

EPSON

CW-C4000 Series

사용자 설명서

M00142603 KO

목차

사용하기 전에

본 제품의 설명서.....	4
최신 버전 다운로드.....	4
본 설명서에서 사용되는 기호.....	5
본 제품의 모델 정보.....	6
광택 검정 잉크/매트 검정 잉크.....	6
제품 및 드라이버 버전.....	7
제품 버전 확인 방법.....	7
프린터 드라이버 버전 확인 방법.....	7
본 설명서의 화면.....	7
안전 주의사항.....	8
설치 시 주의.....	8
취급 시 주의.....	8
전원 공급에 관한 주의.....	9
잉크 카트리지에 관한 주의.....	11
유지보수 상자에 관한 주의.....	13
주의 라벨.....	14
지원되는 용지.....	15
용지 형태/형상/크기.....	15
용지 유형.....	16
사용할 수 없는 용지.....	18
부품명 및 기능.....	20
앞면.....	20
내부.....	21
뒷면.....	22
커넥터.....	23
조작 패널.....	24

기본 조작

전원 켜기 또는 끄기.....	26
전원 켜기.....	26
전원 끄기.....	26
프린터 상태 확인.....	27
용지 정보 확인.....	27
소모품 상태 확인.....	28
노즐 체크 패턴 인쇄.....	28
상태 시트 인쇄.....	29
네트워크 연결 및 설정 확인.....	29
잉크 카트리지 교체.....	30
잉크 잔량 확인.....	30
잉크 카트리지 교체 방법.....	30
유지보수 상자 교체.....	33
유지보수 상자의 여유 공간 확인.....	33
유지보수 상자 교체 방법.....	33

프린터 드라이버 설정.....	36
Media Definition.....	36
Media Name.....	36
Width.....	37
Length.....	37
Gap Between Labels.....	37
Media Form.....	37
Media Saving.....	38
Media Coating Type.....	38
Print Quality.....	38
Color Correction.....	39
Spot Color Setting.....	39
Settings For Paper Handling After Print.....	39
Notification.....	40
Pause.....	40
Media Detection.....	40
용지 세팅 및 교체.....	41
롤 용지 세팅.....	42
접힌 연속 용지 세팅.....	47
셔터 조정.....	52
용지를 제거하는 방법.....	54

유지보수

외부 청소.....	56
플래튼 청소.....	57
오토 커터 청소.....	59
프린트 헤드 청소.....	60
노즐 체크 패턴 인쇄.....	60
헤드 청소.....	62

문제 해결

조작 패널에 메시지가 표시됨.....	64
인쇄 품질 문제.....	68
수평 흰색 띠.....	68
흰색 또는 검은색 띠.....	68
가장자리 근처의 흰색 또는 검은색 띠.....	68
인쇄된 색상이 바르지 않음.....	68
인쇄된 문자가 흐릿하게 보임.....	69
인쇄 위치 이동.....	69
용지에 잉크 얼룩이 생김.....	69
용지를 급지해도 배출되고 오류 발생.....	70
컴퓨터에서 인쇄를 할 수 없거나 갑자기 인쇄할 수 없음.....	71
프린터 드라이버 설치 여부 확인.....	71
프린터가 켜지지 않음.....	71

PC에서 인쇄 작업을 취소했지만 프린터의
 “인쇄 중” 메시지가 사라지지 않음..... 71
 롤 용지가 걸림..... 72
 접힌 연속 용지가 걸림..... 74

사양

제품 사양..... 76
 전기 사양..... 78
 전체 치수..... 79
 환경 사양..... 80
 용지 사양..... 81
 잉크 카트리지..... 82
 유지보수 상자..... 83



부록

소모품 및 옵션..... 84
 잉크 카트리지..... 84
 유지보수 상자..... 85
 OT-PT40..... 86
 사용상 제한사항..... 88
 참고..... 89
 상표..... 89

사용하기 전에

이 장에서는 제품을 사용하기 전에 알아야 할 정보를 설명합니다.

본 제품의 설명서

<p>책자 설명서</p> 	<p>처음에 읽어 주십시오. 개봉부터 용지 넣기까지 기본 설정 단계를 안내합니다.</p>
<p>PC에서 볼 수 있는 설명서</p> 	<p>사용자 설명서(본 설명서) 제품의 기능과 조작 절차, 유지보수 정보 및 문제 해결에 대해 자세히 설명합니다.</p>
<p>PC에서 볼 수 있는 설명서</p> 	<p>CW-C4000 Series Technical Reference Guide(기술 참조 가이드) 제품 설치, 일상 업무 수행 및 본 제품을 사용한 시스템 개발에 필요한 정보를 제공합니다. 다음 URL에서 본 문서를 다운로드할 수 있습니다. <https://epson.sn></p>
<p>PC에서 볼 수 있는 설명서</p> 	<p>온라인 동영상 설명서 동영상은 셋업 순서를 명확하게 설명해 드립니다. 다음 URL에서 본 문서를 다운로드할 수 있습니다. <https://support.epson.net/p_doc/968/> 본 동영상의 내용은 예고 없이 변경될 수 있습니다.</p>

최신 버전 다운로드

프린터 드라이버, 유틸리티 및 설명서의 최신 버전은 다음 URL에서 다운로드할 수 있습니다.

북미에 거주하는 고객인 경우에는 다음 웹사이트를 참고해 주십시오:

<<https://www.epson.com/support/>>

기타 국가 및 지역에 거주하는 고객인 경우에는 다음 웹사이트를 참고해 주십시오:

<<https://epson.sn>>



사용하기 전에

본 설명서에서 사용되는 기호



본 설명서에서는 중요한 정보를 나타내기 위해 다음의 기호를 사용합니다.

안전 관련 기호

본 제품의 안전과 올바른 사용을 보장하고, 사용자와 다른 사람들에 대한 위험과 물적 손해를 방지하기 위해서 본 설명서에는 아래에 표시한 기호가 사용되고 있습니다. 본 설명서를 읽기 전에 그 의미를 완전히 이해하도록 하십시오.

 경고	이 기호를 무시하고 제품을 부적절하게 취급하면 사망 또는 심각한 부상을 초래할 수 있습니다.
 주의	이 기호를 무시하고 제품을 부적절하게 취급하면 부상 또는 물적 손해를 초래할 수 있습니다.

일반 정보 관련 기호

 중요	제품 사용 시 준수해야 하는 정보를 나타냅니다. 이 정보를 무시하여 잘못 취급할 경우 제품 고장이나 오작동이 발생할 수 있습니다.
참고	알아두어야 할 보충 설명 및 정보를 나타냅니다.
	관련 정보가 포함된 참조 페이지를 나타냅니다.

본 제품의 모델 정보

광택 검정 잉크/매트 검정 잉크

광택 검정(BK) 및 매트 검정(MK) 중에서 사용하고 싶은 검정 잉크 유형을 선택할 수 있습니다. 프린터를 처음 켤 때 프린터에 선택하라는 메시지를 표시합니다.

지원되는 용지 종류는 검정 잉크 종류에 따라 다릅니다. [81페이지의 “용지 사양”](#) 을 참조하십시오.



중요

검정 잉크 종류를 선택하고 프린터가 잉크를 충전하면 검정 잉크 종류를 변경할 수 없습니다.

제품 및 드라이버 버전

제품 펌웨어, 프린터 드라이버, 유틸리티의 최신 버전을 조합하여 제품을 사용하십시오.

☞ 4페이지의 “최신 버전 다운로드”

제품 버전 확인 방법

상태 시트를 인쇄하면 제품 펌웨어 버전을 확인할 수 있습니다. 상태 시트의 인쇄 결과를 확인합니다.

☞ 29페이지의 “상태 시트 인쇄”

조작 패널에서 버전을 확인할 수도 있습니다.

Menu - 프린터 상태/인쇄 - 펌웨어 버전

프린터 드라이버 버전 확인 방법

프린터 드라이버 화면에서 버전을 확인할 수 있습니다.

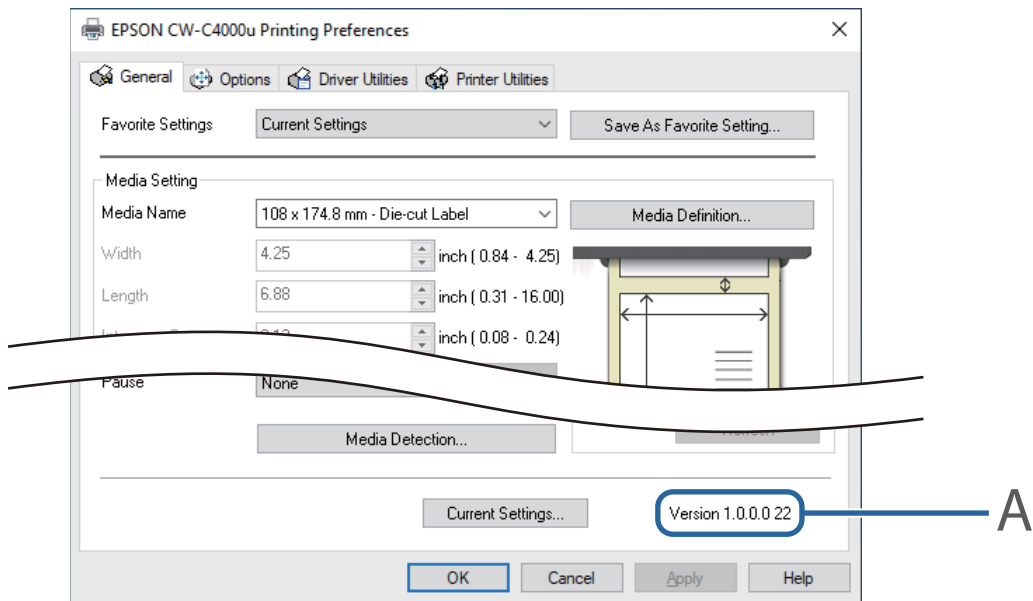

A: 프린터 드라이버 버전

본 설명서의 화면

본 설명서의 화면과 실제 Windows에서 표시되는 화면은 사용되는 제품과 운영 체제에 따라 서로 다를 수 있습니다. 별도 명시하는 경우 이외에는 본 설명서의 화면은 Windows 10을 사용할 때의 화면입니다.

안전 주의사항

제품을 안전하게 사용하기 위해, 사용 전 제품과 함께 제공되는 본 설명서 및 기타 지침을 읽어보십시오. 언제라도 제품에 관련한 불명확한 사항을 확인할 수 있도록 본 설명서를 안전한 곳에 보관하십시오.

설치 시 주의



경고

제품을 옷으로 덮거나 환기가 잘 안 되는 곳에는 설치하지 마십시오. 그렇게 하면 제품 내에 열이 축적되어 화재를 초래할 수 있습니다.



주의

- ❑ 불안정한 곳이나 다른 장치로부터의 진동에 노출되는 곳에는 제품을 설치/보관하지 마십시오. 기기가 떨어지거나 쓰러져서 파손을 초래하고 부상을 유발할 수 있습니다.
- ❑ 기름 연기나 먼지에 노출되는 곳 또는 습한 곳에는 본 제품을 설치하지 마십시오. 그렇게 하지 않으면 감전 또는 화재의 위험이 있습니다.
- ❑ 제품을 들어 올릴 때는 올바른 자세로 작업하십시오. 부적절한 자세로 제품을 들면 부상을 입을 수 있습니다.
- ❑ 프린터 위에 무거운 물건(10kg 이상[22.05파운드 이상])이나 진동하는 물건을 올려놓지 마십시오. 프린터 위에 무거운 물건을 올려놓을 경우는 직접 동작을 확인하십시오.

취급 시 주의



경고

- ❑ 알코올 또는 페인트 시너 등과 같은 휘발성 물질이 있는 곳이나 불 근처에서는 본 제품을 사용하지 마십시오. 그렇게 하지 않으면 감전 또는 화재의 위험이 있습니다.
- ❑ 제품에서 연기가 나거나, 이상한 냄새가 나거나, 이상한 소리가 나는 경우에는 즉시 제품 전원을 꺼 주십시오. 그렇게 하지 않으면 감전 또는 화재의 위험이 있습니다. 비정상적인 상황이 발생하면 즉시 전원을 끄고 콘센트에서 플러그를 뽑아 다음 자격 있는 서비스 전문가에게 문의하십시오.
- ❑ 이물질이나 물 또는 기타 액체가 제품 안에 들어간 경우는 즉시 제품 전원을 끄십시오. 그렇게 하지 않으면 감전 또는 화재의 위험이 있습니다. 즉시 전원을 끄고 콘센트에서 플러그를 뽑아 다음 자격 있는 서비스 전문가에게 문의하십시오.
- ❑ 본 설명서에 기재된 곳 이외의 부분은 분해하지 마십시오.
- ❑ 위험하므로 제품을 직접 수리하지 마십시오.
- ❑ 대기 중에 가연성 가스, 폭발성 가스가 있는 곳에서 제품을 사용하지 마십시오. 또한 제품 내부 또는 주위에서 가연성 가스를 포함하는 분무기 스프레이를 사용하지 마십시오. 그렇게 하면 화재를 유발할 수 있습니다.
- ❑ 본 설명서에 기재된 이외의 방식으로 케이블을 연결하지 마십시오. 그렇게 하면 화재를 유발할 수 있습니다. 다른 연결된 장치도 손상될 수 있습니다.

사용하기 전에

- ❑ 본 설명서에 기재된 곳 이외의 제품 내부는 만지지 마십시오. 그렇게 하면 감전 또는 화상을 초래할 수 있습니다.
- ❑ 금속 또는 가연성 물질을 삽입하거나, 제품으로 떨어지지 않도록 하십시오. 그렇게 하지 않으면 감전 또는 화재의 위험이 있습니다.
- ❑ 프린터 화면이 손상된 경우 내부 액정을 매우 조심스럽게 다루십시오. 다음과 같은 상황이 발생한 경우 비상조치를 취하십시오.
 - ❑ 일부분이 피부에 묻은 경우 닦아낸 후에 비눗물로 해당 부위를 세척해 주십시오.
 - ❑ 일부분이 눈에 들어간 경우 적어도 15분 이상 깨끗한 물로 씻어낸 후 의사에게 상담하십시오.
 - ❑ 일부분이 입에 들어간 경우 즉시 뱉어낸 후, 의사에게 상담하십시오.

주의

- ❑ 제품 위에 사람이 올라가거나 무거운 물체를 두지 마십시오. 어린이가 있는 집에서는 특히 주의를 기울이십시오. 기기가 떨어지거나 쓰러져서 파손을 초래하고 부상을 유발할 수 있습니다.
- ❑ 적절한 절차에 따라 올바른 방향으로 케이블 및 옵션 제품을 설치해 주십시오. 그렇게 하지 않으면 화재나 부상을 유발할 수 있습니다. 본 설명서의 지시에 따라 올바르게 설치하십시오.
- ❑ 제품을 이동시키기 전에 제품의 전원을 끄고, 플러그를 뽑고, 모든 케이블이 분리된 것을 확인하십시오. 그렇게 하지 않으면 케이블이 손상되어 감전 또는 화재를 초래할 수 있습니다.
- ❑ 전원이 켜진 상태에서 제품에 진동이나 충격을 가하지 마십시오. 그렇게 하면 인쇄 오작동을 유발할 수 있습니다.
- ❑ 기울어지거나, 세워지거나, 뒤집힌 상태로 제품을 보관하거나 운반하지 마십시오. 그렇게 하면 잉크가 샐 수 있습니다.
- ❑ 커터는 어린이 손에 닿지 않는 곳에 보관하십시오. 커터 날에 부상을 입을 위험이 있습니다. 커터를 교체할 때 조심스럽게 다루십시오.

전원 공급에 관한 주의

경고

- ❑ 반드시 지정된 AC 어댑터(AC ADAPTER, K1 (모델: M248B))만 사용해 주십시오. 또한, 지정된 어댑터를 다른 장치에 사용하지 마십시오. 그렇게 하지 않으면 감전 또는 화재의 위험이 있습니다.
- ❑ AC 어댑터 취급 시 다음 사항을 준수하십시오. 그렇게 하지 않으면 감전 또는 화재의 위험이 있습니다.
 - ❑ 비나 물이 AC 어댑터에 들어갈 수 있는 위치에서 사용하지 마십시오.
 - ❑ 전원 코드를 잡고 제품을 들어 올리지 마십시오.
 - ❑ 클립이나 기타 금속 물체가 커넥터에 닿지 않도록 주의하십시오.
 - ❑ 침구로 덮지 마십시오.

사용하기 전에

- ❑ 전원 플러그에 먼지나 기타 이물질이 붙지 않도록 주의하십시오. 그렇게 하지 않으면 감전 또는 화재의 위험이 있습니다.
- ❑ 콘센트에 전원 플러그를 끝까지 삽입해 주십시오. 그렇게 하지 않으면 감전 또는 화재의 위험이 있습니다.
- ❑ 제품과 함께 제공된 전원 코드 외에는 사용하지 마십시오. 또한 제공된 전원 코드를 다른 장치에 사용하지 마십시오. 그렇게 하지 않으면 감전 또는 화재의 위험이 있습니다.
- ❑ 손상된 전원 코드는 사용하지 마십시오. 그렇게 하지 않으면 감전 또는 화재의 위험이 있습니다. 전원 코드가 손상된 경우 자격 있는 서비스 전문가에게 문의하십시오. 또한 전원 코드가 손상되지 않도록 다음 사항을 준수해 주십시오.
 - ❑ 전원 코드를 개조하지 마십시오.
 - ❑ 전원 코드 위에 무거운 물체를 올리지 마십시오.
 - ❑ 전원 코드를 억지로 구부리거나, 비틀거나 당기지 마십시오.
 - ❑ 전원 코드를 열기구 근처에 두지 마십시오.
- ❑ 젖은 손으로 전원 플러그를 삽입하거나 제거하지 마십시오. 그렇게 하면 감전을 초래할 수 있습니다.
- ❑ 하나의 콘센트에 너무 많은 전원 코드를 연결하지 마십시오. 그렇게 하면 화재를 유발할 수 있습니다. 전원 콘센트에서 직접 전원을 공급하십시오.
- ❑ 정기적으로 콘센트에서 전원 플러그를 빼서 날 밑부분과 날 사이를 청소하십시오. 전원 플러그를 콘센트에 연결된 상태로 장기간 방치하면 플러그 날 밑부분에 먼지가 쌓여서 단락 및 화재가 발생할 수 있습니다.
- ❑ 콘센트에서 전원 플러그를 뽑을 때는 코드를 당기지 말고 플러그를 잡고 뽑아 주십시오. 코드를 당기면 코드가 손상되거나 플러그가 변형되어 감전이나 화재가 발생할 수 있습니다.
- ❑ 프린터 전원이 켜진 상태에서 콘센트에 전원 플러그를 삽입하거나 분리하지 마십시오. 그렇게 하면 감전을 초래할 수 있습니다.



주의

안전을 위해 제품을 장기간 사용하지 않은 상태로 두기 전에 플러그를 뽑으십시오.

잉크 카트리지에 관한 주의

주의

- 사용 가능한 잉크 카트리지는 제품의 모델 번호에 따라 다릅니다. 프린터의 모델 번호에 적합한 잉크 카트리지를 사용하십시오.
- ☞ 82페이지의 “잉크 카트리지”
- 새 잉크 카트리지를 설치하기 전에 잘 흔들어 주십시오.
- 잉크 카트리지의 IC 칩에 손대지 마십시오. 이 경우 오작동이 발생하거나 인쇄가 되지 않을 수 있습니다.
- 본 제품은 잉크 카트리지를 제거했다 다시 설치하더라도 사용할 수 있도록 사용된 잉크량 및 기타 정보를 관리하는 IC 칩이 장착된 잉크 카트리지를 사용합니다. 하지만 잉크가 얼마 남지 않은 잉크 카트리지를 제거했다가 다시 설치하면 사용하지 못할 수도 있습니다. 제품은 자동으로 신뢰성을 확인하기 때문에 일부 잉크는 카트리지를 설치할 때마다 소모됩니다.
- 검정 잉크 카트리지를 교체할 때는 반드시 동일한 종류의 검정 잉크 카트리지로 교체하십시오. 다른 유형의 검정 잉크 카트리지를 설치하면 프린터가 작동하지 않습니다.
- 모든 색상의 잉크 카트리지를 설치하십시오. 잉크 카트리지 하나가 빠져도 인쇄를 할 수 없습니다.
- 잉크 카트리지의 프린트 헤드의 품질을 유지하기 위해서 잉크가 완전히 소모되기 전에 작동을 중단하도록 만들어져 있으므로, 사용이 끝난 잉크 카트리지에 잉크가 남아 있을 수 있습니다.
- 잉크 카트리지 교체 시의 유지보수 조작과 프린터 헤드 청소에도 모든 잉크 색상이 소모됩니다.
- 잉크 충전 중(① (전원) LED 램프가 깜박이는 동안)은 전원을 끄거나 잉크 카트리지 덮개를 열지 마십시오. 커버를 열면 잉크가 충전되어 더 많은 잉크가 소모될 수 있습니다. 또한, 이상 정상적으로 인쇄하지 못할 수 있습니다.
- 흑백 인쇄의 경우라도 인쇄 및 프린트 헤드 품질을 유지하기 위해 모든 잉크 색상이 사용됩니다.
- 잉크 카트리지를 분해하지 마십시오. 그렇게 하면 잉크가 눈 및 피부에 부착될 수 있습니다.
- 잉크 카트리지를 분해 또는 개조하지 마십시오. 그렇게 하면 인쇄 오작동을 유발할 수 있습니다.
- 오래된 잉크 카트리지를 사용하면 인쇄 품질이 떨어질 수 있습니다. 포장을 개봉한 후에는 잉크 카트리지를 6개월 이내에 모두 사용하도록 하십시오. 잉크 카트리지의 사용 기간은 각각의 잉크 카트리지 포장에 인쇄되어 있습니다.
- 잉크가 피부, 눈 또는 입에 묻으면 다음과 같은 조치를 취해 주십시오.
 - 피부에 묻은 경우에는 즉시 비눗물로 해당 부위를 세척해 주십시오.
 - 잉크가 눈에 들어간 경우에는 물로 즉시 씻어내 주십시오. 잉크를 그대로 방치하면 눈이 충혈되거나 가벼운 염증이 생길 수 있습니다. 원가 잘못된 경우에는 즉시 의사에게 상담해 주십시오.
 - 잉크가 입에 들어가면 즉시 뱉어낸 후, 의사에게 상담해 주십시오.
- 제거한 잉크 카트리지의 잉크 공급 포트 주변에는 잉크가 묻어 있을 수 있습니다. 그런 것으로 인해서 책상 등에 얼룩이 생기지 않도록 주의하십시오.
- 제품에 설치할 준비가 될 때까지는 잉크 카트리지 포장을 개봉하지 마십시오.

사용하기 전에

- ❑ 잉크 카트리지를 너무 세게 흔들지 마십시오. 잉크 카트리지를 너무 세게 흔들거나 측면을 강하게 누르면 누출될 수 있습니다.
- ❑ 카트리지 설치 부분에 이물질이 들어가지 않도록 하십시오. 이 경우 더 이상 정상적으로 인쇄하지 못할 수 있습니다. 설치 부분을 손상시키지 않도록 주의하면서 해당 부분에 떨어진 물체를 제거하십시오.
- ❑ 잉크를 처음으로 충전한 경우(구입 직후), 인쇄 준비를 위해서 프린트 헤드 노즐(잉크 배출 구멍)을 잉크로 채우기 위해 잉크를 소모합니다. 따라서 인쇄 가능한 매수가 나중에 설치한 카트리지보다 작을 수 있습니다.
- ❑ ⏻ (전원) 버튼으로 프린터의 전원을 끄면 잉크 건조를 방지하기 위해 프린트 헤드가 자동으로 닫힙니다. 잉크 카트리지 설치 후 프린터를 사용하지 않을 때는 ⏻ (전원) 버튼으로 전원을 끄십시오. 전원이 켜진 상태에서 전원 플러그를 당겨서 뽑거나 차단기를 끄지 마십시오.
- ❑ 아트지 등과 같은 발수 용지에 인쇄하면 건조가 느려서 인쇄 얼룩이 생길 수 있습니다. 또한 광택 용지에 인쇄하는 경우 인쇄면을 만지면 용지에 지문이 묻거나 손가락에 잉크가 묻을 수 있습니다. 인쇄 얼룩이 생기지 않는 용지를 선택하여 사용하십시오.
- ❑ 잉크 카트리지에는 어린이 손에 닿지 않는 곳에 보관하십시오.
- ❑ Epson은 잉크 카트리지를 차고 어두운 곳에 보관할 것을 권장합니다.
- ❑ 차가운 곳에서 장기간 보관한 잉크 카트리지를 사용하려는 경우 사용 전 실온과 동일한 온도에서 3시간 이상 놔두십시오.
- ❑ 제품을 보관하거나 운반할 때 제품에서 잉크 카트리지를 제거하지 마십시오.

유지보수 상자에 관한 주의



주의

- ❑ 어린이 손에 닿지 않는 곳에 보관하십시오. 부착된 잉크를 마시지 마십시오.
- ❑ 유지보수 상자를 분해 또는 개조하지 마십시오. 그렇게 하면 잉크가 눈 및 피부에 부착될 수 있습니다.
- ❑ 유지보수 상자의 IC 칩에 손대지 마십시오.
- ❑ 사용 가능한 유지보수 상자를 제거하고 장시간 분리해둔 경우, 재사용하지 마십시오.
- ❑ 유지보수 상자의 상단 표면에서 필름을 벗겨내지 마십시오.
- ❑ 잉크가 피부, 눈 또는 입에 묻으면 다음과 같은 조치를 취해 주십시오.
 - ❑ 피부에 묻은 경우에는 즉시 비눗물로 해당 부위를 세척해 주십시오.
 - ❑ 잉크가 눈에 들어간 경우에는 물로 즉시 씻어내 주십시오. 잉크를 그대로 방치하면 눈이 충혈되거나 가벼운 염증이 생길 수 있습니다. 뭔가 잘못된 경우에는 즉시 의사에게 상담해 주십시오.
 - ❑ 잉크가 입에 들어가면 즉시 뱉어낸 후, 의사에게 상담해 주십시오.
- ❑ 사용한 유지보수 상자를 너무 세게 흔들지 마십시오. 너무 세게 흔들거나 흔들면 유지보수 상자에서 잉크가 누출될 수 있습니다.
- ❑ 유지보수 상자를 고온 또는 동결 상태로 보관하지 마십시오.
- ❑ 직사광선을 피해 보관하십시오.

사용하기 전에

주의 라벨

제품에 부착된 라벨에는 다음 주의 사항이 표시되어 있습니다.

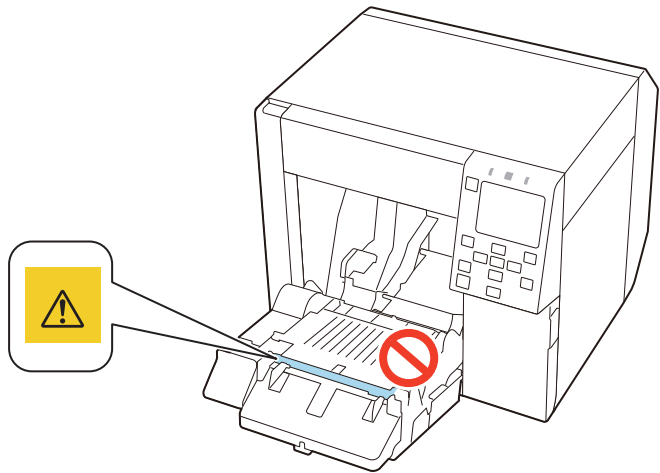
 주의	<p>오토 커터의 날을 손으로 만지지 마십시오. 그렇게 하면 부상을 입을 수 있습니다.</p> 
--	---

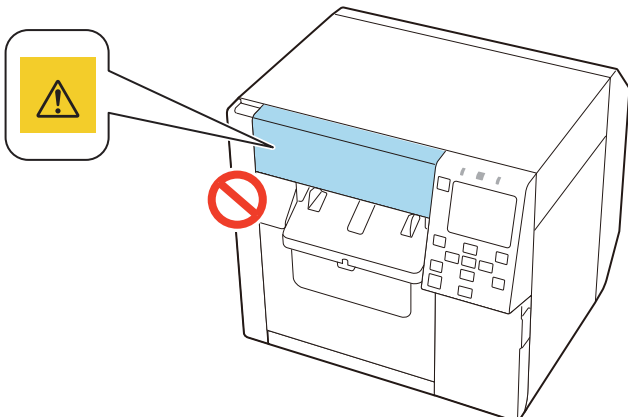
 주의	<p>오토 커터의 가동 날을 손으로 만지지 마십시오. 그렇게 하면 부상을 입을 수 있습니다. 라벨은 오토 커터 유닛의 뒷면에 부착되어 있으므로 유닛을 제거할 때 확인할 수 있습니다.</p> 
--	--

 주의	<p>손가락이 끼는 것을 방지하기 위해, 기기를 설치면에서 들어 올릴 경우는 잠금 메커니즘이 작동하여 커버가 닫히지 않습니다. 제품을 사용할 때는 편평한 면에 설치하십시오.</p> 
--	---

사용하기 전에

지원되는 용지

이 섹션에서는 이 프린터에서 사용할 수 있는 용지의 형태, 형상, 크기 및 유형과 사용할 수 없는 용지에 대해 설명합니다.

자세한 내용은 CW-C4000 Series Technical Reference Guide(기술 참조 가이드)를 참조하십시오.

용지 형태/형상/크기

용지 형상	용지 형태	용지 너비 (mm)	뒷면 용지 너비 (mm)	라벨 너비 (mm)	라벨 간격 (mm)
연속 일반 용지 블랙 마크 있음*1 	롤 용지 	25.4~108 {1.00~4.25}	---	---	---
연속 일반 용지 블랙 마크 있음*1 	접힌 연속 용지 	50~108 {1.97~4.25}	---	---	---
연속 일반 용지 (블랙 마크 없음) 	롤 용지 	25.4~108 {1.00~4.25}	---	---	---
전면 라벨지 블랙 마크 있음 또는 없음 	롤 용지 	---	25.4~112 {1.00~4.41}	21.4~108 {0.84~4.25}	---
다이컷 라벨 (갭*2) 	롤 용지 	---	25.4~112 {1.00~4.41}	21.4~108 {0.84~4.25}	2.0~6.0 {0.08~0.24}

사용하기 전에

용지 형상	용지 형태	용지 너비 (mm)	뒷면 용지 너비 (mm)	라벨 너비 (mm)	라벨 간격 (mm)
다이컷 라벨 블랙 마크 없음*1 	롤 용지 	---	25.4~112 {1.00~4.41}	21.4~108 {0.84~4.25}	2.0~6.0 {0.08~0.24}
다이컷 라벨 블랙 마크 없음*1 	접힌 연속 용지 	---	50~112 {1.97~4.41}	46~108 {1.81~4.25}	2.0~6.0 {0.08~0.24}
손목 밴드 용지 블랙 마크 없음*1 	롤 용지 	자격을 갖춘 서비스 담당 자에게 문의 하십시오.	---	---	---

*1: 인쇄 위치는 용지의 뒷면에 인쇄된 블랙 마크에 기반하여 감지됩니다.

*2: 인쇄 위치는 라벨 사이의 간격에 기반하여 감지됩니다.

참고	
	<ul style="list-style-type: none"> ❑ 길이가 10mm(0.39인치) 미만인 라벨을 자동으로 절단할 경우는 인쇄한 라벨이 커터 날에 달라붙어 제거하기 어려워질 수 있습니다. ❑ 다이컷 라벨의 형태, 두께 및 단단함에 따라 라벨이 프린터 내부에서 라벨이 대지에서 벗겨질 수 있습니다. 용지 사양에 맞지 않는 다이컷 라벨을 사용하려면 자격을 갖춘 서비스 담당자에게 문의하십시오.

용지 유형

지원되는 용지 종류는 아래와 같이 검정 잉크의 종류에 따라 다릅니다.

용지 유형	매트 잉크 사용 시	광택 잉크 사용 시
일반 용지	✓	-
매트 용지	✓	✓
텍스처 용지	✓	-
합성지	✓	✓
손목 밴드 용지	✓	-
광택 용지	-	✓
광택 필름	-	✓

사용하기 전에

용지 유형	매트 잉크 사용 시	광택 잉크 사용 시
고광택 용지	-	✓

사용하기 전에

사용할 수 없는 용지

다음과 같은 용지는 넣지 마십시오. 이러한 용지는 용지 걸림 및 인쇄 얼룩을 유발합니다.

- 열전사 용지



- 테이프 등으로 서로 붙인 용지

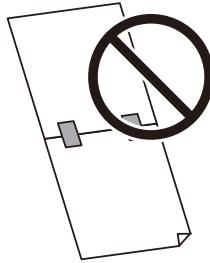

- 테이프 등으로 코어에 부착한 용지

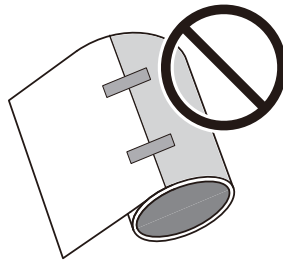

- A 크기, B 크기 용지 등

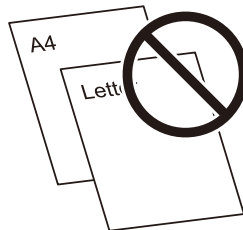

사용하기 전에

- ❑ 뒷면 용지가 투명한 용지



부품명 및 기능

이 섹션에서는 주요 작동 부품을 설명합니다.

앞면

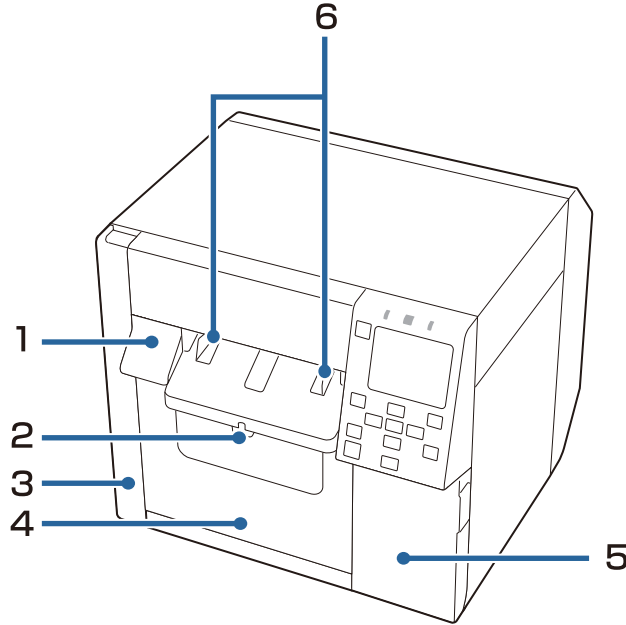

번호	이름	설명
1	해제 레버	이 레버를 앞으로 당기면 전면 덮개가 열립니다.
2	잠금 레버(용지 배출 가이드)	이 레버를 아래로 누르면 용지 배출 가이드를 조정할 수 있습니다. 용지 배출 가이드를 잠그려면 이 레버를 제자리에 딸각하며 걸릴 때까지 위래 당깁니다.
3	유지보수 상자 덮개	유지보수 상자를 설치하거나 교체할 때 엽니다.  33페이지의 “유지보수 상자 교체”
4	전면 덮개	이 덮개를 열어서 용지를 넣거나 교체합니다.
5	잉크 카트리지 덮개	이 커버를 열어서 잉크 카트리지를 설치 또는 교체합니다.  30페이지의 “잉크 카트리지 교체”
6	용지 배출 가이드	이 가이드는 용지 배출 시 용지가 위치를 벗어나는 것을 방지합니다. 용지 너비에 맞게 조정하십시오.

사용하기 전에

내부

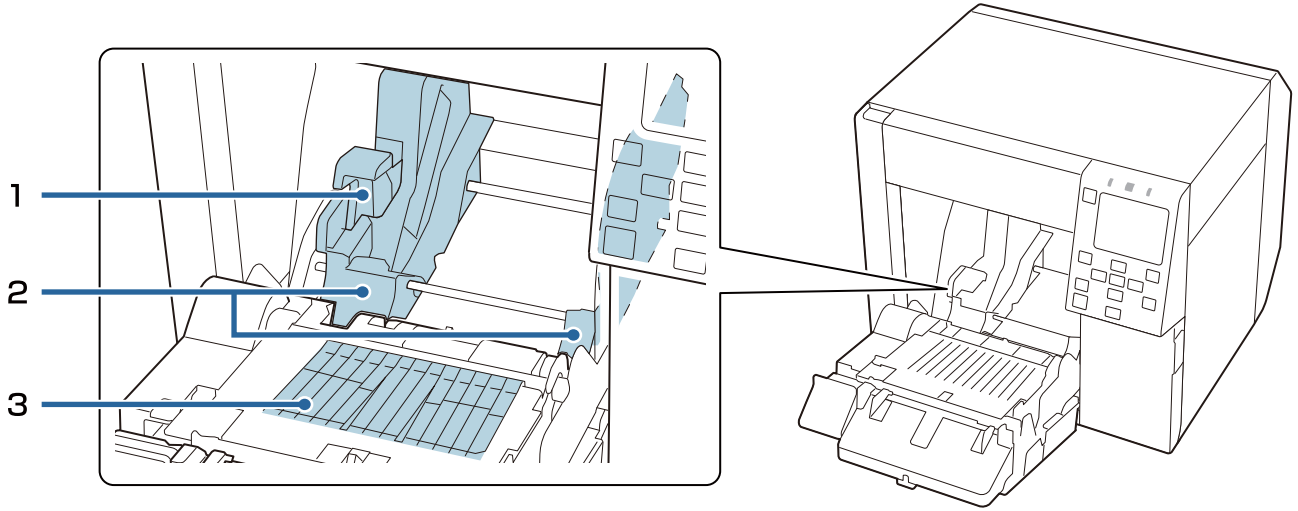

번호	이름	설명
1	잠금 레버(롤 용지 가이드)	롤 용지 가이드를 조정하려면 이 레버를 위로 올립니다. 이 레버를 아래로 누르면 롤 용지 가이드가 잠깁니다.
2	롤 용지 가이드	롤 용지를 제자리에 고정하기 위한 가이드입니다. 용지 너비에 맞게 조정하십시오.
3	셔터	용지 너비에 맞게 조정하십시오. 👉 52페이지의 “셔터 조정”

사용하기 전에

뒷면

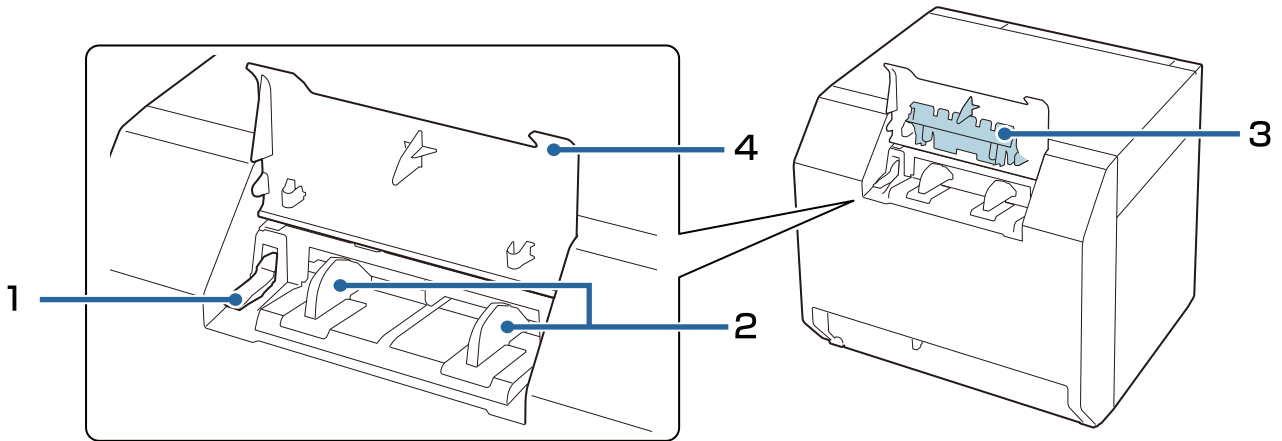

번호	이름	설명
1	잠금 레버(접힌 연속 용지 가이드)	이 레버를 위로 당기면 접힌 연속 용지 가이드를 조정할 수 있습니다. 이 레버를 아래로 당기면 접힌 연속 용지 가이드가 잠깁니다.
2	접힌 연속 용지 가이드	이 가이드는 프린터에 급지될 때 용지가 위치를 벗어나는 것을 방지합니다. 용지 너비에 맞게 조정하십시오.
3	용지 급지 가이드	접힌 연속 용지를 사용하는 경우는 이 가이드를 전면 덮개 안쪽에 부착합니다.
4	후면 덮개	접힌 연속 용지를 적재하거나 교체하려면 이 커버를 엽니다.  47페이지의 “접힌 연속 용지 세팅”

사용하기 전에

커넥터

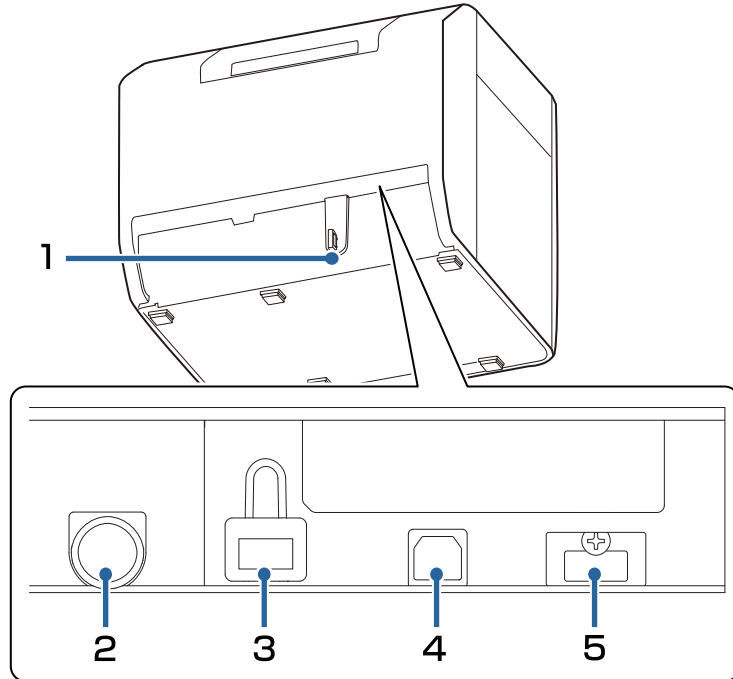







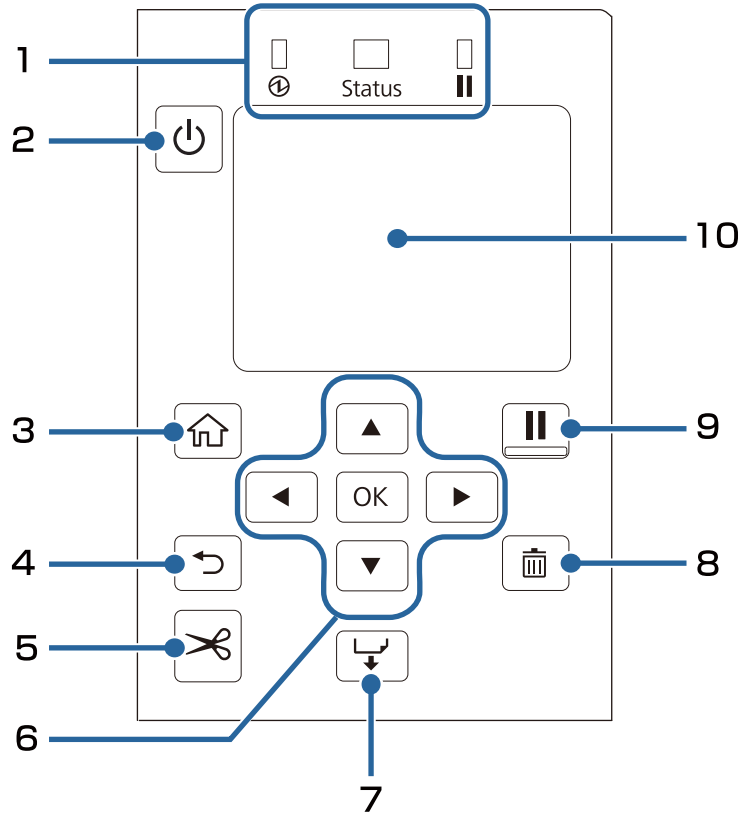

번호	이름	설명
1	와이어 새들	USB 케이블 분리를 방지하려면 USB 케이블을 이 새들로 통과시키십시오.
2	전원 커넥터	전원 케이블을 연결합니다.
3	LAN 포트	LAN 케이블을 연결합니다.
4	USB B 포트	USB Type B 케이블을 연결합니다.
5	USB A 포트(옵션 장치 연결용)	옵션 무선 LAN 장치(OT-WL06)를 연결합니다. 일부 국가 및 지역에서는 무선 LAN 장치 옵션을 판매하지 않습니다. 자세한 내용은 자격을 갖춘 서비스 담당자에게 문의하십시오.

사용하기 전에

조작 패널



번호	이름	설명
1	LED	<p>LED 깜박임으로 프린터 상태를 확인할 수 있습니다.</p> <p>자세한 내용은 CW-C4000 Series Technical Reference Guide(기술 참조 가이드)를 참조하십시오.</p> <ul style="list-style-type: none"> ❑  (전원) LED 프린터가 켜진 동안에는 켜져 있습니다. 인쇄 중 또는 충전 중에는 깜박입니다. ❑ Status LED 오류 또는 문제가 발생한 동안에는 켜져 있거나 깜박입니다. ❑  (일시중지) LED 프린터가 일시 중지된 동안에는 켜져 있거나 깜박입니다.
2	 (전원) 버튼	프린터의 전원을 켜거나 끕니다.
3	 (홈) 버튼	홈 화면을 표시합니다.
4	 (되돌아가기) 버튼	이전 화면으로 돌아갈 때 사용합니다.
5	 (절단) 버튼	용지를 절단할 때 사용합니다.
6	 (화살표) 버튼 및 OK 버튼	 를 사용하여 메뉴 항목을 선택한 다음 OK 버튼을 눌러 선택한 메뉴 또는 설정을 활성화합니다.

사용하기 전에

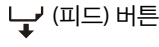
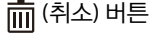
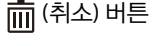
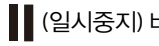
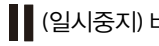
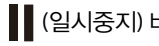
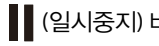
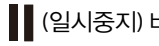
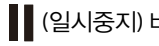
번호	이름	설명
7	 (피드) 버튼	용지를 한 페이지씩 급지하려면 이 버튼을 짧게 누릅니다. 길게 누르면 용지가 연속으로 급지됩니다.
8	 (취소) 버튼	인쇄를 취소합니다. 인쇄를 취소하려면 프린터가 일시 중지된 상태에서  버튼을 누르고 선택 취소 화면의 다음 라벨 형식 또는 모든 라벨 형식 을 선택합니다.
9	 (일시중지) 버튼	<ul style="list-style-type: none"> □ 인쇄가 진행 중일 때 누르면 프린터가 인쇄 중인 페이지의 인쇄가 끝났을 때 일시 중지되고  (일시중지) LED가 켜집니다. 다시 누르면 인쇄가 재개되고  (일시중지) LED가 꺼집니다. □ 프린터가 인쇄할 준비가 된 상태에서 누르면 프린터는 일시 중지 상태가 되고  (일시중지) LED가 켜집니다. 다시 누르면 프린터가 대기 상태로 돌아가고  (일시중지) LED가 꺼집니다. □ 오류로 인해 프린터가 일시 중지된 상태에서 누르면 프린터는 일시 중지에서 해제되고  (일시중지) LED가 꺼집니다.
10	화면	프린터 상태, 메뉴 및 오류 메시지가 표시됩니다.

기본 조작

이 장에서는 프린터의 기본 조작 절차를 설명합니다.

전원 켜기 또는 끄기

전원 켜기

① (전원) LED가 켜질 때까지 ⏻ (전원) 버튼을 계속 누르십시오.

전원 끄기

⏻ (전원) 버튼을 전원 끄기 확인 메시지가 표시될 때까지 계속 누르십시오. 그리고 확인 화면에서 예를 선택합니다.
① (전원) LED가 꺼지고 프린터가 꺼집니다.

프린터 상태 확인

프린터의 상태는 LED의 켜짐과 깜박임, 프린터 화면에서 확인할 수 있습니다.

상태 시트를 인쇄하면 프린터 설정 및 노즐 상태를 확인할 수 있습니다.

[☞ 29페이지의 “상태 시트 인쇄”](#)

용지 정보 확인

현재 세팅된 용지의 유형 및 급지 설정 등 용지 정보가 홈 화면에 표시됩니다.

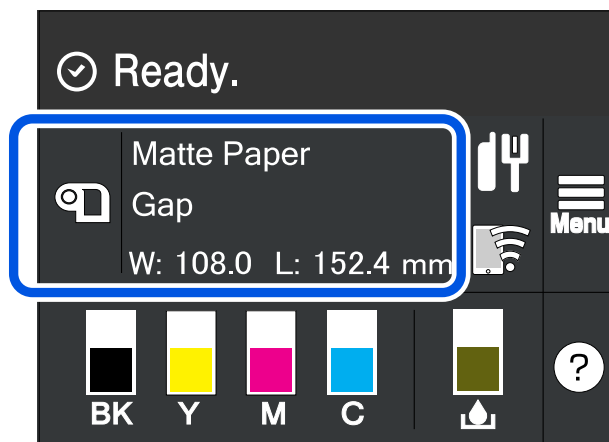

참고

이 영역을 선택하면 **용지 설정** 메뉴에 직접 액세스할 수 있습니다.

프린터 드라이버를 사용하여 용지 설정을 지정할 수도 있습니다.

[☞ 36페이지의 “프린터 드라이버 설정”](#)

조작 패널과 프린터 드라이버간에 설정이 다른 경우는 프린터 드라이버의 설정이 적용됩니다.

소모품 상태 확인

잉크 카트리지 및 유지보수 상자의 상태를 화면으로 확인할 수 있습니다.

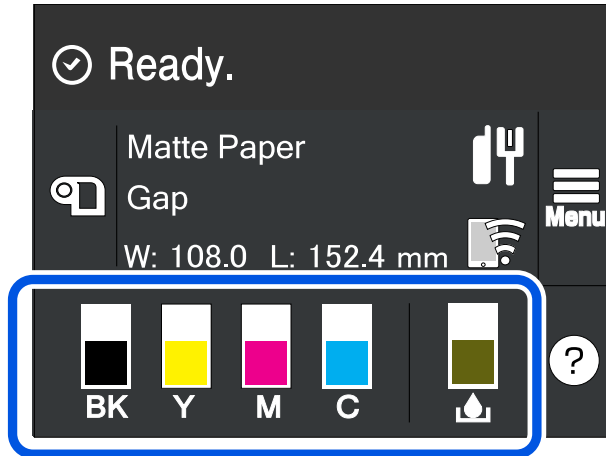

노즐 체크 패턴 인쇄

노즐 체크 패턴을 인쇄하면 프린트 헤드 노즐이 막혔는지 확인할 수 있습니다.

[🔗 60페이지의 “노즐 체크 패턴 인쇄”](#)

상태 시트 인쇄

상태 시트를 인쇄하면 인쇄 모드 및 용지 감지 설정과 같은 프린터 설정과 펌웨어 버전을 확인할 수 있습니다. 조작 패널에서 다음과 같은 유형의 상태 시트를 인쇄할 수 있습니다.

Menu - 프린터 상태/인쇄 - 상태 시트 인쇄

참고	상태 시트를 인쇄할 때 너비가 108.0mm(4.25인치)가 넘는 용지를 사용할 것을 권장합니다. 자세한 내용은 CW-C4000 Series Technical Reference Guide(기술 참조 가이드)를 참조하십시오.
-----------	--

상태 시트 인쇄 샘플	상태 시트(네트워크 설정) 인쇄 샘플
<pre> <Printer Status Sheet> Sheet Output Time YYYY.MM.DD hh:mm <Basic Information> Model XX-XXXXX BK Serial Number XXXXXXXXXXXX Main Firmware Version XXXXXXXX MAC Address XX:XX:XX:XX:XX IP Address Setting Auto/Manual IP Address XXX.XXX.XXX.XXX Subnet Mask XXX.XXX.XXX.XXX Gateway Address XXX.XXX.XXX.XXX Head ID XXXXXXXXXXXXXXXXXXXXXXXXXXXXXXXXXXXX </pre> <hr/> <pre> -- ^^^^ ^^^^ 03 xxxx yyyy/mm/dd hh:mm 04 xxxx yyyy/mm/dd hh:mm 05 xxxx yyyy/mm/dd hh:mm 06 xxxx yyyy/mm/dd hh:mm 07 xxxx yyyy/mm/dd hh:mm 08 xxxx yyyy/mm/dd hh:mm 09 xxxx yyyy/mm/dd hh:mm 10 xxxx yyyy/mm/dd hh:mm </pre>	<pre> HHH NetWork Status Sheet HHH <General Info> MAC Address xx:xx:xx:xx:xx:xx Firmware xxxxxxxxxx <Ethernet> Network Status Auto(Disconnected) <TCP/IP IPv4> Obtain IP Address Manual IP Address xxx.xxx.xxx.xxx Subnet Mask xxx.xxx.xxx.xxx Default Gateway xxx.xxx.xxx.xxx HHHHHHHHHHHH 1/1 HHHHHHHHHHHH </pre>

참고	<ul style="list-style-type: none"> <input type="checkbox"/> 프린터에 이미 등록된 바코드 및 폰트 목록 또는 새로 등록된 이미지와 템플릿 인쇄도 가능합니다. <input type="checkbox"/> 무선 LAN 장치가 프린터에 연결된 경우는 무선 네트워크 상태 및 설정이 상태 시트의 네트워크 설정 섹션에 인쇄됩니다.
-----------	--

네트워크 연결 및 설정 확인

네트워크 연결 확인 보고서를 인쇄하여 네트워크 연결 상태 및 설정을 확인할 수 있습니다.

자세한 내용은 CW-C4000 Series Technical Reference Guide(기술 참조 가이드)를 참조하십시오.

참고	네트워크 연결 확인 보고서를 인쇄할 때 너비가 108.0mm(4.25인치)가 넘는 용지를 사용할 것을 권장합니다. 자세한 내용은 CW-C4000 Series Technical Reference Guide(기술 참조 가이드)를 참조하십시오.
-----------	---

잉크 카트리지를 교체

이 섹션에서는 잉크 카트리지를 교체하는 방법을 설명합니다.



주의

잉크 카트리지를 설치하기 전에 취급 주의사항을 잘 읽어 주십시오.

 11페이지의 “잉크 카트리지에 관한 주의”

잉크 잔량 확인

조작 패널이나 컴퓨터에서 대략적인 잉크 잔량을 확인할 수 있습니다.

참고

프린터의 잉크가 적어져도 잉크 카트리지를 교체하라는 메시지가 표시될 때까지 인쇄할 수 있습니다. 필요에 따라 잉크 카트리지를 교체하십시오.

잉크 카트리지를 교체 방법

아래는 BK 카트리지를 교체 절차입니다. 다른 색상의 카트리지를 교체할 때에도 동일한 절차를 따르십시오.

! **중요**

- ❑ 검정 잉크 카트리지를 교체할 때는 반드시 동일한 종류의 검정 잉크 카트리지로 교체하십시오. 다른 유형의 검정 잉크 카트리지를 설치하면 프린터가 작동하지 않습니다.
- ❑ 새 잉크 카트리지를 설치하기 전에 잘 흔들어 주십시오.

1

잉크 카트리지를 덮개를 엽니다.

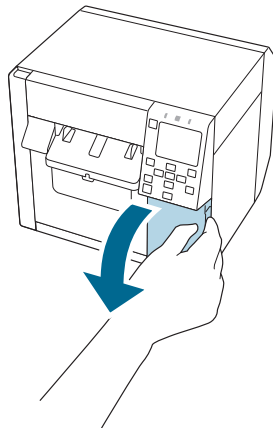

기본 조작

- 2** 레버를 아래로 누르면 사용한 잉크 카트리지를 제거할 수 있습니다.

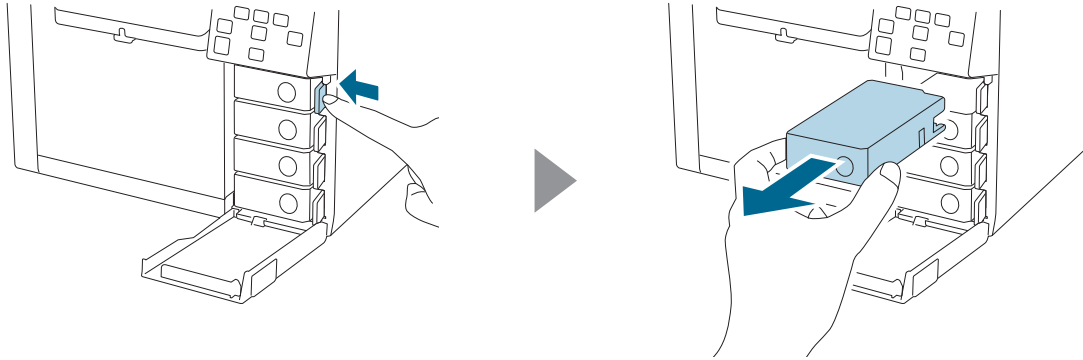

- 3** 잉크 카트리지를 흔듭니다.

아래 그림과 같이 카트리지를 수평으로 흔듭니다. 카트리지를 양방향으로 약 5cm 정도 이동하고 약 5초 동안 약 15번 반복합니다.

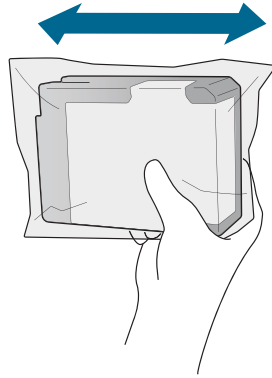

- 4** 포장지에서 새 잉크 카트리지를 꺼냅니다.

 11페이지의 “잉크 카트리지에 관한 주의”

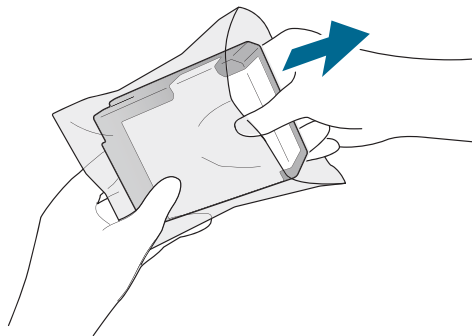

기본 조작

 주의	<p>그림에 표시된 부분을 만지지 마십시오.</p> 
--	---

5 잉크 카트리지를 설치하십시오.

잉크 카트리지의 Push 마크를 손가락 끝으로 딸깍 소리가 나면서 제자리에 고정될 때까지 누릅니다.

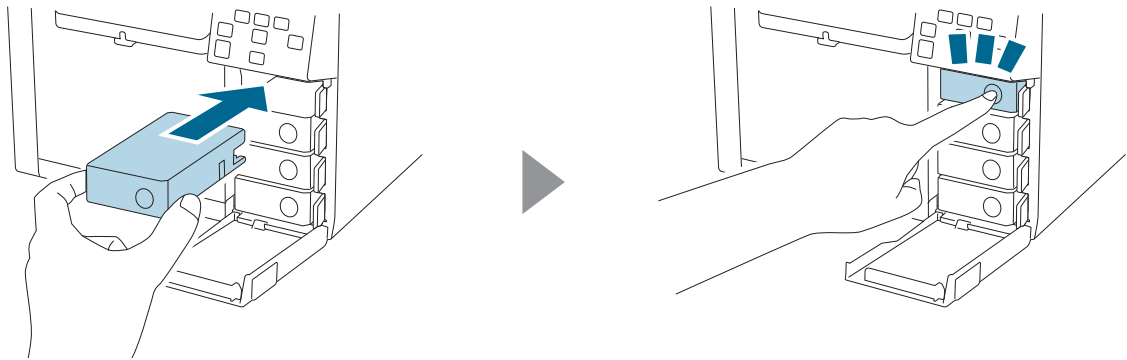

6 잉크 카트리지를 닫습니다.

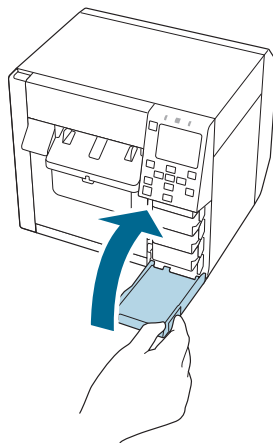

유지보수 상자 교체

이 섹션에서는 유지보수 상자를 교체하는 방법을 설명합니다.



주의

유지보수 상자를 설치하기 전에 취급 주의사항을 잘 읽어주십시오.

13페이지의 “유지보수 상자에 관한 주의”

유지보수 상자의 여유 공간 확인

조작 패널이나 컴퓨터의 유지보수 상자에서 대략적인 여유 공간을 확인할 수 있습니다.

참고

유지보수 상자의 공간이 부족하더라도 교체하라는 메시지가 표시될 때까지 계속 인쇄할 수 있습니다. 필요에 따라 유지보수 상자를 새 유지보수 상자로 교체하십시오.

유지보수 상자 교체 방법

- 1 유지보수 상자 덮개를 엽니다.

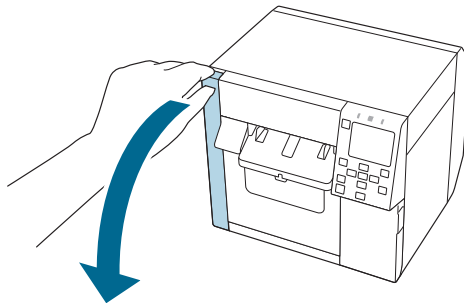

- 2 유지보수 상자를 꺼냅니다.

사용한 유지보수 상자를 폐기할 때는 새 유지보수 상자와 함께 제공된 비닐봉지에 넣으십시오.

85페이지의 “유지보수 상자 폐기”

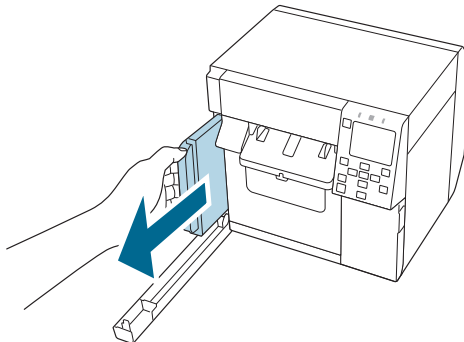

- 3 포장지에서 새 유지보수 상자를 꺼냅니다.

13페이지의 “유지보수 상자에 관한 주의”

기본 조작

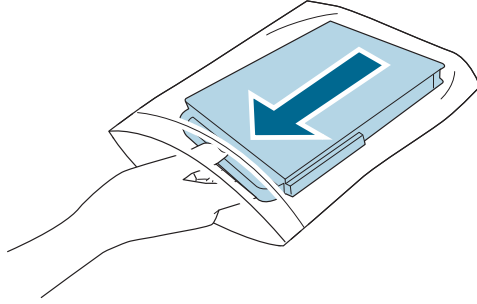

그림에 표시된 부분을 만지지 마십시오.

 주의

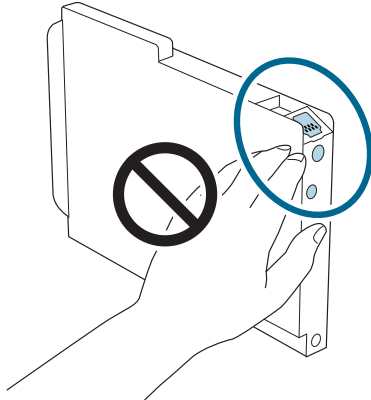

4 새 유지보수 상자를 끝까지 삽입하십시오.

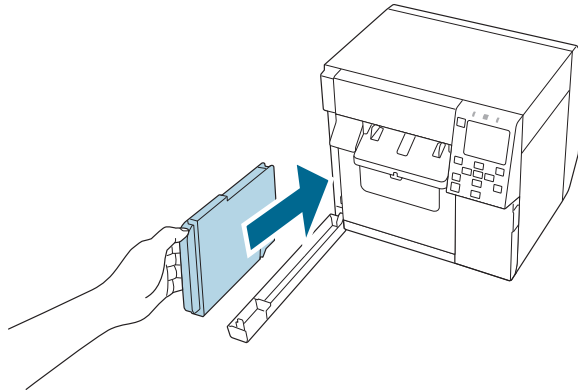

5 유지보수 상자 덮개를 닫습니다.

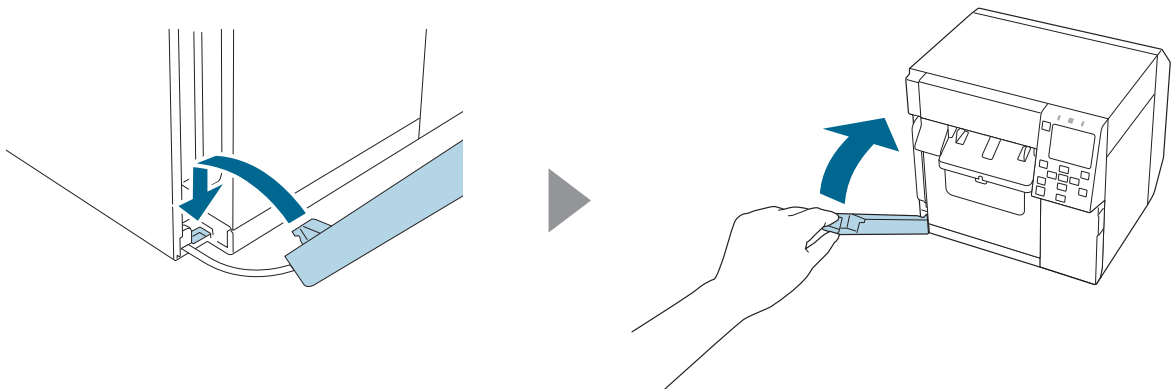

기본 조작

6 || (일시중지) 버튼을 누릅니다.

홈 화면을 확인하여 프린터가 인쇄할 준비가 되었는지 확인하십시오.

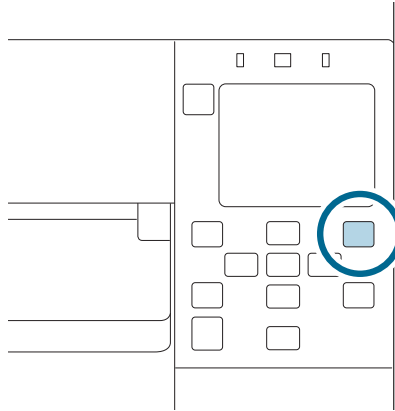

참고

유지보수 상자를 교체할 때 플래튼도 청소할 것을 권장합니다.

☞ 57페이지의 “플래튼 청소”

청소에 사용하는 부직포와 면봉은 교체용 유지보수 상자에 들어 있습니다.

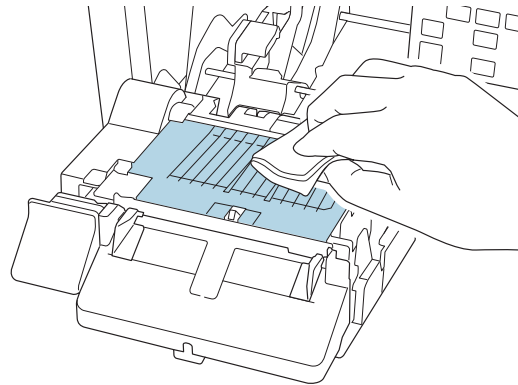

프린터 드라이버 설정

용지의 크기 및 형상과 같은 인쇄에 필요한 기본 항목을 설정합니다.

프린터 드라이버에는 도움말 기능이 있습니다. 항목을 마우스 오른쪽 버튼으로 클릭한 다음 도움말을 클릭하면 항목에 대한 설명이 표시됩니다.

동영상으로도 프린터 드라이버 구성 방법을 배울 수 있습니다. 다음 URL에서 동영상을 볼 수 있습니다.

<https://support.epson.net/p_doc/968/>

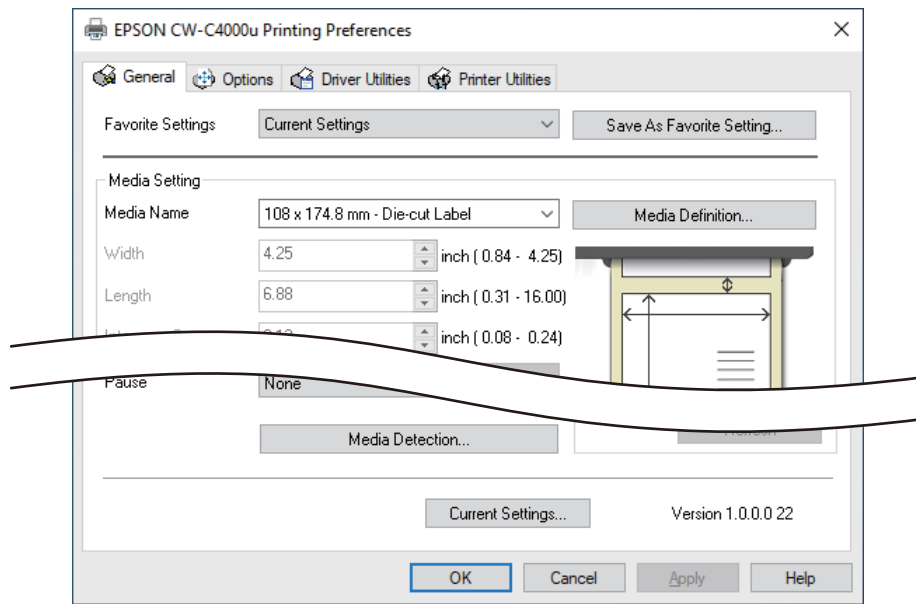

참고	프린터의 설정(조작 패널을 사용하여 설정 가능, CW-C4000 Series PrinterSettings 또는 Web Config)과 프린터 드라이버 설정이 다를 경우 프린터 드라이버 설정을 적용하여 인쇄합니다.
-----------	--

Media Definition

자주 사용하는 용지의 크기, 형상, 유형 및 기타 설정을 용지 정의로 등록할 수 있습니다. 설정한 용지 정의는 Media Name 풀다운 메뉴에서 선택할 수 있습니다. 용지 정의를 미리 등록해 두면 응용 프로그램에서 인쇄할 때 드라이버의 용지 설정을 설정할 필요가 없기 때문에 편리합니다.

용지 정의를 등록하지 않고 매번 용지 크기 및 기타 설정을 하는 경우는 General 탭의 Media Name 풀다운 메뉴에서 Custom을 선택합니다. General 탭의 여러 설정을 사용하여 용지 크기 및 기타 설정을 설정할 수 있습니다.

Media Name

- Media Size Reduction
- 108 x 174.8mm{4.25~6.88인치} - Die-cut Label*(초기 설정)
- Custom

*: 이 설정은 제품에 포함된 롤 용지를 인쇄하는 데 적합합니다.

Width

Media Form이 Continuous paper 또는 Wristband Paper가 아닌 경우

21.4~108.0mm{0.84~4.25인치}

초기 설정: 108.0mm{4.25인치}

Media Form이 Continuous paper 또는 Wristband Paper인 경우

25.4~108.0mm{1.00~4.25인치}

초기 설정: 108.0mm{4.25인치}

Length

8~406.4mm{0.31~16인치}로 지정 가능

초기 설정: 174.8mm{6.88인치}

Gap Between Labels

Media Form이 Die-cut Label인 경우

2~6mm{0.08~0.24인치}

초기 설정: 3mm{0.12인치}

Media Form이 Die-cut Label이 아닌 경우

0~6mm{0~0.24인치}

초기 설정: 3mm{0.12인치}

Media Form

- Die-cut label (gap detection) (초기 설정)
- Die-cut label (black mark detection)
- Full-page Label (black mark detection)
- Full-page Label (no detection)
- Continuous paper (black mark detection)
- Continuous paper (no detection)

기본 조작

- Wristband (black mark detection)

Media Saving

Full-page Label (no detection) 또는 Continuous paper (no detection)을 Media Form으로 선택했을 때만 활성화됩니다.

- Eliminate Lower Margin
- Eliminate Lower And Upper Margin
- No Saving (초기 설정)

Media Coating Type

- Plain Paper
- Matte Paper (초기 설정)
- Synthetic
- Texture Paper
- Wristband Paper
- Glossy Paper
- Glossy Film
- High Glossy Paper

참고	지원되는 용지 유형은 광택 검정 또는 무광 검정 중 어느 유형의 검정 잉크를 설치하느냐에 따라 달라집니다. 81페이지의 "용지 사양" 을 참조하십시오.
-----------	--

Print Quality

Media Coating Type이 Plain Paper인 경우

- Max Speed
- Speed (초기 설정)
- Normal
- Quality

Media Coating Type이 Matte Paper, Synthetic 또는 Texture Paper인 경우

- Max Speed

기본 조작

- Speed
- Normal (초기 설정)
- Quality

Media Coating Type이 Glossy Paper, Glossy Film 또는 High Glossy Paper인 경우

- Normal
- Quality (초기 설정)
- Max Quality

Media Coating Type이 Wristband Paper인 경우

- Max Speed
- Speed (초기 설정)
- Normal

참고	Media Coating Type을 변경하면 Print Quality는 선택한 용지 유형에 적합한 초기 설정으로 자동 설정됩니다.
-----------	--

Color Correction

- Epson Vivid Color
- Epson Preferred Color (초기 설정)
- ICM
- None

Spot Color Setting

No Spot Color (초기 설정)

Settings For Paper Handling After Print

- Cut (after printing last label)
- Cut (at specified label)
- Cut (after last page of collate page)
- Do not cut (stop at peel position)
- Do not cut (stop at cut position) (초기 설정)

기본 조작

- Do not cut (stop at the print end position)

Notification

- None (초기 설정)
- Beep at Cut
- Beep at Job End
- Beep at Collate End

참고	위에서 설명한 프린터 드라이버 설정과 상관없이 프린터의 부저 설정이 비활성화되어 있으면 부저가 울리지 않습니다.
-----------	--

Pause

- None (초기 설정)
- Pause at Cut
- Pause at Job End
- Pause at Collate End

Media Detection...

Media Source 및 Media Detection의 초기 설정은 프린터 설정에 따라 변경됩니다.

Media Source

- Internal (Roll)
- Rear Feed (Fanfold)
- Rear Feed (Roll)

Media Detection

- Gap detection
- Black mark detection
- No detection

용지 세팅 및 교체

이 섹션에서는 용지 넣기 및 교체하는 방법을 설명합니다. 프린터의 내부에서 용지를 공급할지 외부에서 공급할지 여부에 따라 절차가 다릅니다. 절차를 보여주는 동영상도 이용하실 수 있습니다.

동영상을 보시려면 아래 URL을 클릭하십시오.

<https://support.epson.net/p_doc/968/>

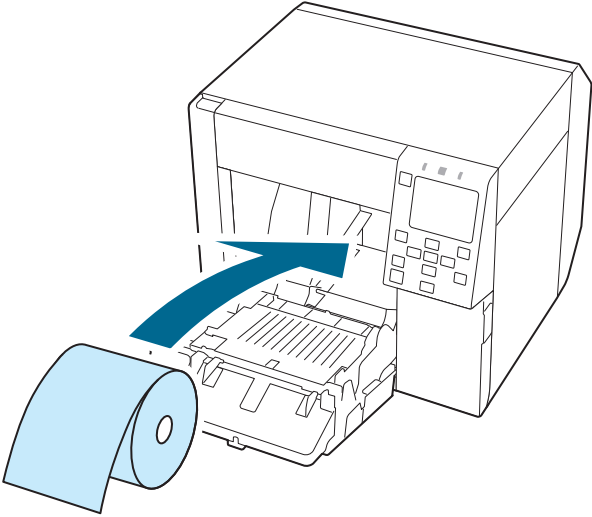
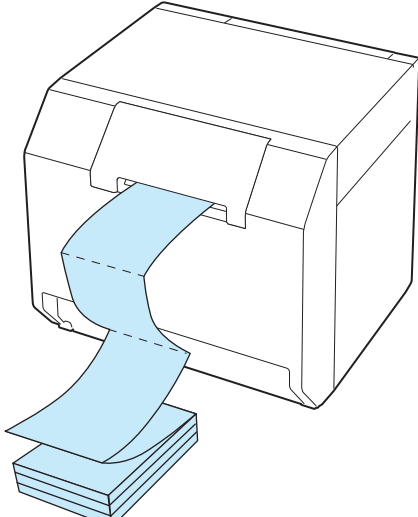
인사이드 공급(내부)	아웃사이드 공급(후면 급지)
<p>용지가 프린터 안에서 공급됩니다. 롤 용지를 프린터에 세팅합니다.</p> 	<p>용지가 프린터 바깥쪽에서 공급됩니다. 접힌 연속 용지를 프린터 뒤에 놓습니다.</p> 

<p>! 중요</p>	<ul style="list-style-type: none"> ❑ 프린터 외부에서 롤 용지를 공급하려면 외부 용지 피더와 용지 되감기 장치를 직접 준비하십시오. 자세한 내용은 자격을 갖춘 서비스 담당자에게 문의하십시오. ❑ 용지를 다른 형태, 형상 또는 유형으로 교체할 때는, 용지를 넣기 전에 조작 패널이나 프린터 드라이버의 용지 설정을 변경하십시오. <ul style="list-style-type: none"> 🔗 27페이지의 “용지 정보 확인” 🔗 36페이지의 “프린터 드라이버 설정”
---------------------------	--

롤 용지 세팅



주의

프린터를 켜 후 홈 화면이 표시될 때까지 기다렸다가 전면 덮개를 엽니다. 홈 화면이 표시되기 전에 덮개를 열면 프린터에서 용지를 올바르게 세팅하지 못할 수 있습니다.

1 프린터 전원을 켭니다.

2 전면 덮개를 엽니다.

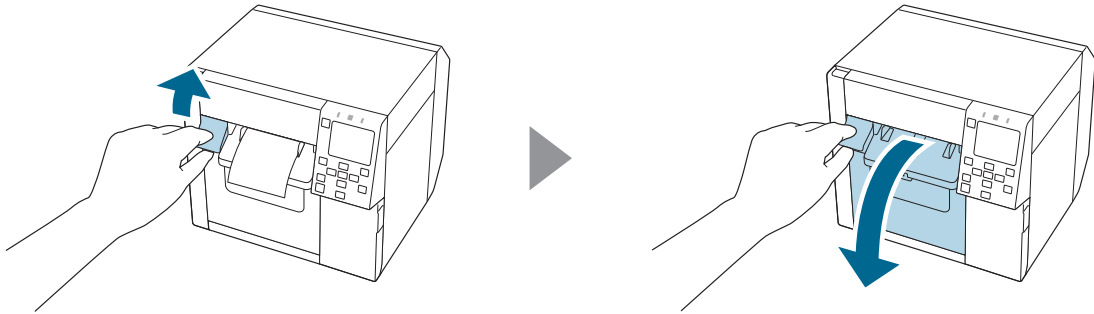

3 용지 금지 가이드가 부착된 경우는 제거합니다.

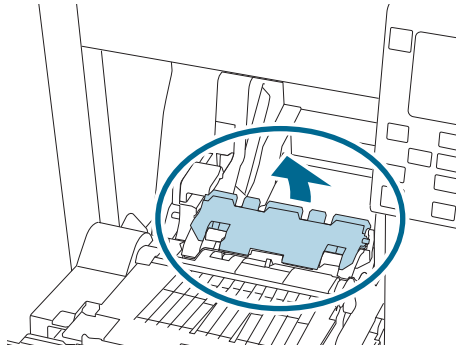

4 롤 용지 가이드의 잠금 레버를 위로 올립니다.

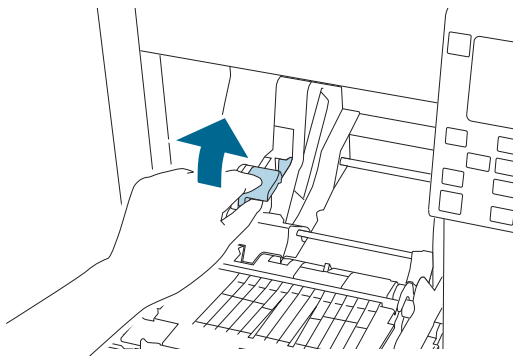

기본 조작

- 5 롤 용지 가이드를 바깥쪽으로 최대한 밀어줍니다.

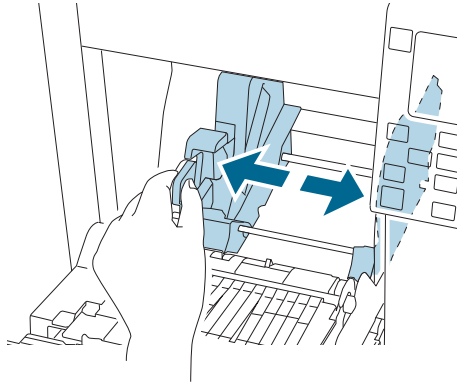

- 6 롤 용지 가이드의 잠금 레버를 내립니다.

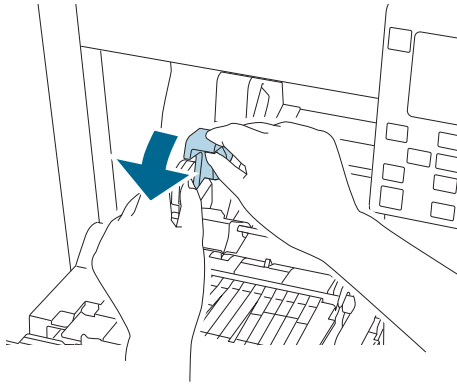

- 7 인쇄면이 위를 향하도록 용지를 넣습니다.

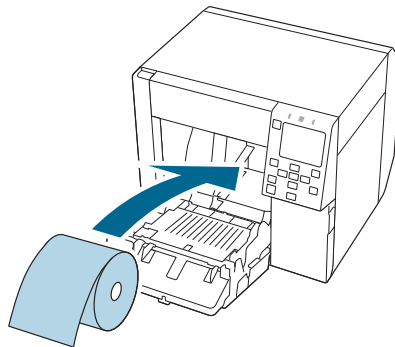

기본 조작

- 8 롤 용지 가이드의 잠금 레버를 위로 올립니다.

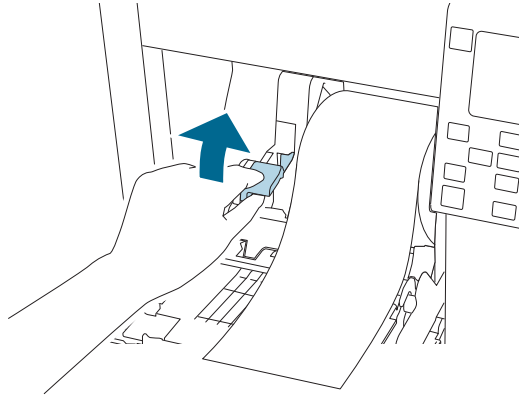

- 9 롤 용지 가이드를 용지 쪽으로 밀어넣습니다.

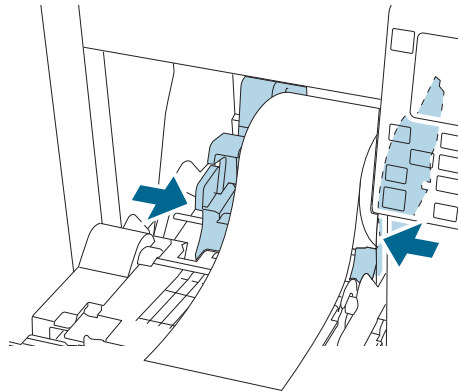

- 10 롤 용지 가이드의 잠금 레버를 내립니다.

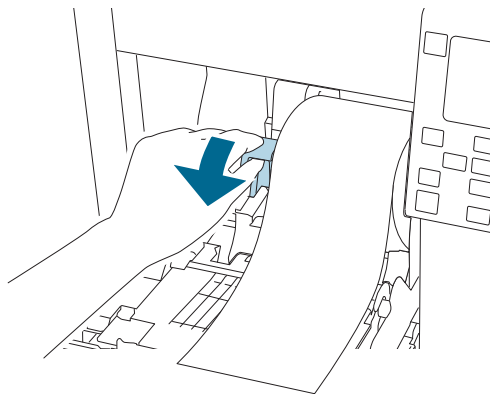

- 11 용지 너비에 따라 플래튼 셔터를 열거나 닫습니다.

 52페이지의 “셔터 조정”

기본 조작

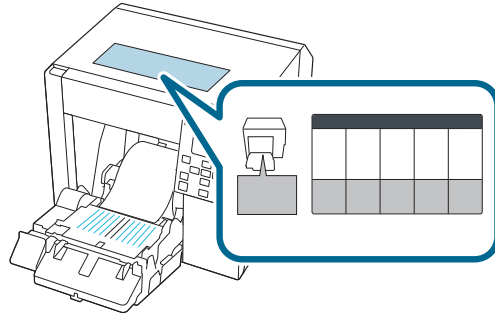

12 용지 배출 가이드의 잠금 레버를 내립니다.

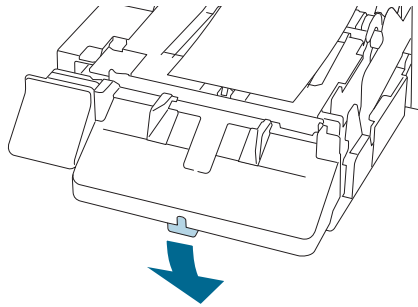

13 용지 배출 가이드를 바깥쪽으로 밀어냅니다.

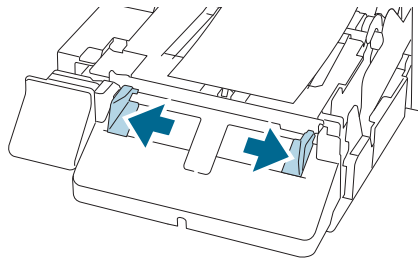

14 그림과 같이 용지를 당깁니다.

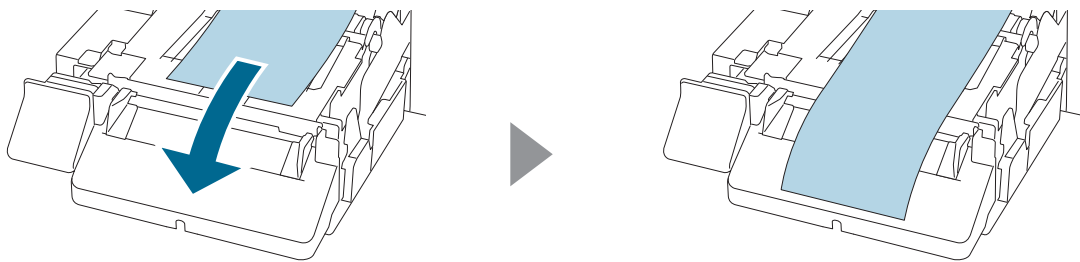

15 용지를 손으로 잡고 용지 배출 가이드를 용지 쪽으로 밀어냅니다.

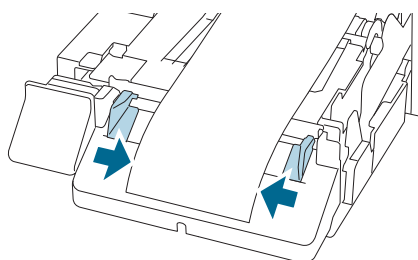

기본 조작

- 16** 제자리에 고정되어 딸각 소리가 날 때까지 용지 배출 가이드의 잠금 레버를 올립니다.

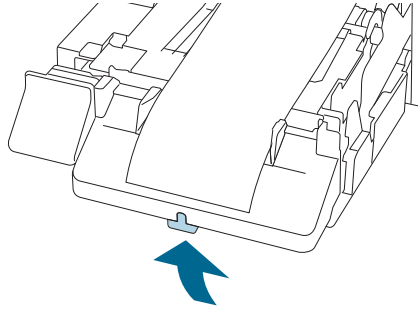

- 17** 롤 용지의 앞쪽 끝을 잡아당긴 다음 전면 덮개를 닫습니다.

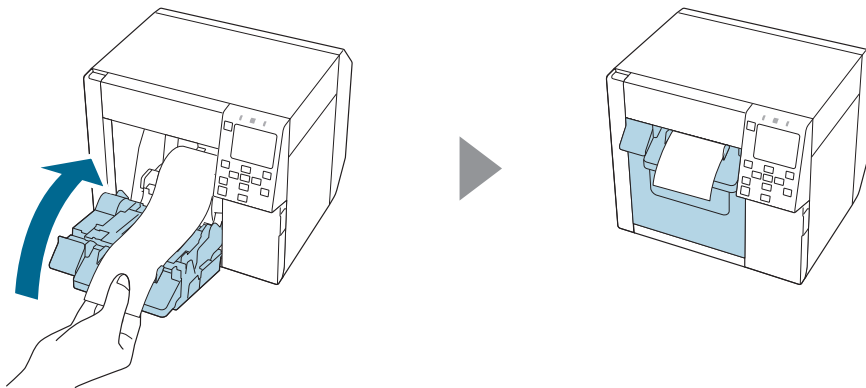

- 18** **||** (일시중지) 버튼을 누릅니다.

홈 화면을 확인하여 프린터가 인쇄할 준비가 되었는지 확인하십시오.

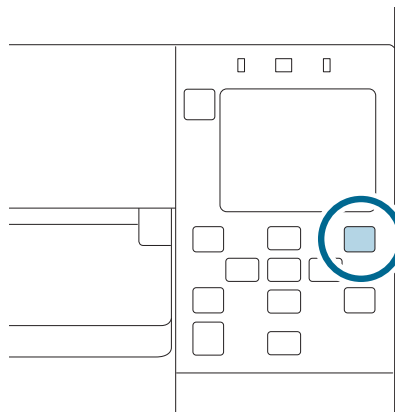

접힌 연속 용지 세팅



프린터를 켜 후 홈 화면이 표시될 때까지 기다렸다가 전면 덮개를 엽니다. 홈 화면이 표시되기 전에 덮개를 열면 프린터에서 용지를 올바르게 세팅하지 못할 수 있습니다.

1 프린터 전원을 켭니다.

2 전면 덮개를 엽니다.

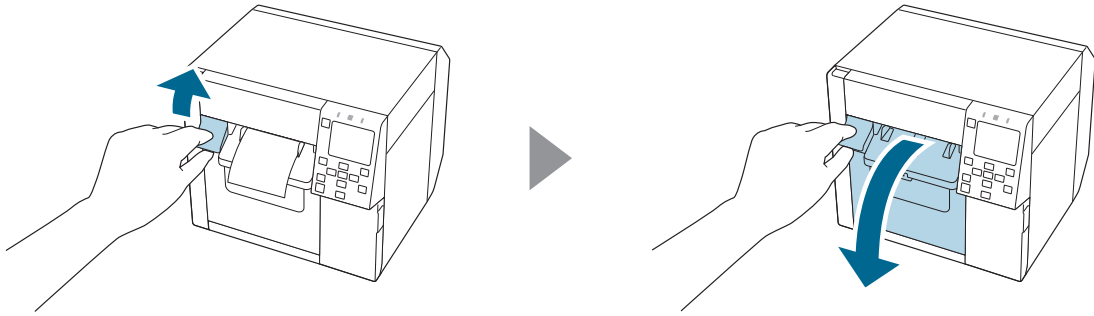

3 후면 덮개를 엽니다.

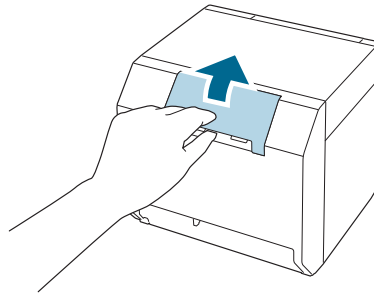

4 용지 금지 가이드를 제거한 다음 후면 덮개를 닫습니다.

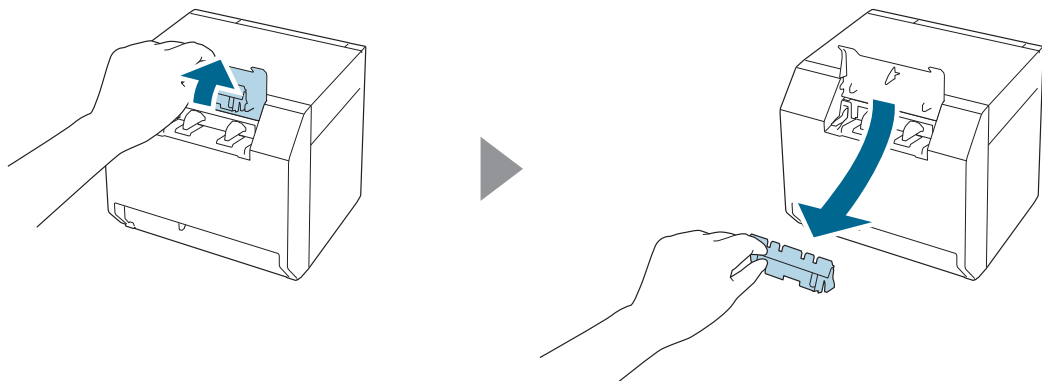

기본 조작

5 용지 급지 가이드를 부착합니다.

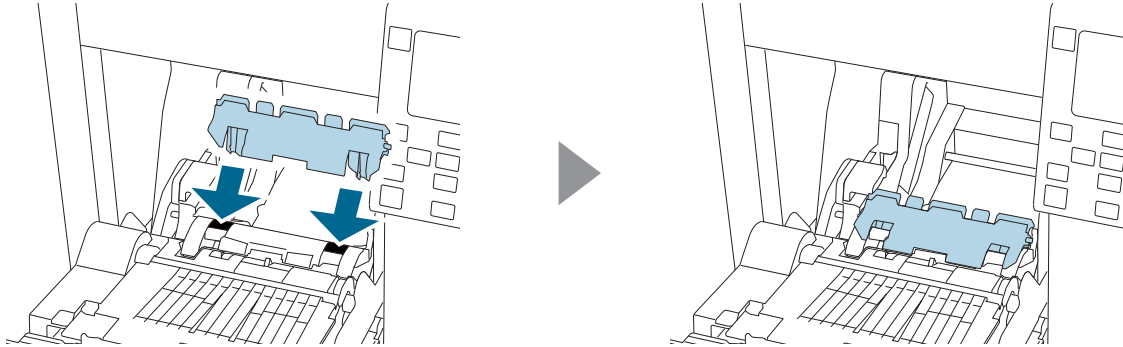

6 용지 너비에 따라 플래튼 셔터를 열거나 닫습니다.

 52페이지의 “셔터 조정”

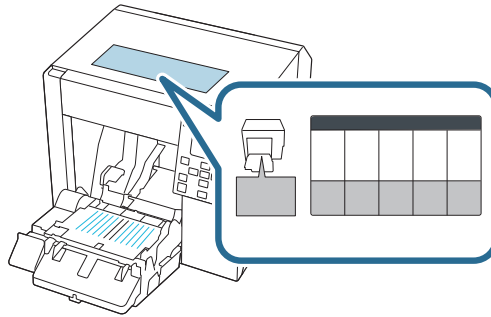

7 용지 배출 가이드의 잠금 레버를 내립니다.

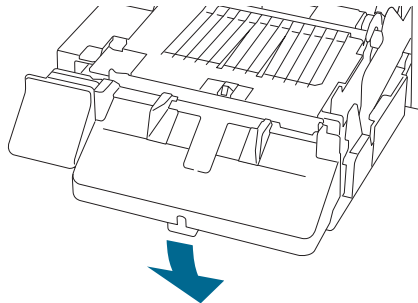

8 용지 배출 가이드를 바깥쪽으로 최대한 밀니다.

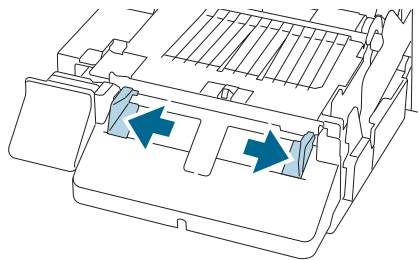

기본 조작

- 9 제자리에 고정되어 딸깍 소리가 날 때까지 용지 배출 가이드의 잠금 레버를 올립니다.

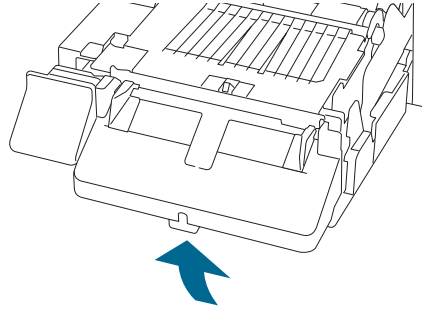

- 10 전면 덮개를 닫습니다.

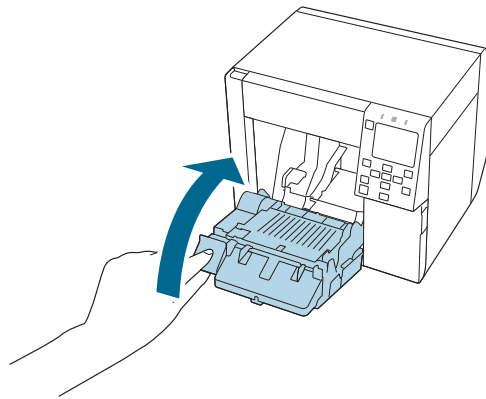

- 11 후면 덮개를 엽니다.

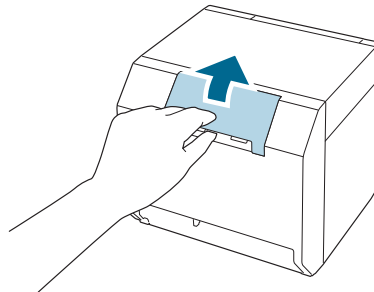

- 12 접힌 연속 용지 가이드의 잠금 레버를 위로 올립니다.

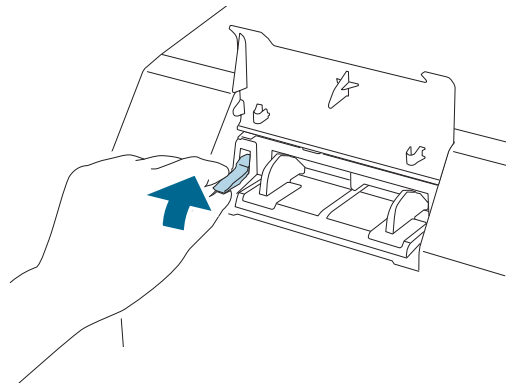

기본 조작

13 접힌 연속 용지를 프린터 뒤에 놓습니다.

- 접힌 연속 용지는 프린터에서 최소 40mm(1.57인치) 이상 떨어진 곳에 놓으십시오.
- 용지가 용지 급지 슬롯에 대해 수직인지 확인하십시오.

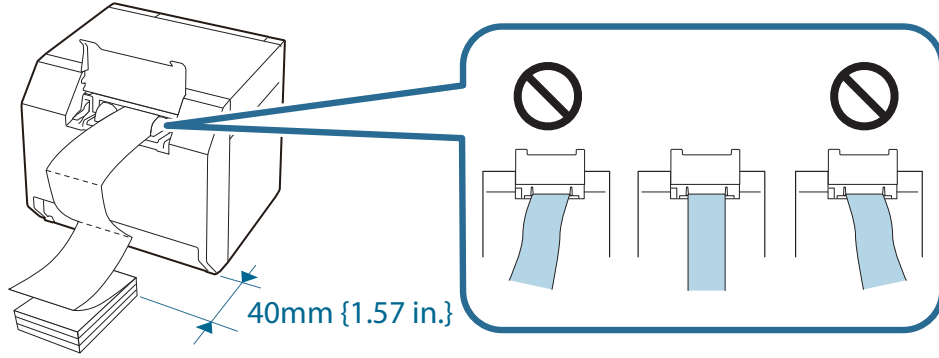

14 접힌 연속 용지 가이드를 용지 쪽으로 밀습니다.

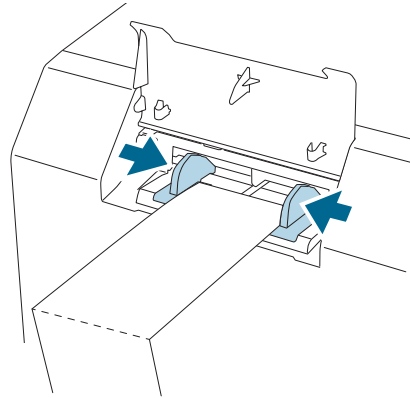

15 접힌 연속 용지 가이드의 잠금 레버를 내립니다.

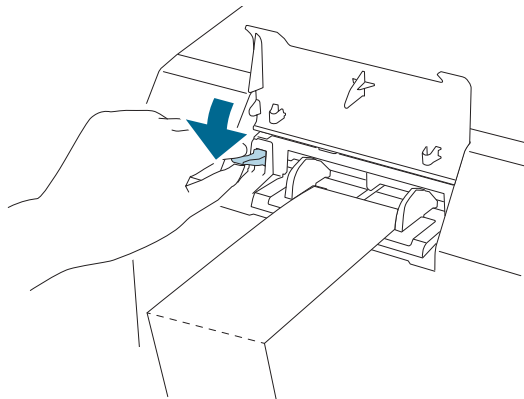

16 인쇄면이 위를 향하도록 하여 용지의 앞쪽 끝을 삽입합니다.

용지를 100mm(3.94인치) 정도 삽입하면 자동으로 용지가 프린터에 공급됩니다.

기본 조작

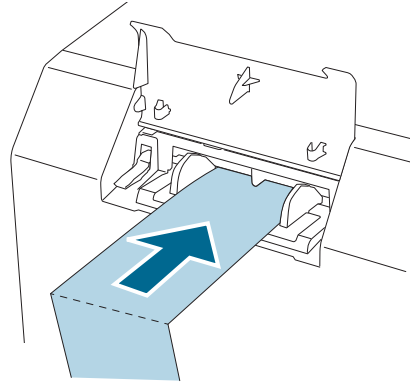

17 후면 덮개를 닫습니다.

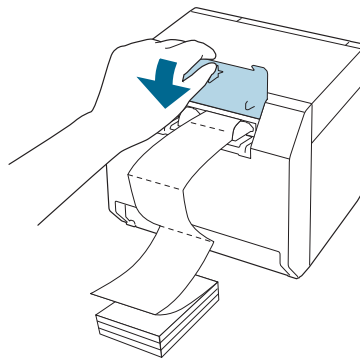

18 || (일시중지) 버튼을 누릅니다.

홈 화면을 확인하여 프린터가 인쇄할 준비가 되었는지 확인하십시오.

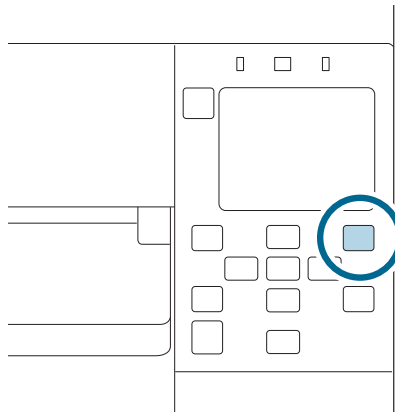

셔터 조정

전면 덮개 안쪽에는 인쇄 중 용지 흡입을 조절하기 위한 셔터가 있습니다.

사용하는 용지 너비에 맞게 이 셔터를 올바르게 열거나 닫아야 합니다. 손가락으로 움직여서 열거나 닫을 수 있습니다. 용지 너비는 본체 상단의 라벨에서 확인할 수 있습니다.

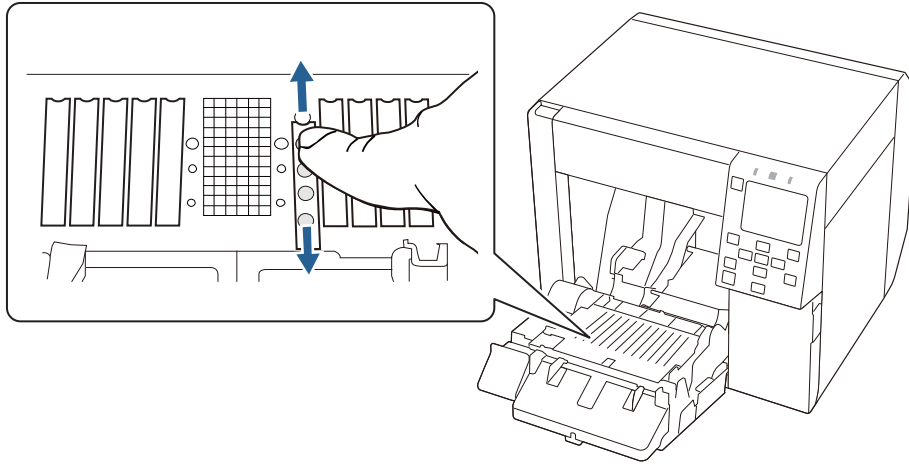

주의

셔터를 올바르게 열거나 닫지 않으면 용지가 걸리거나 잉크로 얼룩질 수 있습니다.

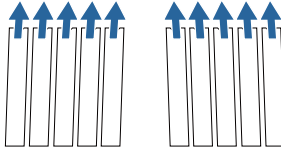
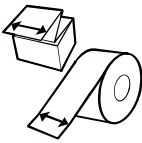
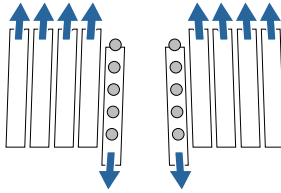
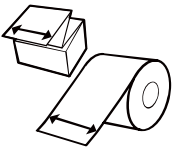
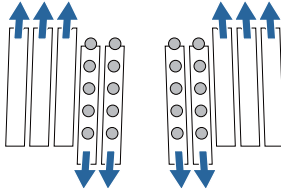
용지 너비/뒷면 용지 너비	셔터 상태
25.4~43.8mm{1.00~1.72인치} 	모든 셔터를 닫습니다. 
43.9~58.4mm{1.73~2.30인치} 	가장 안쪽의 셔터를 엽니다. 
58.5~73.0mm{2.30~2.87인치} 	안쪽의 셔터 4개를 엽니다. 

기본 조작

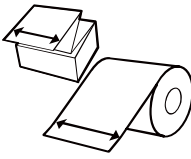
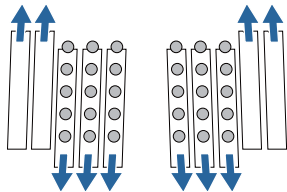
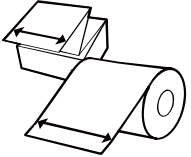
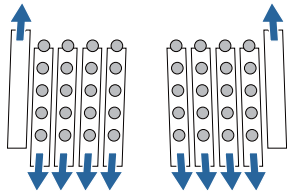
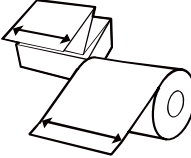
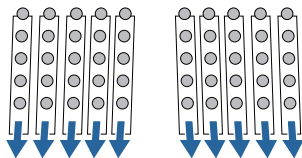
용지 너비/뒷면 용지 너비	셔터 상태
<p>73.1~87.6mm{2.88~3.45인치}</p> 	<p>안쪽의 셔터 6개를 엽니다.</p> 
<p>87.7~102.2mm{3.45~4.02인치}</p> 	<p>안쪽의 셔터 8개를 엽니다.</p> 
<p>102.3mm 이상{4.03인치 이상}</p> 	<p>모든 셔터를 엽니다.</p> 

용지를 제거하는 방법

1 프린터가 켜져 있는지 확인합니다.

2 전면 덮개를 엽니다.

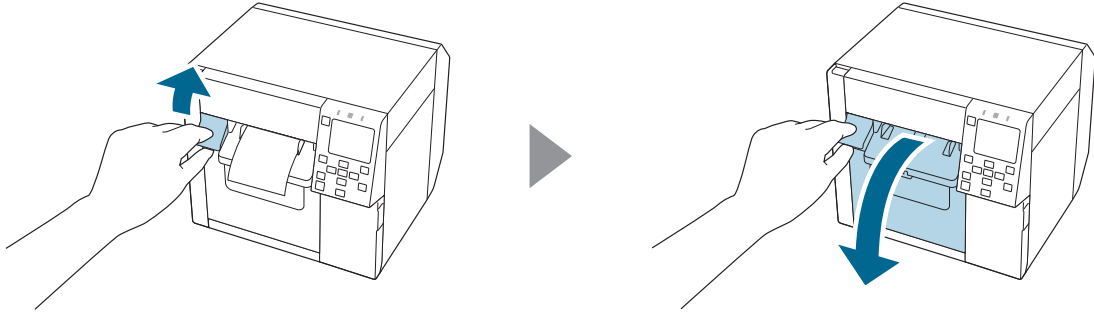

3 프린터에서 롤 용지 또는 용지의 심을 제거합니다.

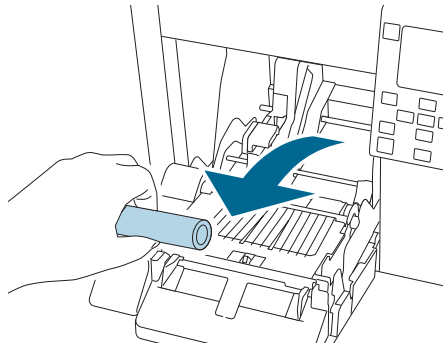

4 전면 덮개를 닫습니다.

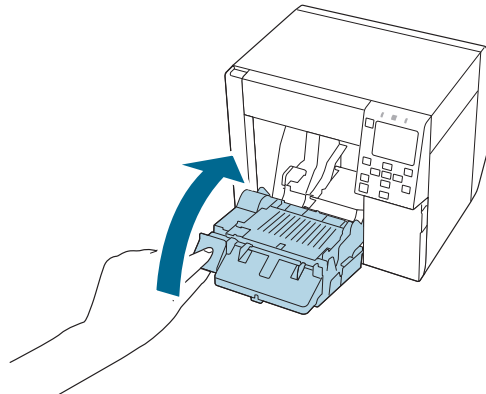

기본 조작

- 5 || (일시중지) 버튼을 누릅니다.

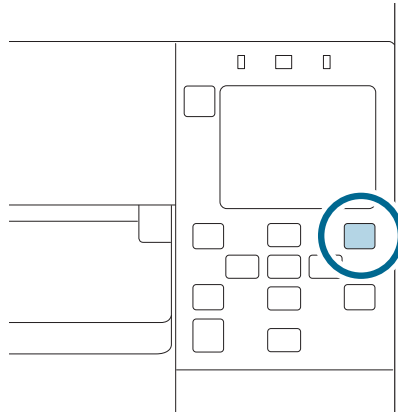

이제 용지 제거가 완료되었습니다.

용지 급지는 42페이지의 “[롤 용지 세팅](#)” 또는 47페이지의 “[접힌 연속 용지 세팅](#)” 를 참조하십시오.

유지보수

이 장에서는 프린터의 유지보수를 수행하는 방법을 설명합니다.

외부 청소

- 1 프린터 전원을 끈 다음 콘센트에서 전원 케이블을 분리합니다.
- 2 마른 천 또는 가볍게 적신 천으로 먼지를 닦아냅니다.
청소 시의 주의 사항은 Technical Reference Guide(기술 참조 안내서)를 참조하십시오.

플래튼 청소

플래튼에 잉크가 붙으면 손이나 용지가 더러워질 수 있습니다. 또한, 플래튼의 구멍이 먼지로 막히면 플래튼 내부가 잉크로 더러워질 수 있습니다.

아래 단계에 따라 부직포나 면봉을 사용하여 플래튼을 청소하십시오.

 <p>주의</p>	<ul style="list-style-type: none"> ❑ 물이나 알코올을 사용하지 마십시오. ❑ 플래튼의 셔터 위치가 바뀌지 않도록 주의하십시오. 셔터를 올바르게 열거나 닫지 않으면 용지가 걸리거나 잉크로 얼룩질 수 있습니다. ❑ 4개의 센서가 변형되거나 손상되지 않도록 주의하십시오.
---	---

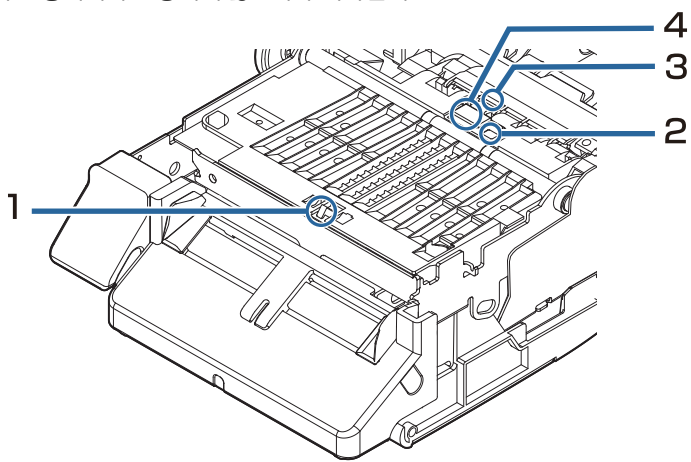

1 프린터 전원을 끈 다음 콘센트에서 전원 케이블을 분리합니다.

2 전면 덮개를 엽니다.

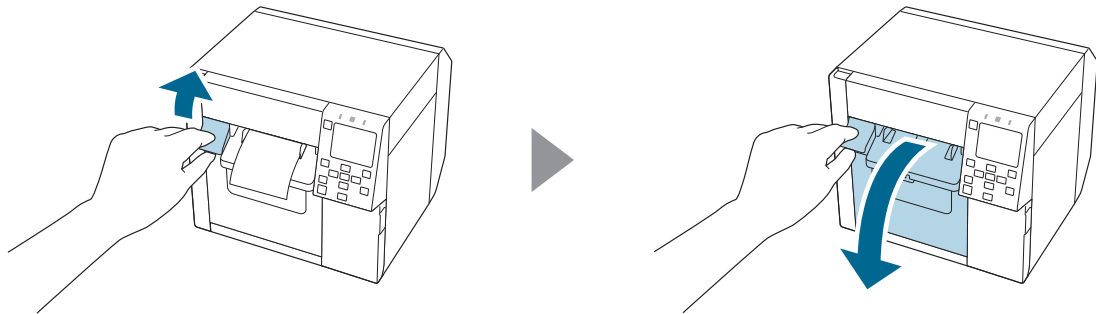

3 롤 용지 또는 접힌 연속 용지를 제거합니다.

유지보수

- 4** 플래튼 클리닝용 부직포를 사용하여 플래튼을 청소합니다.

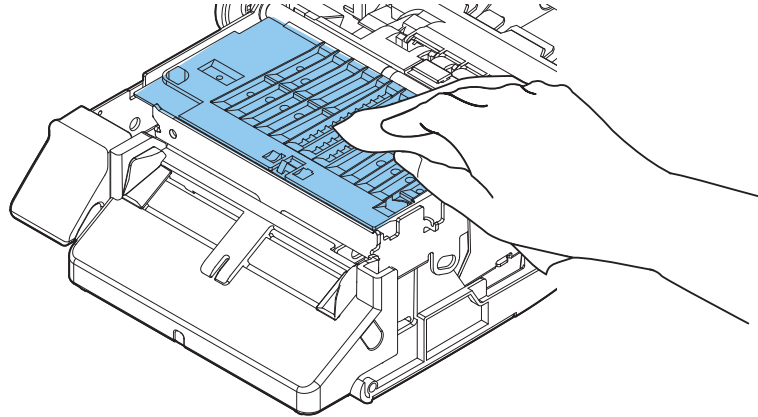

- 5** 면봉을 사용하여 구멍 및 구멍 주위를 청소합니다. 구멍이 막힌 경우는 먼지를 제거하여 막힘을 해소하십시오.

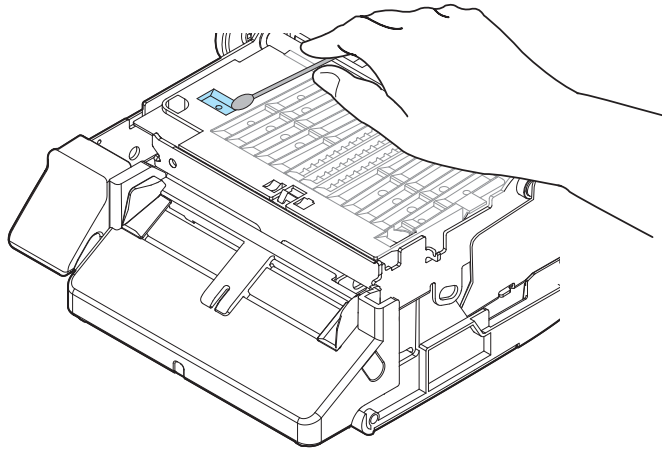

- 6** 전면 덮개를 닫습니다.

오토 커터 청소

오토 커터의 고정된 날에 라벨 용지 접착제가 묻어서 깔끔하게 절단되지 않을 수 있습니다.

아래 단계에 따라서 클리닝을 수행하십시오.

- 1 프린터 전원을 끈 다음 콘센트에서 전원 케이블을 분리합니다.
- 2 전면 덮개를 열고 용지를 제거합니다.
- 3 전면 덮개 쪽의 오토 커터 고정 날에 붙은 접착제를 제거합니다.
알코올을 묻힌 면봉 등을 사용하여 제거합니다.

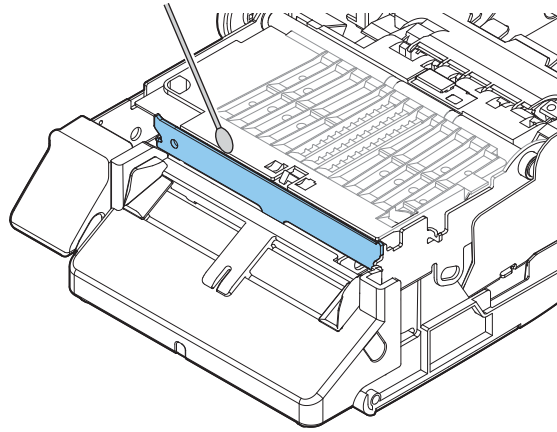

- ❑ 오토 커터의 고정 날을 직접 만지지 마십시오. 손가락 부상을 입을 수 있습니다.
- ❑ 벤진, 시너, 트리클로로에틸렌 또는 케톤 용매를 사용하지 마십시오. 그렇게 하면 플라스틱 및 고무로 만들어진 부품이 손상되거나 파손될 수 있습니다.
- ❑ 커터 날에 직접 알코올을 분사하거나 알코올을 흘려내릴 정도로 적신 면봉이나 천을 사용하지 마십시오. 알코올이 프린터 내부에 들어가면 전자 부품을 단락시키거나 부품을 열화 또는 손상시킬 수 있습니다.
- ❑ 청소 가능 부위 이외의 부위에 알코올이 묻지 않도록 주의하십시오.

프린트 헤드 청소

노즐이 막히면 출력물에 원하지 않는 색상, 흐린 색상, 띠 등이 나타날 수 있습니다. 이러한 인쇄 품질 문제가 발생하는 경우 노즐 체크 패턴을 인쇄하고 노즐 막힘을 검사하십시오.

광택 검정 잉크를 사용한 노즐 점검 패턴의 예

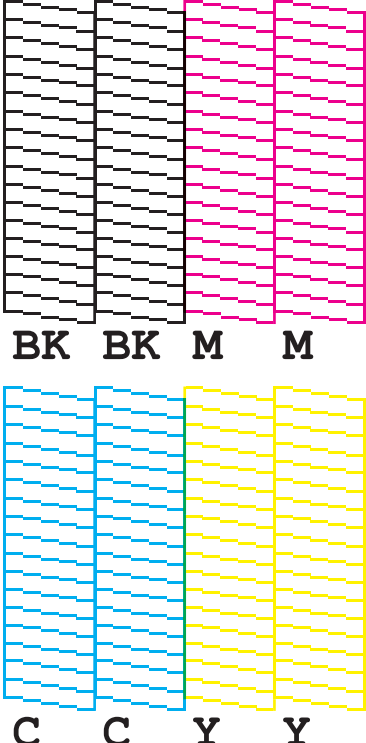
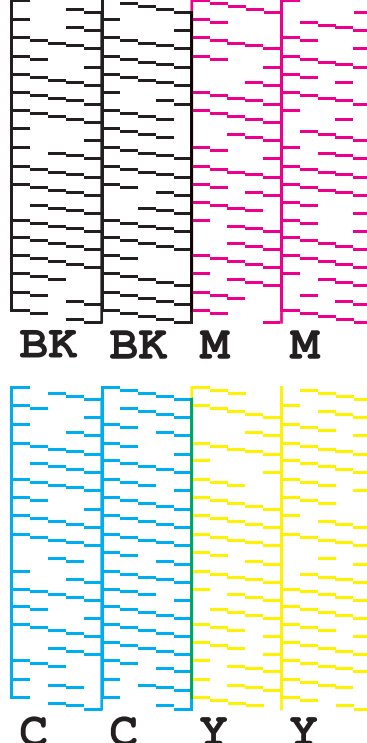
정상	막힘
 <p>BK BK M M</p> <p>C C Y Y</p>	 <p>BK BK M M</p> <p>C C Y Y</p>

인쇄된 패턴에 노즐 막힘 상태가 표시되면 헤드 클리닝을 실행하십시오.

노즐 체크 패턴 인쇄

노즐이 막히면 인쇄가 흐리거나 줄무늬가 생기는 등 의도하지 않은 색상으로 인쇄됩니다. 인쇄 품질에 문제가 발생한 경우는 노즐 점검 패턴 인쇄를 해서 노즐이 막혔는지 확인합니다.

<p>! 중요</p>	<p>노즐 점검 패턴을 인쇄할 때는 너비 21.5mm(0.85인치) 이상, 길이 38.6mm(1.52인치) 이상의 용지를 금지하십시오.</p>
---------------------------	---

노즐 점검 패턴 인쇄에 필요한 용지 잔량

연속 일반 용지, 전면 라벨지

- 용지 너비가 21.4mm(0.84인치)~39.0mm(1.54인치)인 경우
273.5mm(10.77인치) 필요
- 용지 너비가 39.1mm(1.54인치) 이상인 경우
197.4mm(7.77인치) 필요

유지보수

참고	흑색 마크 감지가 활성화된 상태에서 노즐 점검 패턴을 인쇄하면, 필요한 용지 잔량이 늘어날 수 있습니다. 블랙 마크가 있는 용지에 패턴을 인쇄하는 경우에도 블랙 마크 감지를 비활성화하는 것을 권장합니다.
-----------	---

다이컷 라벨(동봉된 롤 용지)

포함된 용지 롤에 패턴을 인쇄할 때, 노즐 점검 패턴은 두 장의 라벨을 사용하여 인쇄됩니다.

동봉된 롤 용지의 크기는 다음과 같습니다.

용지 너비 108.0mm(4.25인치), 용지 길이 174.8mm(6.88인치), 라벨 간 간격 3.0mm(0.12인치)

참고	다이컷 라벨에 노즐 점검 패턴을 인쇄하면, 용지 너비, 용지 길이 및 라벨 간 간격에 따라 필요한 용지 잔량이 달라집니다. 일부 조합에서는 최대 531mm(20.9인치)의 용지 길이가 필요하므로 연속 용지, 전면 라벨지 또는 동봉된 롤 용지 사용을 권장합니다.
-----------	---

조작 패널 사용

Menu - 유지보수 - 프린트 헤드 노즐 점검

프린터 드라이버 사용

Printer Utilities 탭에서 Nozzle Check를 클릭합니다.

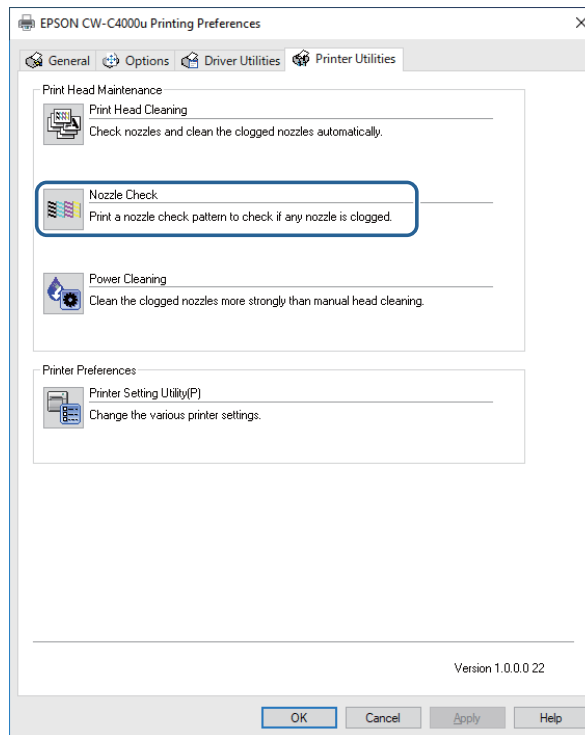

Web Config 사용

유지보수 창에서 노즐 점검 패턴 인쇄를 선택하고 나서 시작을 클릭합니다.

참고	Web Config에 대한 자세한 내용은 CW-C4000 Series Technical Reference Guide(기술 참조 가이드)를 참조하십시오.
-----------	--

헤드 청소

노즐이 막힌 경우에는 **프린터 헤드 청소**를 실행하십시오. **프린터 헤드 청소**를 실행하여도 노즐 막힘이 해소되지 않는 경우에만 **강력 청소**를 실행합니다. 프린터 헤드 청소를 실행하려면 아래 설명과 같이 메뉴를 선택합니다.

<p>! 중요</p>	<ul style="list-style-type: none"> ❑ 헤드 청소 중에는 전원을 끄거나 커버를 열지 마십시오. 그렇게 하면 인쇄 오작동을 유발할 수 있습니다. ❑ 헤드 클리닝을 필요 이상으로 실행하지 마십시오. 헤드를 청소하기 위해 헤드에서 잉크가 배출되므로 잉크가 소모됩니다. ❑ 잉크 잔량이 많지 않은 경우 헤드 클리닝을 수행하지 못할 수 있습니다. 잉크 카트리지를 교체하고 다시 시도하십시오. 30페이지의 “잉크 카트리지 교체” ❑ [강력 청소]는 [프린터 헤드 청소]보다 잉크가 많이 소모됩니다.
---------------------------	--

조작 패널 사용

Menu - 유지보수 - 프린터 헤드 청소

Menu - 유지보수 - 강력 청소

프린터 드라이버 사용

Printer Utilities 창에서 Print Head Cleaning 또는 Power Cleaning을 클릭합니다.

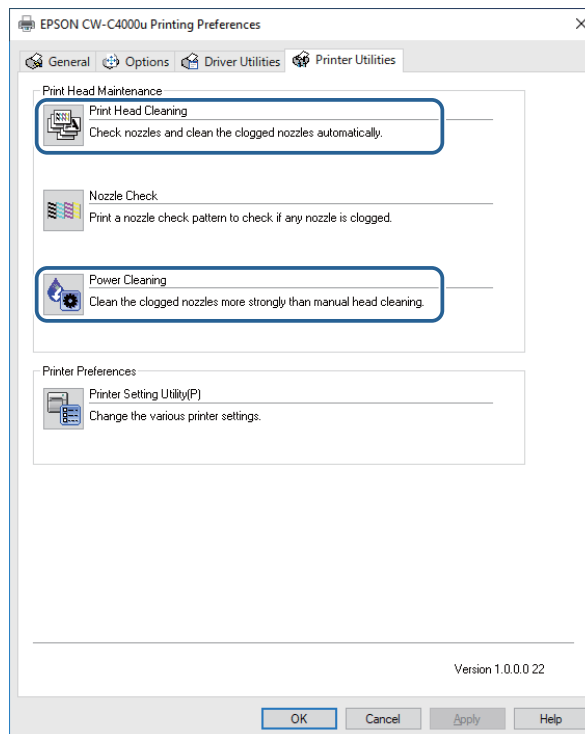

Web Config 사용

유지보수 창에서 **프린터 헤드 청소**를 선택합니다. **자동** 또는 **강력 청소**에서 청소 유형을 선택한 후 **시작**을 클릭합니다.

유지보수

참고	Web Config에 대한 자세한 내용은 CW-C4000 Series Technical Reference Guide(기술 참조 가이드)를 참조하십시오.
-----------	--

문제 해결

이 장에서는 문제를 해결하는 방법을 설명합니다. 여기에 설명되지 않은 문제해결에 관한 정보는 CW-C4000 Series Technical Reference Guide(기술 참조 가이드)를 참조하십시오.

조작 패널에 메시지가 표시됨

메시지	해결 방법 및 참조
<p>정보</p> <p>용지 급지 오류입니다.</p> <p>용지를 넣거나 용지 공급 설정을 변경하십시오.</p>	<p>용지 공급 및 용지 형태 설정과 일치하는 용지를 사용하십시오. 또는 용지 공급 및 용지 형태 설정을 세팅한 용지와 일치하도록 변경하십시오.</p> <p>☞ 36페이지의 “프린터 드라이버 설정”</p>
<p>정보</p> <p>용지 감지 설정으로 지정된 용지를 감지할 수 없습니다.</p> <p>설정과 일치하는 용지를 넣거나 설정을 변경하십시오.</p>	<p>용지 감지 설정과 일치하는 용지를 사용하십시오. 또는 용지 감지 설정을 세팅한 용지와 일치하도록 변경하십시오.</p> <p>☞ 36페이지의 “프린터 드라이버 설정”</p>
<p>(홈 화면에서)</p> <p>용지를 급지하십시오.</p>	<p>용지를 급지하십시오.</p> <p>☞ 41페이지의 “용지 세팅 및 교체”</p>
<p>정보</p> <p>등록한 용지 크기가 인쇄 설정과 다를 수 있습니다.</p>	<p>인쇄 영역 크기와 일치하는 용지를 급지하십시오. 또는 인쇄 영역을 용지 크기에 맞게 설정하십시오.</p> <p>☞ 41페이지의 “용지 세팅 및 교체”</p>
<p>정보</p> <p>롤 용지가 급지되지 않았습니다.</p>	<p>롤 용지를 급지하십시오.</p> <p>☞ 41페이지의 “용지 세팅 및 교체”</p>
<p>정보</p> <p>접힌 연속 용지가 급지되지 않았습니다.</p>	<p>접힌 연속 용지를 급지하십시오.</p> <p>☞ 41페이지의 “용지 세팅 및 교체”</p>
<p>정보</p> <p>용지 걸림.</p>	<p>걸린 용지를 제거한 다음 용지를 급지하십시오.</p> <p>☞ 72페이지의 “롤 용지가 걸림”</p> <p>☞ 74페이지의 “접힌 연속 용지가 걸림”</p>
<p>정보</p> <p>용지가 올바르게 급지되지 않았습니다. 용지를 다시 급지하십시오.</p>	<p>용지를 제거한 다음 용지를 다시 급지하십시오.</p> <p>☞ 54페이지의 “용지를 제거하는 방법”</p> <p>☞ 41페이지의 “용지 세팅 및 교체”</p>

문제 해결

메시지	해결 방법 및 참조
<p>정보 보정에 실패했습니다. OK 버튼을 누르십시오. 그런 다음 용지를 다시 금지하거나 교체하십시오.</p>	<p>프린터에 금지된 용지가 용지 감지 방법(갭 또는 흑색 마크)과 일치하는지 확인하고 용지를 다시 세팅하십시오. ☞ 41페이지의 “용지 세팅 및 교체” Gap Between Labels이 6mm(0.24인치)를 초과하면 보정이 불가능합니다. ☞ 15페이지의 “지원되는 용지” 오류가 계속 발생하면 검출기가 용지를 처리할 수 없습니다. 용지를 교체하십시오.</p>
<p>정보 해당 없음</p>	<p>이 오류는 용지가 이미 절단된 위치에서 절단 버튼을 누르면 발생합니다. 절단 버튼을 활성화하려면 인쇄하거나 피드 버튼을 눌러 용지를 보냅니다.</p>
<p>유지보수 오류 잉크 카트리지가 올바르게 설치되지 않았 습니다.</p>	<p>잉크 잔량이 충분한 잉크 카트리지를 설치하십시오. ☞ 30페이지의 “잉크 카트리지 교체 방법”</p>
<p>(홈 화면의 잉크 잔량에 느낌표가 표시됨)</p>	<p>잉크 잔량이 부족한 카트리지와 교체할 새 잉크 카트리지를 준비하십시오. 잉크 잔량이 부족한 카트리지를 계속 사용하면 인쇄 도중에 카트리지를 교체해야 할 수도 있습니다. 인쇄 중에 카트리지를 교체하면 잉크 건조 상태의 차이로 인해 기존 카트리지로 인쇄된 색상과 새 카트리지로 인쇄된 색상 간에 색상 차이가 나타날 수 있습니다. 이를 원하지 않을 경우에는 인쇄를 시작하기 전에 잉크 카트리지를 새 것으로 교체 하십시오. ☞ 30페이지의 “잉크 카트리지 교체 방법” 제거한 잉크 카트리지를 다시 설치하여 교체하라는 메시지가 표시될 때까지 사용 할 수 있습니다.</p>
<p>정보 다음 잉크 카트리지를 교체해야 합니다.</p>	<p>잉크 잔량이 충분한 잉크 카트리지를 설치하십시오. ☞ 30페이지의 “잉크 카트리지 교체 방법”</p>
<p>유지보수 오류 잉크 카트리지를 인식할 수 없습니다. “다음”을 선택하여 오류를 지우십시오.</p>	<p>잉크 카트리지를 다시 설치하십시오. 오류가 다시 발생하면 잉크 카트리지를 새 잉크 카트리지로 교체하십시오. ☞ 30페이지의 “잉크 카트리지 교체 방법”</p>
<p>정보 정품 Epson 잉크가 아닙니다.</p>	<p>프린터가 최고 성능을 발휘하기 위해서 Epson 순정 잉크 카트리지를 사용할 것을 권장합니다. 순정 Epson이 아닌 잉크 카트리지를 사용하면 프린터와 인쇄 품질에 좋지 않은 영 향을 줄 수 있으며, 프린터가 최대 성능을 발휘할 수 없습니다. Epson은 순정이 아닌 Epson 제품의 품질과 신뢰성에 대해서는 보증할 수 없습니 다. 순정이 아닌 Epson 제품의 사용으로 인한 본 제품의 손상 또는 고장에 대한 수리는 유효한 보증기간 이내라도 무료로 되지 않습니다.</p>
<p>정보 이 잉크 카트리는 적용할 수 없습니다.</p>	<p>설치된 잉크 카트리가 이 프린터의 잉크 카트리가 아니기 때문에 카트리지 감 지 오류와 같은 오류가 발생할 수 있습니다.</p>

문제 해결

메시지	해결 방법 및 참조
<p>유지보수 오류 유지보수 상자가 설치되지 않았습니다.</p> <p>제품 번호: SJMB4000</p>	<p>새 유지보수 상자를 설치합니다.</p> <p>☞ 33페이지의 “유지보수 상자 교체 방법”</p>
<p>유지보수 오류 유지보수 상자를 인식할 수 없습니다.</p> <p>제품 번호: SJMB4000</p>	<p>유지보수 상자를 다시 설치하십시오.</p> <p>오류가 다시 발생하면 유지보수 상자를 새 유지보수 상자로 교체하십시오.</p> <p>☞ 33페이지의 “유지보수 상자 교체 방법”</p>
<p>(홈 화면에서) 유지보수 박스의 서비스 수명이 거의 다되었습니다.</p>	<p>거의 꽉 찬 유지보수 상자를 교체할 새 유지보수 상자를 준비하십시오.</p> <p>“유지보수 상자의 사용 수명이 종료되었습니다. 교체해야 합니다.”라는 메시지가 표시되면 유지보수 상자를 교체하십시오.</p> <p>☞ 33페이지의 “유지보수 상자 교체 방법”</p>
<p>유지보수 오류 유지보수 상자의 사용 수명이 종료되었습니다. 교체해야 합니다.</p> <p>제품 번호: SJMB4000</p>	<p>유지보수 상자를 새 유지보수 상자로 교체하십시오.</p> <p>☞ 33페이지의 “유지보수 상자 교체 방법”</p>
<p>정보 메모리가 가득 찼습니다. 문서가 인쇄되지 않았습니다.</p>	<p>시스템 관리자에게 문의하여 불필요한 파일을 삭제하십시오.</p>
<p>프린터 오류 프린터를 다시 켜십시오. 자세한 내용은 설명서를 참조하십시오.</p> <p>XXXXXX</p>	<ol style="list-style-type: none"> 1. 프린터의 전원을 끕니다. 2. 배출 슬롯 근처에 용지 걸림이나 이물질이 없는지 확인하십시오. 3. 프린터 전원을 켭니다. <p>프린터 오류가 계속 발생하면 전문 서비스 담당자에게 문의하십시오. 문의 시에는 담당자에게 “XXXXXXX”(6자리 또는 8자리 영숫자 코드)를 알려주십시오.</p>
<p>정보 잉크가 부족하기 때문에 청소를 시작할 수 없습니다. 청소를 제외한 프린터 기능은 사용할 수 있습니다.</p>	<p>청소를 실행할 때는 잉크가 충분히 남아 있는 잉크 카트리지를 설치하십시오.</p> <p>☞ 30페이지의 “잉크 카트리지 교체 방법”</p>
<p>정보 일시 중지 노즐이 막혀 있어 인쇄 품질이 저하될 수 있습니다.</p>	<p>노즐이 막혀 있어 인쇄 품질이 저하될 수 있습니다. 이를 원하지 않을 경우에는 프린터 헤드 클리닝을 실행하십시오.</p> <p>☞ 60페이지의 “프린트 헤드 청소”</p>

문제 해결

메시지	해결 방법 및 참조
<p>오류</p> <p>네트워크와 프린터 간의 연결이 불안정합니다.</p> <p>IEEE802.3az(Energy Efficient Ethernet, 에너지 절약 이더넷) 기능을 비활성화하면 이 문제를 해결할 수 있습니다.</p> <p>자세한 내용은 설명서를 참조하십시오.</p>	<p>IEEE802.3az(Energy Efficient Ethernet, 에너지 절약 이더넷)를 지원하는 장치를 사용하여 유선 LAN에 연결할 경우는 연결이 불안정하거나 연결이 불가능하거나 통신 속도가 느려질 수 있습니다.</p> <p>컴퓨터와 프린터에서 IEEE802.3az 기능을 비활성화하려면 아래 단계를 따르십시오.</p> <ol style="list-style-type: none"> 1. 컴퓨터와 프린터에서 각각 LAN 케이블을 분리합니다. 2. IEEE802.3az 기능이 컴퓨터에서 활성화되어 있으면 비활성화하십시오. 3. LAN 케이블로 컴퓨터와 프린터를 직접 연결합니다. 4. 프린터에서 Menu - 일반 설정 - 네트워크 설정 - 연결 확인을 선택하여 프린터 IP 주소를 확인합니다. 5. 컴퓨터에서 Web Config를 시작합니다. <p>웹 브라우저를 시작하고 프린터의 IP 주소를 입력합니다.</p> <ol style="list-style-type: none"> 6. 네트워크 설정 탭을 선택한 다음 유선 LAN을 선택합니다. 7. IEEE 802.3az를 끄기로 설정합니다. 8. 다음을 클릭합니다. 9. 적용을 클릭합니다. 10. 컴퓨터와 프린터에서 LAN 케이블을 분리합니다. 11. 2단계에서 컴퓨터에서 IEEE802.3az를 비활성화한 경우는 활성화합니다. 12. 1단계에서 분리한 LAN 케이블을 컴퓨터와 프린터에 연결합니다. <p>문제가 계속 발생하면 프린터가 아닌 다른 장치가 문제의 원인일 수 있습니다.</p>
<p>프린터가 클라우드 서비스에 연결할 수 없습니다.</p> <p>클라우드 서비스와의 연결 상태 및 설정을 확인하십시오.</p> <p>자세한 내용은 관리자에게 문의하십시오.</p>	<p>프린터가 Loftware Cloud에 연결하지 못했습니다.</p> <p>자세한 내용은 시스템 관리자에게 문의하십시오.</p>

인쇄 품질 문제

수평 흰색 띠

원인	해결 방법 및 참조
노즐이 막혔습니다.	<p>노즐 체크 패턴을 인쇄하여 노즐이 막혔는지 확인하십시오.</p> <p>☞ 60페이지의 “노즐 체크 패턴 인쇄”</p> <p>노즐이 막힌 경우에는 프린터 헤드 청소를 실행하십시오.</p> <p>☞ 60페이지의 “프린트 헤드 청소”</p>

흰색 또는 검은색 띠

원인	해결 방법 및 참조
용지가 올바르게 급지되지 않았습니다.	<p>용지를 다시 급지하십시오.</p> <p>☞ 41페이지의 “용지 세팅 및 교체”</p>
사용 중인 용지와 용지 코팅 유형 설정이 다릅니다.	<p>사용 중인 용지와 프린터 드라이버의 용지 코팅 유형 설정을 확인하십시오.</p> <p>☞ 36페이지의 “프린터 드라이버 설정”</p>

가장자리 근처의 흰색 또는 검은색 띠

원인	해결 방법 및 참조
현재 용지에서는 열릴 필요가 없는 플래튼의 바깥쪽 셔터가 열려 있습니다.	<p>바깥쪽 셔터로부터의 공기 흐름이 인쇄에 부정적 영향을 미치며 출력물에 흰색 띠가 생길 수 있습니다.</p> <p>프린터에 부착된 라벨의 지침에 따라 플래튼의 셔터를 설정하십시오.</p> <p>☞ 52페이지의 “셔터 조정”</p>

인쇄된 색상이 바르지 않음

원인	해결 방법 및 참조
초기 충전 후 프린터가 이동된 경우, 진동 및 충격으로 인해 지정된 색상이 출력되지 않을 수 있습니다(색상이 섞일 수 있음).	<p>헤드 클리닝을 실행하여 색상이 섞이지 않는지를 확인하십시오.</p> <p>☞ 60페이지의 “프린트 헤드 청소”</p>

문제 해결

인쇄된 문자가 흐릿하게 보임

원인	해결 방법 및 참조
현재 용지에서는 열릴 필요가 없는 플래튼의 바깥쪽 셔터가 열려 있습니다.	바깥쪽 셔터로부터의 공기 흐름이 인쇄에 부정적 영향을 미치며 흐린 인쇄의 원인이 될 수 있습니다. 프린터에 부착된 라벨의 지침에 따라 플래튼의 셔터를 설정하십시오. 52페이지의 "셔터 조정"

인쇄 위치 이동

원인	해결 방법 및 참조
가장자리 가이드가 용지의 가장자리에 따라 세팅되지 않았습니다.	가장자리 가이드가 용지 너비 위치에 올바르게 설정되어 있는지 확인하십시오. 41페이지의 "용지 세팅 및 교체"
용지가 중앙에 세팅되지 않았습니다.	용지가 적재될 때 가운데에서 벗어날 경우 인쇄 시작 시 인쇄 위치가 측방으로 이동할 수 있습니다. 용지 가이드를 사용하여 용지 중심을 맞춰 적재하거나 인쇄를 시작하기 전에 용지를 급지하십시오.
용지 끝부분에 가까워졌습니다.	용지 끝부분에 가까워지면 인쇄 위치가 옆으로 이동하거나 인쇄가 흐려질 수 있습니다. 용지를 새 용지로 교체하십시오.

용지에 잉크 얼룩이 생김

원인	해결 방법 및 참조
사용 중인 용지와 용지 코팅 유형 설정이 다릅니다.	사용 중인 용지와 프린터 드라이버의 용지 코팅 유형 설정을 확인하십시오. 36페이지의 "프린터 드라이버 설정"
헤드에 이물질이 부착되면 용지에 잉크가 묻을 수 있습니다.	프린터 헤드 청소를 실행하십시오. 60페이지의 "프린트 헤드 청소"
용지 너비와 플래튼의 셔터가 일치하지 않습니다.	용지 너비와 플래튼의 셔터가 일치하지 않으면, 용지가 들어 올려져서 용지와 인쇄 헤드가 서로 마찰되어 용지가 더러워질 수 있습니다. 프린터에 부착된 라벨의 지침에 따라 플래튼의 셔터를 설정하십시오. 52페이지의 "셔터 조정"

용지를 금지해도 배출되고 오류 발생

원인	해결 방법 및 참조
<p>사용 중인 용지가 Media detection settings(용지 감지 설정)과 다릅니다.</p>	<p>사용하는 용지와 프린터의 Media detection settings(용지 감지 설정)을 확인합니다.</p> <p> 36페이지의 “프린터 드라이버 설정”</p>

컴퓨터에서 인쇄를 할 수 없거나 갑자기 인쇄할 수 없음

프린터 드라이버 설치 여부 확인

컴퓨터에 필수 소프트웨어 및 응용 프로그램이 설치되었는지 확인합니다.

이 프린터로 인쇄하려면 프린터 드라이버가 필요합니다. 아래 단계를 수행하여 프린터 드라이버가 설치되었는지 확인합니다.

- 1 컴퓨터에서 장치 및 프린터를 표시합니다.
- 2 프린터 이름이 표시되는지 확인합니다.
표시되지 않으면 프린터 드라이버가 설치되지 않은 것입니다.
- 3 프린터 드라이버를 설치하십시오.
[4페이지의 “최신 버전 다운로드”](#)

프린터가 켜지지 않음

전원 케이블이 프린터 및 콘센트에 올바르게 연결되었는지 확인하십시오.

[23페이지의 “커넥터”](#)

PC에서 인쇄 작업을 취소했지만 프린터의 “인쇄 중” 메시지가 사라지지 않음

컴퓨터의 프린터 대기열에서 인쇄를 취소하면 인쇄 데이터가 손상되고 프린터의 조작 패널에 “인쇄 중”이 계속 표시될 수 있습니다.

상태를 취소하려면 조작 패널에서  (취소) 버튼을 누른 후 **모든 라벨 형식**을 선택하십시오.

롤 용지가 걸림

1 전면 덮개를 엽니다.

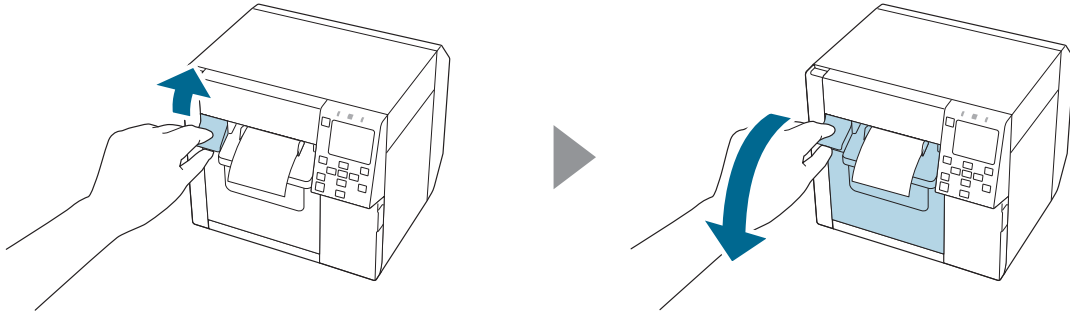

2 걸린 용지를 제거합니다.

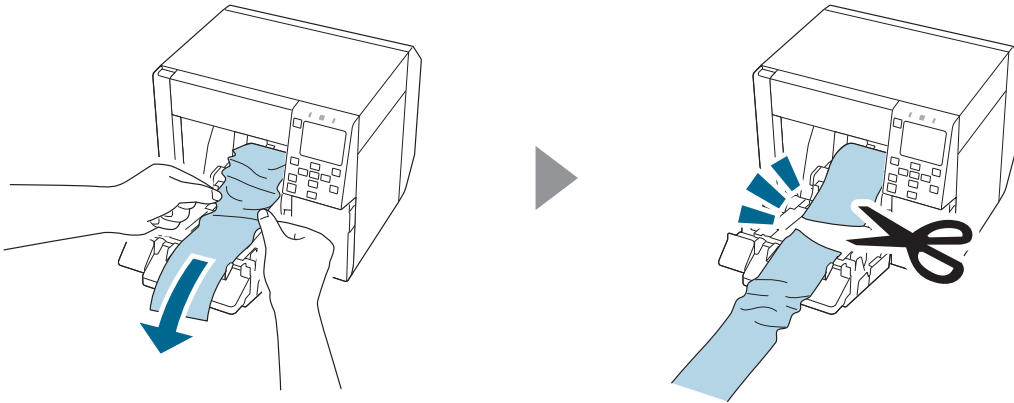

3 롤 용지의 앞쪽 끝을 잡아당긴 다음 전면 덮개를 닫습니다.

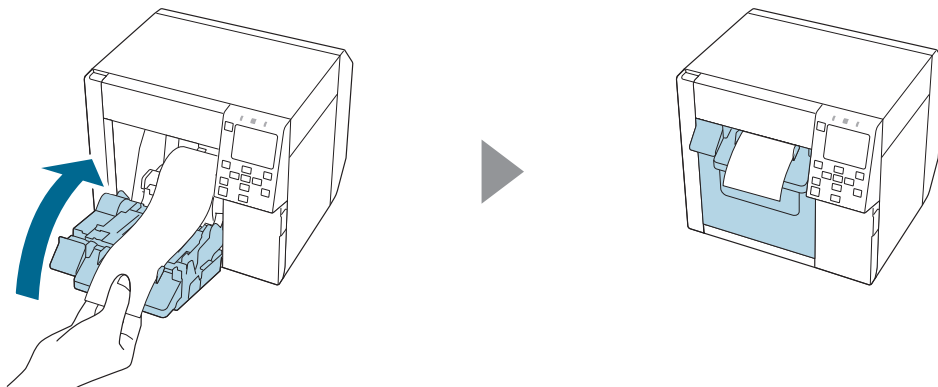

문제 해결

4 **||** (일시중지) 버튼을 누릅니다.

홈 화면을 확인하여 프린터가 인쇄할 준비가 되었는지 확인하십시오.

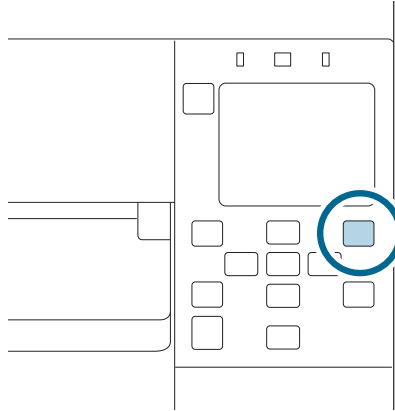

<p>참고</p>	<p>걸린 용지를 제거한 후 프린터 내부에 라벨이나 접착제가 남아있지 않은지 확인하십시오. 이를 제거하지 않고 프린터를 사용하면 용지 걸림이 자주 발생하거나 인쇄 품질이 저하될 수 있습니다.</p> <p>용지 걸림이 자주 발생하면 CW-C4000 Technical Reference Guide(기술 참조 가이드)의 지시에 따라 프린터 내부를 청소하십시오.</p>
------------------	--

접힌 연속 용지가 걸림

1 전면 덮개를 엽니다.

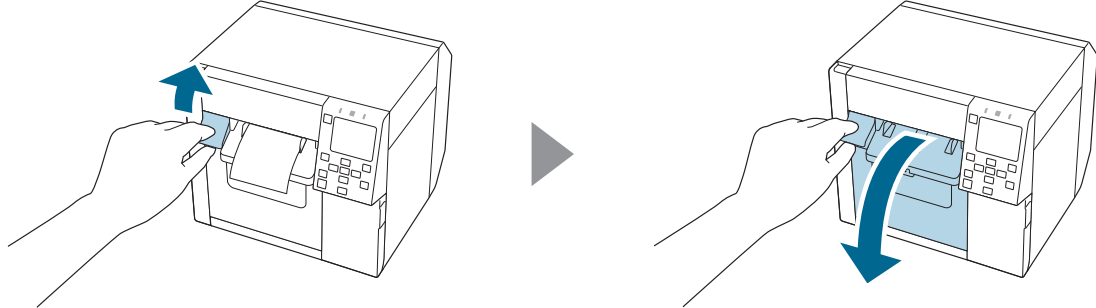

2 걸린 용지를 잘라냅니다.

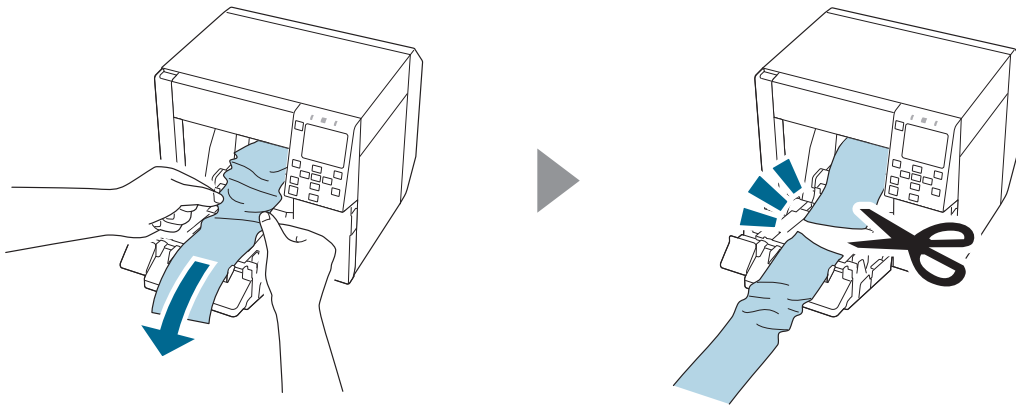

3 후면 덮개를 열고 걸린 용지를 제거합니다.

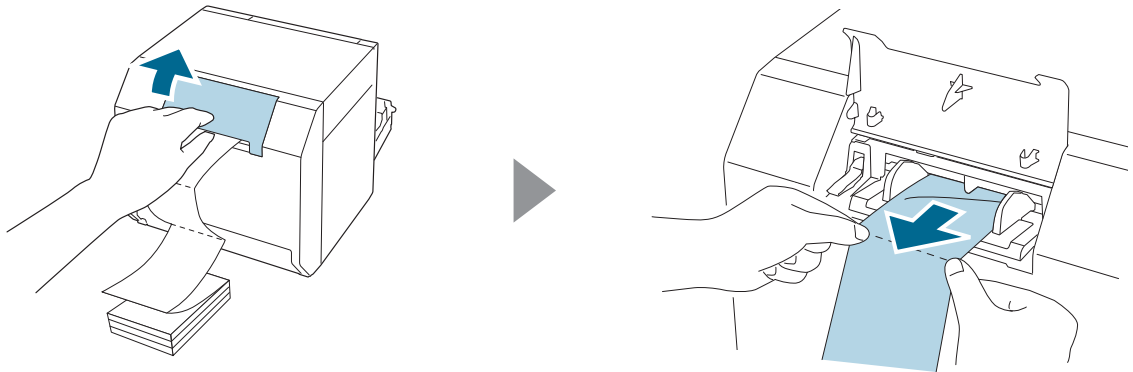

4 후면 덮개를 닫습니다.

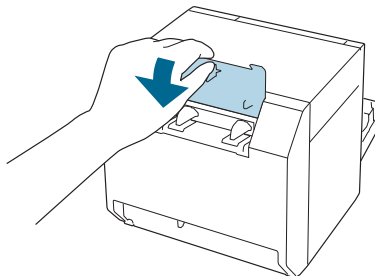

문제 해결

5 전면 덮개를 닫습니다.

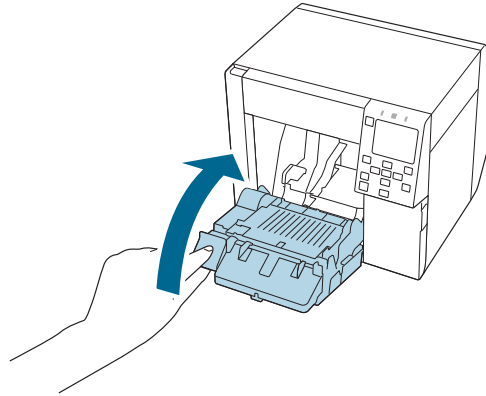

6 **||** (일시중지) 버튼을 누릅니다.

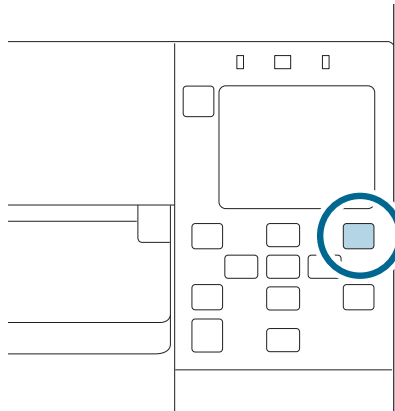

참고

걸린 용지를 제거한 후 프린터 내부에 라벨이나 접착제가 남아있지 않은지 확인하십시오. 이를 제거하지 않고 프린터를 사용하면 용지 걸림이 자주 발생하거나 인쇄 품질이 저하될 수 있습니다.

용지 걸림이 자주 발생하면 CW-C4000 Technical Reference Guide(기술 참조 가이드)의 지시에 따라 프린터 내부를 청소하십시오.

사양

이 장에서는 프린터의 사양을 설명합니다.

제품 사양

항목		사양	
인쇄 방식		시리얼 잉크젯, 도트 매트릭스 방식 4색 인쇄	
용지 피드 방식		정방향 및 역방향 마찰식 피드	
오토 커터의 절단 유형		풀 컷(용지 완전 절단)	
인쇄 해상도		300 × 600dpi 600 × 600dpi 600 × 1200dpi 1200 × 1200dpi	
인쇄 속도	인쇄 품질 설정: 최대 속도 300 × 600dpi (너비 × 높이)	인쇄 너비: 25.4mm{1.00인치}	124mm/s{4.88인치/s}
		인쇄 너비: 101.6mm{4.00인치}	100mm/s{3.94인치/s}
	인쇄 품질 설정: 속도 600 × 600dpi (너비 × 높이)	인쇄 너비: 25.4mm{1.00인치}	111mm/s{4.37인치/s}
		인쇄 너비: 101.6mm{4.00인치}	70mm/s{2.76인치/s}
	인쇄 품질 설정: 일반 600 × 600dpi (너비 × 높이)	인쇄 너비: 25.4mm{1.00인치}	63mm/s{2.48인치/s}
		인쇄 너비: 101.6mm{4.00인치}	48mm/s{1.89인치/s}
	인쇄 품질 설정: 품질 600 × 1200dpi (너비 × 높이)	인쇄 너비: 25.4mm{1.00인치}	27mm/s{1.06인치/s}
		인쇄 너비: 101.6mm{4.00인치}	18mm/s{0.71인치/s}
	인쇄 품질 설정: 최대 품질 1200 × 1200dpi (너비 × 높이)	인쇄 너비: 25.4mm{1.00인치}	11mm/s{0.43인치/s}
		인쇄 너비: 101.6mm{4.00인치}	8mm/s{0.31인치/s}

사양

항목		사양
인터페이스	유선 LAN	1000BASE-T/100BASE-TX/10BASE-T
	무선 LAN	옵션 무선 LAN 장치(OT-WL06)를 연결하여 사용할 수 있습니다.
	USB	USB2.0 High-Speed
무게		약 13kg{28.66lb}

사양

전기 사양

항목		사양
전원 공급		전용 AC 어댑터(AC ADAPTER, K1, 모델 번호: M248B)
정격 전압		42V DC
정격 전류		1.38A
소비 전력	작동 시*	평균 약 28.2W
	대기 시	평균 약 2.6W
	전원 끈 상태	평균 약 0.13W

*Epson 평가 조건에 의함

사양

전체 치수

항목	사양
높이	285mm{11.22인치}
너비	310mm{12.20인치}
깊이	283mm{11.14인치}

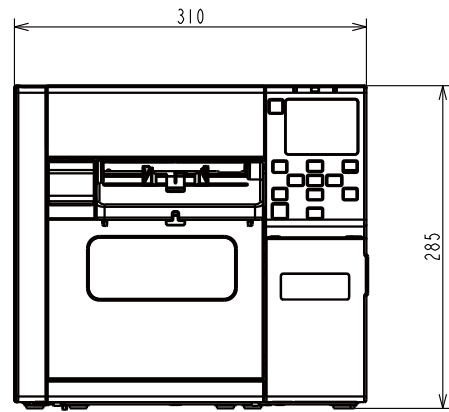
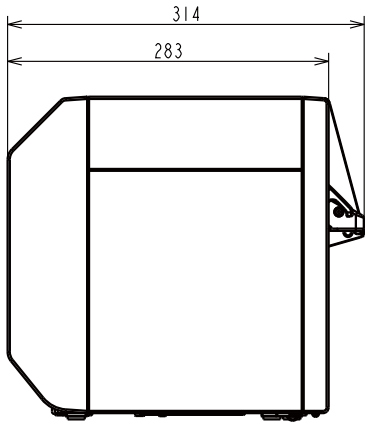

단위: mm

OT-PT400이 설치된 경우

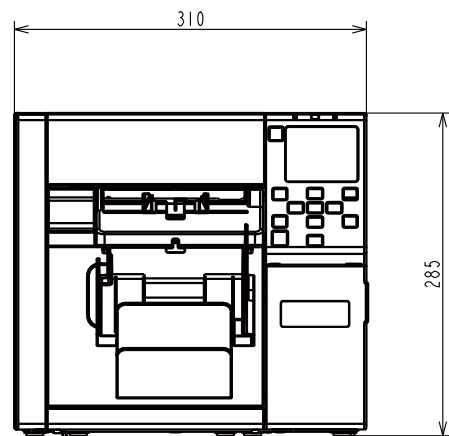
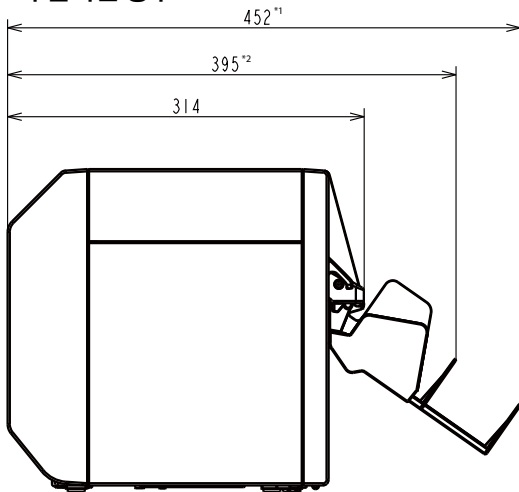

단위: mm

*1: 용지 트레이를 확장한 경우

*2: 용지 트레이를 수납한 경우

사양

환경 사양

온도/습도	인쇄	5~35°C{41~95°F}, 20~80%RH, 결로 없을 것(그래프의 파란색 범위)	
	바코드 인쇄	15~35°C{59~95°F}, 20~85% RH, 응결 없음	
	보관	출하시 (잉크 비충진 상태)	-20~60°C{-4~140°F}, 5~85% RH, 응결 없음 (-20°C 또는 60°C{-4~140°F}의 경우, 120시간 이내)
		잉크 충전 시	광택 검정 잉크 -15~40°C{5~104°F} (0~25°C{32~77°F}에서 6개월 이내) (40°C{104°F}에서 1개월 이내)
		매트 검정 잉크 -10~40°C{14~104°F} (0~25°C{32~77°F}에서 6개월 이내) (40°C{104°F}에서 1개월 이내)	
고도	0~3000m		
소음	약 58dB Epson 평균 조건을 기준으로 합니다.		

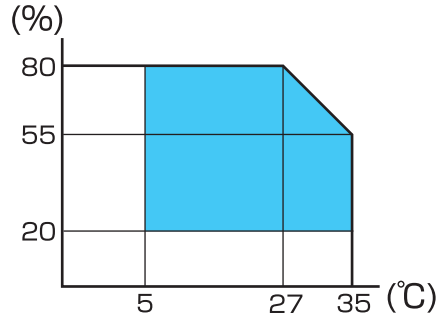

사양

용지 사양

다음 타입의 용지를 본 프린터에 사용할 수 있습니다.

용지 유형	매트 잉크 사용 시	광택 잉크 사용 시
일반 용지	✓	-
매트 용지	✓	✓
텍스처 용지	✓	-
합성지	✓	✓
손목 밴드 용지	✓	-
광택 용지	-	✓
광택 필름	-	✓
고광택 용지	-	✓

사양

잉크 카트리지

모델 번호	CW-C4000u	SJIC41P-BK, SJIC41P-MK, SJIC41P-C, SJIC41P-M, SJIC41P-Y
	CW-C4000e	SJIC42P-BK, SJIC42P-MK, SJIC42P-C, SJIC42P-M, SJIC42P-Y
	CW-C4010	SJIC42P-BK, SJIC42P-MK, SJIC42P-C, SJIC42P-M, SJIC42P-Y
	CW-C4020	SJIC43P-BK, SJIC43P-MK, SJIC43P-C, SJIC43P-M, SJIC43P-Y
	CW-C4030	SJIC44P-BK, SJIC44P-MK, SJIC44P-C, SJIC44P-M, SJIC44P-Y
	CW-C4040	SJIC45P-BK, SJIC45P-MK, SJIC45P-C, SJIC45P-M, SJIC45P-Y
	CW-C4050	SJIC46P-BK, SJIC46P-MK, SJIC46P-C, SJIC46P-M, SJIC46P-Y
유형	4개의 개별 컬러 카트리지	
잉크색	검정(광택 검정(BK), 매트 검정(MK)), 청록(C), 자홍(M), 노랑(Y)	
잉크 유형	안료 잉크	
만료 날짜	프린터 설치 후 6개월, 사용 기간을 포함하여 제조 후 3년	
보관 온도	운송 시 (미개봉 상태)	-20~60°C{-4~140°F} (60°C{140°F}에서 5일 이내)
	보관 시 (미개봉 상태)	-20~40°C{-4~104°F} (40°C{104°F}에서 1개월 이내)
	설치 상태	-20~40°C{-4~104°F} (40°C{104°F}에서 1개월 이내)

 주의	영하 0 ° C{32°F} 이하의 환경에서 보관할 경우는 잉크 카트리지 내부의 잉크가 동결될 수 있습니다.
---	---

사양

유지보수 상자

모델 번호	SJMB4000	
유형	페잉크 흡수재 일체형 유지보수 상자	
보관 온도	운송 시 (미개봉 상태)	-20~60°C{-4~140°F} (60°C{140°F}에서 5일 이내)
	보관 시 (미개봉 상태)	-20~40°C{-4~104°F} (40°C{104°F}에서 1개월 이내)
	설치 상태	-20~40°C{-4~104°F} (40°C{104°F}에서 1개월 이내)

부록

소모품 및 옵션

본 제품용 소모품 및 옵션을 사용할 수 있습니다. 이들 제품은 대리점에서 구입하실 수 있습니다.

잉크 카트리지

4가지 잉크 카트리지 색상이 사용됩니다. 검정 잉크는 광택 검정 및 매트 검정 중에서 선택할 수 있습니다.

본 제품에 사용할 수 있는 잉크 카트리지는 [82페이지](#)의 “[잉크 카트리지](#)”를 참조하십시오.

순정 잉크 카트리지 권장

- 프린터가 최고 성능을 발휘하기 위해서 Epson 순정 잉크 카트리지를 사용할 것을 권장합니다. 순정 Epson이 아닌 잉크 카트리지를 사용하면 프린터와 인쇄 품질에 좋지 않은 영향을 줄 수 있으며, 프린터가 최대 성능을 발휘할 수 없습니다. Epson은 순정이 아닌 Epson 제품의 품질과 신뢰성에 대해서는 보증할 수 없습니다. 순정이 아닌 Epson 제품의 사용으로 인한 본 제품의 손상 또는 고장에 대한 수리는 유효한 보증기간 이내라도 무료로 되지 않습니다.
- 제품의 색상 조정은 순정 Epson 잉크 카트리지 사용을 토대로 합니다. 순정이 아닌 잉크 카트리지를 사용하면 인쇄 품질이 떨어질 수 있습니다. Epson은 순정 Epson 잉크 카트리지를 사용할 것을 권장합니다.

잉크 카트리지 폐기

잉크 카트리지는 국가 및 지역의 법률 또는 규정에 따라 적절하게 폐기하십시오.

유지보수 상자

유지보수 상자는 페잉크를 수집하는 데 사용되는 박스입니다. 본 제품에 사용할 수 있는 유지보수 상자:

모델 번호: SJMB4000

정품 유지보수 상자 사용 권장

프린터가 최고의 성능을 발휘하기 위해서 Epson 정품 유지보수 상자를 사용할 것을 권장합니다. Epson 정품이 아닌 유지보수 상자를 사용하면 프린터에 좋지 않은 영향을 줄 수 있으며, 프린터가 최고 성능을 발휘하지 못할 수 있습니다. 순정이 아닌 Epson 제품의 사용으로 인한 본 제품의 손상 또는 고장에 대한 수리는 유효한 보증기간 이내라도 무료로 되지 않습니다. Epson은 순정이 아닌 Epson 제품의 품질과 신뢰성에 대해서는 보증할 수 없습니다.

유지보수 상자 폐기

유지보수 상자는 국가 및 지역의 법률 또는 규정에 따라 적절하게 폐기하십시오.

OT-PT40

OT-PT40은 인쇄된 라벨을 일시적으로 모아둘 수 있는 용지 트레이입니다.

OT-PT40 트레이에는 다음 크기의 용지를 담을 수 있습니다.

최대 용지 크기: 105 x 148mm{4.13 x 5.83인치}(너비 x 길이)

최소 용지 크기: 76 x 54mm{2.99 x 2.13인치}(너비 x 길이)

참고	<ul style="list-style-type: none"> ❑ 롤 용지의 경우 용지가 말려서 여러 개의 라벨이나 시트를 인쇄하여 배출하면 트레이가 넘칠 수 있습니다. ❑ 프린터 모델에 따라 OT-PT40은 프린터와 함께 제공됩니다.
-----------	---

다음 단계에 따라서 트레이를 부착하십시오.

- 1** 트레이를 용지 배출 가이드 아래쪽의 훅에 걸어서 부착합니다.

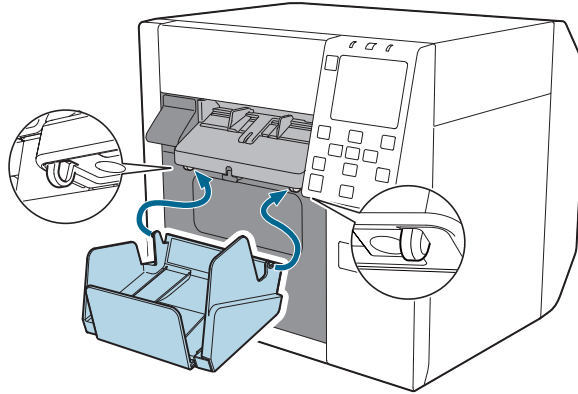

- 2** OT-PT40 오른쪽 아래의 레버를 당겨서 잠금을 풉니다.

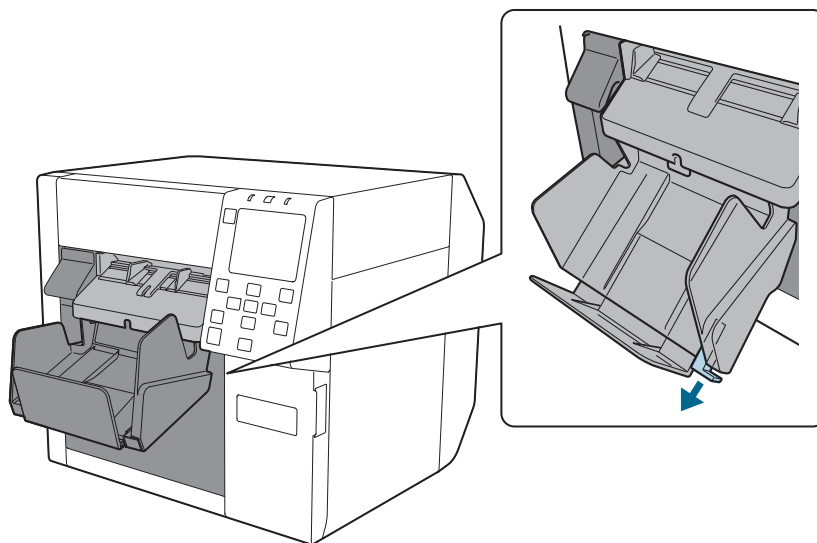

부록

3 용지 길이 표시가 용지 길이에 맞춰질 때까지 트레이를 확장합니다.

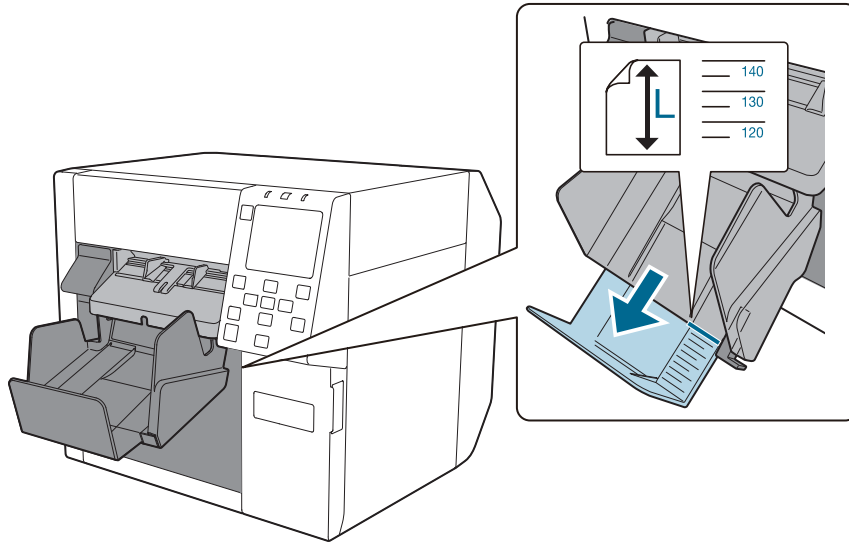

4 OT-PT40의 오른쪽 하단에 있는 레버를 밀어 제자리에 고정합니다.

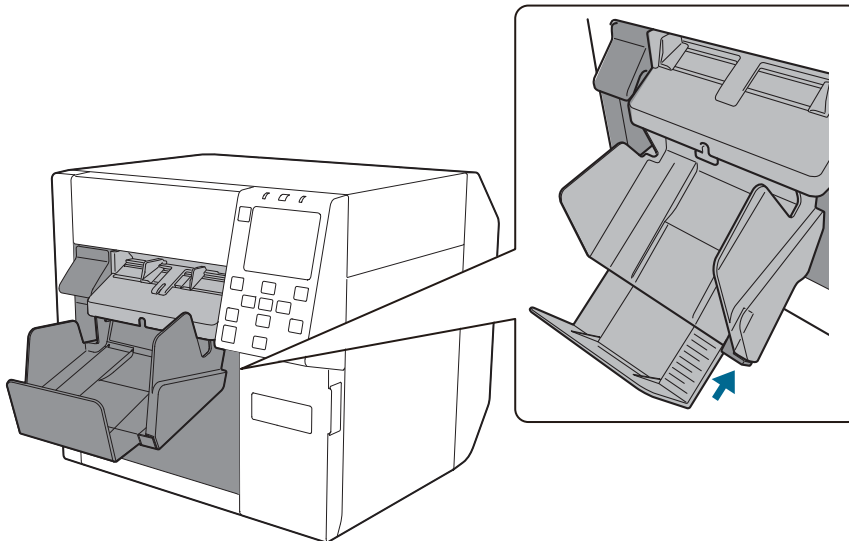

사용상 제한사항

본 제품을 항공, 철도, 선박, 자동차 등과 같은 교통 수단, 의료 장비, 방재 장치, 각종 안전 장치 등, 또는 기능성/정밀도에 대하여 고신뢰성/안전성이 요구되는 용도에 사용하는 경우에는 안전성과 전체 시스템의 신뢰성을 유지하도록 설계된 이중 안전장치와 중복성을 포함하는 고려를 한 후에만 본 제품을 사용해 주십시오. 본 제품은 항공 우주 기기, 주요 통신 장비, 원자력 제어 장비 등과 같이 매우 높은 수준의 신뢰성과 안전성이 요구되는 용도에 사용하기 위한 것이 아니므로, 고객이 본 제품의 적합성에 대한 충분한 평가를 실시한 후에 사용 여부를 판단해 주십시오.

참고

- (1) 판권소유. Seiko Epson Corporation의 사전 서면 동의 없이 본 간행물의 어떤 부분도 복사, 정보 검색 시스템에 저장, 또는 어떤 형식이나 수단(전자적, 기계적, 사진 복사, 녹화 또는 기타)으로도 전송할 수 없습니다.
- (2) 본 설명서의 내용은 예고 없이 변경될 수 있습니다.
- (3) 본 설명서의 작성에 세심한 모든 주의를 기울였으나, 만일 오류나 누락된 부분이 발생한 경우 Seiko Epson Corporation은 책임을 지지 않습니다.
- (4) 여기에 포함된 정보의 사용으로 인해 발생하는 손해에 대해서도 책임을 지지 않습니다.
- (5) 본 제품의 사고, 잘못된 사용, 남용, 무단 개조, 수리 또는 변경, 또는 (미국 제외) Seiko Epson Corporation의 사용 및 유지보수 지침에 따르지 않아서 발생한 구입자 또는 제삼자의 손해, 손실, 비용 또는 경비에 대해서 Seiko Epson Corporation 및 관련 회사는 책임을 지지 않습니다.
- (6) Seiko Epson Corporation은 Seiko Epson Corporation에서 Epson 정품 또는 Epson 승인 제품으로 지정하지 않은 옵션품이나 소모품의 사용으로 인해 발생한 손해나 문제에 대해서 책임을 지지 않습니다.

상표

Microsoft, Windows는 Microsoft 그룹 계열사의 상표입니다.

기타 모든 상표는 해당 소유자의 자산이며 식별 목적으로만 사용됩니다.

©Seiko Epson Corporation 2021–2024