

EPSON

CW-C6000 Series CW-C6500 Series

用户指南

M00123505 SC

目录

使用之前

本产品手册.....	4
下载最新版本.....	4
本指南中使用的符号.....	5
关于本产品的型号.....	6
自动裁纸刀型.....	6
剥离器型.....	7
光泽黑墨水/亚光黑墨水.....	8
产品和驱动程序版本.....	9
如何查看产品版本.....	9
如何查看打印机驱动程序版本.....	9
本手册中的屏幕.....	9
产品插图.....	10
安全措施.....	11
安装注意事项.....	11
操作注意事项.....	11
电源注意事项.....	12
墨盒注意事项.....	14
关于维护箱的注意事项.....	16
注意标签.....	17
支持的纸张.....	18
纸张形状/形式/尺寸.....	18
纸张类型.....	21
无法使用的纸张.....	22
各部件名称及其功能.....	23
前面.....	23
后面.....	24
内部.....	25
卷纸轴和法兰.....	26
操作面板.....	27

基本操作

开启或关闭电源.....	29
打开电源.....	29
关闭电源.....	29
打开纸盖.....	30
使用前面的操作杆打开盖子.....	30
使用后面的操作杆打开盖子.....	30
检查打印机状态.....	31
查看纸张信息.....	31
检查耗材的状态.....	32
打印喷嘴检查图案.....	32
打印状态页.....	33
检查网络连接和设置.....	33
更换墨盒.....	34

检查墨水余量.....	34
如何更换墨盒.....	34
更换维护箱.....	37
确认维护箱中的可用空间.....	37
如何更换维护箱.....	37
打印机驱动程序设置.....	39
纸张定义.....	39
纸张名称.....	40
标签宽度.....	40
标签长度.....	40
标签间距.....	41
左右间距.....	41
纸张形式.....	41
纸张节约.....	41
纸张类型.....	42
打印质量.....	42
Color Correction.....	43
专色设置.....	43
打印后纸张处理设置.....	43
通知.....	44
暂停.....	44
纸张检测（黑色标记/间隙...）.....	44
装入和更换纸张.....	46
如何装入纸张（自动裁纸刀型 - 从内部送纸）.....	47
如何装入纸张（自动裁纸刀型 - 从外部送纸）.....	52
如何装入纸张（剥离器型 - 从内部送纸）... ..	57
如何取出纸张（对于自动裁纸刀型）.....	64
如何取出纸张（对于剥离器型）.....	66
如何在纸端弹纸（对于自动裁纸刀型）.....	68
如何在纸端弹纸（对于剥离器型）.....	69

维护

清洁外部.....	71
清洁自动裁纸刀（仅自动裁纸刀型）.....	72
清洁剥离器（仅剥离器型）.....	74
清洁导边器.....	75
清洁压盘.....	76
清洁进纸辊.....	77
清洁纸张压力辊.....	79
清洗打印头.....	81
打印喷嘴检查图案.....	81
打印头清洗.....	82

故障排除

操作面板上显示一条消息.....	83
打印质量问题.....	87
水平的白色条纹.....	87
垂直白色斑点（自动裁纸刀型）.....	87
白色或黑色条纹.....	87
打印颜色错误.....	87
打印位置偏移.....	88
墨水沾到或弄脏纸张.....	88
纸张进入后弹出，出现错误.....	88
无法执行打印或者突然无法执行打印.....	89
打印数据已发送，但无法执行打印（剥离器型）.....	89
无法从计算机执行打印或者突然无法执行打印.....	89
检查是否安装了打印机驱动程序.....	89
打印机无法打开.....	89
已在PC上取消打印作业，但打印机上的“正在打印...”消息未消失.....	89
卡纸.....	90
对于自动裁纸刀型.....	90
对于剥离器型.....	93

规格

产品规格.....	96
CW-C6000 Series.....	96
CW-C6500 Series.....	97
电气规格.....	99
整体尺寸.....	99
环境规格.....	101
纸张规格.....	102
墨盒.....	103
维护箱.....	104

附录

耗材和选件.....	105
墨盒.....	105
维护箱.....	106
卷纸托架.....	107
使用限制.....	108
注.....	109
商标.....	109

使用之前

本章介绍在使用本产品之前，您应当知悉的信息。

本产品手册

<p>纸质手册</p> 	<p>入门说明 让您了解从开箱到装纸的基本设置步骤。</p>
<p>PC版手册</p> 	<p>用户指南（本手册） 介绍有关本产品的功能及其操作步骤、维护信息、故障排除的详细信息。</p>
<p>PC版手册</p> 	<p>CW-C6000 Series/CW-C6500 Series Technical Reference Guide（技术参考指南） 提供安装本产品、执行日常工作以及系统开发的所需信息。 本文档可在以下网址找到。 <https://epson.sn></p>
<p>PC版手册</p> 	<p>在线视频手册 提供演示操作步骤和故障排除信息的视频。本视频可在以下网址找到。 <https://support.epson.net/p_doc/790/> 视频内容如有变更，恕不另行通知。</p>

下载最新版本

可通过以下网址下载最新版本的打印机驱动程序、实用工具及手册。

北美客户请访问以下网站：

<<https://www.epson.com/support/>>

其他国家和地区客户请访问以下网站：

<<https://epson.sn>>



使用之前

本指南中使用的符号



本指南中使用以下符号来指示重要信息。

安全符号

为了安全并正确地使用本产品，防止您及第三者发生人身伤害和财产损失的危险，本手册中使用了以下符号。在阅读本手册之前，请务必充分理解其含义。

 警告	忽视此符号而错误地使用本产品，将导致死亡或严重的人身伤害。
 注意	忽视此符号而错误地使用本产品，将导致人身伤害和财产损失。

常规信息符号

 重要	指示在使用本产品时您必须遵循的信息。因忽视此信息而操作不当可能会导致产品失灵或故障。
注	指示您应当知悉的补充解释和信息。
	指示包含相关信息的参考页面。

关于本产品的型号

自动裁纸刀型

□ 功能

配备自动裁纸刀。可根据应用设置裁纸，或者使用操作面板上的**Cut**（裁切）按钮裁纸。

□ 型号

型号可在产品前面的标签上找到。

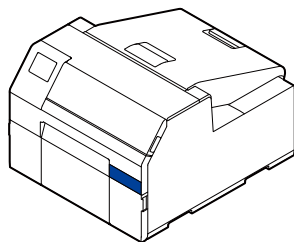

型号	手册中使用的型号	备注
ColorWorks C6000Au	CW-C6000Au	4 英寸机型
ColorWorks C6000Ae	CW-C6000Ae	4 英寸机型
ColorWorks C6010A	CW-C6010A	4 英寸机型
ColorWorks C6020A	CW-C6020A	4 英寸机型
ColorWorks C6030A	CW-C6030A	4 英寸机型
ColorWorks C6040A	CW-C6040A	4 英寸机型
ColorWorks C6050A	CW-C6050A	4 英寸机型
ColorWorks C6500Au	CW-C6500Au	8 英寸机型
ColorWorks C6500Ae	CW-C6500Ae	8 英寸机型
ColorWorks C6510A	CW-C6510A	8 英寸机型
ColorWorks C6520A	CW-C6520A	8 英寸机型
ColorWorks C6530A	CW-C6530A	8 英寸机型
ColorWorks C6540A	CW-C6540A	8 英寸机型
ColorWorks C6550A	CW-C6550A	8 英寸机型

使用之前

剥离器型

□ 功能

配备剥离器。将背纸穿过剥离器，打印已从背纸上剥离的标签。

□ 型号

型号可在产品前面的标签上找到。

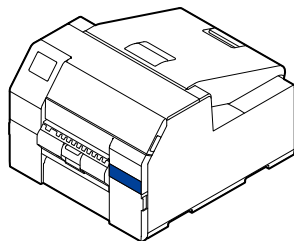

型号	手册中使用的型号	备注
ColorWorks C6000Pu	CW-C6000Pu	4 英寸机型
ColorWorks C6000Pe	CW-C6000Pe	4 英寸机型
ColorWorks C6010P	CW-C6010P	4 英寸机型
ColorWorks C6020P	CW-C6020P	4 英寸机型
ColorWorks C6030P	CW-C6030P	4 英寸机型
ColorWorks C6040P	CW-C6040P	4 英寸机型
ColorWorks C6050P	CW-C6050P	4 英寸机型
ColorWorks C6500Pu	CW-C6500Pu	8 英寸机型
ColorWorks C6500Pe	CW-C6500Pe	8 英寸机型
ColorWorks C6510P	CW-C6510P	8 英寸机型
ColorWorks C6520P	CW-C6520P	8 英寸机型
ColorWorks C6530P	CW-C6530P	8 英寸机型
ColorWorks C6540P	CW-C6540P	8 英寸机型
ColorWorks C6550P	CW-C6550P	8 英寸机型

使用之前

光泽黑墨水/亚光黑墨水

您可以从光泽黑(BK)和亚光黑(MK)中选择所需的黑色墨水类型。当第一次打开打印机电源时，打印机将提醒您进行选择。

支持的纸张类型因黑色墨水类型而异。请参阅 [第102页](#)的“纸张规格”。



选择黑色墨水类型并使打印机注墨后，您将无法更改黑色墨水类型。

产品和驱动程序版本

使用本产品时，应使用最新版本的产品固件、打印机驱动程序和实用工具。

特别是，如果固件版本为以下其中一个版本，请下载固件的最新版本，并使用最新版本更新打印机。

TS05JC, TS06JC, TS26JC, TS19K2, TS25K3, TS21K5

 [第4页的“下载最新版本”](#)

如何查看产品版本

您可以通过打印状态页来查看产品的固件版本。查看状态页打印的结果。 [第33页的“打印状态页”](#)

您也可以在操作面板上查看版本。

Menu - 打印机状态/打印 - 固件版本

如何查看打印机驱动程序版本

您可以在打印机驱动程序屏幕上查看其版本。

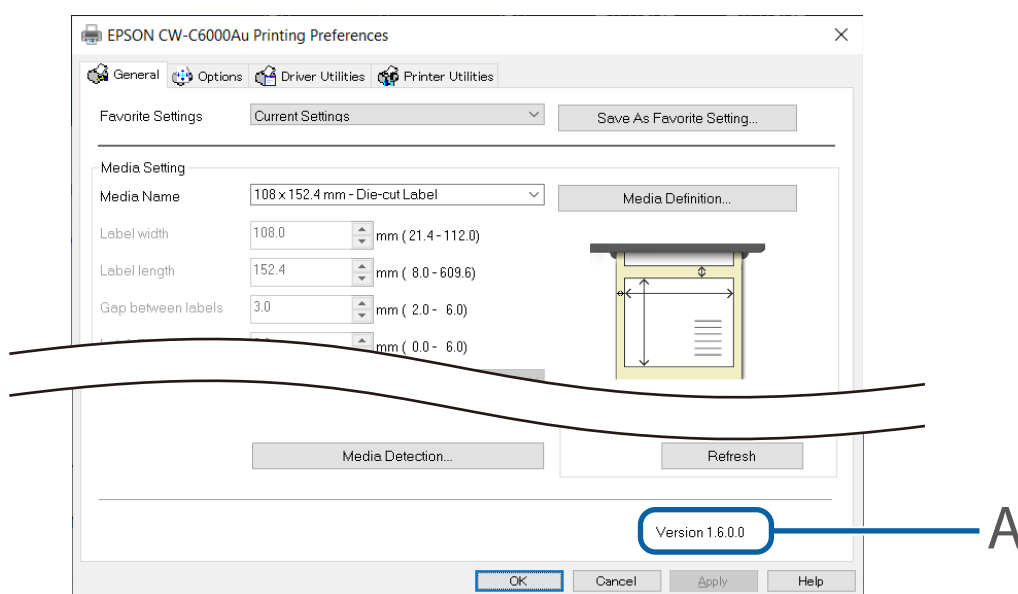

A: 打印机驱动程序版本

本手册中的屏幕

根据所使用的产品和操作系统，本手册中的屏幕可能与Windows中实际显示的屏幕不同。除非另有说明，本手册中的屏幕为使用Windows 10时的屏幕。

产品插图

本手册中使用的产品插图可能与您使用的实际产品略有不同。除非另有说明，本手册中使用的插图均为 CW-C6500 Series。

安全措施

为了确保安全使用本产品，使用之前请务必阅读本手册以及产品随附的其他说明手册。请妥善保管本手册，以便您随时查阅有关本产品的不明确之处。

安装注意事项



警告

请勿堵住本产品上的排气孔。

否则产品过热将导致火灾。请勿用布盖住本产品，或将其安装在通风不良的场所。另外，请务必留出本手册中指定的安装空间。

 第24页的“后面”



注意

- ❑ 请勿将本产品安装或存储于不稳定的场所，或者将其置于易受其他设备振动的场所。否则设备可能会掉落或倒塌，导致损坏或造成人身伤害。
- ❑ 请勿将本产品安装于靠近油烟、灰尘或潮湿的场所。否则可能导致触电或火灾。
- ❑ 抬起本产品时，请采取正确的姿势。如果采取不自然的姿势抬起本产品，可能导致人身伤害。
- ❑ 由于本产品较重，请勿尝试一个人搬运产品。开箱或移动本产品时，请确保由至少两个人搬运产品。有关产品重量的信息，请参阅以下内容。

 第96页的“产品规格”

- ❑ 切勿将本产品安装于暴露在强光（如阳光直射）下的位置。否则，可能导致检测器故障以及打印机无法正确打印。

操作注意事项



警告

- ❑ 请勿在有酒精或油漆稀释剂等挥发性物质，以及靠近火源的场所使用本产品。否则可能导致触电或火灾。
- ❑ 如果本产品冒烟、产生奇怪的气味或异常噪音，请立刻关闭电源。否则可能导致触电或火灾。若出现异常，请立即关闭电源并从插座上拔出插头，然后联系有资质的维修人员进行咨询。
- ❑ 如果有异物、水或其他液体进入产品内部，请立刻关闭电源。否则可能导致触电或火灾。请立即关闭电源并从插座上拔出插头，然后联系有资质的维修人员进行咨询。
- ❑ 请勿拆卸本手册中所述区域以外的区域。
- ❑ 切勿自行修理本产品，否则会导致危险。

使用之前

- ❑ 请勿在空气中存在易燃、易爆气体的位置使用本产品。另外，请勿在产品内部或周围使用含可燃性气体的喷雾器。否则可能导致火灾。
- ❑ 请勿使用非本手册中指定的方法连接电源线。否则可能导致火灾。还可能损坏其他连接设备。
- ❑ 请勿触摸非本手册中指定的产品内部区域。否则可能导致触电或烧伤。
- ❑ 请勿将金属或易燃材料放入本产品内部。否则可能导致触电或火灾。
- ❑ 如果打印机的屏幕损坏，请小心处理其内部的液晶体。若发生以下任意一种情况，请采取紧急措施。
 - ❑ 如有任何部分接触到您的皮肤，请擦掉沉淀物，并用肥皂水适当地清洗该区域。
 - ❑ 如有任何部分不慎入眼，请以清水冲洗眼睛至少15分钟，然后就医。
 - ❑ 如有任何部分进入口腔，请立即就医。

注意

- ❑ 请勿让任何人站立在本产品上或放置重物于其上。有儿童的家庭尤其需要小心。否则设备可能会掉落或倒塌，导致损坏或造成人身伤害。
- ❑ 请按照正确的步骤，在正确的方向上安装电线和选购产品。否则可能会导致火灾或人身伤害。请按照本手册中的说明步骤正确地安装。
- ❑ 移动本产品之前，请关闭电源，拔下电源插头，并且确保所有电线均已断开连接。否则可能损坏电缆，导致触电或火灾。
- ❑ 存储或运输本产品时，请勿倾斜、直立或倒置本产品。否则可能导致墨水漏出。
- ❑ 请勿使用纸盖被取下的打印机。否则可能导致打印机故障。

电源注意事项

警告

- ❑ 请确保电源插头上没有附着灰尘或其他异物。否则可能导致触电或火灾。
- ❑ 切勿使用本产品随附电源线以外的电源线。另外，请勿将随附电源线用于其他设备。否则可能导致触电或火灾。
- ❑ 请勿使用已损坏的电源线。否则可能导致触电或火灾。如果电源线损坏，请联系有资质的维修人员进行咨询。另外，请遵守以下几点，以免损坏电源线。
 - ❑ 请勿改动电源线。
 - ❑ 请勿在电源线上置放重物。
 - ❑ 请勿用力弯曲、扭曲或拉扯电源线。
 - ❑ 请勿将电源线置于加热装置附近。

使用之前

- ❑ 请勿用湿手插入或拔出电源插头。否则可能导致触电。
- ❑ 请勿在一个插座上连接多条电源线。否则可能导致火灾。从电源插座直接供电。
- ❑ 定期从插座断开电源插头并清洁插脚底部和插脚之间的区域。如果电源插头与插座长时间连接，可能导致电源插头的插脚底部积聚灰尘，从而引起短路或火灾。
- ❑ 从插座上拔下电源插头时，请握住插头拔下，不要拉扯电源线。否则可能损坏电源线，或者导致插头变形，引起触电或火灾。



为了确保安全，如长时间不使用本产品时，请拔下电源插头。



墨盒注意事项



注意

- ❑ 可使用的墨盒因产品型号而异。请使用适合您的打印机型号的墨盒。
 - 🔗 第103页的“墨盒”
- ❑ 请勿触摸墨盒上的IC芯片。否则可能导致无法正常操作和打印。
- ❑ 本产品使用的墨盒配备IC芯片，可管理墨水用量和其他信息，因此即使在拆下后重新安装时，墨盒仍然能够使用。但是，如果墨盒中的墨水余量不多，拆下并重新安装后，可能无法继续使用。在每次安装墨盒后，会消耗一些墨水，这是由于本产品会自动检查其可靠性。
- ❑ 更换黑色墨盒时，请确保使用相同类型的黑色墨水盒。如果安装不同类型黑色墨水的墨盒，打印机将无法工作。
- ❑ 安装全色墨盒。如果墨盒不足，打印机将无法执行打印。
- ❑ 墨水在完全用尽之前，墨盒将自动停止打印，为了确保打印头的质量，墨盒内会保留一些墨水。
- ❑ 所有的墨水颜色都会消耗，用以更换墨盒和清洗打印头时的维护操作。
- ❑ 在注墨过程中（Ⓜ（电源）LED指示灯闪烁时），请勿关闭电源或打开墨舱盖。如果打开墨舱盖，可能会重新开始注墨，将导致更多墨水被消耗。否则也可能导致无法正常打印。
- ❑ 为了确保打印和打印头的质量，即使选择单色打印，也会使用所有墨水颜色。
- ❑ 请勿拆卸墨盒。否则可能导致墨水进入眼睛或沾到皮肤上。
- ❑ 请勿拆卸或改动墨盒。否则可能会导致打印故障。
- ❑ 使用旧墨盒可能会导致打印质量低下。请在开封后六个月内用完墨盒。每个墨盒包装上都印有该墨盒的使用期限。
- ❑ 如果墨水接触到皮肤、眼睛或口腔时，请采取以下方法。
 - ❑ 墨水接触皮肤时，请立刻用香皂和水清洗。
 - ❑ 墨水溅入眼睛时，请立刻用清水冲洗。墨水长时间在眼睛里可能导致眼睛充血或轻度炎症。如果出现错误，请立刻咨询医生。
 - ❑ 墨水溅入口腔时，请立刻吐出并咨询医生。
- ❑ 在拆下的墨盒上，可能有一些墨水附着在供墨口周围。请小心处理以防桌子或其他表面上沾染墨水。
- ❑ 在准备将墨盒装入打印机前，请勿打开墨盒包装。
- ❑ 请勿用力摇晃墨盒。如果用力摇晃或者按压墨盒，墨水可能漏出。
- ❑ 请勿使异物落入墨盒安装部位。否则可能导致无法正常打印。清除所有落入安装部位的异物，注意不要损坏安装部位。
- ❑ 在购买打印机后的第一次充墨过程中，墨水将被耗用于填充打印头喷嘴（排墨孔），以准备打印。因此，可打印的张数可能少于之后安装的墨盒。

使用之前

- ❑ 如果使用 （电源）按钮关闭打印机电源，打印头将自动合上，以防止墨水变干。如果您在安装墨盒后不使用打印机，请务必使用 （电源）按钮关闭电源。打开电源时，请勿拔下电源插头或者关闭断路器。
- ❑ 在干燥缓慢的防水纸（如铜版纸）上打印，可能导致印刷污迹。并且，在光泽纸上打印可能会导致纸上留下指印，或者在触摸打印表面时导致手指沾上墨水。请选择并使用不会导致印刷污迹的纸张。
- ❑ 请将墨盒存储在儿童接触不到的位置。
- ❑ 爱普生建议将墨盒存储于阴凉的暗处。
- ❑ 若您要使用长时间存储在阴凉处的墨盒，使用前请将墨盒在室温处放置至少3小时。
- ❑ 存储或运输本产品时请勿从本产品拆下墨盒。

关于维护箱的注意事项



- ❑ 请存储在儿童接触不到的地方。请勿饮用任何粘附的墨水。
- ❑ 请勿拆卸或改动维护箱。否则可能导致墨水进入眼睛或沾到皮肤上。
- ❑ 请勿触摸维护箱上的IC芯片。
- ❑ 如果已经取下仍然可用的维护箱并且长时间未连接，则请勿再次使用。
- ❑ 请勿撕掉维护箱上表面的薄膜。
- ❑ 如果墨水接触到皮肤、眼睛或口腔时，请采取以下方法。
 - ❑ 墨水接触皮肤时，请立刻用香皂和水清洗。
 - ❑ 墨水溅入眼睛时，请立刻用清水冲洗。墨水长时间在眼睛里可能导致眼睛充血或轻度炎症。如果出现错误，请立刻咨询医生。
 - ❑ 墨水溅入口腔时，请立刻吐出并咨询医生。
- ❑ 请勿用力摇晃已使用过的维护箱。如果用力摇晃维护箱，墨水可能会泄漏。
- ❑ 请勿将维护箱存放在高温下或以冷冻状态存放。
- ❑ 避免阳光直射。

使用之前

注意标签

贴附在本产品上的标签指示以下注意事项。

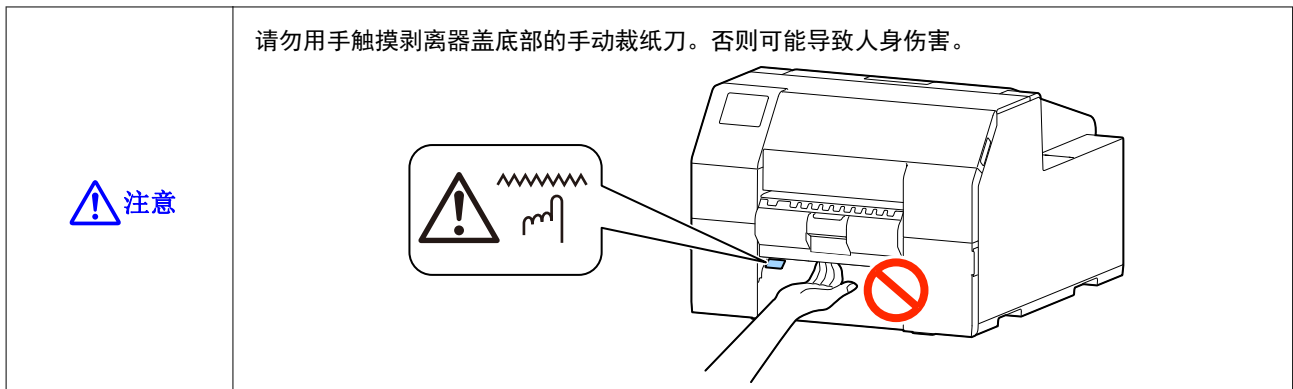
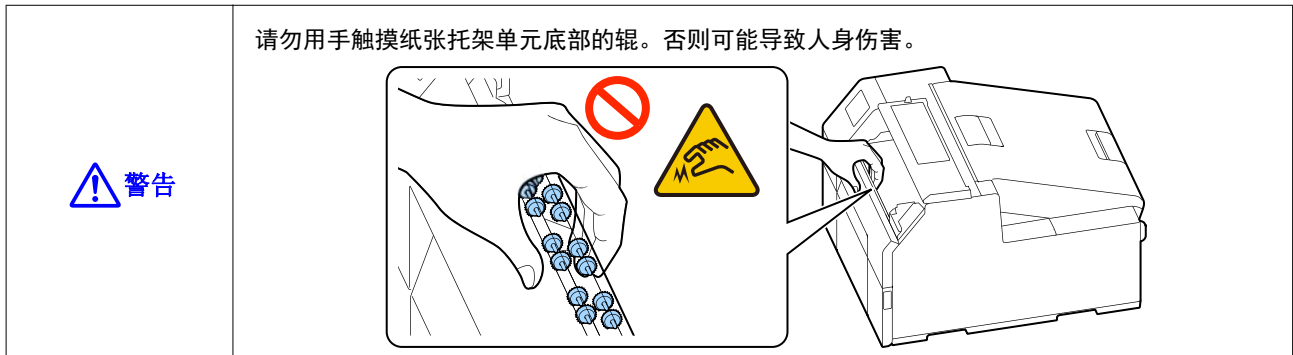







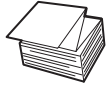

支持的纸张

本节介绍可用于该打印机的纸张形状、形式、尺寸和类型，以及无法使用的纸张。详情请参阅CW-C6000 Series/CW-C6500 Series Technical Reference Guide（技术参考指南）。

纸张形状/形式/尺寸

CW-C6000 Series

纸张形式	纸张形状	纸张宽度 (mm {inch})	背纸宽度 (mm {inch})	标签宽度 (mm {inch})	标签间距 (mm {inch})
无胶黏剂的连续纸张 (带黑色标记*1) 	卷纸 	25.4至112 {1.00至4.41}	---	---	---
无胶黏剂的连续纸张 (带黑色标记*1) 	折叠纸 	25.4至112 {1.00至4.41}	---	---	---
无胶黏剂的连续纸张 (无黑色标记) 	卷纸 	25.4至112 {1.00至4.41}	---	---	---
整页标签 (带黑色标记*1) 	卷纸 	---	25.4至112 {1.00至4.41}	无废料部分: 21.4至108 {0.84至4.25} 有废料部分: 25.4至108 {1.00至4.25}	---
整页标签 (无黑色标记) 	卷纸 	---	25.4至112 {1.00至4.41}	无废料部分: 21.4至108 {0.84至4.25} 有废料部分: 25.4至108 {1.00至4.25}	---





使用之前

纸张形式	纸张形状	纸张宽度 (mm {inch})	背纸宽度 (mm {inch})	标签宽度 (mm {inch})	标签间距 (mm {inch})
模切标签 (带黑色标记*1) 	卷纸 	---	25.4至112 {1.00至4.41}	21.4至108 {0.84至4.25}	2.0至6.0 {0.08至0.24}
模切标签 (带黑色标记*1) 	折叠纸 	---	25.4至112 {1.00至4.41}	21.4至108 {0.84至4.25}	2.0至6.0 {0.08至0.24}
模切标签 (间隙*2) 	卷纸 	---	25.4至112 {1.00至4.41}	21.4至108 {0.84至4.25}	2.0至6.0 {0.08至0.24}





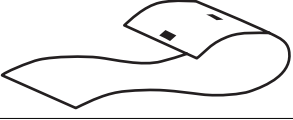



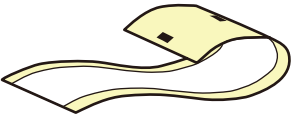

*1: 根据纸张背面上打印的黑色标记检测打印位置。

*2: 根据标签间距检测打印位置。

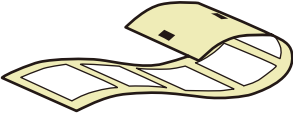
CW-C6500 Series

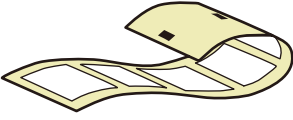
纸张形式	纸张形状	纸张宽度 (mm {inch})	背纸宽度 (mm {inch})	标签宽度 (mm {inch})	标签间距 (mm {inch})
无胶黏剂的连续纸张 (带黑色标记*1) 	卷纸 	25.4至215.9 {1.00至8.50}	---	---	---
无胶黏剂的连续纸张 (带黑色标记*1) 	折叠纸 	25.4至215.9 {1.00至8.50}	---	---	---
无胶黏剂的连续纸张 (无黑色标记) 	卷纸 	25.4至215.9 {1.00至8.50}	---	---	---

使用之前

纸张形式	纸张形状	纸张宽度 (mm {inch})	背纸宽度 (mm {inch})	标签宽度 (mm {inch})	标签间距 (mm {inch})
整页标签 (带黑色标记*1) 	卷纸 	---	25.4至215.9 {1.00至8.50}	无废料部分: 21.4至211.9 {0.84至8.34} 有废料部分: 25.4至215.9 {1.00至8.50}	---
整页标签 (无黑色标记) 	卷纸 	---	25.4至215.9 {1.00至8.50}	无废料部分: 21.4至211.9 {0.84至8.34} 有废料部分: 25.4至215.9 {1.00至8.50}	---
模切标签 (带黑色标记*1) 	卷纸 	---	25.4至215.9 {1.00至8.50}	21.4至211.9 {0.84至8.34}	2.0至6.0 {0.08至0.24}
模切标签 (带黑色标记*1) 	折叠纸 	---	25.4至215.9 {1.00至8.50}	21.4至211.9 {0.84至8.34}	2.0至6.0 {0.08至0.24}
模切标签 (间隙*2) 	卷纸 	---	25.4至215.9 {1.00至8.50}	21.4至211.9 {0.84至8.34}	2.0至6.0 {0.08至0.24}

*1: 根据纸张背面上打印的黑色标记检测打印位置。

*2: 根据标签间距检测打印位置。

使用之前

注	<p>使用自动裁纸刀型打印连续标签时的注意事项</p> <ul style="list-style-type: none"> ❑ 取出留在弹纸槽中的已打印标签。如果在弹纸槽中仍有标签时继续打印，已打印标签可能会被裁切成两半，或者可能会出现卡纸。 ❑ 标签的胶黏剂可能会粘到裁纸刀上，损坏其裁切功能。如果裁纸有困难，建议清洁自动裁纸刀。 <p> 第72页的“清洁自动裁纸刀（仅自动裁纸刀型）”</p> <p>使用模切标签时的注意事项</p> <p>根据模切标签的形状，标签可能会在打印机内剥离背纸。在这种情况下，必须使用间隙检测器。有关如何使用检测器的详细信息，请参阅CW-C6000 Series/CW-C6500 Series Technical Reference Guide（技术参考指南）。</p>
---	--

纸张类型

如下所示，支持的纸张类型因黑色墨水的类型而异。

纸张类型	使用亚光墨水时	使用光泽墨水时
普通纸	✓	-
亚光纸	✓	✓
合成纸	✓	✓
光泽纸	-	✓
光泽胶片	-	✓
高光泽纸	-	✓

无法使用的纸张

请勿装入以下类型的纸张。这些纸张将导致卡纸和印刷污迹。

- ❑ 热敏纸



- ❑ 用胶带等粘在一起的纸张

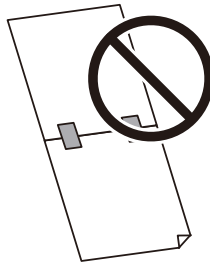

- ❑ A尺寸、B尺寸等纸张

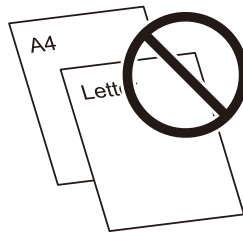

- ❑ 有透明背纸的纸张

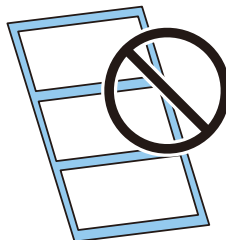

各部件名称及其功能

本节介绍主要运行部件。

前面

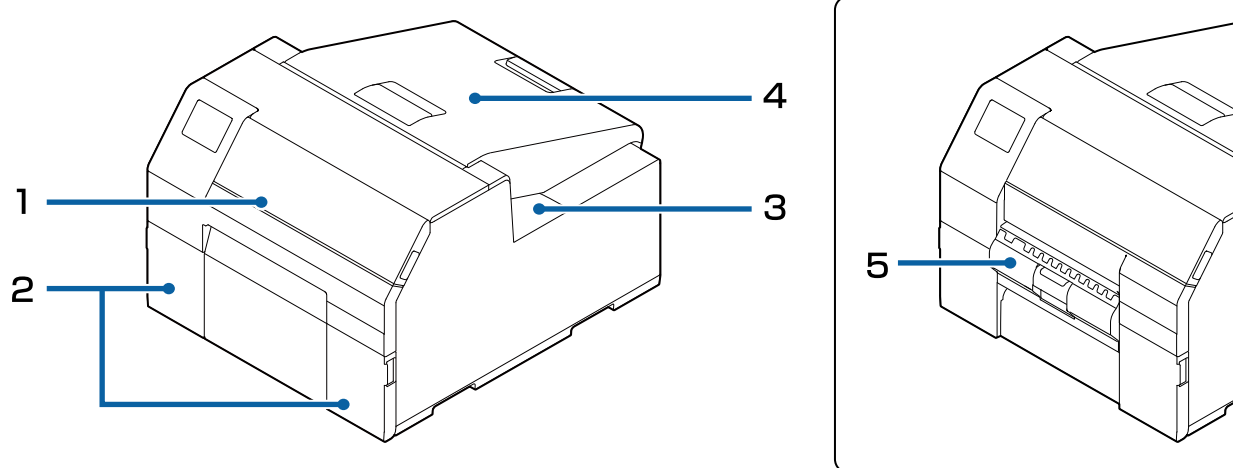

No.	名称	描述
1	前盖	卡纸时，打开此盖以取出纸张。 ☞ 第90页的“卡纸”
2	墨舱盖	打开此盖可安装或更换墨盒。 ☞ 第34页的“更换墨盒”
3	维护箱盖	打开此盖可安装或更换维护箱。 ☞ 第37页的“更换维护箱”
4	纸盖	打开此盖可装入或更换纸张。纸盖的打开方式取决于从内部进纸还是从外部进纸。 ☞ 第30页的“打开纸盖”
5	纸盖（仅剥离器型）	打开此盖可装纸。将背纸穿过剥离器，打印已从背纸上剥离的标签。此盖配备标签剥离检测器，可检测弹纸槽中是否留有已剥离的标签。

使用之前

后面

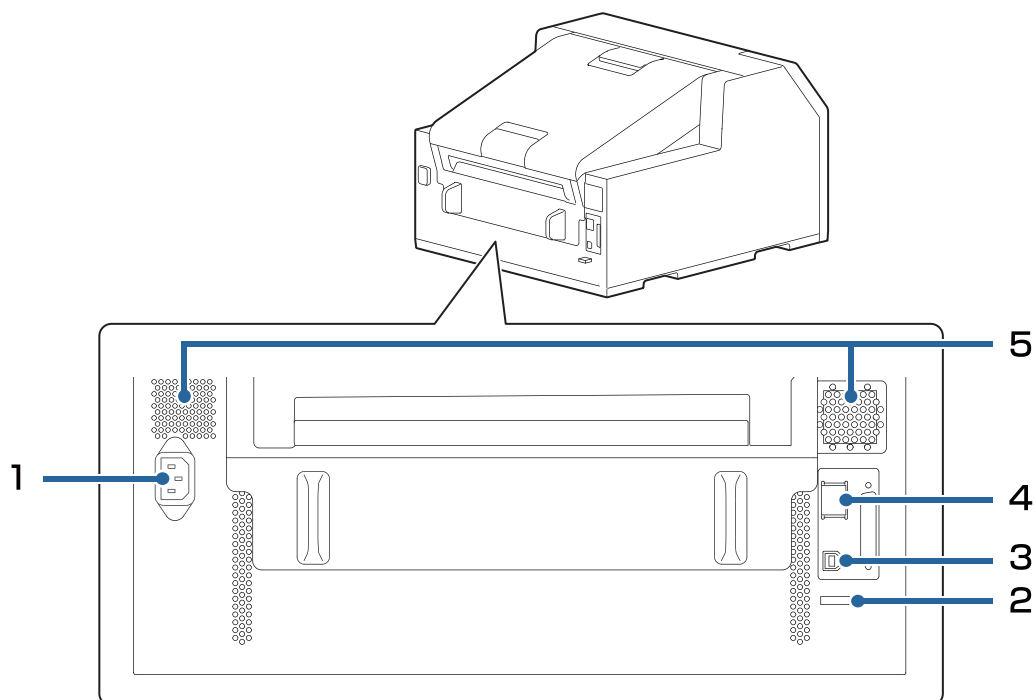

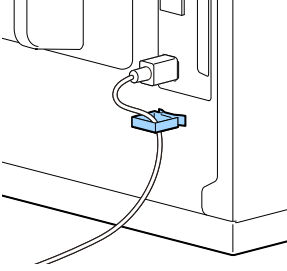
No.	名称	描述
1	AC电源插口	连接电源线。
2	护线套	将USB线穿过护线套，以防USB线断开连接。 
3	USB端口	连接USB网线。
4	LAN端口	连接LAN网线。
5	排气孔	排出打印机内产生的热量，防止打印机内部温度升高。安装打印机时，请与排气孔周围区域保持10 cm{3.94 in.}或以上距离，以保证通风良好。

使用之前

内部

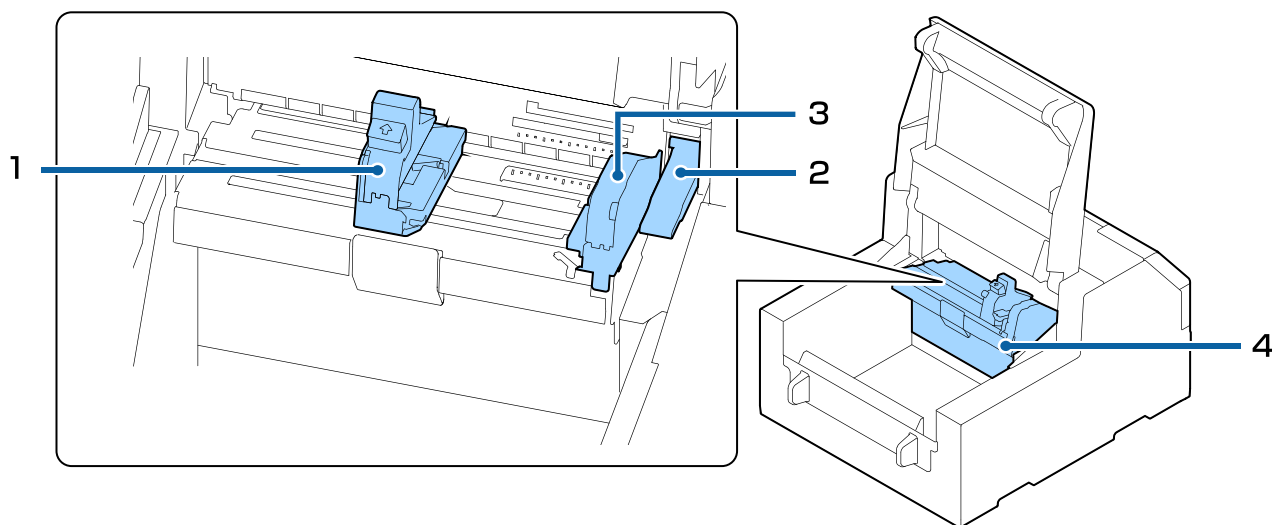

No.	名称	描述
1	可移动导边器	当纸张被送入打印机时，在纸张宽度位置支撑纸张。按压蓝色操作杆可移动导边器，并放好导边器，使其接触纸张边缘。
2	解锁杆	取出卡住的纸张时使用此杆。向上移动解锁杆，纸张压力辊将会解锁，您可以将前盖内卡住的纸张取出。
3	导边器	当纸张被送入打印机时支撑纸张。装入纸张时，请沿着该导边器装纸。
4	纸导轨装置	清洁进纸辊时移动此装置。如果拉蓝色操作杆，整个装置将会移动，然后您可以检查进纸辊。

卷纸轴和法兰

用于从内部提供纸张。

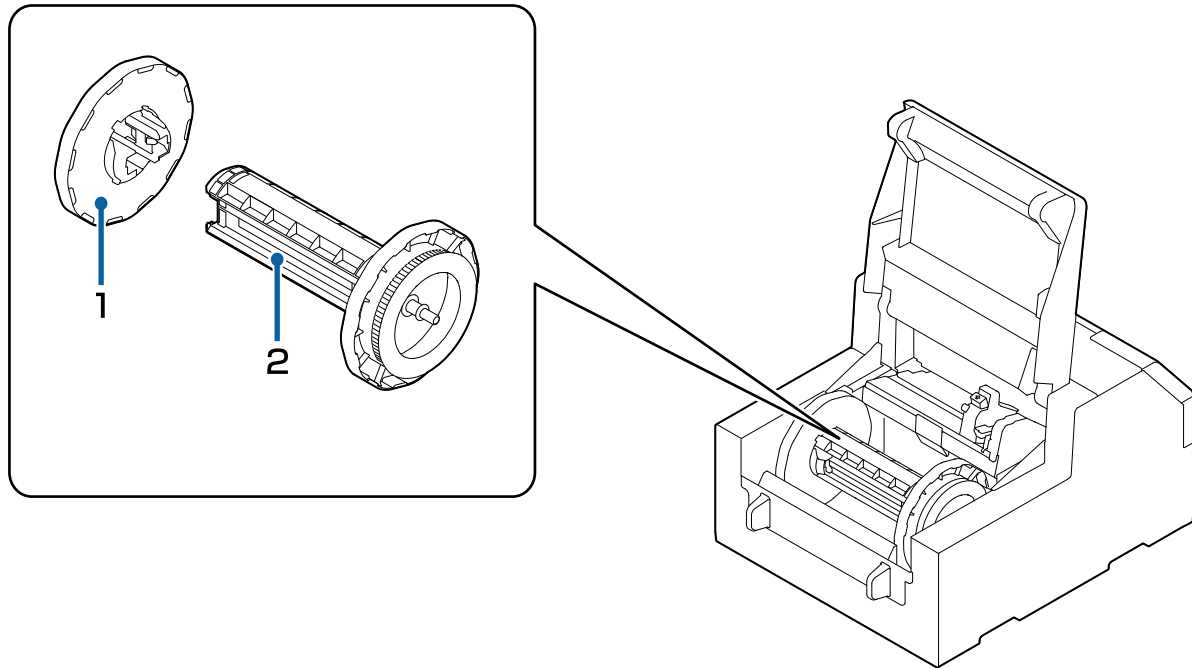

No.	名称	描述
1	法兰	将此连接至卷纸轴，可固定装到卷纸轴上的卷纸。按压蓝色操作杆可将其连接至卷纸轴或从卷纸轴上移除。
2	卷纸轴	将卷纸装在此卷纸轴上。

使用之前

操作面板

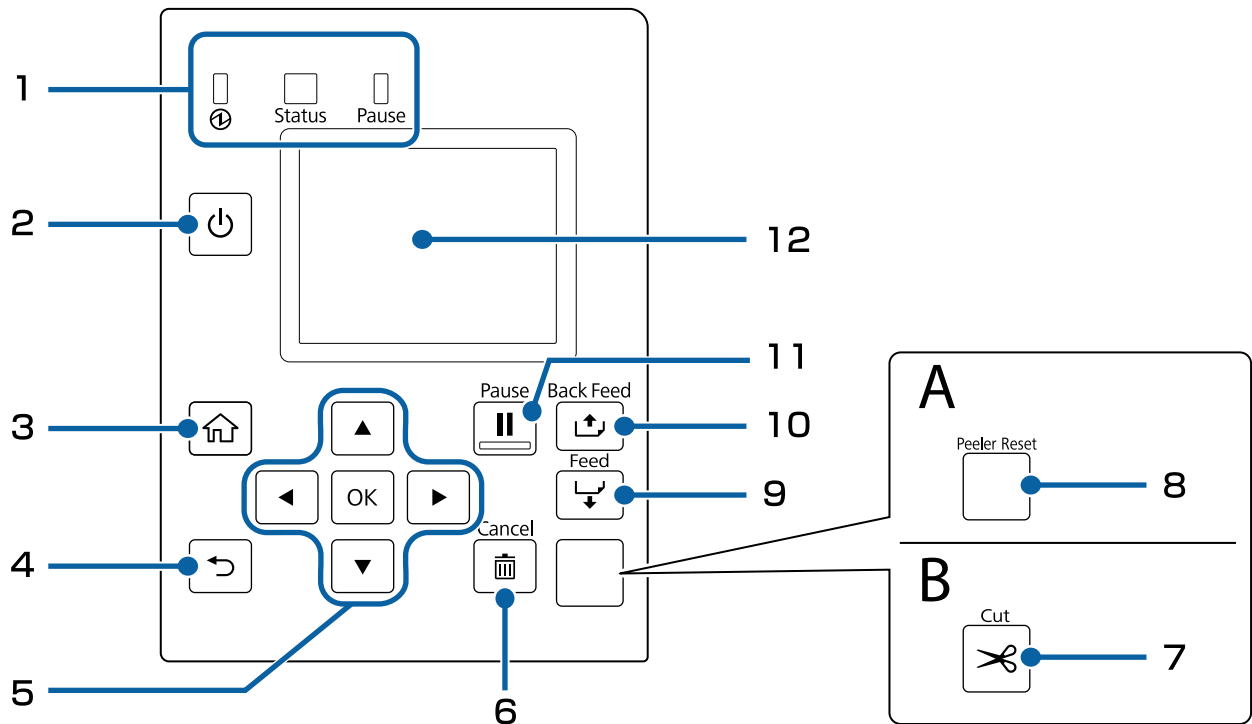

A: 剥离器型
B: 自动裁纸刀型

No.	名称	描述
1	LED	<p>打印机的状态可以通过LED的闪烁来确认。这可使您找出错误原因和解决方案。</p> <p>详情请参阅CW-C6000 Series/CW-C6500 Series Technical Reference Guide（技术参考指南）。</p> <ul style="list-style-type: none"> <input type="checkbox"/>  (电源) LED 打印机开启时常亮。打印或者充墨时闪烁。 <input type="checkbox"/> Status LED 出错或出问题时常亮或闪烁。 <input type="checkbox"/> Pause LED 打印机暂停时常亮或闪烁。
2	 (电源) 按钮	打开/关闭打印机电源。
3	 (主页) 按钮	显示主页屏幕。
4	 (后退) 按钮	用于返回上一个屏幕。
5	 (箭头) 按钮和OK按钮	使用  按钮选择菜单项目，然后按OK按钮以启用所选菜单或设置。

使用之前

No.	名称	描述
6	Cancel （取消）按钮	通过此按钮取消打印。 在打印机暂停时按 Cancel （取消）按钮，然后在 取消选择 屏幕上选择 下一个标签格式 或 所有标签格式 以取消打印。
7	Cut （裁切）按钮（仅自动裁纸刀型）	用于裁切纸张。纸张不会在相同的位置被裁切两次。
8	Peeler Reset （剥离器重置）按钮（仅剥离器型）	如果在移除已打印标签后仍未开始打印下一组数据，则按此按钮。  第89页 的“无法执行打印或者突然无法执行打印”
9	Feed （进纸）按钮	短按此按钮可送入一页纸张。 按住此按钮可连续进纸。
10	Back Feed （送回）按钮	用于更换纸张。按住此按钮可送回纸张，直至您将纸张从打印机中抽出。
11	Pause （暂停）按钮	<ul style="list-style-type: none"> <input type="checkbox"/> 如果在打印过程中按下 当打印机完成了正在打印的页面时，会暂停且Pause（暂停）LED亮起。再次按下即恢复打印，Pause（暂停）LED将熄灭。 <input type="checkbox"/> 如果在打印机准备打印时按下 打印机进入暂停状态，且Pause（暂停）LED亮起。再次按下即打印机返回待机状态，Pause（暂停）LED将熄灭。 <input type="checkbox"/> 如果在打印机因出错而暂停时按下 打印机解除暂停状态，Pause（暂停）LED熄灭。
12	屏幕	显示打印机的状态、菜单和错误消息。

基本操作



本章介绍打印机的基本操作步骤。

开启或关闭电源

打开电源

按住  (电源) 按钮直至  (电源) LED 指示灯亮起。

关闭电源

按住  (电源) 按钮直至显示电源关闭的确认消息。然后在确认屏幕上选择是。  (电源) LED 指示灯将熄灭，打印机关闭。

打开纸盖

本节介绍如何打开纸盖。



注意

请勿使用纸盖被取下的打印机。否则可能导致打印机故障。

使用前面的操作杆打开盖子

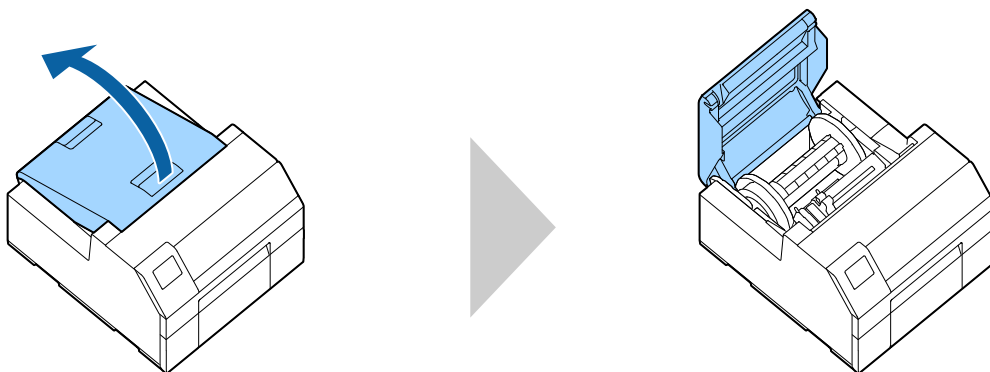

按上图所示打开纸盖，以用作如下用途。

- 将卷纸装在打印机内，或将其取出。
- 更换维护箱。
- 清洁打印机内部。
- 取出打印机内部的卡纸。

使用后面的操作杆打开盖子

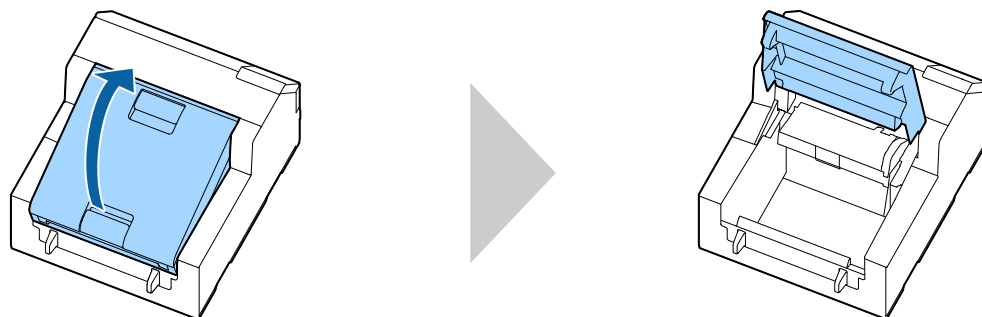

按上图所示打开纸盖，以用作如下用途。

- 放好纸张，以便从打印机外部送纸，或者取出纸张。

检查打印机状态

打印机状态可通过查看LED亮起/闪烁以及打印机屏幕来确认。

同样地，通过打印状态页，您可以检查打印机设置和喷嘴状况。

[🔗 第33页的“打印状态页”](#)

查看纸张信息

当前装入纸张的信息：纸张类型、打印纸来源设置和卷纸余量显示在主页屏幕上。

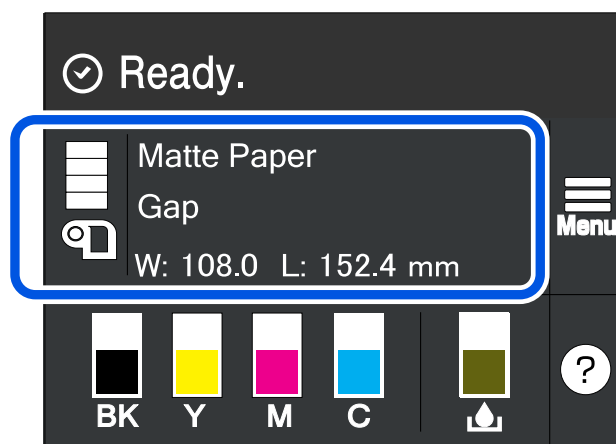

注

选择此区域以直接进入**打印纸设置**菜单。

您也可以使用打印机驱动程序进行打印纸设置。

[🔗 第39页的“打印机驱动程序设置”](#)

如果操作面板和打印机驱动程序的设置不同，则应用打印机驱动程序的设置。

检查耗材的状态

墨盒和维护箱的状态可在屏幕上查看。

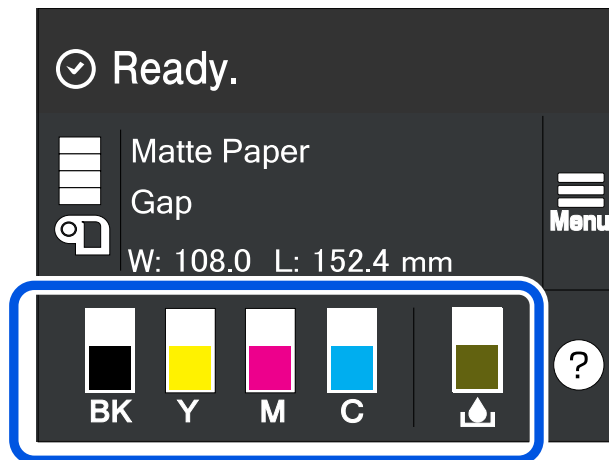

打印喷嘴检查图案

通过打印喷嘴检查图案可以检查打印头喷嘴是否堵塞。

[🔗 第81页的“打印喷嘴检查图案”](#)

基本操作

打印状态页

通过打印状态页，您可以检查固件版本和打印机设置，如打印模式和纸张检测设置。以下类型的状态页可从操作面板打印。

Menu - 打印机状态/打印 - 打印状态页

状态页打印示例	状态页（网络设置）打印示例
<pre> <Printer Status Sheet> Sheet Output Time YYYY.MM.DD hh:mm <Basic Information> Model XX-XXXX BK Serial Number XXXXXXXX Main Firmware Version XXXXXXXX MAC Address XX:XX:XX:XX:XX IP Address Setting Auto/Manual IP Address XXX.XXX.XXX.XXX Subnet Mask XXX.XXX.XXX.XXX Gateway Address XXX.XXX.XXX.XXX Head ID XXXXXXXXXXXXXXXXXXXXXXXXXXXXXXXX -- ^^^^ ^^^^ 03 xxxx yyyy/mm/dd hh:mm... 04 xxxx yyyy/mm/dd hh:mm 05 xxxx yyyy/mm/dd hh:mm 06 xxxx yyyy/mm/dd hh:mm 07 xxxx yyyy/mm/dd hh:mm 08 xxxx yyyy/mm/dd hh:mm 09 xxxx yyyy/mm/dd hh:mm 10 xxxx yyyy/mm/dd hh:mm </pre>	<pre> HHH NetWork Status Sheet HHH <General Information> MAC Address xx:xx:xx:xx:xx:xx Firmware xxxxxxxx Network Status AUTO(Disconnected) <TCP/IP IPv4> Obtain IP Address Manual IP Address xxx.xxx.xxx.xxx Subnet Mask xxx.xxx.xxx.xxx Default Gateway xxx.xxx.xxx.xxx HHHHHHHHHHHH 1/1 HHHHHHHHHHHH </pre>

注	您也可以打印一份已在打印机中注册的字体和条形码或者新注册的图像和模板清单。
---	---------------------------------------

检查网络连接和设置

您可以通过打印网络连接检查报告检查网络连接状态和设置。

详情请参阅CW-C6000 Series/CW-C6500 Series Technical Reference Guide（技术参考指南）。

更换墨盒

本节介绍如何更换墨盒。



注意

在安装墨盒之前，请仔细阅读关于操作的注意事项。

 第14页的“墨盒注意事项”

检查墨水余量

可在主页或操作面板的错误消息屏幕上查看每种颜色的墨盒中的墨水量。

消息	描述
您需要更换以下墨盒。	若要维持打印头的质量，打印机先停止打印，然后再完全展开墨盒。更换墨盒。

如何更换墨盒

以下步骤用于更换BK墨盒。按相同步骤更换其他颜色的墨盒。



重要

更换黑色墨盒时，请确保使用相同类型的黑色墨水盒。如果安装不同类型黑色墨水的墨盒，打印机将无法工作。

1

打开左侧墨舱盖。

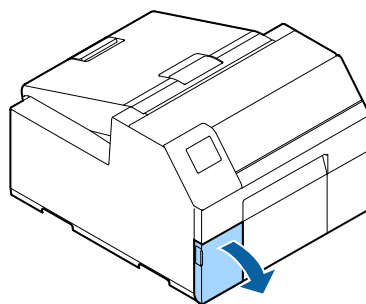

注

更换蓝绿色或黄色墨盒时，请打开右侧墨舱盖。

基本操作

- 2 向下按操作杆以取出已使用过的墨盒。

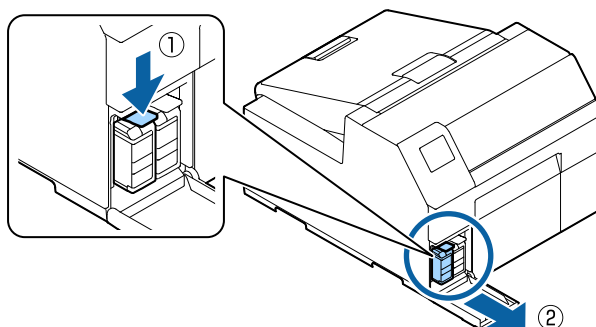

- 3 打开袋子，取出新墨盒。

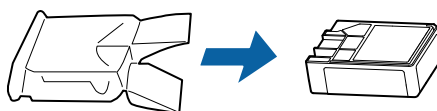

- 4 摇晃墨盒。

如下图所示，水平摇晃墨盒。向两个方向移动墨盒约5 cm，在5秒钟重复约15次。

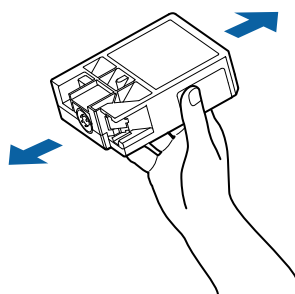

- 5 将墨盒安装在槽中。

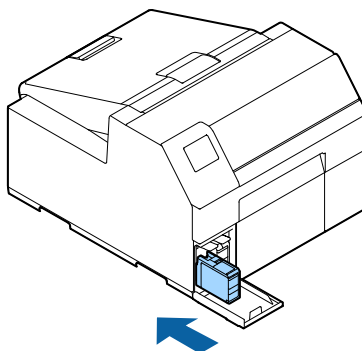

基本操作

6 关闭墨舱盖。

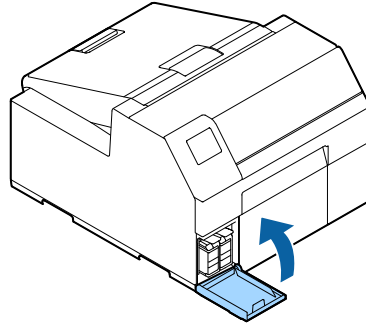

更换维护箱

本节介绍如何更换维护箱。



设置维护箱前，请仔细阅读关于操作的注意事项。

 第16页的“关于维护箱的注意事项”

确认维护箱中的可用空间

可在主页或操作面板的错误消息屏幕上查看维护箱的剩余容量。

消息	描述
维护箱已到使用寿命。 请更换。	更换新的维护箱。

如何更换维护箱

- 1 打开纸盖。

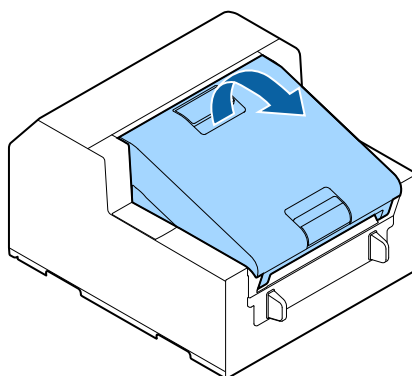

- 2 打开维护箱盖。

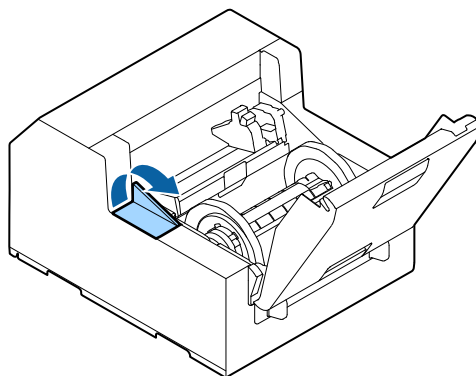

基本操作

3 取出维护箱。

丢弃使用过的维护箱时，将其放在新维护箱附带的塑料袋中。

 [第106页的“维护箱弃置”](#)

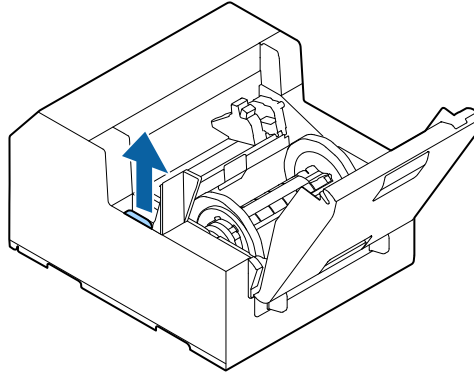

4 从袋子中取出新的维护箱。

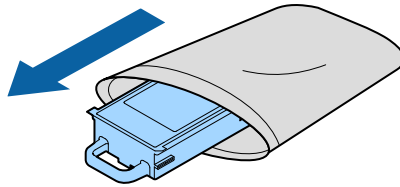

5 安装新的维护箱。

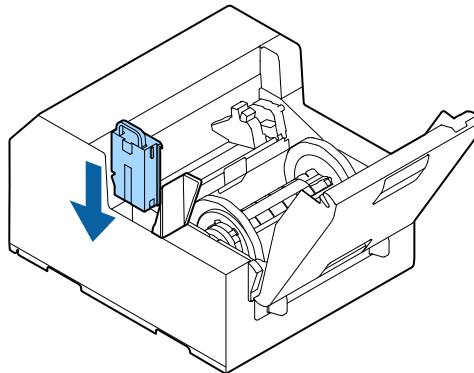

6 关闭维护箱盖。

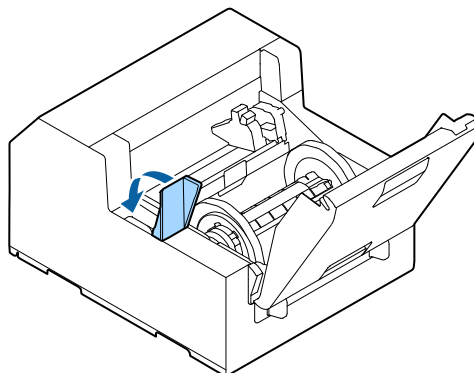

打印机驱动程序设置

设置打印所需的基本项，例如纸张尺寸和形式。

打印机驱动程序配备帮助功能。右键单击一个项目，然后单击帮助即可显示有关该项目的解释。

您也可以通过视频学习如何配置打印机驱动程序。可通过以下网址访问视频。

<https://support.epson.net/p_doc/790/>

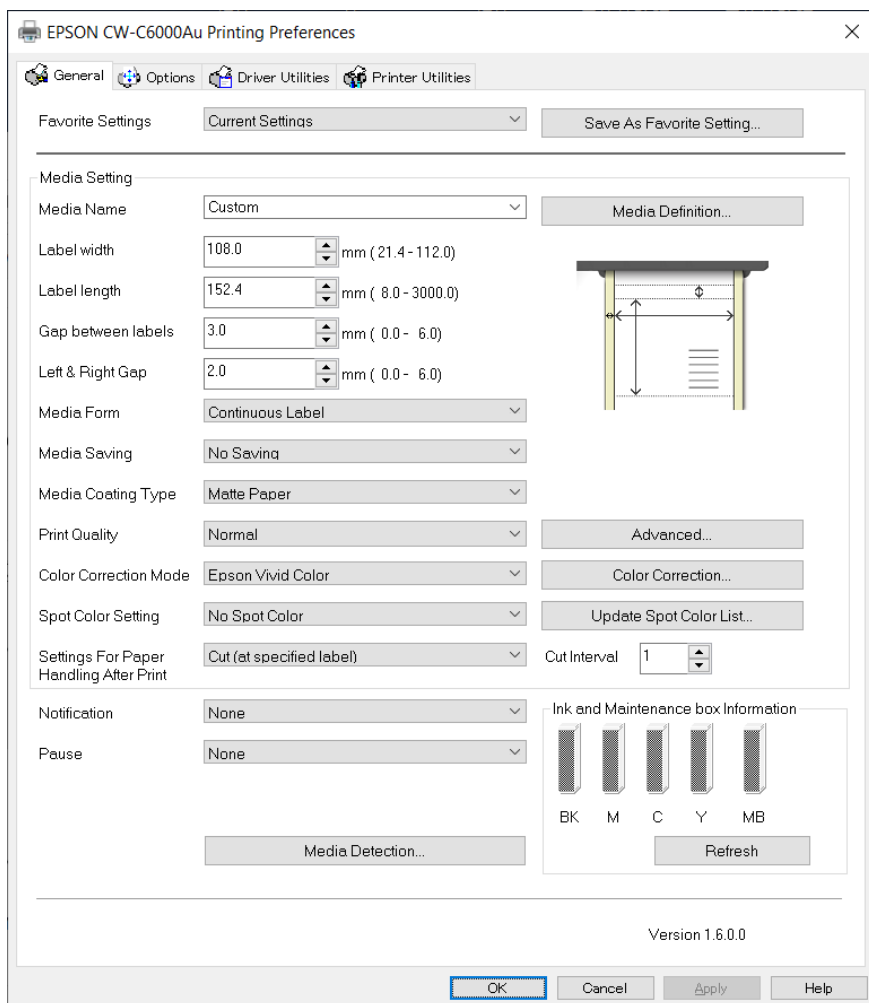

注

如果打印机上的设置（可使用操作面板、CW-C6000 Series/CW-C6500 Series PrinterSettings或Web Config进行设置）不同于打印机驱动程序设置的设置，将通过应用打印机驱动程序的设置来执行打印。

纸张定义

常用纸张的大小、形式、类型以及其他设置可作为纸张定义注册。可从纸张名称下拉菜单中选择已设置的纸张定义。操作非常方便，因为如果您提前注册纸张定义，您在从应用程序打印时便不再需要设置纸张设置。

基本操作

如果您不想注册纸张定义，而是要在每次打印时设置纸张尺寸和其他设置，请从**常规选项卡**的**纸张名称**下拉菜单中选择**自定义**。**常规选项卡**上将提供多种可用设置，您可以在**此**设置纸张尺寸和其他设置。

纸张名称

- 108 × 152.4 mm{4.25 × 6.00 in.} - 模切标签*（初始设置）
- 自定义

*：此设置适用于打印产品随附的卷纸。

标签宽度

CW-C6000 Series

可指定在21.4至112.0 mm{0.84至4.41 in.}之间

初始设置：108.0 mm{4.25 in.}

CW-C6500 Series

可指定在21.4至215.9 mm{0.84至8.50 in.}之间

初始设置：108.0 mm{4.25 in.}

标签长度

对于自动裁纸刀型

可指定在8至609.6 mm{0.31至24 in.}之间

初始设置：152.4 mm{6.00 in.}

注

如果裁切纸张的间隔小于15.0 mm{0.59 in.}，因为可能发生夹纸，而无法进行自动裁切。如要对小于15.0 mm{0.59 in.}的标签纸使用自动裁切，请在打印后纸张处理设置中将裁切纸张的间隔设置为15.0 mm{0.59 in.}或更大。

 [第43页的“打印后纸张处理设置”](#)

对于剥离器型

可指定在12.7至609.6 mm{0.50至24 in.}之间

初始设置：152.4 mm{6.00 in.}

标签间距

[纸张形式]为除[整页标签]以外的选项时

2至6 mm{0.08至0.24 in.}

初始设置: 3 mm{0.12 in.}

[纸张形式]为[整页标签]时

0至6 mm{0至0.24 in.}

初始设置: 3 mm{0.12 in.}

左右间距

对于自动裁纸刀型

可设置在2至6 mm{0.08至0.24 in.} (通常为2 mm{0.08 in.}) 的范围内

初始设置: 2 mm{0.08 in.}

对于剥离器型

仅2 mm{0.08 in.}设置

初始设置: 2 mm{0.08 in.}

注	如果设置大于2 mm{0.08 in.}, 可能发生夹纸等问题。
---	----------------------------------

纸张形式

- 模切标签 (间隙) (初始设置)
- 模切标签 (黑色标记)
- 整页标签 (黑色标记)
- 整页标签
- 连续纸张 (黑色标记)
- 连续纸张

纸张节约

仅在为[纸张形式]选择[整页标签]时启用。

- 消除下边距

基本操作

- 消除上下边距
- 不节约（初始设置）

纸张类型

- 普通纸
- 亚光纸（初始设置）
- 合成纸
- 美纹纸
- 光泽纸
- 光泽胶片
- 高光泽纸

打印质量

[纸张类型]为[普通纸时]

- 最大速度
- 快的（初始设置）
- 普通
- 质量

[纸张类型]为[亚光纸]、[合成纸]或[美纹纸时]

- 最大速度
- 快的
- 普通（初始设置）
- 质量

[纸张类型]为[光泽纸]、[光泽胶片]或[高光泽纸]时

- 普通
- 质量（初始设置）
- 最高质量

注	如果您更改 纸张类型 ， 打印质量 将自动设置为适合所选纸张类型的初始设置。
----------	--

Color Correction

- 爱普生生动色彩
- 爱普生首选色彩（初始设置）
- ICM
- 无

专色设置

未选择（初始设置）

打印后纸张处理设置

对于自动裁纸刀型

- 切割（打印最后一个标签之后）
- 切割（在指定标签处）
- 切割（拼贴画页最后一页之后）
- 不切割（在切割位置处停止）（初始设置）
- 不切割（在剥离位置处停止）
- 不切割（在打印结束位置处停止）

注	<p>在标签长度中设置小于15.0 mm{0.59 in.}的值时的注意事项</p> <ul style="list-style-type: none"> <input type="checkbox"/> 因为可能发生夹纸，而无法进行自动裁纸。 <input type="checkbox"/> 在打印后纸张处理设置的裁切中以下三个选项均可选择。 <ul style="list-style-type: none"> <input type="checkbox"/> 切割（打印最后一个标签之后） <input type="checkbox"/> 切割（在指定标签处） <input type="checkbox"/> 切割（拼贴画页最后一页之后） <input type="checkbox"/> 当打印后纸张处理设置 - 切割（在指定标签处） - 裁切间隔被设置为“1”时，会自动更改为“2”，以确保标签长于可裁切的最小标签长度（15.0 mm{0.59 in.}）。 <p>此外，为确保标签长度不小于可裁切的最小标签长度（15.0 mm{0.59 in.}），裁切间隔将无法再设置为“1”。</p>
---	--

对于剥离器型

- 手动应用（初始设置）
- 自动应用
- 回卷

通知

对于自动裁纸刀型

- 无（初始设置）
- 裁切时提示
- 仅在最后一页之后
- 拼贴画结尾处的最后一页

对于剥离器型

- 无（初始设置）
- 仅在最后一页之后
- 拼贴画结尾处的最后一页

暂停

对于自动裁纸刀型

- 无（初始设置）
- 裁切时暂停
- 作业结束时暂停
- 拼贴画结尾处的最后一页

对于剥离器型

- 无（初始设置）
- 作业结束时暂停
- 拼贴画结尾处的最后一页

纸张检测（黑色标记/间隙...）

Media Source

- 内部滚动（初始设置）
- 外部送纸

基本操作

纸张检测（黑色标记/间隙...）

- 间隙检测（初始设置）
- 黑色标记检测
- 无检测

基本操作

装入和更换纸张

本节介绍如何装入和更换纸张。如下所示，更换纸张的步骤因纸张的大小以及纸张的送纸方式（从内部或者从外部送纸）而异。也可以参考演示步骤的视频。

可通过以下网址访问视频。

<https://support.epson.net/p_doc/790/>

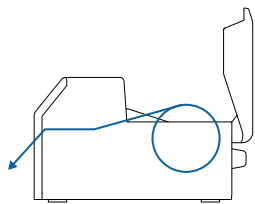
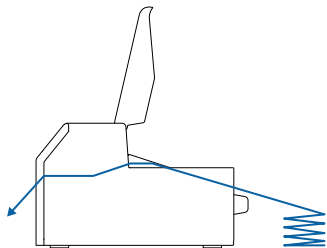
从内部送纸（内部）	从外部送纸（后部进纸）
<p>从打印机的内部提供纸张。将卷纸固定到卷纸轴上，装入打印机中。</p> 	<p>从打印机的外部提供纸张。将折叠纸放在打印机后面。（仅自动裁纸刀型）</p> 

<p>! 重要</p>	<ul style="list-style-type: none"> ❑ 若要从打印机外部送入卷纸时，请自行准备外部送纸器和纸回卷器。详情请参阅CW-C6000 Series/CW-C6500 Series Technical Reference Guide（技术参考指南）。 ❑ 对于剥离器型，您无法从打印机外部送入折叠纸。 ❑ 更换形状、形式或类型不同的纸张时，请在装入纸张之前，从操作面板或在打印机驱动程序上更改打印纸设置。 <p>🔗 第31页的“查看纸张信息”</p> <p>🔗 第39页的“打印机驱动程序设置”</p>
--------------------	---

如何提供纸张	对于裁纸刀型的步骤	对于剥离器型的步骤
从内部送纸（内部）	第47页的“如何装入纸张（自动裁纸刀型 - 从内部送纸）”	第57页的“如何装入纸张（剥离器型 - 从内部送纸）”
	第64页的“如何取出纸张（对于自动裁纸刀型）”	第66页的“如何取出纸张（对于剥离器型）”
	第68页的“如何在纸端弹纸（对于自动裁纸刀型）”	第69页的“如何在纸端弹纸（对于剥离器型）”
从外部送纸（后部进纸）	第52页的“如何装入纸张（自动裁纸刀型 - 从外部送纸）”	---
	第64页的“如何取出纸张（对于自动裁纸刀型）”	
	第68页的“如何在纸端弹纸（对于自动裁纸刀型）”	

如何装入纸张（自动裁纸刀型 - 从内部送纸）

**注意**

打开打印机电源后，等待直至显示主页屏幕，然后打开纸盖。如果在显示主页屏幕前打开前盖，打印机可能无法正确装入纸张。

- 1 打开打印机电源，然后在操作面板上确认为**介质来源**设置选择**内部**。

 [第31页的“查看纸张信息”](#)

- 2 打开纸盖。

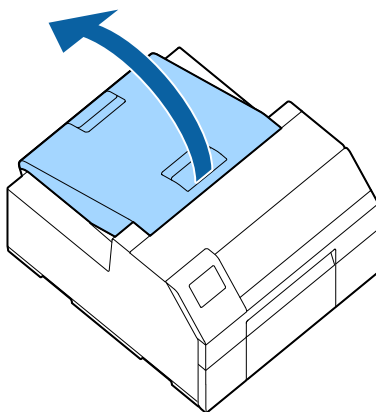

- 3 从打印机中取出卷纸轴。

如图所示，双手握住卷纸轴和法兰将其取出。

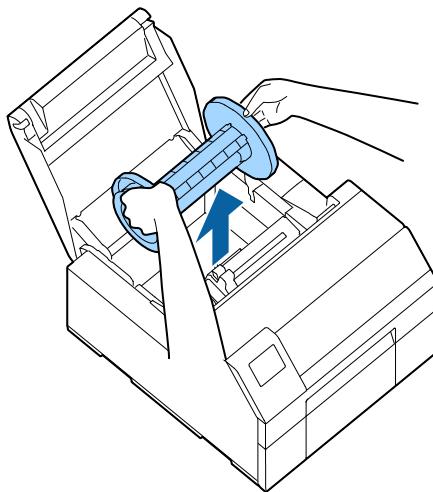

基本操作

4 将卷纸装在卷纸轴上，并用法兰固定。

- ❑ 要移动法兰，按住两个操作杆即可。
- ❑ 将卷纸装在卷纸轴上时，记住卷绕方向。卷纸轴上标记了正确的卷绕方向。
- ❑ 固定法兰和卷纸，使其之间没有间隙。

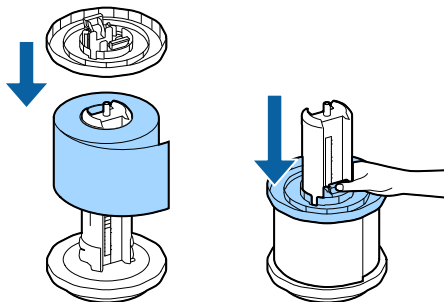

5 双手握住卷纸轴，将其放在打印机内。

安装卷纸轴，使其两端卡在打印机内部的托架上。

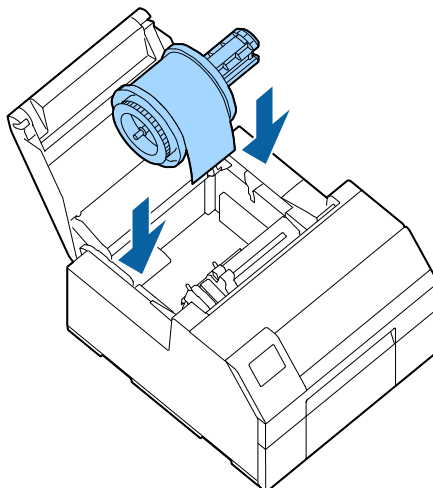

6 将可移动导边器滑动到右边。

按压蓝色的操作杆以移动导边器。

基本操作

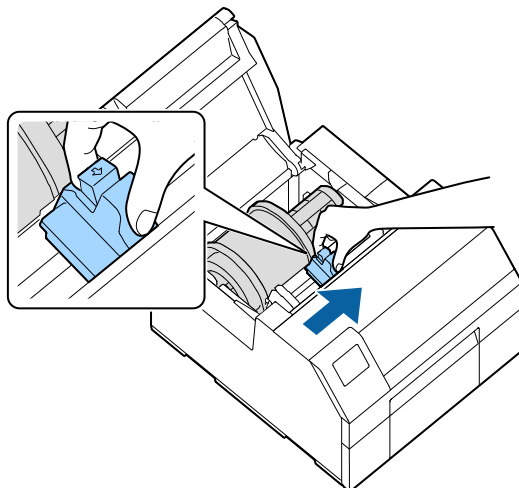

7 沿着左侧导边器拉出纸张。

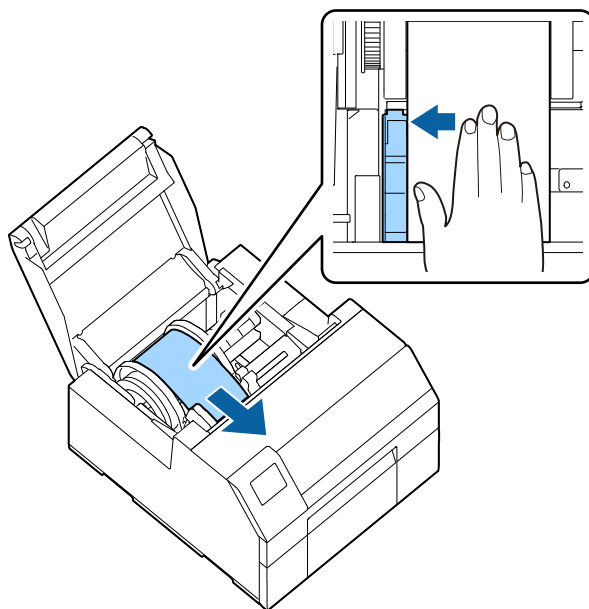

8 将手放在纸张上将其压平，将可移动导边器滑动到纸上。

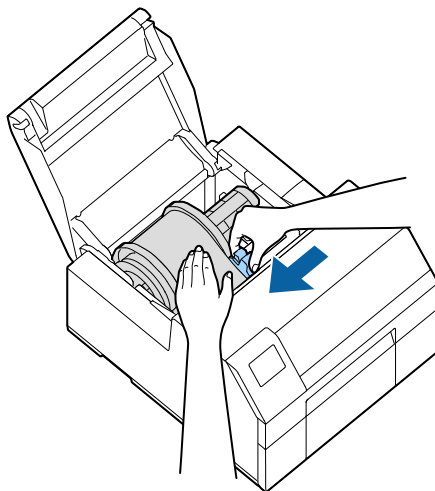

基本操作

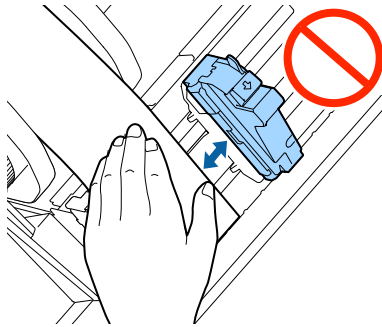
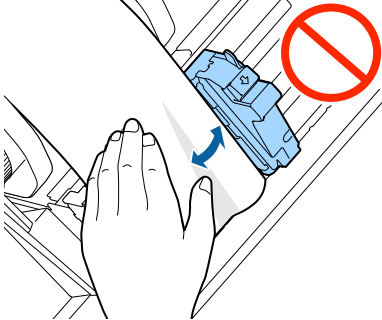
 <p>注意</p>	<p>如果可移动导边器滑动没有正常滑到纸上，打印位置可能会不正确或者发生卡纸。确保按照如下指导操作。</p> <ul style="list-style-type: none"> ❑ 导边器与纸张边缘之间不能有间隙。  <ul style="list-style-type: none"> ❑ 滑动导边器时不要与纸张贴的太紧。 
---	---

9

在进纸槽插入纸张直至开始自动进纸为止。

切勿装入没有标签的背纸。否则可能检测不到纸张且无法自动进纸。

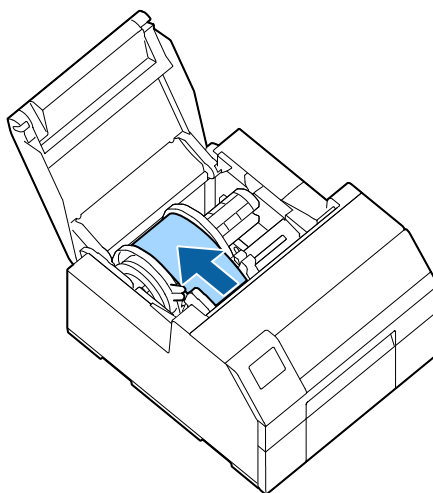

基本操作

- 10 旋转卷纸轴以压紧纸张。

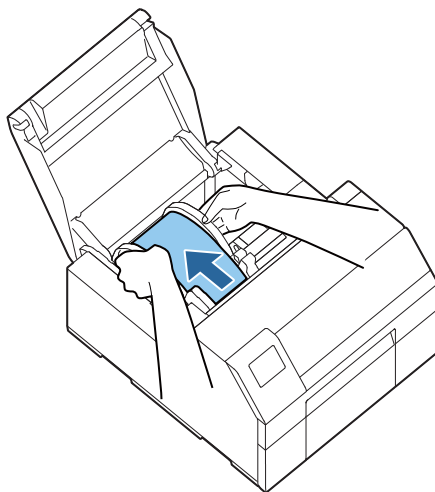

- 11 关闭纸盖。

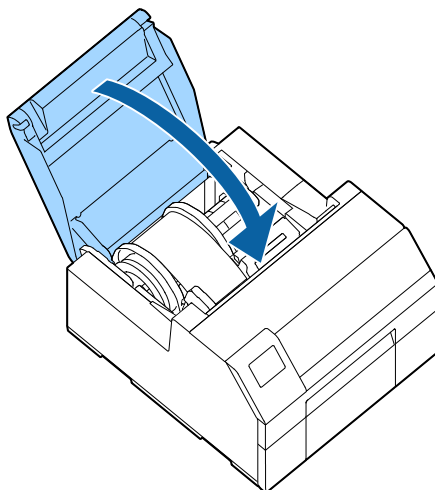

- 12 按Pause（暂停）按钮。

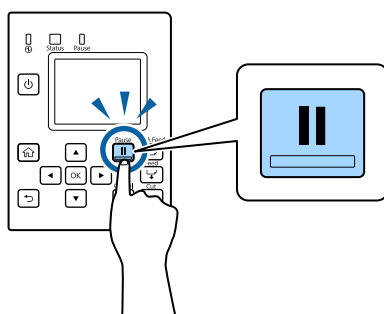

现已完成装入纸张（自动裁纸刀型 - 从内部送纸）。

如何装入纸张（自动裁纸刀型 - 从外部送纸）



打开打印机电源后，等待直至显示主页屏幕，然后打开纸盖。如果在显示主页屏幕前打开前盖，打印机可能无法正确装入纸张。

1 打开打印机电源，然后在操作面板上确认为**介质来源**设置选择**后部进纸**。

 [第31页的“查看纸张信息”](#)

2 打开纸盖。

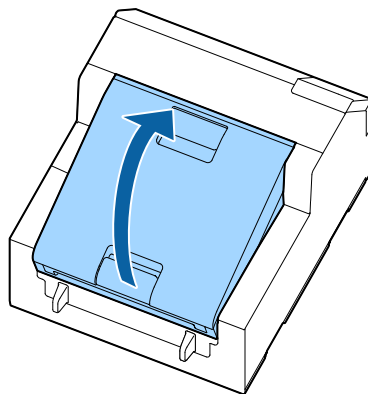

3 如果有，取出卷纸轴。

如图所示，双手握住卷纸轴和法兰将其取出。

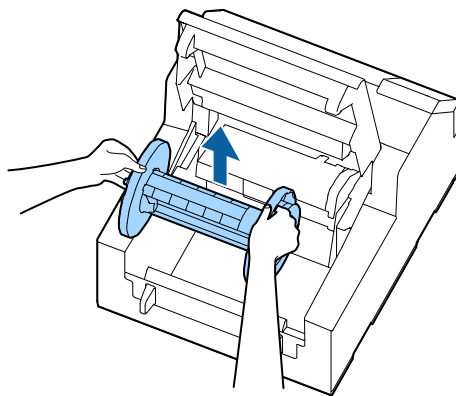

基本操作

4

将折叠纸放在打印机后面。

- ❑ 将折叠纸放在距离打印机至少100 mm{3.94 in.}（图中A）远的位置。
- ❑ 确保纸张与进纸槽垂直。

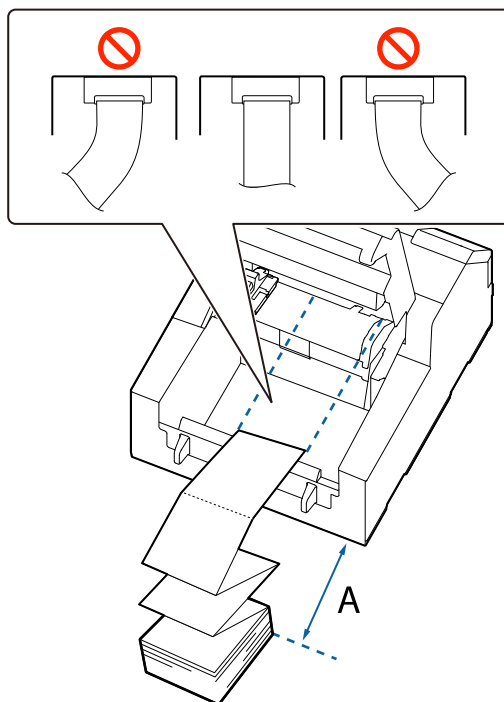

 注意	<p>切勿使折叠纸在打印机附近卷曲。否则会使纸张变形而导致卡纸或打印质量问题。</p> 
---	--

5

将可移动导边器滑动到左边。

按压蓝色的操作杆以移动导边器。

基本操作

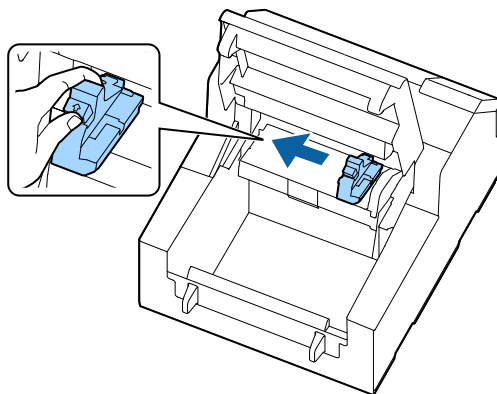

6 沿着右侧导边器拉出纸张。

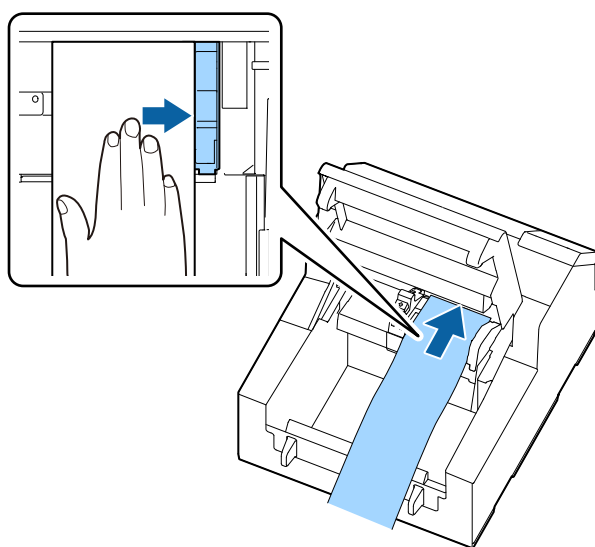

7 将手放在纸张上将其压平，将可移动导边器滑动到纸上。

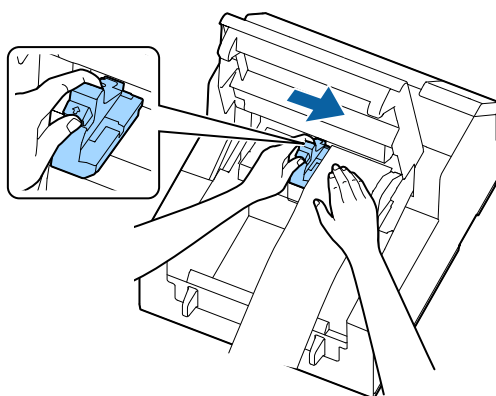

基本操作

如果可移动导边器滑动没有正常滑到纸上，打印位置可能会不正确或者发生卡纸。确保按照如下指导操作。

- ❑ 导边器与纸张边缘之间不能有间隙。

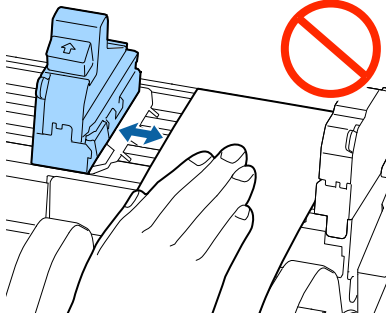

注意

- ❑ 滑动导边器时不要与纸张贴的太紧。

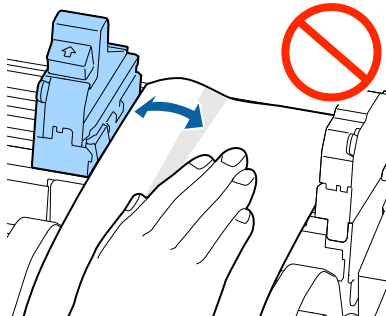

8

在进纸槽插入纸张直至开始自动进纸为止。

切勿装入没有标签的背纸。否则可能检测不到纸张且无法自动进纸。

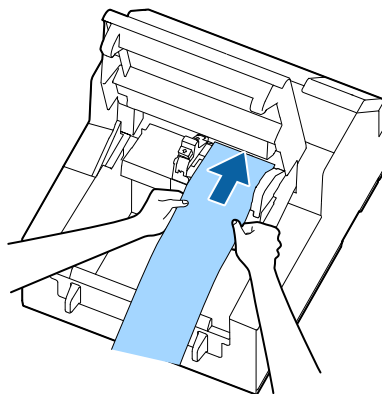

基本操作

9 关闭纸盖。

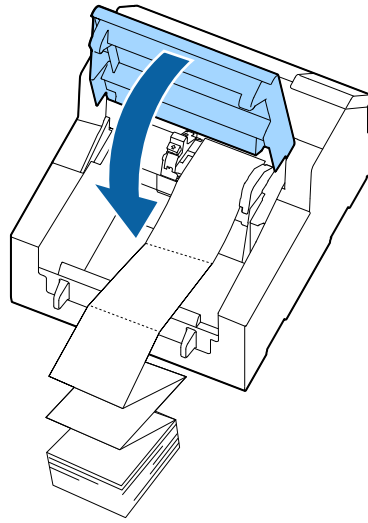

10 按Pause（暂停）按钮。

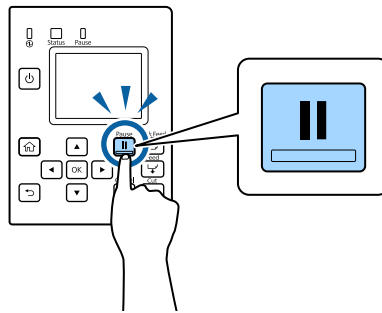

现已完成装入纸张（自动裁纸刀型 - 从外部送纸）。

如何装入纸张（剥离器型 - 从内部送纸）



打开打印机电源后，等待直至显示主页屏幕，然后打开纸盖。如果在显示主页屏幕前打开前盖，打印机可能无法正确装入纸张。

1 打开打印机电源，然后在操作面板上确认为**介质来源**设置选择**内部**。

 [第31页的“查看纸张信息”](#)

2 打开纸盖。

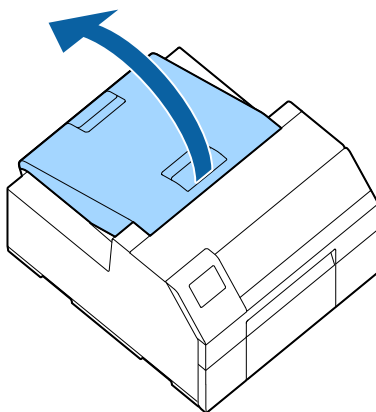

3 从打印机中取出卷纸轴。

如图所示，双手握住卷纸轴和法兰将其取出。

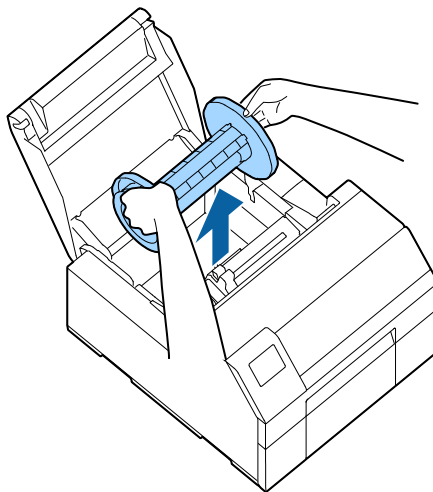

基本操作

4 将卷纸装在卷纸轴上，并用法兰固定。

- ❑ 要移动法兰，按住两个操作杆即可。
- ❑ 将卷纸装在卷纸轴上时，记住卷绕方向。卷纸轴上标记了正确的卷绕方向。
- ❑ 固定法兰和卷纸，使其之间没有间隙。

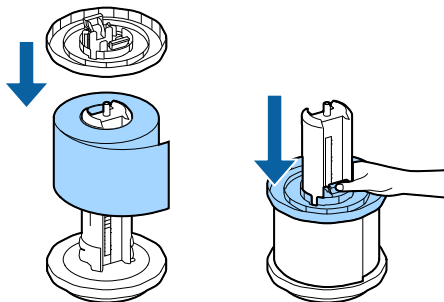

5 双手握住卷纸轴，将其放在打印机内。

安装卷纸轴，使其两端卡在打印机内部的托架上。

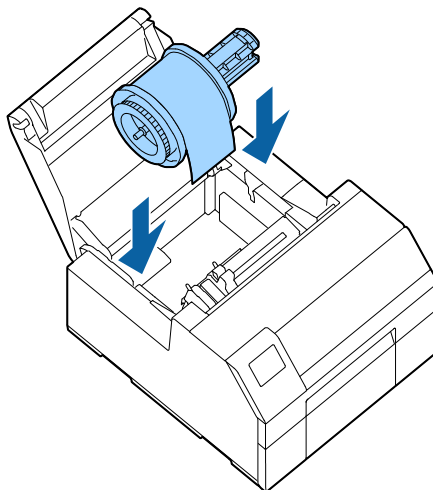

6 将可移动导边器滑动到右边。

按压蓝色的操作杆以移动导边器。

基本操作

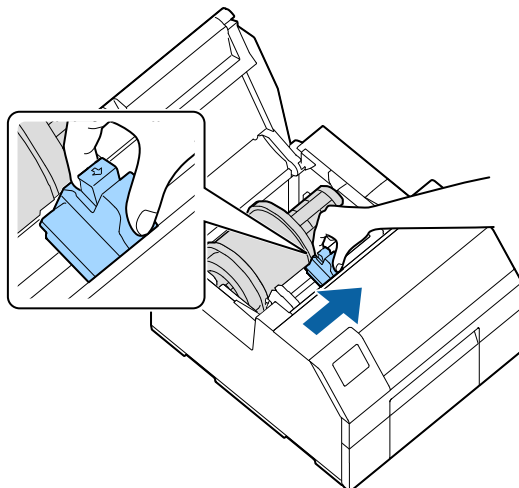

7 沿着左侧导边器拉出纸张。

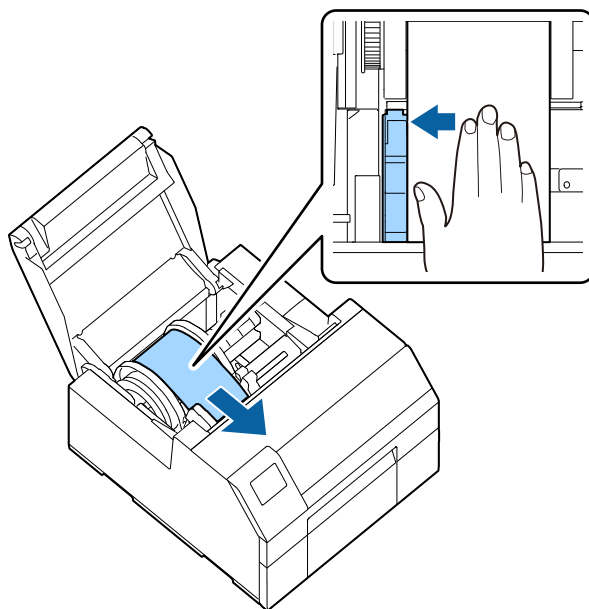

8 将手放在纸张上将其压平，将可移动导边器滑动到纸上。

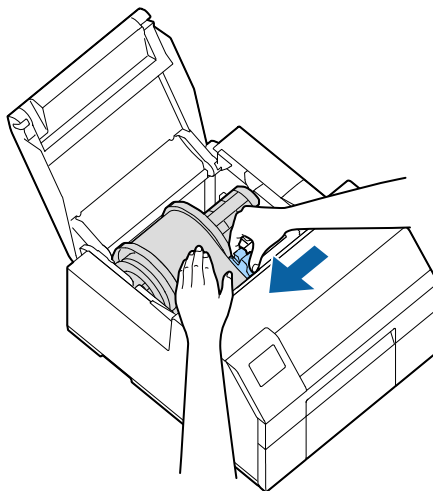

基本操作

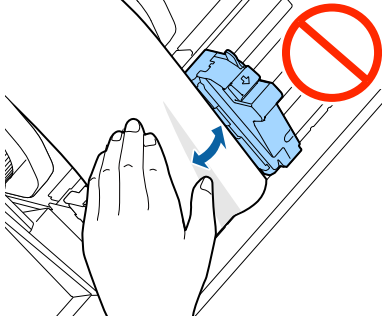
 注意	<p>如果可移动导边器滑动没有正常滑到纸上，打印位置可能会不正确或者发生卡纸。确保按照如下指导操作。</p> <ul style="list-style-type: none">❑ 导边器与纸张边缘之间不能有间隙。 
	<ul style="list-style-type: none">❑ 滑动导边器时不要与纸张贴的太紧。 

9

在进纸槽插入纸张直至开始自动进纸为止。

切勿装入没有标签的背纸。否则可能检测不到纸张且无法自动进纸。

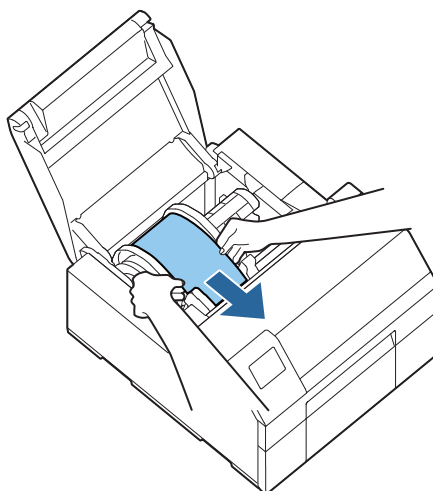

基本操作

- 10 旋转卷纸轴以压紧纸张。

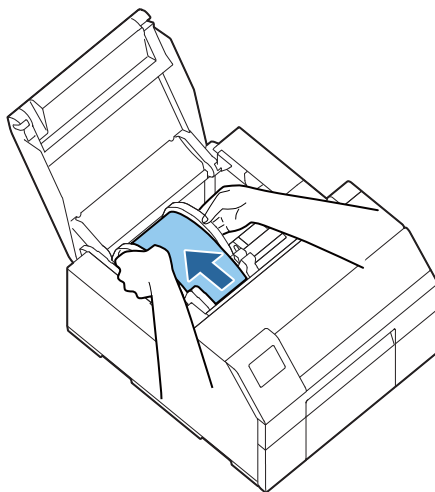

- 11 关闭纸盖。

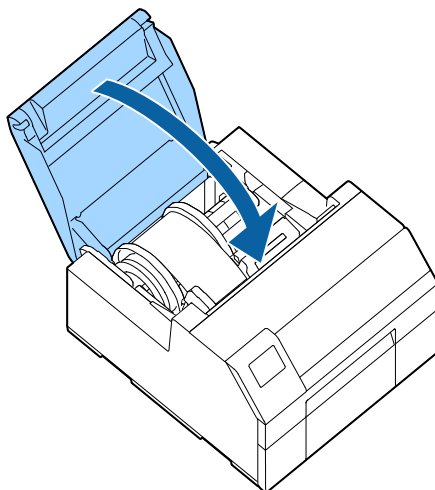

- 12 按住**Feed**（进纸）按钮直至纸张的前缘接触到安装打印机的工作台。

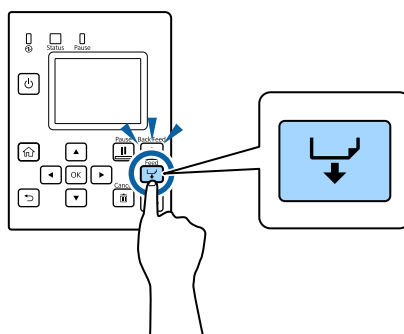

基本操作

- 13 从弹出的纸张上取下标签。

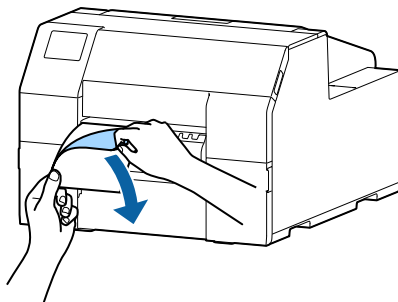

- 14 打开剥离器盖。

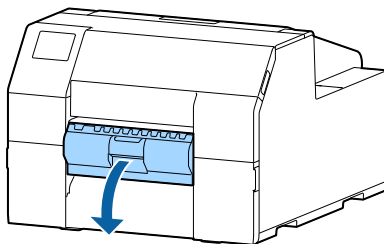

- 15 将纸张穿过剥离器槽 (A)。

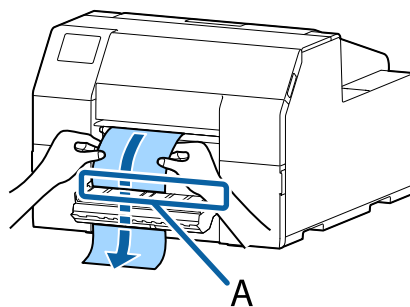

- 16 在关闭剥离器盖之前，请沿着凸出部位A放置纸张。

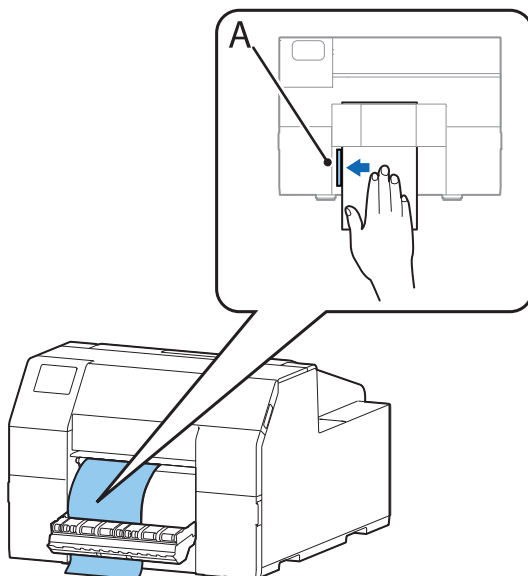

基本操作

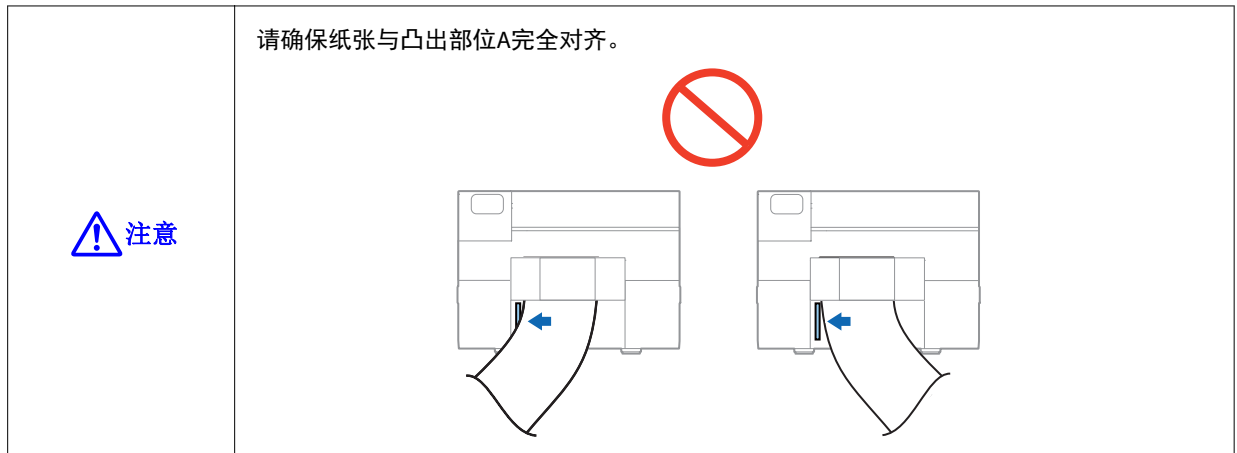

17 关闭剥离器盖。

如果纸张松散，拉住纸张的前缘以消除松散，并关上剥离器盖。

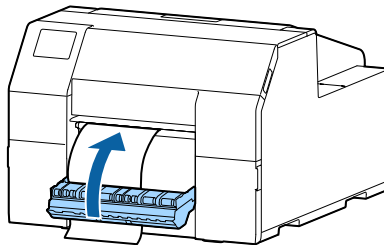

18 按**Pause**（暂停）按钮。

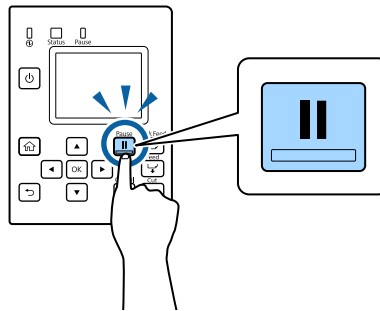

现已完成装入纸张（剥离器型 - 从内部送纸）。

如何取出纸张（对于自动裁纸刀型）

- 1 确认打印机已打开。
- 2 按**Cut**（裁切）按钮，切断弹出的标签。

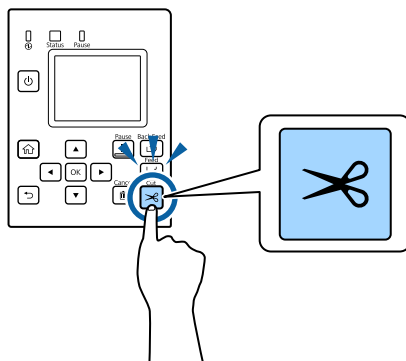

- 3 按**Back Feed**（送回）按钮送回纸张。

现在可将纸张从打印机内拉出。

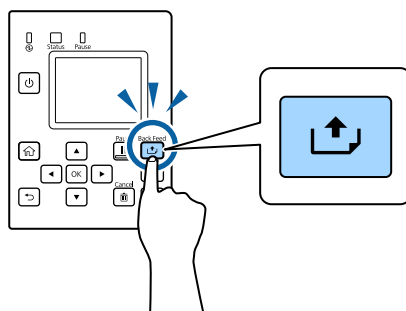

- 4 打开纸盖。

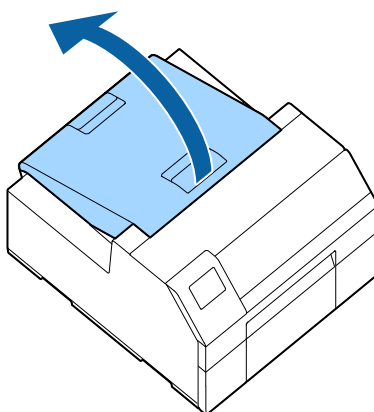

基本操作

- 5 将可移动导边器从纸张上移开，并取出纸张。

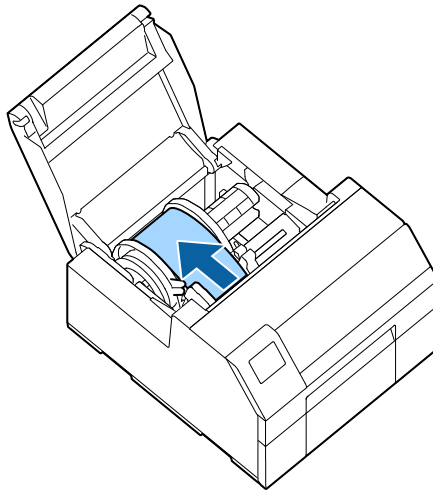

- 6 关闭纸盖。

- 7 按**Pause**（暂停）按钮。

现已完成纸张的取出。

若要装入纸张，请参阅 [第47页](#)的“如何装入纸张（自动裁纸刀型 - 从内部送纸）”或 [第52页](#)的“如何装入纸张（自动裁纸刀型 - 从外部送纸）”。

基本操作

如何取出纸张（对于剥离器型）

1 确认打印机已打开。

2 打开剥离器盖。

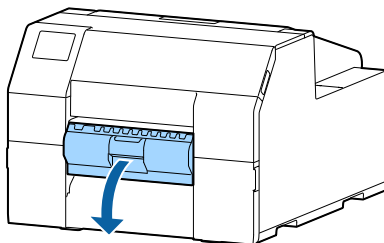

3 裁切弹纸槽附近的背纸。

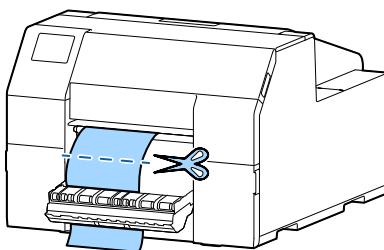

4 按 **Back Feed**（送回）按钮送回纸张。

现在可将纸张从打印机内拉出。

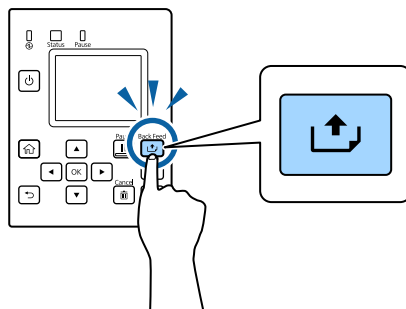

5 打开纸盖。

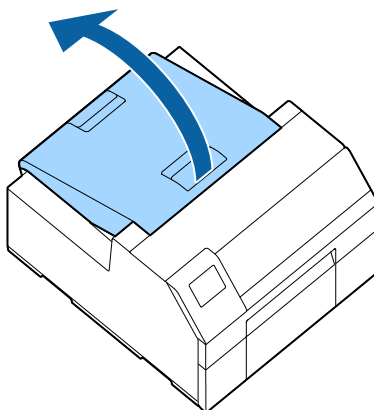

基本操作

- 6** 将可移动导边器从纸张上移开，并取出纸张。

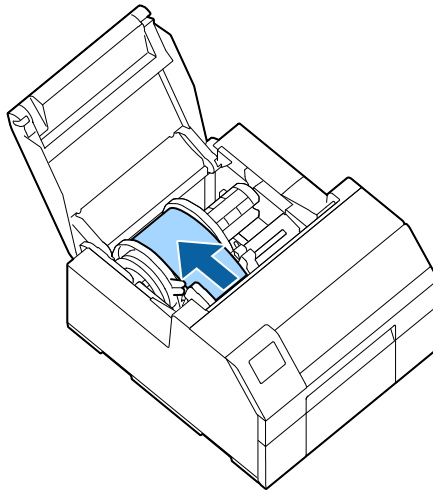

- 7** 关闭纸盖。

- 8** 按**Pause**（暂停）按钮。

现已完成纸张的取出。

若要装入纸张，请参阅 [第57页](#)的“[如何装入纸张（剥离器型 - 从内部送纸）](#)”。

如何在纸端弹纸（对于自动裁纸刀型）

- 1 按住**Feed**（进纸）按钮直至纸张完全弹出。

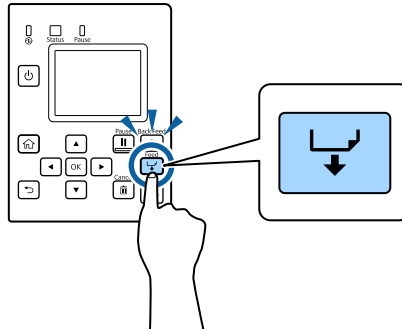

现已完成纸端弹纸。

若要装入纸张，请参阅第47页的“[如何装入纸张（自动裁纸刀型 - 从内部送纸）](#)”或第52页的“[如何装入纸张（自动裁纸刀型 - 从外部送纸）](#)”。

如何在纸端弹纸（对于剥离器型）

- 1 打开剥离器盖。

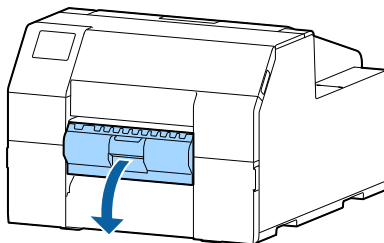

- 2 从剥离器槽中取出纸张（A）。

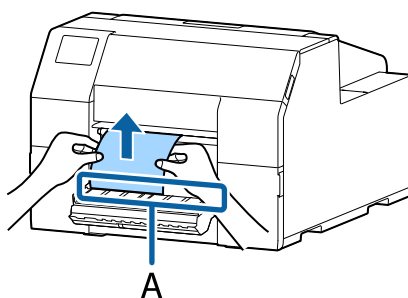

- 3 按住**Feed**（进纸）按钮直至纸张完全弹出。

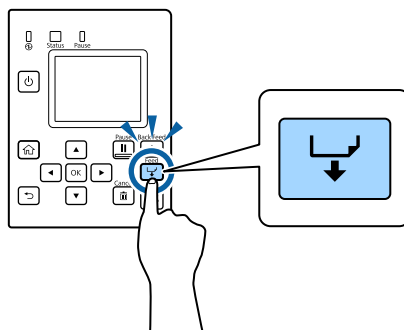

现已完成纸端弹纸。

若要装入纸张，请参阅 [第57页](#)的“[如何装入纸张（剥离器型 - 从内部送纸）](#)”。

维护

本章介绍如何执行打印机维护。

前面

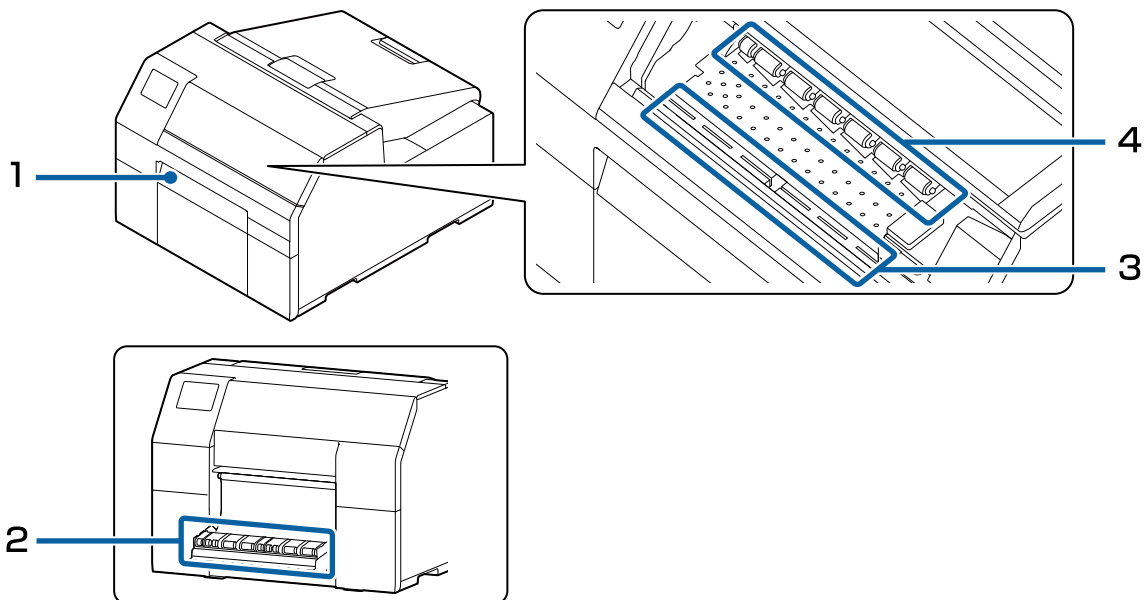

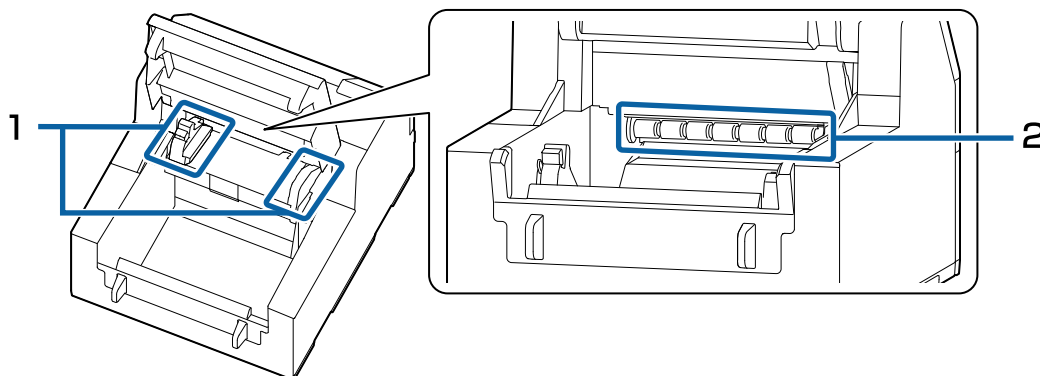

No.	请参阅:
1	第72页的“清洁自动裁纸刀（仅自动裁纸刀型）”
2	第74页的“清洁剥离器（仅剥离器型）”
3	第76页的“清洁压盘”
4	第77页的“清洁进纸辊”

后面



维护

No.	请参阅:
1	 第75页的“清洁导边器”
2	 第77页的“清洁进纸辊”

清洁外部



请勿使用酒精、汽油、稀释剂、三氯乙烯或酮基溶剂清洁打印机外部。否则会导致塑料和橡胶部件变形或损坏。

- 1 关闭打印机，然后从插座上断开电源线连接。
- 2 然后用干布或轻微浸湿的布擦掉所有脏污。

清洁自动裁纸刀（仅自动裁纸刀型）

如果标签、纸尘或胶黏剂粘在自动裁纸刀（A）的固定刀片上，刀片可能会变钝。

请按照以下步骤，执行清洁。

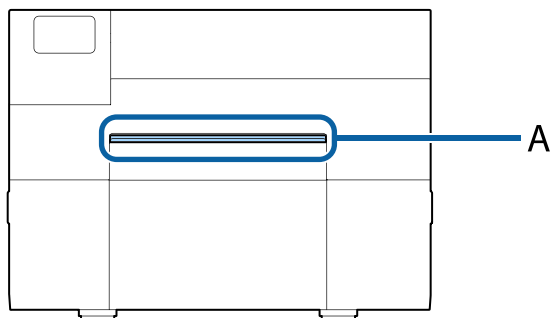
**1**

如果已经装入纸张，请将其取出。

 [第64页](#)的“如何取出纸张（对于自动裁纸刀型）”

2

关闭打印机，然后从插座上断开电源线连接。

维护

3 如下图所示，使用平口螺丝刀刮掉粘在固定刀片上的附着材料（刀片宽度：1.8 mm至3.0 mm{0.07至0.12 in.}）。开始从两端向中心刮。

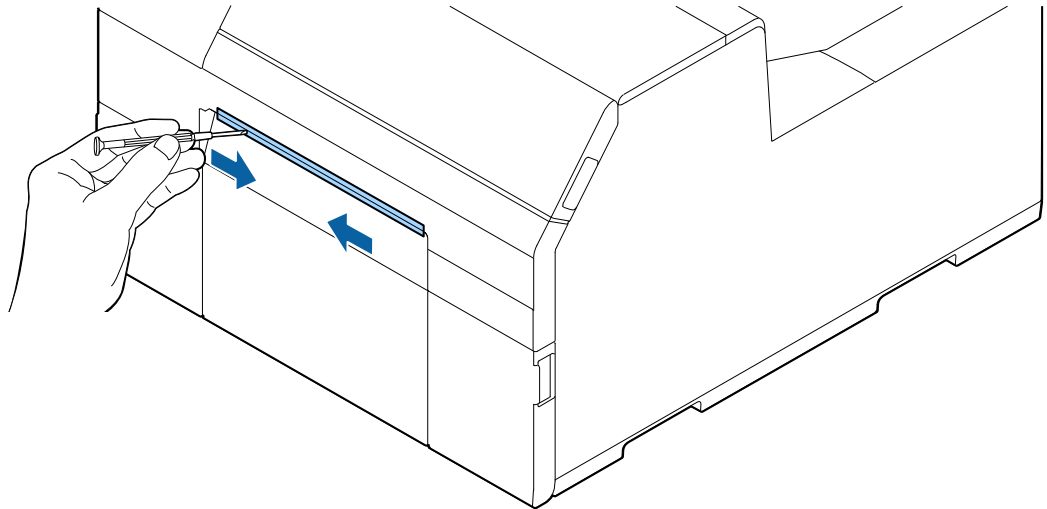
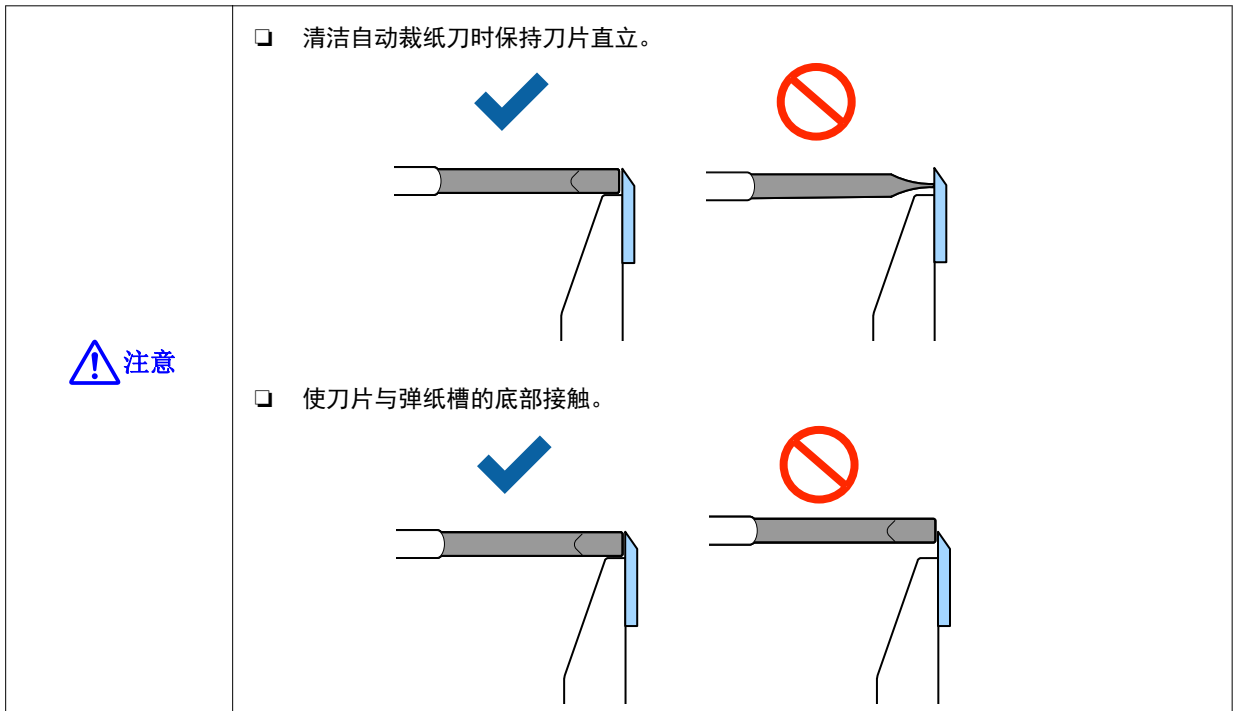

清洁剥离器（仅剥离器型）

如果标签、纸尘或胶黏剂粘在剥离器上，打印质量可能会下降。

为了维持良好的打印质量，建议每天清洁剥离器。

请按照以下步骤，执行清洁。

1 确认打印机已关闭。

2 打开剥离器盖。

如果已经装入纸张，请将其取出。

 [第66页的“如何取出纸张（对于剥离器型）”](#)

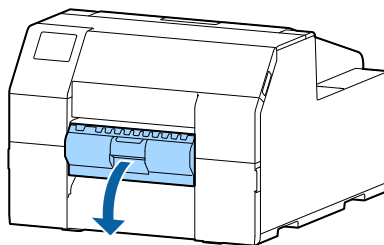

3 使用蘸有酒精的棉签清洁剥离器辊。

彻底清除剥离器辊上的灰尘。

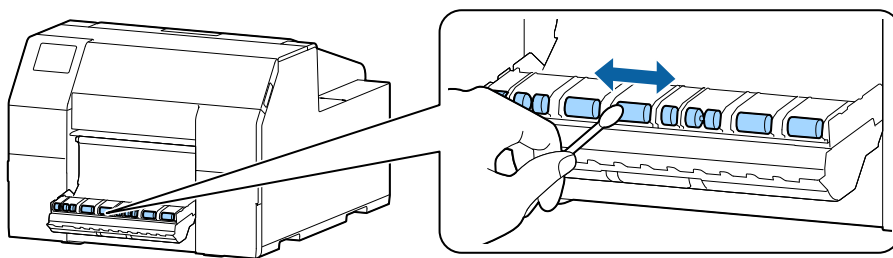

清洁导边器

如果标签、纸尘或胶黏剂粘在导边器上，可能会发生卡纸，或者造成打印位置不正确。

请按照以下步骤，执行清洁。

1 确认打印机已关闭。

2 打开纸盖。

如果已经装入纸张，请将其取出。

 [第64页的“如何取出纸张（对于自动裁纸刀型）”](#)

 [第66页的“如何取出纸张（对于剥离器型）”](#)

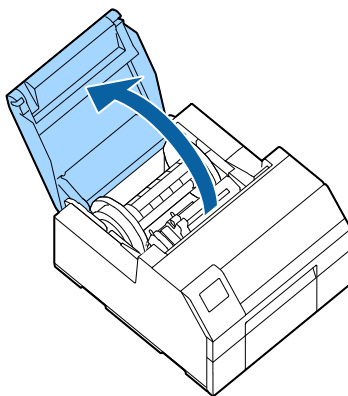

3 使用蘸有酒精的棉签清洁导边器。

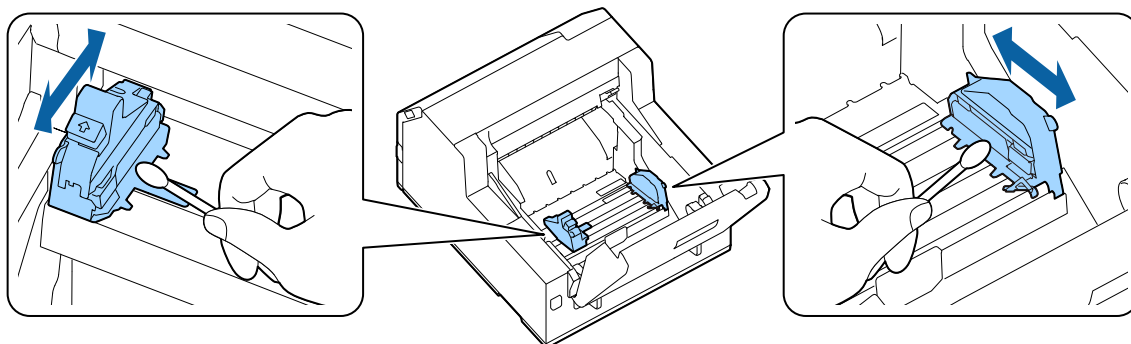

清洁压盘

如果标签、纸尘或胶黏剂粘在压盘上，可能会发生卡纸，或者造成打印位置不正确。

请按照以下步骤，执行清洁。

1 确认打印机已关闭。

2 如果已经装入纸张，请将其取出。

 [第64页](#)的“如何取出纸张（对于自动裁纸刀型）”

 [第66页](#)的“如何取出纸张（对于剥离器型）”

3 打开前盖。

4 提起纸张托架单元。

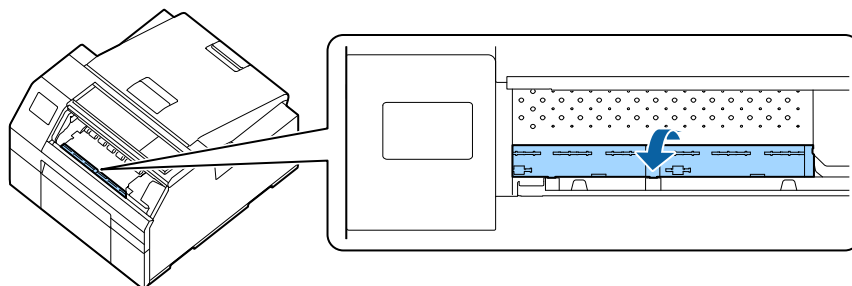

5 用布或棉签清除粘在压盘上的胶黏剂。

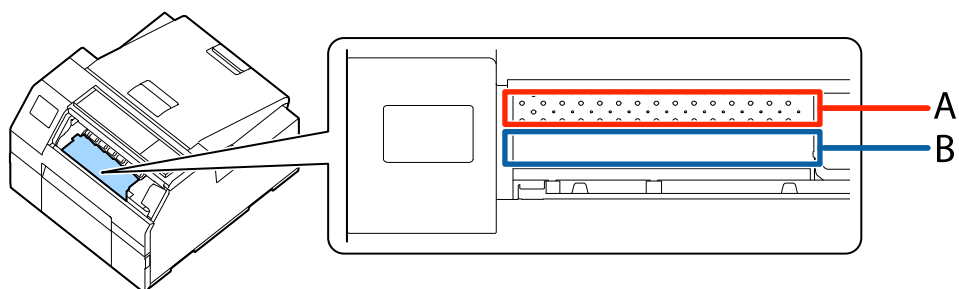

A: 切勿清洁此区域

B: 清洁此区域

6 放下纸张托架装置。

清洁进纸辊

如果纸尘或胶黏剂粘在进纸辊上，可能会发生卡纸，或导致打印的图像颜色暗淡或者模糊。

为了维持良好的打印质量，建议每周清洁一次辊。

请按照以下步骤，执行清洁。



清洁进纸辊时，请勿使用除标签以外的材料。否则可能损坏辊，造成卡纸，或者打印输出颜色暗淡或者模糊。

1 确认打印机已关闭。

2 打开纸盖。

如果已经装入纸张，请将其取出。

 [第64页的“如何取出纸张（对于自动裁纸刀型）”](#)

 [第66页的“如何取出纸张（对于剥离器型）”](#)

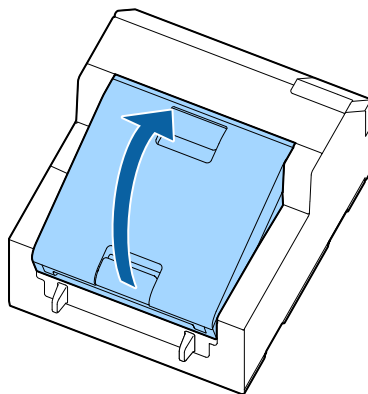

3 取出卷纸轴。

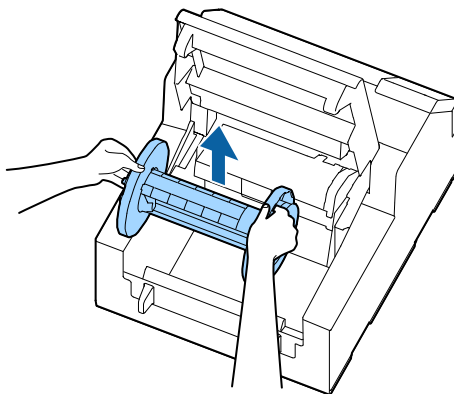

维护

- 4 提起解锁杆。

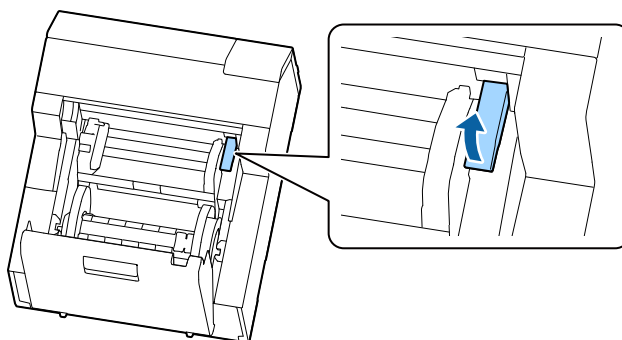

- 5 打开纸导轨装置。

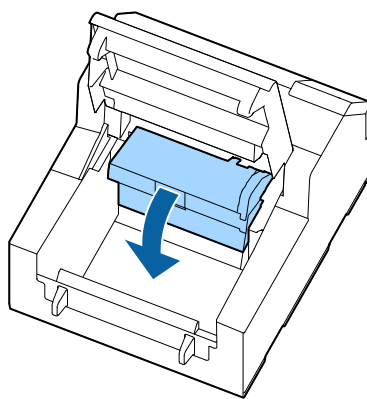

- 6 将标签带胶黏剂的一侧贴在辊上，然后慢慢地将其撕掉。重复此操作直至将辊每一侧的纸尘或胶黏剂完全清除。

如果有一些标签粘在辊上，请小心地将其去掉，以免导致卡纸。

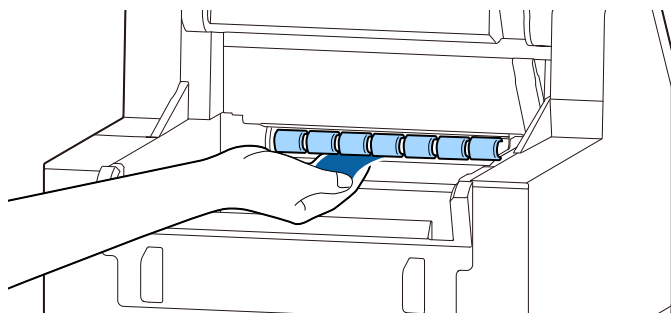

- 7 用手转动辊，以清除辊整个表面上的纸尘和胶黏剂。

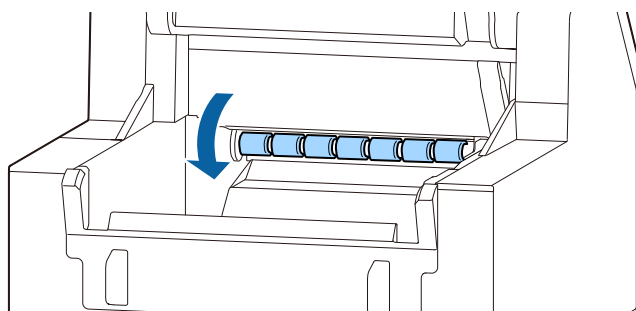

清洁纸张压力辊

如果纸尘或胶黏剂粘在纸张压力辊上，可能会发生卡纸，或导致打印的图像颜色暗淡或者模糊。

请按照以下步骤，执行清洁。



清洁纸张压力辊时，请勿使用除标签以外的材料。否则可能损坏纸张压力辊，造成卡纸，或者打印输出颜色暗淡或者模糊。

1 确认打印机已关闭。

2 打开纸盖。

如果已经装入纸张，请将其取出。

 [第64页的“如何取出纸张（对于自动裁纸刀型）”](#)

 [第66页的“如何取出纸张（对于剥离器型）”](#)

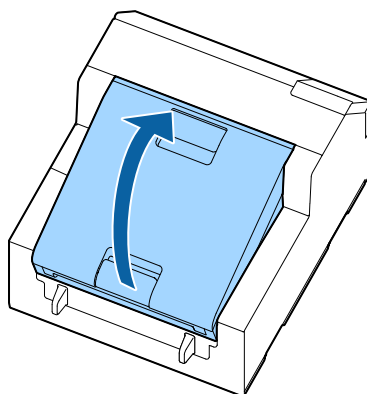

3 取出卷纸轴。

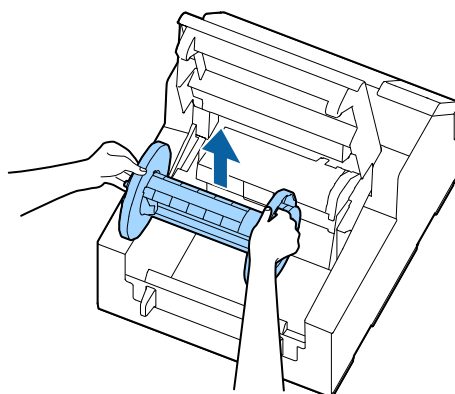

维护

- 4 提起解锁杆。

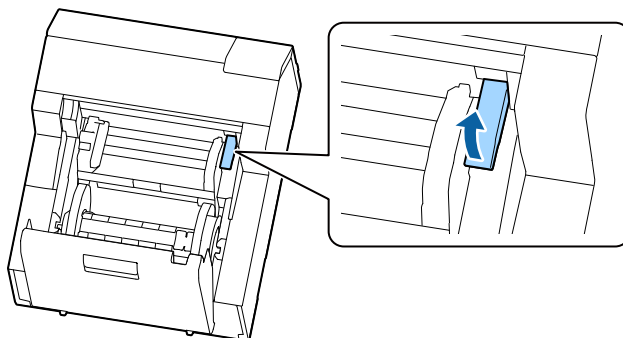

- 5 打开前盖。

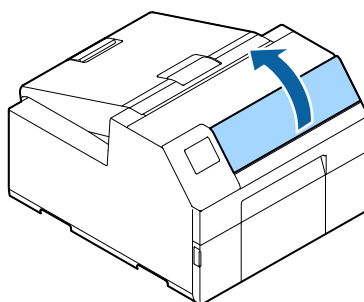

- 6 将标签带胶黏剂的一侧贴在辊上，然后慢慢地将其撕掉。重复此操作直至将纸张压力辊每一侧的纸尘或胶黏剂完全清除。

如果有一些标签粘在纸张压力辊上，请小心地将其去掉，以免导致卡纸。

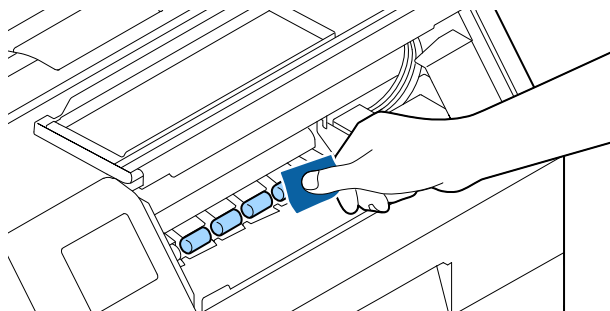

- 7 用手转动辊，以清除辊整个表面上的纸尘和胶黏剂。

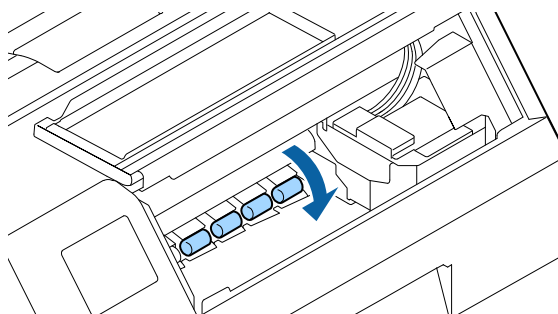

清洗打印头

如果喷嘴堵塞，打印输出上会出现颜色暗淡、条纹、非预期颜色等问题。如果出现此类打印质量问题，请打印喷嘴检查图案并检查喷嘴是否堵塞。

光泽黑墨水的喷嘴检查图案示例

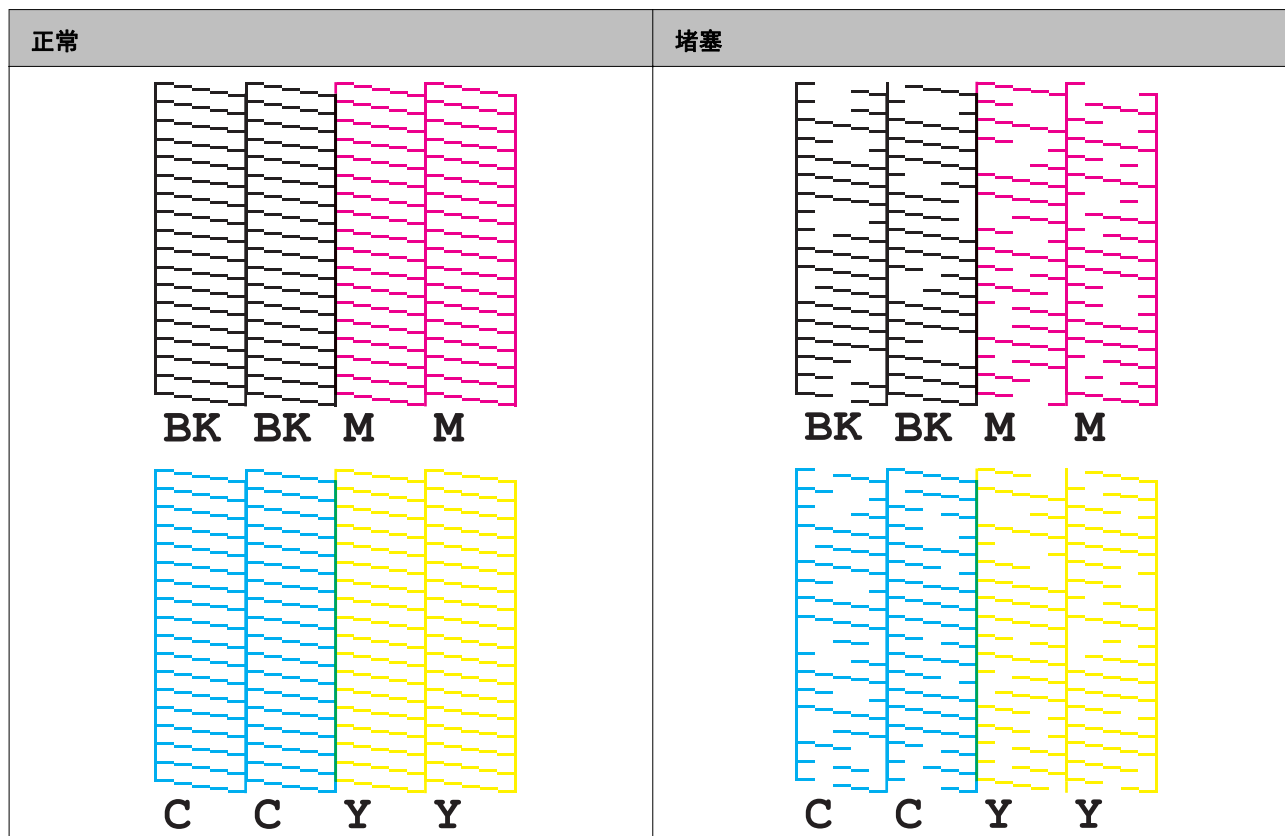

打印喷嘴检查图案

堵塞的喷嘴可能会导致打印模糊或出现条纹或打印出非预期的颜色。如果遇到有关打印质量的问题，请打印喷嘴检查图案以确认喷嘴是否堵塞。

使用操作面板

Menu - 维护 - 打印头喷嘴检查

使用打印机驱动程序

单击打印机实用工具选项卡上的喷嘴检查(N)。

使用Web Config

选择维护窗口上的打印喷嘴检查图案，然后单击开始。



维护

注	有关Web Config的信息请参阅CW-C6000 Series/CW-C6500 Series Technical Reference Guide（技术参考指南）。
---	--

打印头清洗

如果喷嘴堵塞，请运行**打印头清洗**。仅在通过运行**打印头清洗**无法清除喷嘴堵塞时才运行**深度清洗**。

若要运行**打印头清洗**，请选择如下所述的菜单。

 重要	<ul style="list-style-type: none"> <input type="checkbox"/> [深度清洗]消耗的墨水比[打印头清洗]多。 <input type="checkbox"/> 打印头清洗期间请勿关闭电源或打开盖子。否则可能会导致打印故障。 <input type="checkbox"/> 请勿在不必要时运行打印头清洗。清洗时会消耗墨水，因为打印头需要排出墨水进行清洗。 <input type="checkbox"/> 如果剩余墨水不多，则可能无法执行打印头清洗。请更换墨盒，然后重试。 <p> 第34页的“更换墨盒”</p>
---	--

使用操作面板

Menu - 维护 - 打印头清洗

Menu - 维护 - 深度清洗

使用打印机驱动程序

单击打印机实用工具窗口上的**打印头清洗**或**强力清洗**。

使用Web Config

选择**维护**窗口上的**打印头清洗**。然后从**自动**或**深度清洗**中选择清洗类型，然后单击**开始**。

注	<p>如要登录Web Config，需要输入用户名称和密码。初始值如下所示。</p> <p>用户名称：空白或任意选择的字符串</p> <p>密码：贴附在本产品背面的标签上所示的PASSWORD（密码）值</p>
---	---

故障排除

本章介绍如何解决问题。有关此处未介绍的故障排除信息，请参阅CW-C6000 Series/CW-C6500 Series Technical Reference Guide（技术参考指南）。

操作面板上显示一条消息

消息	解决方案和参考
信息 进纸错误。 取出纸张。	使用匹配 介质来源 和 介质形式 设置的纸张。或者更改 介质来源 和 介质形式 设置，以匹配装入的纸张。 ↗ 第39页的“打印机驱动程序设置”
信息 无法检测卷纸。 请重新装入纸张，或者更改介质检测设置。	使用匹配 介质检测 设置的纸张。或者更改 介质检测 设置，以匹配装入的纸张。 ↗ 第39页的“打印机驱动程序设置”
信息 无法检测折叠纸。 请重新装入纸张，或者更改介质检测设置。	使用匹配 介质检测 设置的纸张。或者更改 介质检测 设置，以匹配装入的纸张。 ↗ 第39页的“打印机驱动程序设置”
(主页屏幕上) 装入纸张。	装入纸张。 ↗ 第46页的“装入和更换纸张”
信息 注册的打印纸尺寸可能与打印设置不同。	装入匹配打印区域尺寸的纸张。或者更改打印区域以匹配纸张尺寸。 ↗ 第46页的“装入和更换纸张”
信息 未装入卷纸。	装入卷纸。 ↗ 第46页的“装入和更换纸张”
信息 未装入折叠纸。	装入折叠纸。 ↗ 第46页的“装入和更换纸张”
信息 夹纸。	取出卡住的纸张，然后装入纸张。 ↗ 第90页的“卡纸”

故障排除

消息	解决方案和参考
<p>信息</p> <p>纸张装入错误。</p> <p>请从纸导轨顶部取下纸张，关闭纸盖，并按[Pause]（暂停）按钮。</p>	<p>取出纸张，然后再次装入纸张。</p> <p>↗ 第64页的“如何取出纸张（对于自动裁纸刀型）”</p> <p>↗ 第66页的“如何取出纸张（对于剥离器型）”</p> <p>↗ 第46页的“装入和更换纸张”</p> <p>如果装入纸张时发生此错误</p> <p>按照如下步骤重新装入纸张。</p> <p>请打开纸盖，从纸导轨顶部取下纸张，关闭纸盖，并按Pause（暂停）按钮。</p> <p>操作面板上显示主页屏幕时，请打开盖，并装入纸张。</p> <p>↗ 第46页的“装入和更换纸张”</p> <p>如果上述步骤未清除错误，请检查间隙检测器的位置。有关如何使用检测器的详细信息，请参阅CW-C6000 Series/CW-C6500 Series Technical Reference Guide（技术参考指南）。</p>
<p>信息</p> <p>校准失败。</p> <p>按下OK按钮。然后重新装入或更换纸张。</p>	<p>确保打印机中装入的纸张匹配纸张检测方法（间隙或黑色标记），然后重置纸张。</p> <p>↗ 第46页的“装入和更换纸张”</p> <p>如果仍然出现此错误，则检测器无法处理该纸张。请更换纸张。</p>
<p>信息</p> <p>不可用</p>	<p>当您在纸张已裁切的位置按Cut（裁切）按钮时会出现此错误消息。</p> <p>打印或者按Feed（进纸）按钮执行进纸，以启用Cut（裁切）按钮。</p>
<p>维护错误</p> <p>墨盒未正确安装。</p>	<p>安装墨水余量充足的墨盒。</p> <p>↗ 第34页的“如何更换墨盒”</p>
<p>（在主页屏幕上，墨水量显示感叹号）</p>	<p>请准备新墨盒，用以更换墨水量不足的墨盒。</p> <p>如果继续使用墨水量不足的墨盒，您可能需要在打印期间更换。</p> <p>如果在打印期间更换墨盒，由于墨水干燥状态不同，您可能会看到旧墨盒打印的颜色与新墨盒打印的颜色不同。</p> <p>如果您无法接受，请在开始打印前更换新墨盒。</p> <p>↗ 第34页的“如何更换墨盒”</p> <p>拆下的墨盒可以重新安装并使用，直至提醒您需要更换。</p>
<p>信息</p> <p>您需要更换以下墨盒。</p>	<p>安装墨水余量充足的墨盒。</p> <p>↗ 第34页的“如何更换墨盒”</p>
<p>维护错误</p> <p>无法识别墨盒。</p> <p>点击“下一步”清除错误。</p>	<p>重新安装墨盒。</p> <p>如果再次出现该错误，请更换新墨盒。</p> <p>↗ 第34页的“如何更换墨盒”</p>

故障排除

消息	解决方案和参考
<p>信息</p> <p>您安装的不是爱普生原装正品墨盒。</p>	<p>为了发挥打印机的最佳性能，推荐您使用爱普生原装墨盒。</p> <p>使用非爱普生原装墨盒可能对打印机和打印质量产生不利影响，并妨碍打印机实现其最大性能。</p> <p>爱普生不对非爱普生原装产品的质量和可靠性做任何保证。</p> <p>因使用非爱普生原装产品所导致的任何损坏或故障，即使本产品在保修期内，仍实施有偿维修。</p>
<p>信息</p> <p>这些墨盒不可用。</p>	<p>因安装的墨盒不适用于此打印机，可能会发生错误（如墨盒检测错误等）。</p>
<p>维护错误</p> <p>维护箱未安装。</p> <p>型号：SJMB6000/6500</p>	<p>安装新的维护箱。</p> <p>🔗 第37页的“如何更换维护箱”</p>
<p>维护错误</p> <p>无法识别维护箱。</p> <p>型号：SJMB6000/6500</p>	<p>重新安装维护箱。</p> <p>如果仍然出现该错误，请更换新维护箱。</p> <p>🔗 第37页的“如何更换维护箱”</p>
<p>（主页屏幕上）</p> <p>维护箱接近使用寿命。</p>	<p>请准备新维护箱，用以更换即将装满的维护箱。</p> <p>显示“维护箱已到使用寿命。请更换。”消息时，请更换维护箱。</p> <p>🔗 第37页的“如何更换维护箱”</p>
<p>维护错误</p> <p>维护箱已到使用寿命。</p> <p>请更换。</p> <p>型号：SJMB6000/6500</p>	<p>更换新的维护箱。</p> <p>🔗 第37页的“如何更换维护箱”</p>
<p>信息</p> <p>存储已满。文档未打印。</p>	<p>删除不需要的文件。</p>
<p>打印机错误</p> <p>重新打开打印机。</p> <p>请参阅您的文档了解详情。</p> <p>XXXXXX</p>	<ol style="list-style-type: none"> 1.关闭打印机电源。 2.检查弹纸槽确保附近没有夹纸或异物。 3.打开打印机。 <p>如果再次出现此打印机错误，请联系有资质的维修人员进行咨询。联系时，请告知“XXXXXXX”（6或8位字母数字代码）。</p>
<p>信息</p> <p>由于油墨量过低，无法开始清洗。</p> <p>可使用除清洗之外的其他功能。</p>	<p>运行清洗时，请安装墨水余量充足的墨盒。</p> <p>🔗 第34页的“如何更换墨盒”</p>
<p>信息</p> <p>移除标签。</p>	<p>从剥离器中移除标签。</p> <p>如果此错误未被清除，请按Peeler Reset（剥离器重置）按钮。</p>

故障排除

消息	解决方案和参考
<p>信息</p> <p>已暂停</p> <p>由于喷嘴堵塞，打印质量可能因此下降。</p>	<p>由于喷嘴堵塞，打印质量可能因此下降。如果无法接受，请运行打印头清洗。</p> <p>🔗 第81页的“清洗打印头”</p>
<p>信息</p> <p>打开前盖，然后关闭打印纸托架单元。</p>	<p>打开前盖，然后关闭打印纸托架单元。打印纸托架单元打开时，可能会发生卡纸错误。如果卡纸错误未被清除，请尝试以下链接中的解决方案。</p> <p>自动裁纸刀型： 🔗 第90页的“对于自动裁纸刀型”</p> <p>剥离器型： 🔗 第93页的“对于剥离器型”</p>
<p>打印机无法连接到云服务。</p> <p>请检查与云服务的连接状态及设置。</p> <p>请联系管理员了解详情。</p>	<p>打印机无法连接到Loftware Cloud。</p> <p>请与系统管理员联系以了解更多信息。</p>

故障排除

打印质量问题

水平的白色条纹

原因	解决方案和参考
喷嘴堵塞。	<p>打印喷嘴检查图案以检查喷嘴是否堵塞。</p> <p>第81页的“打印喷嘴检查图案”</p> <p>如果喷嘴堵塞，请运行打印头清洗。</p> <p>第81页的“清洗打印头”</p>

垂直白色斑点（自动裁纸刀型）

原因	解决方案和参考
已打印的标签已被送回。	<p>如果已打印的标签被送回，位于纸张压力装置下方的纸辊将损坏已打印的表面。</p> <p>当打印模式设置为裁剪位置停止或剥离位置停止，且每次打印作业完成后没有取出已打印标签时会发生这种情况。</p> <p>选择除裁剪位置停止或剥离位置停止以外的打印模式选项，或者在每次打印作业完成后取出已打印标签。</p> <p>有关打印模式的详细说明，请参阅CW-C6000 Series/CW-C6500 Series Technical Reference Guide（技术参考指南）。</p>

白色或黑色条纹

原因	解决方案和参考
纸张未正确装入。	<p>请重新装入纸张。</p> <p>第46页的“装入和更换纸张”</p>
当前使用的纸张和纸张类型设置不同。	<p>检查当前使用的纸张和打印机驱动程序中的纸张类型设置。</p> <p>第39页的“打印机驱动程序设置”</p>

打印颜色错误

原因	解决方案和参考
如果在第一次注墨之后移动了打印机的位置，则可能会因振动或撞击造成无法输出指定颜色（颜色混乱）。	<p>运行打印头清洗并确认颜色没有混乱。</p> <p>第81页的“清洗打印头”</p>

故障排除

打印位置偏移

原因	解决方案和参考
导边器未沿纸张边缘放置。	检查导边器是否正确放置在纸张宽度位置。 🔗 第46页的“装入和更换纸张”
正在使用的纸张被倾斜地放置。（剥离器型）	请确保纸张边缘对齐剥离器盖下的凸出部分。 🔗 第46页的“装入和更换纸张”

墨水沾到或弄脏纸张

原因	解决方案和参考
当前使用的纸张和纸张类型设置不同。	检查当前使用的纸张和打印机驱动程序中的纸张类型设置。 🔗 第39页的“打印机驱动程序设置”
如果打印头沾有异物，墨水可能会弄脏纸张。	运行打印头清洗。 🔗 第81页的“清洗打印头”

纸张进入后弹出，出现错误

原因	解决方案和参考
当前使用的纸张和介质检测设置不同。	检查当前使用的纸张和打印机的介质检测设置。 🔗 第39页的“打印机驱动程序设置”

无法执行打印或者突然无法执行打印

打印数据已发送，但无法执行打印（剥离器型）

原因	解决方案和参考
标签剥离检测器故障。	如果在暴露在强光（如阳光直射等）下的位置执行打印，标签剥离检测器可能无法正常使用，导致无法执行打印。 按 Peeler Reset （剥离器重置）按钮以取消不打印状态。

无法从计算机执行打印或者突然无法执行打印

检查是否安装了打印机驱动程序

检查计算机上是否安装了必需的软件 and 应用程序。

要用本打印机执行打印，必须安装打印机驱动程序。检查打印机驱动程序是否已按照以下步骤安装。

- 1 在计算机上显示设备和打印机。
- 2 检查打印机名称是否显示。
若未显示，则没有安装打印机驱动程序。
- 3 安装打印机驱动程序。
[🔗 第4页的“下载最新版本”](#)

打印机无法打开

检查电源线是否正确连接到打印机和插座。

[🔗 第24页的“后面”](#)

已在PC上取消打印作业，但打印机上的“正在打印...”消息未消失

如果您在计算机上取消打印机队列中的打印，可能会导致打印数据拆分，而打印机操作面板上将继续显示“正在打印...”。

要取消此状态，按操作面板上的 **Cancel**（取消）按钮，然后选择所有标签格式。

卡纸

本节介绍卡纸时的解决方案。本节还提供视频进行解说。可通过以下链接查看视频。

https://support.epson.net/p_doc/790/

对于自动裁纸刀型

- 1 裁切弹纸槽附近的纸张。

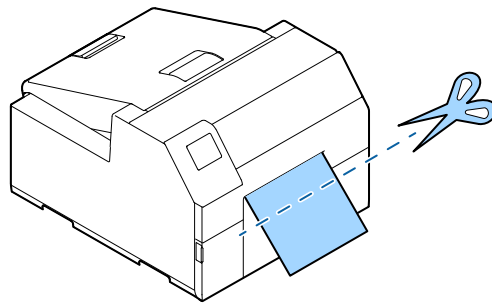

- 2 打开前盖。

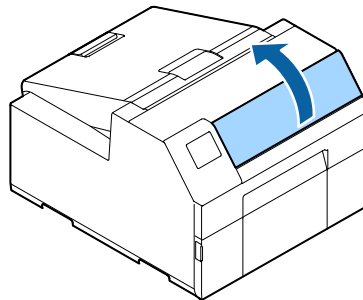

- 3 如果压盘上有撕破的纸张，请将其取下。

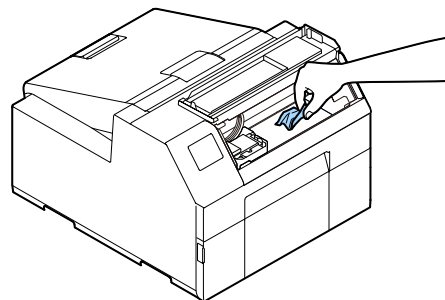

故障排除

4 如果打印头不在最右侧，则将其按住并移动到最右侧。

如果有卡住的纸张，请将其取出。

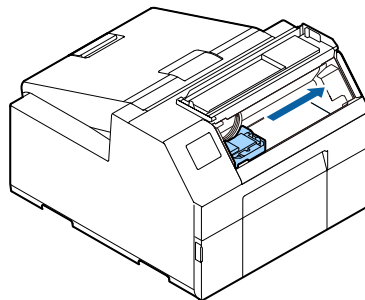

5 打开纸盖。

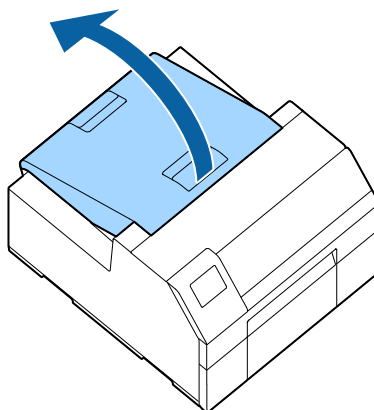

6 提起解锁杆。

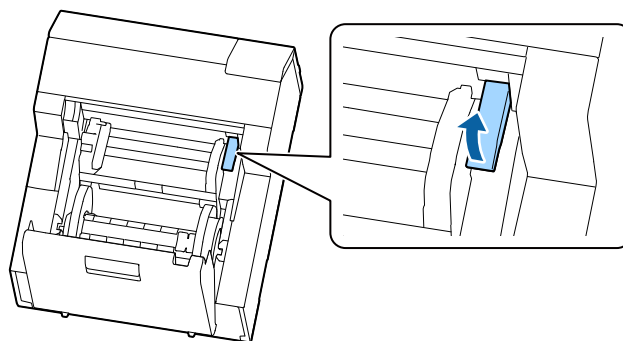

故障排除

- 7 将纸张从进纸槽拉出。

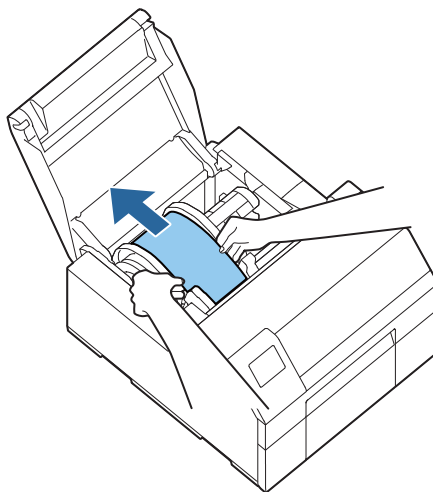

- 8 放下解锁杆。

- 9 关闭纸盖。

- 10 关闭前盖。

- 11 按**Pause**（暂停）按钮。

将清除卡纸错误。

要恢复打印时，重新装入纸张即可。

 [第47页的“如何装入纸张（自动裁纸刀型 - 从内部送纸）”](#)

 [第52页的“如何装入纸张（自动裁纸刀型 - 从外部送纸）”](#)

如果执行上述步骤后仍无法解决卡纸问题，请参阅CW-C6000 Series/CW-C6500 Series Technical Reference Guide（技术参考指南）。

注

在取出卡住的纸张后，确保打印机内没有留下任何标签或胶黏剂。

如果未将其取出就使用打印机，则会引起频繁的卡纸或者导致打印质量差。如果频繁发生卡纸，请清洁打印机内部。

 [第70页的“维护”](#)

对于剥离器型

- 1 打开剥离器盖。

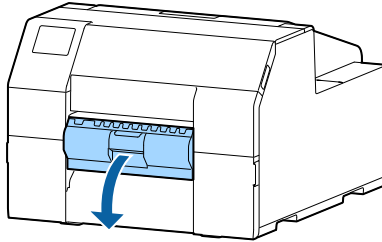

- 2 裁切弹纸槽附近的纸张。

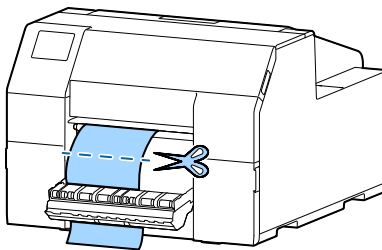

- 3 打开前盖。

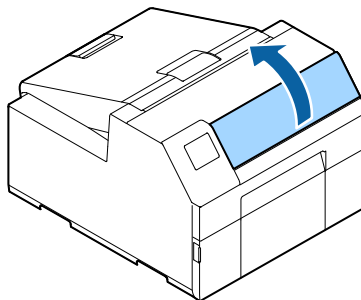

- 4 如果压盘上有撕破的纸张，请将其取下。

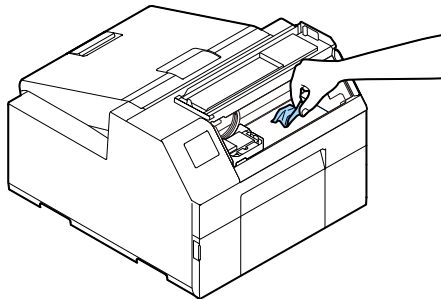

故障排除

5 如果打印头不在最右侧，则将其按住并移动到最右侧。

如果有卡住的纸张，请将其取出。

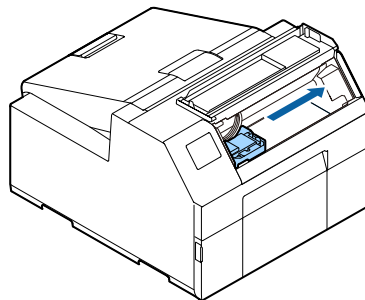

6 打开纸盖。

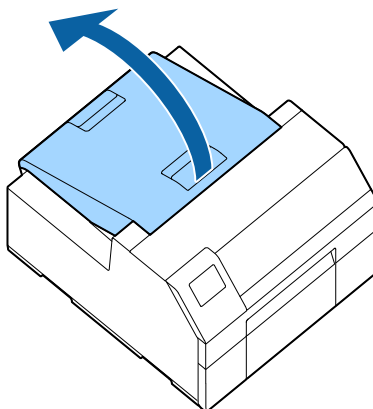

7 提起解锁杆。

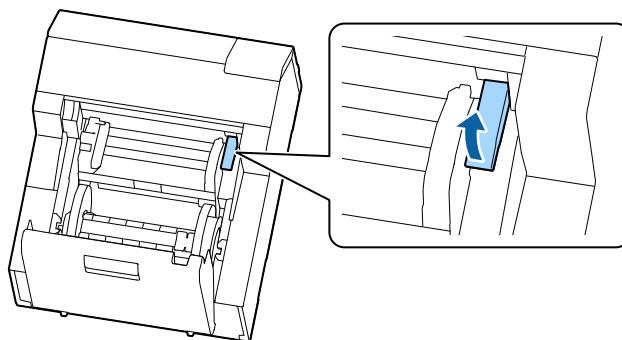

故障排除

- 8 将纸张从进纸槽拉出。

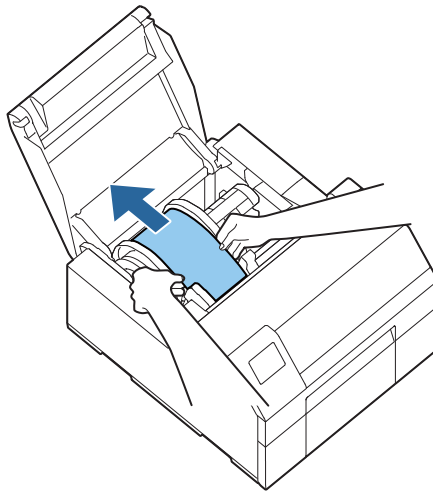

- 9 放下解锁杆。

- 10 关闭纸盖。

- 11 关闭前盖。

- 12 关闭剥离器盖。

- 13 按**Pause**（暂停）按钮。
将清除卡纸错误。

要恢复打印时，重新装入纸张即可。

 [第57页的“如何装入纸张（剥离器型 - 从内部送纸）”](#)

如果执行上述步骤后仍无法解决卡纸问题，请参阅CW-C6000 Series/CW-C6500 Series Technical Reference Guide（技术参考指南）。

注

在取出卡住的纸张后，确保打印机内没有留下任何标签或胶黏剂。

如果未将其取出就使用打印机，则会引起频繁的卡纸或者导致打印质量差。如果频繁发生卡纸，请清洁打印机内部。

 [第70页的“维护”](#)

规格

本章介绍打印机的规格。

产品规格

CW-C6000 Series

项目	规格
打印方法	串行喷墨、点阵式方法 四色打印
进纸方法	正向和反向摩擦进纸
自动裁纸刀的裁切类型（仅自动裁纸刀型）	全切（完全裁切纸张）
打印分辨率	300 × 600 dpi 600 × 600 dpi 600 × 1200 dpi 1200 × 1200 dpi

规格

项目		规格	
打印速度	打印质量设置：最大速度 300 × 600 dpi (宽 × 高)	打印宽度：25.4 mm{1.00 in.}	156 mm/s{6.14 in/s}
		打印宽度：101.6 mm{4.00 in.}	119 mm/s{4.69 in/s}
		打印宽度：203.2 mm{8.00 in.}	-
	打印质量设置：速度 600 × 600 dpi (宽 × 高)	打印宽度：25.4 mm{1.00 in.}	125 mm/s{4.92 in/s}
		打印宽度：101.6 mm{4.00 in.}	75 mm/s{2.95 in/s}
		打印宽度：203.2 mm{8.00 in.}	-
	打印质量设置：正常 600 × 600 dpi (宽 × 高)	打印宽度：25.4 mm{1.00 in.}	63 mm/s{2.48 in/s}
		打印宽度：101.6 mm{4.00 in.}	48 mm/s{1.89 in/s}
		打印宽度：203.2 mm{8.00 in.}	-
	打印质量设置：质量 600 × 1200 dpi (宽 × 高)	打印宽度：25.4 mm{1.00 in.}	27 mm/s{1.06 in/s}
		打印宽度：101.6 mm{4.00 in.}	18 mm/s{0.71 in/s}
		打印宽度：203.2 mm{8.00 in.}	-
打印质量设置：最佳质量 1200 × 1200 dpi (宽 × 高)	打印宽度：25.4 mm{1.00 in.}	11 mm/s{0.43 in/s}	
	打印宽度：101.6 mm{4.00 in.}	8 mm/s{0.31 in/s}	
	打印宽度：203.2 mm{8.00 in.}	-	
接口	有线LAN	1000BASE-T/100BASE-TX/10BASE-T	
	USB	USB2.0 高速	
重量	自动裁纸刀型	约22.5 kg{49.6 lb}	
	剥离器型	约22.8 kg{50.26 lb}	

CW-C6500 Series

项目	规格
打印方法	串行喷墨、点阵式方法 四色打印
进纸方法	正向和反向摩擦进纸
自动裁纸刀的裁切类型 (仅自动裁纸刀型)	全切 (完全裁切纸张)

规格

项目		规格	
打印分辨率		300 × 600 dpi 600 × 600 dpi 600 × 1200 dpi 1200 × 1200 dpi	
打印速度	打印质量设置：最大速度 300 × 600 dpi (宽 × 高)	打印宽度：25.4 mm{1.00 in.}	156 mm/s{6.14 in/s}
		打印宽度：101.6 mm{4.00 in.}	119 mm/s{4.69 in/s}
		打印宽度：203.2 mm{8.00 in.}	85 mm/s{3.35 in/s}
	打印质量设置：速度 600 × 600 dpi (宽 × 高)	打印宽度：25.4 mm{1.00 in.}	125 mm/s{4.92 in/s}
		打印宽度：101.6 mm{4.00 in.}	75 mm/s{2.95 in/s}
		打印宽度：203.2 mm{8.00 in.}	49 mm/s{1.93 in/s}
	打印质量设置：正常 600 × 600 dpi (宽 × 高)	打印宽度：25.4 mm{1.00 in.}	63 mm/s{2.48 in/s}
		打印宽度：101.6 mm{4.00 in.}	48 mm/s{1.89 in/s}
		打印宽度：203.2 mm{8.00 in.}	34 mm/s{1.34 in/s}
	打印质量设置：质量 600 × 1200 dpi (宽 × 高)	打印宽度：25.4 mm{1.00 in.}	27 mm/s{1.06 in/s}
		打印宽度：101.6 mm{4.00 in.}	18 mm/s{0.71 in/s}
		打印宽度：203.2 mm{8.00 in.}	13 mm/s{0.51 in/s}
打印质量设置：最佳质量 1200 × 1200 dpi (宽 × 高)	打印宽度：25.4 mm{1.00 in.}	11 mm/s{0.43 in/s}	
	打印宽度：101.6 mm{4.00 in.}	8 mm/s{0.31 in/s}	
	打印宽度：203.2 mm{8.00 in.}	6 mm/s{0.24 in/s}	
接口		有线LAN	1000BASE-T/100BASE-TX/10BASE-T
		USB	USB2.0 高速
重量	自动裁纸刀型		约25.5 kg{49.6 lb}
	剥离器型		约26.3 kg{57.98 lb}

规格

电气规格

CW-C6000 Series

项目			规格
电源			通过电源接口供电
额定电压			100至240 V
额定电流			0.9 A
能耗	工作	100V	平均约39.4 W
		230V	平均约38.6 W
	待机	100V	平均约7.51 W
		230V	平均约5.82 W
	电源关闭	100V	平均约0.08 W
		230V	平均约0.24 W

CW-C6500 Series

项目			规格
电源			通过电源接口供电
额定电压			100至240 V
额定电流			0.9 A
能耗	工作	100V	平均约39.5 W
		230V	平均约38.7 W
	待机	100V	平均约7.51 W
		230V	平均约5.82 W
	电源关闭	100V	平均约0.08 W
		230V	平均约0.24 W

整体尺寸

项目	CW-C6000 Series	CW-C6500 Series
高度	326 mm{12.83 in.}	326 mm{12.83 in.}
宽度	340 mm{13.39 in.}	444 mm{17.48 in.}

规格

项目	CW-C6000 Series	CW-C6500 Series
深度	565 mm{22.24 in.}*	515 mm{20.28 in.}*

*不含凸出部位

规格

环境规格

温度/湿度	打印	5至35°C{41至95°F}, 20至80%RH, 无冷凝 (图中蓝色范围)			
	条形码打印	15至35°C{59至95°F}, 20至80%RH, 无冷凝			
	储存	有包装时 (未注墨)	-20至60°C{-4至140°F}, 5至85%RH, 无冷凝 (-20°C{-4°F}或60°C{140°F}时120小时内)		
		已注墨	<table border="1"> <tr> <td>光泽黑墨水</td> <td>-15至40°C{5至104°F}, 20至85%RH, 无冷凝 (-15°C{5°F}时120个小时) (0至25°C{32至77°F}时6个月内) (40°C{104°F}时1个月内)</td> </tr> <tr> <td>亚光黑墨水</td> <td>-10至40°C{14至104°F}, 20至85%RH, 无冷凝 (-10°C{14°F}时120个小时) (0至25°C{32至77°F}时6个月内) (40°C{104°F}时1个月内) 排出墨水状态下可在-20°C{-4°F}存储</td> </tr> </table>	光泽黑墨水	-15至40°C{5至104°F}, 20至85%RH, 无冷凝 (-15°C{5°F}时120个小时) (0至25°C{32至77°F}时6个月内) (40°C{104°F}时1个月内)
光泽黑墨水	-15至40°C{5至104°F}, 20至85%RH, 无冷凝 (-15°C{5°F}时120个小时) (0至25°C{32至77°F}时6个月内) (40°C{104°F}时1个月内)				
亚光黑墨水	-10至40°C{14至104°F}, 20至85%RH, 无冷凝 (-10°C{14°F}时120个小时) (0至25°C{32至77°F}时6个月内) (40°C{104°F}时1个月内) 排出墨水状态下可在-20°C{-4°F}存储				
海拔	0至3000 m				
噪音	自动裁纸刀型: 约55 dB 剥离器型: 约60 dB 数据基于爱普生评估条件。				

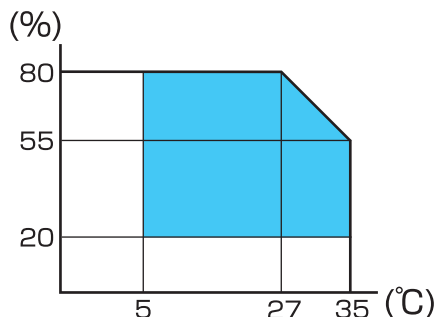

纸张规格

本打印机支持使用以下类型的纸张。

黑色墨水类型	使用亚光墨水时
光泽黑墨水	亚光纸 合成纸 光泽纸 光泽胶片 高光泽纸
亚光黑墨水	普通纸 亚光纸 合成纸 美纹纸

规格

墨盒

型号	CW-C6000Au、CW-C6000Pu、 CW-C6500Au、CW-C6500Pu	SJIC35P-BK、SJIC35P-MK、SJIC35P-C、SJIC35P-M、SJIC35P-Y
	CW-C6000Ae、CW-C6000Pe、 CW-C6500Ae、CW-C6500Pe	SJIC36P-BK、SJIC36P-MK、SJIC36P-C、SJIC36P-M、SJIC36P-Y
	CW-C6010A、CW-C6010P、 CW-C6510A、CW-C6510P	SJIC36P-BK、SJIC36P-MK、SJIC36P-C、SJIC36P-M、SJIC36P-Y
	CW-C6020A、CW-C6020P、 CW-C6520A、CW-C6520P	SJIC37P-BK、SJIC37P-MK、SJIC37P-C、SJIC37P-M、SJIC37P-Y
	CW-C6030A、CW-C6030P、 CW-C6530A、CW-C6530P	SJIC38P-BK、SJIC38P-MK、SJIC38P-C、SJIC38P-M、SJIC38P-Y
	CW-C6040A、CW-C6040P、 CW-C6540A、CW-C6540P	SJIC39P-BK、SJIC39P-MK、SJIC39P-C、SJIC39P-M、SJIC39P-Y
	CW-C6050A、CW-C6050P、 CW-C6550A、CW-C6550P	SJIC40P-BK、SJIC40P-MK、SJIC40P-C、SJIC40P-M、SJIC40P-Y
类型	4种颜色墨盒	
墨水颜色	黑色（光泽黑（BK）、亚光黑（MK））、青色（C）、洋红色（M）、黄色（Y）	
墨水类型	颜料墨水	
使用期限	安装到打印机中6月后，制造日期3年后（包含使用时间）	
储存温度	运输（不开封）	-20至60°C{-4至140°F}（60°C{140°F}时，5天内）
	储存（不开封）	-20至40°C{-4至104°F}（40°C{104°F}时，1个月内）
	已安装	-20至40°C{-4至104°F}（40°C{104°F}时，1个月内）

规格

维护箱

型号	SJMB6000/6500	
类型	带有集成废墨吸收材料的维护箱	
储存温度	运输（不开封）	-20至60°C{-4至140°F}（60°C{140°F}时，5天内）
	储存（不开封）	-20至40°C{-4至104°F}（40°C{104°F}时，1个月内）
	已安装	-20至40°C{-4至104°F}（40°C{104°F}时，1个月内）

附录

耗材和选件

本产品有相匹配的耗材和选件可供选择。您可通过销售代理店购买。

墨盒

本产品使用四种颜色的墨盒。黑色墨水可以从光泽黑墨水和亚光黑墨水中选择。*

关于本品可以使用的墨盒，请参阅 [第103页的“墨盒”](#)。

请在提醒您时更换墨盒。

 [第34页的“更换墨盒”](#)

* 部分型号的打印机无法使用亚光黑墨水。

推荐使用原装墨盒

- 为了发挥打印机的最佳性能，推荐您使用爱普生原装墨盒。使用非爱普生原装墨盒可能对打印机和打印质量产生不利影响，并妨碍打印机实现其最大性能。爱普生不对非爱普生原装产品的质量和可靠性做任何保证。因使用非爱普生原装产品所导致的任何损坏或故障，即使本产品在保修期内，仍实施有偿维修。
- 本产品是在使用爱普生原装墨盒的基础上进行的色彩调整。使用非爱普生原装墨盒可能导致打印质量低下。爱普生推荐您使用爱普生原装墨盒。

墨盒弃置

请遵循您所在国家和地区的法律法规适当弃置墨盒。

维护箱

维护箱是用于收集废墨的盒子。本产品可使用的维护箱如下：

型号：SJMB6000/6500

请在提醒您时更换维护箱。

 [第37页的“更换维护箱”](#)

推荐使用原装维护箱

为了发挥打印机的最佳性能，推荐您使用爱普生原装维护箱。使用非爱普生原装维护箱可能对打印机产生不利影响，并妨碍打印机实现其最大性能。因使用非爱普生原装产品所导致的任何损坏或故障，即使本产品在保修期内，仍实施有偿维修。爱普生不对非爱普生原装产品的质量和可靠性做任何保证。

维护箱弃置

请遵循您所在国家和地区的法律法规适当弃置墨水维护箱。

卷纸托架

备用卷纸托架作为选配件提供。在以下情况下，可以通过提前在备用卷纸托架上装纸来快速更换卷纸。

- 当您想使用不同大小的纸张或频繁更换标签材料时
- 当您需要减少更换卷纸所需的停机时间时

型号：

- 纸张托架C6000（适用于CW-C6000 Series）
- 纸张托架C6500（适用于CW-C6500 Series）

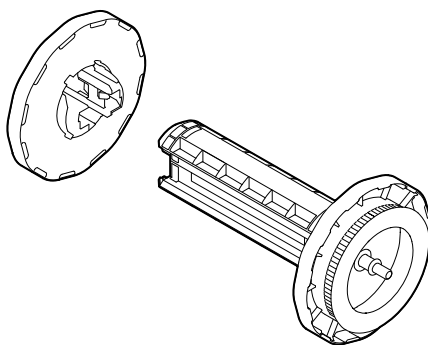

项目	纸张托架C6000	纸张托架C6500
外部尺寸 (高×宽×深)	220 × 206 × 220 mm {8.66 x 8.11 x 8.66 in.}	175 × 310 × 175 mm {6.89 x 12.20 x 6.89 in.}
重量	0.65 kg{1.43 lb}	0.65 kg{1.43 lb}

使用限制

当本产品用于要求高可靠性、安全性的应用程序（如航空、铁路、海运、汽车等运输设备；防灾设备；各种安全装置等；多功能或精密设备等）时，为了保持系统整体的可靠性与安全性，请在采取故障自动防护设计及冗长设计等措施的基础之上再使用本产品。本产品不适用于要求极高可靠性、安全性的应用程序（如航空航天仪器、主要通信设备、核电控制设备或医疗设备等）。请在全面评估后自行判断本产品是否适用。

附录

注

- (1) 保留所有权利。未经Seiko Epson Corporation事先书面同意，不得以任何形式或通过任何手段（如电子、机械、复印、录制等）复制、传送本手册的任何部分或将其储存在检索系统中。
- (2) 本手册内容如有变更，恕不另行通知。
- (3) 本手册虽经谨慎编制，但若有错误或遗漏，Seiko Epson Corporation不承担任何责任。
- (4) 因使用本手册而造成的任何损失，Seiko Epson Corporation不承担任何责任。
- (5) 产品购买方或第三方因意外事故、误用或滥用本产品，或者未经授权改造、修理或更改本产品，以及未严格遵守Seiko Epson Corporation的操作与维护说明（美国除外），而导致的损害、损失或产生的费用，Seiko Epson Corporation和其相关公司不承担任何责任。
- (6) 因使用非Seiko Epson Corporation指定的爱普生原装产品或爱普生认证产品的任何选件或任何耗材而导致的任何损害或问题，Seiko Epson Corporation概不承担任何责任。

商标

Microsoft、Windows是Microsoft group of companies的商标。

所有其他商标均为其各自所有者的财产，仅供识别之用。

©Seiko Epson Corporation 2019 - 2024