

EPSON

CW-C8000 Series

Пайдаланушы нұсқаулығы

M00156101 KK

Мазмұны**Мазмұны****Пайдалану алдында**

Бұл өнімнің нұсқаулықтары.	4
Соңғы нұсқасын жүктеу.	4
Онлайн бейне нұсқаулықты көру.	5
Бұл нұсқаулықта пайдаланылған таңбалар.	5
Осы өнімнің үлгілері туралы мәлімет.	7
Жылтыр қара сия/Күңгірт қара сия.	7
Өнім және драйвер нұсқалары.	8
Өнімнің нұсқасын тексеру жолы.	8
Принтер драйверінің нұсқасын тексеру жолы.	8
Бұл нұсқаулықтағы экрандар.	8
Қауіпсіздік шаралары.	9
Орнатуға қатысты сақтық шаралары.	9
Пайдалануға қатысты сақтық шаралары.	9
Қуат көзіне қатысты сақтық шаралары.	11
Сия қаптамаларына қатысты сақтық шаралары.	12
Пайдаланылған сия арналған ыдысына қатысты сақтық шаралары.	14
Сақтық жапсырма.	15
Қолдау көрсетілетін қағаз.	16
Қағаз формасы/пішіні/өлшемі.	16
Қағаз түрі.	18
Пайдалануға болмайтын қағаз.	20
Бөлшек атаулары және қызметтері.	21
Алды.	21
Сол жақ.	22
Оң жақ (қосқыштар).	23
Ішкі алдыңғы.	24
Қағаз жолының ішінде.	25
Басқару тақтасы.	26
Пайдалану нұсқаулары экраны.	28

Негізгі жұмысы

Қосу немесе өшіру.	29
Қуат көзін қосу.	29
Қуат көзін өшіру.	29
Принтер күйін тексеру.	30
Принтер экранындағы принтер күйін тексеру.	30
Саңылауларды тексеру үлгілерін басып шығару арқылы принтер күйін тексеру.	32
Күй парағын басып шығару арқылы принтер күйін тексеру.	32

Желілік қосылымды және параметрлерді тексеру.	34
Сия қаптамаларын ауыстыру.	35
Қалған сия мөлшерін тексеру.	35
Сия қаптамаларын ауыстыру әдісі.	35
Пайдаланылған сия ыдысын ауыстыру.	39
Пайдаланылған сия ыдысындағы бос орын мөлшерін тексеру.	39
Пайдаланылған сия ыдысын ауыстыру жолы.	39
Принтер драйверінің параметрлері.	42
Media Definition.	43
Media Name.	43
Width.	43
Length.	43
Gap Between Labels.	44
Media Form.	44
Left and Right Gap (үлгілік пішіндегі жапсырма/толық бетті алатын жапсырма/үздіксіз баудағы қағаз).	44
Left Gap (затбелгі).	44
Right Gap (затбелгі).	44
Label Edge to Hole Length (затбелгі).	44
Media Coating Type.	45
Color Correction.	45
Spot Color Setting.	45
Settings For Paper Handling After Print.	45
Notification.	46
Pause.	46
Media Detection.	46
Қағазды жүктеу және ауыстыру.	47
Орама қағазды жүктеу.	48
Бүктелген қағазды жүктеу.	53
Қағазды алып тастау жолы.	57

Техникалық қызмет көрсету

Сыртын тазалау.	61
Автоматты кескішті тазалау.	62
Жиек бағыттауыштарын тазалау.	63
Қағазды қысатын роликтерді тазалау.	65
Аралық детекторын тазалау (жарық шығаратын құрылғы).	67
Білікшені тазалау.	69
Басып шығару басын тазалау.	71
Бүріккішті тексеру үлгілерін басып шығару.	71

Мазмұны

Басып шығару басын тазалау процедурасын орындау.	72	Пайдалану шектеуі.	108
		Ескертпелер.	109
		Сауда белгілері.	109
 <i>Ақауларды жою</i>			
Басқару тақтасында хабар көрсетіледі.	75		
Басып шығару сапасына қатысты мәселелер.	80		
Тік (қағаз ені бағыты) ақ жолақ.	80		
Көлденең (Басып шығару бағыты) Ақ жолақ.	80		
Ақ немесе қара жолақ.	80		
Басып шығарылған түстер дұрыс емес. . .	81		
Бұлыңғыр басып шығару, таңбалар екі еселеніп көрінеді, басып шығару орнының тураланбауы.	81		
Қағаз былғанған немесе оған сия жағылған.	81		
Қағаз беріледі де кері шығарылады және қате пайда болады.	81		
Қағаз жүктелген, бірақ принтерге берілмейді.	82		
Компьютерден басып шығару мүмкін емес немесе кенеттен мүмкін болмайды. . . .	83		
Принтер драйверінің орнатылғанын тексеру.	83		
Принтер қосылмайды.	83		
Басып шығару тапсырмасы компьютерде тоқтатылды, бірақ принтердегі "Printing" хабары кетпейді. . .	83		
Орама қағаз кептелген.	84		
Бүктелген қағаз кептеліп қалған.	89		
 <i>Техникалық сипаттамалар</i>			
Өнімнің техникалық сипаттамалары.	94		
Электрлік сипаттамалар.	94		
Жалпы өлшемдері.	95		
Қоршаған орта шарттарының техникалық сипаттамалары.	97		
Қағаз сипаттамалары.	98		
Сия қаптамалары.	99		
Пайдаланылған сия ыдысы.	100		
Қайта айналдыру құрылғысы (TU-RC8000)	100		
 <i>Қосымша</i>			
Шығын материалдары мен опциялар.	101		
Сия қаптамалары.	101		
Пайдаланылған сия ыдысы.	102		
Қайта айналдыру құрылғысы.	103		

Пайдалану алдында

Пайдалану алдында

Бұл тарауда өнімді пайдалану алдында білу қажет ақпарат сипатталған.

Бұл өнімнің нұсқаулықтары

<p>Қағаз нұсқаулық</p> 	<p>Осында бастаңыз Қаптамасынан шығарудан қағазды жүктеуге дейін негізгі орнату қадамдары бойынша нұсқау береді.</p>
<p>Компьютер арқылы қарауға болатын нұсқаулық</p> 	<p>Пайдаланушы нұсқаулығы (осы нұсқаулық) Өнімнің қызметтері мен пайдалану процедураларын, техникалық қызмет көрсету туралы ақпаратты және ақауларды жою туралы мәліметтерді сипаттайды. Төмендегі URL мекенжайы бойынша өтіңіз. https://epson.sn</p>
<p>Компьютер арқылы қарауға болатын нұсқаулық</p> 	<p>CW-C8000 Series Technical Reference Guide (Техникалық ақпарат нұсқаулығы) Өнімді орнату, күнделікті тапсырмаларды орындау және өнімді пайдаланып жүйені дамыту үшін қажетті ақпаратты қамтамасыз етеді. Келесі URL мекенжайынан осы құжатты жүктеп алыңыз. https://epson.sn</p>
<p>Компьютер арқылы қарауға болатын нұсқаулық</p> 	<p>Онлайн бейне нұсқаулық Бейнелер принтерді орнату процедурасын қарапайым және түсінікті түрде жеткізеді. Бейнелерді көру үшін төмендегі URL мекенжайын басыңыз. https://support.epson.net/p_doc/95e/ Бейнелердің мазмұндары ескертусіз өзгертілуі мүмкін.</p>

Соңғы нұсқасын жүктеу

Принтер драйвері, қызметтік бағдарламалар және нұсқаулықтардың соңғы нұсқаларын келесі URL мекенжайынан жүктеп алуға болады.

<https://epson.sn>

Пайдалану алдында

Онлайн бейне нұсқаулықты көру

Бейне нұсқаулықтары YouTube сайтында қолжетімді. Бейнелерді көру үшін төмендегі URL мекенжайын басыңыз.

https://support.epson.net/p_doc/95e/

Бейнені ойнату кезінде субтитрлер көрсетілмесе, төменде көрсетілген субтитр белгішесін басыңыз.

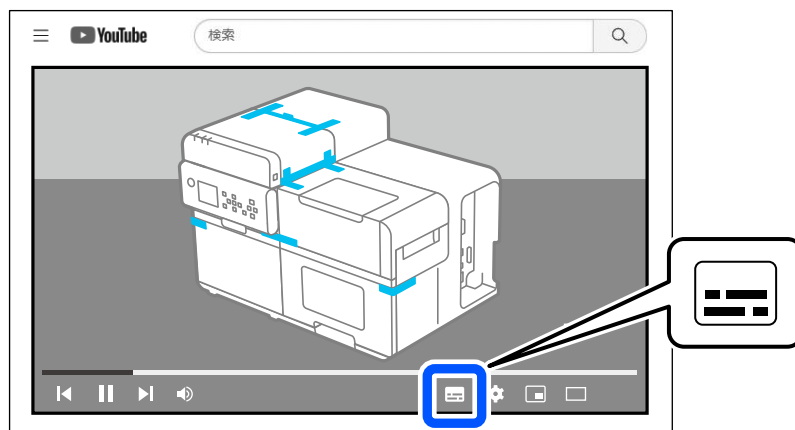



Бұл нұсқаулықта пайдаланылған таңбалар



Бұл нұсқаулықта маңызды ақпаратты көрсету үшін келесідей белгілер қолданылады

Қауіпсіздік белгілері



Төменде көрсетілген белгілер осы өнімнің қауіпсіздігін және дұрыс пайдаланылуын қамтамасыз ету, сізге және басқа адамдарға төнетін қауіпке және мүліктің зақымдалуына жол бермеу үшін осы нұсқаулықта пайдаланылады. Нұсқаулықты оқу алдында олардың мағыналарын толығымен түсінетініңізге көз жеткізіңіз.

 Ескерту	Осы таңбаны елемей өнімді дұрыс пайдаланбау өлімге немесе ауыр жарақатқа әкелуі мүмкін.
 Сақ болыңыз	Осы таңбаны елемей өнімді дұрыс пайдаланбау жарақатқа және мүліктің зақымдалуына әкелуі мүмкін.

Жалпы ақпарат белгілері

 Маңызды	Өнімді қолдану кезінде орындау қажет ақпаратты көрсетеді. Осы ақпаратты елемей салдарынан дұрыс пайдаланбау өнім ақаулығына немесе істен шығуына себеп болуы мүмкін.
Ескертпе	Маңызды қосымша түсіндірмелер мен ақпаратты көрсетеді.
	Сәйкес ақпараты бар анықтамалық бетті көрсетеді.

Пайдалану алдында

	<p>Жұмыс процедурасын басқару тақтасында көруге болатынын көрсетеді. Пайдалану нұсқауларын көру үшін басты экранда ? (Help) – How To... тармағына өтіңіз.</p>
	<p>Бейне нұсқаулық қолжетімді екенін көрсетеді. Бейнені көру үшін QR кодын сканерлеңіз.</p>

Пайдалану алдында

Осы өнімнің үлгілері туралы мәлімет

Жылтыр қара сия/Күңгірт қара сия

Жылтыр қара (BK) және күңгірт қара (MK) түрлерінің арасынан пайдаланатын қара сия түрін таңдауға болады. Принтерді бірінші рет қосқан кезде, ол бұл таңдауды ұсынады.

Қолдау көрсетілетін қағаз түрлері қара сия түріне байланысты әртүрлі болады. ["Қағаз сипаттамалары" бетте 98](#) бөлімін қараңыз.



Маңызды

Қара сия түрін таңдағаннан кейін және принтерге сияны толтыруға рұқсат бергеннен кейін, қара сия түрін өзгерту мүмкін емес.

Пайдалану алдында

Өнім және драйвер нұсқалары

Өнім микробағдарламасының, принтер драйверінің және қызметтік бағдарламаның соңғы нұсқаларының тіркесімін пайдаланыңыз. [☞ "Соңғы нұсқасын жүктеу" бетте 4](#)

Өнімнің нұсқасын тексеру жолы

Күй парағын басып шығару арқылы өнім микробағдарламасының нұсқасын тексеруге болады. Басып шығарылған күй парағынан нұсқаны табыңыз. [☞ "Күй парағын басып шығару арқылы принтер күйін тексеру" бетте 32](#)

Сондай-ақ нұсқаны басқару тақтасында тексеруге болады.

Menu – Printer Status/Print – Firmware Version

Принтер драйверінің нұсқасын тексеру жолы

Сіз принтердің драйверлік терезесінде нұсқасын тексере аласыз.

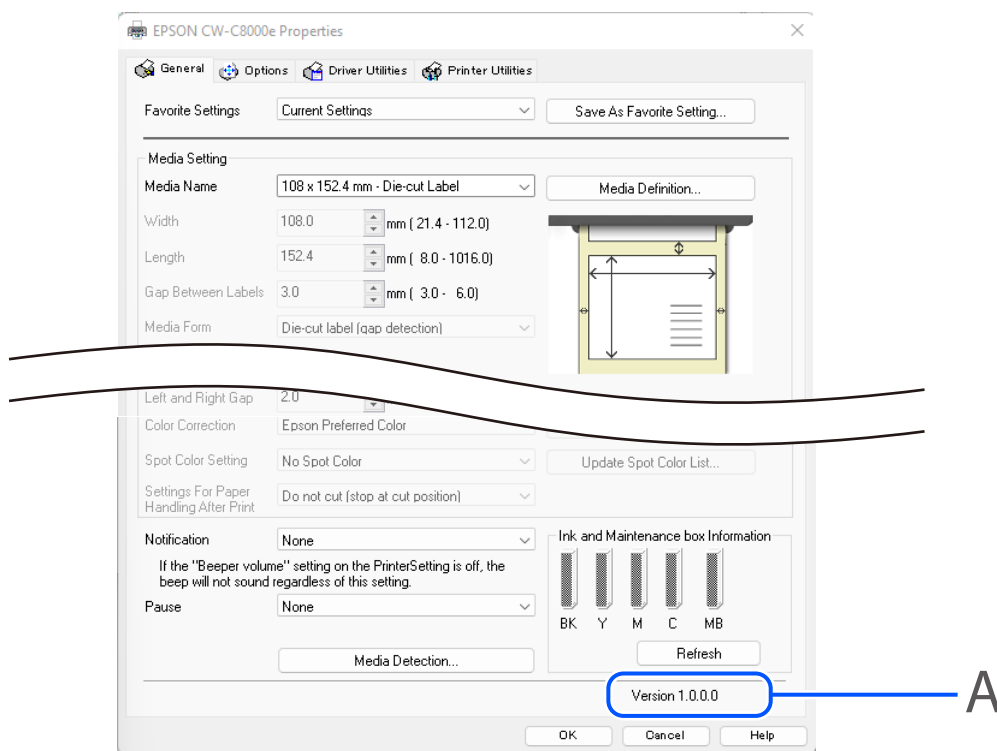

A: Принтер драйверінің нұсқасы

Бұл нұсқаулықтағы экрандар

Бұл нұсқаулықтағы экрандар және Windows жүйесінде көрсетілетін экрандар қолданылатын өнім және операциялық жүйеге байланысты әртүрлі болуы мүмкін. Басқаша көрсетілмесе осы нұсқаулықтағы экрандар Windows 11 жүйесін пайдаланған кездегі экрандар болып табылады.

Пайдалану алдында

Қауіпсіздік шаралары

Өнімді қауіпсіз пайдалану үшін пайдалану алдында осы нұсқаулықты және өніммен бірге берілген басқа нұсқаулықтарды міндетті түрде оқып шығыңыз. Өнімге қатысты қандай да бір түсініксіз жағдайларды кез келген уақытта шешу үшін нұсқаулықты қауіпсіз жерде сақтаңыз.

Орнатуға қатысты сақтық шаралары

 **Ескерту**

Өнімнің ауа саңылауларын жаппаңыз.  ["Оң жақ \(қосқыштар\)" бетте 23](#)

Ауа саңылаулары жабылып қалса, құрылғының ішкі бөлігі қатты қызып, өртке әкелуі мүмкін.

Өнімді шүберекпен жаппаңыз немесе оны нашар желдетілетін орында орнатпаңыз. Сонымен қатар нұсқаулықта көрсетілген орнату үшін қажетті орын бар екеніне көз жеткізіңіз.

 **Сақ болыңыз**

- Өнімді тұрақсыз орында немесе басқа құрылғылардың дірілі әсер ететін орында орнатпаңыз/сақтамаңыз. Жабдық құлап немесе шашылып кетуі мүмкін және сынып, жарақаттауы ықтимал.
- Өнімді майлы түтін немесе шаң әсер ететін орында, я болмаса, ылғалды орында орнатпаңыз. Әйтпесе электр тогы соғуы немесе өрт шығуы мүмкін.
- Өнімді көтеру кезінде денеңізді дұрыс ұстаңыз. Өнімді денені дұрыс ұстамай көтеру жарақат алуға себеп болуы мүмкін.
- Бұл өнім ауыр және оны жалғыз көтеруге болмайды. Өнімді қаптамадан шығарғанда немесе жылжытқанда оны екі немесе одан да көп адам көтеруі керек. Өнімнің салмағын мына бөлімнен қараңыз: ["Өнімнің техникалық сипаттамалары" бетте 94.](#)
- Өнімді көтерген кезде оны осы нұсқаулықта көрсетілген бөліктерден ұстаңыз. Өнімді басқа бөліктерінен ұстап тұрып көтеру өнімнің құлап кетуіне немесе түсіру кезінде саусақтарыңыздың қысылып қалуына әкелуі мүмкін, бұл жарақатқа әкелуі мүмкін.

Пайдалануға қатысты сақтық шаралары

 **Ескерту**

- Өнімді спирт немесе бояу сұйылтқышы сияқты ұшқыр заттар бар орында немесе оттың жанында пайдаланбаңыз. Әйтпесе электр тогы соғуы немесе өрт шығуы мүмкін.
- Егер өнім ішінен түтін, әдеттен тыс иіс шықса немесе әдеттегіден тыс шу естілсе, оны дереу өшіріңіз. Әйтпесе электр тогы соғуы немесе өрт шығуы мүмкін. Егер ауытқушылық пайда болса, дереу қуат көзін өшіріп, ашаны розеткадан ажыратыңыз, содан кейін кеңес алу үшін білікті қызмет көрсету маманына хабарласыңыз.

Пайдалану алдында

- Өнімнің ішіне бөгде зат, су немесе басқа сұйықтық кіріп кетсе, оны бірден өшіріңіз. Әйтпесе электр тогы соғуы немесе өрт шығуы мүмкін. Дереву қуат көзін өшіріп, ашаны розеткадан ажыратыңыз, содан кейін кеңес алу үшін білікті қызмет көрсету маманына хабарласыңыз.
- Осы нұсқаулықта айтылмаған аймақтарды бөлшектемеңіз.
- Өнімді ешқашан өз бетіңізше жөндемеңіз, себебі бұл өте қауіпті.
- Өнімді тұтанатын газ, жарылатын газ, т.с.с. бар атмосфералы жерде қолданбаңыз. Сонымен қатар, өнімнің ішінде немесе айналасында жанғыш газ бар аэрозоль бүріккіштерді пайдаланбаңыз. Бұл әрекет өртке әкелуі мүмкін.
- Кабельдерді осы нұсқаулықта аталғаннан өзге жолмен жалғамаңыз. Бұл әрекет өртке әкелуі мүмкін. Бұл сондай-ақ басқа қосылған құрылғыларды зақымдауы мүмкін.
- Осы нұсқаулықта айтылмаған өнім ішіндегі аймақтарға тиіспеңіз. Бұлай істеу ток соғуына немесе күйіктерге әкелуі мүмкін.
- Металл немесе тұтанғыш заттарды салмаңыз немесе олардың өнім ішіне түсіп кетуіне жол бермеңіз. Әйтпесе электр тогы соғуы немесе өрт шығуы мүмкін.
- Принтердің экраны зақымдалса, ішіндегі сұйық кристалды аса сақтықпен ұстаңыз. Келесі жағдайлардың біреуі орын алса, төтенше шара қолданыңыз.
 - Кез келген бөлігі теріңізге тисе, ластанған жерді сүртіп, су мен сабынмен жақсылап жуыңыз.
 - Кез келген бөлігі көзіңізге тисе, таза сумен кем дегенде 15 минут шайып, сосын дәрігерге көрініңіз.
 - Бөлігі аузыңызға кіріп кетсе, дәрігерге көрініңіз.

 **Сақ болыңыз**

- Өнімнің үстіне тұруға немесе ауыр заттар қоюға ешкімге жол бермеңіз. Соның ішінде балалары бар үй шаруашылығы жағдайында сақ болыңыз Жабдық құлап немесе шашылып кетуі мүмкін және сынып, жарақаттауы ықтимал.
- Кабельдерді және қосымша өнімдерді тиісті процедураларға сай тиісті бағытта орнатыңыз. Әйтпесе өрт шығуы немесе жарақат алуыңыз мүмкін. Оларды тиісті түрде орнату үшін осы нұсқаулықтағы нұсқауларды орындаңыз.
- Жылжыту алдында өнімді өшіріңіз және розеткадан суырыңыз, әрі барлық кабельдің ажыратылғанын тексеріңіз. Бұлай істеу кабельді зақымдап, ток соғуына немесе өртке әкелуі мүмкін.
- Өнімді қуаты қосылған кезде дірілдеуіне немесе токтың соғуына жол бермеңіз. Бұлай істеу басып шығару ақауына әкелуі мүмкін.
- Өнімді еңкейтілген, тік тұрған немесе төңкерілген күйде сақтамаңыз немесе тасымалдамаңыз. Бұлай істеу сияның ағуына әкелуі мүмкін.
- Өнімді ішкі бөліктері ұзартылған күйде тасымалдамаңыз. Осы бөліктердің құлауынан жарақат алу қаупі бар.

Пайдалану алдында

- Өнімнің ішкі бөліктерін алған кезде, оны тегіс жерде орындаңыз. Осы бөліктердің құлауынан жарақат алу қаупі бар.

Қуат көзіне қатысты сақтық шаралары



Ескерту

- Өнімді көрсетілгеннен басқа қуат көзімен немесе кернеумен пайдаланбаңыз.
- Ашаға шаңның немесе бөгде заттың жабысуына жол бермеңіз. Әйтпесе электр тогы соғуы немесе өрт шығуы мүмкін.
- Ашаны розеткаға берік түрде толығымен салыңыз. Әйтпесе электр тогы соғуы немесе өрт шығуы мүмкін.
- Өніммен бірге жеткізілген қуат сымын ғана пайдаланыңыз. Оған қоса, жеткізілген қуат сымын басқа құрылғымен қолданбаңыз. Әйтпесе электр тогы соғуы немесе өрт шығуы мүмкін.
- Зақымдалған қуат сымын пайдаланбаңыз. Әйтпесе электр тогы соғуы немесе өрт шығуы мүмкін. Қуат сымы зақымдалса, кеңес алу үшін білікті қызмет көрсету маманына хабарласыңыз. Сонымен қатар, қуат сымын зақымдамау үшін келесідей сақтық шараларын сақтаңыз:
 - Қуат сымын өзгертпеңіз.
 - Қуат сымының үстіне ауыр заттар қоймаңыз.
 - Қуат сымын күшпен бүкпеңіз, бұрамаңыз немесе тартпаңыз.
 - Қуат сымын қыздыру құрылғысының жанына қоймаңыз.
- Ашаны ылғалды қолмен қоспаңыз немесе ажыратпаңыз. Бұлай істеу электр тогының соғуына әкелуі мүмкін.
- Қуат сымын бірнеше құрылғыны қуаттандыратын розеткаға қоспаңыз. Әйтпесе электр тогы соғуы немесе өрт шығуы мүмкін.
- Ашаны розеткадан жүйелі түрде ажыратып тұрыңыз және істіктердің негізі мен арасын тазалаңыз. Ашаны розеткаға ұзақ уақыт бойы қосылған күйде қалдыру розетка істіктерінің түбінде шаңның жиналуын тудырып, қысқа тұйықталуға немесе өртке әкелуі мүмкін.
- Ашаны розеткадан суырғанда ашаны ұстаңыз және сымды тартпаңыз. Сымды тартсаңыз, ол зақымдалып, аша деформацияланып, ток соғу немесе өртке себеп болуы мүмкін.
- Қуат қосулы кезде бұл өнімді электр желісінен ажыратпаңыз немесе жалғамаңыз. Әйтпесе электр тогы соғуы немесе өрт шығуы мүмкін.





Сақ болыңыз

Қауіпсіздікті қамтамасыз ету үшін өнімді ұзақ уақыт бойы пайдаланбайтын болсаңыз, оны ажыратыңыз.

Пайдалану алдында

Сия қаптамаларына қатысты сақтық шаралары **Сақ болыңыз**

- Егер сия теріңізге, көздеріңізге немесе аузыңызға тисе, келесі шараларды орындаңыз.
 - Теріңізге тисе, сол аймақты сабын және сумен жуыңыз.
 - Сия көздеріңізге тисе, оларды сумен бірден шайыңыз. Сияны қалдыру көздердің қанталауына немесе қабынуға әкелуі мүмкін. Егер бірдеңе дұрыс емес болса, бірден дәрігерге көрініңіз.
 - Сия аузыңызға кіріп кетсе, дәрігерге көрініңіз.
- Сия қаптамасын бөлшектемеңіз. Бұл сияның көз бен теріге тиіп кетуіне әкелуі мүмкін.
- Сия қаптамасын тым қатты шайқамаңыз. Сия қаптамасын тым қатты сілкісеңіз немесе шайқасаңыз, сия қаптамасынан ағып кетуі мүмкін.
- Сия қаптамаларын балалардың қолы жетпейтін жерде сақтаңыз.
- Жақсы басып шығару сапасын сақтау үшін сия қаптамаларын принтерге орнатқаннан кейін бір жыл ішінде пайдалану ұсынылады.
- Сия қаптамаларындағы IC чипін қолмен ұстамаңыз.
- Сия қаптамаларын бөлме температурасында, тікелей күн сәулесінен алыс жерде сақтаңыз.
- Басып шығару басының сапасын сақтау үшін өнім сия толығымен таусылғанша жұмысын тоқтатып, пайдаланылған сия қаптамасында біраз сия қалдыруға арналған. Пайдалану шығындары принтер орналасқан орта мен пайдалануына байланысты өзгеруі мүмкін.
- Сия қаптамаларында қайта өңделген құрамдастар пайдалануы мүмкін, бірақ бұл сапаға әсер етпейді.
- Қолдануға болатын сия қаптамалары өнім үлгісінің нөміріне байланысты әртүрлі болуы мүмкін. Принтер үлгісінің нөміріне сәйкес келетін сия қаптамаларын пайдаланыңыз.
 [“Сия қаптамалары” бетте 99](#)
- Жаңа сия қаптамаларын орнатпас бұрын, оларды жақсылап шайқаңыз.  [“Сия қаптамаларын ауыстыру әдісі” бетте 35](#)
- Өнім қолданылған сияның мөлшерін және басқа да ақпаратты басқару үшін IC чиптерімен жабдықталған сия қаптамаларын қолданады, сол себептен сия қаптамалары алып тасталып, қайта орнатылса да оларды қолдануға болады. Дегенмен, сияның аз мөлшері қалған сия қаптамасы алынып, қайта орнатылса, оны пайдалана алмауыңыз мүмкін. Контейнерлер орнатылған сайын біраз сия тұтынылады, өйткені өнім олардың сенімділігін автоматты түрде тексереді.
- Қара сия қаптамасын ауыстырған кезде, оны сол қара сия түрінің қаптамасымен ауыстырғаныңызға көз жеткізіңіз. Басқа түрлі қара сия қаптамасы орнатылса, принтер жұмыс істемейді.

Пайдалану алдында

- ❑ Барлық түстің сия қаптамаларын орнатыңыз. Тіпті бір сия қаптамасы ғана жоқ болса да басып шығару мүмкін емес.
- ❑ Басып шығару басын жақсы күйде ұстау үшін барлық түсті сия басып шығару үшін ғана емес, сонымен қатар сия қаптамасын ауыстыру және басты тазалау сияқты техникалық операциялар үшін де тұтынылады.
- ❑ Принтер сияны беріп жатқанда (⏻ (қуат) жарықдиоды жыпылықтап тұрғанда) қуатты өшірмеңіз немесе қағаз қақпағын, үстіңгі қақпақты немесе сия қақпағын ашпаңыз. Егер қақпақтар ашық болса, олар жабылған кезде сия толтырылады, бұл қосымша сияны тұтынуға әкеледі. Сонымен қатар құжаттарды дұрыс басып шығара алмауыңыз мүмкін.
- ❑ Тіпті монохромды басып шығару үшін басып шығару және басып шығару басының сапасын сақтау үшін жұмыс кезінде барлық сия түстері пайдаланылады.
- ❑ Сия қаптамасын бөлшектемеңіз немесе өзгертпеңіз. Бұлай істеу басып шығару ақауына әкелуі мүмкін.
- ❑ Алынған сия қаптамасындағы сия беру саңылауының айналасында біраз сия болуы мүмкін. Оның үстелде немесе басқа бетте қатуына жол бермеңіз.
- ❑ Сіз сия қаптамасын өнімге орнатуға дайын болмағаныңызша, сия қаптамасы қаптамасын ашпаңыз.
- ❑ Сия қақпағын ашқан кезде принтерге немесе сия қаптамасының науасына бөгде заттардың түспеуін тексеріңіз. Бөгде заттар кіріп кетсе, басып шығару орындалмауы мүмкін. Бөгде заттарды алып тастаған кезде, айналадағы бөліктерге зақым келтірмеу үшін оларды алып тастаңыз.
- ❑ Сия бірінші рет толтырылғанда (бірден сатып алудан кейін) сия басып шығаруға дайындау үшін басып шығару басының бүріккіштерін (сияны шығару тесіктері) толтыру үшін тұтынылады. Сондықтан басып шығарылатын парақтардың саны кейін орнатылатын сия қаптамаларымен салыстырғанда аз болуы мүмкін.
- ❑ Сияның кебуіне жол бермеу үшін басып шығару басы автоматты түрде жабылады. Өнім жұмыс істеп тұрғанда қуат сымын ажыратпаңыз немесе автоматты ажыратқышты өшірмеңіз. Бұл басып шығару басының қақпақпен қорғалмауына әкелуі мүмкін.
- ❑ Сурет қағазы сияқты су жұқпайтын, баяу кебетін қағазда басып шығару дақтардың пайда болуына әкелуі мүмкін. Сондай-ақ, егер сіз жылтыр қағазда басып шығарсаңыз, басып шығару бетін ұстасаңыз, қағазда саусақ іздері қалуы немесе саусақтарыңызға сия жабысуы мүмкін. Басып шығару дақтарын қалдырмайтын қағазды таңдаңыз және қолданыңыз.
- ❑ Сия қаптамасы ұзақ уақыт бойы салқын жерде сақталса, қолданар алдында оны бөлме температурасында кемінде 4 сағатқа қалдырыңыз.
- ❑ Өнімді сақтау немесе тасымалдау кезінде сия қаптамаларын өнімнен алып тастамаңыз.

Пайдалану алдында

Пайдаланылған сия арналған ыдысына қатысты сақтық шаралары **Сақ болыңыз**

- Балалардың қолы жетпейтін жерде сақтаңыз. Кез келген жабысқан сияны ішпеңіз.
- Пайдаланылған сия ыдысын бөлшектемеңіз немесе өзгертпеңіз. Бұл сияның көз бен теріге тиіп кетуіне әкелуі мүмкін.
- Пайдаланылған сия ыдысындағы IC чипіне тимеңіз.
- Әлі де болса пайдалануға болатын пайдаланылған сия ыдысы алынып, ұзақ уақытқа ажыратылып тасталса, оны қайта пайдаланбаңыз.
- Пайдаланылған сия ыдысының үстіңгі бетінен таспаны ажыратып алмаңыз.
- Егер сия теріңізге, көздеріңізге немесе аузыңызға тисе, келесі шараларды орындаңыз.
 - Теріңізге тисе, сол аймақты сабын және сумен жуыңыз.
 - Сия көздеріңізге тисе, оларды сумен бірден шайыңыз. Сияны қалдыру көздердің қанталауына немесе қабынуға әкелуі мүмкін. Егер бірдеңе дұрыс емес болса, бірден дәрігерге көрініңіз.
 - Сия аузыңызға кіріп кетсе, дәрігерге көрініңіз.
- Пайдаланылған сия ыдысын тым қатты шайқамаңыз. Сияны тым қатты сілкісеңіз немесе шайқасаңыз, ол пайдаланылған сияларға арналған ыдыстан ағып кетуі мүмкін.
- Пайдаланылған сия ыдысын жоғары температурада немесе өте суық күйде сақтамаңыз.
- Тікелей күн сәулесінен алшақ ұстаңыз.

Пайдалану алдында

Сақтық жапсырма

Өнімге жапсырылған жапсырмалар келесідей сақтық шараларын көрсетеді.

 <p>Қолыңызды алшақ ұстаңыз</p>	<p>Қағаз қақпағын ашқанда немесе жапқанда қолыңыз бен саусақтарыңыз қысылып қалмау үшін абай болыңыз. Бұл сақтық шарасын сақтамау жарақатқа әкелуі мүмкін.</p> 
--	---









Пайдалану алдында

Қолдау көрсетілетін қағаз



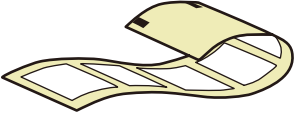







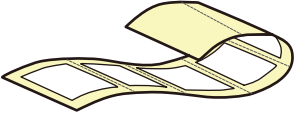

Бұл бөлімде осы принтерде пайдалануға болатын қағаздың түрі, пішімі, пішіні және өлшемі және пайдалануға болмайтын қағаз түрі сипатталады.

Қосымша мәліметті CW-C8000 Series Technical Reference Guide (Техникалық ақпарат нұсқаулығы) құжатынан қараңыз.



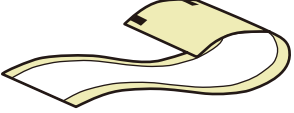

Қағаз формасы/пішіні/өлшемі

Қағаз пішіндері	Қағаз пішімдері	Қағаз ені (мм) {дюйм}	Қағаз төсемінің ені (мм) {дюйм}	Жапсырма ені (мм) {дюйм}	Жапсырмалар арасындағы аралық (мм) {дюйм}
<p>Үлгілік пішіндегі жапсырма (Аралық*1)</p> 	<p>Орама қағаз</p> 	---	25,4-112 {1,00-4,41}	21,4-108 {0,84-4,25}	3,0-6,0 {0,12-0,24}
<p>Үлгілік пішіндегі жапсырма үлгілік пішіндегі жапсырма*2</p> 	<p>Орама қағаз</p> 	---	25,4-112 {1,00-4,41}	21,4-108 {0,84-4,25}	3,0-6,0 {0,12-0,24}
<p>Үлгілік пішіндегі жапсырма үлгілік пішіндегі жапсырма*2</p> 	<p>Бүктелген қағаз</p> 	---	50-112 {2,00-4,41}	46-108 {1,81-4,25}	3,0-6,0 {0,12-0,24}
<p>Қара белгілері және тесігі бар үлгілік пішіндегі жапсырма*2</p> 	<p>Орама қағаз</p> 	---	25,4-112 {1,00-4,41}	21,4-108 {0,84-4,25}	3,0-6,0 {0,12-0,24}

Пайдалану алдында

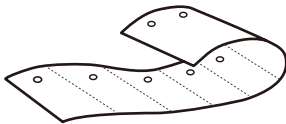
Қағаз пішіндері	Қағаз пішімдері	Қағаз ені (мм) {дюйм}	Қағаз төсемінің ені (мм) {дюйм}	Жапсырма ені (мм) {дюйм}	Жапсырмалар арасындағы аралық (мм) {дюйм}
Қара белгілері жоқ, тесігі бар үлгілік пішіндегі жапсырма 	Орама қағаз 	---	25,4-112 {1,00-4,41}	21,4-108 {0,84-4,25}	3,0-6,0 {0,12-0,24}
Қара белгілері бар үздіксіз баудағы жапсырма*2 	Орама қағаз 	25,4-112 {1,00-4,41}	---	---	---
Қара белгілері бар үздіксіз баудағы жапсырма*2 	Бүктелген қағаз 	50-112 {2,00-4,41}	---	---	---
Қара белгілері бар үздіксіз баудағы жапсырма 	Орама қағаз 	25,4-112 {1,00-4,41}	---	---	---
Қара белгілері бар толық бетті алатын жапсырма*2 	Орама қағаз 	---	25,4-112 {1,00-4,41}	21,4-108 {0,84-4,25}	---
Қара белгілері жоқ толық бетті алатын жапсырма 	Орама қағаз 	---	25,4-112 {1,00-4,41}	21,4-108 {0,84-4,25}	---

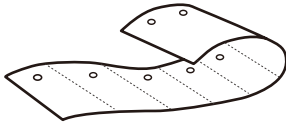
Пайдалану алдында

Қағаз пішіндері	Қағаз пішімдері	Қағаз ені (мм) {дюйм}	Қағаз төсемінің ені (мм) {дюйм}	Жапсырма а ені (мм) {дюйм}	Жапсырмалар арасындағы аралық (мм) {дюйм}
Затбелгі*3 (саңылауы, сопақша саңылауы, кесіндісі бар) 	Орама қағаз 	25,4-112 {1,00-4,41}	---	---	---
Затбелгі*3 (саңылауы, сопақша саңылауы, кесіндісі бар) 	Бүктелген қағаз 	50-112 {2,00-4,41}	---	---	---

*1: Басып шығару орны жапсырмалар арасындағы аралықтар негізінде анықталады.

*2: Басып шығару орны қағаздың артына басып шығарылған қара белгілер негізінде анықталады.

*3: Басып шығару орны қағаздағы саңылаулар, сопақша саңылаулар және кесінділер негізінде анықталады.

Ескертпе	
	<ul style="list-style-type: none"> <input type="checkbox"/> Ұзындығы 25,4 мм-ден {1,00 дюйм} аз жапсырмалар автоматты түрде кесілген кезде, басып шығарылған жапсырма кескіш жүзіне жабысып, оны алып тастау қиын болуы мүмкін. <input type="checkbox"/> Үлгілік пішіндегі жапсырмалардың пішіміне, қалыңдығына және қаттылығына байланысты жапсырмалар принтердің ішінде қағаз төсемінен ажырап түсуі мүмкін. Қағаз сипаттамаларына сәйкес келмейтін үлгілік пішіндегі жапсырмаларды пайдаланғыңыз келгенде, кеңес алу үшін білікті қызмет көрсету маманына хабарласыңыз.

Қағаз түрі

Қолдау көрсетілетін қағаз түрлері төменде көрсетілгендей қара сияның түріне байланысты өзгешеленеді.

Қағаз түрі	Күңгірт сияны пайдаланғанда	Жылтыр сияны пайдаланғанда
Қарапайым қағаз	✓	-
Күңгірт қағаз	✓	✓
Текстуралы қағаз	✓	-
Синтетикалық	✓	✓
Жылтыр қағаз	-	✓
Жылтыр таспа	-	✓

Пайдалану алдында

Қағаз түрі	Күңгірт сияны пайдаланғанда	Жылтыр сияны пайдаланғанда
Жоғары сапалы жылтыр қағаз	-	✓

Пайдалану алдында

Пайдалануға болмайтын қағаз

Келесі қағаз түрлерін жүктемеңіз. Мұндай қағаздар кептеліске немесе дақтарға себеп болады.

- ❑ Термоқағаз



- ❑ Таспамен біріктірілген қағаз, т.с.с.

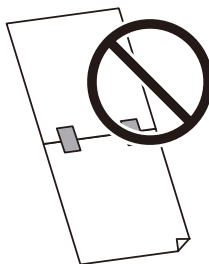

- ❑ Өзегіне таспамен біріктірілген қағаз, т.с.с.

Ескертпе	Орама қағаздың ұшы негізге екі жақты таспамен бекітілген болса, оны пайдалануға болады, бірақ орамның соңына жақын жерде бірнеше жапсырманы басып шығару мүмкін болмауы мүмкін. Қосымша мәліметті CW-C8000 Series Technical Reference Guide (Техникалық ақпарат нұсқаулығы) құжатынан қараңыз.
-----------------	--

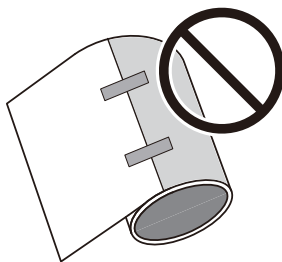

- ❑ А өлшемді, В өлшемді қағаз, т.с.с.

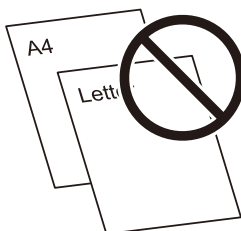

Пайдалану алдында

Бөлшек атаулары және қызметтері

Бұл бөлімде негізгі жұмыс бөліктері сипатталады.

Алды

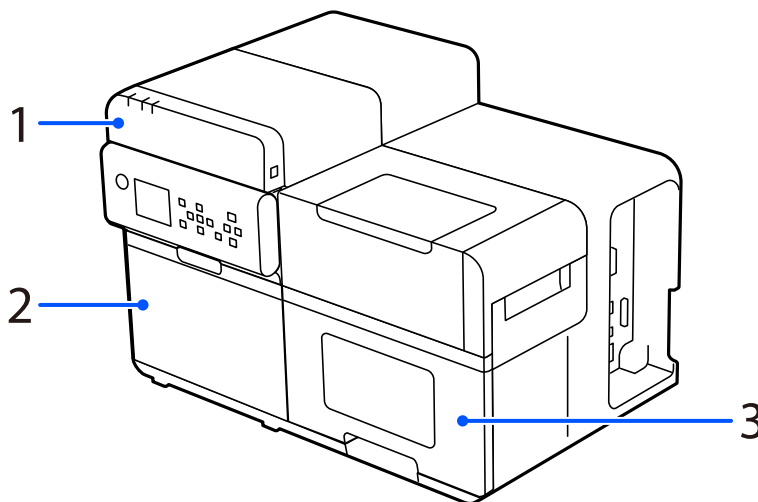

№	Аты	Сипаттама
1	Үстіңгі қақпақ	Кептелген қағазды алу немесе тазалау үшін осы қақпақты ашыңыз.
2	Сия қақпағы	Сия қаптамаларын немесе пайдаланылған сия ыдысын орнату немесе ауыстыру үшін осы қақпақты ашыңыз. ☞ "Сия қаптамаларын ауыстыру" бетте 35 ☞ "Пайдаланылған сия ыдысын ауыстыру" бетте 39
3	Қағаз қақпағы	Бұл қақпақты қағазды салу немесе ауыстыру үшін ашыңыз.

Пайдалану алдында

Сол жақ

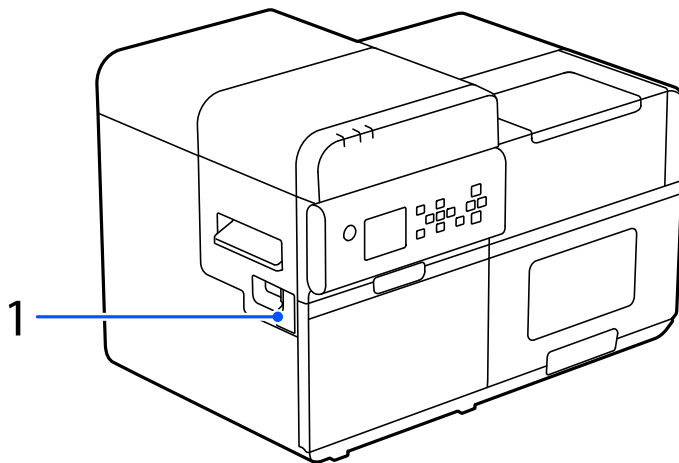

№	Аты	Сипаттама
1	Қайта айналдыру құрылғысының қосылым қақпағы	Қосымша қайта айналдыру құрылғысын қосу үшін осы қақпақты ашыңыз. 📖 "Қайта айналдыру құрылғысы" бетте 103

Пайдалану алдында

Оң жақ (қосқыштар)

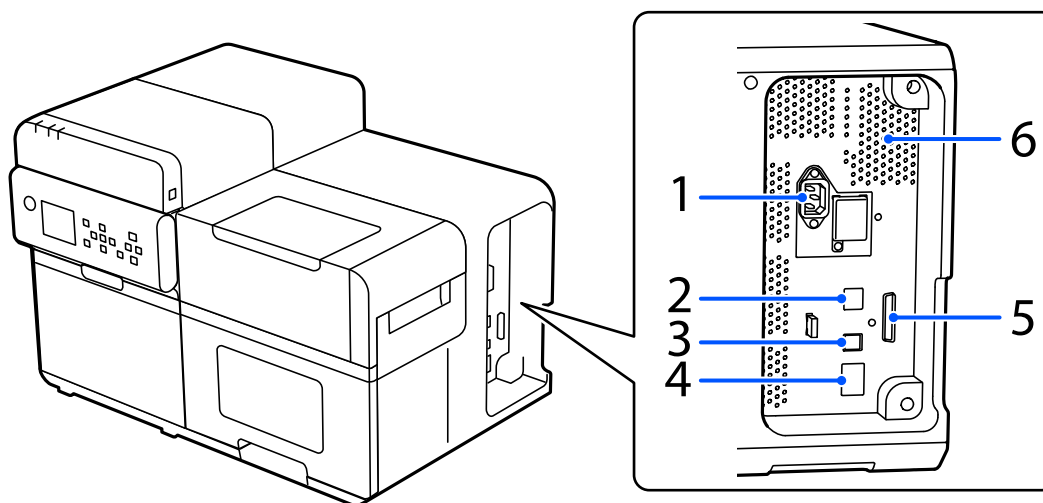

№	Аты	Сипаттама
1	Қуат қосқышы	Қуат сымын жалғаңыз.
2	USB A порты (тек қосымша сымсыз LAN құрылғысы үшін)	Қосымша сымсыз LAN құрылғысын жалғаңыз.
3	USB B порты	B түріндегі USB кабелін жалғаңыз.
4	LAN порты	LAN кабелін жалғаңыз.
5	EXT.I/F	Бұл портты тек арнайы пайдаланушылар сыртқы құрылғыларды басқару үшін пайдаланады.
6	Ауа саңылауы	Принтер ішіндегі температураның көтерілуіне жол бермеу үшін принтерде пайда болған жылуды шығарады. Принтерді орнату кезінде желдетуді қамтамасыз ету үшін ауа саңылауынан 10 см {3,94"} немесе одан да көп бос орын қалдырыңыз.

Пайдалану алдында

Ішкі алдыңғы

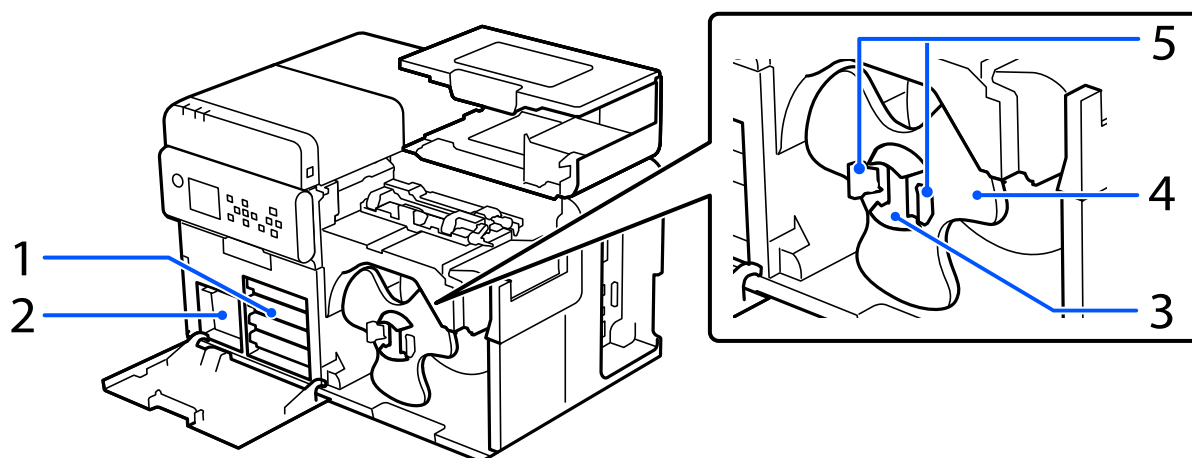

№	Аты	Сипаттама
1	Сия қаптамасының науасы	Төрт науаның әрқайсысына төрт (4 түсті) сия қаптамасын салыңыз. Сия қаптамасын/қаптамаларын ауыстыру қажеттігін көрсететін хабар пайда болғанда, сия қаптамасын ауыстыру үшін сәйкес науаны тартып шығарыңыз. ☞ "Сия қаптамаларын ауыстыру" бетте 35
2	Пайдаланылған сия ыдысы	Пайдаланылған сия ыдысы — басты тазалау кезінде төгілген сия қалдығын сақтайтын контейнер. Пайдаланылған сия ыдысын ауыстыру қажет екенін көрсететін хабар пайда болғанда, пайдаланылған сия ыдысын тартып шығарып, оны жаңасымен ауыстырыңыз. ☞ "Пайдаланылған сия ыдысын ауыстыру" бетте 39
3	Айналдырық	Орама қағазды осы айналдырыққа салыңыз.
4	Фланец	Айналдырыққа жүктелген орама қағазды бекіту үшін оны айналдырыққа бекітіңіз.
5	Тетік	Орнату/айналдырықтан алу/үшін фланецті ашу үшін тетіктерді қысыңыз.

Пайдалану алдында

Қағаз жолының ішінде

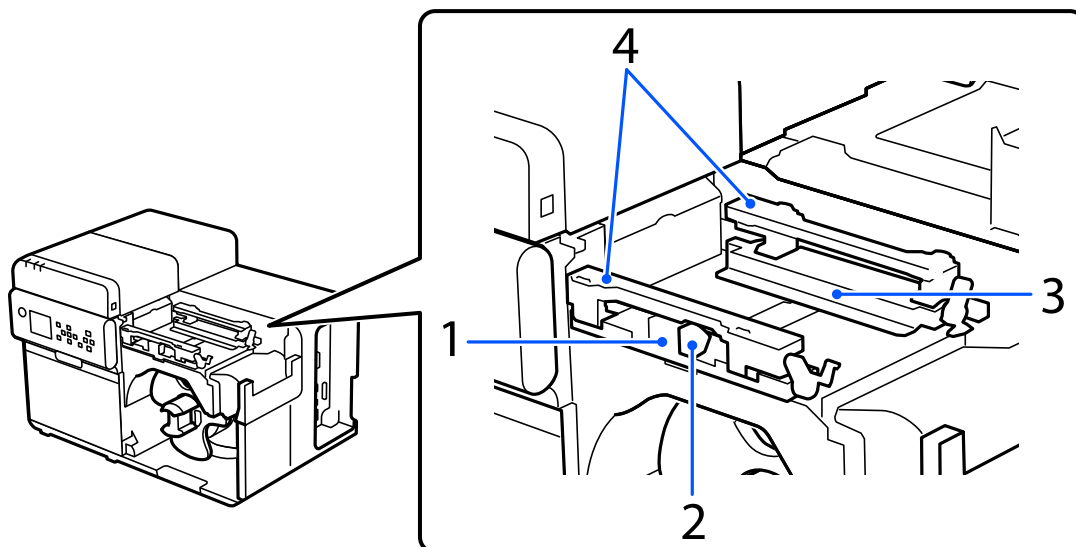







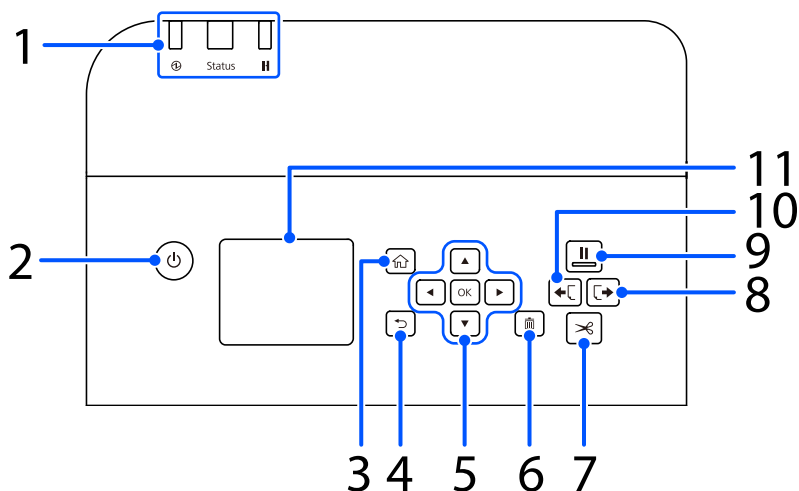





№	Аты	Сипаттама
1	Жылжымалы жиекті бағыттаушы	Қағазды тікелей беруге арналған бағыттауыш. Көк тетікті басқан кезде, ақ бағыттаушы тақта қағаз жиегімен тураланғанша бұл бағыттауышты қағазға қарай сырғытыңыз.
2	Тетік (көк)	Жылжымалы жиек бағыттауышын сырғыту үшін осы тетікті басыңыз.
3	Жиек бағыттауышы	Қағазды тікелей беруге арналған бағыттауыш. Қағаздың бағыттаушы бойымен берілуі үшін қағазды осы бағыттаушыға қарай сырғытыңыз.
4	Қағазды ұстау	Қағаз тегіс берілуі үшін қағазды басып тұрыңыз.









Пайдалану алдында

Басқару тақтасы



№	Аты	Сипаттама
1	Жарықдиод	<p>Принтердің күйін жыпылықтайтын жарық диод шамдары арқылы тексеруге болады.</p> <p>Қосымша мәліметті CW-C8000 Series Technical Reference Guide (Техникалық ақпарат нұсқаулығы) құжатынан қараңыз.</p> <ul style="list-style-type: none"> <input type="checkbox"/>  (қуат) жарықдиоды Принтер қосулы кезінде қосулы болып қалады. Басып шығару немесе сияны толтыру кезінде жыпылықтайды. <input type="checkbox"/> Status жарықдиоды Қате немесе мәселе пайда болғанда, қосулы болып қалады немесе жыпылықтайды. <input type="checkbox"/>  (кідірту) жарықдиоды Принтер кідірген кезде, қосулы болып қалады немесе жыпылықтайды.
2	 (қуат) түймесі	Принтерді қосады немесе өшіреді.
3	 (басты бет) түймесі	Басты экранды көрсетеді.
4	 (қайту) түймесі	Алдыңғы экранға қайту үшін пайдаланыңыз.
5	 (көрсеткілер) түймелері және OK түймесі	Мәзір элементін таңдау үшін  түймелерін пайдаланып, таңдалған мәзір немесе параметрді іске қосу үшін OK түймесін басыңыз.
6	 (бас тарту) түймесі	Ағымдағы басып шығару жұмысынан бас тартады. Принтер жұмысы кідірілгенде,  (бас тарту) түймесін басып, басып шығарудан бас тарту үшін Cancel Selection экранындағы Next label format немесе All label formats функциясын таңдаңыз.
7	 (кесу) түймесі	Қағазды кесу үшін пайдаланыңыз.
8	 (қағазды қайтару) түймесі	Қағазды ауыстырған кезде осы түймені пайдаланыңыз. Басып шығарылған қағазды бөлу үшін  (кесу) түймесін басыңыз, содан кейін қағазды принтерден шығару үшін қағазды артқа қарай беру үшін  (қағазды қайтару) түймесін басып тұрыңыз.

Пайдалану алдында

№	Аты	Сипаттама
9	 (кідірту) түймесі	<ul style="list-style-type: none"> <li data-bbox="643 297 1422 461"> <input type="checkbox"/> Басып шығару кезінде бұл түйме басылғанда: Ағымдағы бетті басып шығару аяқталғаннан кейін басып шығару тоқтатылады және  (кідірту) жарықдиоды жанады. Түйме қайтадан басылса, басып шығару жалғасады және  (кідірту) жарықдиоды өшеді. <li data-bbox="643 472 1422 600"> <input type="checkbox"/> Принтер күту режимінде болғанда бұл түйме басылғанда: Принтер жұмысы кідіріледі және  (кідірту) жарықдиоды жанады. Түйме қайтадан басылса, принтер күту режиміне оралады және  (кідірту) жарықдиоды өшеді. <li data-bbox="643 611 1422 745"> <input type="checkbox"/> Қатеге байланысты басып шығару кідірілген кезде бұл түйме басылғанда: Принтер кідірту режимінен шығып,  (кідірту) жарықдиоды өшеді.
10	 (қағаз беру) түймесі	<p data-bbox="643 772 1422 835"> қағаз беру түймесі басылғанда, қағаз келесі ұзындықта беріледі. Ұзындығы қағаз пішініне байланысты өзгереді.</p> <ul style="list-style-type: none"> <li data-bbox="643 846 1422 909"> <input type="checkbox"/> Қара белгілері бар қағаз, аралықтары бар қағаз 1 бет <li data-bbox="643 920 1422 983"> <input type="checkbox"/> Басқалар 25,4 мм {1 дюйм} <p data-bbox="643 994 1422 1057">Жоғарыдағы қағаз ұзындығы берілгеннен кейін  (қағаз беру) түймесі басылса, түймені басып тұрғанша қағаз үздіксіз беріледі.</p>
11	Экран	Принтердің күйі, мәзірлері және қате туралы хабарлары көрсетіледі.

Пайдалану алдында

Пайдалану нұсқаулары экраны

Принтер экранында пайдалану нұсқауларын көруге болады. Қадамдар арасында ауысу үшін басқару тақтасындағы ▲◀▼▶ түймелерін және ОК түймесін пайдаланыңыз. Кейбір пайдалану нұсқаулары бірнеше кескіндер арасында автоматты түрде ауысады.

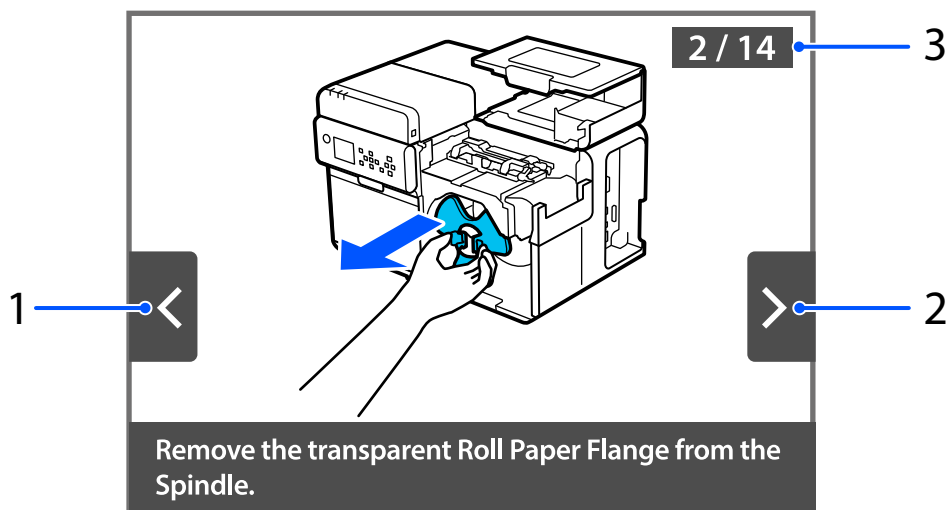

№	Аты	Сипаттама
1	Артқа түймесі	Алдыңғы қадамды көрсету үшін басқару тақтасындағы ◀ түймесін басыңыз.
2	Алға түймесі	Келесі қадамды көрсету үшін басқару тақтасындағы ▶ түймесін басыңыз.
3	Қадам нөмірі	Қадамдардың жалпы саны көрсетіледі. Ағымдағы көрсетілген қадамның нөмірі көк түспен көрсетіледі.

Негізгі жұмысы

Негізгі жұмысы

Бұл тарауда принтердің негізі жұмыс процедуралары сипатталған.

Қосу немесе өшіру

Қуат көзін қосу

⌚ (қуат) жарықдиоды жанғанша, ⏻ (қуат) түймесін басып тұрыңыз.

Қуат көзін өшіру

Қуатты өшіру туралы растау хабары көрсетілгенше, ⏻ (қуат) түймесін басып тұрыңыз. Содан кейін растау экранындағы **Yes** түймесін таңдаңыз. Сонда ⌚ (қуат) жарықдиоды сөніп, принтер өшеді.

Негізгі жұмысы

Принтер күйін тексеру

Принтер күйін жарықдиодтардың жануынан және жыпылықтауынан, принтер экранынан тексеруге болады.

Сондай-ақ принтер параметрлерін күй парағын басып шығару арқылы тексеруге және саңылауларды тексеру үлгісін басып шығару арқылы саңылау күйін тексеруге болады.

[📄 "Күй парағын басып шығару арқылы принтер күйін тексеру" бетте 32](#)

[📄 "Бүріккішті тексеру үлгілерін басып шығару" бетте 71](#)

Принтер экранындағы принтер күйін тексеру

Принтер экранында принтер күйін тексеруге болады.

Басқару тақтасындағы ▲◀▼▶ түймелері мен ОК түймелерін пайдаланып экранның мақсатты бөлігін таңдаңыз.

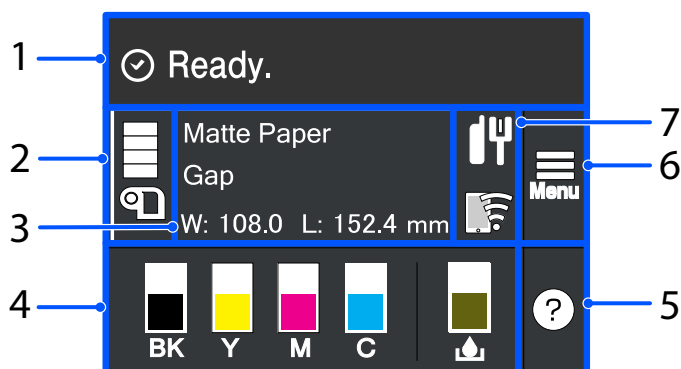

№	Аты	Сипаттама
1	Хабар аймағы	Принтер күйін және қате туралы хабарларды көрсетеді.
2	Media source/Орама қағаздың қалған мөлшері	<p>Қағаз көзі (орама немесе бүктеме) көрсетілген.</p> <p>Қолданылған қағаздың түріне (орама немесе бүктелген) байланысты, қағаз белгішесі өзгереді.</p> <p>Media Source параметрі, External Feed опциясына орнатылғанда, "EX" қағаз белгішесінің төменгі жағында пайда болады.</p> <p>Media Source параметрі Internal Roll опциясына орнатылғанда, орама қағаздың қалған мөлшерін тексеруге болады.</p>
3	Қағаз туралы ақпарат	<p>Қағаз параметрлерін тексеруге болады.</p> <p>Menu - Media Settings мәзірлеріне тікелей қол жеткізу үшін осы аймақты таңдаңыз.</p> <p>Ескертпе:</p> <p>Сондай-ақ принтер драйвері арқылы қағаз параметрлерін орындауға болады. Параметрлер басқару тақтасы мен принтер драйверінде әртүрлі болса, принтер драйверінің параметрлері қолданылады.</p> <p>📄 "Принтер драйверінің параметрлері" бетте 42</p>

Негізгі жұмысы

№	Аты	Сипаттама
4	Шығын материалдарының күйі	<p>Әрбір түсті сия қаптамасындағы шамаланған сия деңгейін және пайдаланылған сия ыдысындағы бос орынның шамаланған мөлшерін көрсетеді. Жолақ неғұрлым қысқа болса, қалған мөлшер мен бос орын соғұрлым аз болады.</p> <ul style="list-style-type: none"> <li data-bbox="568 432 1378 517">☐ [!] белгісі Сия контейнер(лер)ін немесе пайдаланылған сия ыдысын ауыстыру уақыты жақындағанын көрсетеді. <li data-bbox="568 533 1378 618">☐ [X] белгісі Сия контейнер(лер)ін немесе пайдаланылған сия ыдысын ауыстыру қажет екенін көрсетеді. <li data-bbox="568 633 1414 665">☐ Күңгірт қара сия пайдаланылғанда, қара сия «МК» ретінде көрсетіледі.
5	Анықтама мәзірі	<p>Мәселелерді шешу жолын және принтердің негізгі жұмыс процедураларын көре аласыз.</p> <p> "Пайдалану нұсқаулары экраны" бетте 28</p>
6	Параметрлер мәзірі	<p>Техникалық қызмет көрсетуге арналған мәзірлерді, принтердің жұмыс параметрлерін, желі параметрлерін және т.б. көрсетеді. Ол осы нұсқаулықта Menu ретінде көрсетілген.</p>
7	Желі белгішесі	<p>Қосымша сымсыз LAN құрылғысын (OT-WL06) қосу арқылы принтер сымсыз жергілікті желі арқылы байланыса алады. Бұл желі белгішелері негізгі экранда пайда болмаса, сымсыз LAN құрылғысының қосылғанын тексеріп, принтерді қайта іске қосыңыз.</p>

Негізгі жұмысы

Саңылауларды тексеру үлгілерін басып шығару арқылы принтер күйін тексеру

Бүріккішті тексеру үлгілерін басып шығару арқылы, бүріккіштердің бітелуін тексеруге болады.

 "Бүріккішті тексеру үлгілерін басып шығару" бетте 71

Күй парағын басып шығару арқылы принтер күйін тексеру

Күй парағын басып шығару арқылы, басып шығару режимі және ақпарат тасушыны анықтау параметрлері сияқты микробағдарлама нұсқасы мен принтер параметрлерін тексеруге болады. Күй парақтарының келесі түрлерін басқару тақтасының басып шығаруға болады.

Menu – Printer Status/Print – Print Status Sheet

Ескертпе	Күй парақтарын басып шығару кезінде ені 101,6 мм {4,00 дюйм} және ұзындығы 152,4 мм {6,00 дюйм} артық қағазды пайдалану ұсынылады. Қосымша мәліметті CW-C8000 Series Technical Reference Guide (Техникалық ақпарат нұсқаулығы) құжатынан қараңыз.
-----------------	---

Күй парағын басып шығару үлгісі	Күй парағын (желі параметрлері) басып шығару үлгісі
<pre> <Printer Status Sheet> Sheet Output Time YYYY.MM.DD hh:mm <Basic Information> Model XX-XXXXX BK Serial Number XXXXXXXXXX Main Firmware Version XXXXXXXX MAC Address XX:XX:XX:XX:XX:XX IP Address Setting Auto/Manual IP Address XXX.XXX.XXX.XXX Subnet Mask XXX.XXX.XXX.XXX Gateway Address XXX.XXX.XXX.XXX Head ID XXXXXXXXXXXXXXXXXXXXXXXXXXXXXXXXXXXX </pre> <hr/> <pre> -- ^^^^ ^^^^ 03 xxxx yyyy/mm/dd hh:mm 04 xxxx yyyy/mm/dd hh:mm 05 xxxx yyyy/mm/dd hh:mm 06 xxxx yyyy/mm/dd hh:mm 07 xxxx yyyy/mm/dd hh:mm 08 xxxx yyyy/mm/dd hh:mm 09 xxxx yyyy/mm/dd hh:mm 10 xxxx yyyy/mm/dd hh:mm </pre>	<pre> HHH NetWork Status Sheet HHH <General Info> MAC Address xx:xx:xx:xx:xx:xx Firmware xxxxxxxxx <Ethernet> Network Status Auto(Disconnected) <TCP/IP IPv4> Obtain IP Address Manual IP Address xxx.xxx.xxx.xxx Subnet Mask xxx.xxx.xxx.xxx Default Gateway xxx.xxx.xxx.xxx HHHHHHHHHHHH 1/1 HHHHHHHHHHHH </pre>

Негізгі жұмысы

<i>Ескертпе</i>	<ul style="list-style-type: none"><li data-bbox="400 241 1356 300">❑ Сонымен қатар принтерде бұрыннан тіркелген қаріптер мен штрихкодтар тізімін немесе жаңадан тіркелген кескіндер мен үлгілерді басып шығаруға болады.<li data-bbox="400 315 1273 374">❑ Сымсыз LAN құрылғысы принтерге қосылған болса, сымсыз желі күйі мен параметрлері күй парағында басып шығарылады.
------------------------	--

Негізгі жұмысы

Желілік қосылымды және параметрлерді тексеру

Желілік қосылымды тексеру есебін басып шығару арқылы желілік қосылым күйін және параметрлерді тексеруге болады.



Қосымша мәліметті CW-C8000 Series Technical Reference Guide (Техникалық ақпарат нұсқаулығы) құжатынан қараңыз.

<i>Ескертпе</i>	Желі қосылымын тексеру есебін басып шығару кезінде ені 101,6 мм {4,00 дюйм} және ұзындығы 152,4 мм {6,00 дюйм} артық қағазды пайдалану ұсынылады. Қосымша мәліметті CW-C8000 Series Technical Reference Guide (Техникалық ақпарат нұсқаулығы) құжатынан қараңыз.
------------------------	--

Негізгі жұмысы

Сия қаптамаларын ауыстыру

Бұл бөлімде сия қаптамаларын ауыстыру әдісі сипатталады.

	<p>Сия қаптамаларын орнатпас бұрын, пайдалануға қатысты сақтық шараларын мұқият оқып шығыңыз.</p> <p> "Сия қаптамаларына қатысты сақтық шаралары" бетте 12</p>
---	---

Қалған сия мөлшерін тексеру

Шамамен қалған сия мөлшерін басқару тақтасында немесе компьютерде тексеруге болады.

Ескертпе	<p>Принтердің сия мөлшері төмен болса да, сия қаптамасын ауыстыру сұралғанша, басып шығаруға болады. Сия қаптамасын қажетінше ауыстырыңыз.</p>
-----------------	--

Сия қаптамаларын ауыстыру әдісі



Басқару тақтасында сия қаптамаларын ауыстыру әдісін көру ? (Help) – How To... – Ink Pack(s) Replacement

Төмендегі процедуралар ВК сия қаптамасын ауыстыруға арналған. Басқа түсті сия қаптамаларын ауыстыру үшін де осы процедураны орындаңыз.

 <p>Маңызды</p>	<ul style="list-style-type: none"> <input type="checkbox"/> Қара сия қаптамасын ауыстырған кезде, оны сол қара сия түрінің қаптамасымен ауыстырғаныңызға көз жеткізіңіз. Басқа түрлі қара сия қаптамасы орнатылса, принтер жұмыс істемейді. <input type="checkbox"/> Жаңа сия қаптамасын орнату алдында нұсқаулықта көрсетілгендей жақсылап шайқаңыз.
---	---

1 Сия қақпағын ашыңыз.

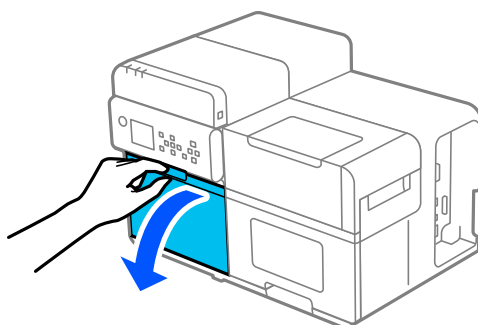

Негізгі жұмысы

- 2 Сия қаптамасының науасын екі қолыңызбен алыңыз.

 Маңызды	Сия қаптамаларын күштеп қыспаңыз, себебі сия тәгілуі мүмкін.
---	--

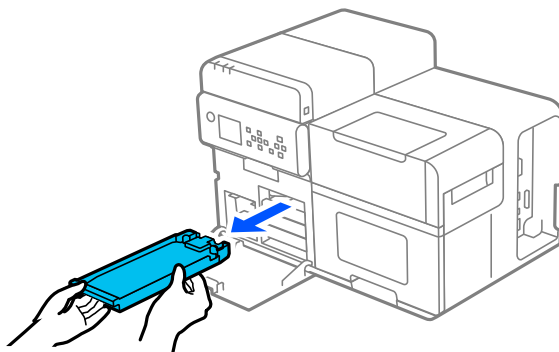

- 3 Сия қаптамаларын тетігінен көтеріп, науадан шығарыңыз.

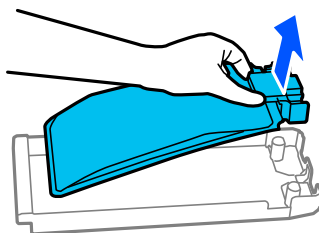

- 4 Науаға жаңа сия қаптамасын салыңыз.

 "Сия қаптамаларына қатысты сақтық шаралары" бетте 12

 Сақ болыңыз	Суретте көрсетілген аймақтарға тиеңіз. 
---	--

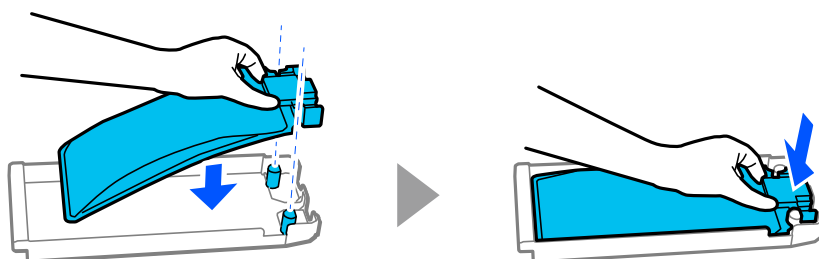

Негізгі жұмысы

- 5** Сия қаптамасының науасын екі қолыңызбен ұстап, 10 секунд ішінде шамамен 10 рет 60 градус бұрышпен жоғары және төмен сілкіңіз.

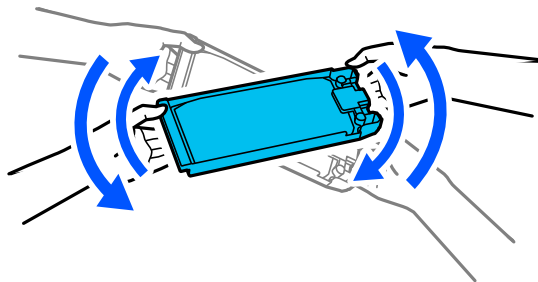

- 6** Сия қаптамасының түсі науа кірістіру ұяшығының жанындағы жапсырманың түсімен бірдей екеніне көз жеткізіңіз және сия қаптамасы науасын толығымен итеріңіз.

 Маңызды	Сия қаптамаларын күштеп қыспаңыз, себебі сия төгілуі мүмкін.
---	--

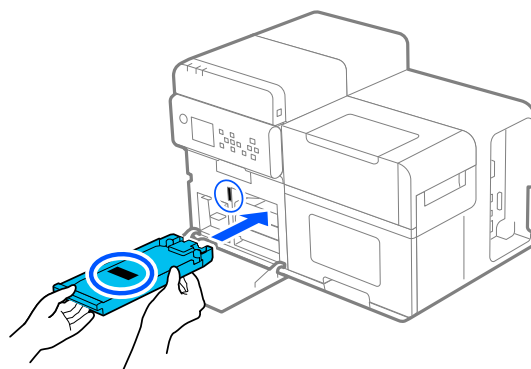

- 7** Сия қақпағын жабыңыз.

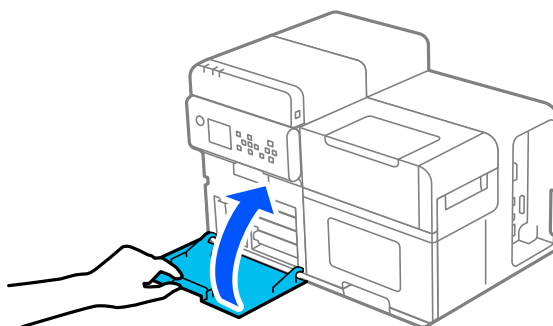

- 8** **||** (кідірту) түймесін басыңыз.

Принтердің басып шығаруға дайын екенін басты экранды қадағалау арқылы тексеріңіз.

Негізгі жұмысы

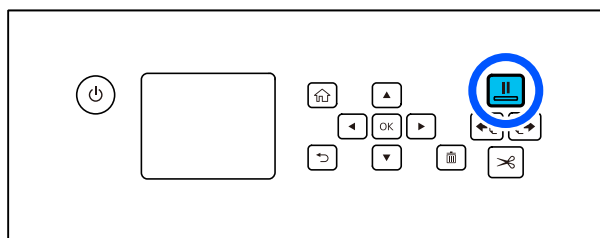

Принтер сияны зарядтап жатқанда (⚡) (қуат) жарықдиоды жыпылықтап тұрғанда) ешбір қақпақты ашпаңыз немесе принтерді өшірмеңіз. Бұл әрекеттер сияны беру кезінде орындалса, сия қатты тұтынылады және зарядтау аяқталмай тұрып сия қаптамасын ауыстыру қажет болуы мүмкін.

Сақ болыңыз

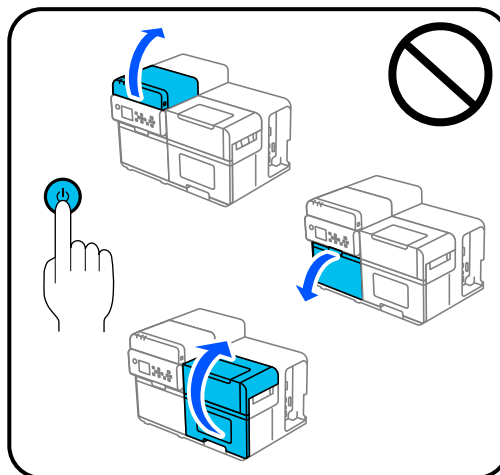
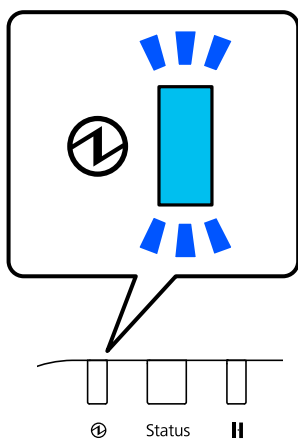

Сияны зарядтау аяқталғанда, ⚡ (қуат) жарықдиоды жыпылықтаудан жанып тұрған күйге өзгереді.

Негізгі жұмысы

Пайдаланылған сия ыдысын ауыстыру

Бұл бөлімде пайдаланылған сия ыдысын ауыстыру әдісі сипатталған.



Пайдаланылған сия ыдысын орнату алдында пайдалануға қатысты сақтық шараларын мұқият оқып шығыңыз.

 "Пайдаланылған сия арналған ыдысына қатысты сақтық шаралары" бетте 14

Пайдаланылған сия ыдысындағы бос орын мөлшерін тексеру

Пайдаланылған сия ыдысындағы бос орынның сәйкес мөлшерін басқару тақтасында немесе компьютерде тексеруге болады.

Ескертпе

Пайдаланылған сия ыдысында орын аз болса да, оны ауыстыру ұсынылғанша, басып шығаруға болады. Пайдаланылған сия ыдысын жаңасымен қажетінше ауыстырыңыз.

Пайдаланылған сия ыдысын ауыстыру жолы



Басқару тақтасында пайдаланылған сия ыдысын ауыстыру әдісін көру ? (Help) – How To... – Replace Maintenance Box

1

Сия қақпағын ашыңыз.

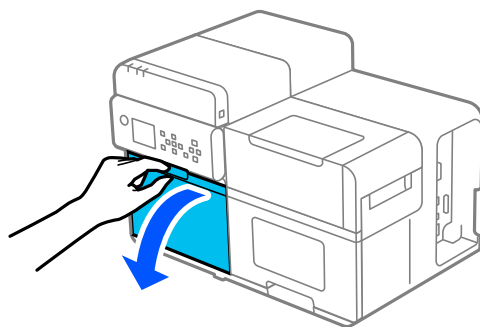

Негізгі жұмысы

- 2 Пайдаланылған сия ыдысын тартып алыңыз.

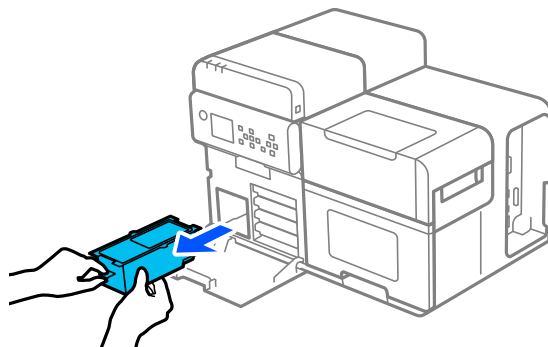

- 3 Пайдаланылған сия ыдысын мөлдір қапшыққа салып жабыңыз және оны қоқысқа тастаңыз.

 ["Пайдаланылған сия ыдысын жою" бетте 102](#)

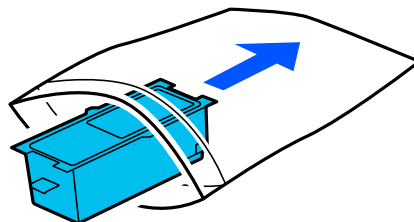

- 4 Жаңа пайдаланылған сия ыдысын пакеттен алып шығыңыз.

 ["Пайдаланылған сия арналған ыдысына қатысты сақтық шаралары" бетте 14](#)

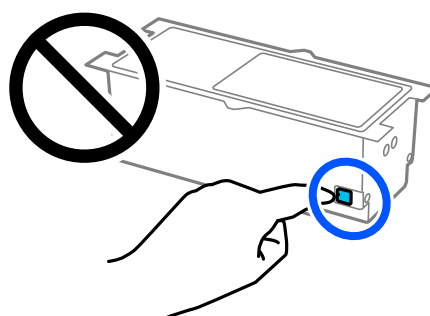
 Сақ болыңыз	<p>Суретте көрсетілген аймақтарға тименіз.</p> 
--	---

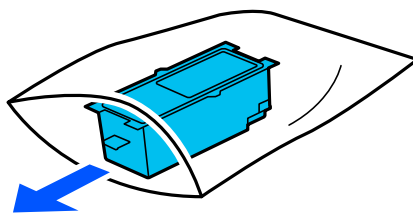

Негізгі жұмысы

- 5** Жаңа пайдаланылған сия ыдысын жапсырма бетін жоғары қаратып принтерге мықтап басыңыз.

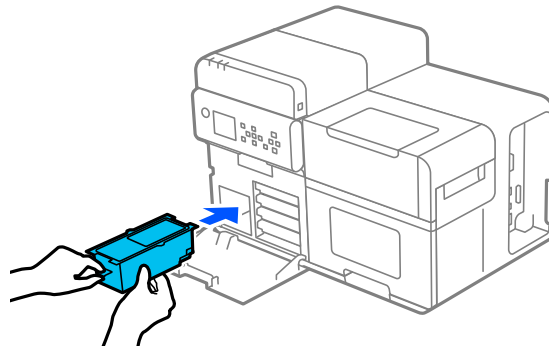

- 6** Сия қақпағын жабыңыз.

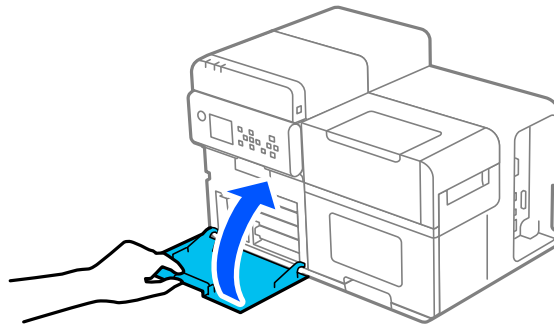

- 7** **||** (кідірту) түймесін басыңыз.

Принтердің басып шығаруға дайын екенін басты экранды қадағалау арқылы тексеріңіз.

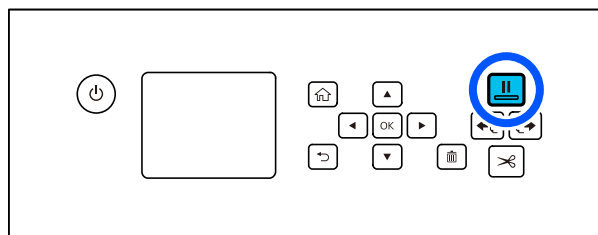

Негізгі жұмысы

Принтер драйверінің параметрлері



Принтер драйверін орнату әдісі туралы бейнені көру

https://support.epson.net/p_doc/95e/

“How to Set Up the Printer Driver (CW-C8000 Series)”

Басып шығару үшін қажет ақпарат тасушының өлшемі мен пішіні сияқты негізгі элементтерді орнатыңыз.

Принтер драйвері help (анықтама) функциясымен жабдықталған. Элементті тінтуірдің оң жақ батырмасымен басып, элемент түсіндірмесін көрсету үшін Help (Анықтама) түймесін басыңыз.

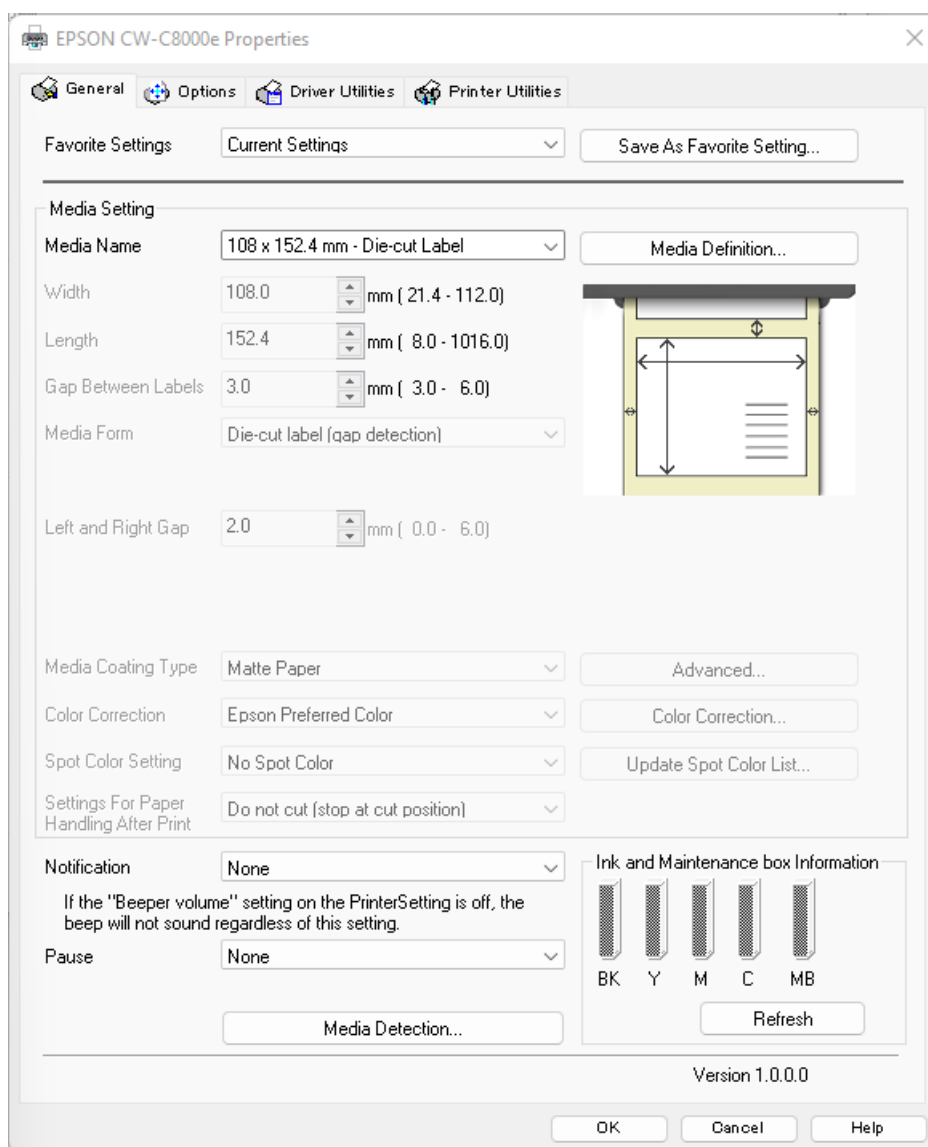

Ескертпе

Принтердегі параметрлер (басқару тақтасы арқылы реттеуге болатын, CW-C8000 Series PrinterSettings немесе WebConfig) принтер драйверінің параметрлерінен өзгеше болса, басып шығару принтер драйверінің параметрлерін қолдану арқылы орындалады.

Негізгі жұмысы

Media Definition

Жиі пайдаланылатын қағаздың өлшемі, пішіні, түрі және басқа да параметрлерін ақпарат тасушы анықтамасы ретінде тіркеуге болады. Орнатылған ақпарат тасушы анықтамасын Media Name ашылмалы мәзірінен таңдауға болады. Ақпарат тасушы анықтамасын алдын ала тіркеп қойсаңыз, қолданбадан басып шығарып жатқанда драйвердің қағаз параметрлерін орнатудың қажеті жоқ болғандықтан, бұл әдіс ыңғайлы болып табылады.

Қағаз өлшемін және басқа параметрлерді ақпарат тасушы анықтамасын тіркемей, барлық уақытта орнатқыңыз келсе, General қойындысындағы Media Name ашылмалы мәзірінен Custom опциясын таңдаңыз. General қойындысында әртүрлі параметрлер қолжетімді болатындықтан, қағаз өлшемі мен басқа параметрлерді орнатуға болады.

Media Name

- Media Size Reduction
- 108 x 152,4 мм - Die-cut Label* (Бастапқы параметр)
- Custom

*: Бұл параметр өніммен бірге жеткізілген орама қағазды басып шығаруға қолайлы.

Width

21,4 – 112,0 мм {0,84 – 4,41 дюйм}

Бастапқы параметр: 108,0 мм {4,25 дюйм} (үлгілік пішіндегі жапсырма/толық бетті алатын жапсырма/үздіксіз баудағы қағаз), 76,2 мм {3,00 дюйм} (затбелгі)

Length

[Media Form] параметрі [Full-page Label (no detection)] немесе [Continuous paper (no detection)] опциясына орнатылғанда

11,0 – 1016,0 мм {0,43 – 40,00 дюйм} аралығында көрсетуге болады

Бастапқы параметр: 152,4 мм {6,00 дюйм}

[Media Form] параметрі [Tag (hole detection)] опциясына орнатылғанда

8,0 – 300,0 мм {0,31 – 11,81 дюйм} аралығында көрсетуге болады

Бастапқы параметр: 50,8 мм {2,00 дюйм}

[Media Form] параметрі жоғарыдағыдан басқаға орнатылғанда

8,0 – 1016,0 мм {0,31 – 40,00 дюйм} аралығында көрсетуге болады

Бастапқы параметр: 152,4 мм {6,00 дюйм}

Негізгі жұмысы

Gap Between Labels

3,0 – 6,0 мм {0,12 – 0,24 дюйм}

Бастапқы параметр: 3,0 мм {0,12 дюйм}

Media Form

- Die-cut label (gap detection) (Бастапқы параметр)
- Die-cut label (black mark detection)
- Full-page Label (black mark detection)
- Full-page Label (no detection)
- Continuous paper (black mark detection)
- Continuous paper (no detection)
- Tag (hole detection)

Left and Right Gap (үлгілік пішіндегі жапсырма/толық бетті алатын жапсырма/үздіксіз баудағы қағаз)

0,0 – 6,0 мм {0,00 – 0,24 дюйм}

Бастапқы параметр: 2,0 мм {0,08 дюйм}

Left Gap (затбелгі)

0,0 – 30,0 мм {0,00 – 1,18 дюйм}

Бастапқы параметр: 2,0 мм {0,08 дюйм}

Right Gap (затбелгі)

0,0 – 30,0 мм {0,00 – 1,18 дюйм}

Бастапқы параметр: 2,0 мм {0,08 дюйм}

Label Edge to Hole Length (затбелгі)

0,0 – 306,0 мм {0,00 – 12,05 дюйм}

Бастапқы параметр: 28,4 мм {1,12 дюйм}

Негізгі жұмысы

Media Coating Type

- Plain Paper
- Matte Paper (Бастапқы параметр)
- Synthetic
- Texture Paper
- Glossy Paper
- Glossy Film
- High Glossy Paper

Ескертпе

Қолдануға болатын қағаз түрлері қара сияның, жылтыр сияның немесе күңгірт сияның қай түрі қолданылатынына байланысты. Қосымша мәліметтерді ["Қағаз сипаттамалары"](#) бетте 98 бөлімінен қараңыз.

Color Correction

- Epson Preferred Color (Бастапқы параметр)
- Epson Standard Color
- Epson Vivid Color
- ICM
- None

Spot Color Setting

No Spot Color (Бастапқы параметр)

Settings For Paper Handling After Print

- Cut (after printing last page)
- Cut (at specified page)
- Cut (after last page of collate page)
- Do not cut (stop at cut position) (Бастапқы параметр)
- Do not cut (stop at specified position)

Негізгі жұмысы

Notification

- None (Бастапқы параметр)
- Beep at Cut
- Beep at Job End

Ескертпе

Принтердің дыбыстық сигнал параметрі өшірілсе, жоғарыда сипатталған принтер драйверінің параметріне қарамастан, дыбыстық сигнал берілмейді.

Pause

- None (Бастапқы параметр)
- Pause at Cut
- Pause at Job End
- Pause at Collate End

Media Detection...

Media Source және **Media Detection** бастапқы параметрлері принтердің параметрлеріне байланысты өзгереді.

Media Source

- Internal (Roll)
- External Feed (Fanfold)
- External Feed (Roll)



Media Detection



- Gap detection
- Black mark detection
- Tag hole detection
- No detection

Негізгі жұмысы

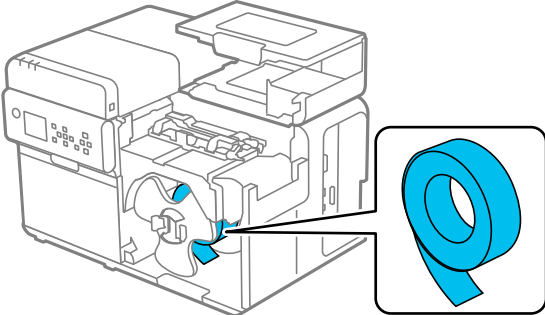
Қағазды жүктеу және ауыстыру

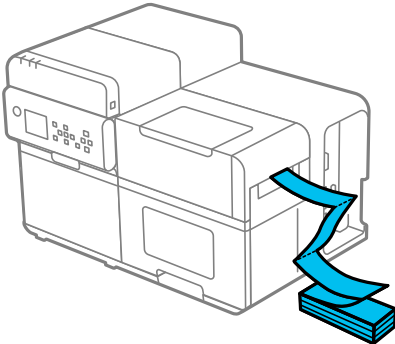
Бұл бөлімде қағазды жүктеу және ауыстыру әдісі сипатталған. Қағазды ауыстыру процедурасы қағаздың принтердің ішінен немесе сыртынан берілуіне байланысты өзгереді.

Қағазды ішінен беру (Internal Roll)	Қағазды сырттан беру (Rear Feed)
<p>Қағаз принтердің ішінен беріледі. Орама қағазды принтердің ішіне орнатыңыз.</p> <p> "Орама қағазды жүктеу" бетте 48</p> 	<p>Қағаз принтердің сыртынан беріледі. Бүктелген қағазды принтердің оң жағына қойыңыз.</p> <p> "Бүктелген қағазды жүктеу" бетте 53</p> 

<p>Ескертпе</p>	<ul style="list-style-type: none"> ❑ Орама қағазды принтердің сыртынан беру үшін қағазды сыртқы жақтан беретін құрылғыны дайындаңыз. Қосымша мәлімет алу үшін білікті қызмет көрсету маманына хабарласыңыз. ❑ Егер басып шығарылған орам қағазды орап алғыңыз келсе, қосымша қайта айналдыру құрылғысын (TU-RC8000) дайындаңыз. Қайта айналдыру құрылғысын пайдалану туралы нұсқауларды төмендегі бөлімнен қараңыз. <ul style="list-style-type: none">  "Қайта айналдыру құрылғысы" бетте 103 ❑ Қағазды пішімі, пішіні немесе түрі басқа қағазбен ауыстырғанда, қағазды жүктемес бұрын принтер драйверінен немесе басқару тақтасынан қағаз параметрлерін өзгертіңіз. <ul style="list-style-type: none">  "Принтер экранындағы принтер күйін тексеру" бетте 30  "Принтер драйверінің параметрлері" бетте 42
------------------------	---

Негізгі жұмысы

Орама қағазды жүктеу



Қағазды жүктеу әдісі туралы бейнені көру

https://support.epson.net/p_doc/95e/

👉 "Loading Roll Paper/Fanfold Paper in the Printer (CW-C8000 Series)"

Басқару тақтасында қағазды жүктеу әдісін көру
? (Help) – How To... – Load Media - Internal

Принтерді қосқаннан кейін басты экран көрсетілгенше күтіңіз, содан кейін қағаз қақпағын ашыңыз. Басты экран көрсетілмес бұрын қақпақты ашсаңыз, принтер қағазды тиісті түрде жүктей алмауы мүмкін.

1 Принтерді іске қосыңыз.

👉 "Қуат көзін қосу" бетте 29

2 Басты экран пайда болғанша күтіңіз.

3 Қағаз қақпағын ашыңыз.

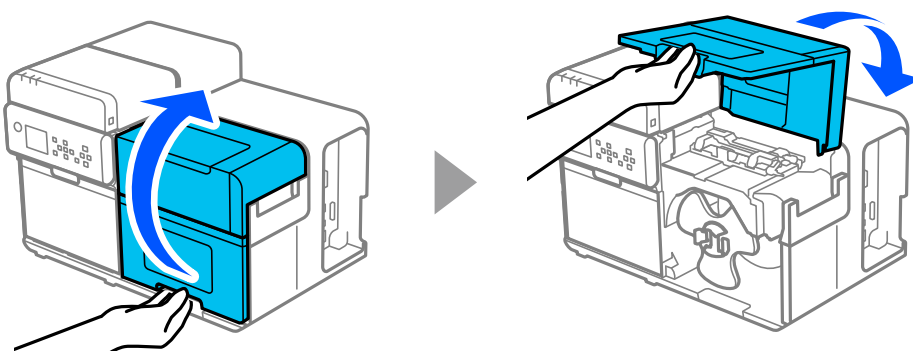

4 Фланецтің тетіктерін қысу кезінде орама қағаздың фланецін айналдырықтан алыңыз.

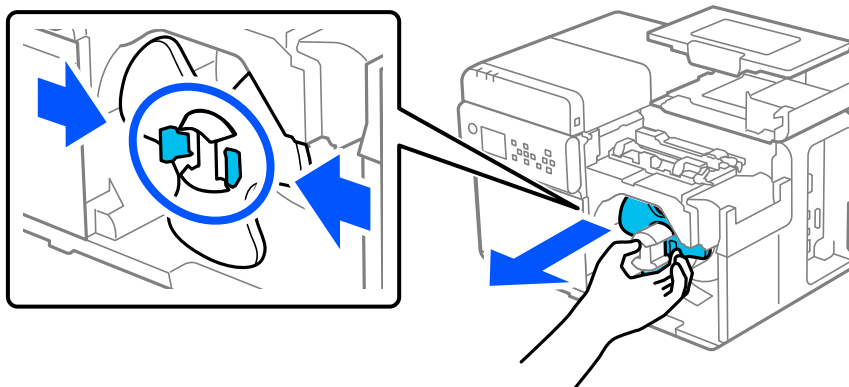

Негізгі жұмысы

- 5** Айналырлыққа қағаз орамын бекітіп, өзегін басу арқылы орамды барынша итеріңіз.

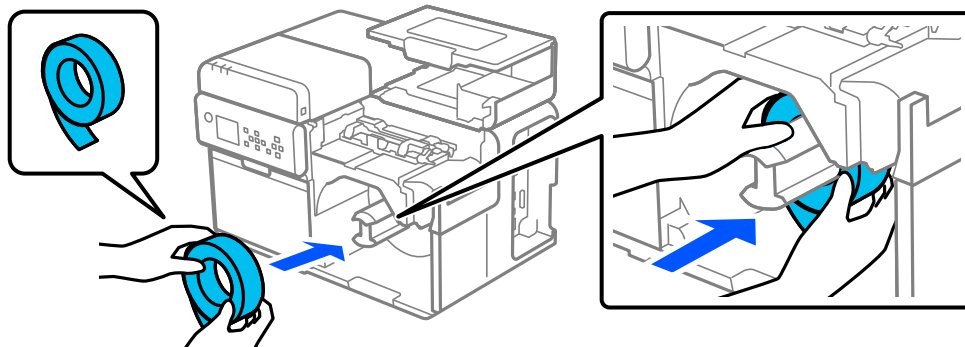

- 6** Фланецтің тетіктерін қысу кезінде орама қағаздың фланецін айналырлыққа бекітіңіз. Фланецті орама қағазға тигенше жылжытыңыз, сонда олардың арасында бос орын қалмайды.

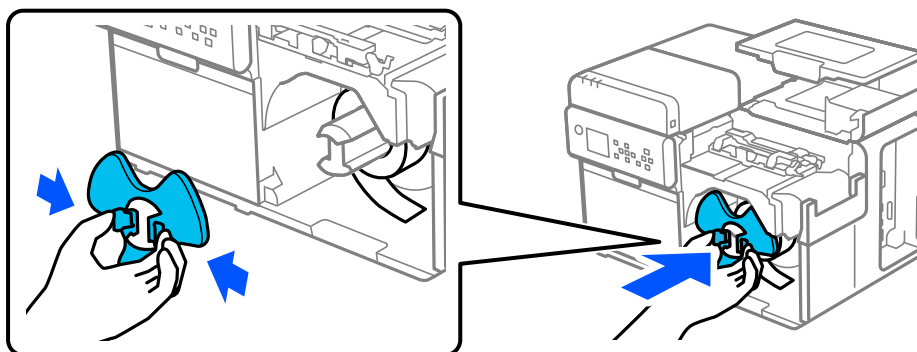

- 7** Қағаздың алдыңғы шеті төменгі жағына тигенше фланецті сағат тілі бағытымен бұрап, қағазды шамамен 300 мм-ге {11,81 дюйм} тартып шығарыңыз.

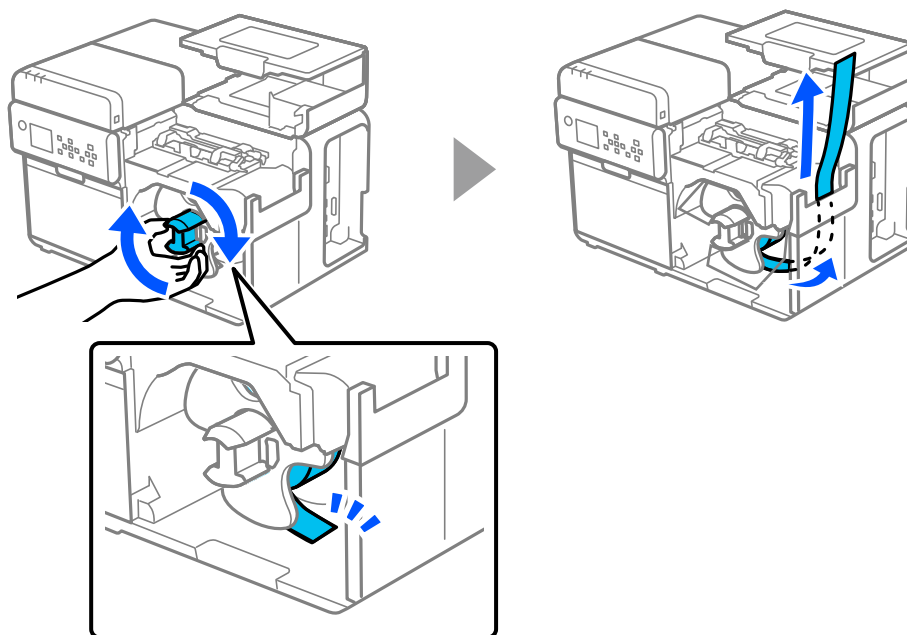

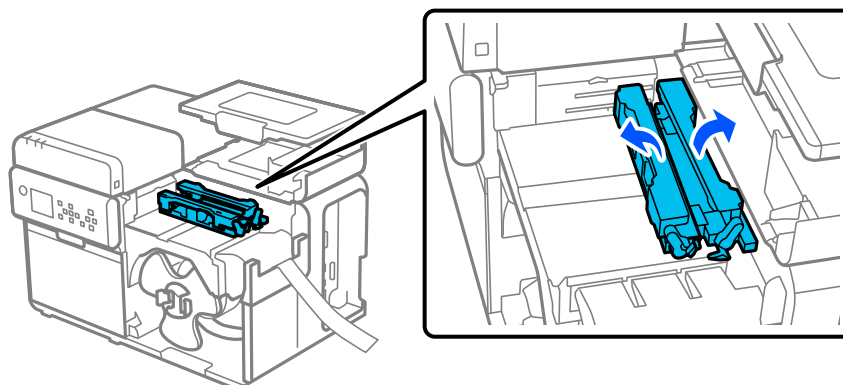

Негізгі жұмысы

8 Қағаз ұстағыштарын көтеріңіз.

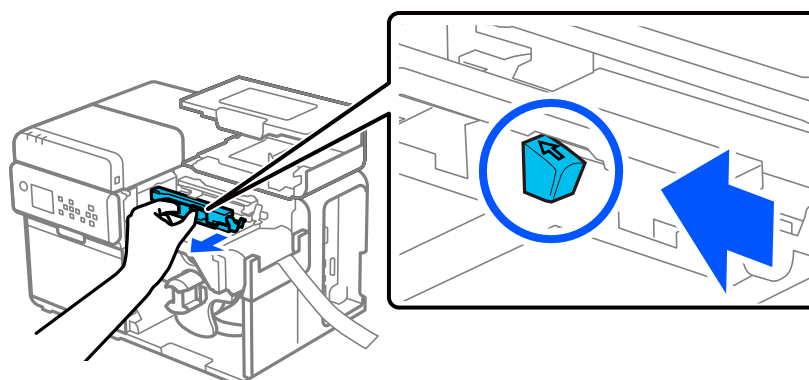

9 Көк тетікті басқан кезде жылжымалы жиек бағыттаушыны ол тоқтағанша өзіңізге қарай сырғытыңыз.



10 Қағазды жиек бағыттаушы бойымен қағаз жолына қойып, алдыңғы жиегін  белгісімен тураңыз.

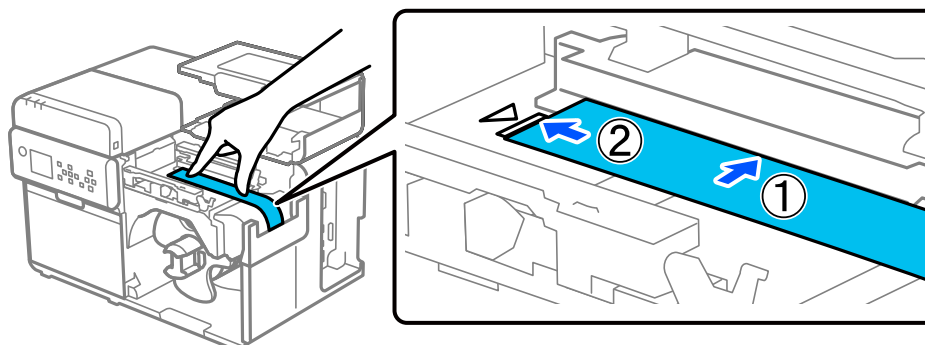

Қағаздың алдыңғы жиегінде қыртыстар, жыртылған жерлер, әжімдер, ашылатын жапсырмалары немесе басқа деформациялар жоқ екеніне көз жеткізіңіз. Деформацияланған қағазды салу қағазды беру қатесін, қате басып шығаруды немесе қағаздың кептелуін тудыруы мүмкін.

Негізгі жұмысы

- 11** Қағазды тегіс ұстау үшін қолыңызбен басып ұстап тұрыңыз және көк тетікті басқан кезде жылжымалы жиек бағыттауышын қағазға қарай сырғытыңыз.

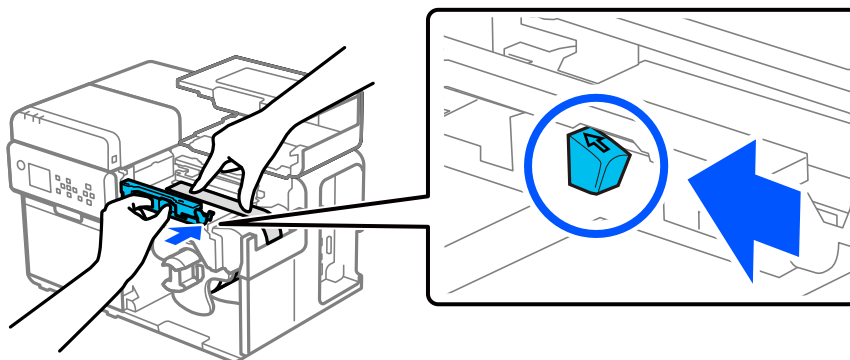

- 12** Қағаз принтерге автоматты түрде берілгенше қағаздың алдыңғы шетін ұяға салыңыз.

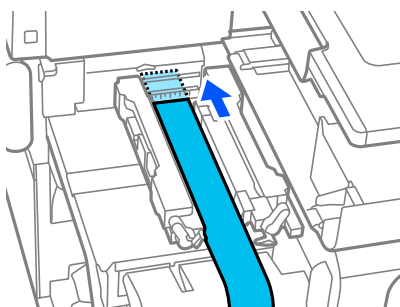

Негізгі жұмысы

- 13** Қағаз ұстағыштарын түсіріңіз.

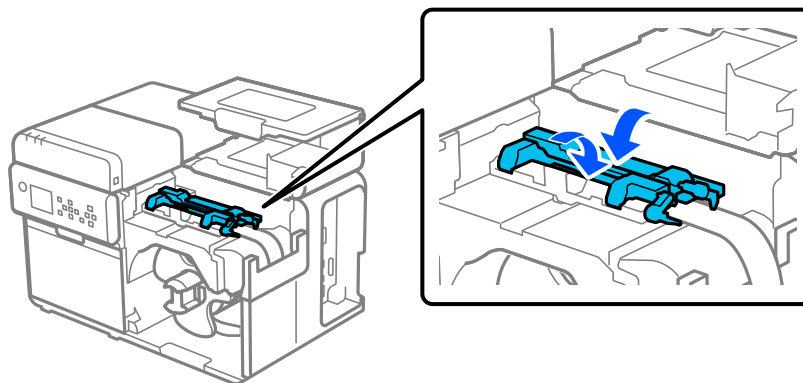

- 14** Орама қағаздағы артық бөлігін алу үшін фланецті сағат тілі бағытымен бұраңыз.

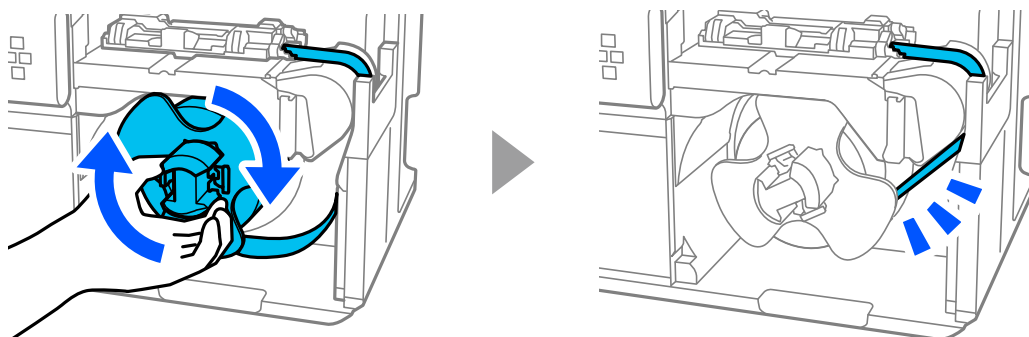

- 15** Қағаз қақпағын жабыңыз.

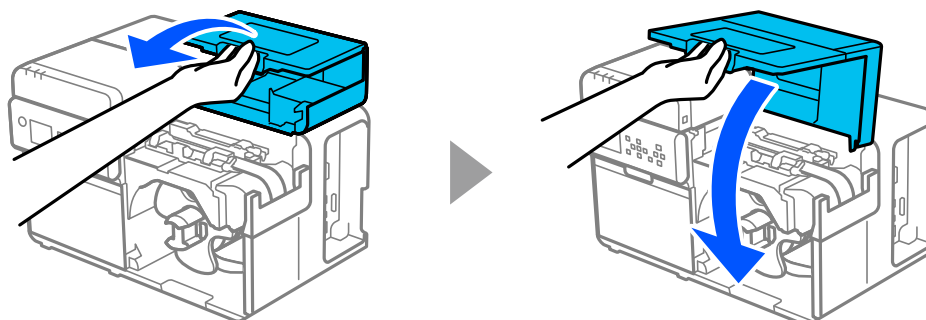

- 16**  (кірту) түймесін басыңыз.

Принтердің басып шығаруға дайын екенін басты экранды қадағалау арқылы тексеріңіз.

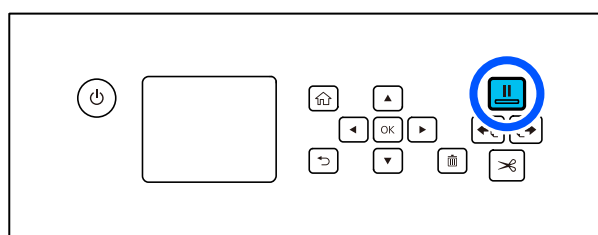

Негізгі жұмысы

Бүктелген қағазды жүктеу



Қағазды жүктеу әдісі туралы бейнені көру

https://support.epson.net/p_doc/95e/

👉 "Loading Roll Paper/Fanfold Paper in the Printer (CW-C8000 Series)"

Басқару тақтасында қағазды жүктеу әдісін көру
? (Help) – How To... – Load Media – Rear Feed

Принтерді қосқаннан кейін басты экран көрсетілгенше күтіңіз, содан кейін қағаз қақпағын ашыңыз. Басты экран көрсетілмес бұрын қақпақты ашсаңыз, принтер қағазды тиісті түрде жүктей алмауы мүмкін.

1

Принтерді іске қосыңыз.

👉 "Қуат көзін қосу" бетте 29

2

Басты экран пайда болғанша күтіңіз.

3

Қағаз қақпағын ашыңыз.

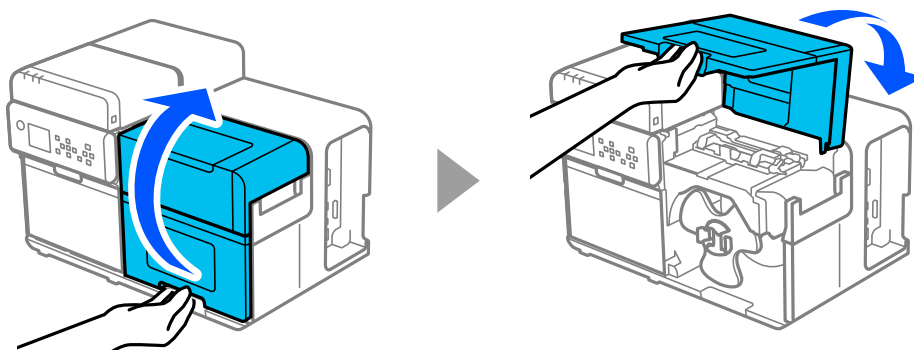

4

Қағаз ұстағыштарын көтеріңіз.

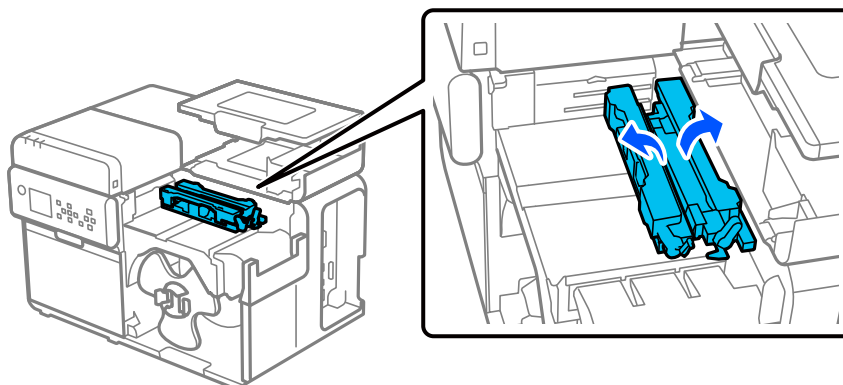

Негізгі жұмысы

- 5** Көк тетікті басқан кезде жылжымалы жиек бағыттауышын ол тоқтағанша өзіңізге қарай сырғытыңыз.

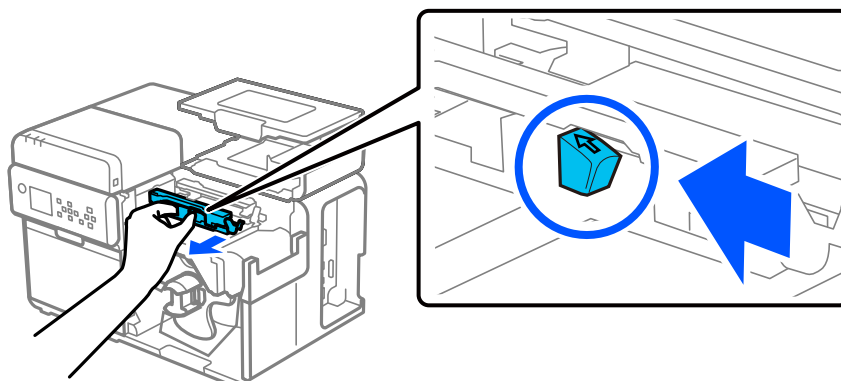

- 6** Қағазды жиек бағыттауышы бойымен қағаз жолына қойып, алдыңғы жиегін  белгісімен туралаңыз.

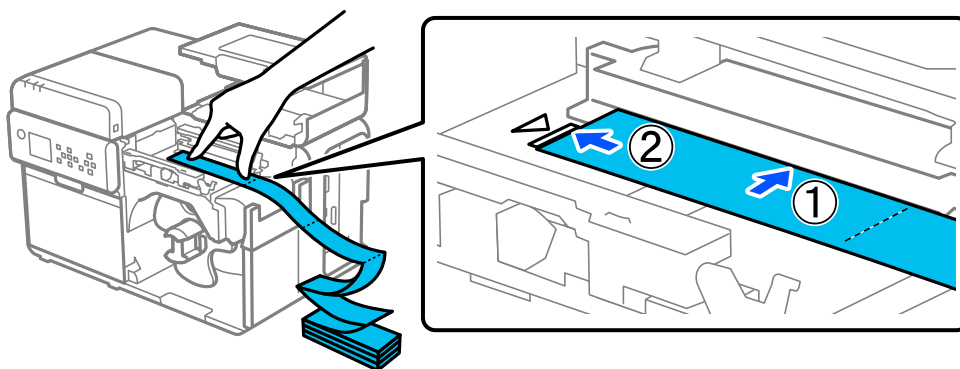

Қағаздың алдыңғы жиегінде қыртыстар, жыртылған жерлер, әжімдер, ашылатын жапсырмалары немесе басқа деформациялар жоқ екеніне көз жеткізіңіз. Деформацияланған қағазды салу қағазды беру қатесін, қате басып шығаруды немесе қағаздың кептелуін тудыруы мүмкін.

- 7** Қағазды тегіс ұстау үшін қолыңызбен басып ұстап тұрыңыз және көк тетікті басқан кезде жылжымалы жиек бағыттауышын қағазға қарай сырғытыңыз.



Жылжымалы жиек бағыттауышы қағазға дұрыс сырғымаса, басып шығару орны дұрыс болмауы немесе қағаз кептелуі мүмкін. Төмендегі нұсқауларды орындағаныңызға көз жеткізіңіз.

- Бағыттауыш пен қағаз жиегі арасында бос орын болмауы керек.
- Бағыттауышты қағазға тым қатты емес, ақырын сырғытыңыз.

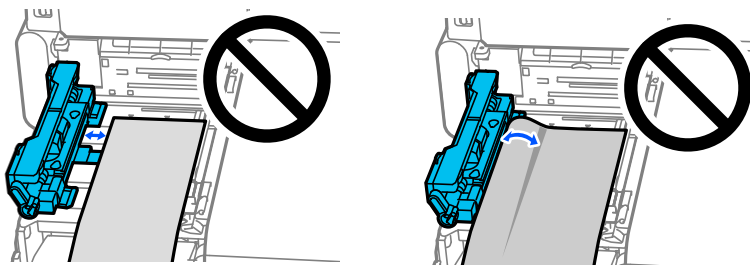

Негізгі жұмысы

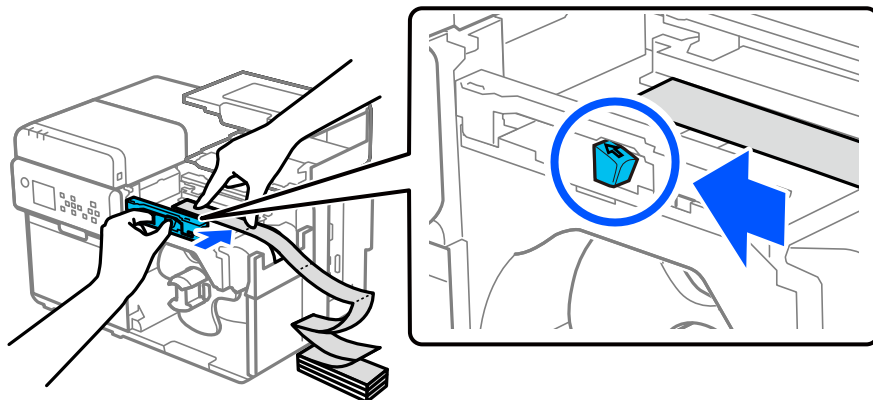

8 Қағаз принтерге автоматты түрде берілгенше қағаздың алдыңғы шетін ұяға салыңыз.

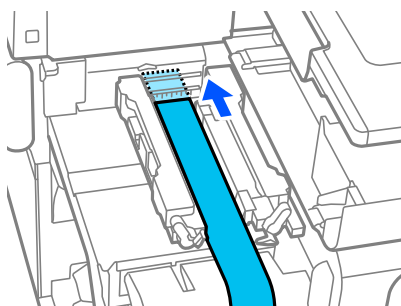

9 Қағаз ұстағыштарын түсіріңіз.

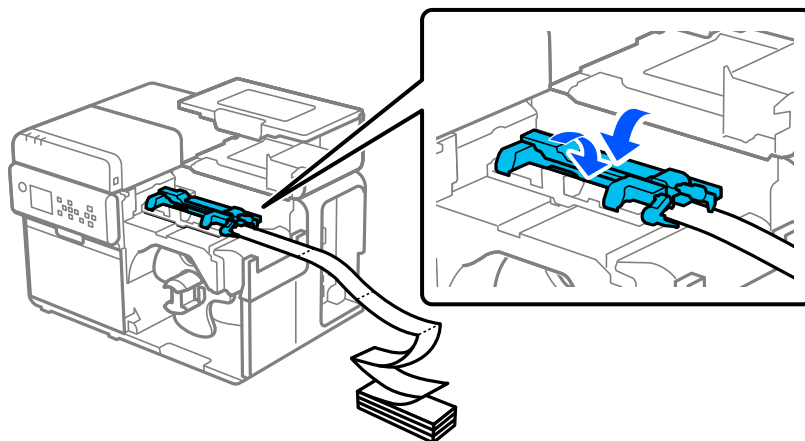

10 Қағаз қақпағын жабыңыз.

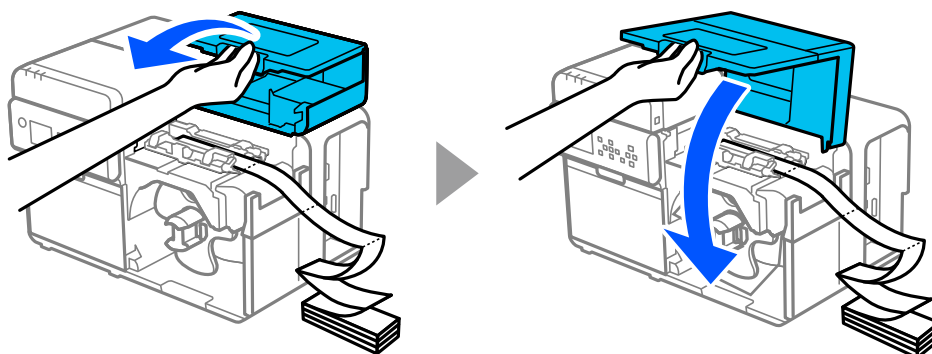

Негізгі жұмысы

- 11** Бүктелген қағаз дестесін принтерден кемінде 15 мм {0,59 дюйм} алыс қойыңыз. Қағаздың қағаз беру ұясына түзу сызықпен берілгенін тексеріңіз.

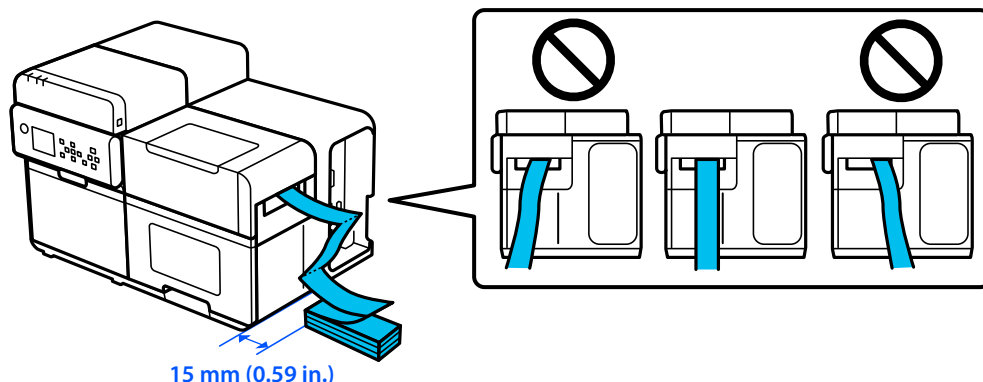

Бүктелген қағаздың принтердің жанында бұралуына жол бермеңіз. Бұл қағазды деформациялайды, нәтижесінде қағаз кептелісі немесе басып шығару сапасының мәселесі туындайды.

Сақ болыңыз

- 12** **||** (кідірту) түймесін басыңыз.

Принтердің басып шығаруға дайын екенін басты экранды қадағалау арқылы тексеріңіз.

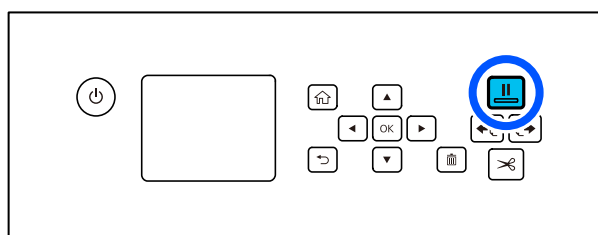

Негізгі жұмысы

Қағазды алып тастау жолы

1 Қағазды кесіп алыңыз.

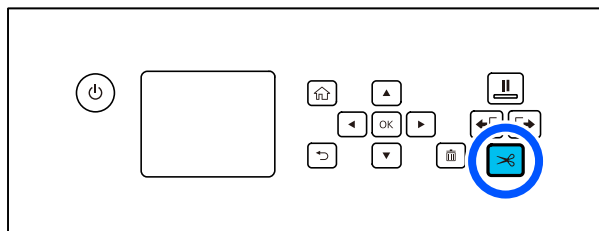

2 Қағаз қозғалысы тоқтағанша [↩] (қағазды қайтару) түймесін басып тұрыңыз.

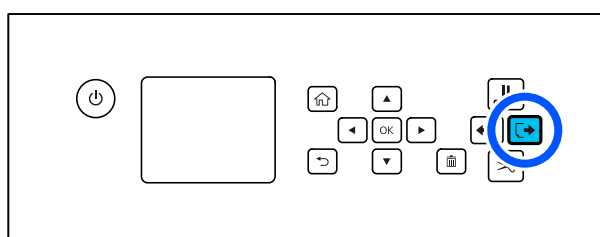

3 Қағаз қақпағын ашыңыз.

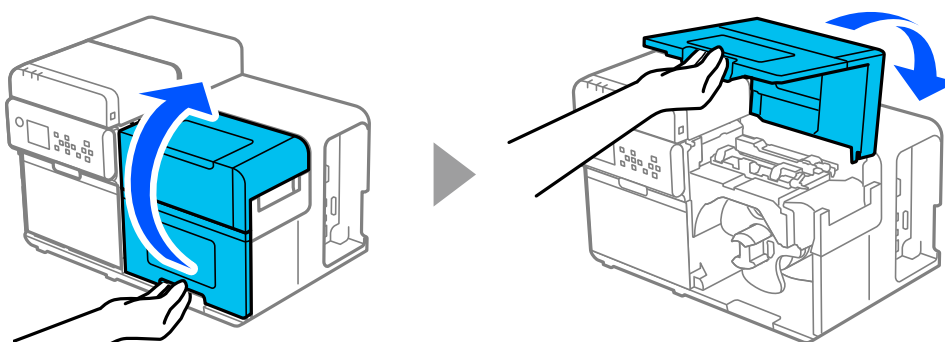

4 Фланецтің тетіктерін қысу кезінде орама қағаздың фланецін айналдырықтан алыңыз.

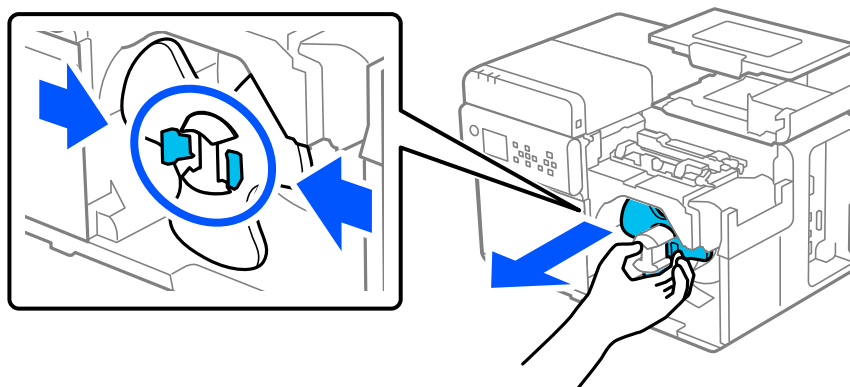

Негізгі жұмысы

5 Орам қағазды айналдырықтан алыңыз.

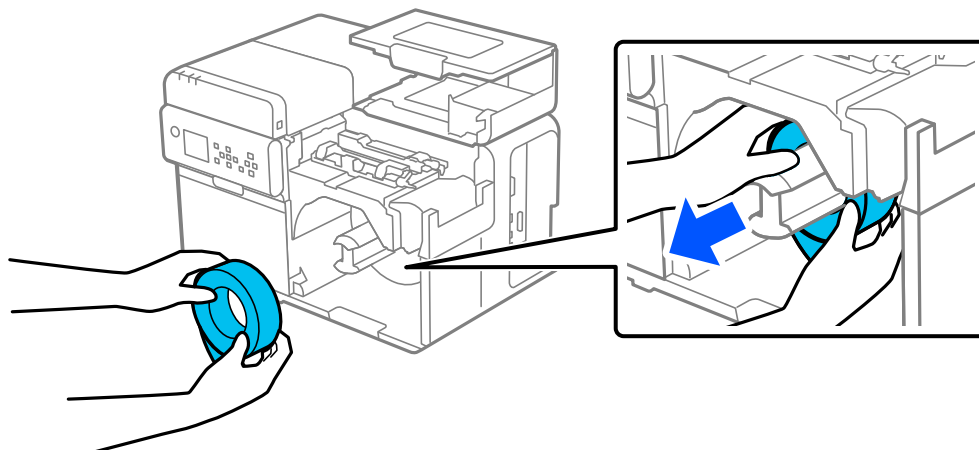

6 Орама қағаздың фланецін айналдырыққа бекітіңіз.

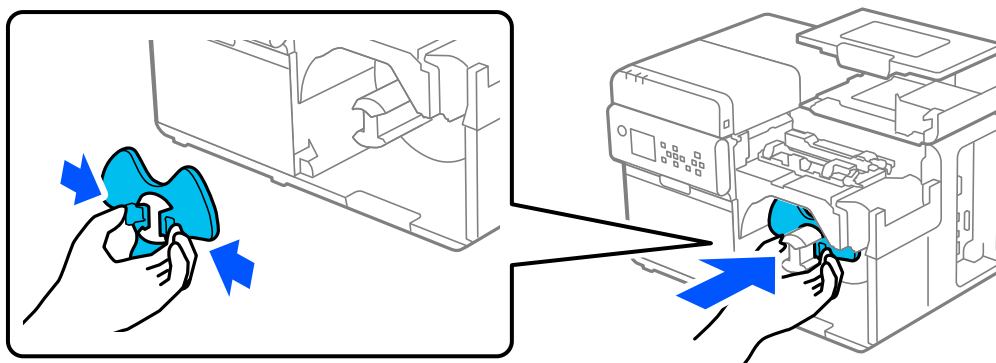

7 Қағаз қақпағын жабыңыз.

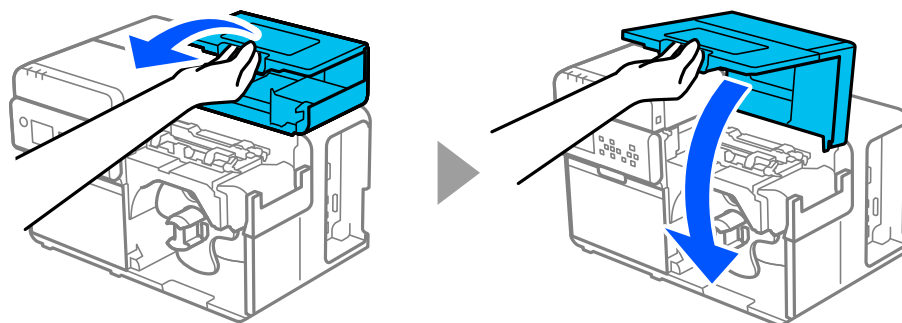

8 **||** (кідірту) түймесін басыңыз.

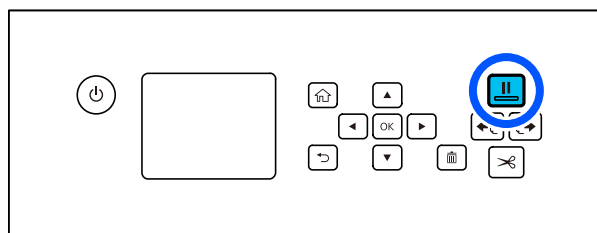

Қағазды алып тастау аяқталды.

Негізгі жұмысы

Қағазды жүктеу үшін [“Орама қағазды жүктеу” бетте 48](#) бөлімін немесе [“Бүктелген қағазды жүктеу” бетте 53](#) бөлімін қараңыз.

Техникалық қызмет көрсету

Бұл тарауда принтерге техникалық қызмет көрсету жолы сипатталады.

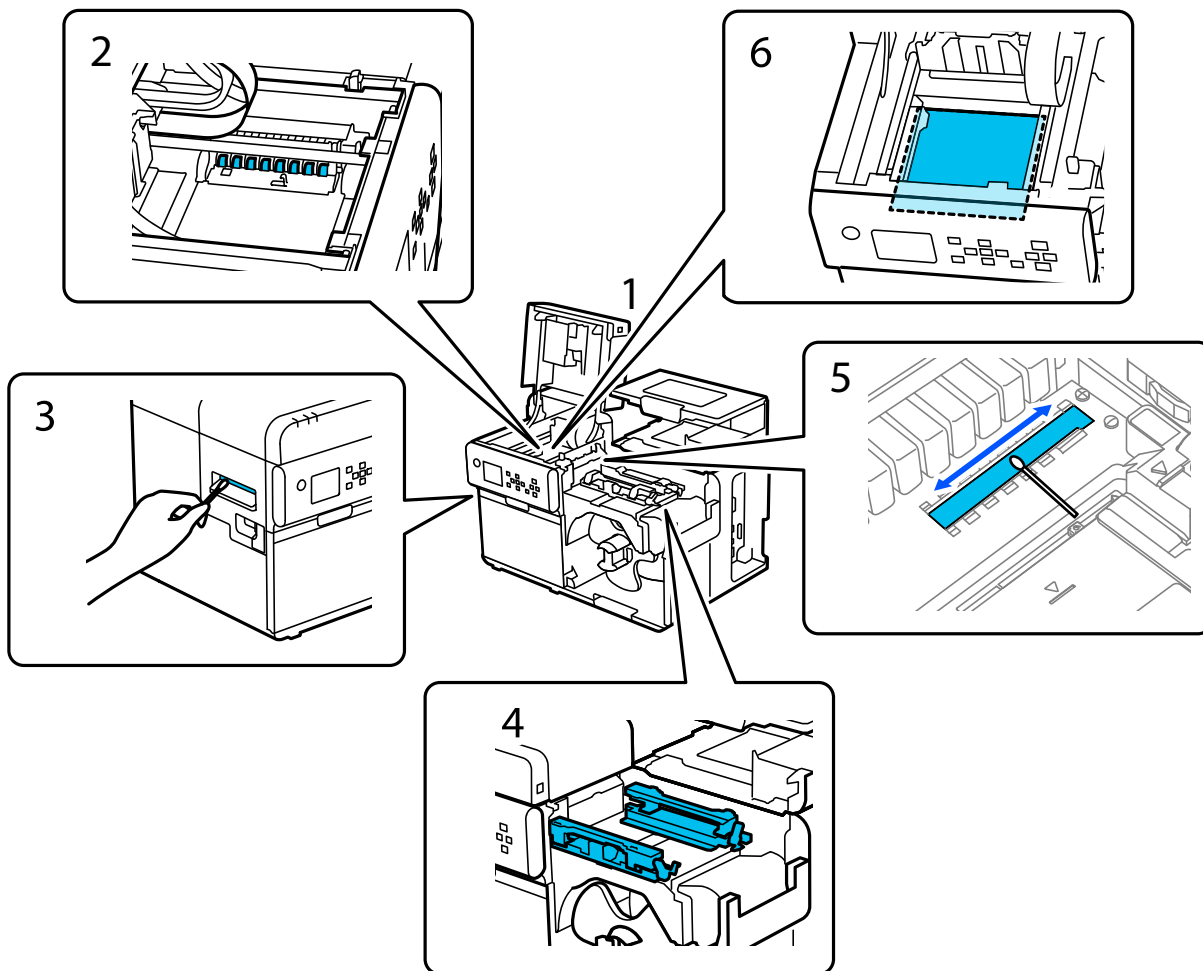

1 "Сыртын тазалау" бетте 61

2 "Қағазды қысатын роликтерді тазалау" бетте 65

3 "Автоматты кескішті тазалау" бетте 62

4 "Жиек бағыттауыштарын тазалау" бетте 63

5 "Аралық детекторын тазалау (жарық шығаратын құрылғы)" бетте 67

6 "Білікшені тазалау" бетте 69

Техникалық қызмет көрсету

Сыртын тазалау

Принтерді өшіріп, қуат кабелін розеткадан ажыратыңыз. Содан кейін ылғалданған құрғақ шүберекпен немесе тоқыма емес матамен бүкіл кірді сүртіңіз.



Принтердің сыртын тазалау үшін спиртті, бензинді, еріткішті, трихлорэтиленді немесе кетон негізіндегі еріткішті пайдаланбаңыз. Бұл пластик пен резеңке бөлшектерді деформациялауы немесе зақымдауы мүмкін.

Автоматты кескішті тазалау



Принтерді тазалау әдісі туралы бейнені көру

https://support.epson.net/p_doc/95e/

👉 “Cleaning the Printer (CW-C8000 Series)”

Автоматты кескіштің бекітілген жүзіне жапсырмалар, қағаз шаңы немесе желім жабысып қалса, жүзі өтпей қалуы мүмкін.

Төмендегі процедураны орындап, бекітілген кескіш жүзін тазалаңыз.

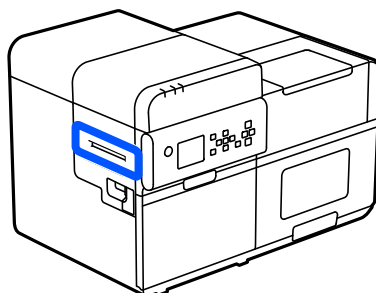

1

Қағаз жүктелген болса, оны алып тастаңыз.

👉 “Қағазды алып тастау жолы” бетте 57

2

Принтерді өшіріп, қуат кабелін розеткадан ажыратыңыз.

3

Спиртке малынған мақта тампонын пайдаланып, төмендегі суретте көрсетілгендей, автоматты кескіштің бекітілген жүзіне екі шетінен ортасына қарай жабысқан жапсырмаларды, қағаз шаңын және жабысқақ материалдарды алып тастаңыз.

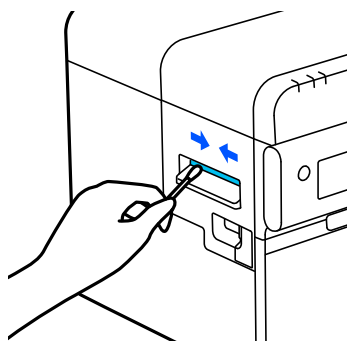

Жиек бағыттауыштарын тазалау



Принтерді тазалау әдісі туралы бейнені көру

https://support.epson.net/p_doc/95e/

👉 “Cleaning the Printer (CW-C8000 Series)”



Басқару тақтасында жиектерді тазалау әдісін көру

? (Help) – How To... – Clean the Edge Guide

Жапсырмалар, қағаз шаңы немесе жиек бағыттауыштарындағы жабысқақ материалдар басып шығару сапасын нашарлатуы мүмкін.

Жиек бағыттауыштарын төмендегі процедураны орындап тазалаңыз.

1

Қағаз жүктелген болса, оны алып тастаңыз.

👉 “Қағазды алып тастау жолы” бетте 57

2

Қағаз қақпағын ашыңыз.

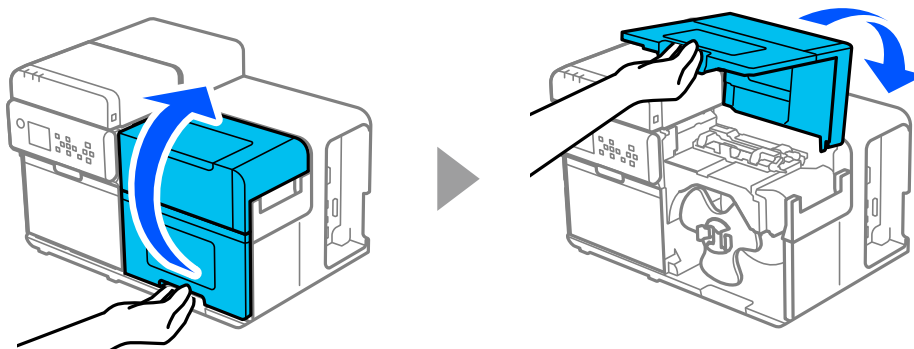

3

Қағаз ұстағыштарын көтеріңіз.

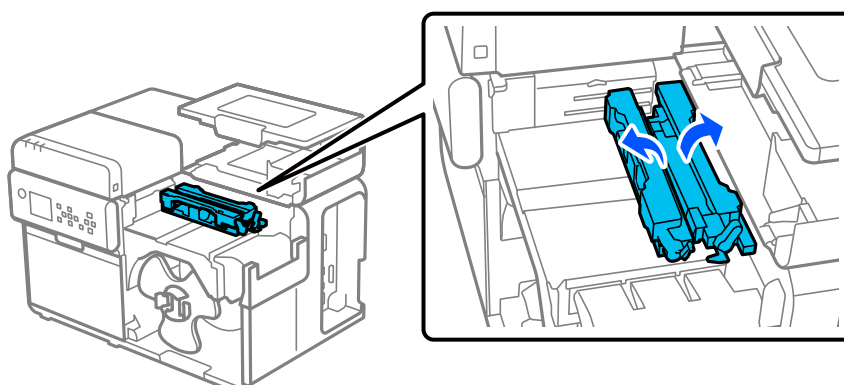

Техникалық қызмет көрсету

- 4** Көк тетікті басқан кезде жылжымалы жиек бағыттауышын ол тоқтағанша өзіңізге қарай сырғытыңыз.

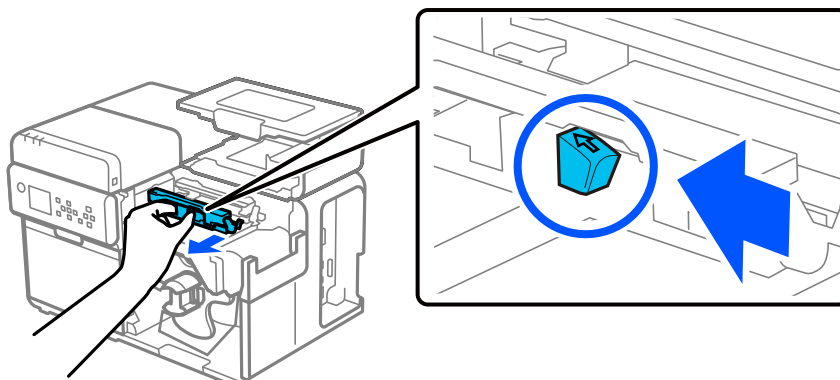

- 5** Жиек бағыттауышынан жапсырмаларды, қағаз шаңын және жабысқақ материалдарды суға малынған және жақсылап сығылған жұмсақ шүберекпен немесе мақта тампонымен алып тастаңыз.

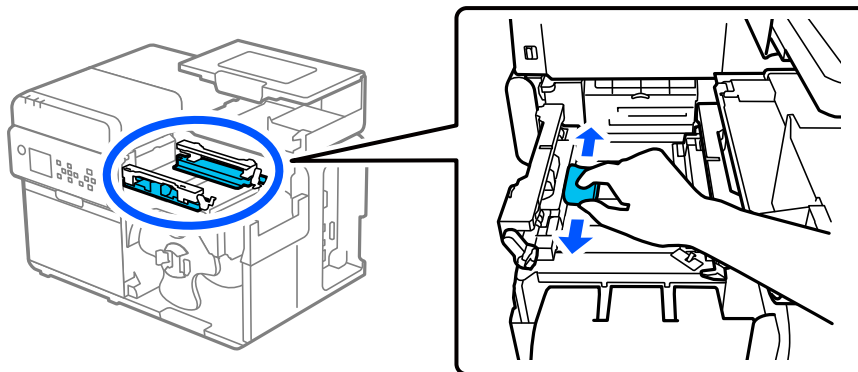

Тазалау үшін спирт, бензин, еріткіш, трихлорэтилен немесе кетон негізіндегі еріткіштерді қолданбаңыз. Бұл пластик пен резеңке бөлшектерді деформациялауы немесе зақымдауы мүмкін.

Қағазды қысатын роликтерді тазалау



Принтерді тазалау әдісі туралы бейнені көру

https://support.epson.net/p_doc/95e/

👉 “Cleaning the Printer (CW-C8000 Series)”



Басқару тақтасында қағазды қысатын роликтерді тазалау әдісін көру ? (Help) – How To... – Clean the Paper Pressure Roller

Қағазға қысым түсіру роликтеріндегі жапсырмалар, қағаз шаңы немесе жабысқақ материал қағаздың кептелуіне немесе басып шығару нәтижелерінің анық болмауына әкелуі мүмкін.

Төмендегі процедураны орындап, қағазды қысатын роликтерді тазалаңыз.

1

Қағаз жүктелген болса, оны алып тастаңыз.

👉 “Қағазды алып тастау жолы” бетте 57

2

Тетікті артқа қарай итеріп, үстіңгі қақпақты ашыңыз.

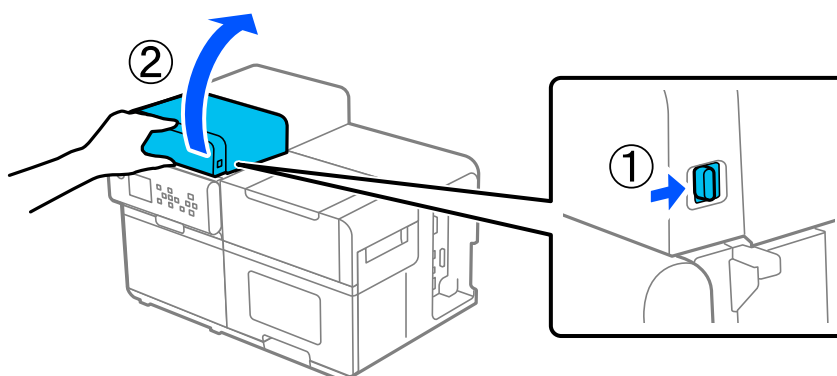

3

Спиртке малынған мақта тампонын пайдаланып қағазды қысатын роликтерден жапсырмаларды, қағаз шаңын және жабысқақ материалдарды алып тастаңыз.



Техникалық қызмет көрсету

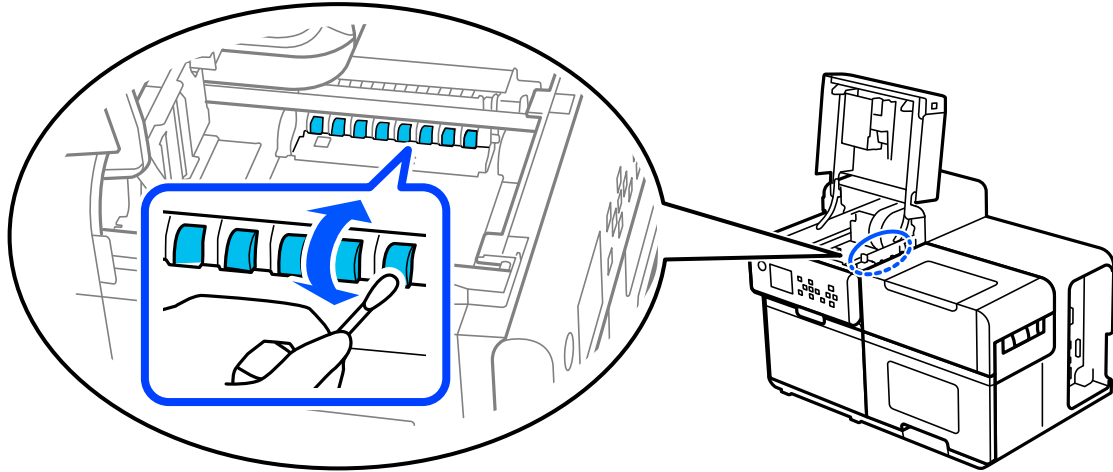

Аралық детекторын тазалау (жарық шығаратын құрылғы)

Аралық детектордың жарық шығаратын жағындағы мөлдір пластинаға сия, қағаз шаңы немесе жабысқақ материалдар жабысып қалса, келесі мәселелер туындауы мүмкін.

- ❑ Жүктелген қағаз берілмеді
- ❑ Қағаз шығарылады және бос орын анықталмаса, қате пайда болады

Детекторды тазалау үшін төмендегі қадамдарды орындаңыз.

- 1 Қағаз жүктелген болса, оны алып тастаңыз.
[📖 "Қағазды алып тастау жолы" бетте 57](#)
- 2 Принтерді өшіріп, қуат кабелін розеткадан ажыратыңыз.
- 3 Тетікті артқа қарай итеріп, үстіңгі қақпақты ашыңыз.

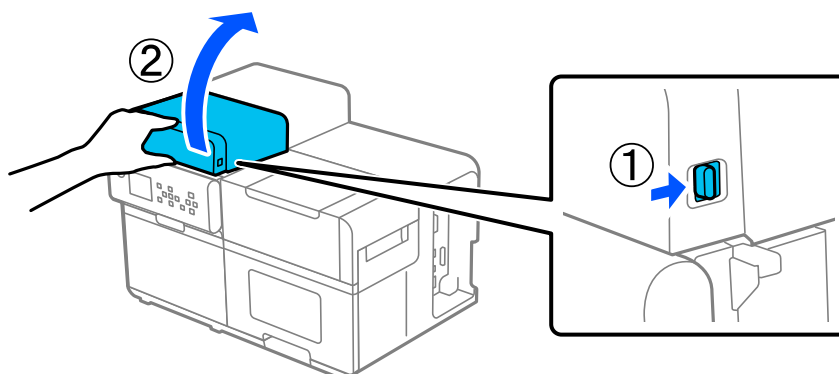

Техникалық қызмет көрсету

4

Қағаз кірістіру ұяшығының қақпағын көтеріп, аралық детектордың (жарық шығаратын жағы) мөлдір пластинасына жабысып қалған сия, қағаз шаңы немесе жабысқақ материалды ылғал мақта тампонмен кетіріңіз.

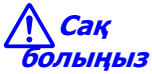
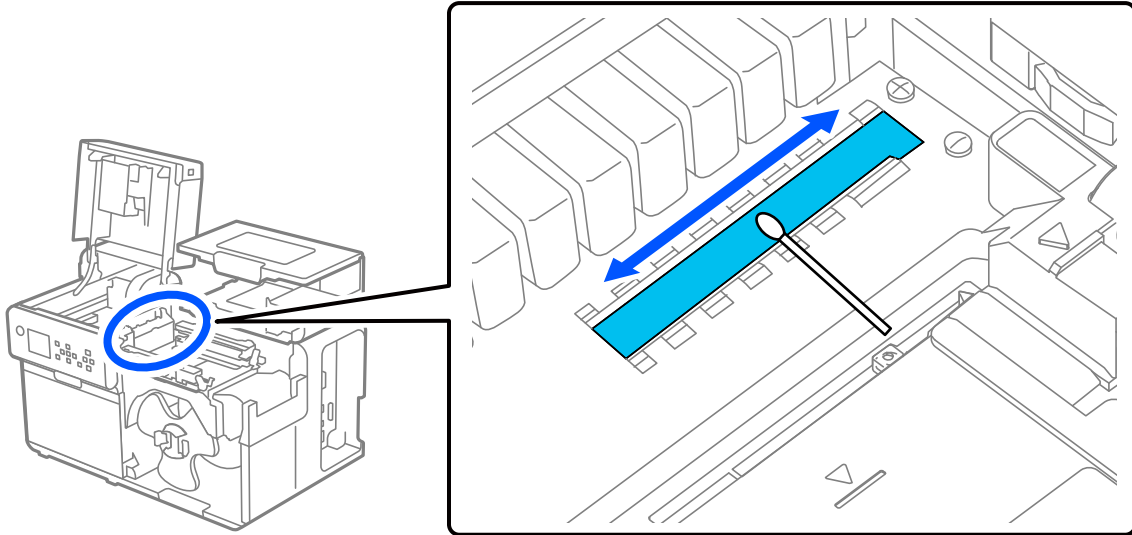

- ❑ Тазалағаннан кейін, қағаз жолының ылғал болмауын қадағалаңыз.
- ❑ Тазалау үшін спирт, бензин, еріткіш, трихлорэтилен немесе кетон негізіндегі еріткіштерді пайдаланбаңыз. Бұл пластик пен резеңке бөлшектерді деформациялауы немесе зақымдауы мүмкін.

Білікшені тазалау



Принтерді тазалау әдісі туралы бейнені көру

https://support.epson.net/p_doc/95e/

👉 “Cleaning the Printer (CW-C8000 Series)”

Білікшедегі жапсырмалар, қағаз шаңы немесе жабысқақ материалдар қағаздың кептелуіне немесе басып шығару орындарының дұрыс тураланбауына әкелуі мүмкін.

Білікшені төмендегі процедураны орындап тазалаңыз.

- 1 Принтердің өшірілгеніне көз жеткізіңіз.
- 2 Қағаз жүктелген болса, оны алып тастаңыз.
👉 “Қағазды алып тастау жолы” бетте 57
- 3 Тетікті артқа қарай итеріп, үстіңгі қақпақты ашыңыз.

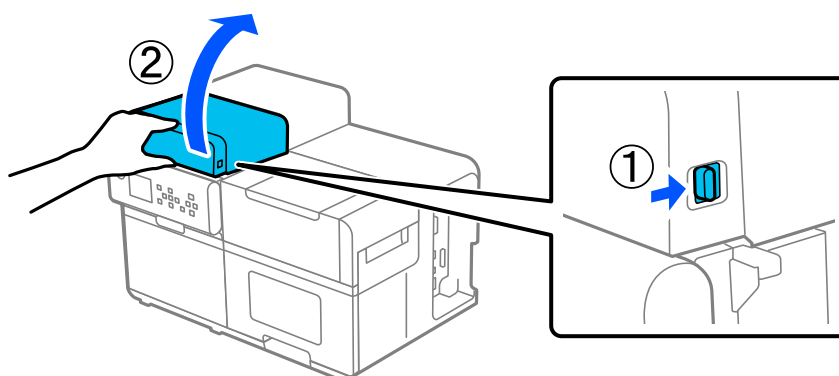

- 4 Білікшеден жапсырмаларды, қағаз шаңын және жабысқақ материалдарды суға малынған және жақсылап сығылған жұмсақ шүберекпен немесе мақта тампонымен алып тастаңыз.



Дақтарды кетіру кезінде білікшеде шүберек немесе мақта талшықтарын қалдырмаңыз.

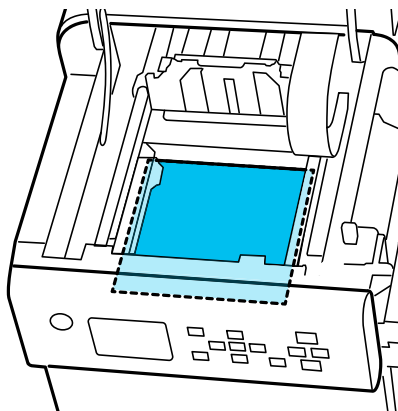

Техникалық қызмет көрсету







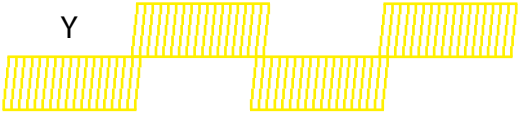

- 5 Үстіңгі қақпақты жабыңыз.

Техникалық қызмет көрсету

Басып шығару басын тазалау

Егер бүріккіштер бітелсе, басып шығарылған құжатта түстердің өңі кетіп, жолақтар немесе басқа түстер пайда болады. Басып шығаруға қатысты осындай ақаулық пайда болған кезде, бүріккішті тексеру үлгілерін басып шығарып, бүріккіштің бітелмегенін тексеріңіз. Басып шығарылған үлгілер бүріккіштің бітелгенін көрсеткенде, басып шығару басын тазалауды іске қосыңыз.

Бүріккішті жылтыр қара сиямен тексеру үлгілерінің мысалы

Қалыпты	Бітелген
 <p>Y</p>	 <p>Y</p>
 <p>M</p>	 <p>M</p>
 <p>C</p>	 <p>C</p>
 <p>BK</p>	 <p>BK</p>

Бүріккішті тексеру үлгілерін басып шығару

Егер бүріккіштер бітелсе, басып шығарылған құжатта түстердің өңі кетіп, жолақтар немесе басқа түстер пайда болады. Басып шығаруға қатысты осындай ақаулық пайда болған кезде, бүріккішті тексеру үлгілерін басып шығарып, бүріккіштің бітелмегенін тексеріңіз.

Ескертпе	<p>Бүріккішті тексеру үлгісі принтердің басқару панеліндегі қағаз еніне сәйкес басып шығарылады.</p> <p>Дегенмен егер принтер нақты қағаз ені, орнатылған қағаз енінен жіңішке екенін анықтаса, бүріккішті тексеру үлгісі нақты қағаз еніне сәйкес басып шығарылады.</p>
-----------------	--

Саңылауларды тексеру үлгісін басып шығару үшін пайдалануға болатын медиа пішіндері

- Үздіксіз баудағы қағаз
- Толық бетті алатын жапсырма
- Ұзындығы шамамен 112 мм {4,41 дюйм} немесе одан да көп үлгілік пішіндегі жапсырма*¹
- Затбелгі*²

*1: Үлгілік пішіндегі жапсырманың ұзындығы шамамен 112 мм-ден {4,41 дюйм} аз болса, бүріккішті тексеру үлгісінің кейбір бөліктері артқы қағазға басып шығарылады.

Техникалық қызмет көрсету

*2: Үлгіні затбелгідегі саңылауларсыз басып шығару мүмкін емес болғандықтан, үлгінің бір бөлігі саңылаулар арқылы білікшеге басып шығарылуы мүмкін.

Басқару тақтасын пайдалану

Menu – Maintenance – Print Head Nozzle Check

Принтер драйверін пайдалану

Printer Utilities қойындысындағы **Nozzle Check** түймесін басыңыз.

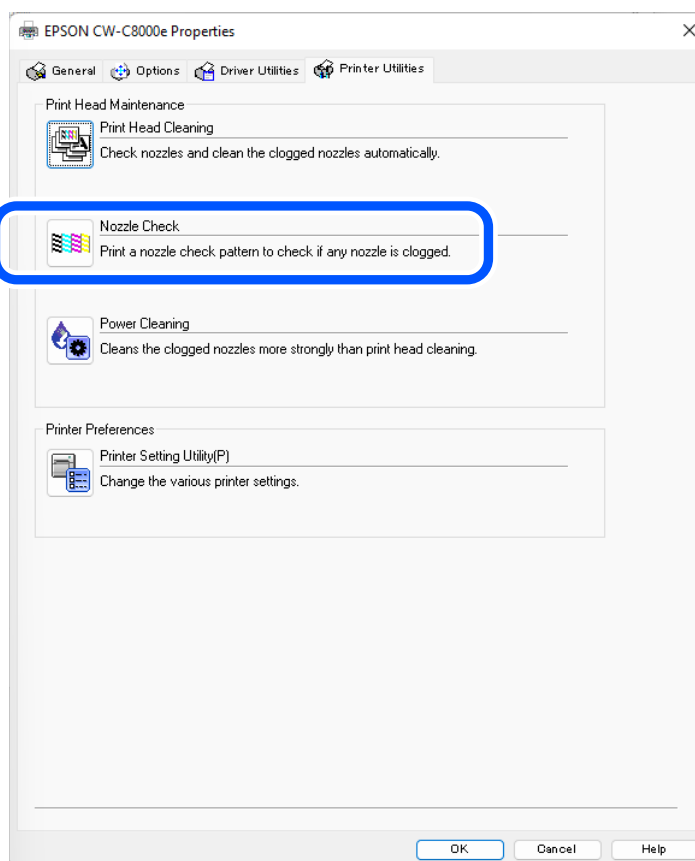

WebConfig параметрін пайдалану

Maintenance терезесіндегі **Print Nozzle Check Pattern** опциясын таңдап, **Start** түймесін басыңыз.

Ескертпе

WebConfig туралы ақпаратты CW-C8000 Series Technical Reference Guide (техникалық ақпарат нұсқаулығы) құжатынан қараңыз.

Басып шығару басын тазалау процедурасын орындау

Бүріккіштер бітеліп қалса, **Print Head Cleaning** процедурасын орындаңыз. **Power Cleaning** функциясын бітелген бүріккіш **Print Head Cleaning** процедурасы арқылы тазаланбаған жағдайда ғана іске қосыңыз.

Техникалық қызмет көрсету

Баспа шығару басын тазалау процедурасын бастау үшін мәзірді төменде көрсетілгендей таңдаңыз.

 <p>Маңызды</p>	<ul style="list-style-type: none"> ❑ Басып шығару басын тазалау кезінде қуатты өшірмеңіз немесе қақпақтарды ашпаңыз. Бұлай істеу басып шығару ақауына әкелуі мүмкін. ❑ Басып шығару басын қажетті шамадан тыс тазаламаңыз. Басып шығару басын тазалау үшін сия шығатындықтан, ол тұтынылады. ❑ Сияның мөлшері аз болса, басып шығару басын тазалай алмауыңыз мүмкін. Сия қаптамаларын ауыстырыңыз және кейінірек қайталап көріңіз. <ul style="list-style-type: none"> 👉 “Сия қаптамаларын ауыстыру” бетте 35 ❑ Power Cleaning процедурасы Print Head Cleaning процедурасына қарағанда көбірек сия тұтынады.
---	---

Басқару тақтасын пайдалану

Menu – Maintenance – Print Head Cleaning

Menu – Maintenance – Power Cleaning

Принтер драйверін пайдалану

Printer Utilities терезесіндегі **Print Head Cleaning** немесе **Power Cleaning** түймесін басыңыз.

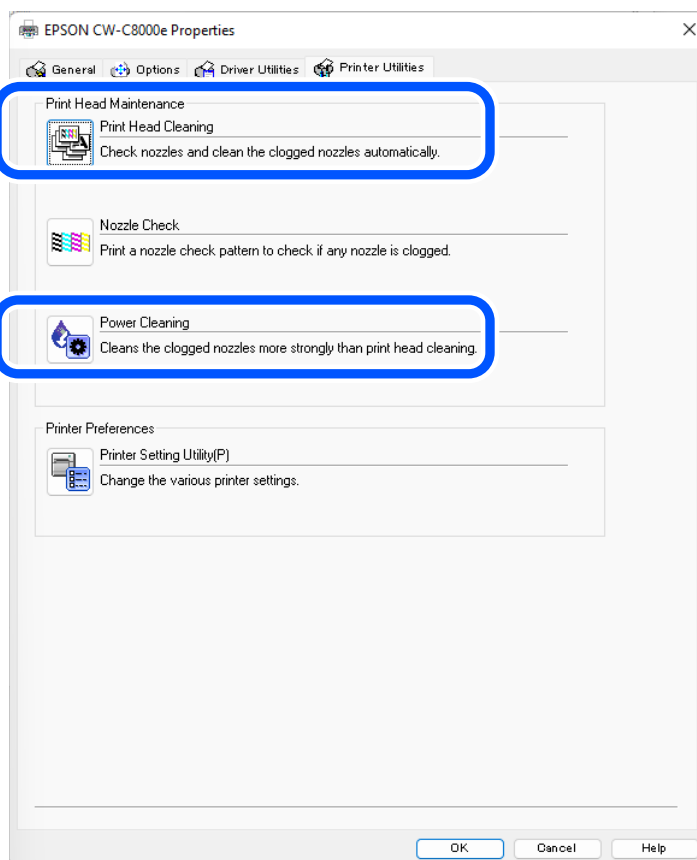

Техникалық қызмет көрсету

WebConfig параметрін пайдалану

Maintenance терезесіндегі **Print Head Cleaning** функциясын таңдаңыз. Содан кейін **Auto** немесе **Power Cleaning** бөлімінен тазалау түрін таңдап, **Start** түймесін басыңыз.

Ескертпе	WebConfig туралы ақпаратты CW-C8000 Series Technical Reference Guide (техникалық ақпарат нұсқаулығы) құжатынан қараңыз.
-----------------	---

Ақауларды жою

Ақауларды жою

Бұл бөлімде мәселелерді шешу әдісі сипатталған. Бұл жерде сипатталмаған ақауларды жою туралы ақпаратты CW-C8000 Series Technical Reference Guide (Техникалық ақпарат нұсқаулығы) құжатынан қараңыз.

Басқару тақтасында хабар көрсетіледі

Хабар	Шешім және сілтеме
<p>Information</p> <p>Paper feed error.</p> <p>Load the paper or change the media source setting.</p>	<p>Media Source және Media Form параметрлеріне сәйкес келетін қағазды пайдаланыңыз. Немесе жүктелген қағазға сәйкес болу үшін Media Source және Media Form параметрлерін өзгертіңіз.</p> <p>🔗 "Принтер драйверінің параметрлері" бетте 42</p>
<p>Information</p> <p>Cannot detect the paper specified by the Media Detect setting.</p> <p>Load paper that matches the setting or change the setting.</p>	<p>Media Detect параметрлеріне сәйкес келетін қағазды пайдаланыңыз. Немесе жүктелген қағазға сәйкес болу үшін Media Detect параметрлерін өзгертіңіз.</p> <p>🔗 "Принтер драйверінің параметрлері" бетте 42</p>
<p>(Басты экранда)</p> <p>Load paper.</p>	<p>Қағаз жүктеңіз.</p> <p>🔗 "Қағазды жүктеу және ауыстыру" бетте 47</p>
<p>Information</p> <p>The media size loaded does not match the size set in the media layout settings.</p> <p>Check the instructions to replace the media or cancel printing to change the media layout settings.</p>	<p>Басып шығару аймағының өлшеміне сәйкес келетін ақпарат тасушыны жүктеңіз. Немесе ақпарат өлшеміне сәйкес келетін басып шығару аймағын өзгертіңіз.</p> <p>🔗 "Қағазды жүктеу және ауыстыру" бетте 47</p>
<p>Information</p> <p>Failed to detect labels. Reload the paper following the operating instructions, or restart printing.</p>	<p>Қағазды алып тастап, басқа қағазды жүктеңіз.</p> <p>🔗 "Қағазды алып тастау жолы" бетте 57</p> <p>🔗 "Қағазды жүктеу және ауыстыру" бетте 47</p>
<p>No paper</p> <p>The roll paper is not loaded.</p>	<p>Орама қағазды жүктеңіз.</p> <p>🔗 "Қағазды жүктеу және ауыстыру" бетте 47</p>
<p>No paper</p> <p>The fanfold paper is not loaded.</p>	<p>Бүктелген қағазды жүктеңіз.</p> <p>🔗 "Қағазды жүктеу және ауыстыру" бетте 47</p>
<p>Information</p> <p>Paper jam.</p>	<p>Кептелген қағазды алып тастап, басқа қағазды жүктеңіз.</p> <p>🔗 "Орама қағаз кептелген" бетте 84</p> <p>🔗 "Бүктелген қағаз кептеліп қалған" бетте 89</p>



Ақауларды жою

Хабар	Шешім және сілтеме
<p>Information</p> <p>The paper is not loaded correctly.</p> <p>Remove the paper from the paper guide unit, close the paper cover, and then press the "Pause" button.</p>	<p>Қағазды алып тастап, басқа қағазды жүктеңіз.</p> <p>☞ "Қағазды алып тастау жолы" бетте 57</p> <p>☞ "Қағазды жүктеу және ауыстыру" бетте 47</p> <p>Орама қағаз ұшының жағдайына байланысты бұл қате принтер қағаздың таусылғанын анықтай алмағандықтан орын алуы мүмкін. Орам ұшын тексеріңіз. Қосымша мәліметті CW-C8000 Series Technical Reference Guide (Техникалық ақпарат нұсқаулығы) құжатынан қараңыз.</p> <p>Жарық қабылдайтын және жарық шығаратын детектордағы реттегіш тілшелердің бірдей күйде екеніне көз жеткізіңіз.</p> <p>Егер бұл мәселені шешпесе, детекторды калибрлеңіз.</p> <p>Қосымша мәліметті CW-C8000 Series Technical Reference Guide (Техникалық ақпарат нұсқаулығы) құжатынан қараңыз.</p>
<p>Information</p> <p>Pattern 1</p> <p>Calibration failed.</p> <p>Confirm the setting and try again.</p> <p>Pattern 2</p> <p>Calibration failed.</p> <p>Press the "Dismiss" button.</p> <p>Then reload or replace the paper.</p>	<p>Принтерге жүктелген қағаздың қағазды анықтау әдісіне (аралық немесе қара белгі) сәйкес келетініне көз жеткізіңіз және қағазды қалпына келтіріңіз.</p> <p>☞ "Қағазды жүктеу және ауыстыру" бетте 47</p> <p>Егер Gap Between Labels 6 мм {0,24 дюйм} асса, калибрлеу мүмкін емес.</p> <p>☞ "Қолдау көрсетілетін қағаз" бетте 16</p> <p>Қате әлі де болса, детектор қағазды пайдалана алмайды. Қағазды ауыстырыңыз.</p>
<p>Information</p> <p>The paper has already been cut and cannot be cut.</p>	<p>Бұл қате қағаз бұрын кесілген жерде Кесу түймесін басқанда пайда болады.</p> <p>Кесу түймесін іске қосу үшін басып шығару және Қағаз беру түймесін басу арқылы қағазды беріңіз.</p>
<p>Maintenance Error</p> <p>The ink pack is not installed correctly.</p>	<p>Ішінде жеткілікті сия мөлшері қалған сия қаптамасын орнатыңыз.</p> <p>☞ "Сия қаптамаларын ауыстыру әдісі" бетте 35</p>
<p>(Басты экранда сия деңгейлеріндегі леп белгісі пайда болады)</p>	<p>Сия қаптамасын ауыстыру уақыты жақындап қалды. Ауыстырылатын жаңа сия қаптамасын дайындаңыз.</p> <p>Сиясы аз сия қаптамасын пайдалануды жалғастырсаңыз, басып шығару кезінде оны ауыстыру қажет болуы мүмкін.</p> <p>☞ "Сия қаптамаларын ауыстыру әдісі" бетте 35</p> <p>Алынған сия қаптамасын қайтадан орнатуға болады және оны ауыстыру ұсынылғанға дейін пайдалануға болады.</p>
<p>Ink levels are not enough for Initialization.</p>	<p>Ішінде жеткілікті сия мөлшері бар сия қаптамасын (қаптамаларын) орнатыңыз.</p> <p>☞ "Сия қаптамаларын ауыстыру әдісі" бетте 35</p>
<p>Information</p> <p>You need to replace the following ink pack(s).</p>	<p>Ішінде жеткілікті сия мөлшері қалған сия қаптамасын орнатыңыз.</p> <p>☞ "Сия қаптамаларын ауыстыру әдісі" бетте 35</p>

Ақауларды жою

Хабар	Шешім және сілтеме
<p>Maintenance Error</p> <p>Cannot recognize the ink pack.</p> <p>Select "Next" to clear the error.</p>	<p>Сия қаптамасын қайта орнатыңыз.</p> <p>Қате қайта пайда болса, сия қаптамасын жаңасымен ауыстырыңыз.</p> <p>☞ "Сия қаптамаларын ауыстыру әдісі" бетте 35</p>
<p>Information</p> <p>You have not installed genuine Epson ink packs.</p>	<p>Принтердің өнімділігі барынша тиімді болуы үшін, түпнұсқа Epson сия қаптамаларын пайдаланған дұрыс.</p> <p>Түпнұсқа болып табылмайтын Epson өнімдері пайдаланылса, басып шығару сапасына және принтерге жағымсыз әсер тигізіп, принтердің максималды өнімділігін пайдалана алмауыңыз мүмкін.</p> <p>Epson компаниясы түпнұсқа болып табылмайтын Epson өнімдерінің сапасына және сенімділігіне кепілдік бере алмайды.</p> <p>Түпнұсқа болып табылмайтын Epson өнімдерін пайдалануға байланысты осы өнімнің кез келген зақымын немесе бұзылуын жөндеу тіпті кепілдік кезеңі әлі жарамды болса да тегін болмайды.</p>
<p>Information</p> <p>The ink packs are not compatible with the printer.</p>	<p>Орнатылған сия қаптамалары осы принтерге сәйкес келмегендіктен, сия қаптамасын анықтау қатесі сияқты қате пайда болуы мүмкін.</p>
<p>Maintenance Error</p> <p>Maintenance Box not installed.</p> <p>Product Number: SJMB7500</p>	<p>Жаңа пайдаланылған сия ыдысын орнатыңыз.</p> <p>☞ "Пайдаланылған сия ыдысын ауыстыру жолы" бетте 39</p>
<p>Maintenance Error</p> <p>Cannot recognize the Maintenance Box.</p> <p>Product Number: SJMB7500</p>	<p>Пайдаланылған сия ыдысын қайта орнатыңыз.</p> <p>Қате қайта пайда болса, пайдаланылған сия ыдысын жаңасымен ауыстырыңыз.</p> <p>☞ "Пайдаланылған сия ыдысын ауыстыру жолы" бетте 39</p>
<p>(Басты экранда)</p> <p>The Maintenance Box is nearing end of its service life.</p>	<p>Пайдаланылған сия ыдысын ауыстыру уақыты жақындап қалды. Ауыстырылатын пайдаланылған жаңа сия ыдысын дайындаңыз.</p> <p>"The Maintenance Box is at the end of its service life. You need to replace it." мәтіні бар хабар көрсетілгенде, пайдаланылған сия ыдысын ауыстырыңыз.</p> <p>☞ "Пайдаланылған сия ыдысын ауыстыру жолы" бетте 39</p>
<p>Maintenance Error</p> <p>The Maintenance Box is at the end of its service life.</p> <p>You need to replace it.</p> <p>Product Number: SJMB7500</p>	<p>Пайдаланылған сия ыдысын жаңасымен ауыстырыңыз.</p> <p>☞ "Пайдаланылған сия ыдысын ауыстыру жолы" бетте 39</p>
<p>Information</p> <p>Memory Full. Document was not printed.</p>	<p>Жүйе әкімшісіне хабарласып, қажет емес файлдарды өшіріңіз.</p>

Ақауларды жою

Хабар	Шешім және сілтеме
<p>Printer Error</p> <p>Turn on the printer again.</p> <p>See your documentation for more details.</p> <p>XXXXXX</p>	<ol style="list-style-type: none"> 1. Принтерді өшіріңіз. 2. Қағаз шығару науасының жанында қағаз кептелуінің немесе бөгде заттардың жоқ екеніне көз жеткізіңіз. 3. Принтерді іске қосыңыз. <p>Принтер қатесі әлі де болса, кеңес алу үшін білікті қызмет көрсету маманына хабарласыңыз. Байланыс кезінде адамға "XXXXXXXX" (6 немесе 8 таңбалы әріптік-сандық код) айтыңыз.</p>
<p>Information</p> <p>Cannot start cleaning because ink is low.</p> <p>Printer features except cleaning are available.</p>	<p>Тазартуды орындағанда, ішінде жеткілікті сия мөлшері қалған сия қаптамаларын орнатыңыз.</p> <p> "Сия қаптамаларын ауыстыру әдісі" бетте 35</p>
<p>Information</p> <p>Cannot start cleaning because the Maintenance Box is near full.</p> <p>Printer features except cleaning are available.</p>	<p>Тазалау жұмысын орындаған кезде, жеткілікті бос орны бар пайдаланылған сия ыдысын орнатыңыз.</p> <p> "Пайдаланылған сия ыдысын ауыстыру" бетте 39</p>
<p>Information</p> <p>Paused</p> <p>The print quality may decrease because the nozzles are clogged.</p>	<p>Басып шығару сапасы бүріккіштердің бітелуінен төмендеуі мүмкін. Егер ол қабылданбаса, Print Head Cleaning процедурасын орындаңыз.</p> <p> "Басып шығару басын тазалау" бетте 71</p>
<p>Information</p> <p>The print quality may decrease because the status of nozzles cannot be detected.</p>	<p>Автоматты түрде "бүріккішті тексеру" функциясы өшірулі болғандықтан, басып шығару сапасы нашар болуы мүмкін. Қажет болса параметрді іске қосыңыз.</p> <p>Сондай-ақ принтер 16 немесе одан аз бүріккіш бітеліп қалған жағдайда, жанында орналасқан бүріккіштер көмегімен бүріккіштердің бітелуінен туындаған жетіспейтін нүктелерді толықтыра алады.</p> <p>Қосымша мәліметті CW-C8000 Series Technical Reference Guide (Техникалық ақпарат нұсқаулығы) құжатынан қараңыз.</p>



Ақауларды жою

Хабар	Шешім және сілтеме
<p>Error Message</p> <p>The connection between your network and the printer is unstable.</p> <p>You may be able to solve this problem by disabling the IEEE802.3az (Energy Efficient Ethernet) function.</p> <p>See your documentation for more details.</p>	<p>Сымды жергілікті желіге IEEE802.3az (энергияны үнемдейтін Ethernet) функциясына қолдау көрсететін құрылғының көмегімен қосылған кезде, қосылым тұрақсыз, жүзеге аспауы немесе байланыс жылдамдығы баяулауы мүмкін.</p> <p>Компьютер мен принтерде IEEE802.3az функциясын өшіру үшін, төмендегі қадамдарды орындаңыз.</p> <ol style="list-style-type: none"> 1. LAN кабельдерін компьютерден немесе принтерден тиісінше ажыратыңыз. 2. Егер IEEE802.3az функциясы компьютерде қосылған болса, оны өшіріңіз. 3. Компьютер мен принтерді тікелей LAN кабелімен жалғаңыз. 4. Принтерде оның IP мекенжайын тексеру үшін Menu - General Settings - Network Settings - Connection Check параметрлерін таңдаңыз. 5. Компьютерде WebConfig параметрін іске қосыңыз. <p>Веб-браузерді іске қосып, принтердің IP мекенжайын енгізіңіз.</p> <ol style="list-style-type: none"> 6. Network Settings қойындысын, содан кейін Ethernet желісін таңдаңыз. 7. IEEE 802.3az функциясын Off деп орнатыңыз. 8. Next түймесін басыңыз. 9. Apply түймесін басыңыз. 10. LAN кабелін компьютерден және принтерден ажыратыңыз. 11. Егер 2-қадамда компьютердегі IEEE802.3az функциясын өшірсеңіз, оны қосыңыз. 12. 1-қадамда ажыратқан LAN кабельдерін компьютер мен принтерге жалғаңыз. <p>Егер мәселе әлі де орын алса, принтерден басқа құрылғы мәселені тудыруы мүмкін.</p>
<p>(Басты экранда)</p> <p>Maintenance Request:</p> <p>Replace Parts Soon</p> <p>XXXXXXXX</p>	<p>Бөлшектерді ауыстыру қажет.</p> <p>Кеңес алу үшін білікті қызмет көрсету маманына хабарласыңыз. Байланыс кезінде адамға "XXXXXXXX" (6 немесе 8 таңбалы әріптік-сандық код) айтыңыз.</p> <p>Бұл хабар бөлшекті ауыстырғанша жойылмайды. Егер бөлшектің қызмет ету мерзімі аяқталса, басып шығару өшіріледі.</p>
<p>End Of Parts Service Life</p> <p>Turn on the printer again.</p> <p>See your documentation for more details.</p> <p>XXXXXXXX</p>	<p>Бөлшектер ауыстырылғанша басып шығару өшірілді.</p> <p>Кеңес алу үшін білікті қызмет көрсету маманына хабарласыңыз. Байланыс кезінде адамға "XXXXXXXX" (6 немесе 8 таңбалы әріптік-сандық код) айтыңыз.</p>
<p>The printer can't connect to cloud service.</p> <p>Please check the connection status and settings with the cloud service.</p> <p>Please contact your administrator for details.</p>	<p>Принтер Loftware Cloud жүйесіне қосыла алмады.</p> <p>Қосымша ақпарат алу үшін жүйе әкімшісіне хабарласыңыз.</p>



Ақауларды жою

Басып шығару сапасына қатысты мәселелер

Тік (қағаз ені бағыты) ақ жолақ

Себебі	Шешім және сілтеме
Басып шығарылған қағаз қайтарылды	<ul style="list-style-type: none"> <input type="checkbox"/> Басып шығарылатын қағаз кері берілсе, қағазға қысым түсіру роликтері қағазды басып кетеді және басып шығару сапасы төмендейді. Әлдеқашан басып шығарылған қағазды  (кесу) түймесі арқылы бөліңіз. <input type="checkbox"/> Қағазды кері беру алдында, басылып шыққан қағазды  (кесу) түймесі арқылы бөліңіз немесе Settings For Paper Handling After Print опциясын Do not cut (stop at cut position) немесе Do not cut (stop at specified position) опциясынан басқасына орнатыңыз. <p>Settings For Paper Handling After Print параметрін принтер драйверінің Media Settings ішінде орнатуға болады.</p> <p> "Принтер драйверінің параметрлері" бетте 42</p>

Көлденең (Басып шығару бағыты) Ақ жолақ

Себебі	Шешім және сілтеме
Бүріккіштер бітеліп қалған.	<p>Бүріккіштердің бітелуін тексеру үшін Print Head Nozzle Check функциясын пайдаланыңыз.</p> <p> "Бүріккішті тексеру үлгілерін басып шығару" бетте 71</p> <p>Бүріккіштер бітеліп қалса, Print Head Cleaning процедурасын орындаңыз.</p> <p>Print Head Cleaning процедурасын тазалауды үш немесе одан да көп рет қайталағаннан кейін жағдай өзгермесе, Power Cleaning процедурасын орындаңыз.</p> <p> "Басып шығару басын тазалау" бетте 71</p> <p>Бүріккіштің өзін-өзі диагностикалау функциясы өшірілген болса, оны қосулы күйіне өзгертіңіз (әдепкі). Қосымша мәліметті CW-C8000 Series Technical Reference Guide (Техникалық ақпарат нұсқаулығы) құжатынан қараңыз.</p>

Ақ немесе қара жолақ

Себебі	Шешім және сілтеме
Banding Reduction параметрлері сәйкес емес.	Banding Reduction процедурасын орындаңыз. Қосымша мәліметті CW-C8000 Series Technical Reference Guide (Техникалық ақпарат нұсқаулығы) құжатынан қараңыз.

Ақауларды жою

Басып шығарылған түстер дұрыс емес

Себебі	Шешім және сілтеме
Принтерді бастапқы толтырудан кейін қозғалтса, діріл немесе соққы әсерінен көрсетілген түстер шықпауы мүмкін (араласып кету мүмкін).	Print Head Cleaning процедурасын орындаңыз және түстердің бұдан әрі араласып кетпейтінін тексеріңіз. 🔗 "Басып шығару басын тазалау" бетте 71

Бұлыңғыр басып шығару, таңбалар екі еселеніп көрінеді, басып шығару орнының тураланбауы

Себебі	Шешім және сілтеме
Жиек бағыттағышы қағаз жиегінің бойымен орнатылмады.	Жиек бағыттағышы қағаз енінің бойында дұрыс орнатылғанына көз жеткізіңіз. 🔗 "Қағазды жүктеу және ауыстыру" бетте 47
Сия тамшылары қағазды беру және қағаз ені бағыттарында дұрыс емес орындарға түседі.	Adjust Uneven Colors процедурасын орындаңыз. Қосымша мәліметті CW-C8000 Series Technical Reference Guide (Техникалық ақпарат нұсқаулығы) құжатынан қараңыз.
Қағаз мен басып шығару басы арасындағы аралық дұрыс емес.	Head-Media Clearance Height процедурасын реттеңіз. Қосымша мәліметті CW-C8000 Series Technical Reference Guide (Техникалық ақпарат нұсқаулығы) құжатынан қараңыз.

Қағаз былғанған немесе оған сия жағылған

Себебі	Шешім және сілтеме
Білікшедегі сору жеткіліксіз болғандықтан, қағаз басып шығару басына үйкелуі мүмкін.	Media Hold Pressure процедурасын реттеңіз. Қосымша мәліметті CW-C8000 Series Technical Reference Guide (Техникалық ақпарат нұсқаулығы) құжатынан қараңыз.
Қағаз мен басып шығару басы арасындағы аралық дұрыс емес.	Head-Media Clearance Height процедурасын реттеңіз. Қосымша мәліметті CW-C8000 Series Technical Reference Guide (Техникалық ақпарат нұсқаулығы) құжатынан қараңыз.

Қағаз беріледі де кері шығарылады және қате пайда болады

Себебі	Шешім және сілтеме
Пайдаланылатын қағаз Media detection (Ақпарат тасушыны анықтау) параметрлерінен ерекшеленеді.	Пайдаланылатын қағазды және принтердің Media detection (Ақпарат тасушыны анықтау) параметрлерін тексеріңіз. 🔗 "Принтер драйверінің параметрлері" бетте 42

Ақауларды жою

Қағаз жүктелген, бірақ принтерге берілмейді

Себебі	Шешім және сілтеме
Датчиктер дұрыс орналастырылмаған.	Жарық қабылдайтын және жарық шығаратын датчиктердегі реттегіш тетіктердің бірдей күйде екеніне көз жеткізіңіз және Adjust media detection sensor нұсқауын орындаңыз. Қосымша мәліметті CW-C8000 Series Technical Reference Guide (Техникалық ақпарат нұсқаулығы) құжатынан қараңыз.

Ақауларды жою

Компьютерден басып шығару мүмкін емес немесе кенеттен мүмкін болмайды

Принтер драйверінің орнатылғанын тексеру

Компьютерге керекті бағдарламалық жасақтаманың және қолданбалардың орнатылғанын тексеріңіз.

Осы принтер арқылы басып шығару үшін принтер драйвері керек. Принтер драйверінің орнатылғанын төмендегі қадамдар арқылы тексеріңіз.

- 1 Компьютерде **Принтерлер және сканерлер** бөлімін ашыңыз.
- 2 Принтер атауының көрсетілгенін тексеріңіз.
Егер көрсетілмесе, принтер драйвері орнатылмаған.
- 3 Принтер драйверін орнатыңыз.

 ["Соңғы нұсқасын жүктеу" бетте 4](#)

Принтер қосылмайды

Қуат кабелі принтер мен розеткаға дұрыс қосылғанын тексеріңіз.

 ["Оң жақ \(қосқыштар\)" бетте 23](#)

Басып шығару тапсырмасы компьютерде тоқтатылды, бірақ принтердегі "Printing" хабары кетпейді

Компьютерде принтер кезегіндегі басып шығаруды тоқтатсаңыз, бұл басып шығару деректерінің ажырауына алып келуі мүмкін және "Printing..." хабары принтердің басқару тақтасында көрсетіліп тұруы мүмкін.

Күйден бас тарту үшін басқару тақтасындағы  (бас тарту) түймесін басып, **All label formats** функциясын таңдаңыз.

Жоғарыдағы әрекеттерді орындағаннан кейін басып шығару тапсырмасын тоқтату мүмкін болмаса, принтерді қайта іске қосыңыз.

Ақауларды жою

Орама қағаз кептелген

- 1 Қағаз қаппағын ашыңыз.

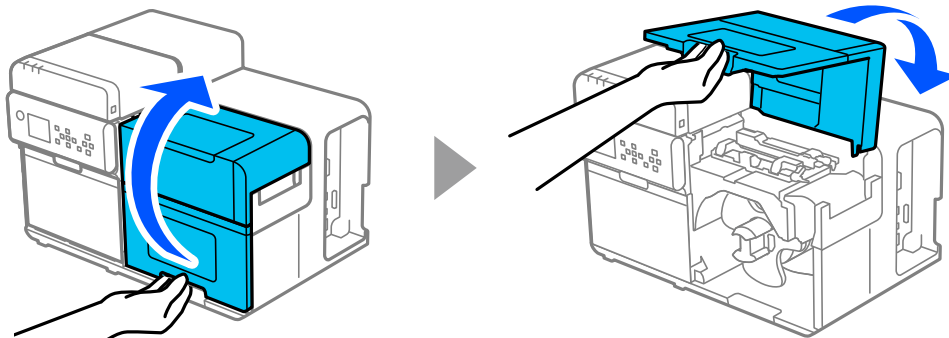

- 2 Тетікті артқа қарай итеріп, үстіңгі қаппақты ашыңыз.

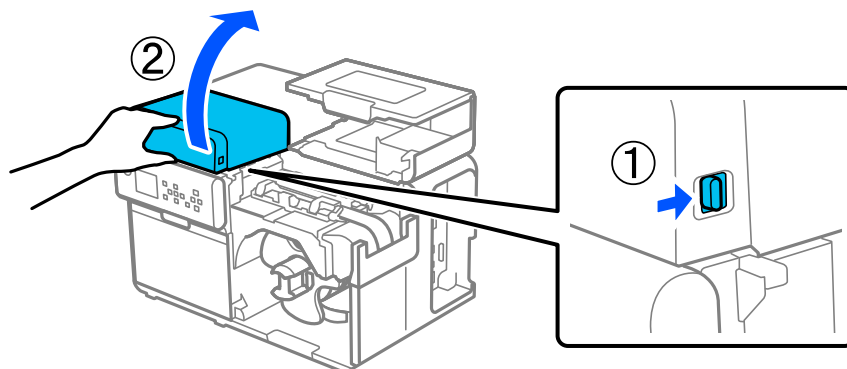

Суретте көрсетілген аймақтарға тимеңіз.

 Сақ
болыңыз

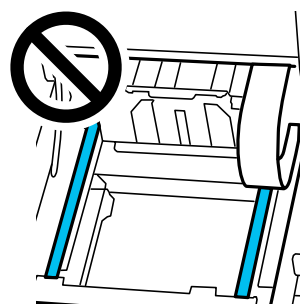
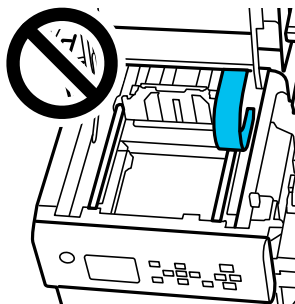

Ақауларды жою

3 Қағаз ұстағыштарын көтеріңіз.

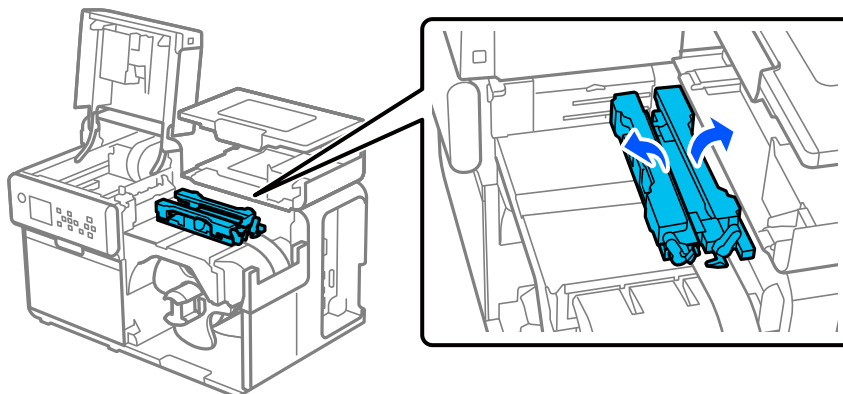

4 Көк тетікті басқан кезде жылжымалы жиек бағыттауышын ол тоқтағанша өзіңізге қарай сырғытыңыз.

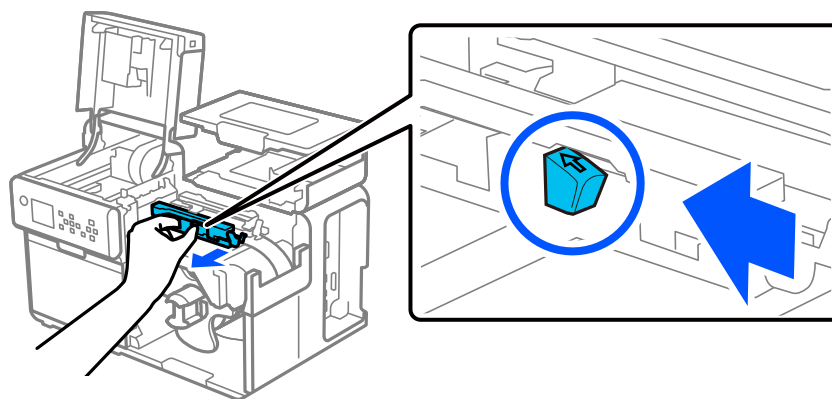

5 Саусағыңызды құлақшаға қойып қысым құрылғысын көтеріңіз (төмендегі шеңбер ішінде көрсетілген) және қысым құрылғысына ешқандай жапсырмалар жабыспағанын растаңыз.

 Сақ болыңыз	<p>Суретте көрсетілген жерлерді ұстасаңыз, қолдарыңыз ластануы мүмкін екенін ескеріңіз.</p>
	

Ақауларды жою

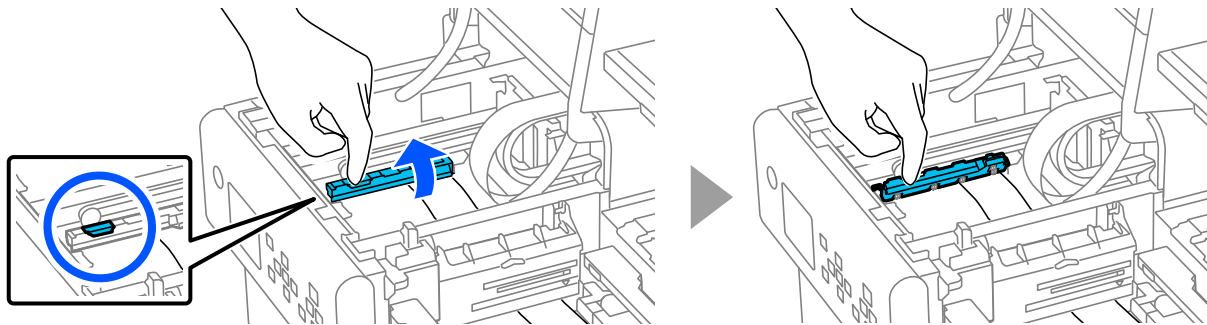

6 Саусағыңызды құлақшаға (төмендегі шеңбер ішінде көрсетілген) қойып, қағаз беру ұясының қақпағын көтеріп, қағаз беру ұясының қақпағына ешқандай жабысқандықтар жабыспағанын растаңыз.

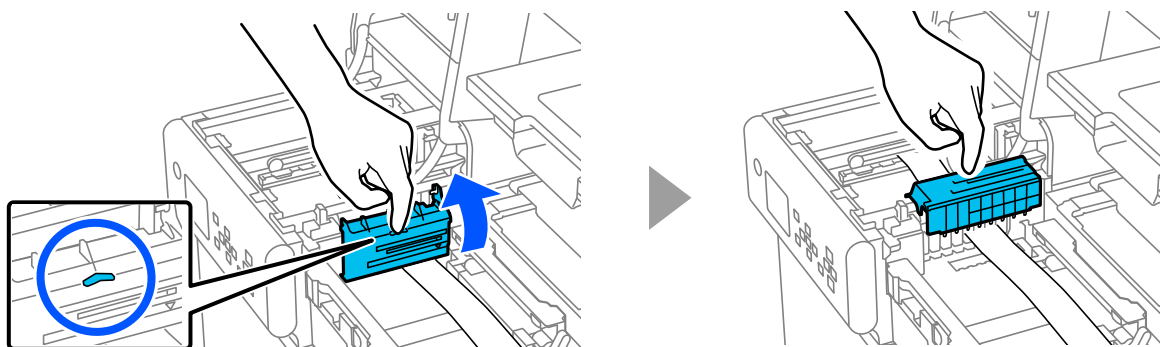

7 Қағазды қолмен кесіңіз.

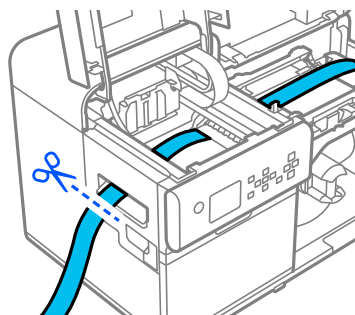

8 Қолыңызға сия түспеу үшін қағазды тартыңыз.

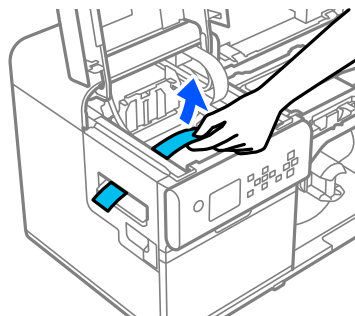

Ақауларды жою

- 9 Қағазға қысым түсіру роликтерінің жанынан қолмен кесіңіз және оны алыңыз.

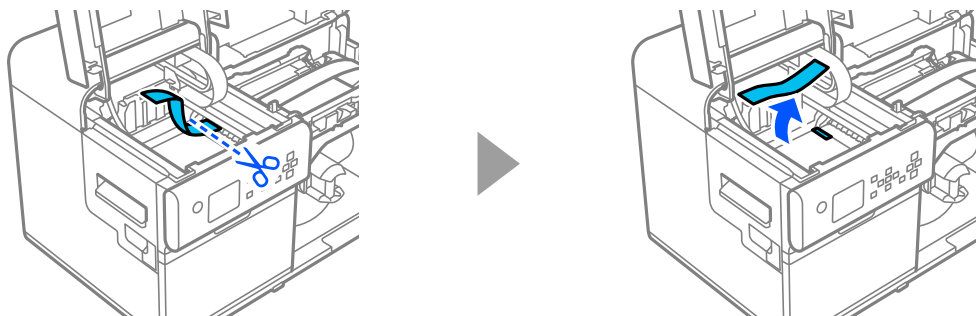

- 10 Орама қағаздың фланецін сағат тілі бағытымен қағаздың алдыңғы шеті қағаз кірістіру ұяшығынан өткенше бұрап, қағазды ораңыз.

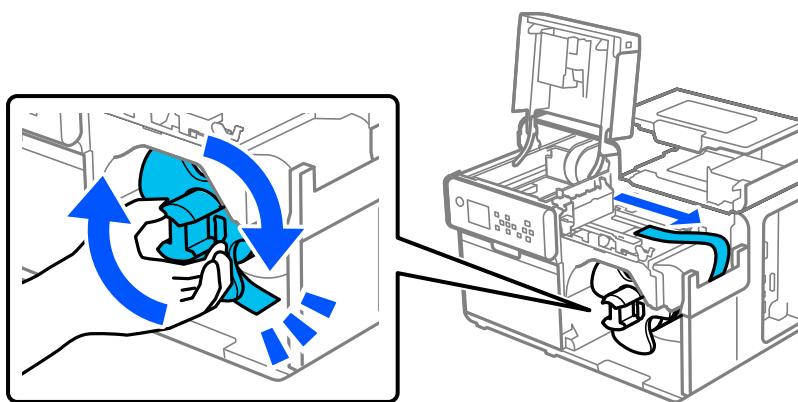

- 11 Қағаз қақпағын жабыңыз.

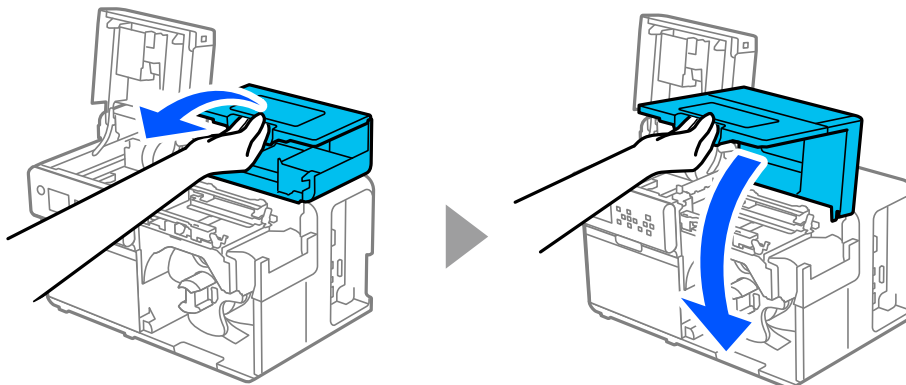

Ақауларды жою

12 Үстіңгі қақпақты жабыңыз.

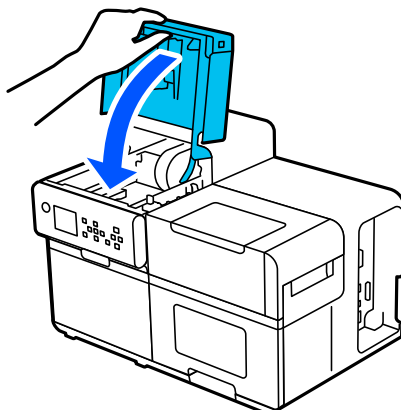

13 **||** (Кідірту) түймесін басыңыз.

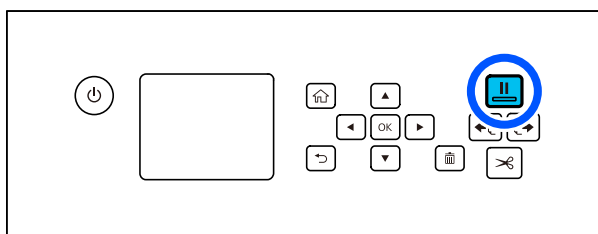

Қағазды жүктеу үшін **“Орама қағазды жүктеу” бетте 48** бөлімін қараңыз.

Ескертпе

Кептелген қағазды алып тастағаннан кейін, принтер ішінде жапсырмалардың немесе желімнің қалып қоймағанына көз жеткізіңіз. Егер принтерді оларды алып тастамай пайдалана берген жағдайда, қағаз кептелісінің жиі орын алуына немесе басып шығару сапасының нашарлауына әкеледі.

Қағаз кептелісі жиі орын алатын болса, принтердің ішкі жағын тазалаңыз.

 [“Жиек бағыттауыштарын тазалау” бетте 63](#)

 [“Қағазды қысатын роликтерді тазалау” бетте 65](#)

Ақауларды жою

Бүктелген қағаз кептеліп қалған

1 Қағаз қақпағын ашыңыз.

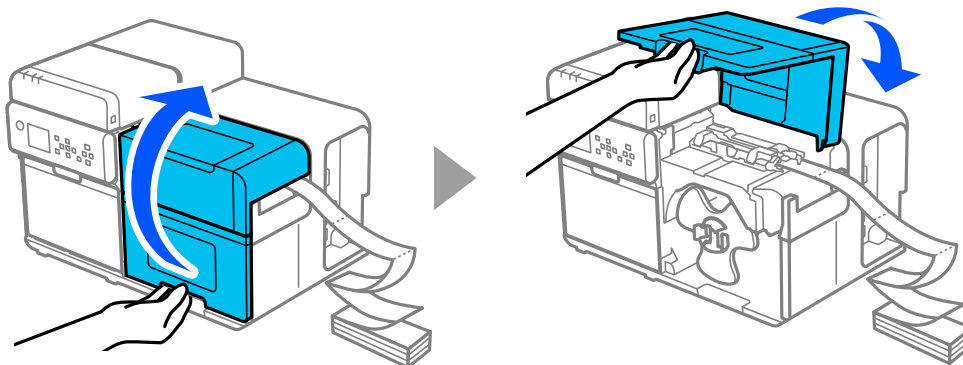

2 Тетікті артқа қарай итеріп, үстіңгі қақпақты ашыңыз.

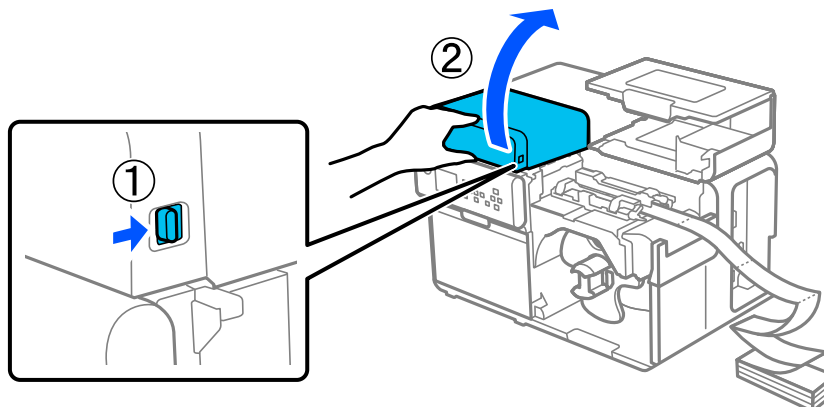

Суретте көрсетілген аймақтарға тимеңіз.

 Сақ
болыңыз

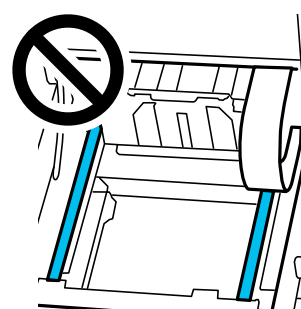
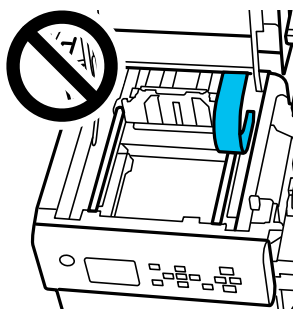

Ақауларды жою

3 Қағаз ұстағыштарын көтеріңіз.

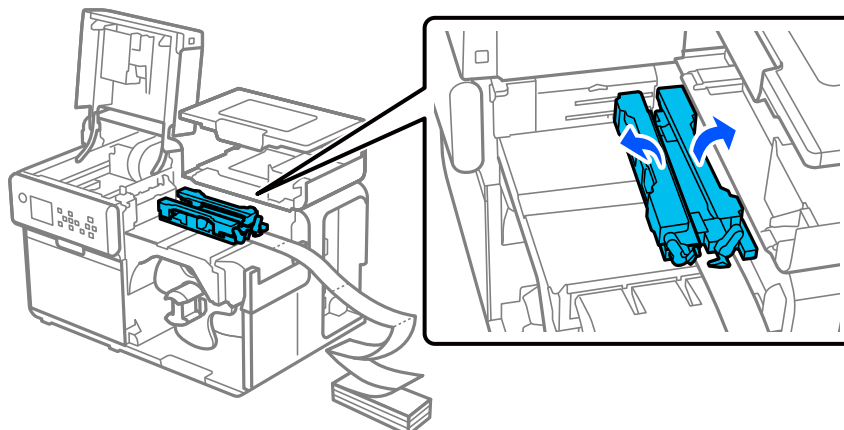

4 Көк тетікті басқан кезде жылжымалы жиек бағыттаушыны ол тоқтағанша өзіңізге қарай сырғытыңыз.

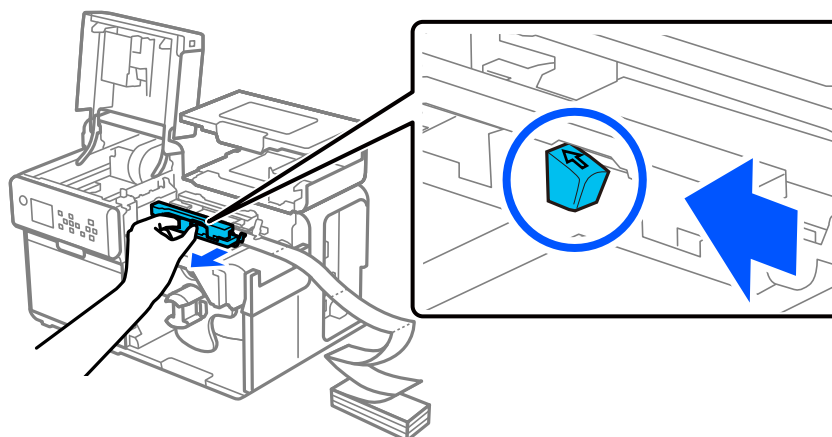

5 Саусағыңызды құлақшаға қойып қысым құрылғысын көтеріңіз (төмендегі шеңбер ішінде көрсетілген) және қысым құрылғысына ешқандай жапсырмалар жабыспағанын растаңыз.

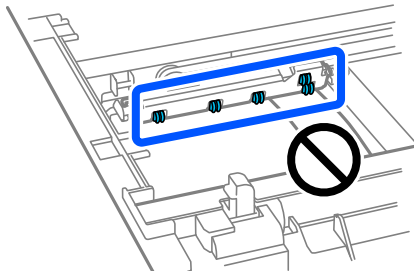
 <p>Сақ болыңыз</p>	<p>Суретте көрсетілген жерлерді ұстасаңыз, қолдарыңыз ластануы мүмкін екенін ескеріңіз.</p> 
---	--

Ақауларды жою

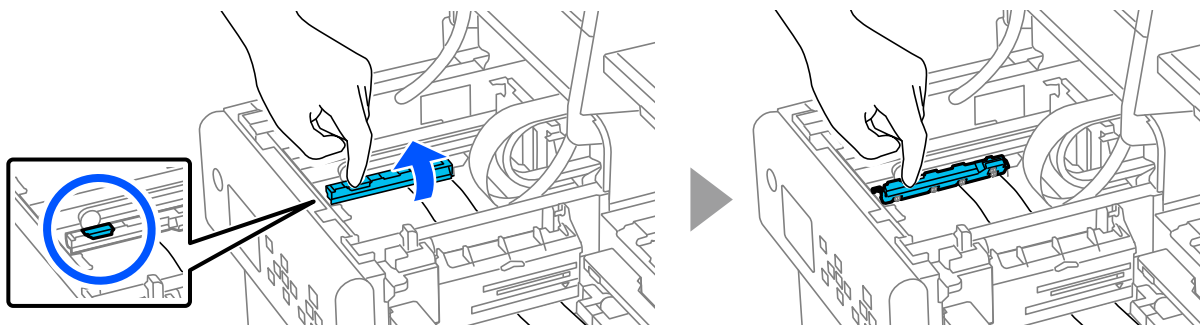

6 Саусағыңызды құлақшаға (төмендегі шеңбер ішінде көрсетілген) қойып, қағаз беру ұясының қақпағын көтеріп, қағаз беру ұясының қақпағына ешқандай жабырмалар жабыспағанын растаңыз.

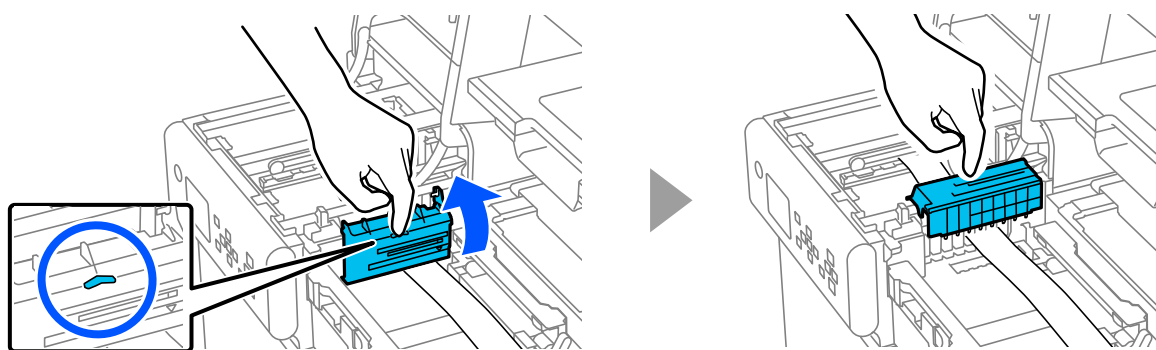

7 Қағазды қолмен кесіңіз.

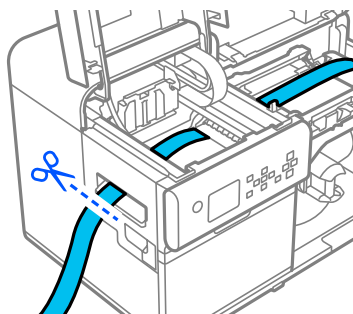

8 Қолыңызға сия түспеу үшін қағазды тартыңыз.

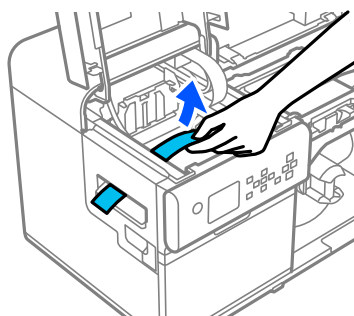

Ақауларды жою

9

Қағазға қысым түсіру роликтерінің жанынан қолмен кесіңіз және оны алыңыз.

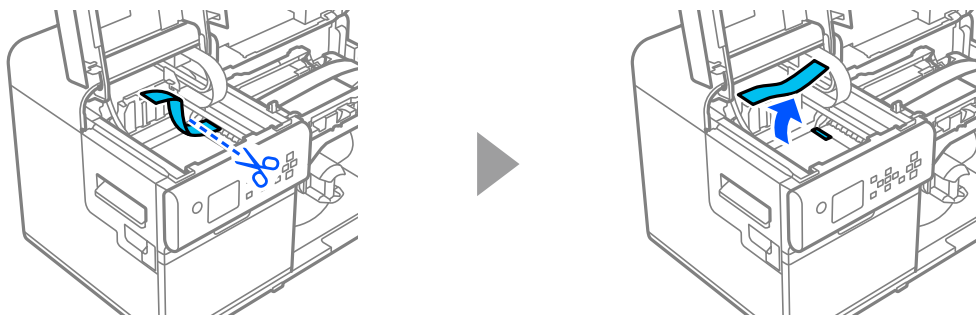

10

Қағазды қағаз беру ұясы арқылы шығарыңыз.

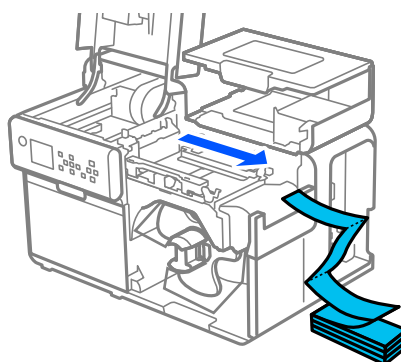

11

Қағаз қақпағын жабыңыз.

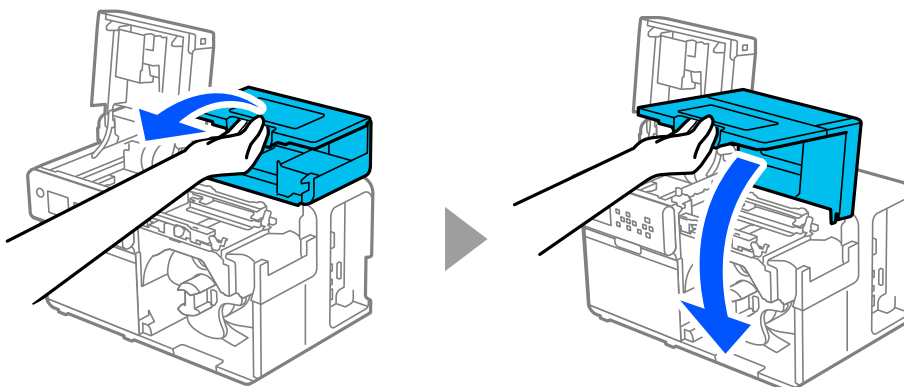

12

Үстіңгі қақпақты жабыңыз.

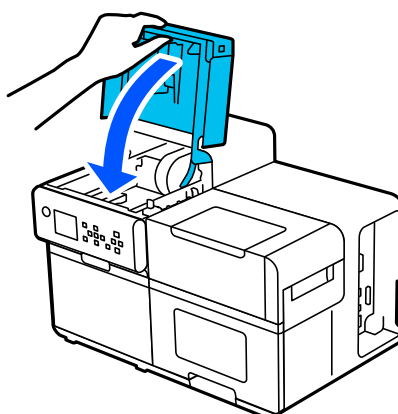

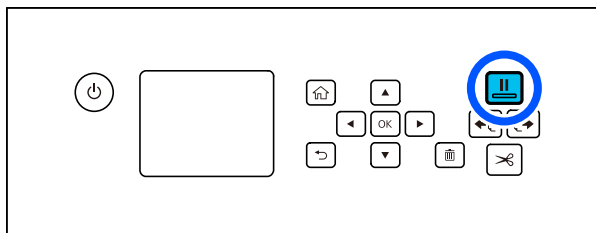
Ақауларды жою**13** || (Кідірту) түймесін басыңыз.

Қағазды жүктеу үшін **"Бүктелген қағазды жүктеу"** бетте 53 бөлімін қараңыз.

Ескертпе	<p>Кептелген қағазды алып тастағаннан кейін, принтер ішінде жапсырмалардың немесе желімнің қалып қоймағанына көз жеткізіңіз. Егер принтерді оларды алып тастамай пайдалана берген жағдайда, қағаз кептелісінің жиі орын алуына немесе басып шығару сапасының нашарлауына әкеледі.</p> <p>Қағаз кептелісі жиі орын алатын болса, принтердің ішкі жағын тазалаңыз.</p> <p>👉 "Жиек бағыттауыштарын тазалау" бетте 63</p> <p>👉 "Қағазды қысатын роликтерді тазалау" бетте 65</p>
-----------------	--

Техникалық сипаттамалар

Техникалық сипаттамалар

Бұл тарауды принтердің техникалық сипаттамалары көрсетіледі.

Өнімнің техникалық сипаттамалары

Элемент		Техникалық сипаттамалар
Басып шығару әдісі		Желілік бүріккіш, нүктелік матрица әдісі Төрт түсті "CMY-K" басып шығару
Қағаз беру әдісі		Қағазды үйкелістік жапсырма арқылы алға және қарама-қарсы бағытта беру
Автоматты кескіштің кесу түрі		Толық кесу (қағазды толықтай кеседі)
Басып шығару ажыратымдылығы		600 × 1200 нүкте/дюйм
Басып шығару жылдамдығы		150 мм/с {5,91 дюйм/с} 300 мм/с {11,81 дюйм/с}
Интерфейс	Сымды LAN*1	1000BASE-T/100BASE-TX/10BASE-T
	Сымсыз жергілікті желі	Қосымша сымсыз LAN блогын (OT-WL06) USB қосқышына жалғау арқылы қолжетімді
	USB	SuperSpeed USB
Салмағы		Шамамен 35 кг {77,16 lb}

*1: 5е санаты немесе одан жоғары STP (қорғалған бұралған жұп) кабелін пайдаланыңыз.

Электрлік сипаттамалар

Элемент		Техникалық сипаттамалар
Қуат көзі		Қуат қосқышы арқылы қуат беру
Номиналды кернеу		100 – 240 В
Номиналды ток		1,4 А
Тұтынылатын қуат	Жұмыс барысында*	Орташа есеппен шамамен 83,0 Вт
	Күту режимінде	Орташа есеппен шамамен 3,32 Вт
	Өшірулі	Орташа есеппен шамамен 0,41 Вт

*Epson компаниясының бағалау шарттарына негізделген

Техникалық сипаттамалар

Жалпы өлшемдері

Элемент	Техникалық сипаттамалар
Биіктігі	420 мм {16,54 дюйм}
Ені	620 мм {24,41 дюйм}
Тереңдігі	329 мм {15,43 дюйм}

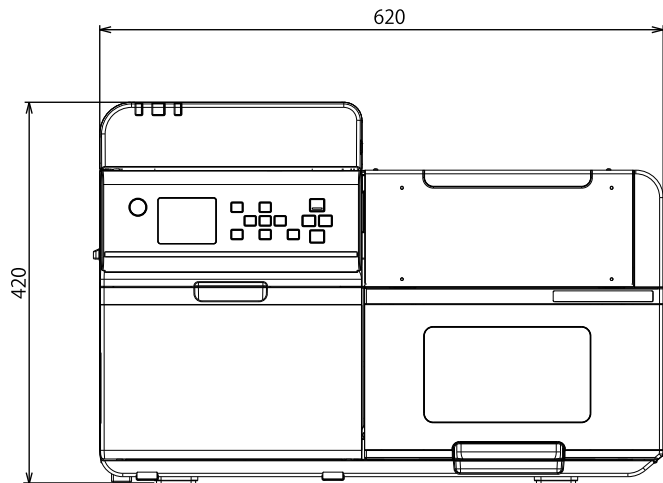
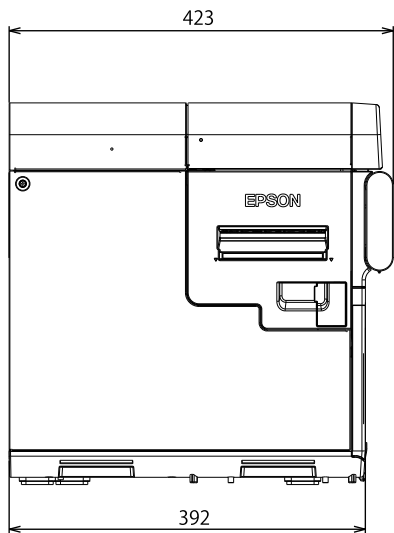

Өлшем бірлігі: мм

Барлық қақпағы ашық өлшемдер

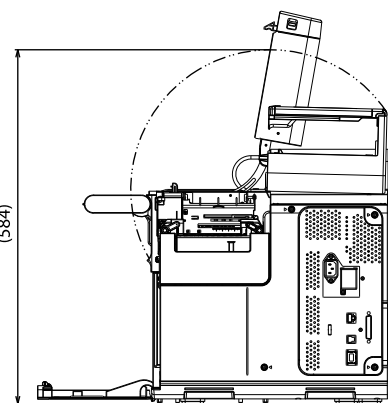
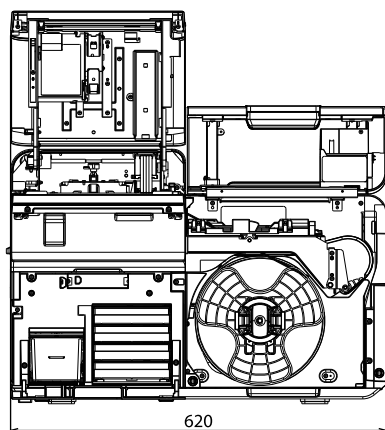
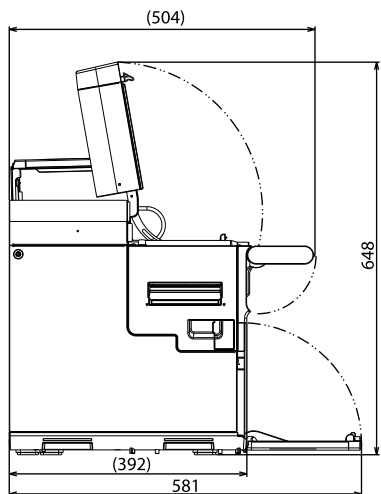

Өлшем бірлігі: мм

Техникалық сипаттамалар

Қайта айналдыру құрылғысы жалғанған өлшемдер

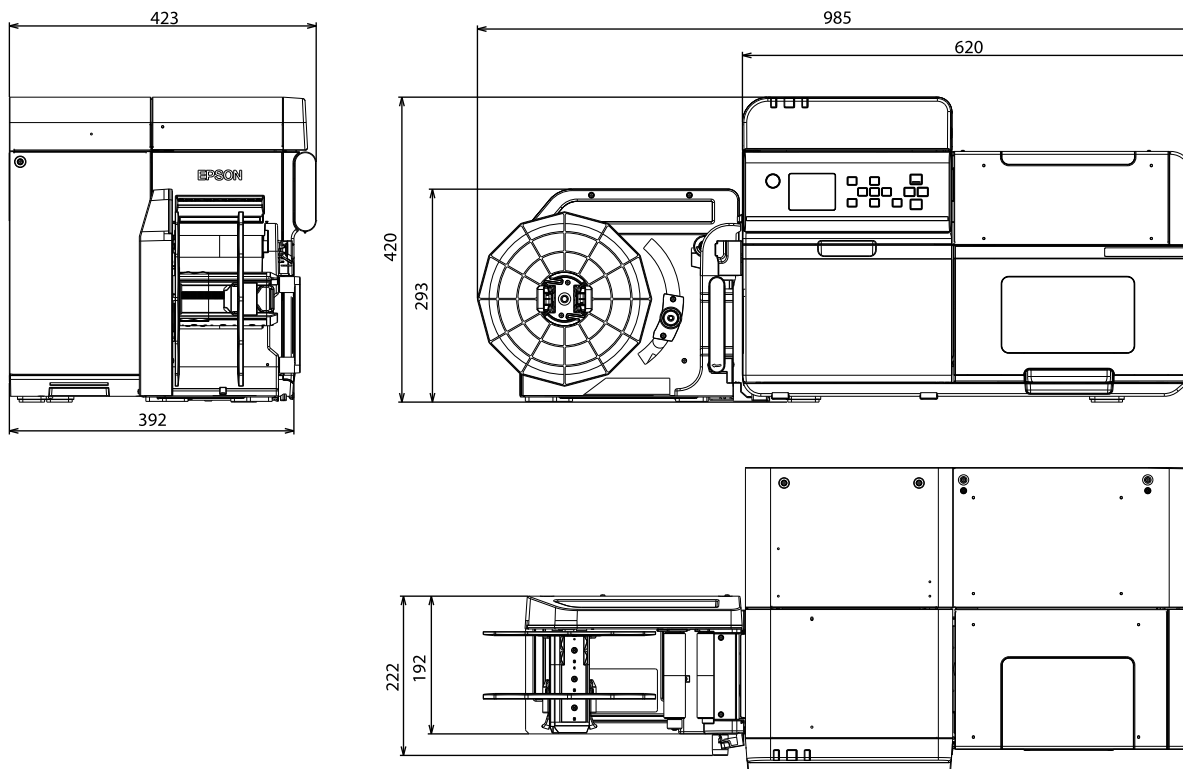

Өлшем бірлігі: мм

Техникалық сипаттамалар

Қоршаған орта шарттарының техникалық сипаттамалары

Элемент		Техникалық сипаттамалар	
Температура / ылғалдылық	Басып шығару	5 – 35°C, конденсациясыз 20 – 80% RH (суреттегі көк түсті ауқым)	
	Штрихкодты басып шығару	15 – 35°C, конденсациясыз 20 – 85% RH	
	Сақтау	Қаптамада болғанда (Сия толтырылмағанда)	-20 – 60°C, конденсациясыз 5 – 85% RH (-20°C немесе 60°C, 120 сағат ішінде)
	Сия толтырылған да	Жылтыр қара сия	-15 – 40°C (0 – 25°C аралығында 6 ай ішінде) (40°C температурада 1 ай ішінде)
		Күңгірт қара сия	-10 – 40°C (0 – 25°C аралығында 6 ай ішінде) (40°C температурада 1 ай ішінде)
Биіктік деңгейі		0-3000 м	
Шу	Жалғыз принтер	Шамамен 57 дБ Epson компаниясының бағалау шарттарына негізделген.	
	Қайта айналдыру құрылғысы жалғанған	Шамамен 60 дБ Epson компаниясының бағалау шарттарына негізделген.	

Техникалық сипаттамалар**Қағаз сипаттамалары**

Қағаздың келесі түрлерін принтермен бірге пайдалануға болады.

Қосымша мәліметті CW-C8000 Series Technical Reference Guide (Техникалық ақпарат нұсқаулығы) құжатынан қараңыз.

Қағаз түрі	Күңгірт сияны пайдаланғанда	Жылтыр сияны пайдаланғанда
Қарапайым қағаз	✓	-
Күңгірт қағаз	✓	✓
Текстуралы қағаз	✓	-
Синтетикалық	✓	✓
Жылтыр қағаз	-	✓
Жылтыр таспа	-	✓
Жоғары сапалы жылтыр қағаз	-	✓

Техникалық сипаттамалар

Сия қаптамалары

Элемент		Техникалық сипаттамалар
Үлгі нөмірі	CW-C8000u	SJIC47P-BK SJIC47P-MK SJIC47P-C SJIC47P-M SJIC47P-Y
	CW-C8000e CW-C8010	SJIC48P-BK SJIC48P-MK SJIC48P-C SJIC48P-M SJIC48P-Y
	CW-C8030	SJIC51P-BK SJIC51P-MK SJIC51P-C SJIC51P-M SJIC51P-Y
	CW-C8040 CW-C8050	SJIC52P-BK SJIC52P-MK SJIC52P-C SJIC52P-M SJIC52P-Y
Түрі		4 бөлек түсті контейнер
Сия түстері		Қара (жылтыр қара (BK), күңгірт қара (MK)), көгілдір (C), қызылкүрең (M), сары (Y)
Сия түрі		Су негізіндегі пигменттік сия
Жарамдылық мерзімі		Принтерге орнатқаннан кейін 1 жыл, пайдалану мерзімін қосқанда өндірілген күннен бастап 3 жыл
Сақтау температурасы	Тасымалдау (қаптамадан шығармай)	-20 – 60°C (4 күн ішінде -20°C, 1 ай ішінде 40°C, 3 күн ішінде 60°C)
	Сақтау (қаптамадан шығармай)	-20-дан 40°C-қа дейін (-20°C температурада 4 күн ішінде, 40°C температурада 1 ай ішінде)
	Орнатылған	-20-дан 40°C-қа дейін (-20°C температурада 4 күн ішінде, 40°C температурада 1 ай ішінде)



Сия қаптамасындағы сия -20°C (-4°F) төмен ортада қалдырылған жағдайда қатып қалуы мүмкін.

Техникалық сипаттамалар

Пайдаланылған сия ыдысы

Элемент		Техникалық сипаттамалар
Үлгі нөмірі		SJMB7500
Түрі		Қалдық сияны біріктірілген сіңіргіш материалы бар пайдаланылған сия ыдысы
Сақтау температурасы	Тасымалдау (қаптамадан шығармай)	-20 – 60°C (60°C шамасындағы температурада 5 күн ішінде)
	Сақтау (қаптамадан шығармай)	-20 – 40°C (40°C шамасындағы температурада 1 ай ішінде)
	Орнатылған	-20 – 40°C (40°C шамасындағы температурада 1 ай ішінде)

Қайта айналдыру құрылғысы (TU-RC8000)

Қайта айналдыру құрылғысы — басып шығарылған қағазды орамға айналдыруға арналған құрылғы.

Элемент		Техникалық сипаттамалар
Жалпы өлшемдері	Биіктігі	293 мм {11,54 дюйм}
	Ені	403 мм {15,87 дюйм}
	Тереңдігі	222 мм {8,740 дюйм}
Салмағы		4,25 кг {9,37 lb}

Қосымша

Шығын материалдары мен опциялар

Осы өнімнің шығын материалдары және опциялары қолжетімді. Оларды сауда өкілдерінен сатып алуға болады.

Қосымша мәлімет алу үшін, төмендегі URL мекенжайына өтіңіз.

<https://epson.sn>

Сия қаптамалары

Сия қаптамаларының төрт түсі бар. Қара сияны жылтыр қара және күңгірт қара түрлерінің арасынан таңдауға болады.

Осы өніммен бірге пайдалануға болатын сия қаптамалары туралы ақпарат алу үшін “Сия қаптамалары” бетте 99 бөлімін қараңыз.

Түпнұсқа сия қаптамалары ұсынылады

- ❑ Принтердің өнімділігі барынша тиімді болуы үшін, түпнұсқа Epson сия қаптамаларын пайдаланған дұрыс. Түпнұсқа болып табылмайтын Epson өнімдері пайдаланылса, басып шығару сапасына және принтерге жағымсыз әсер тигізіп, принтердің максималды өнімділігін пайдалана алмауыңыз мүмкін. Epson компаниясы түпнұсқа болып табылмайтын Epson өнімдерінің сапасына және сенімділігіне кепілдік бере алмайды. Түпнұсқа болып табылмайтын Epson өнімдерін пайдалануға байланысты осы өнімнің кез келген зақымын немесе бұзылуын жөндеу тіпті кепілдік кезеңі әлі жарамды болса да тегін болмайды.
- ❑ Өнімнің түсін реттеу түпнұсқалық Epson сия қаптамаларын пайдалануға негізделеді. Түпнұсқалық емес сия қаптамаларын пайдалану басып шығару сапасының төмендеуіне әкелуі мүмкін. Epson компаниясы түпнұсқалық Epson сия қаптамаларын пайдалануды ұсынады.

Сия қаптамаларын жою

Пайдаланылған сия қаптамаларын тұратын мемлекетіңіздің және аймағыңыздың заңдарына немесе ережелеріне сәйкес кәдеге жаратыңыз.

Қосымша

Пайдаланылған сия ыдысы

Пайдаланылған сия ыдысы – қалдық сияны жинау үшін пайдаланылатын контейнер. Осы өнім үшін қолжетімді пайдаланылған сия ыдысы:

Үлгі нөмірі: SJMB7500

Түпнұсқа пайдаланылған сия ыдысы ұсынылады

Принтердің өнімділігі барынша тиімді болуы үшін, түпнұсқа Epson пайдаланылған сия ыдысын пайдаланған дұрыс. Түпнұсқа болып табылмайтын Epson пайдаланылған сия ыдысы пайдаланылса, принтерге жағымсыз әсер тигізіп, принтердің максималды өнімділігін пайдалана алмауыңыз мүмкін. Түпнұсқа болып табылмайтын Epson өнімдерін пайдалануға байланысты осы өнімнің кез келген зақымын немесе бұзылуын жөндеу тіпті кепілдік кезеңі әлі жарамды болса да тегін болмайды. Epson компаниясы түпнұсқа болып табылмайтын Epson өнімдерінің сапасына және сенімділігіне кепілдік бере алмайды.

Пайдаланылған сия ыдысын жою

Пайдаланылған сия ыдысын тұратын мемлекетіңіздің және аймағыңыздың заңдарына немесе ережелеріне сәйкес кәдеге жаратыңыз.

Қосымша

Қайта айналдыру құрылғысы



Қайта айналдыру құрылғысы жұмыс істеп тұрған кезде жұмыс істейтін бөліктерге қолыңыз, шашыңыз және т.б. түсіп қалмауы үшін сақ болыңыз.

Қайта айналдыру құрылғысын орнату

Қайта айналдыру құрылғысын орнату үшін төмендегі қадамдарды орындаңыз.

- 1 Принтердің сол жағындағы қайта айналдыру құрылғысының қосылым қақпағын ашыңыз.

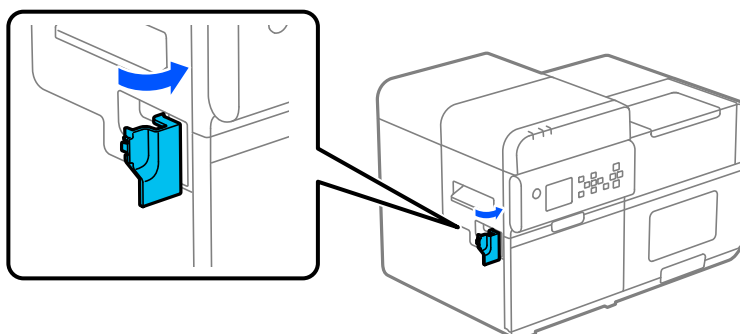

- 2 Қайта айналдыру құрылғысын принтердің сол жағына қойыңыз.

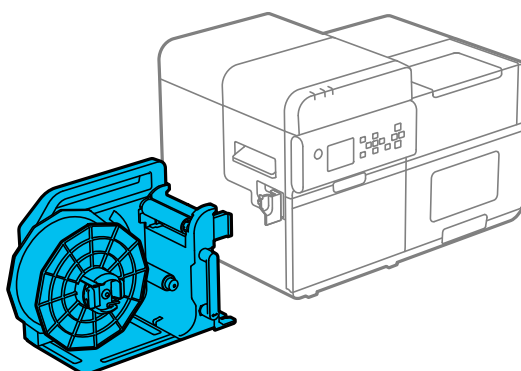

Қосымша

- 3** Қайта айналдыру құрылғысының тегершігін принтердің қайта айналдыру құрылғысы қосылымының тесігіне салыңыз. Тісті саңылауға тікелей қарсы салыңыз.

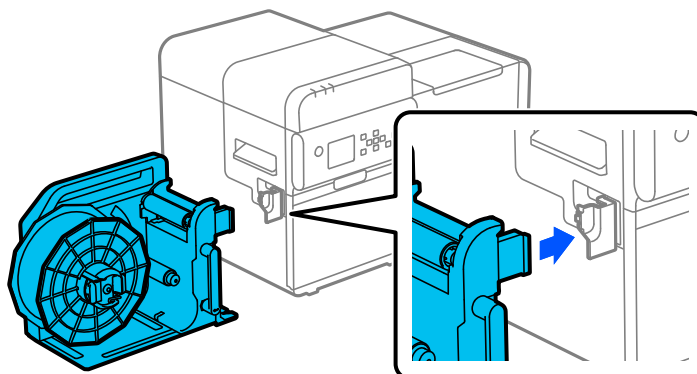

Ескертпе

Пластинаның жиегі қайта айналдыру құрылғысының төменгі жағындағы ◁ белгісімен тураланғанын тексеріңіз.

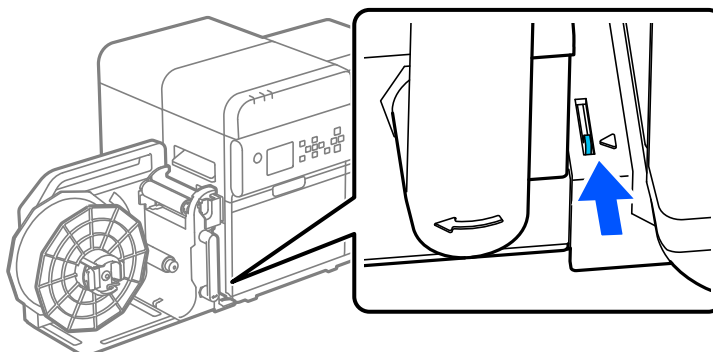

Қайта айналдыру құрылғысын алу

Қайта айналдыру құрылғысының тетігін көрсеткі бағытында жылжытыңыз және қайта айналдыру құрылғысын алыңыз.

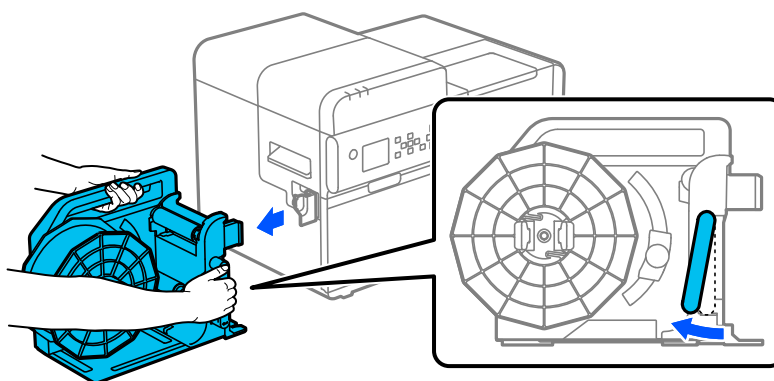

Қосымша

Қайта айналдыру құрылғысына қағазды бекіту

Қағазды қайта айналдыру құрылғысына бекіту үшін төмендегі қадамдарды орындаңыз.

- 1 Қайта айналдыру құрылғысы фланецінің құлақшаларын қысу кезінде фланецті айналмалы біліктен алыңыз.

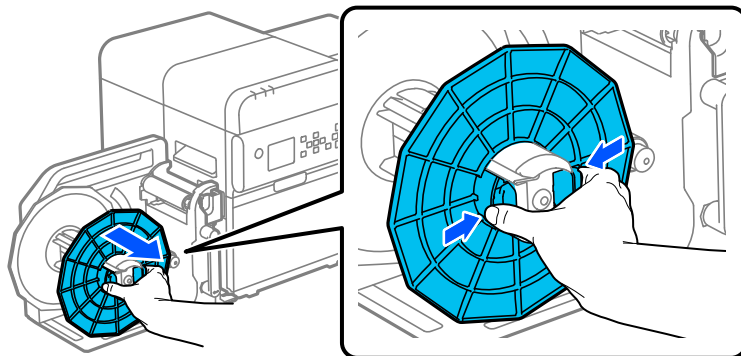

- 2 Принтерден шамамен 800 мм {31,50 дюйм} қағаз шыққанша ← (қағаз беру) түймесін басыңыз.

- 3 Төмендегі суретте көрсетілгендей қағазды қайта айналдыру құрылғысы арқылы өткізіңіз.

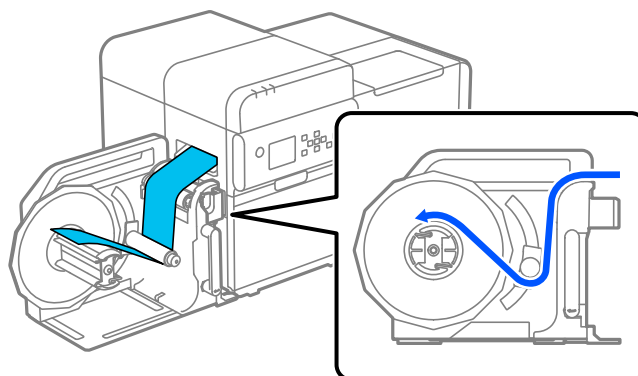
**Ескертпе**

Қағаздың қалыңдығына және қаттылығына байланысты қайта айналдыру құрылғысы қағазды дұрыс айналдырмауы мүмкін.

- 4 Қағаздың алдыңғы шетін орама өзегіне бекітіңіз немесе оны айналмалы біліктің саңылауына салыңыз.

- Орамның өзегін пайдаланған кезде Қағаздың бүйір жиегін өзегімен туралаңыз және қағаздың алдыңғы жиегін таспамен өзегіне бекітіңіз. Содан кейін артық қағазды алу үшін қайта айналдыру құрылғысының фланецін шамамен 2 рет бұраңыз.

Қосымша

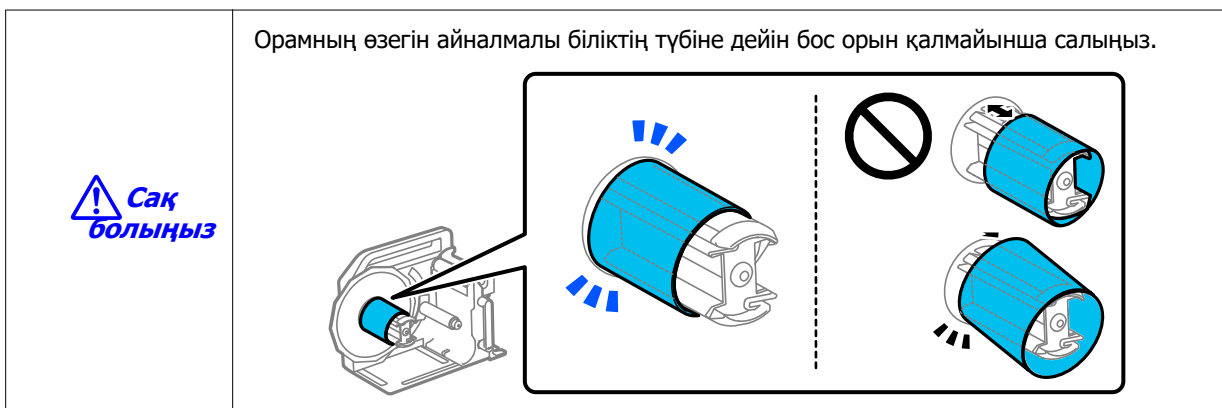
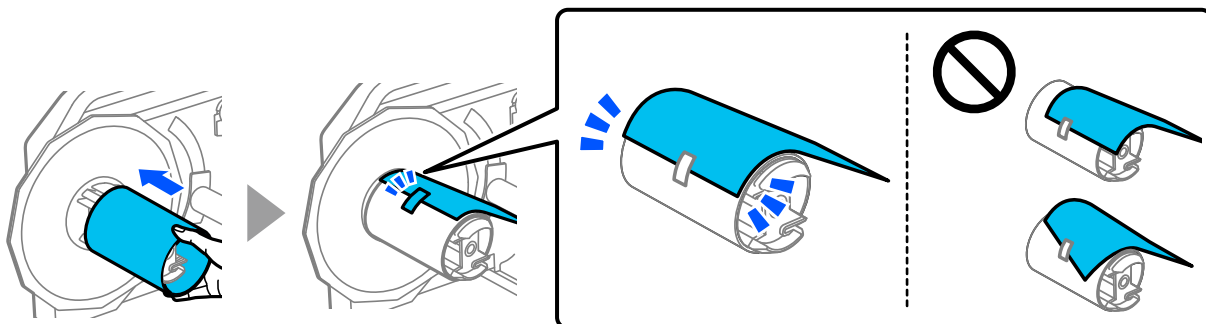

- Орамның өзегін пайдаланбаған кезде Қағаздың алдыңғы жиегін айналмалы біліктің саңылауына салыңыз. Содан кейін артық қағазды алу үшін айналмалы білікті шамамен 2 рет бұраңыз.

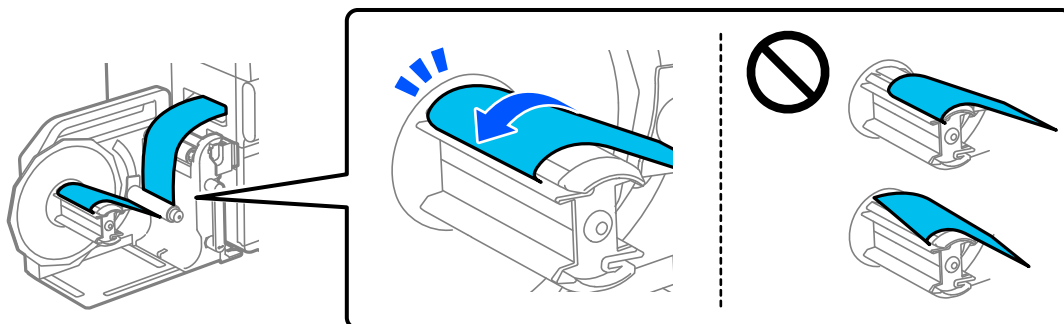

- 5** Қайта айналдыру құрылғысы фланецінің құлақшаларын қысу кезінде фланецті айналмалы білікке бекітіңіз.

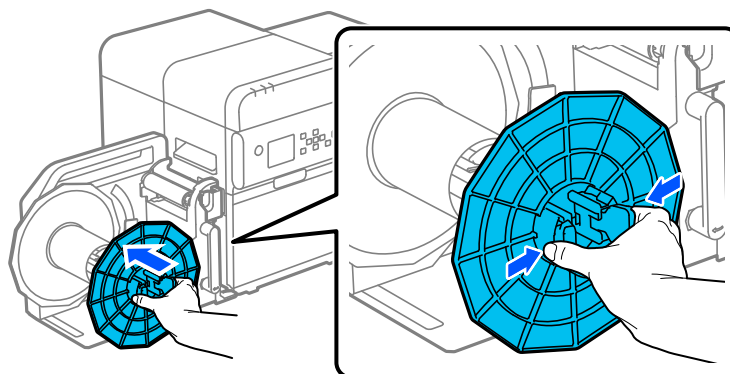

Қосымша

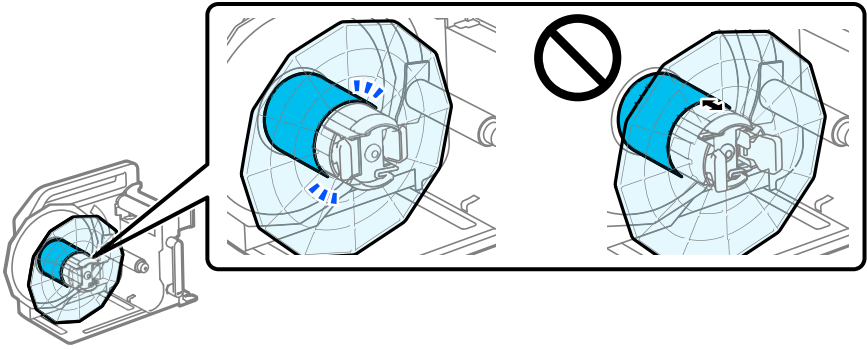
	<p>Қайта айналдыру құрылғысының фланецін фланец пен орама өзегі арасында саңылау болмайтындай бекітіңіз.</p> 
<p>Ескертпе</p>	<ul style="list-style-type: none">❑ Қайта айналдыру құрылғысының фланецін бекітуді ұмытып қалсаңыз, орама қағаз бұралып, дұрыс оралмауы мүмкін. Қайта айналдыру құрылғысының фланецін әрқашан бекітіңіз.❑ Қайта айналдыру құрылғысымен оралған қағаз бастапқы орамға қарағанда онша тығыз оралмауы мүмкін. Орамды кейінгі өңдеу машинасына орнатқанда, орамды орнату алдында қатайту ұсынылады.

Қосымша**Пайдалану шектеуі**

Бұл өнімді әуе, темір жол, теңіз, автокөлігіне, т.б. қатысты тасымал құрылғылары, апаттың алдын алу құрылғылары; түрлі қауіпсіздік құрылғылары т.б.; немесе мақсатты/дәлдік құрылғылары, т.б. сияқты жоғары сенімділікті/қауіпсіздікті талап ететін қолданбалар үшін пайдаланған кезде, қауіпсіздікті және жалпы жүйе сенімділігін қамтамасыз ету үшін конструкцияны ақаулардан қорғау және резервте сақтауды қосу мәселесін қарап шыққаннан кейін ғана осы өнімді пайдалану қажет. Бұл өнім аэроғарыштық аспаптар, негізгі байланыс жабдығы, атом электр станциясының басқару элементтері немесе медициналық жабдық және т.б. сияқты сенімділік пен қауіпсіздіктің өте жоғары деңгейлерін талап ететін қолданбаларда пайдалануға арналмаған. Толық бағалаудан кейін осы өнімнің жарамдылығы туралы өз пікіріңізді білдіріңіз.

Қосымша

Ескертпелер

- (1) Барлық құқықтары қорғалған. Seiko Epson Corporation компаниясының алдын ала жазбаша рұқсатынсыз бұл жарияланымның ешбір бөлігін көшіруге, іздеу жүйесінде сақтауға немесе электрондық, механикалық, фотокошірме, жазба сияқты кез келген түрде немесе құралдар арқылы немесе басқаша жолмен жіберуге болмайды.
- (2) Осы нұсқаулықтың мазмұны ескертусіз өзгертілуі мүмкін.
- (3) Осы нұсқаулықты дайындау кезінде барлық сақтық шаралары қолданылғанымен, Seiko Epson Corporation компаниясы жіберілген қателер немесе ағаттықтар үшін жауап бермейді.
- (4) Әрі осы құжатта қамтылған ақпаратты пайдалану нәтижесінде орын алған шығындар үшін жауапкершілік артылмайды.
- (5) Келеңсіз оқиға, өнімді дұрыс пайдаланбау немесе өнімге рұқсатсыз өзгерістер енгізу, жөндеу немесе өзгерту, не болмаса (АҚШ-ты қоспағанда) Seiko Epson Corporation компаниясының пайдалану және қызмет көрсету нұсқауларын қатаң сақтамау нәтижесінде орын алған зақымдар, жоғалу, шығындар немесе залал үшін Seiko Epson Corporation компаниясы не еншілес бөлімшелері сатып алушы немесе үшінші тараптар алдында жауапты болмайды.
- (6) Seiko Epson Corporation компаниясының түпнұсқа Epson өнімдері немесе Epson компаниясы тарапынан мақұлданған өнімдерінен басқа опциялар немесе тұтынылатын өнімдерді пайдалану салдарынан туындайтын зақымдар немесе мәселелер үшін Seiko Epson Corporation компаниясы жауапты болмайды.

Сауда белгілері

Microsoft, Windows — Microsoft компаниялар тобының сауда белгілері болып табылады.

QR коды Жапонияда және басқа елдерде DENSO WAVE INCORPORATED тіркелген сауда белгісі болып табылады.

YouTube — Google LLC компаниясының сауда белгісі.

Барлық басқа сауда белгісі — тиісті иелерінің меншігі, сондықтан олар тек сәйкестендіру мақсатында пайдаланылады.

©Seiko Epson Corporation 2024