

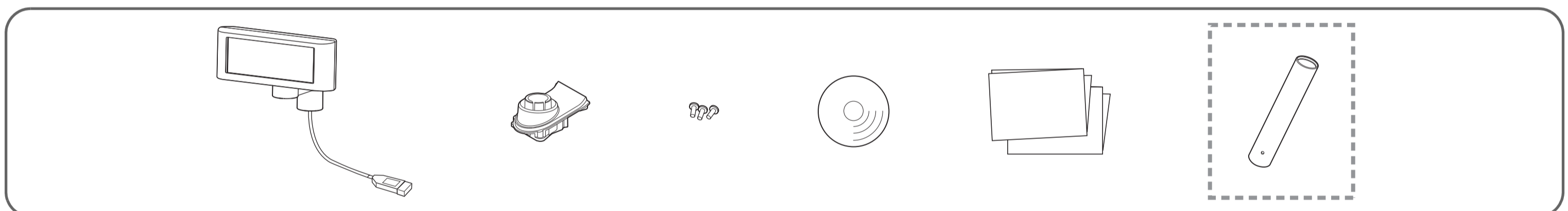

EN	Start Here	For detailed information on operation and safe use of the product, refer to the other manuals included with the product.
FR	Commencer Ici	Pour des informations détaillées sur le fonctionnement et l'utilisation en toute sécurité du produit, voir les autres manuels fournis avec le produit.
DE	Schnellstart	Detaillierte Informationen zu dem Betrieb und der sicheren Verwendung des Gerätes finden Sie in den anderen mitgelieferten Handbüchern.
NL	Begin hier	Voor gedetailleerde informatie over de bediening en een veilig gebruik van het product kunt u de andere handleidingen raadplegen die bij dit product geleverd zijn.
IT	Inizia qui	Per informazioni dettagliate sul funzionamento e l'utilizzo sicuro del prodotto, consultare gli altri manuali inclusi con il prodotto.
ES	Inicio aquí	Para obtener información detallada sobre el funcionamiento y el uso seguro del producto, consulte los demás manuales suministrados con el producto.
PT	Inicar Aqui	Para obter informações mais pormenorizadas sobre o funcionamento e a utilização segura do produto, consulte os outros manuais fornecidos com o produto.
TR	Buradan Başlayın	Ürünün çalıştırılması ve güvenli kullanımı ile ilgili detaylı bilgi için, ürünü birlikte verilen diğer kılavuzlara bakın.
EL	Έναρξη	Για αναλυτικές πληροφορίες σχετικά με τη λειτουργία και την ασφαλή χρήση του προϊόντος, ανατρέξτε στα άλλα εγχειρίδια που συμπεριλαμβάνονται με το προϊόν.
SL	Začnite tukaj	Za podrobne informacije o delovanju in varni uporabi izdelka glejte druga navodila, ki so priložena izdelku.
HR	Započnite ovdje	Detaljne informacije o radu i sigurnoj upotrebi proizvoda pogledajte u drugim priručnicima isporučenicima s proizvodom.
MK	Започнете тука	За детални информации за работата и безбедното користење на производот, погледнете ги останатите упатства што се вклучени со производот.
SR	Počnite ovde	Za detaljne informacije o rukovanju i bezbednoj upotrebi proizvoda pogledajte druge priručnike priložene sa proizvodom.
DA	Start her	For nærmere oplysninger om betjening og sikker brug af produktet, se de øvrige vejledninger, der følger med dette produkt.
FI	Aloita tästä	Yksityiskohtaisia tietoja tuotteen toiminnasta ja turvallisesta käytöstä löydät tuotteen mukana toimitetuista muista oppaista.
NO	Start her	For detaljert informasjon om drift og sikker bruk av produktet, referer til de andre håndbøker som fulgte med produktet.
SV	Börja här	För detaljerad information om drift och säker användning av produkten, se de andra manualerna som levereras med produkten.
PL	Rozpocznij tutaj	Szczegółowe informacje dotyczące obsługi i bezpiecznego użytkowania produktu zawiera pozostała dokumentacja dołączona do produktu.
CS	Začňte zde	Podrobné informace k obsluze a bezpečnému použití výrobku naleznete v ostatních příručkách, které jsou součástí dodávky výrobku.

HU	Itt kezdje	A termék üzemeltetésére és biztonságos használatára vonatkozó részletes információkért lásd a termékhez mellékelte további kézikönyveket.
SK	Začnite tu	Podrobnejšie informácie o prevádzke a bezpečnom používaní produktu nájdete v ďalších príručkách dodaných s týmto produktom.
RO	Începe aici	Pentru informații detaliate privind funcționarea și utilizarea în condiții de siguranță, consultați celelalte manuale incluse pentru produs.
BG	Започнете от тук	За подробна информация за работата и безопасното използване на продукта вижте останалите ръководства, включени с продукта.
LV	Sāciet šeit	Detalizētu informāciju par produkta darbību un drošu lietošanu skatiet pārējās produkta komplektācijā iekļautajās rokasgrāmatās.
LT	Pradėti čia	Išsamesnės informacijos, kaip veikia gaminys ir kaip juo saugiai naudotis, rasite kituose su gaminiu pateikuose vadovuose.
ET	Alustusjuhend	Täpsemat teavet toote töö ja ohutu kasutamise kohta vaadake muudest tootega kaasas olevatest juhenditest.
RU	Начните здесь	Подробную информацию о работе и безопасной эксплуатации изделия см. в других руководствах, входящих в комплект поставки изделия.
UK	Почніть тут	Докладну інформацію щодо експлуатації та безпечного використання цього продукту див. в інших посібниках, що постачаються разом з ним.
KK	Осында бастаңыз	Өнімнің жұмысы және қауіпсіз пайдаланылуы туралы толығырақ ақпаратты өніммен бірге берілген басқа да нұсқаулықтардан қараңыз.
AR	ابدأ هنا	للحصول على معلومات مفصلة حول التشغيل والاستخدام الآمن للمنتج، يرجى الرجوع إلى الأداة الأخرى المضمنة مع المنتج.
SC	入门说明	保留备用。安装、使用产品前请阅读使用说明。关于产品操作和安全使用的详细信息，请参照产品中随附的其他手册。



EN	Depending on the model, the accessories in the broken line box may not be included. The shape of the accessories varies between models and areas.	TR	Modele bağlı olarak kesik çizgi ile gösterilen kutudaki aksesuarlar dahil edilmemiş olabilir. Aksesuarların şekli modele ve bölgeye bağlı olarak değişebilir.	FI	Katkovivalla merkityssä laatikossa olevia lisävarusteita ei toimiteta välttämättä kaikkien mallien mukana. Lisävarusteiden muoto voi vaihdella mallin ja alueen mukaan.	RO	În funcție de model, s-ar putea ca accesoriile din cutia cu linie intreruptă să nu fie incluse. Forma accesoriilor diferă în funcție de model și zonă geografică.	KK	Үлгіге байланысты пунктирлік сызық ішіндегі қосалқы құралдар қамтылмауы мүмкін. Қосалқы құралдардың пішіні үлгілер мен аумақтар арасында әр түрлі болады.
FR	En fonction du modèle, il se peut que les accessoires représentés dans le cadre formé par une ligne discontinue ne soient pas fournis. La forme des accessoires varie d'un modèle et d'un pays à l'autre.	EL	Ανάλογα με το μοντέλο, τα παρελκόμενα στο πλαίσιο με τη διακεκομμένη γραμμή μπορεί να μην περιλαμβάνονται. Το σχήμα των παρελκόμενων διαφέρει μεταξύ μοντέλων και περιοχών.	NO	Avhengig av modellen kan det hende at tilbehøret i boksen med den stippled linjen, ikke er inkludert. Formen på tilbehøret varierer alt etter modell og område.	BG	В зависимост от модела може да не бъдат включени принадлежностите в полето с прекъсната линия. Формата на принадлежностите е различна за различните модели и зони.	AR	حسب الموديل، قد لا توجد الملحقات التكميلية المشار إليها في الصندوق المحدد بالخط المتقطع. شكل الملحقات التكميلية يمكن أن يختلف بين الموديلات والنطاقات.
DE	Je nach Modell ist das Zubehör in dem mit gestrichelten Linien umrandeten Kästchen möglicherweise nicht inbegriffen. Das äußere Erscheinungsbild des Zubehörs ist von Modell und Region abhängig.	SL	Glede na model dodatki v crtkanem okvirčku morda niso priloženi. Oblika dodatkov je odvisna od modela in območja.	SV	Tillbehören i rutan med den streckade linjen kanske inte medföljer beroende på modellen. Tillbehörens form varierar mellan olika modeller och områden.	LV	Atkarībā no modeļa piederumi, kas atrodas raustītās līnijas rāmī, var nebūt iekļauti komplektācijā. Piederumu forma dažādiem modeļiem un laukiem atšķiras.	SC	取决于机型，虚线框内的附件可能不随机附送。附件的形状根据机型和地区而异。
NL	Afhankelijk van het model is het mogelijk dat de accessoires die u in het vak met de ononderbroken rand ziet, niet zijn meegeleverd. De vorm van de accessoires varieert volgens het model en het gebied.	HR	Ovisno o modelu ure.aja, dodatna oprema u crtkanom okviru mo.đa nije prilo.ena. Oblik dodatne opreme ovisi o modelu ure.aja i zemljopisnoj regiji.	PL	W zależności od modelu, akcesoria przedstawione w ramce mogą nie być załączone. Kształt akcesoriów zależy od modelu i obszaru stosowania.	LT	Nuo modelio priklausau, ar bus pridėti priedai, parodyti punktyrine linija apvestame langelyje. Priedų forma priklausau nuo modelio ir pardavimų rinkos.	ET	Olenevalt mudelist ei pruugi punktiirjoonega kastis olevad tarvikud komplekti kuuluda. Tarvikute kuju erineb olenevalt mudelist ja piirkonnast.
IT	A seconda del modello, gli accessori presenti nel riquadro tratteggiato potrebbero non essere inclusi. La forma degli accessori varia tra modelli e aree.	MK	Во зависност од моделот, дополнителната опрема во прецртаното поле веројатно не е вклучена. Обликот на дополнителната опрема се разликува во зависност од моделите и регионите.	CS	V závislosti na modelu nemusí být příslušenství v čárkovaném poli obsaženo. Tvar příslušenství se liší podle modelu a oblasti.	RU	В зависимости от модели в комплект поставки могут не входить аксессуары, показанные внутри пунктирной линии. Внешний вид аксессуаров может быть различным в зависимости от модели и рынка продажи.	UK	У залежності від моделі комплектуючі, обведені пунктиром, можуть не входити у комплектацію. Зовнішній вигляд комплектуючих варіюється залежно від моделей і регіонів.
ES	En función del modelo, los accesorios en el cuadro con la línea discontinua pueden no estar incluidos. La forma de los accesorios varía según el modelo y el área.	SR	U zavisnosti od modela ne mora biti dodatna oprema uključena u crtkanom okviru. Oblik dodatne opreme zavisi od modela i regiona.	HU	A szaggatott vonallal jelölt négyzetben található tartozékok modelltől függően külön kaphatók. A tartozékok alakja modellenként és területenként eltérő.	SK	V závislosti od modelu nemusí obsahovať príslušenstvo v čiarkovanom poli. Tvar príslušenstva sa líši podľa modelu a oblasti.		
PT	Dependendo do modelo, os acessórios na secção picotada poderão não estar incluídos. O formato dos acessórios varia consoante os modelos e zonas.	DA	Afhængigt af modellen, er tilbehøret i boksen med den stippled linje muligvis ikke inkluderet. Formen på tilbehøret er forskellig, alt efter model og område.						

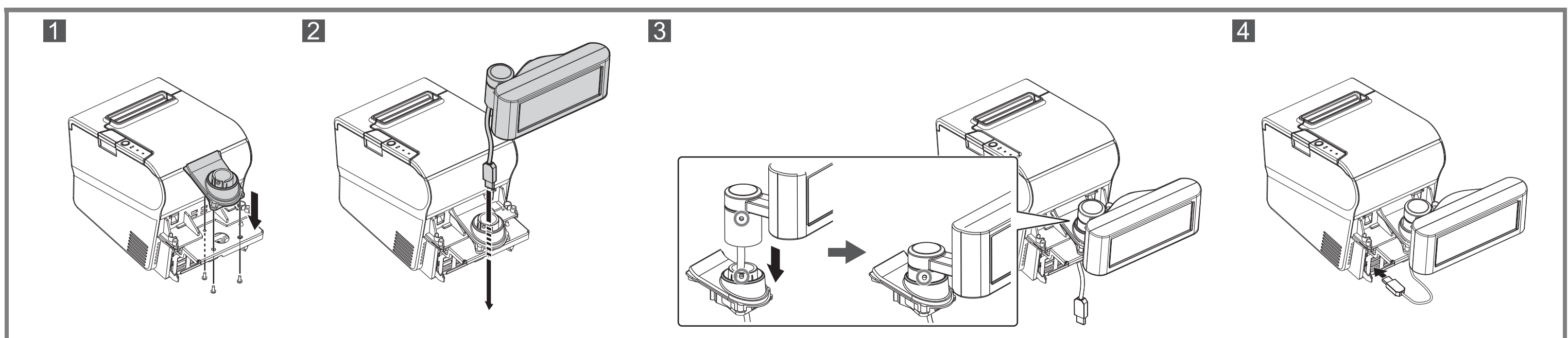

Standards and Approvals

The following standards are applied only to the display that is so labeled. (EMC is tested using the EPSON power supplies.)

Europe: CE Marking North America: FCC Class A, CAN ICES-3 (A)/NMB-3 (A) Oceania: Radiocommunications (Electromagnetic Compatibility) Standard, Class A



For Users in Europe

CE Marking

☞ http://www.epson.eu/conformity

EN	WARNING	This is a Class A product. In a domestic environment this product may cause radio interference in which case the user may be required to take adequate measures.
FR	AVERTISSEMENT	Cet appareil est un produit de classe A. Dans un environnement résidentiel, il risque de provoquer un brouillage radio, auquel cas l'utilisateur pourra être tenu de prendre des mesures adéquates.
DE	WARNUNG	Dies ist ein Gerät der Klasse A. In Wohnbereichen kann dieses Produkt Rundfunkstörungen verursachen; in diesem Fall muss der Benutzer geeignete Abhilfemaßnahmen treffen.
NL	WAARSCHUWING	Dit is een product van klasse A. In een residentiële omgeving kan dit product radiostoring veroorzaken; in dat geval zal de gebruiker soms aanvullende maatregelen moeten treffen.
IT	AVVERTENZA	Questo è un prodotto di Classe A. In ambiente domestico, questo prodotto può causare interferenze radio. In tal caso, l'utente deve adottare le misure necessarie per eliminare l'interferenza.
ES	ADVERTENCIA	Este es un producto de Clase A. En un ambiente residencial este producto podría causar radio interferencias, en cuyo caso el usuario podría verse en la necesidad de tomar las medidas apropiadas.
PT	AVISO	Este é um produto de Classe A. Num ambiente doméstico, este produto poderá causar interferência de rádio. Nesse caso, o utilizador poderá ter de tomar medidas adequadas.
TR	UYARI	Bu bir A Sınıfı üründür. Bu ürün ev ortamında kullanıldığında kullanıcının önlem alması gereken düzeyde radyo girişimlerine neden olabilir.
EL	ΠΡΟΕΙΔΟΠΟΙΗΣΗ	Αυτό είναι ένα προϊόν κατηγορίας Α. Σε οικιακό περιβάλλον αυτό το προϊόν μπορεί να προκαλέσει ραδιοπαρεμβολή. Στην περίπτωση αυτή ο χρήστης πρέπει να λάβει κατάλληλα μέτρα.
SL	OPOZORILO	To je izdelek razreda A. V domačem okolju lahko ta izdelek povzroča radijsko interferenco, v tem primeru bo morda uporabnik moral ustrežno ukrepati.
HR	UPOZORENJE	Ovo je proizvod klase A. U kućnom okruženju ovaj proizvod može stvoriti radio smetnje i u tom slučaju bit će potrebno poduzeti odgovarajuće mjere.
MK	ПРЕДУПРЕДУВАЊЕ	Oва е производ од класа А. Во домашна средина, овој производ може да предизвика радиопречки во којшто случај корисникот ќе треба да преземе соодветни мерки.
SR	UPOZORENJE	Ovo je proizvod klase A. U kućnom okruženju ovaj proizvod može prouzrokovati radio smetnje. U tom slučaju bit će potrebno poduzeti odgovarajuće mjere.
DA	ADVARSEL	Dette er et klasse A-produkt. I et husmiljø kan dette produkt forårsage interferens, og brugeren kan være nødsaget til at tage de rette forholdsregler.
FI	VAROITUS	Tämä on A-luokan tuote. Tuote saattaa aiheuttaa radiohäiriöitä kotikäytössä. Käyttäjän tulee tarvittaessa suorittaa asianmukaiset toimenpiteet.
NO	ADVARSEL	Dette er et klasse A-produkt. I et hjemmemiljø kan dette produktet forårsake radioforstyrrelser der brukeren må iverksette tilstrekkelige tiltak mot dette.
SV	VARNING	Det här är en Klass A-produkt. Vid användning i hemmet kan den här produkten orsaka radiostörningar och användare kan behöva vidta lämpliga åtgärder.
PL	OSTRZEŻENIE	Jest to produkt klasy A. W warunkach domowych produkt może powodować zakłócenia fal radiowych. W takim przypadku może zaistnieć konieczność zastosowania odpowiednich środków przez użytkownika.
CS	VAROVÁNÍ	Tento přístroj je výrobkem třídy A. V domácím prostředí může tento přístroj způsobit rušení rozhlasového příjmu. V takovém případě může být uživatel odpovědný za učinění přiměřených nápravných opatření.

EN	WARNING	This is a Class A product. In a domestic environment this product may cause radio interference in which case the user may be required to take adequate measures.
FR	AVERTISSEMENT	Cet appareil est un produit de classe A. Dans un environnement résidentiel, il risque de provoquer un brouillage radio, auquel cas l'utilisateur pourra être tenu de prendre des mesures adéquates.
DE	WARNUNG	Dies ist ein Gerät der Klasse A. In Wohnbereichen kann dieses Produkt Rundfunkstörungen verursachen; in diesem Fall muss der Benutzer geeignete Abhilfemaßnahmen treffen.
NL	WAARSCHUWING	Dit is een product van klasse A. In een residentiële omgeving kan dit product radiostoring veroorzaken; in dat geval zal de gebruiker soms aanvullende maatregelen moeten treffen.
IT	AVVERTENZA	Questo è un prodotto di Classe A. In ambiente domestico, questo prodotto può causare interferenze radio. In tal caso, l'utente deve adottare le misure necessarie per eliminare l'interferenza.
ES	ADVERTENCIA	Este es un producto de Clase A. En un ambiente residencial este producto podría causar radio interferencias, en cuyo caso el usuario podría verse en la necesidad de tomar las medidas apropiadas.
PT	AVISO	Este é um produto de Classe A. Num ambiente doméstico, este produto poderá causar interferência de rádio. Nesse caso, o utilizador poderá ter de tomar medidas adequadas.
TR	UYARI	Bu bir A Sınıfı üründür. Bu ürün ev ortamında kullanıldığında kullanıcının önlem alması gereken düzeyde radyo girişimlerine neden olabilir.
EL	ΠΡΟΕΙΔΟΠΟΙΗΣΗ	Αυτό είναι ένα προϊόν κατηγορίας Α. Σε οικιακό περιβάλλον αυτό το προϊόν μπορεί να προκαλέσει ραδιοπαρεμβολή. Στην περίπτωση αυτή ο χρήστης πρέπει να λάβει κατάλληλα μέτρα.
SL	OPOZORILO	To je izdelek razreda A. V domačem okolju lahko ta izdelek povzroča radijsko interferenco, v tem primeru bo morda uporabnik moral ustrežno ukrepati.
HR	UPOZORENJE	Ovo je proizvod klase A. U kućnom okruženju ovaj proizvod može stvoriti radio smetnje i u tom slučaju bit će potrebno poduzeti odgovarajuće mjere.
MK	ПРЕДУПРЕДУВАЊЕ	Oва е производ од класа А. Во домашна средина, овој производ може да предизвика радиопречки во којшто случај корисникот ќе треба да преземе соодветни мерки.
SR	UPOZORENJE	Ovo je proizvod klase A. U kućnom okruženju ovaj proizvod može prouzrokovati radio smetnje. U tom slučaju bit će potrebno poduzeti odgovarajuće mjere.
DA	ADVARSEL	Dette er et klasse A-produkt. I et husmiljø kan dette produkt forårsage interferens, og brugeren kan være nødsaget til at tage de rette forholdsregler.
FI	VAROITUS	Tämä on A-luokan tuote. Tuote saattaa aiheuttaa radiohäiriöitä kotikäytössä. Käyttäjän tulee tarvittaessa suorittaa asianmukaiset toimenpiteet.
NO	ADVARSEL	Dette er et klasse A-produkt. I et hjemmemiljø kan dette produktet forårsake radioforstyrrelser der brukeren må iverksette tilstrekkelige tiltak mot dette.
SV	VARNING	Det här är en Klass A-produkt. Vid användning i hemmet kan den här produkten orsaka radiostörningar och användare kan behöva vidta lämpliga åtgärder.
PL	OSTRZEŻENIE	Jest to produkt klasy A. W warunkach domowych produkt może powodować zakłócenia fal radiowych. W takim przypadku może zaistnieć konieczność zastosowania odpowiednich środków przez użytkownika.
CS	VAROVÁNÍ	Tento přístroj je výrobkem třídy A. V domácím prostředí může tento přístroj způsobit rušení rozhlasového příjmu. V takovém případě může být uživatel odpovědný za učinění přiměřených nápravných opatření.

Для українських користувачів

Обладнання відповідає вимогам Технічного регламенту обмеження використання деяких небезпечних речовин в електричному та електронному обладнанні.

Для пользователей в России и Белоруссии

Данная модель соответствует техническому регламенту Таможенного союза «О безопасности низковольтного оборудования» (ТР ТС 004/2011); техническому регламенту Таможенного союза «Об электромагнитной совместимости технических средств» (ТР ТС 020/2011)

Изготовитель: SEIKO EPSON CORPORATION

Адрес: 3-5, Owa 3-гемэ, Suwa-shi, Нагано-кен 392-8502 Япония

веб-сайт: http://www.epson.com/

Официальный представитель в странах СНГ:

ООО «EPSON CIS»

Адрес: Москва 129110, Москва, улица Щепкина 42, строение 2а, 3 этаж, бизнес-центр «Чайка Плаза»

Телефон: +7 (495) 777-0355/56

веб-сайт: http://www.epson.ru/

эл. почта: info_CIS@epson.ru

Представительство компании в Москве «Эпсон Европа Б.В.»

Адрес: Москва 129110, Москва, улица Щепкина 42, строение 2а, 3 этаж, бизнес-центр «Чайка Плаза»

Телефон: +7 (495) 777-0355/56

веб-сайт: http://www.epson.ru/

Месяц и год изготовления:

Маркирована на продукте с помощью 6 чисел после MD.

(MD: ГГГГММ)

Наименование страны, где изготовлено:

Маркирована на продукте.

Қазақстандағы пайдаланушылар үшін

Үлгі Кеден Одағының “Кернеуі төмен жабдық қауіпсіздігі туралы” Техникалық ережесіне (ТР ТС 004/2011) және Кеден Одағының “Техникалық құрылғылардың электр магнитті үйлесімділігі туралы” Техникалық ережесіне (ТР ТС 020/2011) жауап береді

Өнім жасаушысы: SEIKO EPSON КОРПОРАЦИЯСЫ

Мекенжайы: 3-5, Owa 3-chome, Suwa-shi, Nagano-ken 392-8502 Жапония

веб: http://www.epson.com/

ТМД елдеріндегі ресми өкіл:

“EPSON CIS” ЖШҚ

Мекенжайы: Мәскеу қ-сы, 129110, Щепкин к-сі, 42, 2а ғимараты, 3-пәтер, “Чайка Плаза” бизнес орталығы

Телефоны: +7 (495) 777-0355/56

веб: http://www.epson.ru/

электрондық пошта: info_CIS@epson.ru

EPSON EUROPE B.V. МӘСКЕУДЕГІ ӨКІЛЕТТІ КЕҢСЕСІ

Мекенжайы: Мәскеу қ-сы, 129110, Щепкин к-сі, 42, 2а ғимараты, 3-пәтер, “Чайка Плаза” бизнес орталығы

Телефоны: +7 (495) 777-0355/56

веб: http://www.epson.ru/

Өнім жасалған ай мен жыл:

Өнімде MD кейінгі 6 санмен белгіленген. (MD: ЖЖЖЖАА)

Өнім жасалған ел: Өнімде белгіленген.

HU	FIGYELEM	Ez A osztályú termék. Háztartási környezetben ez a termék rádiózavart okozhat, amely esetben a felhasználónak megfelelő intézkedéseket kell tennie.
SK	VAROVANIE	Tento prístroj je výrobkom triedy A. V domácom prostredí môže tento prístroj spôsobiť rušenie rozhlasového príjmu. V takom prípade môže byť užívateľ zodpovedný za vykonanie primeraných nápravných opatrení.
RO	AVERTIZARE	Acesta este un produs de clasa A. În mediu casnic acest produs poate genera interferențe radio, caz în care utilizatorul trebuie să implementeze măsuri adecvate de contracarare.
BG	ПРЕДУПРЕЖДЕНИЕ	Това е продукт от клас А. В домашна среда този продукт може да причини радиосмущения, в който случай може да се наложи да се вземат адекватни мерки от потребителя.
LV	BRĪDINĀJUMS	Šis ir A klases produkts. Mājas apstākļos šis produkts var radīt radio interferenci, šādā gadījumā lietotājam atbilstīgi jārikojas.
LT	ĮSPĖJIMAS	Tai A klasės gaminys. Namų aplinkoje šis gaminys gali sukelti radijo trikdžius, dėl to naudotojui gali tekti imtis atitinkamų priemonių.
ET	HOIATUS	See on A-klassi toode. Koduses majapidamises võib see tekitada raadiosageduslikke häireid, mille puhul võib kasutajal olla vaja võtta vajalikud meetmed.
RU	ПРЕДУПРЕЖДЕНИЕ	Настоящее изделие относится к оборудованию класса А. При использовании в бытовой обстановке это оборудование может нарушать функционирование других технических средств в результате создаваемых промышленных радиопомех. В этом случае от пользователя может потребоваться принятие адекватных мер.
UK	ПОПЕРЕДЖЕННЯ	Даний продукт належить до класу А. У побутових умовах він може викликати радіоперешкоди, у випадку яких користувач має вжити відповідних заходів.
KK	ЕСКЕРТУ	Бұл А сыныпты өнім. Үйде өнім радио кедергіні тудыруы мүмкін, бұл жағдайда пайдаланушы тиісті шараларды қолдануы керек.
AR	تحذیر	هذا المنتج من الفئة A. وفي البيئة المنزلية، يمكن أن يتسبب هذا المنتج في تداخل لاسلكي، وفي هذه الحالة قد يلزم على المستخدم اتخاذ الإجراءات المعتبة.

Indication of the manufacturer and the importer in accordance with requirements of directive 2011/65/EU (RoHS)

Manufacturer: SEIKO EPSON CORPORATION

Address: 3-5, Owa 3-chome, Suwa-shi, Nagano-ken 392-8502, Japan

Web site: http://www.epson.com/

Importer: EPSON EUROPE B.V.

Address: Atlas Arena, Asia Building, Hoogoordreef 5,1101 BA Amsterdam Zuidoost The Netherlands

Web site: http://www.epson.com/europe.html

Türkiye'deki kullanıcılar için

AEEE Yönetmeliğine Uygundur.

Ürünün Sanayi ve Ticaret Bakanlığınca tespit ve ilan edilen kullanma ömrü 5 yıldır.

Tüketicilerin şikayet ve itirazları konusundaki başvuruları tüketici mahkemelerine ve tüketici hakem heyetlerine yapılabilir.

Üretici: SEIKO EPSON CORPORATION

Adres: 3-5, Owa 3-chome, Suwa-shi, Nagano-ken 392-8502 Japan

Tel: 81-266-52-3131

Web: http://www.epson.com/

EN	WARNING	This is a Class A product. In a domestic environment this product may cause radio interference in which case the user may be required to take adequate measures.
FR	AVERTISSEMENT	Cet appareil est un produit de classe A. Dans un environnement résidentiel, il risque de provoquer un brouillage radio, auquel cas l'utilisateur pourra être tenu de prendre des mesures adéquates.
DE	WARNUNG	Dies ist ein Gerät der Klasse A. In Wohnbereichen kann dieses Produkt Rundfunkstörungen verursachen; in diesem Fall muss der Benutzer geeignete Abhilfemaßnahmen treffen.
NL	WAARSCHUWING	Dit is een product van klasse A. In een residentiële omgeving kan dit product radiostoring veroorzaken; in dat geval zal de gebruiker soms aanvullende maatregelen moeten treffen.
IT	AVVERTENZA	Questo è un prodotto di Classe A. In ambiente domestico, questo prodotto può causare interferenze radio. In tal caso, l'utente deve adottare le misure necessarie per eliminare l'interferenza.
ES	ADVERTENCIA	Este es un producto de Clase A. En un ambiente residencial este producto podría causar radio interferencias, en cuyo caso el usuario podría verse en la necesidad de tomar las medidas apropiadas.
PT	AVISO	Este é um produto de Classe A. Num ambiente doméstico, este produto poderá causar interferência de rádio. Nesse caso, o utilizador poderá ter de tomar medidas adequadas.
TR	UYARI	Bu bir A Sınıfı üründür. Bu ürün ev ortamında kullanıldığında kullanıcının önlem alması gereken düzeyde radyo girişimlerine neden olabilir.
EL	ΠΡΟΕΙΔΟΠΟΙΗΣΗ	Αυτό είναι ένα προϊόν κατηγορίας Α. Σε οικιακό περιβάλλον αυτό το προϊόν μπορεί να προκαλέσει ραδιοπαρεμβολή. Στην περίπτωση αυτή ο χρήστης πρέπει να λάβει κατάλληλα μέτρα.
SL	OPOZORILO	To je izdelek razreda A. V domačem okolju lahko ta izdelek povzroča radijsko interferenco, v tem primeru bo morda uporabnik moral ustrežno ukrepati.
HR	UPOZORENJE	Ovo je proizvod klase A. U kućnom okruženju ovaj proizvod može stvoriti radio smetnje i u tom slučaju bit će potrebno poduzeti odgovarajuće mjere.
MK	ПРЕДУПРЕДУВАЊЕ	Oва е производ од класа А. Во домашна средина, овој производ може да предизвика радиопречки во којшто случај корисникот ќе треба да преземе соодветни мерки.
SR	UPOZORENJE	Ovo je proizvod klase A. U kućnom okruženju ovaj proizvod može prouzrokovati radio smetnje. U tom slučaju bit će potrebno poduzeti odgovarajuće mjere.
DA	ADVARSEL	Dette er et klasse A-produkt. I et husmiljø kan dette produkt forårsage interferens, og brugeren kan være nødsaget til at tage de rette forholdsregler.
FI	VAROITUS	Tämä on A-luokan tuote. Tuote saattaa aiheuttaa radiohäiriöitä kotikäytössä. Käyttäjän tulee tarvittaessa suorittaa asianmukaiset toimenpiteet.
NO	ADVARSEL	Dette er et klasse A-produkt. I et hjemmemiljø kan dette produktet forårsake radioforstyrrelser der brukeren må iverksette tilstrekkelige tiltak mot dette.
SV	VARNING	Det här är en Klass A-produkt. Vid användning i hemmet kan den här produkten orsaka radiostörningar och användare kan behöva vidta lämpliga åtgärder.
PL	OSTRZEŻENIE	Jest to produkt klasy A. W warunkach domowych produkt może powodować zakłócenia fal radiowych. W takim przypadku może zaistnieć konieczność zastosowania odpowiednich środków przez użytkownika.
CS	VAROVÁNÍ	Tento přístroj je výrobkem třídy A. V domácím prostředí může tento přístroj způsobit rušení rozhlasového příjmu. V takovém případě může být uživatel odpovědný za učinění přiměřených nápravných opatření.

For Users in the Americas

Warning

The connection of a non-shielded interface cable to this device will invalidate the EMC standards of this device. You are cautioned that changes or modifications not expressly approved by Seiko Epson Corporation could void your authority to operate the equipment.

FCC Compliance Statement for Users in the USA

This equipment has been tested and found to comply with the limits for a Class A digital device, pursuant to Part 15 of the FCC Rules. These limits are designed to provide reasonable protection against harmful interference when the equipment is operated in a commercial environment.

This equipment generates, uses, and can radiate radio frequency energy and, if not installed and used in accordance with the instruction manual, may cause harmful interference to radio communications. Operation of this equipment in a residential area is likely to cause harmful interference, in which case the user will be required to correct the interference at his own expense.

EN	WARNING	This is a Class A product. In a domestic environment this product may cause radio interference in which case the user may be required to take adequate measures.
FR	AVERTISSEMENT	Cet appareil est un produit de classe A. Dans un environnement résidentiel, il risque de provoquer un brouillage radio, auquel cas l'utilisateur pourra être tenu de prendre des mesures adéquates.
DE	WARNUNG	Dies ist ein Gerät der Klasse A. In Wohnbereichen kann dieses Produkt Rundfunkstörungen verursachen; in diesem Fall muss der Benutzer geeignete Abhilfemaßnahmen treffen.
NL	WAARSCHUWING	Dit is een product van klasse A. In een residentiële omgeving kan dit product radiostoring veroorzaken; in dat geval zal de gebruiker soms aanvullende maatregelen moeten treffen.
IT	AVVERTENZA	Questo è un prodotto di Classe A. In ambiente domestico, questo prodotto può causare interferenze radio. In tal caso, l'utente deve adottare le misure necessarie per eliminare l'interferenza.
ES	ADVERTENCIA	Este es un producto de Clase A. En un ambiente residencial este producto podría causar radio interferencias, en cuyo caso el usuario podría verse en la necesidad de tomar las medidas apropiadas.
PT	AVISO	Este é um produto de Classe A. Num ambiente doméstico, este produto poderá causar interferência de rádio. Nesse caso, o utilizador poderá ter de tomar medidas adequadas.
TR	UYARI	Bu bir A Sınıfı üründür. Bu ürün ev ortamında kullanıldığında kullanıcının önlem alması gereken düzeyde radyo girişimlerine neden olabilir.
EL	ΠΡΟΕΙΔΟΠΟΙΗΣΗ	Αυτό είναι ένα προϊόν κατηγορίας Α. Σε οικιακό περιβάλλον αυτό το προϊόν μπορεί να προκαλέσει ραδιοπαρεμβολή. Στην περίπτωση αυτή ο χρήστης πρέπει να λάβει κατάλληλα μέτρα.
SL	OPOZORILO	To je izdelek razreda A. V domačem okolju lahko ta izdelek povzroča radijsko interferenco, v tem primeru bo morda uporabnik moral ustrežno ukrepati.
HR	UPOZORENJE	Ovo je proizvod klase A. U kućnom okruženju ovaj proizvod može stvoriti radio smetnje i u tom slučaju bit će potrebno poduzeti odgovarajuće mjere.
MK	ПРЕДУПРЕДУВАЊЕ	Oва е производ од класа А. Во домашна средина, овој производ може да предизвика радиопречки во којшто случај корисникот ќе треба да преземе соодветни мерки.
SR	UPOZORENJE	Ovo je proizvod klase A. U kućnom okruženju ovaj proizvod može prouzrokovati radio smetnje. U tom slučaju bit će potrebno poduzeti odgovarajuće mjere.
DA	ADVARSEL	Dette er et klasse A-produkt. I et husmiljø kan dette produkt forårsage interferens, og brugeren kan være nødsaget til at tage de rette forholdsregler.
FI	VAROITUS	Tämä on A-luokan tuote. Tuote saattaa aiheuttaa radiohäiriöitä kotikäytössä. Käyttäjän tulee tarvittaessa suorittaa asianmukaiset toimenpiteet.
NO	ADVARSEL	Dette er et klasse A-produkt. I et hjemmemiljø kan dette produktet forårsake radioforstyrrelser der brukeren må iverksette tilstrekkelige tiltak mot dette.
SV	VARNING	Det här är en Klass A-produkt. Vid användning i hemmet kan den här produkten orsaka radiostörningar och användare kan behöva vidta lämpliga åtgärder.
PL	OSTRZEŻENIE	Jest to produkt klasy A. W warunkach domowych produkt może powodować zakłócenia fal radiowych. W takim przypadku może zaistnieć konieczność zastosowania odpowiednich środków przez użytkownika.
CS	VAROVÁNÍ	Tento přístroj je výrobkem třídy A. V domácím prostředí může tento přístroj způsobit rušení rozhlasového příjmu. V takovém případě může být uživatel odpovědný za učinění přiměřených nápravných opatření.

EN	WARNING	This is a Class A product. In a domestic environment this product may cause radio interference in which case the user may be required to take adequate measures.
FR	AVERTISSEMENT	Cet appareil est un produit de classe A. Dans un environnement résidentiel, il risque de provoquer un brouillage radio, auquel cas l'utilisateur pourra être tenu de prendre des mesures adéquates.
DE	WARNUNG	Dies ist ein Gerät der Klasse A. In Wohnbereichen kann dieses Produkt Rundfunkstörungen verursachen; in diesem Fall muss der Benutzer geeignete Abhilfemaßnahmen treffen.
NL	WAARSCHUWING	Dit is een product van klasse A. In een residentiële omgeving kan dit product radiostoring veroorzaken; in dat geval zal de gebruiker soms aanvullende maatregelen moeten treffen.
IT	AVVERTENZA	Questo è un prodotto di Classe A. In ambiente domestico, questo prodotto può causare interferenze radio. In tal caso, l'utente deve adottare le misure necessarie per eliminare l'interferenza.
ES	ADVERTENCIA	Este es un producto de Clase A. En un ambiente residencial este producto podría causar radio interferencias, en cuyo caso el usuario podría verse en la necesidad de tomar las medidas apropiadas.
PT	AVISO	Este é um produto de Classe A. Num ambiente doméstico, este produto poderá causar interferência de rádio. Nesse caso, o utilizador poderá ter de tomar medidas adequadas.
TR	UYARI	Bu bir A Sınıfı üründür. Bu ürün ev ortamında kullanıldığında kullanıcının önlem alması gereken düzeyde radyo girişimlerine neden olabilir.
EL	ΠΡΟΕΙΔΟΠΟΙΗΣΗ	Αυτό είναι ένα προϊόν κατηγορίας Α. Σε οικιακό περιβάλλον αυτό το προϊόν μπορεί να προκαλέσει ραδιοπαρεμβολή. Στην περίπτωση αυτή ο χρήστης πρέπει να λάβει κατάλληλα μέτρα.
SL	OPOZORILO	To je izdelek razreda A. V domačem okolju lahko ta izdelek povzroča radijsko interferenco, v tem primeru bo morda uporabnik moral ustrežno ukrepati.
HR	UPOZORENJE	Ovo je proizvod klase A. U kućnom okruženju ovaj proizvod može stvoriti radio smetnje i u tom slučaju bit će potrebno poduzeti odgovarajuće mjere.
MK	ПРЕДУПРЕДУВАЊЕ	Oва е производ од класа А. Во домашна средина, овој производ може да предизвика радиопречки во којшто случај корисникот ќе треба да преземе соодветни мерки.
SR	UPOZORENJE	Ovo je proizvod klase A. U kućnom okruženju ovaj proizvod može prouzrokovati radio smetnje. U tom slučaju bit će potrebno poduzeti odgovarajuće mjere.
DA	ADVARSEL	Dette er et klasse A-produkt. I et husmiljø kan dette produkt forårsage interferens, og brugeren kan være nødsaget til at tage de rette forholdsregler.
FI	VAROITUS	Tämä on A-luokan tuote. Tuote saattaa aiheuttaa radiohäiriöitä kotikäytössä. Käyttäjän tulee tarvittaessa suorittaa asianmukaiset toimenpiteet.
NO	ADVARSEL	Dette er et klasse A-produkt. I et hjemmemiljø kan dette produktet forårsake radioforstyrrelser der brukeren må iverksette tilstrekkelige tiltak mot dette.
SV	VARNING	Det här är en Klass A-produkt. Vid användning i hemmet kan den här produkten orsaka radiostörningar och användare kan behöva vidta lämpliga åtgärder.
PL	OSTRZEŻENIE	Jest to produkt klasy A. W warunkach domowych produkt może powodować zakłócenia fal radi