

# DM-D110

## USB Interface for TM-T88V-DT/TM-T88VI-DT2

User's Manual / Manuel de l'utilisateur  
Benutzerhandbuch / Gebruikershandleiding  
Manuale dell'utente / Manual de usuario  
Manual do utilizador / Kullanıcı Kılavuzu  
Руководство по эксплуатации  
Посібник користувача  
دليل المستخدم /  
使用说明书 / ユーザーズマニュアル

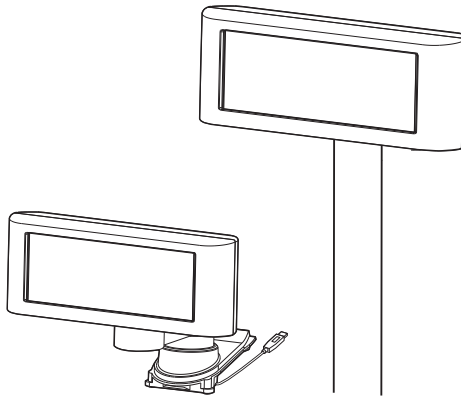

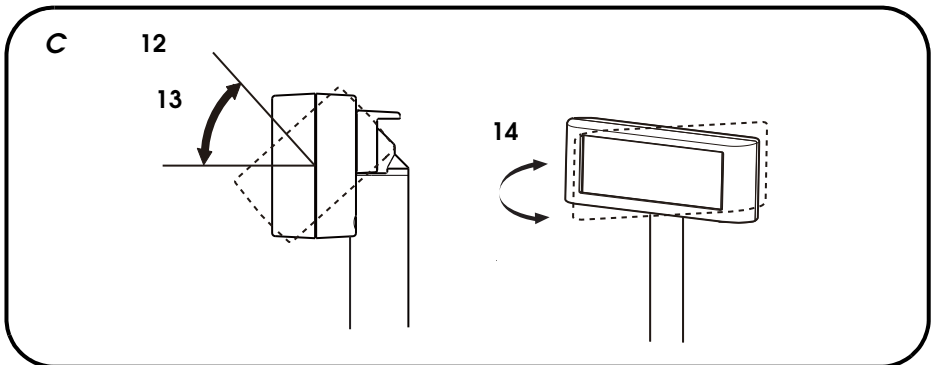
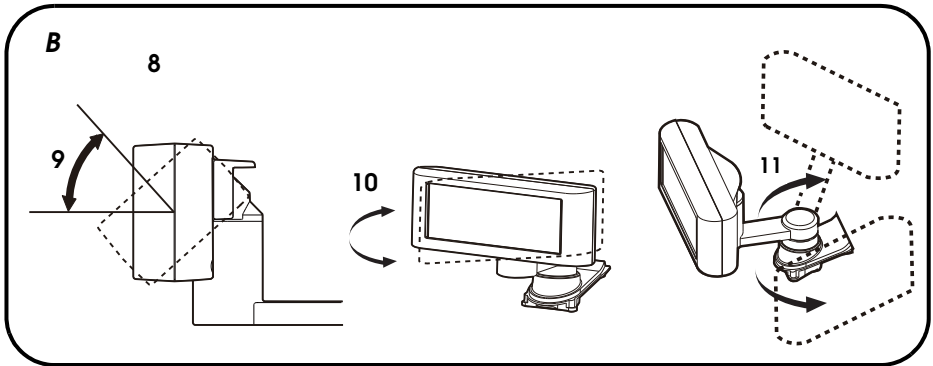
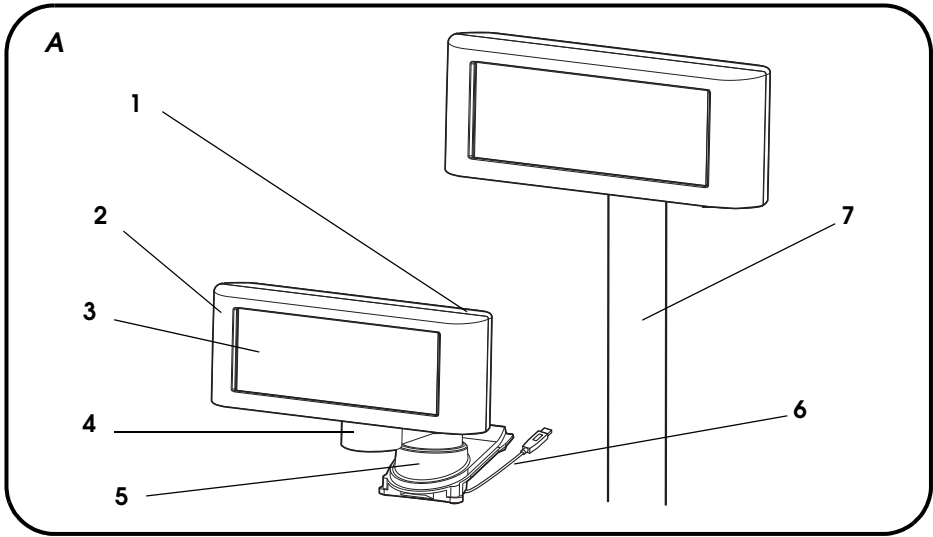

**D**

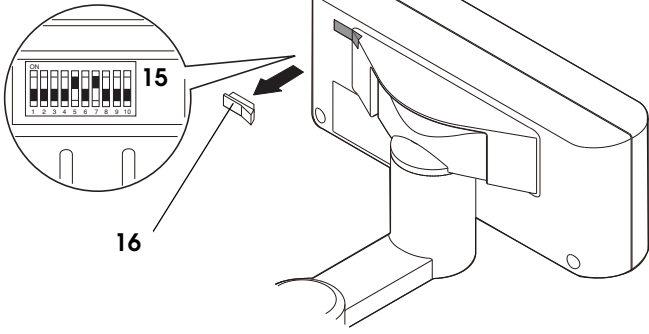

# DM-D110 USB Interface for TM-T88V-DT/TM-T88VI-DT2

## User's Manual

### Illustrations

All of the illustrations are at the beginning of this manual. They are identified by letters (A, B . . .). Some of the illustrations have numbers in them. See the list below for the meaning of the numbers.

<b>Illustration A:</b>	<b>7.</b> Straight pole	<b>Illustration C</b>
<b>1.</b> DIP switch (rear side of the display)	<b>Illustration B</b>	<b>12.</b> Straight pole model
<b>2.</b> DM-D110	<b>8.</b> L-shaped pole model	<b>13.</b> Tilt angle (display): max. 48°
<b>3.</b> Screen	<b>9.</b> Tilt angle (display): max. 48°	<b>14.</b> Horizontal rotation angle: (display) max. 300°
<b>4.</b> L-shaped pole	<b>10.</b> Horizontal rotation angle: (display) max. 300°	<b>Illustration D</b>
<b>5.</b> Base	<b>11.</b> (L-shaped pole) max. 270°	<b>15.</b> DIP switch
<b>6.</b> USB Cable		<b>16.</b> DIP switch cover

### Cautions

All rights reserved. No part of this publication may be reproduced, stored in a retrieval system, or transmitted in any form or by any means, electronic, mechanical, photocopying, recording, or otherwise, without the prior written permission of Seiko Epson Corporation. No patent liability is assumed with respect to the use of the information contained herein. While every precaution has been taken in the preparation of this book, Seiko Epson Corporation assumes no responsibility for errors or omissions. Neither is any liability assumed for damages resulting from the use of the information contained herein.

Neither Seiko Epson Corporation nor its affiliates shall be liable to the purchaser of this product or third parties for damages, losses, costs, or expenses incurred by purchaser or third parties as a result of: accident, misuse, or abuse of this product or unauthorized modifications, repairs, or alterations to this product, or (excluding the U.S.) failure to strictly comply with Seiko Epson Corporation's operating and maintenance instructions.

Seiko Epson Corporation shall not be liable against any damages or problems arising from the use of any options or any consumable products other than those designated as Original Epson Products or Epson Approved Products by Seiko Epson Corporation.

Depending on the area, the interface cable may be included with the product. If so, use that cable.

Seiko Epson Corporation shall not be held liable for any damage resulting from electromagnetic interference that occurs from the use of any interface cables other than those designated as Epson approved products. For details about approved cables, contact Epson customer support.

EPSON is a registered trademark of Seiko Epson Corporation.

Exceed Your Vision is a registered trademark or trademark of Seiko Epson Corporation.

All other trademarks are the property of their respective owners and used for identification purpose only.

### NOTICE:

The contents of this manual are subject to change without notice.

©Seiko Epson Corporation 2015-2019. All rights reserved.

### Restriction of Use

When this product is used for applications requiring high reliability/safety, such as transportation devices related to aviation, rail, marine, automotive, etc.; disaster prevention devices; various safety devices, etc.; or functional/precision devices, etc.; you should use this product only after giving consideration to including fail-safes and redundancies into your design to maintain safety and total system reliability. Because this product was not intended for use in applications requiring extremely high reliability/safety, such as aerospace equipment, main communication equipment, nuclear power control equipment, or medical equipment related to direct medical care, etc., please make your own judgment on this product's suitability after a full evaluation.

---

## Safety Precautions

This section presents important information intended to ensure safe and effective use of this product. Please read this section carefully and store it in an accessible location.

### **WARNING:**

*Remove your equipment immediately if it produces smoke, a strange odor, or unusual noise. Continued use may lead to fire. Immediately unplug the equipment and contact your dealer or a Seiko Epson service center for advice. Never attempt to repair this product yourself. Improper repair work can be dangerous.*

*Never disassemble or modify this product. Tampering with this product may result in injury or fire.*

*Do not allow foreign matter to fall into the equipment. Penetration by foreign objects may lead to fire.*

### **CAUTION:**

*Do not connect cables in ways other than those mentioned in this manual. Different connections may cause equipment damage and burning.*

*Be sure to set this equipment on a firm, stable, horizontal surface. The product may break or cause injury if it falls.*

*Do not use in locations subject to high humidity or dust levels. Excessive humidity and dust may cause equipment damage or fire.*

*Do not place heavy objects on top of this product. Never stand or lean on this product. Equipment may fall or collapse, causing breakage and possible injury. The horizontal rotating angle of the display unit is limited by a stopper. Do not apply excess force to rotate the display unit past the limit set by the stopper. Doing so may cause damage.*

*Take care when handling the customer display not to drop or knock it because it has a built-in fluorescent display tube.*

*Do not use aerosol sprayers containing flammable gas inside or around this product. Doing so may cause fire.*

*If water or other liquid spills into this equipment, unplug the USB cable and contact your dealer or Seiko Epson service center for advice.*

---

## Overview

This compact customer display with a USB interface is exclusively for the TM-T88V-DT/TM-T88VI-DT2.

---

## Unpacking

The following items are included with the standard specification Customer Display. If any item is damaged, contact your dealer.

- |   |                                     |
|---|-------------------------------------|
| <input type="checkbox"/> Customer Display DM-D110                             | <input type="checkbox"/> Base       |
| <input type="checkbox"/> Straight pole (Exclusive to the straight pole model) |                                     |
| <input type="checkbox"/> User's Manual (this manual)                          | <input type="checkbox"/> Screws × 3 |

---

## Part Names

See Illustration **A**.

---

## Note on Power-on

This product does not have a power supply switch. It automatically turns on when the TM-T88V-DT/TM-T88VI-DT2 is started.

---

## Changing the Orientation and Angle of the Display Unit

Hold the base of the customer display with your hand and move the display or L-shaped pole to change the direction or angle. Make sure to move them gently in the mobile range only. Moving with force may cause damages to the display unit. See Illustration **B** for the L-shaped pole model and Illustration **C** for the straight pole model.

---

## DIP Switch

The DIP switch configures the communication settings and whether a self-test is required. See Illustration **D**.



### **CAUTION:**

Turn off the TM-T88V-DT/TM-T88VI-DT2 before you start setting the DIP switch. Do not allow foreign objects to fall into the DIP switch. Setting the DIP switch with the TM-T88V-DT/TM-T88VI-DT2 power ON or foreign objects inside the DIP switch may damage the product.

## Functions of DIP Switch 1

DSW1 no.	Functions	ON	OFF	Default Setting
1-1	Data reception errors	Ignore	Display “?”	OFF
1-2	Data Length	7 bits	8 bits	OFF
1-3	Parity check	With Parity	No Parity	OFF
1-4	Parity Selection	Even	Odd	OFF
1-5	Switching transfer speed	See “Transfer Speed Switching.”		ON
1-6				OFF
1-7				ON
1-8	Self-Test execution (*1)	Execute	Do not execute	OFF
1-9	Internal use. Do not change. Fixed to OFF.			
1-10				

(\*1) Executes the self-test once only when the power is turned on.

## Transfer Speed Switching

SW1-5	SW1-6	SW1-7	Transfer Speed (bps)
ON	ON	ON	2400
OFF	ON	ON	4800
ON	OFF	ON	9600 *1
OFF	OFF	ON	19200
ON	ON	OFF	38400
OFF	ON	OFF	57600
ON	OFF	OFF	115200
OFF	OFF	OFF	(Reserved)

\*1 Default setting

## Specifications

Model		DM-D110 USB
Display type		Vacuum fluorescent display
Number of characters displayed		40 characters (20 columns × 2 rows, 5 × 7 dot matrix)
Character color		Green (505 nm)
Brightness		690 cd/m <sup>2</sup>
Character classes		Alphanumeric: 95 characters International characters: 37 characters Graphic characters: 128 characters × 12 pages
Character composition		5 × 7 dot matrix, cursor
Character size		3.5 × 5.0 mm {0.14 × 0.2"}
Character pitch		5.2 mm {0.2"}
Interface		USB (Compliance: USB 2.0, Communication speed: Full-speed (12 Mbps))
Reliability		Life: 20,000 hours
Power supply		DC 5 V 0.5 A (Maximum)
Power consumption		Approximately 2.5 W
External dimensions (excluding base unit)	Display unit	177 (W) × 70 (D) × 69 (H) mm {6.97 (W) × 2.76 (D) × 2.72" (H)}
	Product + display + pole (minimum size)	With L-shaped pole: 177 (W) × 362 (D) × 202 (H) mm {6.97 (W) × 14.25 (D) × 7.95" (H)} (display unit not rotated or tilted) With straight pole: 177 (W) × 286 (D) × 358 (H) mm {6.97 (W) × 11.26 (D) × 14.09" (H)} (display unit not rotated or tilted)
Mass		Approximately 0.45 kg {Approximately 0.99 lb} (with L-shaped pole or straight pole)
Tilt angle (Display)		Maximum 48° (4 steps, 5 position)
Horizontal rotation angle		Display: Maximum 300° L-shaped pole: Maximum 270°

# Interface USB DM-D110

## pour TM-T88V-DT/TM-T88VI-DT2

### Manuel de l'utilisateur

#### Figures

Toutes les figures se trouvent au début du présent manuel. Elles sont désignées par des lettres (A, B... ). Certaines des figures portent aussi un numéro. La liste ci-dessous indique ce que signifient ces numéros.

#### Figure A:

1. Commutateur DIP  
(à l'arrière de l'écran)
2. DM-D110
3. Écran
4. Support en forme de L
5. Base
6. Câble USB

#### 7. Support droit

#### Figure B

8. Modèle à support en forme de L
9. Angle d'inclinaison (écran) :  
maximum 48°
10. Angle de rotation horizontale :  
(écran) maximum 300°
11. (support en L) maximum 270°

#### Figure C

12. Modèle à support droit
  13. Angle d'inclinaison (écran) :  
maximum 48°
  14. Angle de rotation horizontale :  
(écran) maximum 300°
- #### Figure D
15. Commutateur DIP
  16. Couvercle du commutateur DIP

### Attention

Tous droits réservés. Sauf autorisation écrite préalable de Seiko Epson Corporation, la reproduction, le stockage dans un système de rappel de données et la transmission sous quelque forme ou par quelque moyen que ce soit (électronique, mécanique, par photocopie, enregistrement, etc.) d'une partie quelconque de la présente publication sont interdits. La société décline toute responsabilité relative à l'exploitation des informations contenues dans le présent document. Cet ouvrage a été rédigé avec le plus grand soin ; toutefois, Seiko Epson Corporation décline toute responsabilité pour les erreurs et omissions qu'il pourrait contenir, ainsi que pour tous dommages résultant de l'exploitation des informations qu'il contient.

La responsabilité de Seiko Epson Corporation ou de ses filiales ne saurait être engagée envers l'acheteur de ce produit ou envers des tiers pour dommages, pertes, frais ou débours encourus par ceux-ci par suite d'accident ou d'utilisation erronée ou abusive de ce produit, de modification, réparation ou transformation non autorisée de celui-ci, ou (à l'exclusion des États-Unis), de toute utilisation du produit qui n'est pas strictement conforme aux instructions d'utilisation et de maintenance de Seiko Epson Corporation.

Seiko Epson Corporation décline toute responsabilité pour dommages ou problèmes découlant de l'utilisation de tous articles en option ou de toutes fournitures consommables autres que celles désignées produit d'origine Epson ou produit approuvé Epson par Seiko Epson Corporation.

Selon la région, le câble d'interface peut être fourni avec le produit. Si c'est le cas, utilisez le câble.

Seiko Epson Corporation décline toute responsabilité pour dommages découlant des interférences électromagnétiques qui se produisent en utilisant des câbles d'interface différents des produits approuvés par Epson. Pour plus de détails sur les câbles approuvés, veuillez contacter l'assistance clientèle Epson.

EPSON est une marque déposée de Seiko Epson Corporation. Exceed Your Vision est une marque déposée ou commerciale de Seiko Epson Corporation. Toutes les autres marques appartiennent à leurs propriétaires respectifs et sont utilisées uniquement à des fins d'identification.

**REMARQUE** : Les informations contenues dans ce manuel sont sujettes à modification sans préavis.

©Seiko Epson Corporation 2015-2019. Tous droits réservés.

### Restrictions d'emploi

En cas d'utilisation de ce produit pour des applications exigeant une grande fiabilité/sécurité, telles que des appareils employés en transport aérien, ferroviaire, maritime, automobile, etc., des appareils de prévention des catastrophes, divers appareils de sécurité, etc., ou des appareils de fonction/ précision, vous devrez, avant d'utiliser ce produit, considérer l'incorporation à votre système de dispositifs de sécurité positive et de moyens redondants assurant la sécurité et la fiabilité de l'ensemble du système. Étant donné que ce produit n'est pas destiné aux applications exigeant une fiabilité/sécurité extrême, telles que du matériel aérospatial, du matériel de communications principal, du matériel de commande nucléaire ou du matériel de soins médicaux directs, etc., vous devrez, après une évaluation complète, décider si ce produit convient.

---

## Consignes de sécurité

D'importantes informations destinées à assurer un emploi sans danger et efficace de ce produit sont présentées dans cette section. Lisez-la attentivement et rangez-la dans un endroit facile d'accès.

### **AVERTISSEMENT :**

*Retirez immédiatement l'équipement s'il dégage de la fumée ou une odeur étrange ou s'il émet des bruits inhabituels. En persistant à l'utiliser dans ces circonstances, un incendie pourrait se produire. Débranchez immédiatement l'équipement et contactez votre distributeur ou un centre de service Seiko Epson pour demander conseil.*

*N'essayez jamais de réparer ce produit vous-même. Toute réparation erronée peut être dangereuse.*

*Ne démontez et ne modifiez jamais ce produit. Les interventions intempestives peuvent provoquer des blessures ou des incendies.*

*Vérifiez que la source d'alimentation électrique est conforme aux spécifications. Toute connexion à une source d'alimentation non conforme peut provoquer un incendie.*

### **ATTENTION :**

*Conformez-vous strictement aux instructions relatives à la connexion de câbles du présent manuel. Tout écart peut provoquer l'endommagement de l'équipement ou un incendie.*

*Veillez à poser cet équipement sur une surface horizontale ferme et stable. Toute chute du produit peut casser celui-ci ou occasionner des blessures.*

*N'utilisez pas le produit dans des endroits très poussiéreux ou exposés à une forte humidité. Toute humidité ou poussière excessive peut provoquer l'endommagement de l'équipement ou un incendie.*

*Ne posez pas d'objets lourds sur ce produit. Ne vous y appuyez jamais et ne montez jamais dessus. L'équipement pourrait tomber ou s'affaisser, et se casser ou causer des blessures.*

*L'angle de rotation horizontal de l'unité d'affichage est limité par une butée. Ne forcez pas trop pour pivoter l'unité d'affichage au-delà de la limite définie par la butée. Cela pourrait causer des dégâts.*

*Lors de la manipulation de l'écran client, ne le faites pas tomber et ne le heurtez pas, car il intègre un tube d'affichage fluorescent.*

*N'utilisez pas de bombes à aérosol contenant un gaz inflammable à l'intérieur ou à proximité de ce produit. Cela pourrait entraîner un incendie.*

*En cas de pénétration d'eau ou d'un autre liquide renversé dans l'équipement, débranchez immédiatement le câble USB et contactez votre distributeur ou un centre de service Seiko Epson pour demander conseil.*

---

## Vue d'ensemble

Cet écran client compact avec une interface USB est exclusivement destiné à l'imprimante TM-T88V-DT/TM-T88VI-DT2.

## Déballage

Les éléments suivants sont fournis avec l'écran client. Contactez le revendeur si l'un d'entre eux est endommagé.

- Écran client DM-D110
- Support droit (Réservé au modèle à support droit)
- Manuel de l'utilisateur (ce manuel)
- Base
- Vis × 3

## Désignations des éléments

Voir l'illustration **A**.

## Remarque concernant la mise sous tension.

Ce produit ne dispose pas d'un interrupteur d'alimentation. Il est automatiquement mis sous tension lors du démarrage de l'imprimante TM-T88V-DT/TM-T88VI-DT2.

## Modification de l'orientation et de l'angle de l'unité d'affichage

Tenez la vase de l'écran client avec votre main et déplacez l'écran ou le support en L pour modifier la direction ou l'angle. Assurez-vous de les déplacer doucement et seulement dans la plage de mouvement uniquement. Tout déplacement en forçant peut endommager l'unité d'affichage. Voir Illustration **B** pour le modèle à support en forme de L et Illustration **C** pour le modèle à support droit.

## Commutateur DIP

Le commutateur DIP configure les paramètres de communication et le besoin ou non d'un autotest. Voir l'illustration **D**.

### **ATTENTION:**

Mettez le TM-T88V-DT/TM-T88VI-DT2 à l'arrêt avant de commencer la configuration de l'interrupteur DIP. Évitez que des objets étrangers puissent entrer dans l'interrupteur DIP. La configuration de l'interrupteur DIP en laissant le TM-T88V-DT/TM-T88VI-DT2 en marche ou l'entrée d'objets étrangers à l'intérieur de l'interrupteur DIP peuvent endommager l'appareil.

## Fonctions du commutateur DIP 1

Commutateur DIP 1 n°	Fonctions	ACTIVÉ	DÉSACTIVÉ	Paramètre par défaut
1-1	Erreurs de réception de données	Ignore	Affiche « ? »	DÉSACTIVÉ
1-2	Longueur des données	7 bits	8 bits	DÉSACTIVÉ
1-3	Parité activée ou désactivée	Parité	Pas de parité	DÉSACTIVÉ
1-4	Type de parité	Paire	Impaire	DÉSACTIVÉ
1-5	Changement de vitesse de transmission	Voir « Changement de vitesse de transmission ».		ACTIVÉ
1-6				DÉSACTIVÉ
1-7				ACTIVÉ
1-8	Sélection d'autotest (*1)	Autotest exécuté	Autotest non exécuté	DÉSACTIVÉ
1-9	Usage interne. Ne pas modifier. Fixé sur ARRÊT.			
1-10				

(\*1) Exécute l'autotest une fois seulement lors de la mise sous tension.

## Changement de vitesse de transmission

SW1-5	SW1-6	SW1-7	Vitesse de transmission (bps)
ACTIVE	ACTIVE	ACTIVE	2400
DÉSACTIVE	ACTIVE	ACTIVE	4800
ACTIVE	DÉSACTIVE	ACTIVE	9600 *1
DÉSACTIVE	DÉSACTIVE	ACTIVE	19200
ACTIVE	ACTIVE	DÉSACTIVE	38400
DÉSACTIVE	ACTIVE	DÉSACTIVE	57600
ACTIVE	DÉSACTIVE	DÉSACTIVE	115200
DÉSACTIVE	DÉSACTIVE	DÉSACTIVE	(réservé)

\*1 Paramètre par défaut

## Spécifications

Modèle		DM-D110 USB
Type d'écran		Affichage fluorescent sous vide
Nombre de caractères affichés		40 caractères (20 colonnes x 2 rangées, matrice de points 5 x 7)
Couleur des caractères		Vert (505 nm)
Luminosité		690 cd/m <sup>2</sup>
Classes des caractères		Alphanumérique : 95 caractères Caractères internationaux : 37 caractères Caractères graphiques : 128 caractères x 12 pages
Composition des caractères		Matrice de points 5 x 7, curseur
Taille des caractères		3.5 x 5.0 mm {0.14 x 0.2"}
Pas des caractères		5.2 mm {0.2"}
Interface		USB (Conformité : USB 2.0, vitesse de communication : Full-speed (12 Mbps))
Fiabilité		Durée de vie : 20 000 heures
Alimentation		5 Vcc 0,5 A (maximum)
Consommation de courant		Environ 2.5 W
Dimensions externes (unité de base exclue)	Unité d'affichage	177 (L) x 70 (P) x 69 (H) mm {6,97 (L) x 2,76 (P) x 2,72" (H)}
	Appareil + écran + support (taille minimum)	Avec support en forme de L : 177 (L) x 362 (P) x 202 (H) mm {6,97 (L) x 14,25 (P) x 7,95" (H)} (écran n'ayant subi ni rotation ni inclinaison) Avec support droit : 177 (L) x 286 (P) x 358 (H) mm {6,97 (L) x 11,26(P) x 14,09" (H)} (écran n'ayant subi ni rotation ni inclinaison)
Masse		Environ 0,45 kg {Environ 0,99 lb} (Avec support en forme de L ou support droit)
Angle d'inclinaison (écran)		Maximum 48° (4 étapes, 5 positions)
Angle de rotation horizontal		Écran : maximum 300° Support en L : maximum 270°

# DM-D110 USB Interface

## für TM-T88V-DT/TM-T88VI-DT2

### Benutzerhandbuch

#### Abbildungen

Alle Abbildungen befinden sich am Anfang dieses Handbuchs. Sie sind durch Buchstaben gekennzeichnet (A, B...). Einige Abbildungen enthalten Ziffern. Die Bedeutung der Ziffern entnehmen Sie bitte der folgenden Liste.

#### Abbildung A:

1. DIP-Schalter  
(Rückseite des Displays)
2. DM-D110
3. Bildschirm
4. L-förmige Stange
5. Unterteil
6. USB-Kabel

#### 7. Gerade Stange

#### Abbildung B

8. Modell mit L-förmiger Stange
9. Kippwinkel (Display): maximal 48°
10. Horizontaler Drehwinkel  
(Display): maximal 300°
11. (L-förmige Stange). Maximal 270°

#### Abbildung C

12. Modell mit gerader Stange
13. Kippwinkel (Display): maximal 48°
14. Horizontaler Drehwinkel  
(Display): maximal 300°

#### Abbildung D

15. DIP-Schalter
16. Abdeckung des DIP-Schalters

#### Vorsicht

Alle Rechte vorbehalten. Diese Veröffentlichung darf ohne ausdrückliche schriftliche Genehmigung der Seiko Epson Corporation nicht reproduziert, in einem Abrufsystem gespeichert oder in beliebiger Form und auf jedwede Weise übermittelt werden, weder durch Fotokopieren, Aufzeichnen, noch auf elektronische, mechanische oder sonstige Weise. Für die hierin enthaltenen Informationen wird keine Patenthaftung übernommen. Obgleich bei der Zusammenstellung dieser Anleitung mit Sorgfalt vorgegangen wurde, übernimmt die Seiko Epson Corporation keine Verantwortung für Fehler und Auslassungen. Zudem wird keine Haftung übernommen für Schäden, die aus der Verwendung der hierin enthaltenen Informationen entstehen.

Weder die Seiko Epson Corporation noch ihre Tochtergesellschaften sind dem Käufer dieses Produkts oder Drittparteien gegenüber für Schäden, Verluste, Kosten oder Ausgaben haftbar, die für den Käufer oder etwaige Drittparteien aufgrund von Unfall, Missbrauch oder Zweckentfremdung dieses Produkts, nicht autorisierten Modifikationen, Reparaturen oder Produktumbauten sowie (mit Ausnahme USA) aufgrund des Versäumnisses anfallen, die Bedienungs- und Wartungsanleitungen der Seiko Epson Corporation genau einzuhalten.

Die Seiko Epson Corporation ist nicht haftbar für Schäden oder Probleme, die bei Verwendung von Optionen oder Verschleißteilen auftreten, die nicht als Original-Epson-Produkte oder von der Seiko Epson Corporation zugelassene Epson Produkte gelten.

Je nach Gebiet kann das Schnittstellenkabel dem Produkt beigelegt sein. Wenn das so ist, benutzen Sie das Kabel.

Seiko Epson ist nicht verantwortlich für irgendwelche Schäden, die aus elektromagnetischen Störungen entstehen, die durch die Benutzung anderer Schnittstellenkabel als von Epson genehmigt auftreten. Zu Details über genehmigte Kabel wenden Sie sich an den Kundendienst von Epson.

EPSON ist ein eingetragenes Warenzeichen der Seiko Epson Corporation. Exceed Your Vision ist ein eingetragenes Warenzeichen oder Warenzeichen der Seiko Epson Corporation. Alle anderen Warenzeichen sind das Eigentum ihrer jeweiligen Eigentümer und werden nur zu Identifikationszwecken verwendet.

**HINWEIS:** Änderungen am Inhalt dieser Anleitung ohne Vorankündigung vorbehalten.

©Seiko Epson Corporation 2015-2019. Alle Rechte vorbehalten.

### Nutzungsbeschränkungen

Wenn dieses Produkt für Anwendungen verwendet wird, bei denen es auf hohe Zuverlässigkeit/Sicherheit ankommt, wie z.B. Transportvorrichtungen beim Flug-, Zug-, Schiffs- und Kfz-Verkehr usw., Vorrichtungen zur Katastrophenverhinderung, verschiedene Sicherheitsvorrichtungen oder Funktions-/Präzisionsgerät usw., sollten Sie dieses Produkt erst verwenden, wenn Sie Fail-Safe-Vorrichtungen und Redundanzsysteme in Ihr Design mit einbezogen haben, um die Sicherheit und Zuverlässigkeit des gesamten Systems zu gewährleisten. Da dieses Produkt nicht für den Einsatz bei Anwendungen vorgesehen ist, bei denen es auf extrem hohe Zuverlässigkeit/Sicherheit ankommt, wie beispielsweise in der Raumfahrt, bei primären Kommunikationseinrichtungen, Kernenergiekontrollanlagen oder medizinischen Vorrichtungen für die direkte medizinische Pflege usw., überlegen Sie bitte nach umfassender Evaluierung genau, ob das Produkt für Ihre Zwecke geeignet ist.

---

## Sicherheitshinweise

Dieser Abschnitt enthält wichtige Informationen für die sichere und effektive Nutzung dieses Produkts. Bitte lesen Sie diesen Abschnitt sorgfältig durch und bewahren Sie ihn leicht zugänglich auf.

### **WARNING:**

*Entfernen Sie Ihr Gerät sofort, wenn es Rauch, einen eigenartigen Geruch oder ein ungewöhnliches Geräusch erzeugt. Die ständige Anwendung kann zum Brand führen. Ziehen Sie das Gerät sofort ab und wenden sich an Ihren Händler oder ein Servicezentrum von Seiko Epson um Rat.*

*Versuchen Sie niemals, dieses Produkt eigenständig zu reparieren. Unsachgemäße Reparaturarbeiten können gefährlich sein.*

*Zerlegen oder modifizieren Sie dieses Produkt nicht. Unsachgemäße Arbeiten an diesem Produkt können zu Verletzungen oder einem Brand führen.*

*Vermeiden Sie das Eindringen von Fremdoobjekten in dieses Produkt. Das Eindringen von Fremdoobjekten kann zu einem Brand führen.*

### **VORSICHT:**

*Schließen Sie Kabel nur auf die in diesem Handbuch beschriebene Weise an. Andere Kabelverbindungen können das Gerät beschädigen und einen Brand verursachen.*

*Stellen Sie dieses Gerät unbedingt auf einer festen, stabilen, horizontalen Fläche auf. Das Produkt kann beim Fallen beschädigt werden oder Verletzungen verursachen.*

*Verwenden Sie das Gerät nicht an Orten mit hohem Feuchtigkeits- oder Staubgehalt. Eine übermäßige Feuchtigkeits- oder Staubbildung kann das Gerät beschädigen oder einen Brand verursachen.*

*Stellen Sie keine schweren Gegenstände auf dieses Produkt. Stellen Sie sich nie auf das Produkt und lehnen Sie sich nicht dagegen. Das Gerät kann fallen oder beschädigt werden und dabei Gegenstände beschädigen oder Personen verletzen.*

*Der horizontale Drehwinkel des Displays ist durch eine Sperre begrenzt. Wenden Sie keine übermäßige Kraft an, um das Display über die Grenze, die von der Sperre eingestellt ist, zu drehen. Wenn Sie das machen, kann Schaden entstehen.*

*Wenn Sie mit dem Customer Display umgehen, achten Sie darauf, dass es nicht fallengelassen oder gestoßen wird, weil es eine eingebaute Fluoreszenzdisplayröhre hat.*

*Verwenden Sie keine brennbaren Sprühmittel in dem Gerät oder in seiner Nähe. Brandgefahr!*

*Wenn Wasser oder andere Flüssigkeiten in dieses Gerät eindringen, ziehen Sie sofort das USB-Kabel heraus und bitten Ihren Händler oder ein Seiko Epson Service Center um Rat.*

---

## Übersicht

Dieses kompakte Customer Display mit einer USB-Schnittstelle ist ausschließlich für das TM-T88V-DT/TM-T88VI-DT2 bestimmt.

## Auspacken

Die folgenden Gegenstände sind dem Customer Display mit Standardspezifikationen beigelegt. Falls eine der Systemkomponenten beschädigt ist, wenden Sie sich bitte an Ihren Fachhändler.

- Customer Display DM-D110
- Gerade Stange (Nur für Modell mit gerader Stange)
- Benutzerhandbuch (dieses Handbuch)
- Unterteil
- Schrauben x 3

## Teilenamen

Siehe Abbildung **A**.

## Anmerkung zum Anschalten

Dieses Produkt hat keinen Netzschalter. Es wird automatisch angeschaltet, wenn das TM-T88V-DT/TM-T88VI-DT2 startet.

## Ändern der Orientierung und des Winkels des Displays

Halten Sie das Unterteil des Customer Displays mit der Hand und bewegen das Display oder die L-förmige Stange, um die Richtung oder den Winkel zu ändern. Achten Sie darauf, dass sie nur leicht im mobilen Bereich bewegt werden. Eine kräftige Bewegung kann Schaden am Display verursachen. Siehe Abb. **B** für Modell mit L-förmiger Stange und Abb. **C** für Modell mit gerader Stange.

## DIP-Schalter

Der DIP-Schalter konfiguriert die Kommunikationseinstellungen und ob ein Selbsttest erforderlich ist. Siehe Abbildung **D**.



### **VORSICHT:**

Schalten Sie den TM-T88V-DT/TM-T88VI-DT2 aus, bevor Sie den DIP-Schalter einstellen. Verhindern Sie, dass Fremdkörper in den DIP-Schalter fallen. Wenn der DIP-Schalter mit angeschaltetem TM-T88V-DT/TM-T88VI-DT2 eingestellt wird oder Fremdkörper in den DIP-Schalter fallen, kann das Produkt beschädigt werden.

## Funktionen des DIP-Schalters 1

DSW1 Nr.	Funktionen	AN	AUS	Standardeinstellung
1-1	Fehler bei Datenempfang	Ignorieren	Display "?"	AUS
1-2	Datenlänge	7 Bit	8 Bit	AUS
1-3	Paritätsprüfung	Mit Parität	Keine Parität	AUS
1-4	Paritätsauswahl	Gerade	Ungerade	AUS
1-5	Umschaltung	Siehe "Übertragungsgeschwindigkeitsumschaltung"		AN
1-6	Übertragungsgeschwindigkeit			AUS
1-7				AN
1-8	Selbsttestausführung (*1)	Ausführen	Nicht ausführen	AUS
1-9	Interne Verwendung. Nicht ändern. Auf OFF (AUS) fixiert.			
1-10				

(\*1) Führt den Selbsttest nur einmal aus, wenn der Strom eingeschaltet wird.

## Übertragungsgeschwindigkeitsumschaltung

SW1-5	SW1-6	SW1-7	Übertragungsgeschwindigkeit (Bit/s)
AN	AN	AN	2400
AUS	AN	AN	4800
AN	AUS	AN	9600 *1
AUS	AUS	AN	19200
AN	AN	AUS	38400
AUS	AN	AUS	57600
AN	AUS	AUS	115200
AUS	AUS	AUS	(Reserviert)

\*1 Standardeinstellung

## Spezifikationen

Modell	DM-D110 USB	
Displaytyp	Vakuumfluoreszenzdisplay	
Anzahl der angezeigt Zeichen	40 Zeichen (20 Spalten x 2 Zeilen, 5 x 7 Punktmatrix)	
Zeichenfarbe	Grün (505 nm)	
Helligkeit	690 cd/m <sup>2</sup>	
Zeichenklassen	Alphanumerisch: 95 Zeichen Internationale Zeichen: 37 Zeichen Grafische Zeichen: 128 Zeichen x 12 Seiten	
Zeichenaufbau	5 x 7 Punktmatrix, Kursor	
Zeichengröße	3,5 x 5,0 mm	
Zeichenabstand	5,2 mm	
Schnittstelle	USB (Compliance: USB 2.0, Übertragungsgeschwindigkeit: Full-speed (12 Mbit/s))	
Zuverlässigkeit	Lebensdauer: 20.000 Stunden	
Stromversorgung	DC 5 V 0,5 A (maximal)	
Stromverbrauch	Etwa 2,5 W	
Äußere Abmessungen (ausschließlich Unterteil)	Display	177 (B) x 70 (T) x 69 (H) mm
	Produkt + Display + Stange (minimale Größe)	Bei L-förmiger Stange: 177 (B) x 362 (T) x 202 (H) mm (Display nicht gedreht oder geneigt) Bei gerader Stange: 177 (B) x 286 (T) x 358 (H) mm (Display nicht gedreht oder geneigt)
Gewicht	Etwa 0,45 kg (bei L-förmiger oder gerader Stange)	
Kippwinkel (Display)	Maximal 48° (4 Stufen, 5 Positionen)	
Horizontaler Drehwinkel	Display: Maximal 300° L-förmige Stange: Maximal 270°	

# DM-D110 USB Interface

## voor TM-T88V-DT/TM-T88VI-DT2

### Gebruikershandleiding

#### Afbeeldingen

Alle afbeeldingen treft u voor in deze handleiding aan. Ze worden aangeduid door letters (A, B ...). Sommige afbeeldingen bevatten cijfers. Zie de onderstaande lijst voor de betekenis van de cijfers.

#### Afbeelding A:

1. DIP-schakelaar  
(achterkant van de display)
2. DM-D110
3. Display
4. L-vormige steun
5. Voet
6. USB-kabel

#### 7. Rechte steun

#### Afbeelding B

8. Model met L-vormige steun
9. Kantelhoek (display): maximaal 48°
10. Horizontale draaihoek:  
(display) maximaal 300°
11. (L-vormige steun) maximaal 270°

#### Afbeelding C

12. Model met rechte steun
13. Kantelhoek (display): maximaal 48°
14. Horizontale draaihoek:  
(display) maximaal 300°

#### Afbeelding D

15. DIP-schakelaar
16. DIP-schakelaar deksel

#### Let op

Alle rechten voorbehouden. Niets uit deze uitgave mag worden veelevoudigd, opgeslagen in een geautomatiseerd gegevensbestand of openbaar worden gemaakt in enige vorm of op enige wijze, hetzij elektronisch, mechanisch, door fotokopiëren, opnamen of enige andere manier, zonder voorafgaande schriftelijke toestemming van Seiko Epson Corporation. Er wordt geen aansprakelijkheid voor octrooien aanvaard in verband met gebruik van de informatie in deze uitgave. Hoewel bij het samenstellen van deze uitgave de grootste zorgvuldigheid is betracht, aanvaardt Seiko Epson Corporation geen aansprakelijkheid voor fouten of omissies. Noch wordt aansprakelijkheid aanvaard voor schade die voortvloeit uit gebruik van de informatie in deze uitgave.

Noch Seiko Epson Corporation noch een van haar dochterondernemingen kan aansprakelijk worden gesteld door de koper of door derden voor schade, verliezen of kosten die door de koper of derden zijn gemaakt als gevolg van: ongelukken, onjuist gebruik of misbruik van dit product of door onbevoegden uitgevoerde modificaties, reparaties of wijzigingen van dit product of (behalve in de VS) het niet in acht nemen van de aanwijzingen voor gebruik en onderhoud van Seiko Epson Corporation.

Seiko Epson Corporation is niet aansprakelijk voor schade of problemen die voortvloeien uit gebruik van andere optionele producten of verbruiksgoederen dan die welke door Seiko Epson Corporation zijn aangemerkt als "originele Epson-producten" of als "door Epson goedgekeurde producten".

Afhankelijk van het gebied kan de interface kabel worden meegeleverd met het product. Gebruik als dit het geval is die kabel.

Seiko Epson Corporation kan niet aansprakelijk worden gesteld voor enige schade die voortkomt uit elektromagnetische invloeden door het gebruik van interface kabels anders dan de kabels aangegeven als goedgekeurd Epson product. Neem voor details over goedgekeurde kabels contact op met de Epson klantenservice. EPSON is een gedeponerd handelsmerk van Seiko Epson Corporation. Exceed Your Vision is een gedeponerd handelsmerk of handelsmerk van Seiko Epson Corporation. Alle andere handelsmerken zijn eigendom van hun respectievelijke eigenaren en worden alleen gebruikt voor identificatie doeleinden.

**BEKENDMAKING:** Wijzigingen in de inhoud van deze handleiding onder voorbehoud.

©Seiko Epson Corporation 2015-2019. Alle rechten voorbehouden.

### Gebruiksbeperkingen

Wanneer dit product gebruikt wordt voor toepassingen die een hoge mate van betrouwbaarheid/veiligheid vereisen, zoals bijv. transportapparatuur voor vliegtuigen, treinen, schepen, auto's, enz.; ramppreventievoorzieningen; diverse soorten beveiligingsapparatuur, enz.; of functionele/precisieapparatuur, mag u dit product alleen gebruiken indien uw ontwerp voorziet in redundantie en fail-safes ten einde de veiligheid en betrouwbaarheid van het complete systeem te waarborgen. Omdat dit product niet bestemd is voor toepassingen die een uitermate hoge mate van betrouwbaarheid/veiligheid vereisen, zoals luchtvaartapparatuur, primaire communicatieapparatuur, regelapparatuur voor kerninstallaties of medische apparatuur voor directe medische zorg, wordt u geacht uw eigen oordeel te hanteren aangaande de geschiktheid van dit product, op basis van grondige evaluatie.

---

## Veiligheidsmaatregelen

Dit gedeelte bevat belangrijke informatie voor veilig en effectief gebruik van dit product. Lees dit gedeelte zorgvuldig door en bewaar het op een goed toegankelijke plaats.

### **WAARSCHUWING:**

*Het apparaat onmiddellijk verwijderen wanneer het rook, een vreemde geur of ongebruikelijk geluid afgeeft. Doorgaan met gebruik kan leiden tot brand of elektrische schokken. De stekker onmiddellijk uit het stopcontact trekken en contact opnemen met de leverancier of een servicecentrum van Seiko Epson voor advies.*

*Probeer niet zelf het product te repareren. Onjuist uitgevoerde reparaties kunnen gevaar veroorzaken.*

*Dit product niet demonteren of wijzigen. Wijzigen van dit product kan letsel of brand veroorzaken.*

*Ervoor zorgen dat u de juiste voedingsbron gebruikt. Aansluiten op een onjuiste voedingsbron kan brand veroorzaken.*

### **LET OP:**

*De kabels niet op een andere wijze aansluiten dan als vermeld in deze handleiding. Een andere wijze van aansluiting kan apparatuurschade of brand veroorzaken.*

*Dit apparaat moet op een stevige, stabiele en horizontale ondergrond geplaatst worden. Het product kan beschadigd raken of ongelukken veroorzaken als het valt.*

*Niet gebruiken op plaatsen met een hoge vochtigheidsgraad of veel stof. Overmatig vocht en/of stof kan apparatuurschade of brand tot gevolg hebben.*

*Geen zware voorwerpen boven op dit product plaatsen. Nooit op dit product gaan staan of leunen. De apparatuur kan defect raken of in elkaar klappen, wat breuk en eventueel letsel kan veroorzaken.*

*De horizontale draaihoek van de display is beperkt door een stop. Gebruik geen overmatige kracht om de display verder te draaien dan de limiet die door de stop is ingesteld. Dat kan schade veroorzaken.*

*Wees voorzichtig tijdens het gebruik van de display, laat het niet vallen en stoot er niet tegen, omdat het een ingebouwd fluorescerend display bevat.*

*Geen spuitbussen met brandgevaarlijk gas in of bij dit product gebruiken. Dat kan brand veroorzaken.*

*Als er water of andere vloeistof in het apparaat terechtkomt, de USB-kabel onmiddellijk verwijderen en contact opnemen met de leverancier of een Seiko Epson servicecentrum voor advies.*

---

## Overzicht

Dit compacte klantdisplay met USB-interface is exclusief voor de TM-T88V-DT / TM-T88VI-DT2.

## **Uitpakken**

De klantdisplay met standaard specificaties omvat de volgende items. Neem contact op met de leverancier als er onderdelen beschadigd zijn.

- Klantdisplay DM-D110
- Rechte steun (Exclusief voor het model met rechte steun)
- Gebruikershandleiding (deze handleiding)
- Voet
- Schroeven × 3

## **Namen van onderdelen**

Zie afbeelding **A**.

## **Opmerking over inschakelen**

Dit product heeft geen voedingsschakelaar. Het schakelt automatisch in wanneer de TM-T88V-DT/TM-T88VI-DT2 wordt ingeschakeld.

## **Draaien en kantelen van de klantdisplay**

Houd de voet van de klantdisplay vast met uw hand en beweeg de display of L-vormige steun om de richting of hoek aan te passen. Zorg ervoor dat u ze voorzichtig beweegt en alleen binnen het aangegeven bereik. Met kracht bewegen kan het display beschadigen. Zie afbeelding **B** voor het model met L-vormige steun en afbeelding **C** voor het model met rechte steun.

## **DIP-schakelaar**

De DIP-schakelaar stelt de communicatie instellingen in en of een zelftest is vereist. Zie afbeelding **D**.

### **⚠ LET OP:**

Schakel de TM-T88V-DT/TM-T88VI-DT2 uit voordat u begint met het instellen van de DIP-schakelaar. Laat geen voorwerpen op de DIP-schakelaar vallen. De DIP-schakelaar instellen terwijl de TM-T88V-DT/TM-T88VI-DT2 aan staat, of als er zich voorwerpen in de DIP-schakelaar bevinden, kan het product beschadigen.

## **Functies van DIP-schakelaar 1**

DSW1 nr.	Functies	AAN	UIT	Standaard instelling
1-1	Gegevensontvangst fout	Negeren	Display “?”	UIT
1-2	Gegevenslengte	7 bits	8 bits	UIT
1-3	Pariteitscontrole	Met pariteit	Geen pariteit	UIT
1-4	Pariteit selectie	Even	Oneven	UIT
1-5	Overdrachtsnelheid veranderen	Zie “Overdrachtsnelheid veranderen.”		AAN
1-6				UIT
1-7				AAN
1-8	Zelftest uitvoeren (*1)	Uitvoeren	Niet uitvoeren	UIT
1-9	Intern gebruik. Niet veranderen. Vast op UIT.			
1-10				

(\*1) Voert de zelftest eenmaal uit wanneer de voeding wordt ingeschakeld.

## Overdrachtsnelheid veranderen

SW1-5	SW1-6	SW1-7	Overdrachtsnelheid (bps)
AAN	AAN	AAN	2400
UIT	AAN	AAN	4800
AAN	UIT	AAN	9600 *1
UIT	UIT	AAN	19200
AAN	AAN	UIT	38400
UIT	AAN	UIT	57600
AAN	UIT	UIT	115200
UIT	UIT	UIT	(Gereserveerd)

\*1 standaard instelling

## Specificaties

Model	DM-D110 USB	
Display type	Vacuüm fluorescerend display	
Aantal weergegeven tekens	40 tekens (20 kolommen x 2 rijen, 5 x 7 dot matrix)	
Tekenkleur	Groen (505 nm)	
Helderheid	690 cd/m <sup>2</sup>	
Tekenklassen	Alfanumeriek: 95 tekens Internationale tekens: 37 tekens Grafische tekens: 128 tekens x 12 pagina's	
Teken compositie	5 x 7 dot matrix, cursor	
Tekengrootte	3.5 x 5.0 mm	
Tekenafstand	5.2 mm	
Interface	USB (Overeenkomstig: USB 2.0, Communicatiesnelheid: Full-speed (12 Mbps))	
Betrouwbaarheid	Levensduur: 20.000 uur	
Voeding	DC 5 V 0.5 A (Maximaal)	
Vermogen	Ongeveer 2.5W	
Externe afmetingen (exclusief voet)	Display	177 (B) x 70 (D) x 69 (H) mm
	Product + display + steun (minimum afmeting)	Met L-vormige steun: 177 (B) x 362 (D) x 202 (H) mm (display niet gedraaid of gekanteld) Met rechte steun: 177 (B) x 286 (D) x 358 (H) mm (display niet gedraaid of gekanteld)
Gewicht	Ongeveer 0.45 kg (met L-vormige steun of rechte steun)	
Kantelhoek (Display)	Maximaal 48° (4 stappen, 5 posities)	
Horizontale draaihoek	Display: Maximaal 300° L-vormige steun: Maximaal 270°	

# Interfaccia DM-D110 USB per TM-T88V-DT/TM-T88VI-DT2

## Manuale dell'utente

### Illustrazioni

Tutte le illustrazioni si trovano all'inizio di questo manuale, e sono identificate da lettere (A, B . . .). Alcune illustrazioni contengono anche numeri. Per il significato dei numeri vedere l'elenco qui sotto.

<b>Illustrazione A:</b>	7. Asta diritta	<b>Illustrazione C</b>
1. Selettore DIP (lato posteriore del display)	<b>Illustrazione B</b>	12. Modello asta diritta
2. DM-D110	8. Modello asta a forma di L	13. Angolo di inclinazione (display): massimo 48°
3. Schermo	9. Angolo di inclinazione (display): massimo 48°	14. Angolo di rotazione orizzontale: (display) massimo 300°
4. Asta a forma di L	10. Angolo di rotazione orizzontale: (display) massimo 300°	<b>Illustrazione D</b>
5. Base	11. (Asta a L) massimo 270°	15. Selettore DIP
6. Cavo USB		16. Coperchio selettore DIP

### ATTENZIONE

Tutti i diritti riservati. Nessuna parte di questa pubblicazione può essere riprodotta, memorizzata in un sistema di reperimento, né trasmessa in qualsiasi forma o con qualsiasi mezzo (elettronico, meccanico, fotocopia, registrazione o altro) senza la preventiva autorizzazione scritta della Seiko Epson Corporation. Viene esclusa ogni responsabilità di brevetto rispetto all'uso delle informazioni contenute in questa pubblicazione. Sebbene sia stata osservata ogni precauzione durante la preparazione della presente, Seiko Epson Corporation non si assume alcuna responsabilità per eventuali errori od omissioni. Inoltre l'azienda non si assume alcuna responsabilità per i danni derivanti dall'uso delle informazioni contenute in questa pubblicazione.

Né la Seiko Epson Corporation, né alcuna delle sue affiliate, sarà ritenuta responsabile verso l'acquirente di questo prodotto, o terze parti, di eventuali danni, perdite, costi o spese sostenuti dall'acquirente o terze parti risultanti da: incidente, uso improprio o abuso di questo prodotto, o da modifiche non autorizzate, riparazioni, alterazioni a questo prodotto, oppure (esclusi gli Stati Uniti d'America) dalla totale inosservanza delle istruzioni per l'uso e la manutenzione impartite dalla Seiko Epson Corporation.

La Seiko Epson Corporation non sarà responsabile di alcun danno o problema insorto dall'uso di qualsiasi accessorio o prodotto diversi da quelli designati dalla Seiko Epson Corporation come Prodotti originali Epson o Prodotti approvati dalla Epson.

A seconda della zona, è possibile che il cavo di interfaccia sia incluso insieme al prodotto. Se sì, utilizzare quel cavo.

Seiko Epson Corporation non sarà responsabile di alcun danno risultante da interferenze elettromagnetiche causate dall'uso di cavi di interfaccia diversi da quelli designati come prodotti approvati Epson. Per informazioni sui cavi approvati, contattare l'assistenza clienti Epson.

EPSON è un marchio commerciale registrato di Seiko Epson Corporation. Exceed Your Vision è un marchio commerciale registrato o un marchio commerciale di Seiko Epson Corporation. Tutti gli altri marchi commerciali sono di proprietà dei rispettivi titolari e utilizzati solo a scopo identificativo.

**AVVISO:** il contenuto di questo manuale è soggetto a cambiamenti senza preavviso.

©Seiko Epson Corporation 2015-2019. Tutti i diritti riservati.

### Limitazioni d'impiego

Quando questo prodotto viene impiegato in applicazioni che richiedono un alto grado di affidabilità e sicurezza, come dispositivi relativi a trasporti aerei, per treno, via mare, con motoveicoli, ecc., dispositivi per la prevenzione di disastri, dispositivi di sicurezza vari ecc. o dispositivi di precisione/funzionali, lo si dovrebbe usare solo dopo avere preso in considerazione l'inclusione nel progetto di elementi di ridondanza e resistenza ai guasti aventi lo scopo di mantenere la sicurezza e l'affidabilità dell'intero sistema. Poiché questo prodotto è stato progettato per essere usato in applicazioni che richiedono un altissimo grado di affidabilità e sicurezza, come in apparecchiature aerospaziali, reti di comunicazione, controllo di impianti nucleari o apparecchi per l'assistenza medica usati in cura diretta dei pazienti, ecc., si dovrà usare il proprio discernimento nel valutare a fondo il prodotto e garantire che sia adatto all'uso.

---

## Precauzioni di sicurezza

Questa sezione presenta informazioni importanti per l'uso efficiente e sicuro di questo prodotto. Leggere attentamente questa sezione e conservare queste informazioni in un posto accessibile.

### **AVVISO:**

*Rimuovere immediatamente l'unità se produce fumo, un odore strano o un rumore inconsueto. L'uso continuato potrebbe costituire causa d'incendio. Staccare immediatamente la spina dell'unità e rivolgersi al rivenditore o alla Seiko Epson per assistenza in merito.*

*Non riparare mai da soli questa unità. La riparazione impropria potrebbe creare un pericolo.*

*Non smontare né modificare mai questo prodotto. La manomissione del prodotto potrebbe causare lesioni personali, incendio.*

*Accertarsi di usare la fonte di alimentazione specificata. Il collegamento del prodotto ad una fonte di alimentazione impropria potrebbe causare incendio.*

### **ATTENZIONE:**

*Non collegare i cavi in alcun modo diverso da quello indicato in questo manuale. Collegamenti non corretti possono causare danni all'unità e ustioni personali.*

*Posare questa unità su una superficie piana, solida e stabile. Se cade, questa unità può rompersi o causare lesioni personali.*

*Non usare questa unità in ambienti soggetti ad un elevato tasso di umidità o polvere. L'umidità o la polvere eccessiva può causare danni all'unità o incendio.*

*Non mettere oggetti pesanti sopra questa unità. Non porsi sopra questa unità né appoggiarsi. L'unità potrebbe cadere e rompersi o causare lesioni personali.*

*L'angolo di rotazione orizzontale dell'unità del display è limitato da un fermo. Non applicare una forza eccessiva per ruotare l'unità del display oltre il limite impostato dal fermo. Così facendo si possono causare danni.*

*Nel maneggiare il display cliente, fare attenzione a non farlo cadere o a sottoporlo a urti siccome è dotato di un tubo di visualizzazione fluorescente incorporato.*

*Non utilizzare bombolette spray contenenti gas infiammabili attorno a questo prodotto o al suo interno. Qualora lo si facesse, si potrebbe causare un incendio.*

*Se acqua o altri liquidi cadono accidentalmente nell'unità, staccare il cavo USB, quindi rivolgersi per consigli al rivenditore o al centro di assistenza della Seiko Epson.*

---

## Panoramica

Questo display cliente compatto con interfaccia USB è esclusivamente per TM-T88V-DT/TM-T88VI-DT2.

## Disimballaggio

Gli articoli seguenti sono inclusi con il display cliente in configurazione standard. Se un articolo risulta danneggiato, rivolgersi al rivenditore della stampante.

- Display cliente DM-D110
- Asta diritta (Esclusivo al modello con asta diritta)
- Manuale dell'utente (il presente manuale)
- Base
- Viti × 3

## Componenti

Vedere Illustrazione **A**.

## Nota sull'accensione

Questo prodotto non ha un interruttore di alimentazione. Si accende automaticamente all'avvio del TM-T88V-DT/TM-T88VI-DT2.

## Cambiamento dell'orientamento e dell'angolazione dell'unità del display

Tenere la base del display del cliente con la mano e spostare il display o asta a L per cambiare la direzione o angolazione. Assicurarsi di spostarli delicatamente soltanto entro il raggio mobile. Uno spostamento brusco potrebbe causare danni all'unità del display. Vedere la figura **B** per il modello con asta a forma di L e la figura **C** per il modello con asta diritta.

## Selettore DIP

Il selettore DIP configura le impostazioni di comunicazione e indica se è necessario un test automatico. Vedere Illustrazione **D**.

### **ATTENZIONE:**

Spegnere la TM-T88V-DT/TM-T88VI-DT2 prima di avviare l'impostazione del DIP switch. Impedire l'entrata di corpi estranei nel DIP switch. L'impostazione del DIP switch con la TM-T88V-DT/TM-T88VI-DT2 accesa e la presenza di corpi estranei all'interno del DIP switch potrebbero danneggiare il prodotto.

## Funzioni del selettore DIP 1

DSW1 N°	Funzioni	ON	OFF	Impostazione predefinita
1-1	Errori di ricezione dei dati	Ignora	Visualizzare "?"	OFF
1-2	Lunghezza dati	7 bits	8 bits	OFF
1-3	Controllo parità	Con parità	Senza parità	OFF
1-4	Selezione parità	Parì	Disparì	OFF
1-5	Commutazione velocità di trasferimento	Vedere "Commutazione velocità di trasferimento."		ON
1-6				OFF
1-7				ON
1-8	Esecuzione test automatico (*1)	Esegui	Non eseguire	OFF
1-9	Usò interno. Non modificare. Fisso su OFF.			
1-10				

(\*1) Esegue il test automatico una volta soltanto quando l'alimentazione è attivata.

## Commutazione velocità di trasferimento

SW1-5	SW1-6	SW1-7	Velocità di trasferimento (bps)
ON	ON	ON	2400
OFF	ON	ON	4800
ON	OFF	ON	9600 *1
OFF	OFF	ON	19200
ON	ON	OFF	38400
OFF	ON	OFF	57600
ON	OFF	OFF	115200
OFF	OFF	OFF	(Riservato)

\*1 Impostazione predefinita

## Dati tecnici

Modello		DM-D110 USB
Tipo di display		Display a vuoto fluorescente
Numero di caratteri visualizzati		40 caratteri (20 colonne x 2 file, 5 x 7 matrice punti)
Colore caratteri		Verde (505 nm)
Luminosità		690 cd/m <sup>2</sup>
Classi di caratteri		Alfanumerici: 95 caratteri Caratteri internazionali: 37 caratteri Caratteri grafici: 128 caratteri x 12 pagine
Composizione dei caratteri		5 x 7 matrice dei puntini, cursore
Dimensioni carattere		3,5 x 5,0 mm
Spaziatura carattere		5,2 mm
Interfaccia		USB (Conformità: USB 2.0, Velocità di comunicazione: Velocità massima (12 Mbps))
Affidabilità		Durata: 20.000 ore
Alimentazione		CC 5 V 0,5 A (Massimo)
Potenza assorbita		Circa 2,5 W
Dimensioni esterne (esclusa unità di base)	Unità del display	177 (L) x 70 (P) x 69 (A) mm
	Prodotto + display + asta (dimensioni minime)	Con asta a forma di L: 177 (L) x 362 (P) x 202 (A) mm (unità del display non ruotata o inclinata) Con asta diritta: 177 (L) x 286 (P) x 358 (A) mm (unità del display non ruotata o inclinata)
Massa		Circa 0,45 kg (con asta a forma di L o asta diritta)
Angolo di inclinazione (Display)		Massimo 48° (4 passi, 5 posizioni)
Angolo di rotazione orizzontale		Display: massimo 300° Asta a L: massimo 270°

# Interfaz USB DM-D110

## para TM-T88V-DT/TM-T88VI-DT2

### Manual de usuario

#### Ilustraciones

Todas las ilustraciones se encuentran al principio de este manual. Están identificadas por letras (A, B...). Algunas ilustraciones tienen números en ellas. Vea el significado de los números en la lista de abajo.

#### Ilustración A:

1. Interruptor DIP

(parte trasera de la pantalla)

2. DM-D110

3. Pantalla

4. Poste en forma de L

5. Base

6. Cable USB

7. Poste recto

#### Ilustración B

8. Modelo de poste en forma de L

9. Ángulo de inclinación (pantalla):

48° como máximo

10. Ángulo de giro horizontal:

(pantalla) 300° como máximo

11. (polo con forma de L)

270° como máximo

#### Ilustración C

12. Modelo de poste recto

13. Ángulo de inclinación (pantalla):

48° como máximo

14. Ángulo de giro horizontal:

(pantalla) 300° como máximo

#### Ilustración D

15. Interruptor DIP

16. Cubierta del interruptor DIP

### CUIDADO

Todos los derechos reservados. Ninguna porción de esta publicación podrá reproducirse, guardarse en un sistema de recuperación de datos o transmitirse en forma o modo alguno, sea electrónico, mecánico, fotocopiado, grabado o de otra forma, sin el permiso previo y por escrito de Seiko Epson Corporation. No se asume responsabilidad de patente con respecto al uso de la información contenida aquí. Si bien se han tomado todas las precauciones en la preparación de este libro, Seiko Epson Corporation no asume ninguna responsabilidad por errores u omisiones. Tampoco asume responsabilidad alguna que surja por el uso de la información contenida aquí.

Ni Seiko Epson Corporation ni sus compañías afiliadas serán responsables ante el comprador de este producto o ante terceros por daños, pérdidas, costos, o gastos incurridos por el comprador o por terceros como resultado de: accidente, uso indebido, o abuso de este producto o de modificaciones, reparaciones o alteraciones no autorizadas de este producto, o (excluyendo a los EE.UU.) por no cumplir estrictamente con las instrucciones de funcionamiento y mantenimiento de Seiko Epson Corporation.

Seiko Epson Corporation no será responsable de cualquier daño o problema que surja por el uso de cualquier opción o producto de consumo que no esté designado como Producto Epson Original o Aprobado por Seiko Epson Corporation.

En función de la zona, el cable de la interfaz podrá estar incluido con el producto. En su caso, utilice dicho cable.

Seiko Epson Corporation no se responsabiliza de ningún daño provocado por interferencias electromagnéticas producidas al utilizar cables de interfaz que no sean productos homologados de Epson. Si desea más información acerca de los cables aprobados, póngase en contacto con el servicio de asistencia al cliente de Epson.

EPSON es una marca comercial registrada de Seiko Epson Corporation. Exceed Your Vision es una marca comercial registrada o una marca comercial de Seiko Epson Corporation. Todas las demás marcas son propiedad de sus respectivos propietarios y se utilizan con fines meramente identificativos.

**AVISO:** El contenido de este manual está sujeto a cambios sin previo aviso.

©Seiko Epson Corporation 2015-2019. Reservados todos los derechos.

### Restricción en el uso

Cuando este producto se usa en aplicaciones que requieren alta fiabilidad/seguridad tales como los dispositivos relacionados con la aviación, los ferrocarriles, la marina, los automóviles, etc.; los dispositivos de prevención de desastres; dispositivos varios de seguridad, etc.; o los dispositivos funcionales/de precisión, etc., usted deberá tener en cuenta los posibles fallos, las redundancias de su diseño para mantener la seguridad y la fiabilidad total de su sistema. Debido a que este producto no tuvo el propósito de usarse en aplicaciones que requieren de una fiabilidad/seguridad sumamente altas tales como los equipos aeroespaciales, equipos principales de comunicación, equipos de control en plantas nucleares, o en equipos médicos relacionados con los cuidados médicos directos, etc., por favor decida usted mismo sobre la adecuación de este producto después de una evaluación completa.

---

## Precauciones de Seguridad

En esta sección se ofrece información importante para asegurar el uso seguro y eficaz de este producto. Lea esta sección atentamente y guárdela en un lugar accesible.

### **ADVERTENCIA:**

*Retire su equipo de inmediato si éste produce humo, un olor raro, o un ruido inusual. El seguir utilizándolo podría ocasionar un incendio. Desenchufe el equipo de inmediato y comuníquese con su distribuidor o con un servicio técnico Epson.*

*Nunca trate de reparar este producto usted mismo. Una reparación incorrecta puede ser peligrosa.*

*Nunca desmonte o modifique este producto. La manipulación de este producto puede causar lesiones o un incendio.*

*Cerciórese de usar la fuente de alimentación eléctrica especificada. La conexión a una fuente de alimentación eléctrica inadecuada puede causar un incendio.*

### **CUIDADO:**

*No conecte los cables en formas que difieran a las mencionadas en este manual. Conexiones diferentes podrían causar daños e incendios.*

*Cerciórese de poner este equipo sobre una superficie firme, estable, horizontal. El producto se puede romper o causar lesiones si se cae.*

*No lo use en lugares sujetos a altos niveles de humedad o de polvo. El exceso de humedad o de polvo podría causar daños o incendios al equipo.*

*No ponga objetos pesados encima de este producto. Nunca se apoye sobre este producto. El equipo podría caerse, causando roturas y posibles lesiones.*

*El ángulo de giro horizontal de la unidad de pantalla está limitado por un tope. No aplique demasiada fuerza para girar la unidad de la pantalla tras el límite fijado por el tope. Si lo hace, podría provocar daños.*

*Tenga cuidado al manipular la pantalla del cliente, para que no se caiga ni choque contra nada, ya que tiene un tubo de pantalla fluorescente integrado.*

*No utilice aerosoles que contengan gases inflamables dentro o cerca de este producto. Si lo hace, podría provocar un incendio.*

*Si se derrama agua o algún otro líquido dentro del equipo, desenchufe el cable USB y comuníquese con su distribuidor o con un servicio técnico de Seiko Epson para recibir asistencia.*

---

## Vista general

Esta pantalla compacta de cliente con interfaz USB es exclusivamente para el TM-T88V-DT/TM-T88VI-DT2.

---

## Desembalaje

Los siguientes artículos están incluidos con la especificación estándar de la Pantalla de Cliente. Si algún artículo está dañado, llame a su distribuidor.

- |  |  |
|--|--|
| <input type="checkbox"/> Pantalla de Cliente DM-D110                           | <input type="checkbox"/> Base          |
| <input type="checkbox"/> Poste recto (Exclusivo para el modelo de poste recto) |  |
| <input type="checkbox"/> Manual de usuario (este manual)                       | <input type="checkbox"/> Tornillos x 3 |

## Nombres de piezas

Véanse la ilustración **A**.

## Nota sobre el encendido.

Este producto no tiene un interruptor de alimentación. Se enciende automáticamente cuando se inicia el TM-T88V-DT/TM-T88VI-DT2.

## Cambio de la orientación y del ángulo de la unidad de pantalla

Sostenga la base de la pantalla de cliente con su mano y retire la pantalla o el polo en forma de L para cambiar la dirección o el ángulo. Compruebe que los mueve suavemente tan sólo en la franja móvil. Si los mueve con fuerza podrá provocar daños en la unidad de la pantalla. Ver imagen **B** para el modelo de poste en forma de L y la imagen **C** para el modelo de poste recto.

## Interruptor DIP

El interruptor DIP configura los parámetros de comunicación y las situaciones en las que se necesita una auto-prueba. Véase la ilustración **D**.

### CUIDADO:

Apague el TM-T88V-DT/TM-T88VI-DT2 antes de empezar a configurar el conmutador DIP. No permita que caigan objetos extraños en el conmutador DIP. Si ajusta el conmutador DIP con el TM-T88V-DT/TM-T88VI-DT2 encendido o deja que caigan objetos extraños en su interior, podría dañar el producto.

## Funciones del Interruptor DIP 1

Nº. Int.	Funciones	ENCENDIDO	APAGADO	Configuración por defecto
1-1	Fallos en la recepción de datos	Ignorar	¿Pantalla““?	APAGADO
1-2	Tamaño de los datos	7 bits	8 bits	APAGADO
1-3	Comprobación de paridad	Con paridad	Sin paridad	APAGADO
1-4	Selección de paridad	Uniforme	Impar	APAGADO
1-5	Cambio de la velocidad de transmisión	Véase el “Cambio de la velocidad de transmisión”.		ENCENDIDO
1-6				APAGADO
1-7				ENCENDIDO
1-8	Ejecución de auto-prueba (*1)	Ejecutar	No ejecutar	APAGADO
1-9	Uso interno. No cambiar. Desconectado por defecto.			
1-10				

(\*1) Ejecuta la auto-prueba una vez sólo cuando la alimentación está encendida.

## Cambio de la velocidad de transmisión

Int. 1-5	Int. 1-6	Int. 1-7	Velocidad de transmisión (bps)
ENCENDIDO	ENCENDIDO	ENCENDIDO	2400
APAGADO	ENCENDIDO	ENCENDIDO	4800
ENCENDIDO	APAGADO	ENCENDIDO	9600 *1
APAGADO	APAGADO	ENCENDIDO	19200
ENCENDIDO	ENCENDIDO	APAGADO	38400
APAGADO	ENCENDIDO	APAGADO	57600
ENCENDIDO	APAGADO	APAGADO	115200
APAGADO	APAGADO	APAGADO	(Reservado)

\*1 Configuración predefinida

## Especificaciones

Modelo	USB DM-D110	
Tipo de pantalla	Pantalla fluorescente al vacío	
Número de caracteres mostrados	40 caracteres (20 columnas x 2 filas, matriz de 5 x 7 puntos)	
Color de caracteres	Verde (505 nm)	
Brillo	690 cd/m <sup>2</sup>	
Clases de caracteres	Alfanuméricos: 95 caracteres Caracteres internacionales: 37 caracteres Caracteres gráficos: 128 caracteres x 12 páginas	
Composición del carácter	Matriz de 5 x 7 puntos, cursor	
Tamaño del carácter	3.5 x 5.0 mm {0.14 x 0.2"}	
Pulgada de carácter	5,2 mm {0,2"}	
Interfaz	USB (Conformidad: USB 2.0, Velocidad de comunicación: Velocidad máxima (12 Mbps))	
Fiabilidad	Duración: 20.000 horas	
Fuente de alimentación	DC 5 V 0.5 A (como máximo)	
Consumo de energía	Aproximadamente 2,5 W	
Dimensiones externas (excluyendo la unidad de base)	Unidad de pantalla	177 (Ancho) x 70 (Prof) x 69 (Alto) mm {6.97 (Ancho) x 2.76 (Prof) x 2.72" (Alto)}
	Producto + pantalla + poste (tamaño mínimo)	Con poste en forma de L: 177 (Anch.) x 362 (Prof.) x 202 (Alt.) mm {6.97 (W) x 14.25 (D) x 7.95" (H)} (pantalla ni girada ni inclinada) Con poste recto: 177 (Anch.) x 286 (D) x 358 (H) mm {6.97 (Anch.) x 11.26(Prof.) x 14.09" (Alt.)} (pantalla ni girada ni inclinada)
Peso	Aproximadamente 0.45 kg {Aproximadamente 0.99 lb} (Con poste en forma de L o poste recto)	
Ángulo de inclinación (pantalla)	Máximo de 48° (4 etapas, 5 posiciones)	
Ángulo de giro horizontal	Pantalla: Máximo de 300° Polo en forma de L: Máximo de 270°	

# Interface USB DM-D110

para o modelo TM-T88V-DT/TM-T88VI-DT2

## Manual do utilizador

### Ilustrações

Todas as ilustrações encontram-se na parte inicial deste manual. Encontram-se identificadas por letras (A, B . . .). Algumas contêm números. Consulte a lista abaixo para obter o significado dos números.

#### Ilustração A:

1. Interruptor DIP  
(parte de trás do visor)
2. DM-D110
3. Ecrã
4. Pólo em forma de L
5. Base
6. Cabo USB

#### 7. Pólo simples

#### Ilustração B

8. Modelo do pólo em forma de L
9. Ângulo de inclinação (visor):  
máximo de 48°
10. Ângulo de rotação na horizontal:  
(visor) máximo de 300°
11. (Pólo em forma de L)  
máximo de 270°

#### Ilustração C

12. Modelo do pólo simples
  13. Ângulo de inclinação (visor):  
máximo de 48°
  14. Ângulo de rotação na horizontal:  
(visor) máximo de 300°
- #### Ilustração D
15. Interruptor DIP
  16. Tampa do interruptor DIP

### Importante

Todos os direitos reservados. Esta publicação não pode ser integral ou parcialmente reproduzida, arquivada nem transmitida por meio de fotocópias, gravação ou qualquer outro sistema mecânico ou electrónico, sem a prévia autorização por escrito da Seiko Epson Corporation. Não é assumida qualquer responsabilidade de patentes a respeito da utilização das informações contidas neste manual. Apesar de terem sido tomadas todas as precauções na preparação deste manual, a Seiko Epson Corporation não assume qualquer responsabilidade por erros ou omissões. Nem é assumida também qualquer responsabilidade de danos resultantes da utilização das informações contidas neste manual.

Nem a Seiko Epson Corporation ou as suas filiais deverão assumir qualquer responsabilidade pelo comprador ou terceiros deste produto por danos, perdas, custos, ou despesas incorridos pelo comprador ou terceiros resultantes de: acidente, má utilização, ou utilização abusiva deste produto ou modificações não autorizadas, reparações, ou alterações deste produto, ou (excluindo os Estados Unidos) falha de não cumprir estritamente com as instruções de funcionamento e manutenção da Seiko Epson Corporation.

A Seiko Epson Corporation não se responsabiliza por quaisquer avarias ou problemas provocados pela utilização de opções ou produtos não reconhecidos como sendo produtos genuínos Epson ou produtos aprovados pela Seiko Epson Corporation.

Dependendo da área, o cabo de interface pode ser fornecido com o produto. Se for o caso, utilize esse cabo.

A Seiko Epson Corporation não se responsabiliza por quaisquer danos resultantes de interferência electromagnética provocados pela utilização de cabos de interface que não sejam os indicados como produtos aprovados pela Epson.

Para obter mais informações sobre cabos aprovados, contacte o serviço de apoio ao cliente da Epson.

"EPSON" é uma marca registada da Seiko Epson Corporation. "Exceed Your Vision" é uma marca registada ou marca comercial da Seiko Epson Corporation. Todas as outras marcas comerciais são propriedade dos respectivos proprietários e utilizadas apenas para fins de identificação.

**AVISO:** O conteúdo deste manual está sujeito a alterações sem aviso prévio.

©Seiko Epson Corporation 2015-2019. Todos os direitos reservados.

### Restrições quanto à utilização

Quando este produto for utilizado em aplicações que requeiram alta fiabilidade/ segurança, como por exemplo dispositivos de transporte relacionados com aviação, carris, por via marítima, terrestre, etc.; dispositivos para a prevenção de desastres; vários dispositivos de segurança, etc.; ou dispositivos funcionais/de precisão, etc., deve-se utilizá-lo apenas após considerar-se adequadamente a inclusão de protecção contra falhas e de redundâncias na sua construção de forma a serem mantidas a segurança e a total fiabilidade do sistema. Como este produto não se destina à utilização em aplicações que requeiram fiabilidade/segurança extremamente altas, como equipamentos aeroespaciais, equipamentos de base para comunicações, equipamentos para o controlo de energia nuclear, ou equipamentos médicos relacionados com cuidados médicos directos, etc., tome a sua própria decisão sobre a adequação deste produto após uma avaliação completa.

---

## **Precauções de Segurança**

Esta secção apresenta informações importantes cuja finalidade é garantir uma utilização segura e eficaz deste produto. Leia esta secção com atenção e guarde-a num local de fácil acesso.

### **⚠ ATENÇÃO:**

*Desligue o equipamento de imediato se ele emitir fumo, qualquer odor estranho ou ruído pouco habitual. Se continuar a utilizá-lo, pode causar um incêndio. Desligue de imediato a fonte de energia e entre em contacto com o seu fornecedor ou com centro de serviços Seiko Epson para obter assistência. Nunca tente reparar este produto por si próprio. O trabalho de reparação inadequado pode ser perigoso.*

*Nunca desmonte ou modifique este produto. Alterar este produto pode resultar em danos ou incêndio.*

*Certifique-se de que utiliza a fonte de alimentação indicada. A ligação a uma fonte de alimentação inadequada pode causar incêndio.*

### **⚠ IMPORTANTE:**

*Não ligue os cabos segundo outras instruções a não ser as mencionadas neste manual. Diferentes ligações podem danificar ou queimar o equipamento.*

*Certifique-se de que coloca este equipamento sobre uma superfície firme, estável e plana. O produto pode partir ou causar danos se cair.*

*Evite locais sujeitos a níveis de humidade elevados e com demasiado pó. Humidade e pó em excesso podem danificar o equipamento e provocar um incêndio.*

*Não coloque objectos pesados em cima deste produto. Não se sente nem se apoie em cima do produto. O equipamento pode cair ou ceder e partir ou provocar ferimentos.*

*O ângulo de rotação na horizontal do visor é limitado por um batente. Não aplique força excessiva para rodar o visor para além do limite especificado pelo batente. Se o fizer, podem ocorrer danos.*

*Quando manusear o visor, tenha cuidado para não o deixar cair nem bater contra outros objectos, porque tem um visor fluorescente de vácuo.*

*Não utilize aspersores aerossóis que contenham gás inflamável no interior ou em torno deste produto. Pois isto pode causar incêndio.*

*Se derramar água ou outro líquido neste equipamento, desligue o cabo USB e entre em contacto com o seu fornecedor ou com um centro de serviços Seiko Epson para obter assistência.*

---

## **Descrição geral**

Este visor compacto com interface USB destina-se exclusivamente ao modelo TM-T88V-DT/TM-T88VI-DT2.

## Desembalagem

Os itens abaixo estão incluídos com o visor de especificação padrão. Os itens abaixo estão incluídos com a impressora de especificação padrão.

- Visor DM-D110
- Pólo simples (Exclusivo apenas do modelo do pólo simples)
- Manual do utilizador (este manual)
- Base
- Parafusos x 3

## Nomes das Peças

Consulte as Ilustração **A**.

## Nota sobre a alimentação

Este produto não tem um interruptor de alimentação. É ligado automaticamente quando o modelo TM-T88V-DT/TM-T88VI-DT2 é iniciado.

## Alterar a orientação e o ângulo do visor

Segure a base do visor com a mão e desloque o visor ou o pólo em forma de L para alterar a direcção ou o ângulo. Certifique-se de que os desloca com cuidado de acordo com o ângulo permitido. Se o forçar, podem ocorrer danos no visor. Consulte a Ilustração **B** do modelo do pólo em forma de L e a Ilustração **C** do modelo do pólo simples.

## Interruptor DIP

O interruptor DIP configura as definições de comunicação e verifica se é necessário efectuar um teste automático. Consulte a ilustração **D**.



### **IMPORTANTE:**

Desligue o TM-T88V-DT/TM-T88VI-DT2 antes de começar a definir o interruptor DIP. Não permita que objectos estranhos caiam dentro do interruptor DIP. A definição do interruptor DIP com o TM-T88V-DT/TM-T88VI-DT2 ligado ou a entrada de objectos estranhos dentro do interruptor DIP pode danificar o produto.

## Funções do interruptor DIP 1

DSW1 n.º	Funções	LIGADO	DESLIGADO	Configuração predefinida
1-1	Erro de recepção de dados	Ignorado	Mostra "?"	DESLIGADO
1-2	Comprimento dos dados	7 bits	8 bits	DESLIGADO
1-3	Paridade ligada ou desligada	Paridade	Sem paridade	DESLIGADO
1-4	Tipo de paridade	Par	Ímpar	DESLIGADO
1-5	Alteração da velocidade de transmissão	Consulte "Velocidade de transmissão".		LIGADO
1-6				DESLIGADO
1-7				LIGADO
1-8	Seleção do teste automático (*1)	Realizar teste automático	Não realizar	DESLIGADO
1-9	Uso interno. Não alterar. Definido para OFF (Desligado).			
1-10				

(\*1) Esta função permite seleccionar se o teste automático será ou não realizado quando ligar o aparelho.

## Velocidade de transmissão

SW1-5	SW1-6	SW1-7	Velocidade de transmissão (bps)
LIGADO	LIGADO	LIGADO	2400
DESLIGADO	LIGADO	LIGADO	4800
LIGADO	DESLIGADO	LIGADO	9600 *1
DESLIGADO	DESLIGADO	LIGADO	19200
LIGADO	LIGADO	DESLIGADO	38400
DESLIGADO	LIGADO	DESLIGADO	57600
LIGADO	DESLIGADO	DESLIGADO	115200
DESLIGADO	DESLIGADO	DESLIGADO	(Reservado)

\*1 Configuração predefinida

## Especificações

Modelo	DM-D110 USB	
Tipo de visor	Visor fluorescente de vácuo	
Número de caracteres apresentados	40 caracteres (20 colunas x 2 linhas, fonte: 5 x 7 pontos)	
Cor dos caracteres	Verde (505 nm)	
Brilho	690 cd/m <sup>2</sup>	
Jogos de caracteres	Caracteres alfanuméricos: 95 Caracteres internacionais: 37 Caracteres ampliados: 128 x 12 páginas	
Matriz de caracteres	Fonte: 5 x 7 pontos, cursor	
Tamanho do carácter	3,5 x 5,0 mm {0.14 x 0.2"}	
Densidade do carácter	5,2 mm {0.2"}	
Interface	USB (Conformidade: USB 2.0, velocidade de comunicação: Full-speed (12 Mbps))	
Fiabilidade	Duração: 20.000 horas	
Fonte de alimentação	CC 5 V 0,5 A (Máximo)	
Consumo de energia	Aproximadamente 2,5 W	
Dimensões externas (não incluindo a unidade da base)	Visor	177 (L) x 70 (P) x 69 (A) mm {6.97 (L) x 2.76 (P) x 2.72" (A)}
	Produto + ecrã + pólo (tamanho mínimo)	Com o pólo em forma de L: 177 (L) x 362 (P) x 202 (A) mm {6.97 (W) x 14.25 (D) x 7.95" (H)} (unidade do ecrã não rodada ou inclinada) Com o pólo simples: 177 (L) x 286 (P) x 358 (A) mm {6.97 (W) x 11.26(D) x 14.09" (H)}; unidade do ecrã não rodada ou inclinada)
Peso	Aproximadamente 0,45 kg {Aproximadamente 0.99 lb} (com o pólo em forma de L ou simples)	
Ângulo de inclinação (visor)	Máximo de 48° (4 passos, 5 posições)	
Ângulo de rotação na horizontal	Visor: máximo de 300° Pólo em forma de L: máximo de 270°	

# Türkçe

## TM-T88V-DT/TM-T88VI-DT2 için DM-D110 USB Arayüzü

### Kullanıcı Kılavuzu

#### Resimler

Tüm resimler bu kılavuzun başındadır. Harflerle tanımlanırlar (A, B . . .). Bazı resimlerin içinde numaralar bulunur. Numaraların anlamı için aşağıdaki listeye bakın.

##### Resim A:

1. DIP düğmesi  
(ekranın arka tarafı)
2. DM-D110
3. Ekran
4. L şeklinde direk
5. Alt ünite
6. USB Kablosu

##### 7. Düz direk

##### Resim B

8. L şeklinde direk modeli
9. Eğme açısı (ekran): maks. 48°
10. Yatay döndürme açısı:  
(ekran) maks. 300°
11. (L şeklinde direk) maks. 270°

##### Resim C

12. Düz direkli model
  13. Eğme açısı (ekran): maks. 48°
  14. Yatay döndürme açısı:  
(ekran) maks. 300°
- ##### Resim D
15. DIP düğmesi
  16. DIP düğmesi kapağı

#### İkazlar

Tüm hakları saklıdır. Bu yayının hiçbir bölümü Seiko Epson Corporation şirketinin önceden yazılı izni olmadan çoğaltılamaz, herhangi bir bilgi saklama sisteminde saklanamaz veya hiçbir biçimde veya elektronik, mekanik, fotokopi, kayıt ortamında ya da başka herhangi bir ortamda iletilemez. İşbu belgede bulunan bilgilerin kullanımına ilişkin olarak patent hakkı sorumluluğu üstlenilmemektedir. Bu kitabın hazırlanmasında her türlü önlem alınmış olmasına rağmen, Seiko Epson Corporation hata veya eksikliklerden dolayı sorumluluk kabul etmez. Yine bu belgedeki bilgilerin kullanımından doğan zararlar için de sorumluluk kabul edilmemektedir.

Seiko Epson Corporation veya bağlı kuruluşlarının, bu ürünün satın alınması nedeniyle ne satın alana ne de üçüncü taraflara karşı şunlardan kaynaklanan hasar, zarar, ziyan ve giderler için hiçbir sorumluluğu bulunmamaktadır: Kaza, ürünün yanlış veya hatalı kullanımı veya üründe yapılan izinsiz değişiklikler, onarımlar veya (ABD hariç) Seiko Epson Corporation tarafından yayınlanan işletme ve bakım talimatlarına tam olarak uyulmaması.

Seiko Epson Corporation, Seiko Epson Corporation tarafından Orijinal Epson Ürünleri veya Epson Onaylı Ürünler olarak tanımlanmış ürünler dışındaki herhangi bir isteğe bağlı aygıtın veya sarf malzemesinin kullanılmasından doğacak zararlardan ve sorunlardan sorumlu olmayacaktır.

Bölgeye bağlı olarak, arayüz kablosu ürüne dahil olabilir. Eğer kablo varsa kullanın.

Epson onaylı ürünler olarak tanımlananlar dışında herhangi bir arayüz kablosunun kullanımından kaynaklanan elektromanyetik girişim sonucu oluşabilecek herhangi bir hasardan Seiko Epson Corporation sorumlu tutulamaz. Onaylı kablolarla ilgili ayrıntılar için Epson müşteri hizmetleri ile temas kurun.

EPSON, Seiko Epson Corporation'ın tescilli ticari markasıdır.

Exceed Your Vision, Seiko Epson Corporation'ın ticari markası veya tescilli ticari markasıdır.

Diğer tüm ticari markalar, ilgili sahiplerine aittir ve sadece tanımlama amacıyla kullanılır.

#### BİLDİRİM:

Bu kılavuzun içeriği, önceden bildirilmeksizin değiştirilebilir.

©Seiko Epson Corporation 2015-2019. Tüm hakları saklıdır.

#### Kullanım Kısıtlaması

Bu ürün havacılık, demiryolu, denizyolu, otomotiv, vb ile ilgili nakliye aygıtları; afet önleme aygıtları; çeşitli güvenlik aygıtları, vb. ya da fonksiyonel/hassasiyet cihazları, vb. gibi yüksek güvenilirlik/güvenlik gerektiren uygulamalar için kullanıldığı zaman, güvenlik ve toplam sistem güvenilirliğini korumak için bu ürün yalnızca tasarımınızda arıza güvenceleri ve yedeklilikler dahil düşünüldükten sonra kullanılmalıdır. Bu ürün havacılık ekipmanı, temel haberleşme cihazları, nükleer güç kontrol cihazları veya doğrudan tıbbi bakım ile ilgili medikal cihazlar vb. gibi çok yüksek güvenilirlik/güvenlik gerektiren uygulamalarda kullanım için tasarlanmadığı için lütfen ürünün uygunluğuna tam bir değerlendirmenin ardından kendiniz karar verin.

## **Güvenlik Önlemleri**

Bu bölümde, ürünün güvenli ve etkili kullanımını sağlamak için gerekli önemli bilgiler sunulmaktadır. Lütfen bu bölümü dikkatlice okuyun ve erişilebilir bir yerde saklayın.

### **⚠ UYARI:**

*Duman, garip bir koku veya anormal ses gelmesi halinde ekipmanınızı derhal çıkartın. Kullanıma devam edilmesi yangına yol açabilir. Cihazın fişini hemen çekin ve danışmak için bayinize veya Seiko Epson servis merkezine başvurun.*

*Hiçbir zaman bu ürünü kendiniz tamir etmeye çalışmayın. Hatalı bir onarım tehlikeli olabilir.*

*Hiçbir zaman bu ürünü parçalarına ayırmayın veya üzerinde değişiklik yapmayın. Bu ürünün kurcalanması yaralanma veya yangına neden olabilir.*

*Cihazın içine yabancı madde düşmesine izin vermeyin. Yabancı cisimlerin girmesi yangına neden olabilir.*

### **⚠ DİKKAT:**

*Bu kılavuzda belirtilenler dışındaki yollarla kablolarını bağlamayın. Farklı bağlantılar cihazın zarar görmesine ve yanmaya neden olabilir.*

*Cihazın sağlam, dengeli, yatay bir yüzey üzerine yerleştirildiğinden emin olun. Ürün düşerse kırılabilir ya da yaralanmaya sebep olabilir.*

*Cihazı yüksek nem veya toza maruz kalabileceği yerlerde kullanmayın. Aşırı nem ve toz cihazın hasar görmesine veya yangına neden olabilir.*

*Bu ürünün üzerine ağır nesnelere koymayın. Hiçbir zaman bu ürünün üzerine basmayın ya da yaslanmayın. Cihaz düşerek ya da çökerek kırılmaya ve olası bir yaralanmaya neden olabilir.*

*Ekran ünitesinin yatay dönüş açısı bir durdurucuyla sınırlandırılır. Ekran ünitesini döndürmek için durdurucu tarafından ayarlanan sınırı geçecek şekilde aşırı güç uygulamayın. Bu durum hasara neden olabilir.*

*İçerisinde dahili bir flüoresan ekran tüpü bulunduğu için müşteri ekranını kullanırken düşürmemeye veya çarpmamaya dikkat edin.*

*Bu ürünün içinde veya çevresinde, yanıcı gaz içeren aerosol püskürtücüleri kullanmayın. Kullanılması yangına neden olabilir.*

*Cihazın içine su veya başka sıvı dökülürse, USB kablosunu çıkartın ve danışmak için bayinize veya Seiko Epson servis merkezine başvurun.*

## **Genel Bakış**

Bir USB arayüzüne sahip bu kompakt müşteri ekranı sadece TM-T88V-DT/ TM-T88VI-DT2 için kullanılabilir.

## **Ambalajından Çıkarma**

Aşağıdaki öğeler standart özelliklere sahip Müşteri Ekranı birlikte verilir. Herhangi bir öğe hasarlı ise bayinize başvurun.

- |   |                                    |
|---|------------------------------------|
| <input type="checkbox"/> Müşteri Ekranı DM-D110                       | <input type="checkbox"/> Alt Ünite |
| <input type="checkbox"/> Düz direk (Sadece düz direkli model içindir) | <input type="checkbox"/> Vida × 3  |
| <input type="checkbox"/> Kullanıcı Kılavuzu (bu kılavuz)              |                                    |

## **Parça İsimleri**

Bkz. Resim A.

## **Gücün açık olmasıyla ilgili uyarı**

Bu üründe bir güç besleme düğmesi bulunmamaktadır. TM-T88V-DT/TM-T88VI-DT2 çalıştırıldığında ürün otomatik açılmaktadır.

## **Ekran Ünitesinin Yönü ve Açısının Değiştirilmesi**

Açısı veya yönünü değiştirmek için müşteri ekranının altlığını elinizle tutun ve ekranı veya L-şeklindeki direği hareket ettirin. Onları sadece mobil erişim menziline hafifçe hareket ettirdiğinizden emin olun. Güç kullanarak hareket ettirilmesi ekran ünitesinde hasara neden olabilir. L şeklinde direk modeli için bkz. Resim **B** ve düz direkli model için bkz. Resim **C**.

## **DIP Düğmesi**

DIP düğmesi iletişim ayarlarını ve bir otomatik test gerekip gerekmediğini belirler. Bkz. Resim **D**.



### **DIKKAT:**

*DIP düğmesini ayarlamaya başlamadan önce TM-T88V-DT/TM-T88VI-DT2'yi kapatın. DIP düğmesinin içine yabancı madde düşmesine izin vermeyin. DIP düğmesinin TM-T88V-DT/TM-T88VI-DT2 açıkken ayarlanması veya DIP düğmesinin içine yabancı madde düşmesi ürüne hasar verebilir.*

## **DIP düğmesinin fonksiyonları**

DSW1 no.	Fonksiyonlar	AÇIK	KAPALI	Varsayılan Ayar
1-1	Veri alma hataları	Yoksay	Ekran "?"	KAPALI
1-2	Veri Uzunluğu	7 bit	8 bit	KAPALI
1-3	Parite kontrolü	Parite ile	Parite Yok	KAPALI
1-4	Parite Seçimi	Çift Sayı	Tek Sayı	KAPALI
1-5	İletim hızını değiştirme	"İletim Hızını Değiştirme" bölümüne bakın.		AÇIK
1-6				KAPALI
1-7				AÇIK
1-8	Otomatik Test yürütme (*1)	Yürüt	Yürütme	KAPALI
1-9	Dahili kullanım. Değiştirme. KAPALI olarak sabitlendi.			
1-10				

(\*1) Sadece güç açık olduğunda otomatik testi yürütür.

## İletim Hızını Deęiřtirme

SW1-5	SW1-6	SW1-7	İletim Hızı (bps)
AÇIK	AÇIK	AÇIK	2400
KAPALI	AÇIK	AÇIK	4800
AÇIK	KAPALI	AÇIK	9600 *1
KAPALI	KAPALI	AÇIK	19200
AÇIK	AÇIK	KAPALI	38400
KAPALI	AÇIK	KAPALI	57600
AÇIK	KAPALI	KAPALI	115200
KAPALI	KAPALI	KAPALI	(Saklandı)

\*1 Varsayılan ayar

## Teknik Özellikler

Model	DM-D110 USB	
Ekran tipi	Vakum flüoresan ekran	
Görüntülenen karakter sayısı	40 karakter (20 sütun × 2 satır, 5 × 7 nokta matrisi)	
Karakter rengi	Yeşil (505 nm)	
Parlaklık	690 cd/m <sup>2</sup>	
Karakter sınıfları	Alfanümerik: 95 karakter Uluslararası karakterler: 37 karakter Grafik karakterler: 128 karakter × 12 sayfa	
Karakter kompozisyonu	5 × 7 nokta matrisi, imleç	
Karakter boyutu	3,5 × 5,0 mm	
Karakter aralığı	5,2 mm	
Arayüz	USB [Uygunluk: USB 2.0, İletişim hızı: Tam hız (12 Mbps)]	
Dayanıklılık	Ömür: 20.000 saat	
Güç beslemesi	DC 5 V 0,5 A (Maksimum)	
Güç tüketimi	Yaklaşık 2,5 W	
Harici boyutlar (alt ünite hariç)	Ekran ünitesi	177 (G) × 70 (D) × 69 (Y) mm
	Ürün + ekran + direk (minimum boyut)	L-şekilli direk ile birlikte: 177 (G) × 362 (D) × 202 (Y) mm (ekran ünitesi döndürülmemiş veya eğilmemiş) Düz direk ile birlikte: 177 (G) × 286 (D) × 358 (Y) mm (ekran ünitesi döndürülmemiş veya eğilmemiş)
Kütle	Yaklaşık 0,45 kg (L-şekilli direk veya düz direk ile birlikte)	
Eğme açısı (Ekran)	Maksimum 48° (4 adım, 5 konum)	
Yatay döndürme açısı	Ekran: Maksimum 300° L şeklinde direk: Maksimum 270°	

**Русский**

# DM-D110 USB-интерфейс

## для TM-T88V-DT/TM-T88VI-DT2

### Руководство по эксплуатации

#### Иллюстрации

Все иллюстрации приведены в начале руководства. Иллюстрации обозначены латинскими буквами (А, В . . .). В некоторых иллюстрациях предусмотрены цифровые обозначения компонентов. См. ниже перечень, поясняющий обозначения компонентов.

#### Иллюстрация А:

1. Двухрядный переключатель (задняя часть экрана)
2. DM-D110
3. Экран
4. L-образная стойка
5. Основание
6. USB-кабель

#### 7. Прямая стойка

#### Иллюстрация В

8. Модель с L-образной стойкой
9. Угол наклона (экрана): максимум 48°
10. Угол горизонтального вращения: (экран) максимум 300°
11. (L-образная стойка) максимум 270°

#### Иллюстрация С

12. Модель с прямой стойкой
13. Угол наклона (экрана): максимум 48°
14. Угол горизонтального вращения: (экран) максимум 300°

#### Иллюстрация D

15. Двухрядный переключатель
16. Крышка двухрядного переключателя

### Предостережение

Все права защищены. Воспроизведение, хранение в системе поиска информации и передача какой-либо части настоящего документа в какой-либо форме или с использованием каких-либо электронных, механических, фотокопируемых, записывающих или иных средств без предварительного письменного разрешения корпорации Seiko Epson запрещено. Изготовитель не несет никакой ответственности за нарушение патентных прав в связи с использованием содержащейся в настоящем документе информации. Несмотря на то, что изготовитель принял все возможные меры предосторожности при подготовке настоящего документа, корпорация Seiko Epson не несет никакой ответственности за ошибки или упущения. Кроме того, изготовитель не несет никакой ответственности за ущерб в результате использования содержащейся здесь информации.

Ни Seiko Epson Corporation, ни ее отделения не несут ответственности перед покупателем данного изделия или третьей стороной за ущерб, потери, расходы или затраты, понесенные покупателем или третьей стороной вследствие: несчастного случая, неправильного применения или нарушения режима эксплуатации изделия, а также несанкционированной модификации, ремонта или измерения изделия или (за исключением США) несоблюдения в точности инструкций по эксплуатации или обслуживанию Seiko Epson Corporation.

Корпорация Seiko Epson не несет ответственности за какие-либо убытки или проблемы, возникающие в связи с использованием любых дополнительных устройств и компонентов или любых потребляемых материалов, кроме тех, которые рекомендованы корпорацией Seiko Epson в качестве оригинальной продукции компании Epson или в качестве продукции, одобренной компанией Epson.

В зависимости от региона интерфейсный кабель может входить в комплект с изделием. Если это так, используйте этот кабель.

Компания Seiko Epson Corporation не несет ответственности за любые повреждения от электромагнитных помех вследствие использования любых интерфейсных кабелей, отличных от кабелей, которые являются одобренными изделиями Epson. Подробную информацию об одобренных кабелях можно получить в поддержке клиентов Epson.

EPSON является зарегистрированным товарным знаком корпорации Seiko Epson Corporation. Exceed Your Vision является зарегистрированным товарным знаком или товарным знаком корпорации Seiko Epson Corporation. Все остальные товарные знаки являются собственностью их соответствующих владельцев и используются только с целью идентификации.

**ВНИМАНИЕ:** Содержание этого руководства может быть изменено без уведомления.

©Seiko Epson Corporation 2015-2019. Все права защищены.

### Ограниченное применение

Если данное изделие используется в условиях, требующих обеспечения высокого уровня надежности/безопасности, например, совместно с различными устройствами на авиационном, железнодорожном, водном, автомобильном транспорте и т. д.; аварийными устройствами оповещения; различными устройствами обеспечения безопасности и т. д.; функциональными/прецизионными устройствами и т. д., то использовать это изделие следует только после рассмотрения мер по обеспечению отказоустойчивости и дублирования, чтобы обеспечить безопасность и надежность системы в целом. Поскольку данное изделие не предназначено для применения в условиях, требующих обеспечения чрезвычайно высокого уровня надежности/безопасности, например, в сочетании с авиакосмическим оборудованием, оборудованием магистральной связи, в системах управления атомными электростанциями или с медицинским оборудованием, используемым непосредственно для лечения пациентов, и т.д., пользователь должен принять собственное решение относительно возможности использования данного изделия только после всесторонней оценки.

---

## Меры предосторожности

В этом разделе содержится важная информация, способствующая обеспечению безопасного и эффективного использования описываемой продукции. Внимательно прочтите этот раздел и храните инструкции по обеспечению безопасности рядом с устройством.

### ПРЕДУПРЕЖДЕНИЕ:

Если при использовании оборудования будут замечены дым, непривычный запах или необычный шум, немедленно отсоедините оборудование. Его дальнейшее использование может привести к пожару. Сразу же отсоедините оборудование от сети и обратитесь за рекомендациями к торговому представителю изготовителя или в центр технического обслуживания оборудования компании Seiko Epson.

Никогда не пытайтесь самостоятельно отремонтировать это оборудование. Неправильное выполнение ремонта может привести к возникновению опасной ситуации.

Никогда не разбирайте оборудование и не изменяйте его конструкцию. Неумелое обращение с оборудованием может привести к травмам или пожару.

Пользуйтесь только указанным источником электропитания. Подсоединение оборудования к неправильному источнику электропитания может привести к пожару.

### ВНИМАНИЕ:

Подключайте кабели только в соответствии с инструкциями, приведенными в этом руководстве. Другое подключение кабелей может привести к повреждению и воспламенению оборудования.

Устанавливайте оборудование только на устойчивой, твердой горизонтальной поверхности. Падение оборудования может привести к его поломке или к нанесению травм персоналу.

Не используйте оборудование в помещениях, отличающихся высокой влажностью или запыленностью воздуха. Чрезмерная влажность или запыленность могут привести к повреждению или воспламенению оборудования.

Не кладите на оборудование тяжелые предметы. Никогда не вставляйте на оборудование и не опирайтесь на него. Оборудование может упасть или сломаться; в обоих случаях возможно нанесение травм персоналу.

Угол горизонтального вращения экрана ограничен упором. Не применяйте чрезмерное усилие, чтобы повернуть экран, когда угол вращения достиг предела на упоре. Это может привести к повреждению.

Соблюдайте осторожность при обращении с клиентским экраном, чтобы не уронить и не ударить его, так как он имеет встроенную флюоресцентную трубку.

Не используйте внутри данного изделия или рядом с ним аэрозольные распылители, содержащие огнеопасный газ. Это может привести к пожару.

В случае попадания внутрь оборудования воды или какой-либо другой жидкости отсоедините USB-кабель и обратитесь за рекомендациями к торговому представителю или в центр технического обслуживания компании Seiko Epson.

---

## Обзор

Этот компактный клиентский экран с USB-интерфейсом предназначен исключительно для TM-T88V-DT/TM-T88VI-DT2.

---

## Распаковка

В комплекте стандартного клиентского экрана поставляются следующие компоненты и материалы. Если какой-либо компонент или материал поврежден, обратитесь к торговому агенту, у которого вы приобрели свой принтер.

- |  |                                    |
|--|------------------------------------|
| <input type="checkbox"/> Клиентский экран DM-D110                          | <input type="checkbox"/> Основание |
| <input type="checkbox"/> Прямая стойка (Только на модели с прямой стойкой) | <input type="checkbox"/> Винты × 3 |
| <input type="checkbox"/> Руководство пользователя (данное руководство)     |                                    |

---

## Названия деталей

См. иллюстрацию **A**.

---

## Уведомление о подключении питания

Это изделие не имеет выключателя питания. Оно включается автоматически при включении TM-T88V-DT/TM-T88VI-DT2.

---

## Изменение расположения и угла экрана

Для изменения направления или угла удерживайте основание клиентского экрана рукой и перемещайте экран или L-образную стойку. Перемещайте их аккуратно только в диапазоне их движения. Применение силы может повредить экран. См. рисунок **B** для модели с L-образной стойкой и рисунок **C** для модели с прямой стойкой.

---

## Двухрядный переключатель

Двухрядный переключатель отвечает за настройки связи и за необходимость самодиагностики. См. иллюстрацию **D**.

### **ВНИМАНИЕ:**

*Выключите электропитание TM-T88V-DT/TM-T88VI-DT2 перед началом настройки переключателя DIP. Избегайте попадания в переключатель DIP посторонних предметов. Настройка переключателя DIP при включенном электропитании устройства TM-T88V-DT/TM-T88VI-DT2 и наличии посторонних предметов внутри переключателя DIP может привести к повреждению устройства.*

## Функции двухрядного переключателя 1

№ переключателя 1	Функции	ВКЛ.	ВЫКЛ.	Настройка по умолчанию
1-1	Ошибка приема данных	Игнорировать	Отображать «?»	ВЫКЛ.
1-2	Размер данных	7 битов	8 битов	ВЫКЛ.
1-3	Паритетный контроль	С паритетом	Без паритета	ВЫКЛ.
1-4	Выбор паритета	Четные	Нечетные	ВЫКЛ.
1-5	Переключение скорости передачи данных	См. «Переключение скорости передачи данных»		ВКЛ.
1-6				ВЫКЛ.
1-7				ВКЛ.
1-8	Выполнение самодиагностики (*1)	Выполнить	Не выполнять	ВЫКЛ.
1-9	Для использования внутри помещений. Не изменяйте. Фиксировано в состоянии ОТКЛ.			
1-10				

(\*1) Запускает самодиагностику только один раз при включении питания.

## Переключение скорости передачи данных

Перекл. 1-5	Перекл. 1-6	Перекл. 1-7	Скорость передачи данных (бит/с)
Вкл.	Вкл.	Вкл.	2400
Выкл.	Вкл.	Вкл.	4800
Вкл.	Выкл.	Вкл.	9600 *1
Выкл.	Выкл.	Вкл.	19200
Вкл.	Вкл.	Выкл.	38400
Выкл.	Вкл.	Выкл.	57600
Вкл.	Выкл.	Выкл.	115200
Выкл.	Выкл.	Выкл.	(Зарезервировано)

\*1 Настройка по умолчанию

## Спецификации

Модель	DM-D110 USB	
Тип экрана	Вакуумный экран на флюоресцентной трубке	
Количество отображаемых символов	40 символов (20 столбцов × 2 строки, точечная матрица 5 × 7)	
Цвет символов	Зеленый (505 нм)	
Яркость	690 кд/м <sup>2</sup>	
Классы символов	Буквенно-цифровые: 95 символов Международные: 37 символов Графические: 128 символов × 12 страниц	
Расположение символов	Точечная матрица 5 × 7, курсор	
Размер символов	3,5 × 5,0 мм	
Расстояние между символами	5,2 мм	
Интерфейс	USB [соответствие: USB 2.0, скорость передачи данных: полная (12 Мбит/с)]	
Эксплуатационная надежность	Срок службы: 20 000 часов	
Питание	5 В, 0,5 А (максимум), постоянный ток	
Расход энергии	Приблизительно 2,5 Вт	
Внешние габаритные размеры (включая основание)	Экран	177 (Ш) × 70 (Г) × 69 (В) мм
	Устройство + дисплей + стойка (минимальный размер)	С L-образной стойкой: 177 (Ш) × 362 (Д) × 202 (В) мм (дисплейный блок не повернут и не наклонен) С прямой стойкой: 177 (Ш) × 286 (Д) × 358 (В) мм (дисплейный блок не повернут и не наклонен)
Масса	Приблизительно 0,45 кг (с L-образной стойкой или прямой стойкой)	
Угол наклона (экран)	Максимум 48° (4 шага, 5 положений)	
Угол горизонтального вращения	Экран: максимум 300° L-образная стойка: максимум 270°	

# Українська

# DM-D110 з інтерфейсом USB

## для TM-T88V-DT/TM-T88VI-DT2

### Посібник користувача

#### Малюнки

Усі малюнки наведені на початку цього посібника. Вони позначені літерами (А, В... ). На деяких малюнках є також цифри. Див. список нижче, де наведені значення цих цифр.

#### **Малюнок А:**

1. Двохпозиційний перемикач (задня поверхня дисплею)
2. DM-D110
3. Екран
4. Г-подібна стійка
5. Основа
6. Кабель USB

#### **7. Прямая стійка**

#### **Малюнок В:**

8. Модель з Г-подібною стійкою
9. Кут нахилу (дисплей): макс. 48°
10. Кут повороту по горизонталі: (дисплей) макс. 300°
11. (Г-подібна стійка) макс. 270°

#### **Малюнок С:**

12. Модель з прямою стійкою
13. Кут нахилу (дисплей): макс. 48°
14. Кут повороту по горизонталі: (дисплей) макс. 300°

#### **Малюнок D:**

15. Двохпозиційний перемикач
16. Кришка двохпозиційного перемикача

### Запобіжні заходи

Всі права захищено. Без попереднього письмового дозволу корпорації Seiko Epson жодну частину цього документу не можна відтворювати, зберігати у пошуковій системі або передавати у будь-якому вигляді та будь-якими засобами: електронними, механічними, фотографічними, шляхом відеозапису та іншим способом. Жодних патентних зобов'язань не передбачається щодо використання інформації, що міститься в цьому документі. Незважаючи на те, що виробник вжив усі можливі запобіжні заходи при підготовці цього документу, корпорація Seiko Epson не несе жодної відповідальності за помилки або упущення у ньому. Крім того, виробник не несе жодної відповідальності за збитки у результаті використання цієї інформації.

Корпорація Seiko Epson та її філії не несуть відповідальності перед покупцем цього продукту або третьою стороною за шкоду, втрати, збитки або витрати покупки або третьою стороною внаслідок: нещасного випадку, неправильного використання або порушення режиму експлуатації цього продукту, а також несанкціонованої модифікації, ремонту чи внесення змін або (за винятком США) недотримання інструкцій з експлуатації та технічного обслуговування, наданих корпорацією Seiko Epson.

Корпорація Seiko Epson не несе жодної відповідальності за будь-які збитки або проблеми, що виникають у результаті використання будь-яких додаткових аксесуарів та витратних матеріалів, крім тих, які рекомендовані корпорацією Seiko Epson в якості оригінальної продукції компанії Epson або в якості продукції, схваленої компанією Epson.

Інтерфейсний кабель входить до комплекту постачання продукту не в усіх регіонах. Якщо це так, використовуйте цей кабель.

Корпорація Seiko Epson не несе відповідальності за будь-які збитки через електромагнітні перешкоди, які виникають під час використання будь-яких інтерфейсних кабелів, які не були схвалені компанією Epson. Для отримання додаткової інформації щодо схвалених кабелів зверніться у службу підтримки клієнтів компанії Epson. EPSON - це зареєстрована торгова марка корпорації Seiko Epson. Exceed Your Vision - це зареєстрована торгова марка або торгова марка корпорації Seiko Epson. Інші торгові марки є власністю відповідних власників та використовуються лише з метою ідентифікації.

#### **ПРИМІТКИ:**

Інформація про продукт може змінюватись без попередження.

©Seiko Epson Corporation 2015-2019. Всі права захищено.

### Обмеження використання

Якщо цей продукт використовується за умов, що вимагають забезпечення високого рівня надійності/безпеки, наприклад, з різними пристроями на авіаційному, залізничному, водному, автомобільному транспорті тощо; аварійними пристроями оповіщення; різними пристроями забезпечення безпеки тощо; функціональними/презійційними пристроями тощо, то використовувати цей продукт слід тільки після розгляду заходів щодо забезпечення відмовостійкості та дублювання, щоб забезпечити безпеку і надійність системи в цілому. Оскільки цей продукт не призначений для використання за умов, що вимагають забезпечення надзвичайно високого рівня надійності/безпеки, наприклад, з авіакосмічним обладнанням, устаткуванням магістрального зв'язку, в системах управління атомними електростанціями або з медичним обладнанням, що застосовується безпосередньо для лікування пацієнтів тощо, користувач повинен прийняти власне рішення щодо можливості використання даного пристрою тільки після його всебічної оцінки.

## Заходи техніки безпеки

У цьому розділі наведено важливу інформацію щодо безпечного та ефективного використання цього продукту. Уважно прочитайте цей розділ та зберігайте його у доступному місці.

### **⚠ ПОПЕРЕДЖЕННЯ:**

Негайно відключіть пристрій, якщо він видає дим, незвичний запах або незвичний звук. Продовження його використання у такому випадку може призвести до пожежі. Негайно відключіть обладнання від мережі живлення та зверніться по допомогу до дилера або у сервісний центр Seiko Epson.

Ніколи не намагайтесь ремонтувати продукт самостійно. Невідповідні ремонтні роботи можуть бути небезпечними.

Ніколи не розбирайте та не змінюйте цей продукт. Несанкціоновані дії з цим продуктом можуть призвести до травми або пожежі.

Не дозволяйте потрапляння будь-яких речовин у це обладнання. Потрапляння будь-яких предметів усередину пристрою може призвести до пожежі.

### **⚠ УВАГА:**

Не підключайте кабелі в інший спосіб, що відрізняється від опису цього керівництва. Невірне підключення може призвести до пошкодження обладнання або його займання. Встановлюйте обладнання на тверду, надійну горизонтальну поверхню. Якщо пристрій впаде, він може зламатися або спричинити травму.

Не використовуйте пристрій у місцях з високим рівнем вологості або запиленості. Надмірна вологість та пил можуть спричинити пошкодження пристрою або пожежу.

Не кладіть важкі предмети на цей продукт. Ніколи не ставайте та не опирайтесь на цей продукт. Устаткування може впасти або перевернутися, що може призвести до поломки та травми.

Кут повороту дисплею по горизонталі обмежується стопором.

Не застосовуйте надмірну силу для повороту дисплею для його повороту на більший кут, ніж обмежено стопором. Це може призвести до його пошкодження.

Будьте обережні при роботі з дисплеєм клієнта, щоб не кинути та не вдарити його, адже у ньому є вбудована флуоресцентна трубка.

Не використовуйте аерозолі з легкозаймистим газом всередині пристрою або біля нього. Це може призвести до пожежі.

Якщо вода або інша рідина потрапляє в обладнання, відключіть кабель USB та зверніться до дилера або у сервісний центр компанії Seiko Epson.

## Огляд

Цей компактний дисплей клієнта з інтерфейсом USB призначений виключно для пристрою TM-T88V-DT/TM-T88VI-DT2.

## Розпакування

Наступні компоненти входять у стандартний комплект постачання дисплея клієнта. Якщо будь-який з них пошкоджений, зверніться до дилера.

- |   |                                     |
|---|-------------------------------------|
| <input type="checkbox"/> Дисплей клієнта DM-D110                              | <input type="checkbox"/> Основа     |
| <input type="checkbox"/> Пряма стійка (виключно для моделей з прямою стійкою) | <input type="checkbox"/> Гвинти × 3 |
| <input type="checkbox"/> Посібник користувача (цей посібник)                  |                                     |

## Назви деталей

Див. малюнок **A**.

## Примітна щодо увімкнення живлення

Цей продукт не оснащений вмикачем живлення. Він автоматично вмикається при ввімкненні пристрою TM-T88V-DT/TM-T88VI-DT2.

## Зміна горизонтального положення та кута нахилу дисплею

Тримайте основу дисплею клієнта рукою та рухайте дисплей або Г-подібну стійку, щоб змінити її горизонтальне положення та кут нахилу. Рухайте їх обережно лише у дозволеному діапазоні. Рухи із застосуванням сили можуть призвести до пошкодження дисплею. Див. малюнок **B**, на якому наведена модель з Г-подібною стійкою, та малюнок **C** з моделлю з прямою стійкою.

## Двохпозиційний перемикач

Двохпозиційний перемикач налаштовує параметри лінії зв'язку та визначає, чи потрібна внутрішня діагностика. Див. малюнок **D**.

### УВАГА:

Вимкніть TM-T88V-DT/TM-T88VI-DT2 перед налаштуванням двохпозиційного перемикача.

Не дозволяйте потрапляння сторонніх предметів у двохпозиційний перемикач.

Налаштування двохпозиційного перемикача з увімкненим TM-T88V-DT/TM-T88VI-DT2 або потрапляння сторонніх предметів у нього може пошкодити продукт.

## Функції двохпозиційного перемикача 1

Цифра на DSW1	Функція	Увімк.	Вимк.	Положення за замовчуванням
1-1	Помилка прийняття даних	Ігнорувати	Дисплей "?"	Вимк.
1-2	Кількість біт даних	7 біт	8 біт	Вимк.
1-3	Перевірка на парність	З контролем парності	Без контролю парності	Вимк.
1-4	Вибір парності	Парні	Непарні	Вимк.
1-5	Зміна швидкості передач	Див. "Зміна швидкості передач даних".		Увімк.
1-6				Вимк.
1-7				Увімк.
1-8	Виконання внутрішньої діагностики (*1)	Виконати	Не виконувати	Вимк.
1-9	Внутрішнє використання. Не змінювати. Встановлено на ВИМК.			
1-10				

(\*1) Виконує внутрішню діагностику один раз, коли увімкнено живлення.

## Зміна швидкості передачі даних

SW1-5	SW1-6	SW1-7	Швидкість передачі даних (біт/с)
Увімк.	Увімк.	Увімк.	2400
Вимк.	Увімк.	Увімк.	4800
Увімк.	Вимк.	Увімк.	9600 *1
Вимк.	Вимк.	Увімк.	19200
Увімк.	Увімк.	Вимк.	38400
Вимк.	Увімк.	Вимк.	57600
Увімк.	Вимк.	Вимк.	115200
Вимк.	Вимк.	Вимк.	(Зарезервовано)

\*1 Значення за замовчуванням

## Технічні характеристики

Модель	DM-D110 USB	
Тип дисплею	Вакуумний флуоресцентний дисплей	
Кількість символів, що відображаються	40 символів (20 стовпців × 2 рядки, точкова матриця 5 × 7)	
Колір символів	Зелений (505 нм)	
Яскравість	690 кд/м <sup>2</sup>	
Класи символів	Буквено-цифрові: 95 символів Міжнародні символи: 37 символів Графічні символи: 128 символів × 12 сторінок	
Склад символів	Точкова матриця 5 × 7, курсор	
Розмір символів	3,5 × 5,0 мм	
Відстань між символами	5,2 мм	
Інтерфейс	USB [Сумісність: USB 2.0, Швидкість обміну даними: максимальна швидкість (12 Мбіт/с)]	
Експлуатаційна надійність	Термін служби: 20 000 годин	
Джерело живлення	DC 5 В 0,5 А (максимум)	
Споживання енергії	Приблизно 2,5 Вт	
Зовнішні розміри (за виключенням основи)	Дисплей	177 (Ш) × 70 (Д) × 69 (В) мм
	Продукт + дисплей + стійка (мінімальний розмір)	3 Г-подібною стійкою: 177 (Ш) × 362 (Д) × 202 (В) мм (дисплей не нахилений та не повернений) 3 рівною стійкою: 177 (Ш) × 286 (Д) × 358 (В) мм (дисплей не нахилений та не повернений)
Вага	Приблизно 0,45 кг (з Г-подібною або рівною стійкою)	
Кут нахилу (дисплей)	Максимум 48° (4 кроки, 5 положень)	
Кут повороту по горизонталі	Дисплей: Максимум 300° Г-подібна стійка: Максимум 270°	

## TM-T88V-DT/TM-T88VI-DT2 үшін DM-D110 USB интерфейсі

### Пайдаланушы нұсқаулығы

#### Суреттер

Барлық суреттер осы нұсқаулықтың басында орналасқан. Олар әріптермен көрсетілген (А, В . . .). Кейбір суреттердің нөмірлері бар. Сандардың мағынасын төмендегі тізімнен қараңыз.

#### **Сурет А:**

1. DIP қосқышы  
(дисплейдің артқы жағы)
2. DM-D110
3. Экран
4. L пішінді баған
5. Негіз
6. USB кабелі

#### **7. Түзу баған**

#### **Сурет В:**

8. L пішінді бағанды үлгі
9. Еңкейту бұрышы (дисплей): ең көбі 48°
10. Көлденең бұру бұрышы:  
(дисплей) ең көбі 300°
11. (L пішінді баған) ең көбі 270°

#### **Сурет С:**

12. Түзу бағанды үлгі
13. Еңкейту бұрышы (дисплей): ең көбі 48°
14. Көлденең бұру бұрышы:  
(дисплей) ең көбі 300°

#### **Сурет D:**

15. DIP қосқышы
16. DIP қосқышының қақпағы

#### **Сақтық ескертулер**

Барлық құрықтар сақталған. Seiko Epson корпорациясының алдын ала жазбаша рұқсатынсыз бұл жарияланымның ешбір бөлігін көшірмеуге, іздеу жүйесінде сақтауға немесе электрондық, механикалық, ксерокс көшірмесі, жазу немесе өзге қандай болмасын үлгіде немесе қандай болмасын құрал арқылы беруге болмайды. Мұнда қамтылған ақпаратты пайдалануға қатысты патенттік жауапкершілік қабылданбайды. Осы кітапты дайындау кезінде барлық сақтық шаралар қолданылғанымен, Seiko Epson корпорациясы жіберілген қателер немесе ағаттықтар үшін жауап бермейді. Әрі осында қамтылған ақпаратты пайдалану нәтижесінде орын алған шығындар үшін жауапкершілік көзделмейді.

Seiko Epson корпорациясы не еншілес бөлімшелері келеңсіз оқиға, осы өнімді дұрыс пайдаланбау немесе теріс пайдалану немесе өнімге рұқсатсыз өзгерістер енгізу, оны жөндеу немесе өзгерту немесе (АҚШ қоспағанда) Seiko Epson корпорациясының пайдалану және қызмет көрсету нұсқауларын жіті орындамау нәтижесінде орын алған осы өнім сатып алушысының немесе үшінші тараптардың шығындары немесе жоғалтуы үшін олар алдында жауап бермейді.

Seiko Epson корпорациясы Seiko Epson корпорациясының Түпнұсқа Epson өнімдерінен немесе Epson мақұлданған өнімдерінен басқа мүмкіндіктерді немесе тұтынылатын өнімдерді пайдаланудан туындаған шығындар немесе ақаулықтар үшін жауап бермейді.

Аумаққа байланысты өніммен бірге интерфейстік кабель қамтылуы мүмкін. Солай болса, сол кабельді пайдаланыңыз.

Seiko Epson корпорациясы Epson бекіткен өнімдер ретінде белгіленгендерден басқа кез келген интерфейстік кабельдерді пайдаланудан орын алатын электромагниттік кедергілерден туындайтын ешбір зақымға жауапты болмайды. Бекітілген кабельдер туралы мәліметтер алу үшін Epson тұтынушыларды қолдау қызметіне хабарласыңыз.

EPSON — Seiko Epson Corporation компаниясының тіркелген сауда белгісі. Exceed Your Vision — Seiko Epson Corporation компаниясының тіркелген сауда белгісі немесе сауда белгісі. Барлық басқа сауда белгілері тиісті иелерінің меншігі болып табылады және тек айқындау мақсатында пайдаланылады.

#### **ЕСКЕРТУ:**

Осы нұсқаулықтың мазмұны ескертусіз өзгертілуі мүмкін.

©Seiko Epson Corporation 2015-2019. Барлық құқықтар сақталған.

### Пайдалану шектеуі

Бұл өнімді әуе, темір жол, теңіз, автокөлігіне, т.б. қатысты тасымал құрылғылары, апаттың алдын алу құрылғылары; түрлі қауіпсіздік құрылғылары, т.б. немесе функционалдық/дәл құрылғылар, т.б. сияқты жоғары сенімділікті/қауіпсіздікті талап ететін қолдану үшін пайдаланған кезде қауіпсіздікті және жалпы жүйе сенімділігін қамтамасыз ету үшін жасақтамаға ақаулықтарға қарсы және қосалқы шараларды қосу мәселесін қарап шыққаннан кейін ғана осы өнімді пайдалану қажет. Бұл өнімнің әуе-ғарыш жабдығы, негізгі байланыс жабдығы, атом қуатын басқару жабдығы немесе тікелей медициналық көмекке қатысты медициналық жабдықты сияқты өте жоғары сенімділікті/қауіпсіздікті талап ететін қолдану түрлеріне пайдалануға арналмағанын ескере отыра, осы өнімнің жарамдылығы жөніндегі жеке пайымыңызды толық бағалағаннан кейін жасаңыз.

---

## Қауіпсіздік сақтық шаралары

Бұл бөлімде осы өнімді қауіпсіз және тиімді пайдалануды қамтамасыз етуге арналған маңызды ақпарат берілген. Осы бөлімді мұқият оқып шығыңыз және оны қол жеткізу оңай жерде сақтаңыз.

### **⚠ ЕСКЕРТУ:**

*Егер түтін, әдеттен тыс иіс шықса немесе әдеттегіден тыс шу естілсе, жабдықты бірден алыңыз. Әрі қарай пайдалану өртке әкелуі мүмкін. Дереве жабдықты розеткадан суырыңыз және кеңес алу үшін дилерге немесе Seiko Epson сервистік орталығына хабарласыңыз.*

*Осы өнімді жөндеуге ешқашан әрекеттенбеңіз. Дұрыс емес жөндеу жұмымсы қауіпті болуы мүмкін.*

*Бұл өнімді ешқашан бөлшектемеңіз немесе өзгертпеңіз. Бұл өнімді шұқу жарақатқа немесе өртке әкелуі мүмкін.*

*Жабдық ішіне бөгде заттардың түсуіне жол бермеңіз. Бөгде заттардың түсуі өртке әкелуі мүмкін.*

### **⚠ САҚ БОЛЫҢЫЗ:**

*Кабельдерді осы нұсқаулықта аталғаннан өзге жолмен жалғамаңыз. Өзге жолдармен жалғау жабдық зақымды немесе күйге әкелуі мүмкін.*

*Осы жабдықты қатты, тұрақты, көлденең бетке орнатыңыз. Құласа, өнім бұзылуы немесе жарақат тигізуі мүмкін.*

*Жоғары ылғалдылық немесе тозаң деңгейлері бар орындарда пайдаланбаңыз. Артық ылғалдылық және шаң жабдықтың зақымдалуына немесе өртке әкелуі мүмкін.*

*Осы өнімнің үстіне ауыр заттар қоймаңыз. Осы өнімге ешқашан тұрмаңыз немесе сүйенбеңіз. Жабдық құлап немесе шашылып кетуі мүмкін және сынып, жарақаттауы ықтимал.*

*Дисплей блогының көлденең бұру бұрышы тоқтатқышпен шектеледі. Дисплей блогын тоқтатқыш арқылы орнатылған шектен тыс бұру үшін артық күш қолданбаңыз. Бұлай істеу зақымға әкелуі мүмкін.*

*Тұтынушы дисплейін ұстағанда құлатып алмаңыз немесе соқпаңыз, өйткені онда кірістірілген флюоресценттік дисплей түтігі бар.*

*Осы өнімнің ішіне немесе айналасына құрамында жанғыш газ бар аэрозоль бүріккіштерін пайдаланбаңыз. Бұл әрекет өртке әкелуі мүмкін.*

*Егер су немесе басқа сұйықтық осы жабдық ішіне төгіліп кетсе, USB кабелін ажыратыңыз және кеңес алу үшін дилерге немесе Seiko Epson сервистік орталығына хабарласыңыз.*

---

## Шолу

Бұл USB интерфейсі бар шағын тұтынушылық дисплейі тек TM-T88V-DT/ TM-T88VI-DT2 үшін арналған.

---

## Орамнан шығару

Спецификациясы стандартты тұтынушылық дисплейде келесі заттар қамтылған. Кез келген зат зақымдалған болса, дилерге хабарласыңыз.

- DM-D110 тұтынушылық дисплей  Негіз
- Түзу баған (тек түзу бағанды үлгіде болады)
- Пайдаланушы нұсқаулығы (осы нұсқаулық)  Бұрандалар × 3

---

## Бөлшек атаулары

A суретін қараңыз.

## Қуатты қосу туралы ескертпе

Бұл өнімде қуатпен қамту қосқышы жоқ. Ол TM-T88V-DT/TM-T88VI-DT2 іске қосылғанда автоматты түрде қосылады.

## Дисплей блогының бағдарын және бұрышын өзгерту

Тұтынушылық дисплейдің негізін қолмен ұстаңыз және бағытты немесе бұрышты өзгерту үшін дисплейді немесе L пішінді бағанды жылжытыңыз. Оларды тек жылжымалы ауқымда ақырын жылжытыңыз. Күшпен жылжыту дисплей блогына зақымдар тигізуі мүмкін. L пішінді бағанды үлгіні **B** суретінен және түзу бағанды үлгіні **C** суретінен қараңыз.

## DIP қосқышы

DIP қосқышы байланыс параметрлерін және өзіндік тексеру қажет-қажет еместігін конфигурациялайды. **D** суретін қараңыз.

### **САҚ БОЛЫҢИЗ:**

*DIP қосқышын реттеуді бастау алдында TM-T88V-DT/TM-T88VI-DT2 өшіріңіз. DIP қосқышына бөгде заттардың түсуіне жол бермеңіз. DIP қосқышын TM-T88V-DT/TM-T88VI-DT2 қуаты ҚОСУЛЫ күйде немесе DIP қосқышының ішінде бөгде заттар болып реттеу өнімді зақымдауы мүмкін.*

## 1-ші DIP қосқышының функциялары

DSW1 нөм.	Функциялар	ҚОСУЛЫ	ӨШІРУЛІ	Әдепкі параметр
1-1	Деректер алу қателері	Елемеу	«?» көрсету	ӨШІРУЛІ
1-2	Деректердің ұзындығы	7 бит	8 бит	ӨШІРУЛІ
1-3	Жұптықты тексеру	Жұптықпен	Жұптықсыз	ӨШІРУЛІ
1-4	Жұптықты таңдау	Жұп	Тақ	ӨШІРУЛІ
1-5	Тасымалдау жылдамдығын ауыстыру	«Тасымалдау жылдамдығын ауыстыру» бөлімін қараңыз.		ҚОСУЛЫ
1-6				ӨШІРУЛІ
1-7				ҚОСУЛЫ
1-8	Өзіндік тексеруді орындау (*1)	Орындау	Орындамау	ӨШІРУЛІ
1-9	Іште пайдалану керек. Өзгертуге болмайды. ӨШІРУЛІ күйіне бекітілген.			
1-10				

(\*1) Өзіндік тексеруді қуат қосылғанда тек бір рет орындайды.

## Тасымалдау жылдамдығын ауыстыру

SW1-5	SW1-6	SW1-7	Тасымалдау жылдамдығы (бит/сек)
ҚОСУЛЫ	ҚОСУЛЫ	ҚОСУЛЫ	2400
ӨШІРУЛІ	ҚОСУЛЫ	ҚОСУЛЫ	4800
ҚОСУЛЫ	ӨШІРУЛІ	ҚОСУЛЫ	9600 *1
ӨШІРУЛІ	ӨШІРУЛІ	ҚОСУЛЫ	19200
ҚОСУЛЫ	ҚОСУЛЫ	ӨШІРУЛІ	38400
ӨШІРУЛІ	ҚОСУЛЫ	ӨШІРУЛІ	57600
ҚОСУЛЫ	ӨШІРУЛІ	ӨШІРУЛІ	115200
ӨШІРУЛІ	ӨШІРУЛІ	ӨШІРУЛІ	(Сақталған)

\*1 Әдепкі параметр

## Техникалық сипаттамалары

Үлгі	DM-D110 USB	
Дисплей түрі	Вакуумдық флюоресценттік дисплей	
Көрсетілген таңбалар саны	40 таңба (20 баған × 2 жол, 5 × 7 нүктелі матрица)	
Таңба түсі	Жасыл (505 нм)	
Жарықтық	690 кд/м <sup>2</sup>	
Таңба сыныптары	Әліпбиліксандық: 95 таңба Халықаралық таңбалар: 37 таңба Графикалық таңбалар: 128 таңба × 12 бет	
Таңба құрылымы	5 × 7 нүктелі матрица, жүгірті	
Таңба өлшемі	3,5 × 5,0 мм	
Таңба биіктігі	5,2 мм	
Интерфейс	USB [Үйлесімділік: USB 2.0, байланыс жылдамдығы: толық жылдамдық (12 Мбит/с)]	
Сенімділік	Қызмет мерзімі: 20 000 сағат	
Қуат көзі	Тұрақты ток 5 В 0,5 А (ең көбі)	
Қуат тұтыну	Шамамен 2,5 Вт	
Сыртқы өлшемдері (негіз блогын қоспағанда)	Дисплей блогы	177 (Е) × 70 (Д) × 69 (Б) мм
	Өнім + дисплей + баған (ең аз өлшемі)	L пішінді бағанмен: 177 (Е) × 362 (Д) × 202 (Б) мм (дисплей блогы бұралмаған немесе еңкейтілмеген) Түзу бағанмен: 177 (Е) × 286 (Д) × 358 (Б) мм (дисплей блогы бұралмаған немесе еңкейтілмеген)
Массасы	Шамамен 0,45 кг (L пішінді бағанмен немесе түзу бағанмен)	
Еңкейту бұрышы (дисплей)	Ең көбі 48° (4 қадам, 5 күй)	
Көлденең бұру бұрышы	Дисплей: Ең көбі 300° L пішінді баған: Ең көбі 270°	

# واجهة DM-D110 USB

الخاصة بالموديل TM-T88V-DT/TM-T88VI-DT2

## دليل المستخدم الأشكال التوضيحية

كافة الأشكال التوضيحية موجودة في بداية هذا الدليل. تم تحديدها عن طريق الحروف (A, B, ..). تحتوي بعض الأشكال التوضيحية على أرقام بداخلها. انظر إلى القائمة أدناه لمعرفة معاني الأرقام.

الشكل التوضيحي A:	7. عمود قائم	الشكل التوضيحي C
1. مفتاح DIP	8. موديل العمود على شكل L	12. موديل العمود القائم
2. DM-D110 (في الجانب السفلي من شاشة العرض)	9. زاوية الإمالة (شاشة العرض) 48° كحد أقصى	13. زاوية الإمالة (شاشة العرض) 48° كحد أقصى
3. الشاشة	10. زاوية الدوران الأفقية:	14. زاوية الدوران الأفقية: (شاشة العرض) 300° كحد أقصى
4. موديل العمود على شكل L	11. (شاشة العرض) 300° كحد أقصى	الشكل التوضيحي D
5. القاعدة	(العمود على شكل L) 270° كحد أقصى	15. مفتاح DIP
6. كابل USB		16. غطاء مفتاح DIP

## تنبيهات

جميع الحقوق محفوظة. لا يجوز إعادة طباعة هذه النشرة أو تخزينها في نظام يتيح استرداد المعلومات منه أو إرسالها إليه بأي شكلٍ كان أو بأية وسيلة سواءً أكانت إلكترونية أو ميكانيكية أو تصويرية أو تسجيلية أو غير ذلك دون الحصول على إذن خطي مسبق من شركة Seiko Epson Corporation. لن تتحمل الشركة مسؤولية براءة الاختراع فيما يخص استخدام المعلومات الواردة هنا. حيث أنه قد تم اتخاذ كافة الاحتياطات أثناء إعداد هذا الدليل، لن تتحمل شركة Seiko Epson Corporation المسؤولية الناتجة عن الأخطاء أو حذف المعلومات. ولن تتحمل الشركة أي مسؤولية بسبب الأضرار الناجمة عن استخدام المعلومات الواردة هنا.

لن تتحمل شركة Seiko Epson Corporation أو الشركات التابعة لها أية مسؤولية تجاه مشتري هذا المنتج أو الأطراف الثالثة بسبب أضرار أو خسائر أو تكاليف أو نفقات يتحملها المشتري أو الأطراف الثالثة نتيجة: الحوادث أو سوء استخدام هذا المنتج أو سوء استغلاله أو إجراء تعديلات أو وصلجات أو تغييرات غير مرخصة على هذا المنتج، أو (باستثناء الولايات المتحدة) الإخفاق في الإلتزام بالتعليمات التشغيل والصيانة الخاصة بشركة Seiko Epson Corporation. لن تكون شركة Seiko Epson Corporation مسؤولة عن أية أضرار أو مشاكل ناجمة عن استخدام منتجات اختيارية أو استهلاكية أخرى غير تلك المخصصة على أنها منتجات Epsn الأصلية أو منتجات Epsn التي تمت الموافقة عليها من قبل شركة Seiko Epson Corporation. تبعاً للمنطقة، قد يتم إرفاق كابل الواجهة مع المنتج. إذا كان كذلك، استخدم الكابل.

لن تكون شركة Seiko Epson Corporation مسؤولة عن أي ضرر ناجم عن التداخل الكهرومغناطيسي الذي يحدث نتيجةً لاستخدام كابلات واجهة أخرى غير التي تمت الموافقة عليها من قبل شركة Epsn. للحصول على تفاصيل حول الكابلات المعتمدة، قم بالاتصال بمركز دعم العملاء التابع لشركة Epsn. Epsn هي علامة تجارية مسجلة لشركة Seiko Epson Corporation.

Exceed Your Vision هي علامة تجارية مسجلة أو علامة تجارية لشركة Seiko Epson Corporation.

إن جميع العلامات التجارية الأخرى هي ملك لأصحابها المعنيين وتستخدم لغرض تحديد الهوية فقط.

ملحوظة:

محتويات هذا الدليل خاضعة للتغيير دون إشعار مسبق. © شركة Seiko Epson Corporation 2015-2019. جميع الحقوق محفوظة.

## قيود الاستخدام

عند استخدام هذا المنتج للتطبيقات التي تتطلب درجة موثوقية/سلامة عالية مثل أجهزة النقل التي تتعلق بالطيران والسكك الحديدية والبحرية والمركبات الخ؛ وأجهزة الوقاية من الكوارث؛ وأجهزة السلامة المختلفة الخ؛ أو الأجهزة الوظيفية/الدقيقة الخ؛ ينبغي عليك استخدام هذا المنتج فقط بعد الأخذ بعين الاعتبار الإخفاقات والتكرار تجاه تصميمك للمحافظة على عنصر السلامة وموثوقية النظام ككل. ولأن الغاية من هذا المنتج هي عدم استخدامه في التطبيقات التي تتطلب درجة موثوقية/سلامة عالية للغاية مثل معدات الطيران أو معدات الاتصال الرئيسية أو معدات التحكم بالطاقة النووية أو المعدات الطبية التي تتعلق بالعناية الطبية المباشرة الخ، يرجى التأكد من قراءك اتجاه ملائمة هذا المنتج بعد التقييم الكامل.

## تنبيهات احتياطية حول السلامة

يقدم هذا القسم معلومات هامة تهدف إلى ضمان الاستخدام الآمن والفعال لهذا المنتج. يرجى قراءة هذا القسم بعناية وقم بتخزينه في مكان يمكن الوصول إليه.

### ⚠ تحذير:

قم بنزع الجهاز الخاص بك على الفور في حال انبعاث دخان أو رائحة غريبة أو صدور ضوضاء غير اعتيادية منه. قد تؤدي مواصلة الاستخدام إلى نشوب حريق. قم على الفور بفصل القابس عن الجهاز، واتصل بالوكيل لديك أو بمركز الصيانة التابع لشركة Seiko Epson للحصول على المشورة.

لا تعتمد أبدًا إلى محاولة تصليح هذا المنتج بنفسك. يمكن أن يتسبب القيام بالتصليح على نحوٍ غير صحيح في التعرض للمخاطر. لا تعتمد أبدًا إلى تفكيك هذا المنتج أو تعديله. قد يتسبب العبث بهذا المنتج في الإصابة بجروح أو نشوب حريق.

لا تسمح بسقوط مواد غريبة داخل الجهاز. نفاذ المواد الغريبة قد يؤدي إلى نشوب حريق.

### ⚠ تنبيه:

لا تعتمد إلى توصيل كابلات بطرق أخرى غير تلك المذكورة في هذا الدليل. قد تتسبب التوصيلات المختلفة إلى تلف الجهاز واحتراقه.

تأكد من وضع هذا الجهاز على سطح ثابت ومستقر وبشكل أفقي. قد يتعرض المنتج إلى الكسر أو التسبب في الإصابة بجروح في حال سقوطه.

لا تعتمد إلى استخدامه في أماكن يكون فيها عرضة لمستويات عالية من الرطوبة أو الغبار. قد تسبب الرطوبة المفرطة والغبار الكثيف في تلف الجهاز أو نشوب حريق.

لا تعتمد إلى وضع أجسام ثقيلة فوق هذا المنتج. لا تعتمد أبدًا إلى الجلوس أو الإتكاء على هذا المنتج. قد تسقط المعدات أو تنهوى، متسببة بذلك في حدوث كسر والإصابة بجروح محتملة.

تم تقييد زاوية التدوير الأفقية لوحدة شاشة العرض عن طريق سداة. لا تعتمد إلى استخدام القوة المفرطة لتدوير وحدة شاشة العرض بحيث تتجاوز الحد الذي تم ضبطه عن طريق السداة. قد يتسبب القيام بذلك في حدوث ضرر. كن حذرًا عند التعامل مع شاشة عرض السعر للعملاء بحيث لا تقوم بإسقاطها أو الطرق عليها وذلك لأنها تحتوي على شاشة عرض مزودة بأنبوب فلوري مدمج.

لا تعتمد إلى استخدام بخاخات الإيروسول التي تحتوي على غاز قابل للاشتعال داخل هذا المنتج أو حوله. قد يتسبب القيام بذلك في نشوب حريق.

في حال انسكاب ماء أو سائل آخر داخل هذا الجهاز، افصل كابل USB، واتصل بالوكيل لديك أو بمركز الصيانة التابع لشركة Seiko Epson للحصول على المشورة.

## لمحة عامة

إن شاشة عرض السعر للعملاء مع واجهة USB هي منتج حصري خاص بالموديل TM-T88V-DT/TM-T88VI-DT2.

## فك التغليف

يتم إرفاق العناصر التالية مع شاشة عرض السعر للعملاء التي تخضع للمواصفات المعيارية. إذا تعرض أي عنصر للتلف، اتصل بوكيلك.

- شاشة عرض السعر للعملاء الخاصة بالموديل DM-D110
- القاعدة
- العمود القائم (حصريًا مع موديل العمود القائم)
- دليل المستخدم (هذا الدليل)
- البراغي عدد 3

## أسماء القطع

انظر الشكل التوضيحي A.

### ملاحظة حول تشغيل التيار

هذا المنتج لا يحتوي على مفتاح الإمداد بالتيار. يعمل تلقائيًا عندما يتم بدء تشغيل الموديل

.TM-T88V-DT/TM-T88VI-DT2

### تغيير اتجاه وحدة شاشة العرض وزاويتها

قم بإمسك شاشة عرض السعر للعملاء بيدك وقم بتحريك شاشة العرض أو العمود على شكل L لتغيير الاتجاه أو الزاوية. تأكد من تحريكها برفق في نطاق الحركة فقط. قد يتسبب القيام بتحريكها بقوة إلى حدوث أضرار لوحدة شاشة العرض. انظر الشكل التوضيحي B الخاص بموديل العمود على شكل L والشكل التوضيحي C الخاص بموديل العمود القائم.

### مفتاح DIP

يقوم مفتاح DIP بتهيئة إعدادات التوصيل وما إذا كان الاختبار الذاتي مطلوبًا. انظر الشكل التوضيحي D.

⚠ تنبيه:

قم بإيقاف تشغيل TM-T88V-DT/TM-T88VI-DT2 قبل البدء بإعداد المفتاح DIP. لا تسمح بسقوط أجسام غريبة داخل مفتاح DIP. قد يعمل إعداد مفتاح DIP مع تشغيل TM-T88V-DT/TM-T88VI-DT2 أو مع وجود أجسام غريبة داخل مفتاح DIP على تلف المنتج.

### وظائف مفتاح DIP 1

رقم DSW1	الوظائف	التشغيل	الإيقاف	الإعداد الافتراضي
1-1	خطأ في استقبال البيانات	تجاهل	عرض "؟"	الإيقاف
1-2	طول البيانات	7 بت	8 بت	الإيقاف
1-3	التحقق من التماثل	مع التماثل	دون تماثل	الإيقاف
1-4	اختيار التماثل	زوجي	فردى	الإيقاف
1-5	تبديل سرعة النقل	انظر "تبديل سرعة النقل."		التشغيل
1-6				الإيقاف
1-7				التشغيل
1-8	تنفيذ الاختبار الذاتي (1*)	قم بتنفيذه	لا تعتمد إلى تنفيذه	الإيقاف
1-9	الاستخدام الداخلي. لا تعتمد إلى تغييره. التثبيت على وضع الإيقاف.			
1-10				

(1\*) يعمل على تنفيذ الاختبار الذاتي مرة واحدة فقط عند تشغيل التيار.

## تبديل سرعة النقل

سرعة النقل (بت في الثانية)	SW1-7	SW1-6	SW1-5
2400	التشغيل	التشغيل	التشغيل
4800	التشغيل	التشغيل	الإيقاف
1* 9600	التشغيل	الإيقاف	التشغيل
19200	التشغيل	الإيقاف	الإيقاف
38400	الإيقاف	التشغيل	التشغيل
57600	الإيقاف	التشغيل	الإيقاف
115200	الإيقاف	الإيقاف	التشغيل
(محفوظ)	الإيقاف	الإيقاف	الإيقاف

1\* الإعداد الافتراضي

## المواصفات

الموديل	DM-D110 USB
طرز شاشة العرض	شاشة عرض فلورية تفريغية
عدد الأحرف المعروضة	40 حرف (20 عمود × 2 صف، 5 × 7 مصفوفة نقطية)
لون الأحرف	أخضر (505 ن م)
السطوع	690 شمعة/متر <sup>2</sup>
فئات الأحرف	الرقمية: 95 حرف الأحرف العالمية: 37 حرف الأحرف الرسومية: 128 حرف × 12 صفحة
تركيبية الحرف	5 × 7 مصفوفة نقطية، المؤشر
حجم الحرف	3.5 × 5.0 مم
المسافة ما بين الأحرف	5.2 مم
الواجهة	USB [متوافقة: USB 2.0، سرعة الاتصال: سرعة كاملة (12 ميجابايت لكل ثانية)]
الموثوقية	العمر التشغيلي: 20,000 ساعة
الإمداد بالتيار	التيار المباشر 5 فولت 0.5 أمبير (كحد أقصى)
استهلاك التيار	2.5 واط تقريبًا
الأبعاد الخارجية (باستثناء قاعدة الوحدة)	وحدة شاشة العرض المنتج + شاشة العرض + العمود (الحجم الأصغر)
الكتلة	0.45 كجم تقريبًا (مع عمود على شكل L أو العمود القائم)
زاوية الإمالة (شاشة العرض)	48° كحد أقصى (4 خطوات، 5 مواضع)
زاوية الدوران الأفقية	شاشة العرض: 300° كحد أقصى عمود على شكل L: 270° كحد أقصى

# DM-D110 USB 接口

## TM-T88V-DT/TM-T88VI-DT2 专用

### 使用说明书

保留备用。安装、使用产品前请阅读使用说明。

#### 图例

所有的图例都位于本手册的开头部分。这些图例由字母来标识 (A、B、. . .)。某些图例包含有多个数字。请看以下列表中数字所表达的含意。

#### 图例 A:

1. DIP开关 (显示器的背面)
2. DM-D110
3. 屏幕
4. L形杆型号
5. 底座
6. USB数据线
7. 直杆

#### 图例 B:

8. L形杆型号
9. 倾斜角度 (显示器): 最大 48°
10. 水平旋转角度 :  
(显示器) 最大 300°
11. (L形杆) 最大 270°

#### 图例 C:

12. 直杆型号
13. 倾斜角度 (显示器): 最大 48°
14. 水平旋转角度:  
(显示器) 最大 300°

#### 图例 D:

15. DIP开关
16. DIP开关盖

#### 注意

版权所有。没有精工爱普生公司的正式书面许可，本手册不得复制，不得保存在可再生系统内，或以任何形式任何手段进行电子、机械转载、复印、录制等。使用本手册内的有关信息无须授权。在编辑本手册时我们考虑到了各项防备措施，对于手册中的错误和遗漏，精工爱普生公司概不负责。同时，也不负责由于使用本手册中的信息内容造成的损失。

本产品由于用户或第三方造成的事故、错误使用和乱用，以及擅自改装、修理或变更式样等，不严格遵守精工爱普生公司的操作和维修要求 (美国除外)，引起的危害、损失、费用和付出款项等，不论是精工爱普生公司还是其它有关的集团公司，对于该顾客或第三方概不負有任何责任。由于使用非正规爱普生产品或非精工爱普生公司指定许可的任何附件或任何消耗品，从而造成的损失和故障，精工爱普生公司概不负责。

根据地区不同，产品内可能附带有接口电缆。请使用该附带的电缆。

对于因使用Epson批准产品以外的接口电缆引起电磁干扰而导致的产品故障，Seiko Epson Corporation 不負有任何责任。关于批准电缆的详细信息请与 Epson 客服中心联系。

EPSON 是 Seiko Epson Corporation 的注册商标。Exceed Your Vision 是 Seiko Epson Corporation 的注册商标或商标。所有其他商标均为其各自所有者的财产，仅供识别之用。产品信息如有变更，恕不另行通知。

备注：

本手册中的内容有可能发生更改，恕不事先通知。

©Seiko Epson Corporation 2015-2019 版权所有。

制造商：精工爱普生株式会社

地址：日本东京都新宿区西新宿 2-4-1

## 使用限制

将本产品用于飞机、列车、船舶、汽车等的与运行直接相关的装置、防灾防盗装置、各种安全装置等要求机能、精度等具备高度可信性、安全性的用途时，为维持这些系统整体的可信性与安全，请采取故障自动防护设计及冗长设计等措施，在确保系统全体安全的基础上使用本公司产品。

## 安全注意事项

此部分介绍了有关确保安全和有效使用本产品的重要信息。请仔细阅读此部分，并妥善保管。

### ⚠ 警告：

如果此设备冒烟、或产生强烈的气味、或发出不正常的噪声，应立即拔出设备的电源。继续使用将会导致火灾，请立即拔下电源插头，然后与经销商或 Seiko Epson 的维修中心联系。

不要试图自行修理本产品。不正确的修理将是非常危险的。

不要拆开或修改本产品，本产品的损坏将可能导致人体受伤、火灾。

不可将外物掉入设备中，外物掉入可能会导致火灾或电击。

### ⚠ 注意：

不要使用在本手册中没有提到的方法连接电缆，不同的连接方法可能会导致设备损坏或烧毁。

确定将本设备放置在稳固、稳定的水平面上，如果摔落，将导致破裂或引致受伤。

请勿在潮湿或灰尘较多的地方使用本机。过度潮湿和灰尘过多可能使得机器损坏或发生火灾。

请勿在机器上放置任何重物。不要站在机器上或靠在机器上。这些作法可能会使装置摔落或毁坏，或可能导致破损和伤害。

显示单元的水平旋转角度受挡块的限制。请勿过度用力旋转显示单元而超过挡块的限制。否则可能会导致损坏。

客户显示器中装有内置式荧光显示器，因此在操作客户显示器时，请注意不要使其掉落或遭到碰撞。

请勿在本产品的内部及周围使用可燃性气体的喷雾器。否则可能造成火灾。

如果有水或其他液体溅入本设备，应拔下 USB 数据线，然后与经销商或 Seiko Epson 的维修中心联系。

## 概要

本客户显示器（USB 接口的紧凑型）为 TM-T88V-DT/TM-T88VI-DT2 专用。

## 开箱

包装箱内，包括标准规格客户显示器在内，有以下各项。如果任何一项受损，请与销售商店联系。

- 客户显示器 DM-D110
- 底座
- 直杆（直杆型号专用）
- 使用说明书（本手册）
- 螺钉 × 3

## 部件名称

参见图例 A.

## 通电时的注意事项

本产品没有电源开关。启动 TM-T88V-DT/TM-T88VI-DT2 后，本产品将自动通电。

## 更改显示单元的方向与角度

需要改变显示单元的方向与角度时，只需用手按住客户显示器的底座，移动显示器或 L 形杆即可。轻轻用力操作就可移动显示器和 L 形杆，请在移动范围内进行操作。如果强行移动，可能会引起故障。L 形杆型号请参照图 B，直杆型号请参照图 C。

## DIP 开关

DIP 开关用于配置通信设置和是否需要自我设置。参见图例 D。

### 注意:

在开始设置 DIP 开关前，请关闭 TM-T88V-DT/TM-T88VI-DT2。请勿将外物掉入 DIP 开关中。如果在 TM-T88V-DT/TM-T88VI-DT2 电源 ON 或外物掉入 DIP 开关的状态下设置 DIP 开关，可能会导致本产品故障。

## DIP 开关 1 功能

DSW1 编号	功能	ON	OFF	默认设置
1-1	数据接收错误	忽略	显示“?”	OFF
1-2	数据长度	7 比特	8 比特	OFF
1-3	奇偶性校验	有奇偶性	无奇偶性	OFF
1-4	奇偶性选择	偶性	奇性	OFF
1-5	切换传输速度	请参阅“传输速度切换”		ON
1-6				OFF
1-7				ON
1-8	自我测试执行 (*1)	执行	不执行	OFF
1-9	内置使用。不可更换。固定为 OFF。			
1-10				

(\*1) 只能在电源打开时执行自我测试一次。

## 传输速度切换

SW1-5	SW1-6	SW1-7	传输速度 (bps)
ON	ON	ON	2400
OFF	ON	ON	4800
ON	OFF	ON	9600* <sup>1</sup>
OFF	OFF	ON	19200
ON	ON	OFF	38400
OFF	ON	OFF	57600
ON	OFF	OFF	115200
OFF	OFF	OFF	(保留)

\*1 默认设置

## 规格

型号	DM-D110 USB	
显示器类型	荧光显示器	
显示的字符数	40 个字符 (20 列 × 2 行, 5 × 7 点阵)	
字符颜色	绿色 (505 nm)	
亮度	690 cd/m <sup>2</sup>	
字符类别	字母数字: 95 个字符 国际字符: 37 个字符 图形字符: 128 个字符 × 12 页	
字符合成	5 × 7 点阵, 游标	
字符大小	3.5 × 5.0 mm	
字符间距	5.2 mm	
接口	USB [标准: USB 2.0, 通信速度: 全速 (12 Mbps)]	
可靠性	寿命 20,000 个小时	
电源	DC 5V 0.5A (最大)	
电源消耗	大约 2.5 W	
外部尺寸 (不包含底座)	显示单元	177 (W) × 70 (D) × 69 (H) mm
	产品 + 显示器 + 杆 (最小尺寸)	使用 L 形杆时: 177 (W) × 362 (D) × 202 (H) mm (显示单元没有旋转或倾斜) 使用直杆时: 177 (W) × 286 (D) × 358 (H) mm (显示单元没有旋转或倾斜)
质量	大约 0.45 kg (包括 L 形杆或直杆)	
倾斜角度 (显示器)	最大 48° (4 步, 5 位置)	
水平旋转角度	显示器: 最大 300° L 形杆: 最大 270°	

日本語

# DM-D110 USB Interface

## for TM-T88V-DT/TM-T88VI-DT2

### ユーザーズマニュアル

- (1) 本書の内容の一部または全部を無断で転載、複写、複製、改ざんすることは固くお断りします。
- (2) 本書の内容については、予告なしに変更することがあります。
- (3) 本書の内容については、万全を期して作成いたしました。が、万一ご不審な点や誤り、記載もれなど、お気づきの点がありましたらご連絡ください。
- (4) 運用した結果の影響については、上項にかかわらず責任を負いかねますのでご了承ください。
- (5) 本製品がお客様により不適切に使用されたり、本書の内容に従わずに取り扱われたり、またはエプソンおよびエプソン指定の者以外の第三者により修理・変更されたことなどに起因して生じた損害などにつきましては、責任を負いかねますのでご了承ください。
- (6) エプソン純正品およびエプソン品質認定品以外のオプションまたは消耗品を装着してトラブルが発生した場合には、責任を負いかねますのでご了承ください。

EPSON および EXCEED YOUR VISION はセイコーエプソン株式会社の登録商標です。  
その他の製品名および会社名は、各社の商標または登録商標です。

©Seiko Epson Corporation 2015-2019. All rights reserved.

---

## ご使用の前に

ご使用の際は、必ず「ユーザーズマニュアル」をよくお読みのうえ、正しくお使いください。

「ユーザーズマニュアル」は、不明な点をいつでも解決できるように、すぐ取り出して見られる場所に保管してください。

---

## 安全にお使いいただくために

本書および製品には、製品を安全に正しくお使いいただき、お客様や他の人々への危害や財産への損害を未然に防止するために、以下の記号が使われています。その意味は次のとおりです。内容をよく理解してから本文をお読みください。

### 警告：

この表示を無視して、誤った取り扱いをすると、人が死亡または重傷を負う可能性が想定される内容を示しています。

### 注意：

この表示を無視して、誤った取り扱いをすると、人が傷害を負う可能性が想定される内容および物的損害のみの発生が想定される内容を示しています。

---

## 安全上のご注意

### 警告 :

- 煙が出たり、変な臭いや音がするなど異常が発生した場合、すぐにUSB ケーブルを抜いて、販売店またはサービスセンターにご相談ください。そのまま使用すると、火災の原因となります。
- お客様による修理は危険ですから絶対におやめください。
- 分解や改造はしないでください。けがや火災の恐れがあります。
- 本製品の内部に異物を入れたり、落としたりしないでください。火災の恐れがあります。

### 注意 :

- 各種ケーブルは、本書で指示されている以外の配線はしないでください。誤った配線をすると、故障や火災の恐れがあります。
- 不安定な場所（ぐらついた台の上や傾いた所など）に置かないでください。落ちたり、倒れたりして、けがをする恐れがあります。
- 湿気やほこりの多い場所に置かないでください。故障や火災の恐れがあります。
- 本製品の上に乗ったり、重いものを置かないでください。倒れたり、こわれたりしてけがをする恐れがあります。
- 表示部は、水平回転角度がストッパーにより制限されています。無理な力を加え、ストッパーによる制限を超えて表示部を回転させないでください。破損の原因になります。
- DM-D110 には蛍光表示管が内蔵されていますので、落としたり、ぶついたりしないように取り扱いには十分注意してください。
- 本製品の内部や周囲で可燃性ガスのスプレーを使用しないでください。ガスが滞留して引火による火災などの原因となる恐れがあります。
- 万一、水などの液体が内部に入った場合は、USB ケーブルを抜き、販売店またはサービスセンターにご相談ください。

---

## 使用制限

本製品を航空機・列車・船舶・自動車などの運行に直接関わる装置・防災防犯装置・各種安全装置など機能・精度などにおいて高い信頼性・安全性が必要とされる用途に使用される場合は、これらのシステム全体の信頼性および安全維持のためにフェールセーフ設計や冗長設計の措置を講じるなど、システム全体の安全設計にご配慮いただいた上で当社製品をご使用いただくようお願いいたします。

本製品は、航空宇宙機器、幹線通信機器、原子力制御機器、医療機器など、きわめて高い信頼性・安全性が必要とされる用途への使用を意図しておりませんので、これらの用途には本製品の適合性をお客様において十分ご確認のうえ、ご判断ください。

---

## 概要

本製品は、TM-T88V-DT/TM-T88VI-DT2 専用のコンパクトなカスタマーディスプレイです。

---

## 同梱品

下記の同梱品は、標準仕様のものを示しています。万一損傷を受けているものがありましたら、お買い求め頂いたお店にお問い合わせください。

- カスタマーディスプレイ DM-D110
- ベース
- 延長用支柱（延長用支柱モデル専用）
- ユーザーズマニュアル（本書）
- 取付ネジ x3

---

## 設置するときのご注意

- カスタマーディスプレイとベースを接続してお使いください。
- TMプリンターのUSBコネクタや電源に余裕のないUSBハブには接続しないでください。電源容量を超えてプリンターやUSBハブの故障原因になります。
- 設置方法は、「DM-D110 詳細取扱説明書」をダウンロードして参照してください。

## 各部名称

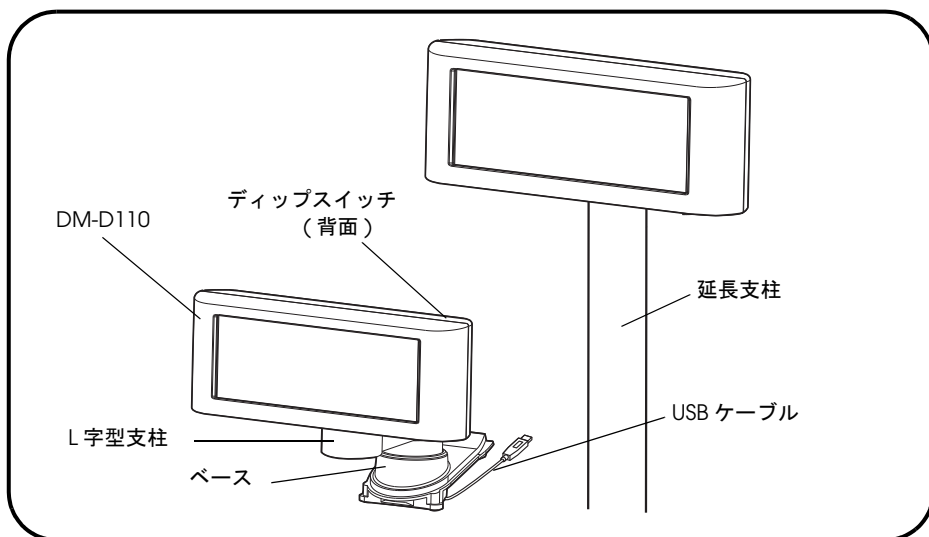

## 電源オン

本製品には電源スイッチはありません。TM-T88V-DT/TM-T88VI-DT2 を起動すると、自動的に電源オンされます。

## 表示部の向きと角度の変更

カスタマーディスプレイのベースを手で押さえながら表示部またはL字型支柱を動かすと、表示部またはL字型支柱の向きや角度を変えられます。移動できる範囲内で軽い力で操作してください。無理に動かすと、故障の原因になります。

表示部の可動範囲は以下ようになります。

### L字型支柱モデル

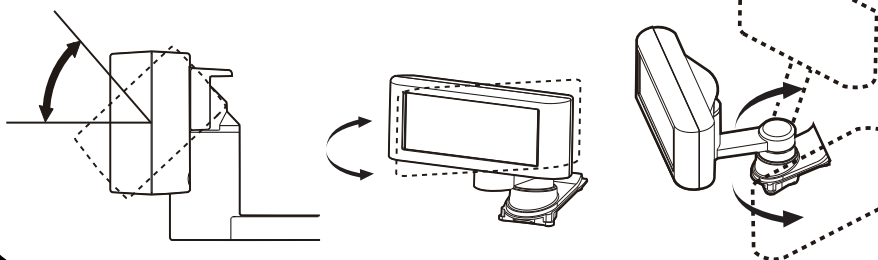

### 支柱モデル

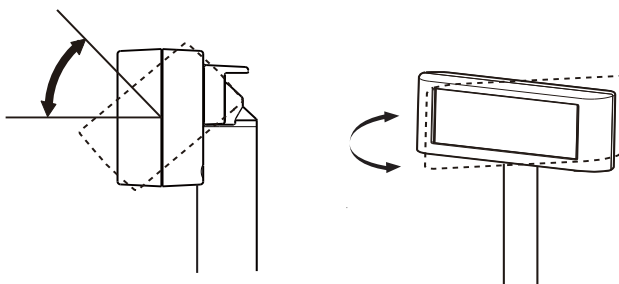

## ディップスイッチ

通信条件と、セルフテストの可否を設定します。

### ⚠ 注意 :

ディップスイッチの操作を開始する前に、TM-T88V-DT/TM-T88VI-DT2 の電源をオフにしてください。

ディップスイッチの内部に異物を入れたり、落としたりしないでください。

TM-T88V-DT/TM-T88VI-DT2 の電源を入れたまま、または、ディップスイッチの内部に異物を入れたまま操作すると、本製品が故障する可能性があります。

ディップスイッチは以下の位置にあります。

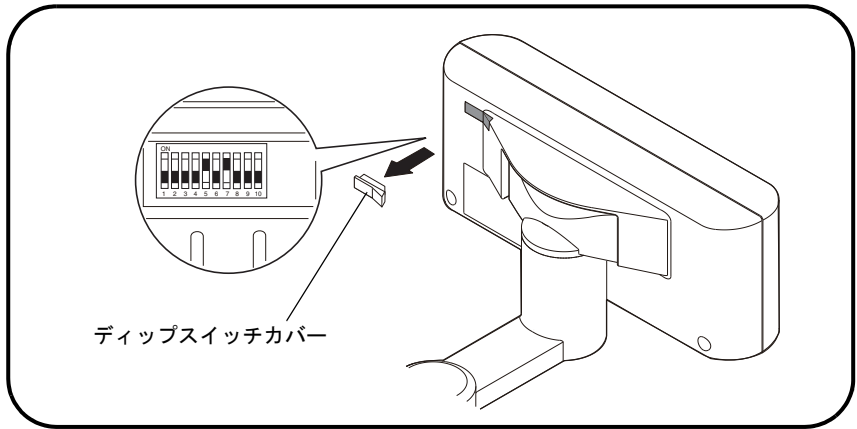

### ディップスイッチ1の機能

DSW1 No.	機能	ON	OFF	初期設定
1-1	受信エラーデータ	無視	“?”表示	OFF
1-2	通信データ長	7ビット	8ビット	OFF
1-3	パリティの有無	パリティあり	パリティなし	OFF
1-4	パリティの選択	偶数	奇数	OFF
1-5	通信速度の切替	「通信速度の切替」を参照		ON
1-6				OFF
1-7				ON
1-8	セルフテスト実行*1	する	しない	OFF
1-9	内部使用。設定を変更しない。OFFに固定。			
1-10				

\*1 電源を入れた時に、一度だけセルフテストを実行します。

## 通信速度の切替

SW1-5	SW1-6	SW1-7	転送速度 (bps)
ON	ON	ON	2400
OFF	ON	ON	4800
ON	OFF	ON	9600 *1
OFF	OFF	ON	19200
ON	ON	OFF	38400
OFF	ON	OFF	57600
ON	OFF	OFF	115200
OFF	OFF	OFF	( 予約 )

\*1 初期設定

## 仕様

型番		DM-D110 USB
表示方式		蛍光表示管
表示文字数		40文字 (20桁 x 2行、5 x 7 ドットマトリクス)
表示色		グリーン (505nm)
輝度		690cd/m <sup>2</sup>
文字種		英数字 : 95文字 国際文字 : 37文字 グラフィック文字 128文字 x 12ページ
文字構成		5 x 7 ドットマトリクス、カーソル
文字サイズ		3.5 x 5.0mm
文字ピッチ		5.2mm
インターフェイス		USB [規格 : USB 2.0、通信速度 : Full-speed (12Mbps)]
信頼性		寿命 20,000時間
電源		DC 5V 0.5A (最大)
消費電力		約 2.5W
外形寸法 (ベースを 除く)	表示部	177(W) X 70(D) x 69(H)mm
	製品+表示 +支柱 (最 少サイズ)	L字型支柱モデルの場合 : 177(W) x 362(D) x 202(H)mm (表示部の向きや角度を変えていない) 支柱モデルの場合 : 177(W) x 286(D) x 358(H)mm (表示部の向きや角度を変えていない)
質量		約 0.45kg (L字型支柱または支柱を含む)
チルト角度 (ディスプレイ)		最大 48° (4段階、5ポジション)
水平回転角度		ディスプレイ : 最大 300° L字型支柱 : 最大 270°