

OT-MC20

**User's Manual/Manuel d'utilisation/
Benutzerhandbuch/Gebruikershandleiding/
Manuale dell'utente/Manual de usuario/
Manual do utilizador/Navodila za uporabo/
Brugervejledning/Käyttöohje/Brukermanual/
Bruksanvisning/Uživatelská příručka/
Felhasználói kézikönyv/ ユーザーズマニュアル**

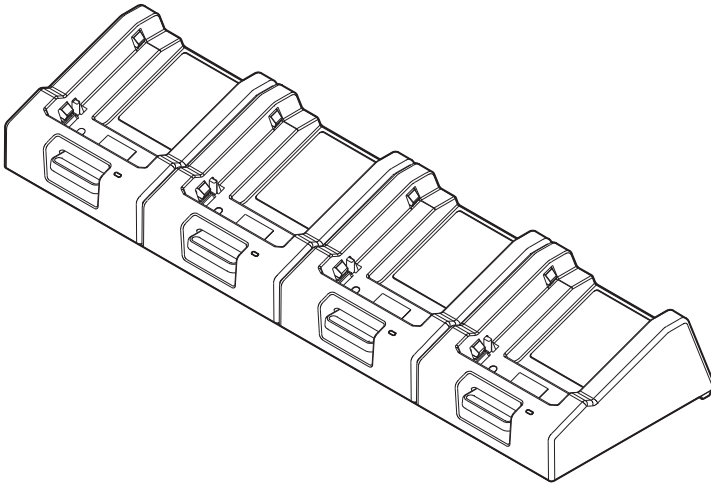

English

Before Use

This product is a charger specialized for the TM-P20 printer and OT-BY20 battery. Please read this manual and the manuals supplied with the TM-P20 printer and OT-BY20 battery carefully before using this product.

Keep this manual at hand for immediate reference whenever necessary.

Safety Precautions

The symbols shown below are used in this manual in order to ensure safety and proper use of this product and to prevent danger to customers and other persons, and property damage.

The symbols indicate the precaution levels as described below. Be sure that you completely understand their meanings before reading this manual.

DANGER:

Handling the product improperly by ignoring this symbol can result in immediate danger of death or serious injury.

WARNING:

Handling the product improperly by ignoring this symbol can lead to death or serious injury.

CAUTION:



Handling the product improperly by ignoring this symbol can lead to injury and property damage.

Cautions on Handling

DANGER:

Do not use or charge this product in high temperature places (60°C {140°F} or higher). Furthermore, do not leave or store this product in places that are 60°C {140°F} or higher. Doing so could lead to heat, smoke, ruptures, fire, or leaks. Be sure to use within the limits of the environmental temperature conditions.

WARNING:

-  Do not charge any device other than the TM-P20 printer or the OT-BY20 battery. Doing so may cause heat, explosion, fire, leaks, or other damage.
-  Dispose of used battery according to the OT-BY20 User's Manual.
-  Do not use this product in a location with volatile substances such as alcohol or paint thinner, or near fire. Doing so may cause electric shock or fire.

- ❑ *Shut down the product immediately if it produces smoke, a strange odor, or unusual noise. Continued use may cause electric shock or fire. When a fault or other problem occurs, immediately shut down the product and unplug the product. Then, contact your dealer or a Seiko Epson service center for advice.*
- ❑ *Shut down the product immediately if water or other liquid spills into this product. Continued use may cause electric shock or fire. Immediately unplug the product, and contact your dealer or a Seiko Epson service center for advice.*
- ❑ *Do not disassemble the areas other than those mentioned in this manual.*
- ❑ *Never repair this product. Tampering with this product may result in injury or fire.*
- ❑ *Do not use this product in an environment where flammable gas or explosive gas may exist. Do not use aerosol sprayers containing flammable gas inside or around this product. Doing so may cause fire.*
- ❑ *Do not connect cables in ways other than those mentioned in this manual. Doing so may cause fire. It may also damage other devices.*
- ❑ *Do not touch the areas inside the product other than those mentioned in this manual. Doing so may cause electric shock or burns.*

CAUTION:

- ❑ *Do not install/store the product in an unstable location or in a location subject to vibration from other devices. Equipment may fall or collapse, causing breakage and possible injury.*
- ❑ *Do not allow anyone to stand or place heavy objects on top of this product. Equipment may fall or collapse, causing breakage and possible injury.*
- ❑ *Install the printer, cables and optional products in the proper direction according to the proper procedures. Failure to install correctly may cause fire or injury. Follow the instructions in this manual to install them properly.*
- ❑ *Be sure to disconnect all the cables from the product before you move it. Otherwise the cables could be damaged, potentially resulting in electric shock or fire.*

Cautions on the Power Supply

Read the manual supplied with the AC adapter carefully before using the accessory AC adapter.

This product uses a listed power unit marked "Class 2" or "LPS," with the output voltage of maximum 1.5 A at DC 24 V.

With the optional AC adapter (Epson AC adapter, C model: M235A or Epson AC adapter, C1 model: M235B), the output voltage is maximum 1.5 A at DC 24 V, and the input voltage is AC 100 V to 240 V.

WARNING:

Be sure to use the specified AC adapter (Epson AC adapter, C model: M235A or Epson AC adapter, C1 model: M235B). Using any other power supply could cause faults, fire or electric shock.

Part Names and Functions

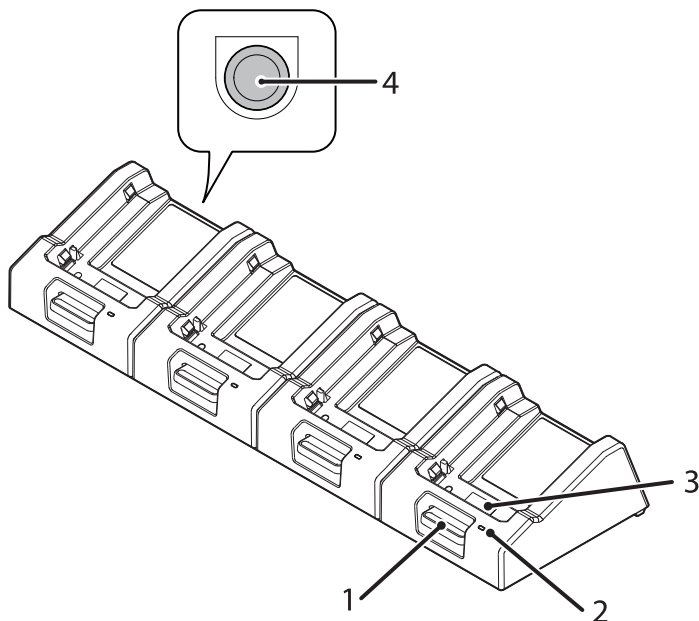

1	Release Button
----------	-----------------------

Press this button to remove the printer.

2	Charge LED
----------	-------------------

Lights when charging is proceeding normally. (↪ "Charge LED does not turn on" on page 7)

Lights/Flashes when an abnormality occurs. (↪ "Charge LED is flashing" on page 7)

3	Charge Terminal
----------	------------------------

For connecting the printer and battery.

4	DC-in Connector
----------	------------------------

For connecting the AC adapter. (↪ "Connecting the AC adapter" on page 5)

Connecting the AC adapter

1. Insert the DC connector of the AC adapter into the DC-in connector on the quad charger securely to the bottom.
2. Insert the AC cable connector into the AC inlet of the AC adapter securely to the bottom.
3. Fully insert the power plug securely into the grounded outlet.
4. Set the label side of the AC adapter facing down.

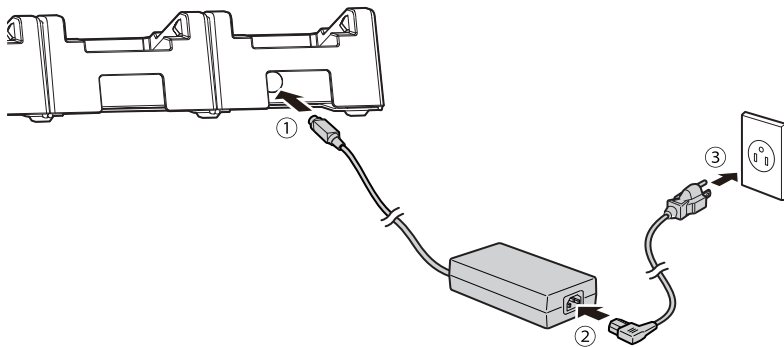

Charging the Printer

CAUTION:

- ❑ Charge the printer at an ambient temperature between 10 and 30°C {50 and 86°F}.
- ❑ Make sure there is no foreign matter or grease, etc., adhering to the charging terminal.

1. Set the printer in the quad charger. Push down the printer until it clicks.
2. Charging starts and the Charge LED turns on.
3. When charging is complete, the Charge LED turns off. Press the Release button and remove the printer.

①

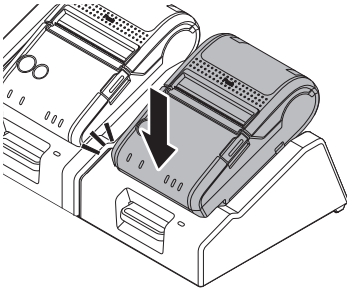

②

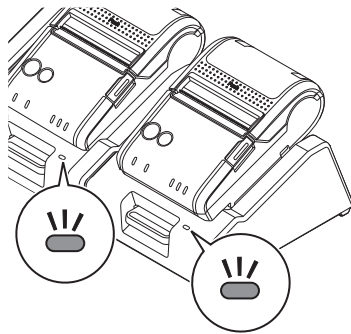

③

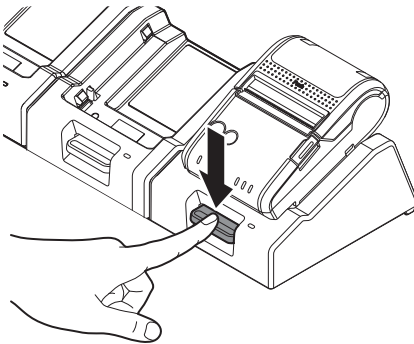

Cleaning the Quad charger

Before cleaning the quad charger, unplug its AC cable from the outlet, without fail, and wipe off dirt with a dry or slightly wet cloth.

CAUTION:

Do not use alcohol, benzene, thinner, trichlene, or ketone solvent. Using such solvents may transform or damage the plastic or rubber parts.

Cleaning the Charge Terminals

Charges may not be performed properly if there is dirt or foreign material on the charge terminals. Be sure to pull the AC cable from the outlet. Then, wipe off dirt with a dry cloth or cotton swab. Epson recommends cleaning the parts periodically (generally every 3 months).



- After charging, the charge terminals can be very hot. Be careful not to touch them and to let them cool before you clean them.
- Do not damage the charge terminals by touching them with your fingers or any hard object.
- Do not expose the charge terminals to water. Perform the cleaning using a dry cloth or cotton swab.

Troubleshooting

Charge LED does not turn on

- Check that the AC adapter is properly installed. (☞ "Connecting the AC adapter" on page 5)
- Check that the printer and battery are properly installed. (☞ "Charging the Printer" on page 6)

Charge LED is flashing

- Turn the printer's power on. If the printer's Error LED stays unlit, the temperature is outside the range that charging is possible in. Charge the printer at an ambient temperature between 10 to 30°C {50 and 86°F}.
- If the printer's Error LED lights (when you turn the printer's power on), the battery is faulty. Replace the battery with a new one.

Specifications

Item	Specification	
Current consumption (at 24V)	1.5 A	
Output	Charging voltage	Max. 8.4V DC
	Charging current	Max. 0.75A
Charging duration*	Approx. 3 hours	
Temperature/humidity	During operation	0 to 40°C {32 to 104°F}, 10 to 90% RH
	During storage	High temperature and humidity: 50°C {122°F}, 90% RH for 120 hours High temperature: 70°C {158°F} for 120 hours Low temperature: -25°C {-13°F} for 120 hours
External dimensions (W × D × H)	442 × 133 × 72 mm {17.4 × 5.24 × 2.84"}	
Weight	Approx. 2.1 kg {4.63 lb}	

*: For charging from 0 to 100% capacity when batteries are new and the environmental temperature is 25°C {77°F}.
The actual charging duration may be different, depending on the charging environment, battery status and so forth.

Appendix

Downloading Drivers, Utilities, and Manuals

Printer drivers, utilities, and manuals can be downloaded from one of the following URLs:

For customers in North America, go to the following web site:

<http://www.epson.com/support/>

For customers in other countries, go to the following web site:

<https://download.epson-biz.com/?service=pos>

Restriction of Use

When this product is used for applications requiring high reliability/safety such as transportation devices related to aviation, rail, marine, automotive etc.; disaster prevention devices; various safety devices etc.; or functional/precision devices etc., you should use this product only after giving consideration to including fail-safes and redundancies into your design to maintain safety and total system reliability. Because this product was not intended for use in applications requiring extremely high reliability/safety such as aerospace equipment, main communication equipment, nuclear power control equipment, or medical equipment related to direct medical care etc., please make your own judgment on this product's suitability after a full evaluation.

Trademarks

EPSON is a registered trademark of Seiko Epson Corporation.

Exceed Your Vision is a registered trademark or trademark of Seiko Epson Corporation.

All other trademarks are the property of their respective owners and used for identification purpose only. Product information is subject to change without due notice.

Notes

All rights reserved. No part of this publication may be reproduced, stored in a retrieval system, or transmitted in any form or by any means, electronic, mechanical, photocopying, recording, or otherwise, without the prior written permission of Seiko Epson Corporation.

The contents of this manual are subject to change without notice.

While every precaution has been taken in the preparation of this manual, Seiko Epson Corporation assumes no responsibility for errors or omissions.

Neither is any liability assumed for damages resulting from the use of the information contained herein.

Neither Seiko Epson Corporation nor its affiliates shall be liable to the purchaser of this product or third parties for damages, losses, costs, or expenses incurred by purchaser or third parties as a result of: accident, misuse, or abuse of this product or unauthorized modifications, repairs, or alterations to this product, or (excluding the U.S.) failure to strictly comply with Seiko Epson Corporation's operating and maintenance instructions.

Seiko Epson Corporation shall not be liable for any damages or problems arising from the use of any options or any consumable products other than those designated as Original Epson Products or Epson Approved Products by Seiko Epson Corporation.

© Seiko Epson Corporation 2014-2016. All rights reserved.

Avant l'utilisation

Ce produit est un chargeur spécifique pour l'imprimante TM-P20 et la batterie OT-BY20. Veuillez lire attentivement ce manuel et les manuels fournis avec l'imprimante TM-P20 et la batterie OT-BY20 avant l'utilisation de ce produit.

Conservez ce manuel à portée de main pour pouvoir le consulter immédiatement au besoin.

Précautions de sécurité

Les symboles énumérés ci-dessous sont utilisés dans ce manuel afin de garantir une utilisation sûre et correcte de ce produit et afin d'éviter tout danger aux clients et aux autres personnes et tout dommage de biens.

Les symboles indiquent les niveaux de précaution comme décrits ci-dessous. Assurez-vous que vous comprenez complètement leur signification avant de lire ce manuel.

DANGER

La manipulation incorrecte du produit sans prendre en compte le symbole peut entraîner un danger immédiat de mort ou de blessure grave.

AVERTISSEMENT :

La manipulation incorrecte du produit sans prendre en compte le symbole peut entraîner la mort ou une blessure grave.

ATTENTION :

La manipulation incorrecte du produit sans prendre en compte le symbole peut entraîner des blessures et des dommages matériels.

Mises en garde concernant la manipulation

DANGER

N'utilisez pas et ne rechargez pas ce produit dans des lieux où la température est élevée (60 °C {140 °F} ou plus). En outre, ne laissez pas et ne stockez pas ce produit dans des lieux où la température est de 60 °C {140 °F} ou plus. Ceci pourrait causer de la chaleur, de la fumée, des ruptures, un incendie ou des fuites. Assurez-vous d'utiliser cet appareil en respectant les limites de température ambiante.

AVERTISSEMENT :

- Ne chargez aucun autre appareil différent de l'imprimante TM-P20 ou de la batterie OT-BY20. Il existe sinon un risque de surchauffe, d'explosion, d'incendie, de fuite, ou d'autre dégâts.
- Mettez au rebut la batterie usée conformément au manuel d'utilisation OT-BY20.

- ❑ *N'utilisez pas ce produit dans un site contenant des substances volatiles telles que de l'alcool ou du diluant ou bien à proximité d'un feu. Ceci peut causer une décharge électrique ou un incendie.*
- ❑ *Mettez immédiatement le produit hors tension s'il dégage de la fumée ou une odeur étrange ou s'il émet des bruits inhabituels. Une utilisation prolongée peut causer une décharge électrique ou un incendie. Lorsqu'une panne ou un autre problème se produit, éteignez immédiatement le produit et débranchez-le. Contactez ensuite votre distributeur ou un centre de service Seiko Epson pour demander conseil.*
- ❑ *Éteignez immédiatement le produit si de l'eau ou d'autres liquides sont déversés dans ce produit. Une utilisation prolongée peut causer une décharge électrique ou un incendie. Débranchez immédiatement le produit et contactez votre distributeur ou un centre de service Seiko Epson pour demander conseil.*
- ❑ *Ne démontez pas les zones autres que celles mentionnées dans ce manuel.*
- ❑ *Ne réparez jamais ce produit. Les interventions intempestives peuvent provoquer des blessures ou des incendies.*
- ❑ *N'utilisez pas ce produit dans un environnement pouvant contenir des gaz inflammables ou explosifs. N'utilisez pas de bombes à aérosol contenant un gaz inflammable à l'intérieur ou à proximité de ce produit. Cela pourrait entraîner un incendie.*
- ❑ *Conformez-vous strictement aux instructions relatives à la connexion de câbles du présent manuel. Cela pourrait entraîner un incendie. Ceci peut également endommager d'autres appareils.*
- ❑ *Ne touchez pas les zones internes du produit autres que celles mentionnées dans ce manuel. Ceci peut causer une décharge électrique ou des brûlures.*

ATTENTION :

- ❑ *N'installez pas et ne stockez pas le produit dans un lieu instable ou dans un lieu sujet aux vibrations d'autres appareils. L'équipement pourrait tomber ou s'effondrer, entraînant une rupture et d'éventuelles blessures.*
- ❑ *Empêchez qui que ce soit de monter sur l'appareil ou de poser des objets lourds sur ce produit. L'équipement pourrait tomber ou s'affaisser, et se rompre ou causer des blessures.*
- ❑ *Installez l'imprimante, les câbles et les produits optionnels à leur emplacement prévu, conformément aux procédures correspondantes. Une mauvaise installation peut causer un incendie ou une blessure. Suivez les instructions de ce manuel pour les installer correctement.*
- ❑ *Assurez-vous de débrancher tous les câbles du produit avant de le déplacer. Dans le cas contraire, les câbles pourraient être endommagés et causer une décharge électrique ou un incendie.*

Précautions relatives à l'alimentation

Lisez attentivement le manuel fourni avec l'adaptateur secteur avant d'utiliser l'adaptateur secteur en option.

Ce produit utilise une alimentation homologuée portant le marquage « Classe 2 » ou « LPS » avec une sortie maximale de 1,5 A à 24 VCC.

Avec l'adaptateur secteur en option (Epson AC adapter, C modèle: M235A ou Epson AC adapter, C1 modèle: M235B), la sortie maximale est de 1,5 A à 24 VCC, et la tension d'entrée est comprise entre 100 VCA et 240 VCA.



AVERTISSEMENT :

Assurez-vous d'utiliser l'adaptateur secteur spécifié (Epson AC adapter, C modèle: M235A ou Epson AC adapter, C1 modèle: M235B). L'utilisation de toute autre alimentation pourrait causer des pannes, un incendie ou une décharge électrique.

Noms des pièces et fonctions

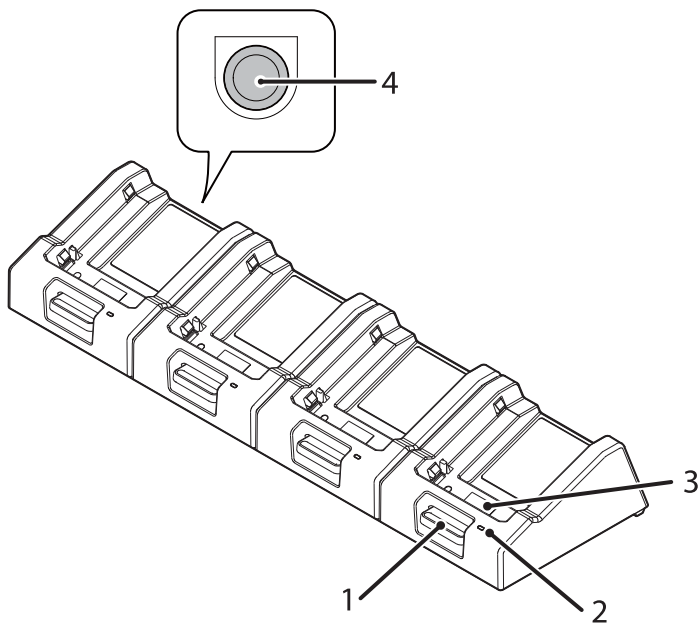

1	Bouton d'éjection
----------	--------------------------

Appuyez sur ce bouton pour retirer l'imprimante.

2	Voyant de charge (Charge)
----------	----------------------------------

S'allume lorsque la recharge s'effectue correctement. (☞ «Le voyant de charge (Charge) ne s'allume pas» à la page 16)

S'allume/clignote lorsqu'une anomalie se produit. (☞ «Le voyant de charge (Charge) clignote» à la page 16)

3	Borne de recharge
----------	--------------------------

Pour raccorder l'imprimante et les accus.

4	Connecteur d'entrée CC
----------	-------------------------------

Pour raccorder l'adaptateur secteur. (☞ «Branchement de l'adaptateur secteur» à la page 14)

Branchement de l'adaptateur secteur

1. Insérez correctement le connecteur CC de l'adaptateur secteur dans le connecteur d'entrée CC du chargeur quadruple situé à la base de l'appareil.
2. Insérez correctement le connecteur du câble d'alimentation dans l'entrée CA de l'adaptateur secteur située à la base de l'appareil.
3. Insérez complètement la prise d'alimentation électrique dans la prise du réseau électrique reliée à la terre.
4. Placez le côté de l'adaptateur secteur avec l'étiquette vers le bas.

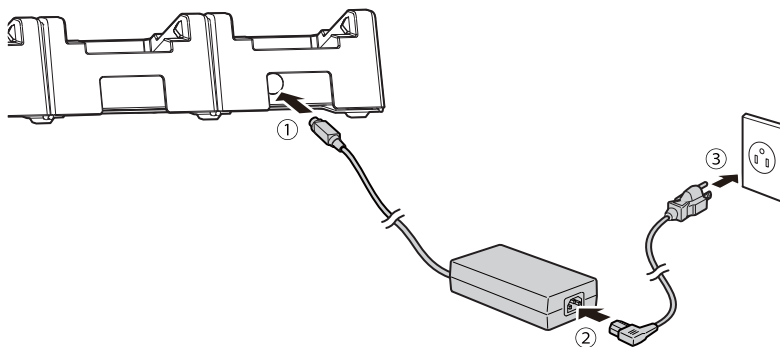

Charge de l'imprimante

ATTENTION :

- ❑ Chargez l'imprimante à une température ambiante comprise entre 10 et 30°C {50 et 86 °F}.
 - ❑ Assurez-vous qu'aucun corps étranger ou graisse, etc. n'adhère sur la borne de recharge.
1. Placez l'imprimante dans le chargeur quadruple. Enfoncez l'imprimante jusqu'à entendre un déclic.
 2. La charge démarre et le voyant de charge (Charge) s'allume.
 3. Lorsque la charge est terminée, le voyant de charge (Charge) s'éteint. Appuyez sur le bouton d'éjection et retirez l'imprimante.

①

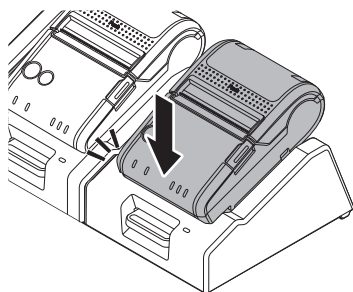

②

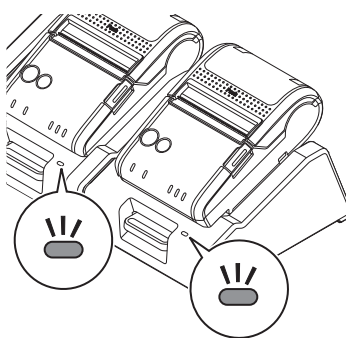

③

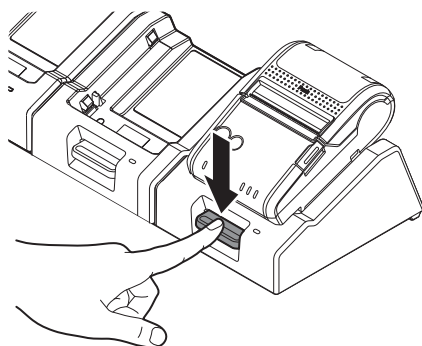

Nettoyage du chargeur quadruple

Avant de nettoyer le chargeur quadruple, débranchez son câble d'alimentation de la prise et essuyez la saleté avec un chiffon sec ou légèrement humide.

ATTENTION :

N'utilisez pas de solvants comme l'alcool, le benzène ou le diluant. L'utilisation de ces solvants peut transformer ou endommager les parties en plastiques ou en caoutchouc.

Nettoyage des bornes de recharge

Les recharges peuvent ne pas être effectuées correctement si de la saleté ou des corps étrangers se trouvent sur les bornes de recharge. Assurez-vous de débrancher de la prise le câble d'alimentation. Essuyez ensuite la saleté avec un chiffon sec ou un coton-tige. Epson recommande de nettoyer régulièrement les éléments (généralement tous les 3 mois).

ATTENTION :

- Après la recharge, les bornes de recharge peuvent être très chaudes. Faites attention à ne pas les toucher et laissez-les refroidir avant de les nettoyer.
- N'endommagez pas les bornes de recharge en les touchant avec vos doigts ou tout objet dur.
- N'exposez pas les bornes de recharge à l'eau. Effectuez le nettoyage avec un chiffon sec ou un coton-tige.

Dépannage

Le voyant de charge (Charge) ne s'allume pas

- Vérifiez que l'adaptateur secteur est bien installé. (☞ «Branchement de l'adaptateur secteur» à la page 14)
- Vérifiez que l'imprimante et la batterie sont bien installées. (☞ «Charge de l'imprimante» à la page 15)

Le voyant de charge (Charge) clignote

- Mettez l'imprimante sous tension. Si le voyant Error (erreur) de l'imprimante reste éteint, la température est hors de la plage permettant la recharge. Chargez l'imprimante à une température ambiante, comprise entre 10 et 30°C {50 et 86°F}.
- Si le voyant Error (erreur) de l'imprimante s'allume (lorsque vous mettez l'imprimante sous tension), la batterie est défectueuse. Remplacez la batterie par une batterie neuve.

Spécifications

Élément		Spécification
Consommation de courant (à 24 V)		1,5 A
Sortie	Tension de charge	Max. 8,4 VCC
	Courant de charge	Max. 0,75 A
Durée de charge*		Approx. 3 heures
Température/humidité	Pendant le fonctionnement	0 à 40°C {32 à 104°F}, 10 à 90% HR
	Pendant le stockage	Température et humidité élevées : 50°C {122°F}, 90% HR pendant 120 heures Température élevée : 70°C {158°F} pendant 120 heures Température faible : -25°C {-13°F} pendant 120 heures
Dimensions externes (L × P × H)		442 × 133 × 72 mm {17,4 × 5,24 × 2,84"}
Poids		Approx. 2,1 kg {4,63 lb}

*: Pour la charge de 0 à 100% de la capacité lorsque les batteries sont neuves et que la température ambiante est de 25 °C [77 °F].

La durée de recharge effective peut être différente, selon l'environnement, l'état de la batterie, etc.

Annexe

Téléchargement des pilotes, utilitaires et manuels

Il est possible de télécharger les dernières versions des pilotes, utilitaires et manuels à partir de l'une des URL suivantes :

En Amérique du Nord, accédez au site web suivant :

<http://www.epson.com/support/>

Dans les autres pays, accédez au site web suivant :

<https://download.epson-biz.com/?service=pos>

Restrictions d'emploi

En cas d'utilisation de ce produit pour des applications exigeant une grande fiabilité/sécurité, telles que les appareils employés en transport aérien, ferroviaire, maritime, automobile, etc., appareils de prévention des catastrophes, divers appareils de sécurité, etc., ou appareils de fonction/précision, vous devrez, avant d'utiliser ce produit, considérer l'incorporation à votre système de dispositifs de sécurité positive et de moyens redondants assurant la sécurité et la fiabilité de l'ensemble du système. Étant donné que ce produit n'est pas destiné aux applications exigeant une fiabilité/sécurité extrême, telles que matériel aérospatial, matériel de communications principal, matériel de commande nucléaire ou matériel de soins médicaux directs, etc., vous devrez, après totale évaluation, décider si ce produit convient.

Marques déposées

EPSON est une marque déposée de Seiko Epson Corporation.

Exceed Your Vision est une marque déposée ou commerciale de Seiko Epson Corporation.

Toutes les autres marques appartiennent à leurs propriétaires respectifs et sont utilisées uniquement à des fins d'identification. Les informations sur le produit peuvent faire l'objet de modifications sans préavis.

Remarques

Tous droits réservés. Sauf autorisation écrite préalable de Seiko Epson Corporation, la reproduction, le stockage dans un système de rappel de données et la transmission sous quelque forme ou par quelque moyen que ce soit (électronique, mécanique, par photocopie, enregistrement, etc.) d'une partie quelconque de la présente publication sont interdits.

Les informations contenues dans ce manuel sont sujettes à modification sans préavis.

Cet ouvrage a été rédigé avec le plus grand soin ; toutefois, Seiko Epson Corporation décline toute responsabilité pour les erreurs et omissions qu'il pourrait contenir.

Seiko Epson Corporation décline également toute responsabilité pour tous dommages résultant de l'exploitation des informations qu'il contient.

La responsabilité de Seiko Epson Corporation ou de ses filiales ne saurait être engagée envers l'acheteur de ce produit ou envers des tiers pour dommages, pertes, frais ou débours encourus par ceux-ci par suite d'accident ou d'utilisation erronée ou abusive de ce produit, de modification, réparation ou transformation non autorisée de celui-ci, ou (à l'exclusion des États-Unis), de toute utilisation du produit qui n'est pas strictement conforme aux instructions d'utilisation et de maintenance de Seiko Epson Corporation.

Seiko Epson Corporation décline toute responsabilité pour dommages ou problèmes découlant de l'utilisation de tous articles en option ou de toutes fournitures consommables autres que celles désignées produit d'origine Epson ou produit approuvé Epson par Seiko Epson Corporation.

© Seiko Epson Corporation 2014-2016. Tous droits réservés.

Vor der Verwendung

Dieses Produkt ist ein spezielles Ladegerät für den Drucker TM-P20 und den Akku OT-BY20. Bitte lesen Sie dieses Handbuch und die Handbücher, die mit dem Drucker TM-P20 und dem Akku OT-BY20 geliefert wurden, sorgfältig durch, bevor Sie dieses Produkt verwenden.

Bewahren Sie diese Anleitung so auf, dass Sie sie bei Bedarf sofort zur Hand haben.

Sicherheitsmaßnahmen

Die dargestellten Symbole werden in diesem Handbuch verwendet, um die Sicherheit und die ordnungsgemäße Verwendung dieses Produkts zu gewährleisten und um Gefahren für Kunden und andere Personen sowie Sachschäden zu verhindern.

Die Symbole zeigen die Stufen der Sicherheitshinweise wie unten beschrieben an. Stellen Sie vor dem Lesen dieses Handbuchs sicher, dass Sie ihre Bedeutung vollständig verstanden haben.



GEFAHR:

Erfolgt der Umgang mit dem Produkt nicht ordnungsgemäß, indem dieses Symbol ignoriert wird, besteht die unmittelbare Gefahr von Tod oder schweren Verletzungen.



WARNUNG:

Erfolgt der Umgang mit dem Produkt nicht ordnungsgemäß, indem dieses Symbol ignoriert wird, kann es zum Tod oder zu schweren Verletzungen kommen.



VORSICHT:

Erfolgt der Umgang mit dem Produkt nicht ordnungsgemäß, indem dieses Symbol ignoriert wird, kann es zu Verletzungen und Sachschäden kommen.

Vorsichtsmaßnahmen bei der Handhabung



GEFAHR:

Dieses Produkt darf an Orten mit hohen Temperaturen (60°C oder mehr) weder aufgeladen noch verwendet werden. Dieses Produkt darf an Orten mit Temperaturen von 60°C oder mehr weder aufbewahrt noch gelagert werden. Anderenfalls kann es zur Bildung von Hitze, Rauch, Rissen, Feuer oder Leckage kommen. Verwenden Sie das Gerät nur bei der vorgegebenen Umgebungstemperatur.



WARNUNG:

- Laden Sie kein anderes Gerät als den TM-P20 Drucker oder den Akku OT-BY20 auf. Anderenfalls kann es zur Entstehung von Hitze, Explosionen, Feuer, Leckage oder anderen Schäden kommen.*
- Entsorgen Sie den verbrauchten Akku gemäß OT-BY20 Benutzerhandbuch.*

- ❑ *Verwenden Sie dieses Produkt nicht an einem Ort mit flüchtigen Substanzen wie Alkohol oder Verdüner oder in der Nähe von Feuer. Anderenfalls besteht die Gefahr von Stromschlag und Feuer.*
- ❑ *Schalten Sie das Produkt sofort aus, wenn Sie Rauch bzw. ungewöhnliche Gerüche oder Geräusche bemerken. Bei Weiterverwendung des Geräts besteht Stromschlag- und Feuergefahr. Wenn ein Fehler oder ein anderes Problem auftritt, schalten Sie das Produkt sofort aus und ziehen Sie den Stecker des Produkts. Benachrichtigen Sie dann Ihren Händler oder ein Seiko Epson Service Center.*
- ❑ *Schalten Sie das Produkt sofort aus, wenn Wasser oder andere Flüssigkeiten hineingelangen. Bei Weiterverwendung des Geräts besteht Stromschlag- und Feuergefahr. Ziehen Sie sofort den Stecker des Produkts und benachrichtigen Sie Ihren Händler oder ein Seiko Epson Service Center.*
- ❑ *Demontieren Sie keine anderen Teile als diejenigen, die in diesem Handbuch genannt sind.*
- ❑ *Reparieren Sie dieses Produkt nicht. Unsachgemäße Arbeiten an diesem Produkt können zu Verletzungen oder einem Brand führen.*
- ❑ *Verwenden Sie dieses Produkt nicht in einer Umgebung, in der brennbare Gase oder explosive Gase vorhanden sind. Verwenden Sie keine brennbaren Sprühmittel in dem Gerät oder in seiner Nähe. Brandgefahr!*
- ❑ *Schließen Sie Kabel nur auf die in diesem Handbuch beschriebene Weise an. Brandgefahr! Es kann auch andere Geräte beschädigen.*
- ❑ *Berühren Sie die Innenbereiche des Geräts nur auf die in diesem Handbuch beschriebene Weise. Anderenfalls besteht die Gefahr von Stromschlag und Verbrennungen.*



VORSICHT:

- ❑ *Installieren/lagern Sie das Produkt nicht an einem instabilen Ort oder an einem Ort, der Vibrationen durch andere Geräte ausgesetzt ist. Das Gerät kann herunter- oder umfallen, was zu Schäden oder Verletzungen führen kann.*
- ❑ *Stellen Sie keine schweren Gegenstände auf dieses Produkt und lassen Sie niemanden darauf stehen. Das Gerät kann fallen oder beschädigt werden und dabei Gegenstände beschädigen oder Personen verletzen.*
- ❑ *Installieren Sie Drucker, Kabel und optionale Produkte in der richtigen Richtung und mit den richtigen Verfahren. Fehler bei der korrekten Installation können Feuer oder Verletzungen verursachen. Folgen Sie den Anweisungen in diesem Handbuch, um sie richtig zu installieren.*
- ❑ *Achten Sie darauf, alle Kabel vom Produkt zu trennen, bevor Sie es bewegen. Sonst könnten die Kabel beschädigt werden, was möglicherweise zu Stromschlag- und Feuergefahr führt.*

Vorsichtsmaßnahmen bei der Stromversorgung

Lesen Sie das mit dem Netzteil gelieferte Handbuch sorgfältig, bevor Sie das Netzteil verwenden.

Dies Produkt verwendet ein eingetragene Netzteil der "Klasse 2" oder "LPS" mit einer Ausgangsspannung von maximal 1,5 A bei 24 V Gleichstrom.

Mit dem optionalen Wechselstrom-Adapter (Epson AC adapter, C Modell: M235A oder Epson AC adapter, C1 Modell: M235B) beträgt die Ausgangsspannung maximal 1,5 A bei DC 24 V Gleichstrom, und die Eingangsspannung beträgt 100 V bis 240 V Wechselstrom.



WARNUNG:

Verwenden Sie unbedingt das angegebene Netzteil (Epson AC adapter, C Modell: M235A oder Epson AC adapter, C1 Modell: M235B). Die Verwendung eines anderen Netzteils könnte zu Störungen, Brand oder Stromschlag führen.

Bezeichnungen und Funktionen

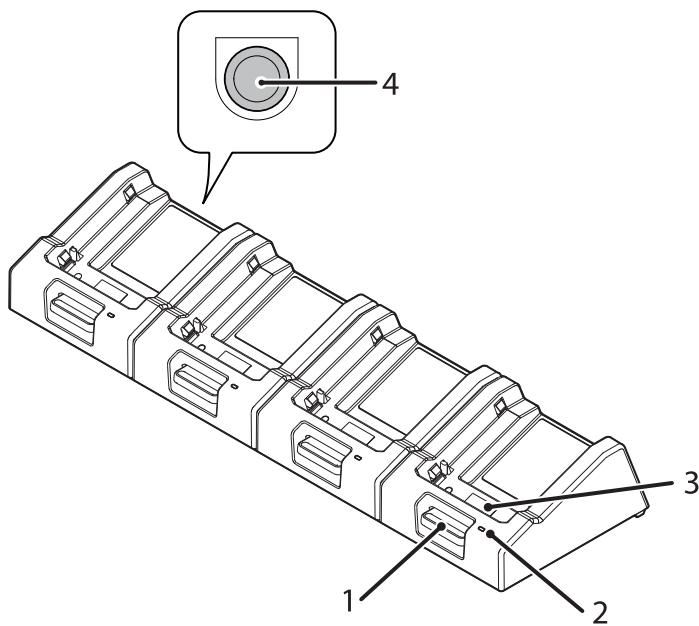

1	Lösetaste
----------	------------------

Drücken Sie auf diese Taste, um den Drucker zu entfernen.

2	Charge (Aufladen)-LED
----------	------------------------------

Leuchtet, wenn der Ladevorgang normal durchgeführt wird. (☞ "Charge (Aufladen)-LED schaltet sich nicht ein" auf Seite 25)

Leuchtet/blinkt, wenn eine Anormalität auftritt. (☞ "Charge (Aufladen)-LED blinkt" auf Seite 25)

3	Ladeanschluss
----------	----------------------

Zum Anschließen von Drucker und Akku.

4	DC-IN-Anschluss
----------	------------------------

Zum Anschließen des Netzteils. (☞ "Anschließen des Netzteils" auf Seite 23)

Anschließen des Netzteils

1. Stecken Sie den Stecker des Netzteils fest in den DC-IN-Anschluss an der Unterseite des Vierfachladegeräts.
2. Stecken Sie den Kabelstecker fest in den Netzanschluss unten am Netzgerät.
3. Stecken Sie den Stecker fest in die geerdete Steckdose.
4. Die Seite des Netzteils mit dem Etikett muss nach unten zeigen.

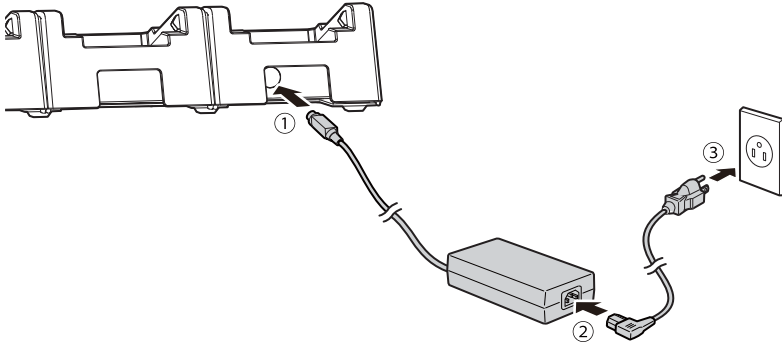

Aufladen des Druckers

VORSICHT:

- ❑ Laden Sie den Drucker bei einer Umgebungstemperatur zwischen 10 und 30°C auf.
- ❑ Stellen Sie sicher, dass keine Fremdstoffe oder Fett usw. am Ladeanschluss haften.

1. Setzen Sie den Drucker in das Vierfachladegerät. Drücken Sie auf den Drucker, bis er einrastet.
2. Der Ladevorgang beginnt und die Charge (Aufladen)-LED schaltet sich ein.
3. Wenn der Ladevorgang abgeschlossen ist, schaltet sich die Charge (Aufladen)-LED aus. Drücken Sie auf die Lösetaste und entfernen Sie den Drucker.

①

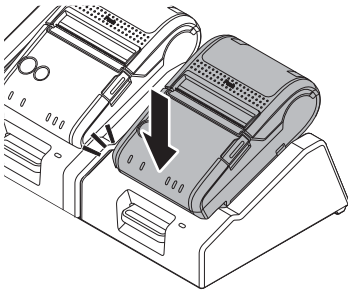

②

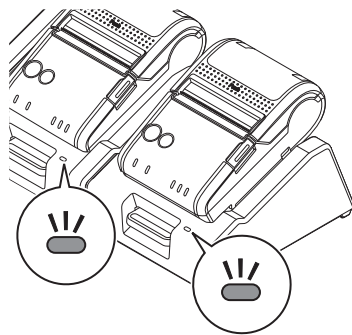

③

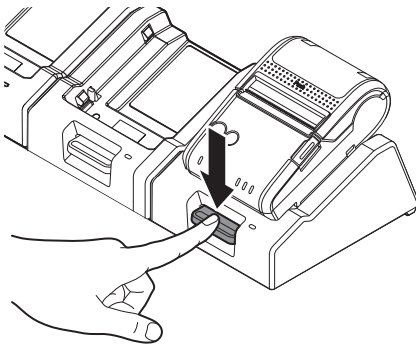

Reinigen des Vierfachladegeräts

Ziehen Sie vor dem Reinigen des Vierfachladegeräts das Netzkabel aus der Steckdose und wischen Sie Schmutz mit einem trockenen oder leicht feuchten Tuch ab.

VORSICHT:

Verwenden Sie keine Lösungsmittel wie Alkohol, Benzin oder Verdünnern. Solche Lösungsmittel können die Kunststoff- oder Gummiteile verformen oder beschädigen.

Reinigung der Ladeanschlüsse

Wenn sich an den Ladeanschlüssen Schmutz oder Fremdkörper befinden, wird das Aufladen möglicherweise nicht korrekt durchgeführt. Stellen Sie sicher, dass das Netzkabel aus der Steckdose gezogen wurde. Entfernen Sie den Schmutz dann mit einem trockenen Tuch oder Wattestäbchen.

Epson empfiehlt die Reinigung der Teile in regelmäßigen Abständen (in der Regel alle 3 Monate).

VORSICHT:

- Nach dem Aufladen können die Ladeanschlüsse sehr heiß sein. Achten Sie darauf, sie nicht zu berühren und sie vor der Reinigung zuerst abkühlen zu lassen.
- Beschädigen Sie die Ladeanschlüsse nicht durch Berühren mit den Fingern oder einem harten Gegenstand.
- Die Ladeanschlüsse dürfen nicht mit Wasser in Kontakt kommen. Führen Sie die Reinigung mit einem trockenen Tuch oder Wattestäbchen durch.

Fehlersuche

Charge (Aufladen)-LED schaltet sich nicht ein

- Prüfen Sie, ob das Netzteil richtig angebracht ist. (☞ "Anschließen des Netzteils" auf Seite 23)
- Prüfen Sie, ob Drucker und Akku richtig eingesetzt sind. (☞ "Aufladen des Druckers" auf Seite 24)

Charge (Aufladen)-LED blinkt

- Schalten Sie den Drucker ein. Wenn die Error-LED des Druckers sich nicht einschaltet, liegt die Temperatur außerhalb des Bereichs, in dem der Ladevorgang möglich ist. Laden Sie den Drucker bei einer Umgebungstemperatur zwischen 10 und 30°C auf.
- Wenn die Error-LED des Druckers leuchtet (beim Einschalten des Druckers), hat der Akku einen Fehler. Ersetzen Sie den Akku durch einen neuen.

Spezifikationen

Position		Spezifikationen
Stromverbrauch (bei 24 V)		1,5 A
Leistung	Ladespannung	Max. 8,4 V DC
	Ladestrom	Max. 0,75A
Ladedauer*		Ca. 3 Stunden
Temperatur/Feuchtigkeit	Im Betrieb	0 bis 40°C, 10 bis 90% RH
	Bei der Lagerung	Hohe Temperatur und Luftfeuchtigkeit: 50°C, 90% RH für 120 Stunden Hohe Temperatur: 70°C für 120 Stunden Niedrige Temperatur: -25°C für 120 Stunden
Außenmaße (B × T × H)		442 × 133 × 72 mm
Gewicht		Ca. 2,1 kg

*: Zum Aufladen der Kapazität von 0 auf 100%, wenn Akkus neu sind und die Umgebungstemperatur bei 25°C {77°F} liegt. Der tatsächliche Ladedauer kann abhängig von der Ladeumgebung, vom Batteriezustand usw. unterschiedlich sein.

Anhang

Herunterladen von Treibern, Dienstprogrammen und Handbüchern

Druckertreiber, Dienstprogramme und Handbücher können von einer der folgenden URLs heruntergeladen werden.

Für Kunden in Nordamerika: Besuchen Sie die Website
<http://www.epson.com/support/>

Für Kunden in anderen Ländern: Besuchen Sie die Website:
<https://download.epson-biz.com/?service=pos>

Verwendungshinweise

Wenn dieses Produkt für Anwendungen verwendet wird, bei denen es auf hohe Zuverlässigkeit/Sicherheit ankommt, wie z.B. Transportvorrichtungen beim Flug-, Zug-, Schiffs- und Kfz-Verkehr usw., Vorrichtungen zur Katastrophenverhinderung, verschiedene Sicherheitsvorrichtungen oder Funktions-/Präzisionsgerät usw., sollten Sie dieses Produkt erst verwenden, wenn Sie Fail-Safe-Vorrichtungen und Redundanzsysteme in Ihr Design mit einbezogen haben, um die Sicherheit und Zuverlässigkeit des gesamten Systems zu gewährleisten. Da dieses Produkt nicht für den Einsatz bei Anwendungen vorgesehen ist, bei denen es auf extrem hohe Zuverlässigkeit/Sicherheit ankommt, wie beispielsweise in der Raumfahrt, bei primären Kommunikationseinrichtungen, Kernenergiekontrollanlagen oder medizinischen Vorrichtungen für die direkte medizinische Pflege usw., überlegen Sie bitte nach umfassender Evaluierung genau, ob das Produkt für Ihre Zwecke geeignet ist.

Warenzeichen

EPSON ist ein eingetragenes Warenzeichen der Seiko Epson Corporation.

Exceed Your Vision ist ein eingetragenes Warenzeichen oder Warenzeichen der Seiko Epson Corporation.

Alle anderen Warenzeichen sind das Eigentum ihrer jeweiligen Eigentümer und werden nur zu Identifikationszwecken verwendet. Produktinformationen können ohne vorherige Ankündigung geändert werden.

Hinweise

Alle Rechte vorbehalten. Diese Veröffentlichung darf ohne ausdrückliche schriftliche Genehmigung der Seiko Epson Corporation nicht reproduziert, in einem Abrufsystem gespeichert oder in beliebiger Form und auf jedwede Weise übermittelt werden, weder durch Fotokopieren, Aufzeichnen, noch auf elektronische, mechanische oder sonstige Weise.

Änderung am Inhalt dieses Handbuchs vorbehalten.

Obgleich bei der Zusammenstellung dieser Anleitung mit Sorgfalt vorgegangen wurde, übernimmt die Seiko Epson Corporation keine Verantwortung für Fehler und Auslassungen.

Zudem wird keine Haftung übernommen für Schäden, die aus der Verwendung der hierin enthaltenen Informationen entstehen.

Weder die Seiko Epson Corporation noch ihre Tochtergesellschaften sind dem Käufer dieses Produkts oder Drittparteien gegenüber für Schäden, Verluste, Kosten oder Ausgaben haftbar, die für den Käufer oder etwaige Drittparteien aufgrund von Unfall, Missbrauch oder Zweckentfremdung dieses Produkts, nicht autorisierten Modifikationen, Reparaturen oder Produktumbauten sowie (mit Ausnahme USA) aufgrund des Versäumnisses anfallen, die Bedienungs- und Wartungsanleitungen der Seiko Epson Corporation genau einzuhalten.

Die Seiko Epson Corporation ist nicht haftbar für Schäden oder Probleme, die bei Verwendung von Optionen oder Verschleißteilen auftreten, die nicht als Original-Epson-Produkte oder von der Seiko Epson Corporation zugelassene Epson Produkte gelten.

© Seiko Epson Corporation 2014-2016. Alle Rechte vorbehalten.

Voor gebruik

Dit product is een batterijlader speciaal voor de TM-P20 printer en OT-BY20 batterij. Lees deze handleiding en de handleiding geleverd met de TM-P20 printer en OT-BY20 batterij zorgvuldig door voordat u dit product gebruikt.

Bewaar deze handleiding dichtbij, zodat u deze wanneer nodig snel kunt raadplegen.

Veiligheidsmaatregelen

De onderstaande symbolen worden gebruikt om veilig en juist gebruik van dit product te garanderen, en gevaar voor klanten en andere personen en eigendomsschade te voorkomen.

De symbolen geven de waarschuwningsniveaus weer zoals hieronder beschreven. Zorg ervoor dat u ze volledig begrijpt voordat u verder gaat met het lezen van deze handleiding.

GEVAAR:

Onjuist gebruik van het product door dit symbool te negeren kan een dodelijk ongeluk of ernstig letsel veroorzaken.

WAARSCHUWING:

Onjuist gebruik van het product door dit symbool te negeren kan een dodelijk ongeluk of ernstig letsel veroorzaken.

LET OP:

Onjuist gebruik van het product door dit symbool te negeren kan letsel of eigendomsschade veroorzaken.

Waarschuwingen betreffende de bediening

GEVAAR:

Dit product niet gebruiken of opladen op plaatsen met een hoge temperatuur (60°C {140°F} of hoger). Dit product ook niet opbergen of laten liggen op plaatsen met een temperatuur van 60°C {140°F} of hoger. Dit kan oververhitting, rook, scheuren, brand of lekkages veroorzaken. Gebruik het product alleen binnen de limieten van de omgevingstemperatuur voorwaarden.

WAARSCHUWING:

- Laad alleen de TM-P20 printer of de OT-BY20 batterij op. Het opladen van andere apparatuur kan oververhitting, explosies, brand, lekkage of andere schade veroorzaken.
- Voer de gebruikte batterij af overeenkomstig de OT-BY20 gebruikershandleiding.
- Gebruik dit product niet op een plek met bijtende vloeistoffen, zoals alcohol of thinner, of in de buurt van vuur. Dit kan een elektrische schok of brand veroorzaken.

- ❑ *Het apparaat onmiddellijk uitschakelen wanneer het rook, een vreemde geur of ongebruikelijk geluid afgeeft. Doorgaan met gebruik kan een elektrische schok of brand veroorzaken. Schakel het product onmiddellijk uit wanneer een fout of ander probleem optreed en trek de stekker uit het stopcontact. Neem daarna contact op met de leverancier of een servicecentrum van Seiko Epson voor advies.*
- ❑ *Het product onmiddellijk uitschakelen als er water of andere vloeistof in het product wordt gemorst. Doorgaan met gebruik kan een elektrische schok of brand veroorzaken. Trek onmiddellijk de stekker uit het stopcontact en neem daarna contact op met uw leverancier of een servicecentrum van Seiko Epson voor advies.*
- ❑ *Nooit andere gebieden demonteren dan die staan aangegeven in deze handleiding.*
- ❑ *Dit product nooit repareren. Wijzigen van dit product kan letsel of brand veroorzaken.*
- ❑ *Gebruik dit product niet in een omgeving waar ontvlambare gassen of explosieve gassen aanwezig kunnen zijn. Geen spuitbussen met brandgevaarlijk gas in of bij dit product gebruiken. Dat kan brand veroorzaken.*
- ❑ *De kabels niet op een andere wijze aansluiten dan als vermeld in deze handleiding. Dat kan brand veroorzaken. Het kan ook andere apparaten beschadigen.*
- ❑ *Raak alleen de gebieden aan binnen het product die staan aangegeven in deze handleiding. Dit kan een elektrische schok of brandwonden veroorzaken.*

LET OP:

- ❑ *Het product niet installeren/opbergen op een onstabiele plek, of op een plek die door andere apparatuur kan trillen. Het product kan vallen, wat schade of persoonlijk letsel kan veroorzaken.*
- ❑ *Sta niet toe dat iemand op dit product staat of er zware objecten op plaatst. De apparatuur kan defect raken of in elkaar klappen, wat breuk en eventueel letsel kan veroorzaken.*
- ❑ *Installeer de printer, kabels en optionele producten in de juiste richting en op de juiste manier. Een verkeerde installatie kan brand of letsel veroorzaken. Volg de instructies in deze handleiding om ze juist te installeren.*
- ❑ *Zorg ervoor dat alle kabels zijn verwijderd voordat u het verplaatst. Anders kunnen de kabels beschadigen, wat een elektrische schok of brand kan veroorzaken.*

Waarschuwingen betreffende de batterij

Lees voordat u de AC adapter gebruikt de gebruikershandleiding die is meegeleverd met de AC adapter.

Dit product gebruikt een geregistreerde "Klasse 2" of "LPS" voeding met een maximale uitgangsspanning van 1.5 A bij DC 24 V.

Met de optionele AC adapter (Epson AC adapter, C model: M235A of Epson AC adapter, C1 model: M235B) is de uitgangsspanning maximaal 1.5 A bij DC 24 V, en de ingangsspanning AC 100 V tot 240 V.

WAARSCHUWING:

Gebruik alleen de gespecificeerde AC adapter (Epson AC adapter, C model: M235A of Epson AC adapter, C1 model: M235B). Het gebruik van een andere voeding kan storingen, brand of een elektrische schok veroorzaken.

Onderdeelnamen en functies

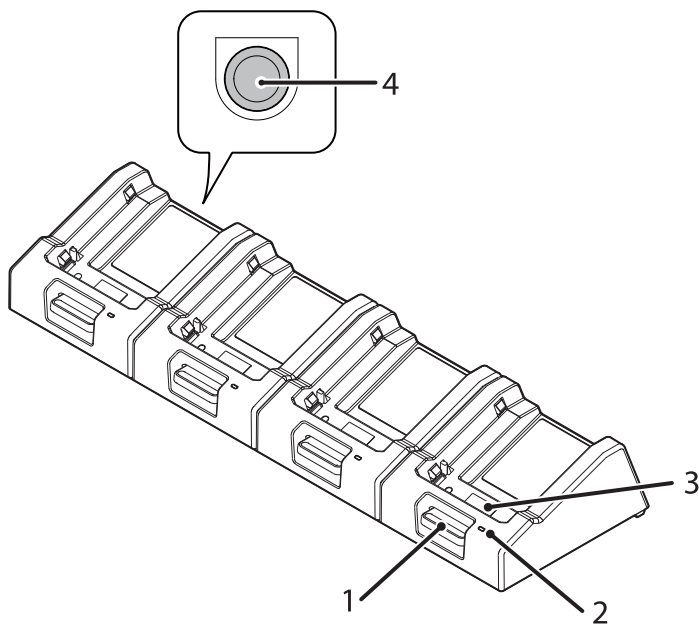

1	Ontgrendelingsknop
----------	---------------------------

Druk op deze knop om de printer te verwijderen.

2	Charge (Opladen) LED
----------	-----------------------------

Licht op tijdens een normaal laadproces. (☞ "Charge (Opladen) LED licht niet op" op pagina 33)

Licht op/Knippert als een storing optreedt. (☞ "Charge (Opladen) LED knippert" op pagina 33)

3	Batterijlader contactpunten
----------	------------------------------------

Om de printer en batterij aan te sluiten.

4	DC-in connector
----------	------------------------

Om de AC adapter aan te sluiten. (☞ "De AC adapter aansluiten" op pagina 31)

De AC adapter aansluiten

1. Steek de DC connector van de AC adapter stevig in de DC-in connector aan de onderkant van de quad-batterijlader.
2. Steek het netsnoer stevig in de AC aansluiting aan de onderkant van de AC adapter.
3. Steek de stekker volledig in het geaarde stopcontact.
4. Leg de AC adapter neer met het label aan de onderkant.

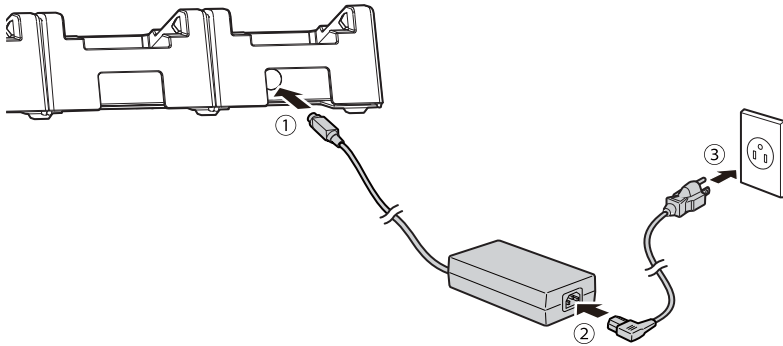

De printer opladen

⚠ LET OP:

- ❑ *Laad de printer op in omgevingstemperatuur tussen 10 en 30°C.*
 - ❑ *Controleer dat er geen vuil of vet etc. op de contactpunten aanwezig is.*
1. Plaats de printer in de quad-batterijlader. Druk de printer naar beneden tot deze vastklikt.
 2. Het opladen start en de charge (Opladen) LED licht op.
 3. Als het opladen is voltooid, gaat de charge (Opladen) LED uit. Druk op de ontgrendelingsknop en verwijder de printer.

①

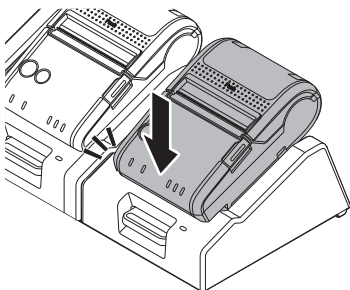

②

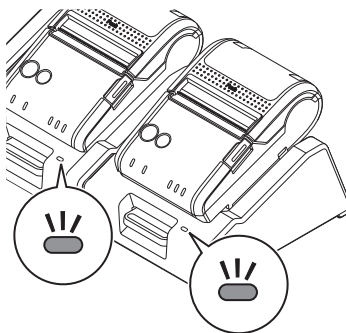

③

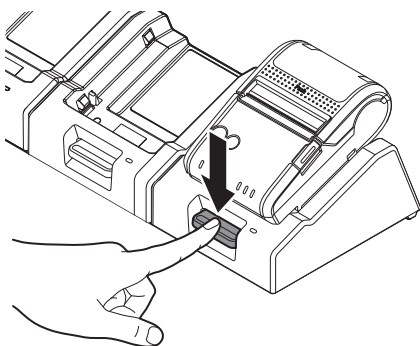

De quad-batterijlader reinigen

Trek altijd het netsnoer uit het stopcontact voordat u de quad-batterijlader reinigt, en veeg vuil van de batterijlader met een droge of licht bevochtigde doek.



Gebruik geen oplosmiddelen, zoals alcohol, benzine of thinner. Het gebruik van zulke oplosmiddelen kan de kunststof of rubberen onderdelen vervormen of beschadigen.

De contactpunten reinigen

Het opladen kan niet juist worden uitgevoerd als er stof of ander vuil op de contactpunten aanwezig is. Let op dat u eerst het netsnoer uit het stopcontact trekt. Veeg daarna het vuil weg met een droge doek of een wattenstaafje.

Epson raad aan dat u deze onderdelen periodiek reinigt (normaliter iedere 3 maanden).



- Na het opladen kunnen de contactpunten erg heet zijn. Pas op dat u ze niet aanraakt en laat ze afkoelen voordat u ze reinigt.
- Beschadig de contactpunten niet door ze met uw vingers of een hard object aan te raken.
- Stel de contactpunten niet bloot aan water. Reinig de contactpunten met een droge doek of wattenstaafje.

Probleemoplossing

Charge (Opladen) LED licht niet op

- Controleer of de AC adapter juist is aangesloten. (🔍 "De AC adapter aansluiten" op pagina 31)
- Controleer of de printer en batterijlader juist zijn aangesloten. (🔍 "De printer opladen" op pagina 32)

Charge (Opladen) LED knippert

- Schakel de printer aan. Als de Error LED van de printer uit blijft, is de temperatuur buiten het bereik waarin opladen mogelijk is. Laad de printer op bij een omgevingstemperatuur van tussen 10 en 30°C.
- Als de Error LED van de printer oplicht (wanneer u de printer inschakelt), is de batterij kapot. Vervang de batterij met een nieuwe.

Specificaties

Item	Specificatie	
Stroomverbruik (bij 24V)	1,5 A	
Uitgang	Laadspanning	Max. 8,4V DC
	Laadstroom	Max. 0,75A
Laadtijd*	Ongeveer 3 uur	
Temperatuur/vochtigheid	Tijdens bedrijf	0 tot 40°C, 10 tot 90% RH
	Tijdens opslag	Hoge temperatuur en vochtigheid: 50°C, 90% RH 120 uur lang Hoge temperatuur: 70°C 120 uur lang Lage temperatuur: -25°C 120 uur lang
Externe afmetingen (B x D x H)	442 x 133 x 72 mm	
Gewicht	Ongeveer 2,1 kg	

*: Voor het opladen van 0 tot 100% capaciteit als de batterij nieuw is en met een omgevingstemperatuur van 25°C (77°F). De werkelijke laadtijd kan verschillen afhankelijk van de laadomstandigheden, batterij-status, etc.

Bijlage

Drivers, hulpprogramma's en handleidingen downloaden

Printer drivers, hulpprogramma's en handleidingen kunnen worden gedownload op de volgende URL's:

Klanten in Noord-Amerika kunnen gebruik maken van de volgende website:
<http://www.epson.com/support/>

Klanten in andere landen kunnen gebruik maken van de volgende website:
<https://download.epson-biz.com/?service=pos>

Gebruiksbeperkingen

Wanneer dit product gebruikt wordt voor toepassingen die een hoge mate van betrouwbaarheid/veiligheid vereisen zoals bijv. transportapparatuur voor vliegtuigen, treinen, schepen, auto's enz.; ramppreventievoorzieningen; diverse soorten beveiligingsapparatuur enz.; of functionele/precisie-apparatuur, mag u dit product alleen gebruiken indien uw ontwerp voorziet in redundantie en fail-safes ten einde de veiligheid en betrouwbaarheid van het complete systeem te waarborgen. Omdat dit product niet bestemd is voor toepassingen die een uitermate hoge mate van betrouwbaarheid/veiligheid vereisen zoals luchtvaartapparatuur, primaire communicatieapparatuur, regelapparatuur voor kerninstallaties of medische apparatuur voor directe medische zorg, wordt u geacht uw eigen oordeel te hanteren aangaande de geschiktheid van dit product, op basis van grondige evaluatie.

Handelsmerken

EPSON is een gedeponeerd handelsmerk van Seiko Epson Corporation.

Exceed Your Vision is een gedeponeerd handelsmerk of handelsmerk van Seiko Epson Corporation.

Alle andere handelsmerken zijn eigendom van hun respectievelijke eigenaren en worden alleen gebruikt voor identificatiedoeleinden. Productinformatie is onderhevig aan veranderingen zonder voorafgaande melding.

NB

Alle rechten voorbehouden. Niets uit deze uitgave mag worden veelevoudigd, opgeslagen in een geautomatiseerd gegevensbestand of openbaar worden gemaakt in enige vorm of op enige wijze, hetzij elektronisch, mechanisch, door fotokopiëren, opnamen of enige andere manier, zonder voorafgaande schriftelijke toestemming van Seiko Epson Corporation.

Lees dit gedeelte zorgvuldig door en bewaar het op een goed toegankelijke plaats.

Hoewel bij het samenstellen van deze handleiding de grootste zorgvuldigheid is betracht, aanvaardt Seiko Epson Corporation geen aansprakelijkheid voor fouten of omissies.

Noch wordt aansprakelijkheid aanvaard voor schade die voortvloeit uit gebruik van de informatie in deze uitgave.

Noch Seiko Epson Corporation noch een van haar dochterondernemingen kan aansprakelijk worden gesteld door de koper of door derden voor schade, verliezen of kosten die door de koper of derden zijn gemaakt als gevolg van ongelukken, onjuist gebruik of misbruik van dit product of door onbevoegden uitgevoerde modificaties, reparaties of wijzigingen van dit product of (tevens in de VS) het niet in acht nemen van de aanwijzingen voor gebruik en onderhoud van Seiko Epson Corporation.

Seiko Epson Corporation is niet aansprakelijk voor schade of problemen die voortvloeien uit gebruik van andere optionele producten of verbruiksgoederen dan die welke door Seiko Epson Corporation zijn aangemerkt als “originele Epson-producten” of als “door Epson goedgekeurde producten”.

© Seiko Epson Corporation 2014-2016. Alle rechten voorbehouden.

Prima dell'uso

Questo prodotto è un caricabatterie specializzato per la stampante TM-P20 e la batteria OT-BY20. Si prega di leggere attentamente questo manuale e la documentazione fornita con la stampante TM-P20 e la batteria OT-BY20 prima di utilizzare questo prodotto.

Mantenere questo manuale a portata di mano per una consultazione immediata, in caso di necessità.

Precauzioni di sicurezza

I simboli mostrati di seguito vengono utilizzati in questo manuale per garantire la sicurezza e l'utilizzo corretto di questo prodotto e per impedire danni ai clienti e ad altre persone e danni materiali.

I simboli indicano i livelli di precauzione descritti di seguito. Assicurarsi di comprenderne interamente il significato prima di leggere questo manuale.

PERICOLO:

L'utilizzo improprio di questo prodotto ignorando questo simbolo può comportare il pericolo di morte immediata o di lesioni gravi.

AVVERTENZA:

L'utilizzo improprio di questo prodotto ignorando questo simbolo può portare alla morte o a lesioni gravi.

ATTENZIONE:



L'utilizzo improprio di questo prodotto ignorando questo simbolo può portare a lesioni e danni materiali.

Precauzioni sull'utilizzo

PERICOLO:

Non utilizzare né caricare questo prodotto in luoghi con temperature elevate (60°C o superiore). Inoltre, non lasciare né conservare questo prodotto in luoghi con una temperatura di 60°C o superiore. Così facendo si potrebbero provocare calore, fumo, rotture, incendio o perdite. Assicurarsi che l'uso rientri nei limiti delle condizioni di temperatura ambientali.

AVVERTENZA:

-  Non caricare qualsiasi altro dispositivo diverso dalla stampante TM-P20 o dalla batteria OT-BY20. Altrimenti sussiste il rischio di calore, esplosione, incendio, perdite o altri danni.
-  Smaltire la batteria usata secondo il Manuale dell'utente OT-BY20.

- ❑ *Non utilizzare il prodotto in luoghi soggetti alla presenza di sostanze volatili, per esempio alcol o acqueragia, o in presenza di fuoco. Così facendo è possibile causare una scossa elettrica o un incendio.*
- ❑ *Spegnere immediatamente il prodotto se produce fumo, un odore strano o un rumore inconsueto. Un utilizzo prolungato può causare una scossa elettrica o un incendio. In caso di guasti o di altri problemi, spegnere immediatamente il prodotto e scollegarlo. Rivolgersi al rivenditore o a Seiko Epson per assistenza in merito.*
- ❑ *Spegnere immediatamente il prodotto se dell'acqua o un altro liquido penetra al suo interno. Un utilizzo prolungato può causare una scossa elettrica o un incendio. Scollegare immediatamente il prodotto e rivolgersi al rivenditore o a Seiko Epson per assistenza in merito.*
- ❑ *Non smontare zone all'interno del prodotto diverse da quelle indicate in questo manuale.*
- ❑ *Non riparare mai questo prodotto. La manomissione del prodotto potrebbe causare lesioni personali, incendio.*
- ❑ *Non utilizzare questo prodotto in un ambiente dove possono essere presenti gas infiammabili o esplosivi. Non utilizzare bombolette spray contenenti gas infiammabili attorno a questo prodotto o al suo interno. Qualora lo si facesse, si potrebbe causare un incendio.*
- ❑ *Non collegare i cavi in alcun modo diverso da quello indicato in questo manuale. Qualora lo si facesse, si potrebbe causare un incendio. Si potrebbero anche danneggiare altri dispositivi.*
- ❑ *Non toccare le zone all'interno del prodotto se non quelle indicate in questo manuale. Così facendo è possibile causare una scossa elettrica o un incendio.*

ATTENZIONE:

- ❑ *Non installare/conservare il prodotto in un luogo instabile o in un luogo soggetto a vibrazioni da parte di altri dispositivi. Le apparecchiature potrebbero cadere o crollare, causando rotture e possibili lesioni.*
- ❑ *Non permettere a nessuno di stare in piedi o mettere oggetti pesanti sopra questo prodotto. L'unità potrebbe cadere e rompersi o causare lesioni personali.*
- ❑ *Installare la stampante, i cavi e i prodotti opzionali nella direzione corretta seguendo le procedure corrette. Un'installazione errata potrebbe essere causa di un incendio o di lesioni. Seguire le istruzioni in questo manuale per un'installazione corretta.*
- ❑ *Assicurarsi di scollegare tutti i cavi dal prodotto prima di spostarlo. In caso contrario i cavi potrebbero essere danneggiati, con conseguenti incendi o scosse elettriche.*

Precauzioni riguardanti l'alimentatore

Leggere attentamente il manuale fornito con l'adattatore CA prima di utilizzare l'adattatore CA accessorio.

Questo prodotto utilizza un'unità di alimentazione classificata come "Classe 2" o "LPS," con tensione di uscita di massimo 1,5 A a CC 24 V.

Con l'adattatore CA opzionale (Epson AC adapter, C modello: M235A o Epson AC adapter, C1 modello: M235B), la tensione di uscita è massimo 1,5 A a CC 24 V e la tensione di ingresso è CA da 100 V a 240 V.

AVVERTENZA:

Assicurarsi di utilizzare l'adattatore CA specificato (Epson AC adapter, C modello: M235A o Epson AC adapter, C1 modello: M235B). L'utilizzo di qualsiasi altro alimentatore potrebbe causare guasti, incendi o scosse elettriche.

Nomi delle parti e funzioni

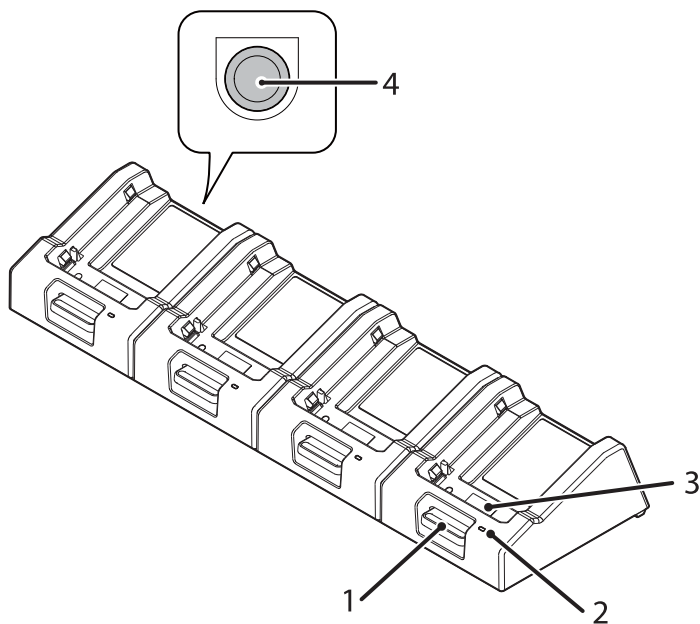

1	Pulsante di rilascio
----------	-----------------------------

Premere questo pulsante per rimuovere la batteria.

2	LED Charge (Carica)
----------	----------------------------

Si accende quando la carica procede normalmente. (☞ "Il LED Charge (Carica) non si accende" a pagina 42)

Si accende/lampeggia quando si verifica un'anomalia. (☞ "Il LED Charge (Carica) lampeggia" a pagina 42)

3	Terminale di ricarica
----------	------------------------------

Per collegare la stampante e la batteria.

4	Connettore presa CC
----------	----------------------------

Per collegare l'adattatore CA. (☞ "Collegamento dell'adattatore CA" a pagina 40)

Collegamento dell'adattatore CA

1. Inserire saldamente il connettore CC dell'adattatore CA nella presa CC posta nella parte inferiore del caricabatteria Quad.
2. Inserire saldamente il connettore del cavo di alimentazione CA nell'ingresso CA dell'adattatore CA.
3. Inserire saldamente la spina di alimentazione nella presa con messa a terra.
4. Posizionare l'adattatore CA con il lato con l'etichetta rivolto verso il basso.

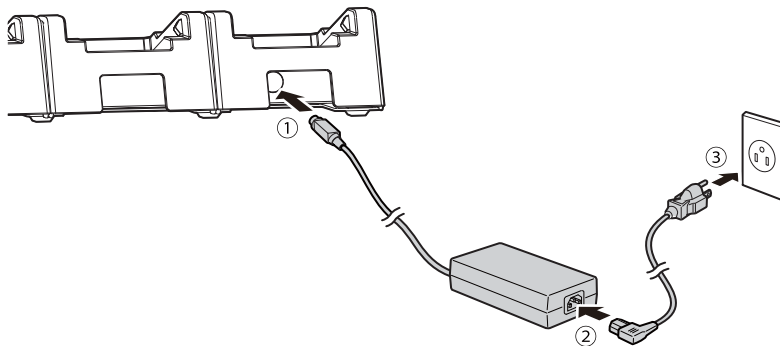

Carica della batteria della stampante

ATTENZIONE:

- ❑ Caricare la batteria della stampante in un ambiente con temperatura compresa tra 10 e 30°C.
 - ❑ Assicurarsi che non vi sia materiale estraneo o grasso, ecc., aderente al terminale di caricamento.
1. Montare la stampante sul caricabatteria Quad. Spingere la stampante verso il basso fino ad avvertire un clic.
 2. La carica ha inizio e il LED Charge (Carica) si accende.
 3. Quando la carica è completa, il LED Charge (Carica) si spegne. Premere il pulsante di rilascio e rimuovere la stampante.

①

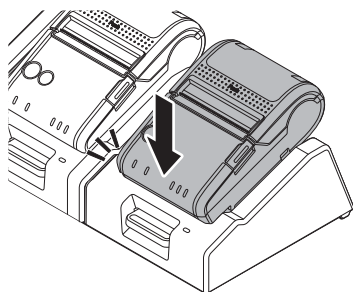

②

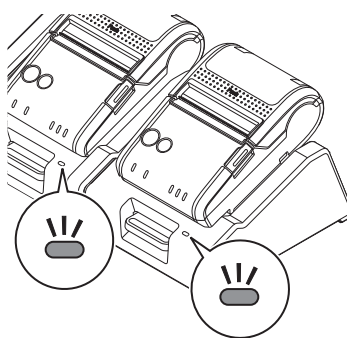

③

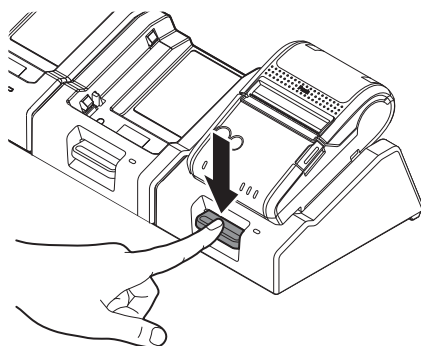

Pulizia del caricabatteria Quad

Prima di pulire il caricabatteria Quad scollegare sempre il cavo di alimentazione CA dalla presa e rimuovere lo sporco con un panno asciutto o leggermente umido.

ATTENZIONE:

Non utilizzare solventi, quali alcol, benzina o diluente. L'uso di solventi potrebbe deformare o danneggiare le parti in plastica e in gomma.

Pulizia dei terminali di carica

Non è possibile eseguire la carica se è presente dello sporco o del materiale estraneo sui terminali di carica della stampante o del caricabatteria singolo. Assicurarsi di estrarre il cavo CA dalla presa. Quindi, rimuovere lo sporco con un panno asciutto o un tampone di cotone.

Epson raccomanda di pulire periodicamente le parti interne (in genere ogni tre mesi).

ATTENZIONE:

- Dopo la carica, i terminali di carica possono raggiungere temperature molto elevate. Prestare attenzione a non toccarli e lasciarli raffreddare prima di pulirli.*
- Non danneggiare i terminali di carica toccandoli con le dita o con un qualsiasi altro oggetto duro.*
- Non esporre i terminali di carica all'acqua. Eseguire la pulizia utilizzando un panno asciutto o un tampone di cotone.*

Risoluzione dei problemi

Il LED Charge (Carica) non si accende

- Verificare che l'adattatore CA sia inserito correttamente. (☞ "Collegamento dell'adattatore CA" a pagina 40)
- Verificare che la stampante e il pacco batteria siano inseriti correttamente. (☞ "Carica della batteria della stampante" a pagina 41)

Il LED Charge (Carica) lampeggia

- Accendere la stampante. Se il LED Error (Errore) della stampante rimane spento, la temperatura si trova al di fuori dell'intervallo di caricamento. Caricare la stampante a una temperatura ambiente compresa tra 10 e 30°C.
- Se il LED Error (Errore) della stampante si accende (all'accensione della stampante), il pacco batteria è difettoso. Sostituire la batteria con una nuova.

Specifiche

Voce		Specifica
Consumo di corrente (a 24V)		1,5 A
Uscita	Tensione di carica	Max. 8,4V CC
	Corrente di carica	Max. 0,75A
Durata della carica*		Circa 3 ore
Temperatura/umidità	Durante il funzionamento	Da 0 a 40°C, Dal 10 al 90% RH
	Durante l'immagazzinaggio	Temperatura e umidità elevate: 50°C, 90% RH per 120 ore Temperatura elevata: 70°C per 120 ore Bassa temperatura: -25°C per 120 ore
Dimensioni esterne (L x P x A)		442 x 133 x 72 mm
Peso		Circa 2,1 kg

*: Per la ricarica della capacità da 0 a 100% quando le batterie sono nuove e la temperatura ambiente è pari a 25°C.
La durata effettiva della ricarica può variare a seconda dell'ambiente di carica, dello stato della batteria e così via.

Appendice

Download di driver, utilità e manuali

I driver, le utilità e i manuali della stampante possono essere scaricati da uno dei seguenti URL:

Per clienti in Nord America, andare al seguente sito Web:
<http://www.epson.com/support/>

Per clienti in altri Paesi, andare al seguente sito Web:
<https://download.epson-biz.com/?service=pos>

Limitazioni d'impiego

Quando questo prodotto viene impiegato in applicazioni che richiedono un alto grado di affidabilità e sicurezza, come dispositivi relativi a trasporti aerei, per treno, via mare, con motoveicoli, ecc., dispositivi per la prevenzione di disastri, dispositivi di sicurezza vari ecc. o dispositivi di precisione/funzionali, lo si dovrebbe usare solo dopo avere preso in considerazione l'inclusione nel progetto di elementi di ridondanza e resistenza ai guasti aventi lo scopo di mantenere la sicurezza e l'affidabilità dell'intero sistema. Poiché questo prodotto è stato progettato per essere usato in applicazioni che richiedono un altissimo grado di affidabilità e sicurezza, come in apparecchiature aerospaziali, reti di comunicazione, controllo di impianti nucleari o apparecchi per l'assistenza medica usate in cura diretta dei pazienti, ecc., si dovrà usare il proprio discernimento nel valutare a fondo il prodotto e garantire che sia adatto all'uso.

Marchi commerciali

EPSON è un marchio commerciale registrato di Seiko Epson Corporation.

Exceed Your Vision è un marchio commerciale registrato o un marchio commerciale di Seiko Epson Corporation.

Tutti gli altri marchi commerciali sono di proprietà dei rispettivi titolari e utilizzati solo a scopo identificativo. Le informazioni sui prodotti sono soggette a modifica senza preavviso.

Note

Tutti i diritti riservati. Nessuna parte di questa pubblicazione può essere riprodotta, memorizzata in un sistema di reperimento, né trasmessa in qualsiasi forma o con qualsiasi mezzo (elettronico, meccanico, fotocopia, registrazione o altro) senza la preventiva autorizzazione scritta di Seiko Epson Corporation.

I contenuti del presente manuale sono soggetti a modifica senza preavviso.

Sebbene sia stata osservata ogni precauzione durante la preparazione del presente manuale, Seiko Epson Corporation non si assume alcuna responsabilità per eventuali errori od omissioni.

Inoltre l'azienda non si assume alcuna responsabilità per i danni derivanti dall'uso delle informazioni contenute in questa pubblicazione.

Né Seiko Epson Corporation, né alcuna delle sue affiliate, sarà ritenuta responsabile verso l'acquirente di questo prodotto, o terze parti, di eventuali danni, perdite, costi o spese sostenuti dall'acquirente o terze parti risultanti da: incidente, uso improprio o abuso di questo prodotto, o da modifiche non autorizzate, riparazioni, alterazioni a questo prodotto, oppure (esclusi gli Stati Uniti d'America) dalla totale inosservanza delle istruzioni per l'uso e la manutenzione impartite da Seiko Epson Corporation.

Seiko Epson Corporation non sarà responsabile di alcun danno o problema insorto dall'uso di qualsiasi accessorio opzionale o di prodotti consumabili diversi da quelli designati da Seiko Epson Corporation come Prodotti originali Epson o Prodotti approvati dalla Epson.

© Seiko Epson Corporation 2014-2016. Tutti i diritti riservati.

Antes de usar

Este producto es un cargador específico para la impresora TM-P20 y la batería OT-BY20. Antes de usar el producto, lea atentamente este manual y los manuales que acompañan a la impresora TM-P20 y a la batería OT-BY20.

Mantenga este manual a mano para consultarlo cuando lo necesite.

Precauciones de seguridad

Los símbolos que se muestran abajo se utilizan en este manual para garantizar la seguridad y el uso apropiado del producto y para evitar riesgos para los clientes y otras personas y daños materiales.

Los símbolos indican los niveles de precaución que se describen abajo. Asegúrese de haber comprendido totalmente su significado antes de leer este manual.

PELIGRO:

Manejar el producto en modo inapropiado ignorando este símbolo puede ocasionar un peligro de muerte o lesiones graves.

ADVERTENCIA:

Manejar el producto en modo inapropiado ignorando este símbolo puede ocasionar la muerte o lesiones graves.

PRECAUCIÓN:

Manejar el producto en modo inapropiado ignorando este símbolo puede ocasionar lesiones y daños materiales.

Precauciones para el manejo

PELIGRO:

No utilice ni cargue este producto en lugares con temperaturas muy elevadas (a partir de 60°C {140°F}). Tampoco deje ni guarde el producto en lugares con temperaturas superiores a 60°C {140°F}. De lo contrario podría recalentarse, romperse, emitir humo y escapes o incendiarse. Asegúrese de utilizarlo en condiciones de temperatura ambiente.

ADVERTENCIA:

- No cargue otros dispositivos que no sean la impresora TM-P20 o la batería OT-BY20. De lo contrario podría producirse calor, explosiones, incendios, fugas u otros accidentes.
- Deseche la batería gastada como se explica en el manual de usuario de OT-BY20.
- No utilice este producto en lugares donde haya sustancias volátiles tales como alcohol o diluyentes para pintura, o cerca del fuego. Si lo hace, pueden ocasionarse descargas eléctricas o incendios.

- ❑ *Apague el producto de inmediato si este produce humo, un olor raro o un ruido inusual. El uso continuo puede ocasionar descargas eléctricas o incendios. Si se produce un fallo o problema, apague el producto de inmediato y desenchúfelo. Contacte con su distribuidor o con un centro de asistencia técnica de Seiko Epson.*
- ❑ *Apague el producto inmediatamente si se derrama agua u otro líquido dentro del producto. El uso continuo puede ocasionar descargas eléctricas o incendios. Desenchufe inmediatamente el producto y contacte con su distribuidor o con un centro de asistencia técnica de Seiko Epson.*
- ❑ *No desmonte ningún otro componente salvo los mencionados en este manual.*
- ❑ *Nunca repare este producto. La manipulación de este producto puede causar lesiones o incendios.*
- ❑ *No use este producto en entornos en los que haya gas inflamable o gas explosivo. No utilice aerosoles que contengan gases inflamables dentro o cerca de este producto. Si lo hace, podría provocar un incendio.*
- ❑ *No conecte los cables en forma distinta a las mencionadas en este manual. Si lo hace, podría provocar un incendio. También podría dañar otros dispositivos.*
- ❑ *No toque otras partes internas del producto que no sean las mencionadas en este manual. Si lo hace, pueden ocasionarse descargas eléctricas o quemaduras.*



PRECAUCIÓN:

- ❑ *No instale ni guarde el producto en lugares inestables o expuestos a vibraciones de otros dispositivos. El aparato podría caerse o colapsar, causando daños y posibles lesiones.*
- ❑ *No permita que nadie se suba encima de este producto o coloque objetos pesados sobre el mismo. El equipo podría caerse o desplomarse, causando roturas y posibles lesiones.*
- ❑ *Instale la impresora, los cables y los productos opcionales en la dirección correcta de acuerdo con los procedimientos correspondientes. Si no se instalan correctamente, pueden ocasionarse incendios o lesiones. Siga las instrucciones de este manual para instalarlos correctamente.*
- ❑ *Asegúrese de desconectar todos los cables de los productos antes de moverlo. De lo contrario podría dañar los cables, con el riesgo de provocar un incendio o una descarga eléctrica.*

Precauciones sobre el suministro eléctrico

Lea atentamente el manual suministrado con el adaptador CA de accesorios antes de utilizarlo.

Este producto utiliza una unidad de potencia catalogada como de "Clase 2" o "LPS" con una tensión de salida máxima de 1,5 A a 24 V de CC.

Con el adaptador CA opcional (Epson AC adapter, C modelo: M235A o Epson AC adapter, C1 modelo: M235B), la tensión de salida es de 1,5 A a 24 V de CC como máximo y la tensión de entrada es de entre 100 V a 240 V de CA.

ADVERTENCIA:

Asegúrese de utilizar el adaptador CA específico (Epson AC adapter, C modelo: M235A o Epson AC adapter, C1 modelo: M235B). El uso de cualquier otro suministro eléctrico podría originar averías, incendios o descargas eléctricas.

Nombres y funciones de las piezas

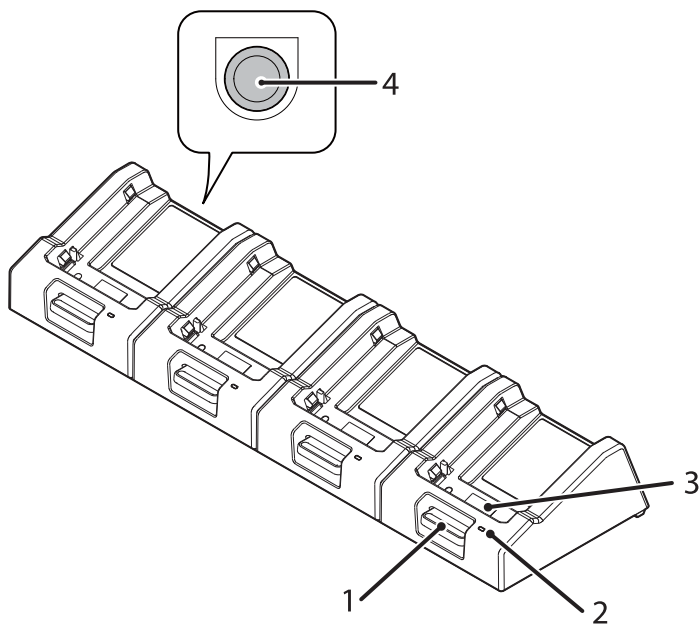

1	Botón Liberar
----------	----------------------

Pulse este botón y extraiga la impresora.

2	LED Charge (Carga)
----------	---------------------------

Se enciende mientras la carga progresa normalmente. (↪ "La LED Charge (Carga) no se enciende" en la página 51)

Se enciende o parpadea si se produce un error. (↪ "La LED Charge (Carga) parpadea" en la página 51)

3	Terminal de carga
----------	--------------------------

Para conectar la impresora y la batería.

4	Conector de entrada CC
----------	-------------------------------

Para conectar el adaptador CA. (↪ "Para conectar el adaptador CA" en la página 49)

Para conectar el adaptador CA

1. Inserte el conector CC del adaptador CA en el puerto de entrada CC del cargador cuádruple, presionando hasta el fondo.
2. Inserte el conector del cable de CA en la entrada de CA del adaptador hasta el fondo.
3. Inserte el enchufe de alimentación firmemente y hasta el fondo en la toma de tierra.
4. Coloque el adaptador con el lado de la etiqueta orientado hacia abajo.

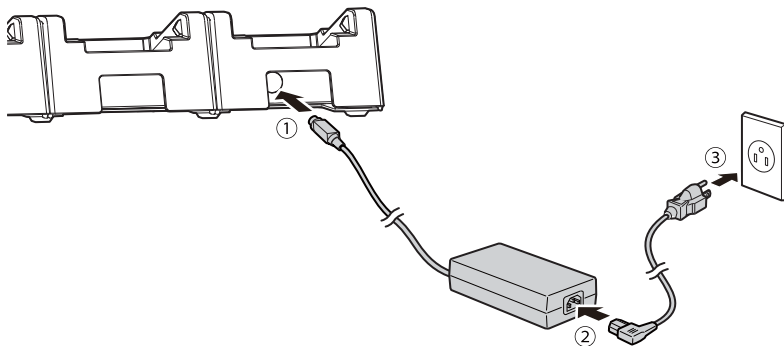

Carga de la impresora

PRECAUCIÓN:

- ❑ Cargue la impresora a una temperatura ambiente de entre 10 y 30°C {50 y 86°F}.
 - ❑ Asegúrese de que no haya sustancias extrañas ni grasa, etc. adheridas al terminal de carga.
1. Inserte la impresora en el cargador cuádruple. Presiónela hacia abajo hasta oír un clic.
 2. La carga comienza y se enciende la LED de carga (Charge).
 3. Completada la carga, la LED Charge (Carga) se apaga. Pulse el botón Liberar y extraiga la impresora.

①

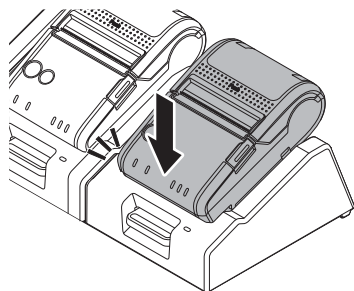

②

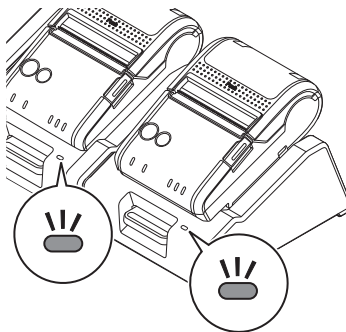

③

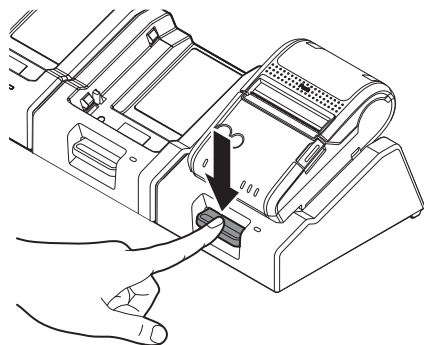

Limpeza del cargador cuádruple

Antes de limpiar el cargador cuádruple, desenchufe siempre el cable CA de la toma y limpie la suciedad con un paño seco o ligeramente humedecido.

PRECAUCIÓN:

No utilice disolventes como alcohol, bencina ni diluyente de pintura. El uso de este tipo de disolventes puede alterar o dañar las piezas de plástico o de goma.

Limpeza de los terminales de carga

Si los terminales de carga de la impresora o del cargador individual están sucios, es posible que la carga no se realice correctamente. Asegúrese de tirar del cable de CA para extraerlo de la toma. A continuación elimine la suciedad con un trapo seco o un trozo de algodón. Epson recomienda limpiar las piezas periódicamente (por lo general cada 3 meses).

ATTENZIONE:

- Los terminales de carga pueden estar muy calientes después de la carga. Tenga cuidado de no tocarlos y deje que se enfrien antes de limpiarlos.*
- No toque los terminales de carga con los dedos ni con objetos duros pues podría dañarlos.*
- Evite exponerlos al agua. Para limpiarlos utilice un trapo seco o un trozo de algodón.*

Solución de problemas

La LED Charge (Carga) no se enciende

- Compruebe que el adaptador CA esté bien instalado. (☞ "Para conectar el adaptador CA" en la página 49)
- Compruebe que la impresora y la batería estén bien instaladas. (☞ "Carga de la impresora" en la página 50)

La LED Charge (Carga) parpadea

- Encienda la impresora. Si la LED de error de la impresora permanece apagado, la temperatura está fuera del intervalo admitido para la carga. Cargue la impresora a temperatura ambiente entre 10 a 30°C {50 y 86°F}.
- Si al encender la impresora la LED de error se ilumina, es señal de que la batería es defectuosa. Sustituya la batería por otra nueva.

Especificaciones

Elemento	Especificaciones	
Consumo de corriente (a 24 V)	1,5 A	
Salida	Tensión de carga	8,4 V de CC máx.
	Corriente de carga	0,75 A máx.
Duración de carga*	Aprox. 3 horas	
Temperatura y humedad	Durante el funcionamiento	De 0 a 40°C {de 32 a 104°F} De 10 a 90% HR
	Durante el almacenamiento	Temperatura y humedad elevadas: 50°C {122°F}, 90% de HR durante 120 horas Temperatura elevada: 70°C {158°F} durante 120 horas Temperatura baja: -25°C {-13°F} durante 120 horas
Dimensiones externas (Anc. × Prof. × Alt.)	442 × 133 × 72 mm {17.4 × 5.24 × 2.84"}	
Peso	Aprox. 2,1 kg {4.63 lb}	

*: Para cargar de 0 a 100% de capacidad con baterías nuevas y una temperatura ambiente de 25°C {77°F}. La duración real de la carga puede diferir en función del entorno de carga, el estado de la batería, etc.

Apéndice

Descarga de controladores, utilidades y manuales

Los controladores, utilidades y manuales de la impresora pueden descargarse de una de las siguientes URL:

Los clientes de América del Norte, deben visitar el siguiente sitio web:
<http://www.epson.com/support/>

Los clientes de otros países deben visitar el siguiente sitio web:
<https://download.epson-biz.com/?service=pos>

Restricción en el uso

Cuando este producto se usa en aplicaciones que requieren alta fiabilidad/seguridad tales como dispositivos de transporte relacionados con la aviación, los ferrocarriles, la marina, los automóviles, etc.; dispositivos de prevención de desastres; dispositivos varios de seguridad, etc., o dispositivos funcionales/de precisión, etc., usted deberá tener en cuenta los posibles fallos de seguridad y las redundancias de su diseño para mantener la seguridad y la fiabilidad total de su sistema. Debido a que este producto no ha sido concebido para usarse en aplicaciones que requieren una fiabilidad/seguridad sumamente altas tales como los equipos aeroespaciales, equipos principales de comunicación, equipos de control en plantas nucleares, o equipos médicos relacionados con cuidados médicos directos, etc., decida usted mismo si este producto es adecuado, después de una evaluación completa.

Marcas comerciales

EPSON es una marca comercial registrada de Seiko Epson Corporation.

Exceed Your Vision es una marca comercial registrada o una marca comercial de Seiko Epson Corporation.

Todas las demás marcas son propiedad de sus respectivos propietarios y se utilizan con fines meramente identificativos. La información del producto está sujeta a cambios sin previo aviso.

Notas

Reservados todos los derechos. Ninguna parte de esta publicación podrá reproducirse, guardarse en un sistema de recuperación de datos o transmitirse en forma o modo alguno, ya sea electrónico, mecánico, fotocopiado, grabado o de otra forma, sin el permiso previo y por escrito de Seiko Epson Corporation.

El contenido de este manual está sujeto a cambios sin previo aviso.

Si bien se han tomado todas las precauciones en la preparación de este manual, Seiko Epson Corporation no asume ninguna responsabilidad por errores u omisiones.

Tampoco asume responsabilidad alguna que pudiera derivarse del uso de la información contenida en el presente manual.

Ni Seiko Epson Corporation ni sus compañías afiliadas serán responsables ante el comprador de este producto o ante terceros por daños, pérdidas, costes o gastos incurridos por el comprador o por terceros como resultado de accidente, uso indebido o abuso de este producto, o de modificaciones, reparaciones o alteraciones no autorizadas de este producto, o (excluyendo a los EE. UU.) por no cumplir estrictamente las instrucciones de funcionamiento y mantenimiento de Seiko Epson Corporation.

Seiko Epson Corporation no será responsable de cualquier daño o problema que surja por el uso de cualquier opción o producto de consumo que no esté designado como Producto Epson Original o Aprobado por Seiko Epson Corporation.

© Seiko Epson Corporation 2014-2016. Reservados todos los derechos.

Português

Antes da utilização

Este produto é um carregador especializado para a impressora TM-P20 e a bateria OT-BY20. Leia este manual e os manuais fornecidos com a impressora TM-P20 e a bateria OT-BY20 com atenção antes de utilizar este produto.

Guarde este manual para referência imediata sempre que necessário.

Precauções de Segurança

Os símbolos indicados abaixo são utilizados neste manual para assegurar a utilização adequada e em segurança deste produto para evitar perigos nos clientes e noutras pessoas, assim como danos materiais.

Os símbolos indicam os níveis de precaução, como descrito abaixo. Antes de ler este manual, assegure-se que compreende por completo o respectivo significado.



Se ignorar este símbolo e manusear o produto incorrectamente, podem ocorrer ferimentos graves ou morte.



Se ignorar este símbolo e manusear o produto incorrectamente, podem ocorrer ferimentos graves ou a morte.



Se ignorar este símbolo e manusear o produto incorrectamente, podem ocorrer ferimentos e danos materiais.

Cuidados relacionados com manuseamento



Não utilize ou carregue este produto em locais com temperaturas elevadas (60 °C {140 °F} ou superior). Além disso, não deixe ou armazene este produto em locais com temperaturas iguais a 60 °C {140 °F} ou superiores. Se o fizer, pode dar origem a calor, fumo, rupturas, incêndio ou fugas. Certifique-se de que utiliza o dispositivo de acordo com os limites das condições de temperatura ambientais.



- Não carregue qualquer dispositivo que não seja a impressora TM-P20 ou a bateria OT-BY20. Se o fizer, pode causar calor, explosões, incêndio, fugas ou outros danos.*
- Elimine a bateria gasta de acordo com o manual do utilizador do OT-BY20.*
- Não utilize este produto num local com substâncias voláteis como álcool ou diluente ou perto de chamas. Se o fizer, pode ocorrer um choque eléctrico ou um incêndio.*

- ❑ *Se o produto emitir fumo, um odor estranho ou um ruído invulgar, desligue-o imediatamente. O uso contínuo pode causar um choque eléctrico ou um incêndio. Se ocorrer uma avaria ou outro problema, desligue de imediato o produto e retire a ficha da corrente. Em seguida, contacte o seu vendedor ou o Serviço de Assistência a Clientes Seiko Epson.*
- ❑ *Desligue o produto de imediato se derramar água ou outro líquido neste produto. O uso contínuo pode causar um choque eléctrico ou um incêndio. Desligue de imediato a ficha do produto e contacte um vendedor ou o Serviço de Assistência Seiko Epson para obter aconselhamento.*
- ❑ *Não desmonte as áreas que não estejam mencionadas neste manual.*
- ❑ *Nunca repare este produto. Alterar este produto pode resultar em danos ou incêndio.*
- ❑ *Não utilize este produto num ambiente com gases inflamáveis ou explosivos. Não utilize aspersores aerossóis que contenham gás inflamável no interior ou em torno deste produto. Pois isto pode causar incêndio.*
- ❑ *Não ligue os cabos segundo outras instruções a não ser as mencionadas neste manual. Pois isto pode causar incêndio. Pode também danificar outros dispositivos.*
- ❑ *Não toque nas áreas no interior do produto que não estejam mencionadas neste manual. Se o fizer, pode ocorrer um choque eléctrico ou sofrer queimaduras.*

CUIDADO:

- ❑ *Não instale/amazene o produto num local instável ou sujeito a vibrações provenientes de outros dispositivos. O equipamento pode cair ou ceder, dando origem a danos e possíveis ferimentos.*
- ❑ *Não deixe que as pessoas se coloquem em cima do produto nem coloque objectos pesados em cima do mesmo. O equipamento pode cair ou ceder e partir ou provocar ferimentos.*
- ❑ *Instale a impressora, os cabos e produtos opcionais na direcção adequada de acordo com os procedimentos adequados. Se não instalar o equipamento correctamente, isso pode dar origem a um incêndio ou ferimentos. Siga as instruções indicadas neste manual para instalá-las correctamente.*
- ❑ *Certifique-se de que desliga todos os cabos do produto antes de deslocá-lo. Caso contrário, os cabos podem ficar danificados, podendo resultar em choque eléctrico ou incêndio.*

Cuidados a ter com a fonte de alimentação

Antes de utilizar adaptador AC do acessório, leia com atenção o manual fornecido.

Este produto utiliza uma unidade de potência listada com a marca "Classe 2" ou "LPS", com uma tensão de saída máxima de 1,5 A a 24 V DC.

Com o adaptador AC opcional (Epson AC adapter, C modelo: M235A ou Epson AC adapter, C1 modelo: M235B), a tensão máxima de saída é 1,5 A a 24 V DC e a tensão de entrada é 100 V AC a 240 V.

AVISO:

Certifique-se de que utiliza o adaptador AC especificado (Epson AC adapter, C modelo: M235A ou Epson AC adapter, C1 modelo: M235B). O uso de qualquer outra fonte de alimentação pode dar origem a avarias, incêndio ou choque eléctrico.

Nomes e funções das peças

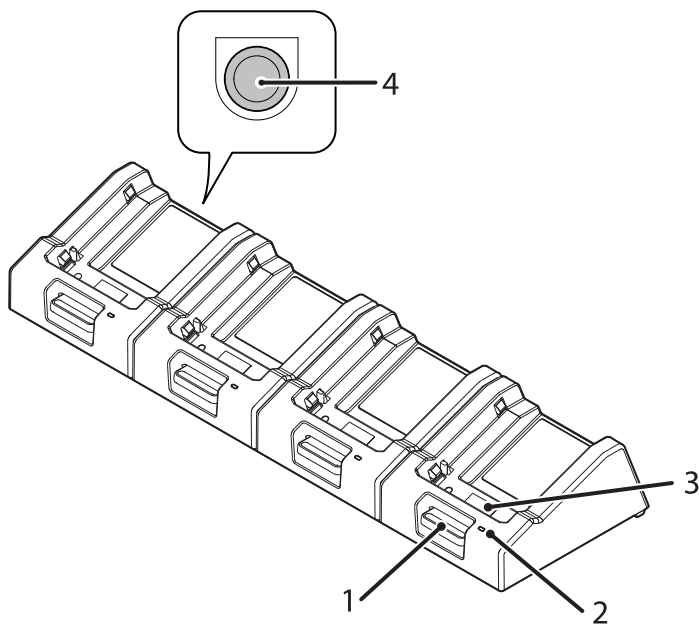

1	Botão Release (Libertar)
----------	---------------------------------

Prima este botão para retirar a impressora.

2	LED Charge (Carregar)
----------	------------------------------

Acende-se quando o processo de carga está a funcionar normalmente. (☞ "O LED Charge (Carregar) não acende" na página 59)

Acende-se/fica intermitente quando ocorre uma anomalia. (☞ "O LED Charge (Carregar) está a piscar" na página 59)

3	Terminal de carga
----------	--------------------------

Permite ligar a impressora e a bateria.

4	Conector de entrada DC
----------	-------------------------------

Permite ligar o adaptador AC. (☞ "Ligar o adaptador AC" na página 57)

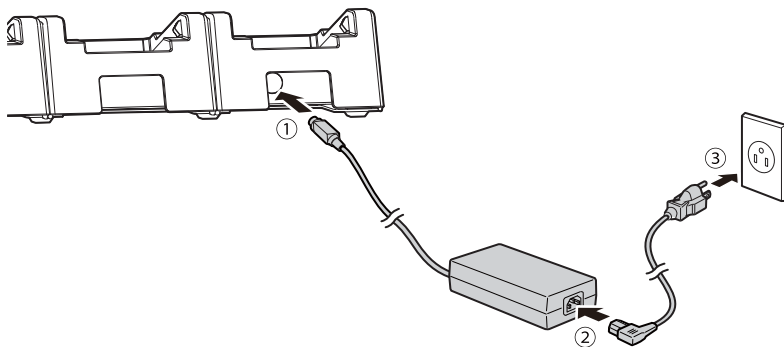

Ligar o adaptador AC

1. Insira o conector DC do adaptador AC no conector de entrada DC no carregador Quad com firmeza na parte inferior.
2. Insira o conector do cabo AC na entrada AC do adaptador AC do adaptador AC com firmeza na parte inferior.
3. Insira por completo e com firmeza a ficha de alimentação na tomada de terra.
4. Coloque a etiqueta do adaptador AC virada ao contrário.



Carregar a impressora

CUIDADO:

-  Carregue a impressora a uma temperatura ambiente entre 10 e 30 °C (50 e 86 °F).
 -  Certifique-se de que não existe uma substância estranha ou massa lubrificante, etc., colada no terminal de carga.
1. Coloque a impressora no carregador Quad. Empurre a impressora para baixo até encaixar.
 2. O processo de carga é iniciado e o LED Charge (Carregar) acende-se.
 3. Quando o processo de carga for concluído, o LED (Carregar) desliga-se. Prima o botão Release (Libertar) e retire a impressora.

①

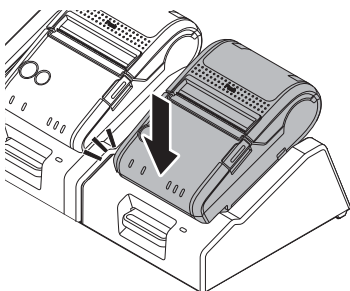

②

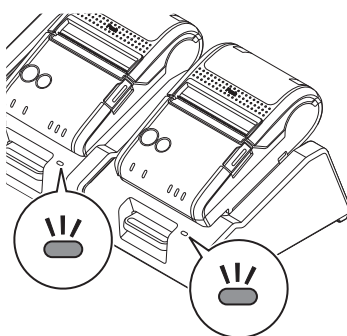

③

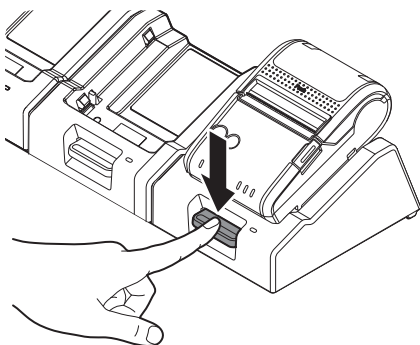

Limpar o carregador Quad

Antes de limpar o carregador Quad, desligue o respectivo cabo AC da tomada, sem falha, e retire a sujidade com um pano seco ou ligeiramente húmido.

CUIDADO:

Não utilize solventes como álcool, benzina ou diluente. O uso desse tipo de solventes pode transformar ou danificar as peças de plástico ou borracha.

Limpeza dos terminais de carga

Os carregadores podem não funcionar correctamente se houver sujidade ou materiais estranhos nos terminais de carga. Certifique-se de que puxa o cabo AC da tomada. Em seguida, limpe a sujidade com um pano seco ou uma cotonete.

A Epson recomenda a limpeza periódica das peças (normalmente de 3 em 3 meses).

ATTENZIONE:

- Após o processo de carga, os terminais de carga podem ficar muito quentes. Tenha cuidado para não tocar nos terminais, deve deixá-los a arrefecer antes de limpá-los.
- Não toque nos terminais de carga com os dedos ou objectos duros porque pode danificar os terminais de carga.
- Não exponha os terminais de carga a água. Limpe o equipamento com um pano seco ou uma cotonete.

Resolução de problemas

O LED Charge (Carregar) não acende

- Verifique se o adaptador AC está devidamente instalado. (☞ "Ligar o adaptador AC" na página 57)
- Verifique se a impressora e a bateria está devidamente instalada. (☞ "Carregar a impressora" na página 58)

O LED Charge (Carregar) está a piscar

- Ligue a alimentação da impressora. Se o LED de Error (Erro) da impressora não ligar, a temperatura está fora do intervalo de carga possível. Carregue a impressora a uma temperatura ambiente entre 10 e 30 °C {50 e 86 °F}.
- Se o LED de Error (Erro) da impressora acender (quando o utilizador liga a alimentação da impressora), a bateria está defeituosa. Substitua a bateria por uma nova.

Especificações

Item	Especificação	
Consumo de corrente (a 24 V)	1,5 A	
Saída	Tensão de carga	Máx. 8,4 V DC
	Corrente de carga	Máx. 0,75 A
Duração do processo de carga*	Aprox. 3 horas	
Temperatura/ humidade	Durante o funcionamento	0 a 40 °C {32 a 104 °F}, HR entre 10 e 90%
	Durante o armazenamento	Temperatura e humidade elevadas: 50°C {122°F}, HR de 90% durante 120 horas Temperatura elevada: 70 °C {158 °F} durante 120 horas Temperatura baixa: -25°C {-13°F} durante 120 horas
Dimensões externas (L x P x A)	442 x 133 x 72 mm {17,4 x 5,24 x 2,84"}	
Peso	Aprox. 2,1 kg {4,63 lb}	

*: Para efectuar um processo de carga de 0 a 100% de capacidade quando as baterias são novas e a temperatura ambiente é de 25 °C {77°F}.

A duração de carga real pode ser diferente, dependendo do ambiente de carga, estado da pilha, etc.

Anexo

Transferir controladores, utilitários e manuais

Os controladores de impressora, utilitários e manuais podem ser transferidos a partir de um dos seguintes URL:

Para clientes na América do Norte, visitar o seguinte sítio Web:
<http://www.epson.com/support/>

Para clientes noutros países, visitar o seguinte sítio Web:
<https://download.epson-biz.com/?service=pos>

Restrições quanto à utilização

Quando este produto for utilizado em aplicações que requeiram alta fiabilidade/segurança, como, por exemplo, dispositivos de transporte relacionados com aviação, carris, por via marítima, automóvel, etc.; dispositivos para a prevenção de desastres; vários dispositivos de segurança, etc.; ou dispositivos funcionais/de precisão, etc., deve ser utilizá-lo apenas depois de considerar adequadamente a inclusão de protecção contra falhas e de redundâncias no seu projecto de forma a manterem-se a segurança e a total fiabilidade do sistema. Uma vez que este produto não se destina a utilização em aplicações que requeiram fiabilidade/segurança extremamente altas, como equipamentos aeroespaciais, equipamentos de base para comunicações, equipamentos para o controlo de energia nuclear, ou equipamentos médicos relacionados com cuidados médicos directos, etc., tome uma decisão sobre a adequação deste produto após uma avaliação completa.

Marcas comerciais

"EPSON" é uma marca registada da Seiko Epson Corporation.

"Exceed Your Vision" é uma marca registada ou marca comercial da Seiko Epson Corporation.

Todas as outras marcas comerciais são propriedade dos respectivos proprietários e utilizadas apenas para fins de identificação. As informações sobre o produto estão sujeitas a alterações sem aviso prévio.

Notas

Todos os direitos reservados. Esta publicação não pode ser integral ou parcialmente reproduzida, arquivada nem transmitida por meio de fotocópias, gravação ou qualquer outro sistema mecânico ou electrónico, sem a prévia autorização por escrito da Seiko Epson Corporation.

O conteúdo deste manual está sujeito a alterações sem aviso prévio.

Apesar de terem sido tomadas todas as precauções na preparação deste manual, a Seiko Epson Corporation não assume qualquer responsabilidade por erros ou omissões.

Nem é assumida também qualquer responsabilidade de danos resultantes da utilização das informações contidas neste manual.

De maneira alguma a Seiko Epson Corporation ou as suas filiais deverão assumir qualquer responsabilidade pelo comprador ou terceiros deste produto por danos, perdas, custos, ou despesas incorridos pelo comprador ou terceiros resultantes de: acidente, má utilização, ou utilização abusiva deste produto ou modificações não autorizadas, reparações, ou alterações deste produto, ou (excluindo os Estados Unidos) falha de não cumprir estritamente com as instruções de funcionamento e manutenção da Seiko Epson Corporation.

A Seiko Epson Corporation não se responsabiliza por quaisquer avarias ou problemas provocados pela utilização de opções ou produtos não reconhecidos como sendo produtos genuínos Epson ou produtos aprovados pela Seiko Epson Corporation.

© Seiko Epson Corporation 2014-2016. Todos os direitos reservados.

Pred uporabo

Ta izdelek je napajalnik, posebej namenjen za tiskalnike TM-P20 in baterijo serije OT-BY20. Pred začetkom uporabe tega izdelka preberite ta priročnik in navodila, ki so priložena tiskalniku TM-P20 in bateriji OT-BY20.

Navodila shranite na priročnem mestu, da jih boste po potrebi lahko takoj pogledali.

Varnostni ukrepi

V nadaljevanju prikazani simboli se v teh navodilih uporabljajo za zagotavljanje varnosti in pravilne uporabe izdelka, za preprečevanje nevarnosti za stranke in druge osebe ter za preprečevanje premoženjske škode.

Simboli označujejo stopnje varnostnih ukrepov, kot je opisano v nadaljevanju. Preden nadaljujete z branjem navodil, morate popolnoma razumeti njihov pomen.



NEVARNOST:

Neustrezno ravnanje z izdelkom ob neupoštevanju tega simbola lahko povzroči takojšnjo smrt ali hude poškodbe.



OPOZORILO:

Neustrezno ravnanje z izdelkom ob neupoštevanju tega simbola ima lahko za posledico smrt ali hude poškodbe.



POZOR:

Neustrezno ravnanje z izdelkom ob neupoštevanju tega simbola lahko povzroči poškodbe ali premoženjsko škodo.

Opozorila glede ravnanja



NEVARNOST:

Izdelka ne uporabljajte in ne polnite pri visoki prostorski temperaturi (60 °C ali višji). Poleg tega izdelka ne puščajte in ne shranjujte v prostorih, kjer znaša temperatura 60 °C ali več. Če napravo izpostavite vročini, lahko privede do pregrevanja, znakov uhajanja dima ali puščanja tekočine ali poškodbe naprave. Napravo uporabljajte v ustreznem temperaturnem razponu.



OPOZORILO:

- ❑ S polnilnikom polnite samo tiskalnik serije TM-P20 ali baterijo serije OT-BY20. V naprotnem primeru lahko polnjenje privede do prekomernega pregrevanja, eksplozije, požara, iztekanje tekočine ali drugih poškodb.
- ❑ Dotrajano baterijo odložite skladno z uporabniškim priročnikom baterije serije OT-BY20.
- ❑ Ne uporabljajte izdelka na mestih z vnetljivimi snovmi, kot so alkohol ali razredčila za barve, ali v bližini ognja. Sicer lahko pride do električnega udara ali požara.

- ❑ Takoj ugasnite izdelek, če se iz njega začne kaditi, ali če iz njega prihaja čuden vonj ali nenavaden zvok. Nadaljnja uporaba lahko povzroči električni udar ali požar. Če pride do napake ali druge težave, takoj ugasnite izdelek in iz njega odstranite baterijo. Nato za nasvet vprašajte prodajalca ali servisni center Seiko Epson.
- ❑ Takoj ugasnite izdelek, če vanj zaide voda ali druga tekočina. Nadaljnja uporaba lahko povzroči električni udar ali požar. Takoj odklopite izdelek, nato vprašajte za nasvet prodajalca ali servisni center Seiko Epson.
- ❑ Ne razstavljajte delov, ki niso omenjeni v teh navodilih.
- ❑ Nikoli ne popravljajte izdelka. Poseganje v izdelek lahko povzroči poškodbe ali požar.
- ❑ Ne uporabljajte izdelka v okolju, kjer je morda prisoten vnetljiv ali eksploziven plin. V bližini izdelka ne uporabljajte aerosolnih razpršilcev, ki vsebujejo vnetljive pline. Sicer lahko pride do požara.
- ❑ Ne priključujte kablov na drugačen način, kot je opisano v teh navodilih. Sicer lahko pride do požara. S tem lahko poškodujete tudi druge naprave.
- ❑ Ne dotikajte se površin v notranjosti izdelka, ki niso navedene v teh navodilih. Sicer lahko pride do električnega udara ali opeklin.

POZOR:

- ❑ Ne nameščajte in ne shranjujte naprave na nestabilni podlagi ali v bližini naprave, ki vibrira, ker se lahko preobrne oziroma pade in privede do materialne škode ali telesnih poškodb.
- ❑ Ne dovolite, da bi kdorkoli stopil na izdelek ali nanj postavil težak predmet. Izdelek lahko pade ali se zruši, zaradi česar lahko pride do škode ali poškodb.
- ❑ Tiskalnik, kable in dodatno opremo namestite v pravilni smeri in skladno z ustreznimi postopki. Napačna namestitev lahko povzroči požar ali poškodbe. Za pravilno namestitev upoštevajte napotke v teh navodilih.
- ❑ Preden boste izdelek premikali, odklopite vse kable. Sicer se kabli lahko poškodujejo, potencialno pa lahko pride do udara elektrike ali požara.

Opozorilo glede oskrbe z napetostjo

Pred uporabo adapter AC skrbno preberite navodila za uporabo opreme AC, ki so priložena napajalniku.

Ta izdelek uporablja napajalnik, ki ustreza kriterijem "Razred 2" ali "LPS," z največjim izhodnim tokom 1,5 A pri napetosti enosmerni 24 V.

Z dodatnim pretvornikom izmeničnega toka (Epson AC adapter, C model: M235A ali Epson AC adapter, C1 model: M235B), znaša največji izhodni tok 1,5 A pri enosmerni napetosti 24 V in priključna izmenična napetost od 100 V do 240 V.

OPOZORILO:

Prepričajte se, ali uporabljate določen adapter AC (Epson AC adapter, C model: M235A ali Epson AC adapter, C1 model: M235B). Uporaba drugih napajalnikov lahko povzroči napake ali udar elektrike.

Imena delov in funkcij

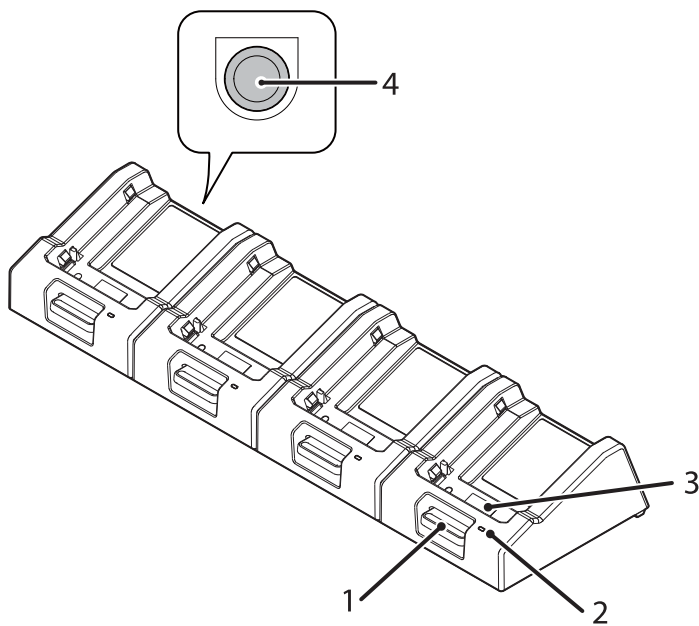

1	Gumb za sprostitvev
----------	----------------------------

Pritisnite gumb za sprostitvev in odstranite tiskalnik.

2	LED za polnjenje (Charge)
----------	----------------------------------

Sveti, če poteka polnjenje normalno. (☞ »LED polnjenja (Charge) se ne vklopi« na strani 67)
Sveti/utripa v primeru napake. (☞ »LED polnjenja (Charge) utripa« na strani 67)

3	Polnjenje terminala
----------	----------------------------

Za priklop tiskalnika in baterije

4	Priključek DC-in
----------	-------------------------

Za priklop adapterja AC. (☞ »Priklop adapterja AC« na strani 65)

Priklop adapterja AC

1. DC-priključek AC-adapterja pravilno vstavite v priključek DC-in na Quad polnilniku.
2. Priključek AC-kabla pravilno vstavite v AC-vhod na AC-adapterju.
3. Napajalni vtikač v celoti vstavite v ozemljeno vtičnico.
4. Stran z nalepko na AC-adapterju naj bo obrnjena navzdol.

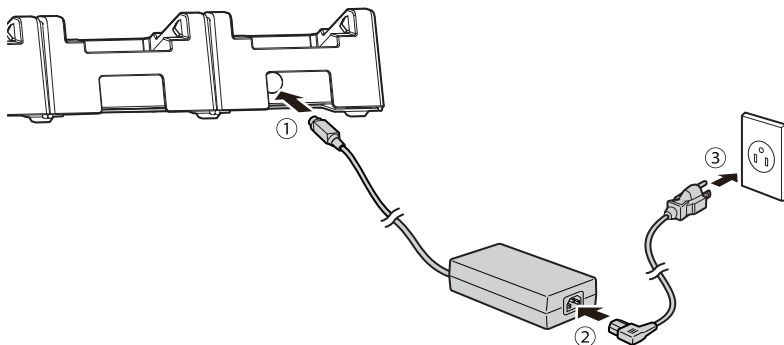

Polnjenje tiskalnika

POZOR:

- Tiskalnik polnite pri temperaturi okolja med 10 in 30 °C.
 - Prepričajte se, ali na terminalu polnilnika ni tuje snovi ali mast itd.
1. Vstavite tiskalnik v Quad polnilnik. Potisnite tiskalnik navzdol, da se zaskoči.
 2. Polnjenje se začne in LED za polnjenje zasveti.
 3. Ko se polnjenje zaključi, se LED za polnjenje izklopi. Pritisnite gumb za sprostitvev in odstranite tiskalnik.

①

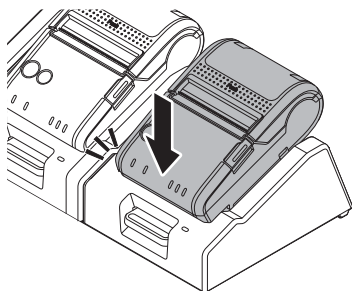

②

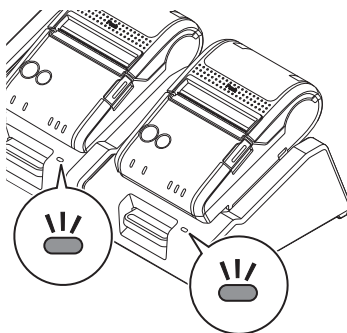

③

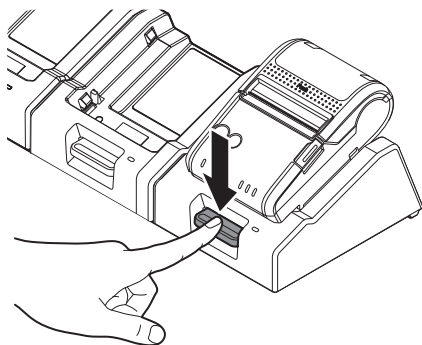

Čiščenje Quad polnilnika

Pred čiščenjem Quad polnilnika odklopite kabel AC iz vtičnice in obrišite umazanijo s suho ali rahlo vlažno krpo.

POZOR:

Ne uporabljajte topil, kot so alkohol, bencin ali razredčilo za barve. Uporaba takšnih topil lahko spremeni ali poškoduje plastične ali gumijaste dele.

Polnjenje se ne bo izvedlo pravilno, če se na priključnih terminalih nahajajo tujki in umazanija. Prepričajte se, da najprej odklopite električni kabel iz vtičnice. Nato obrišite umazanijo s suho krpo ali vatirano palčko.

Epson priporoča redno čiščenje delov (običajno vsake 3 mesece).

POZOR:

- Med polnjenjem se lahko priključni terminali zelo segrejejo. Pazite, da se ne dotaknete priključnih terminalov in pred čiščenjem počakajte, da se ohladijo.
- Priključnih terminalov se ne dotikajte s prsti ali trdimi predmeti, sicer jih lahko poškodujete.
- Priključnih terminalov ne izpostavljajte vodi. Za čiščenje uporabite samo suho krpo ali vatirano palčko.

Odpravljanje težav

LED polnjenja (Charge) se ne vklopi

- Preverite, ali je adapter AV pravilno nameščen. (☞ »Priklop adapterja AC« na strani 65)
- Preverite, ali sta tiskalnik in baterija pravilno nameščena. (☞ »Polnjenje tiskalnika« na strani 66)

LED polnjenja (Charge) utripa

- Vklopite napajanje tiskalnika. Če tiskalnikov LED za napake (Error) še vedno se sveti, je temperatura izven območja, ko je polnjenje možno. Tiskalnik polnite, ko je temperatura okolja med 10 do 30 °C.
- Če LED za napake (Error) na tiskalniku sveti (ko vklopite napajanje tiskalnika z napetostjo) je baterija okvarjena. Nadomestite baterijo z novo.

Specifikacije

Element	Specifikacija	
Poraba toka (pri 24 V)	1,5 A	
Izhod	Napetost polnjenja	Maks. 8,4 V DC
	Tok polnjenja	Maks. 0,75 A
Trajanje polnjenja*	Pribl. 3 ure	
Temperatura/vlažnost	Med delovanjem	0 do 40 °C 10 do 90 % RV
	Med skladiščenjem	visoka temperatura in vlaga: 120 ur pri 50 °C, 90 % RV visoka temperatura: 120 ur pri 70 °C nizka temperatura: 120 ur pri -25 °C
Zunanje mere (Š x G x V)	442 x 133 x 72 mm	
Teža	Pribl. 2,1 kg	

*: Za polnjenje od 0 do 100 % zmožljivosti, če so baterije nove in če znaša temperatura polnjenja 25 stopinj Celzija (77 °F).

Dejansko trajanje polnjenja se lahko razlikuje in je odvisno od okolja polnjenja, statusa baterije itd.

Dodatek

Prenos gonilnikov, orodij in priročnikov

Gonilnike, orodja in priročnike za tiskalnik si lahko prenesete z naslednjih URL-jev:

kupci v Severni Ameriki obiščite spletno stran:

<http://www.epson.com/support/>

kupci v drugih državah obiščite spletno stran:

<https://download.epson-biz.com/?service=pos>

Omejitev uporabe

Če ta izdelek uporabljate v namene, ki zahtevajo visoko zanesljivost/varnost, kot so transportne naprave, povezane z letalstvom, železnico, pomorstvom, avtomobilsko industrijo ipd.; naprave za preprečevanje nesreč; različne varnostne naprave ipd.; ali funkcijske/precizne naprave ipd., ga uporabljajte šele, ko ste v svoji zasnovi upoštevali vse varovalne mehanizme in presežke za ohranjanje varnosti in zanesljivosti celotnega sistema. Ta izdelek ni namenjen za uporabo, ki zahteva izjemno visoko raven zanesljivosti/varnosti, kot je letalska in vesoljska oprema, glavna komunikacijska oprema, nadzorna oprema za jedrsko energijo ali medicinska oprema, povezana z neposredno zdravstveno oskrbo ipd., zato sami poskrbite za temeljito oceno primernosti izdelka za določen namen.

Blagovne znamke

EPSON je registrirana blagovna znamka družbe Seiko Epson Corporation.

Exceed Your Vision je registrirana blagovna znamka družbe Seiko Epson Corporation.

Vse druge blagovne znamke so last njihovih ustreznih lastnikov in se uporabljajo le v namene identifikacije. Informacije o izdelku so predmet spreminjanja brez predhodnega obvestila.

Opombe

Vse pravice pridržane. Nobenega dela te publikacije ne smete razmnoževati, shranjevati v sistemu za arhiviranje ali pošiljati v kakršni koli obliki, bodisi elektronsko, mehansko, s fotokopiranjem, snemanjem ali drugače, brez predhodnega pisnega dovoljenja družbe Seiko Epson Corporation.

Vsebinska tega priročnika se lahko spremeni brez predhodnega obvestila.

Čeprav smo bili v podjetju Seiko Epson Corporation izjemno previdni pri pripravljanju priročnika, ne prevzemamo nikakršne odgovornosti za napake ali opustitve.

Prav tako ne prevzemamo nikakršne odgovornosti za škodo, nastalo zaradi uporabe informacij v tem priročniku.

Podjetje Seiko Epson Corporation in njegove podružnice v nobenem primeru ne odgovarjajo kupcu tega izdelka ali tretjim osebam za kakršno koli škodo, izgube, stroške ali odhodke, ki jih kupec ali tretje osebe utrpijo kot posledico nesreče, napačne uporabe ali zlorabe tega izdelka, nedovoljenih sprememb, popravil ali dopolnitev tega izdelka, ali (razen v ZDA) neupoštevanja navodil za uporabo in vzdrževanje, ki jih je izdalo podjetje Seiko Epson Corporation.

Podjetje Seiko Epson Corporation v nobenem primeru ne bo odgovorno za kakršno koli škodo ali težavo, ki izhajajo iz uporabe dodatne opreme ali potrošnega materiala, razen v primeru izdelkov, ki jih podjetje Seiko Epson Corporation označi kot originalne izdelke Epson (Original Epson Product) ali odobrene izdelke Epson (Epson Approved Product).

© Seiko Epson Corporation 2014-2016. All rights reserved.

Før brug

Dette produkt er en oplader specialiseret til TM-P20 printere og OT-BY20 batteri. Læs venligst denne vejledning og de vejledninger, som leveres sammen med TM-P20 printeren og OT-BY20 batteriet omhyggeligt, før du tager dette produkt i brug.

Opbevar denne vejledning lige ved hånden for omgående reference, når det er nødvendigt.

Sikkerhedsforholdsregler

Nedenstående symboler anvendes i denne vejledning til at sikre sikkerhed og korrekt brug af dette produkt og for at forhindre fare for kunder og andre personer samt skade på ejendom.

Symbolerne angiver sikkerhedsforanstaltninger som beskrevet nedenfor. Vær sikker på, at du forstår deres betydning fuldt ud, før du læser denne vejledning.



FARE:

Forkert håndtering af produktet ved at ignorere dette symbol kan resultere i overhængende fare for dødsfald eller alvorlig personskade.



ADVARSEL:

Forkert håndtering af produktet ved at ignorere dette symbol kan resultere i dødsfald eller alvorlig personskade.



FORSIGTIG:

Forkert håndtering af produktet ved at ignorere dette symbol kan resultere i personskade og beskadigelse af ejendom.

Advarsler om håndtering



FARE:

Oplad ikke dette produkt på steder med høje temperaturer (60°C {140°F} eller højere). Desuden efterlad ikke eller opbevar dette produkt på steder, der er 60 °C {140 °F} eller højere. Dette vil kunne medføre varme, røg, brud, brand eller utætheder. Sørg for at bruge det inden for grænserne af de omgivende temperaturforhold.



ADVARSEL:

- Undlad at oplade andre enheder end TM-P20 printeren eller OT-BY20 batteriet. Ellers kan det resultere i høj varme, eksplosion, brand, lækager eller andre skader.
- Bortskaf brugte batterier i overensstemmelse med brugervejledningen til OT-BY20.
- Brug ikke dette produkt på et sted med flygtige stoffer, såsom alkohol eller fortynder, eller i nærheden af åben ild. Dette kan medføre elektrisk stød eller brand.

- ❑ *Sluk omgående for produktet, hvis det ryger, der er en mærkelig lugt eller usædvanlig støj. Fortsat brug kan medføre elektrisk stød eller brand. Når der opstår en fejl eller et problem, sluk omgående for produktet og tag stikket ud. Kontakt derefter din forhandler eller Seiko Epson servicecenter for vejledning.*
- ❑ *Sluk omgående for produktet, hvis der spildes vand eller andre væsker i dette produkt. Fortsat brug kan medføre elektrisk stød eller brand. Tag omgående stikket ud og kontakt din forhandler eller et Seiko Epson servicecenter for vejledning.*
- ❑ *Skil kun de områder ad, som er nævnt i denne vejledning.*
- ❑ *Reparér aldrig dette produkt. Pillen ved dette produkt kan medføre personskaade eller brand.*
- ❑ *Brug ikke dette produkt i et miljø, hvor der kan være brændbare gasser eller eksplosive gasser. Brug ikke aerosolforstøvere som indeholder brændbare gasser inde i eller omkring dette produkt. Dette kan medføre brand.*
- ❑ *Tilslut ikke kabler på andre måder end dem, som er nævnt i denne vejledning. Dette kan medføre brand. Det kan også beskadige andre enheder.*
- ❑ *Rør kun ved de områder inde i produktet, som er nævnt i denne vejledning. Dette kan medføre elektrisk stød eller forbrændinger.*

FORSIGTIG:

- ❑ *Undlad at installere/opbevare produktet på et ustabilt sted eller på et sted, der udsættes for rystelser fra andre enheder. Udstyret kan svigte eller bryde sammen og dermed forårsage beskadigelse og eventuelle personskaader.*
- ❑ *Tillad ikke nogen at stå på eller anbringe tunge genstande oven på dette produkt. Udstyret kan vælte eller brase sammen og forårsage brud og mulige skader.*
- ❑ *Installér printeren, kablerne og valgfrie produkter i den rigtige retning i henhold til de korrekte procedurer. Hvis det ikke installeres korrekt, kan det forårsage brand eller skader. Følg instruktionerne i denne vejledning for at installere dem korrekt.*
- ❑ *Kontrollér at du frakobler alle kablerne fra produktet, før du flytter det. Ellers kan kablerne blive beskadiget og muligvis medføre elektrisk chok eller brand.*

Udvis forsigtighed med strømforstyrning

Læs omhyggeligt den vejledning, som blev leveret sammen med AC adapteren, før du bruger AC adapteren.

Dette produkt bruger en godkendt strømforstyrning mærket "Klasse 2" eller "LPS", med udgangsspænding på højst 1,5 A ved 24 V jævnstrøm.

Med den valgfri lysnetadapter (Epson AC adapter, C model: M235A eller Epson AC adapter, C1 model: M235B), er udgangsspændingen maksimalt 1,5 A ved 24V og indgangsspændingen er 100V til 240V.

ADVARSEL:

Kontrollér at du bruger den specificerede AC adapter (Epson AC adapter, C model: M235A eller Epson AC adapter, C1 model: M235B). Anvendelse af andre modeller kan medføre fejl, brand eller elektrisk stød.

Delnavne og funktioner

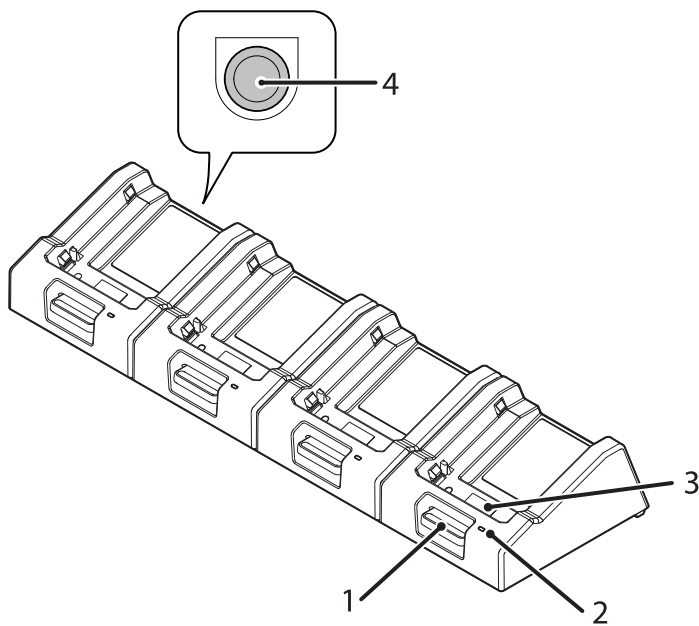

1	Udløserknap
----------	--------------------

Tryk på udløserknappen for at tage printeren af.

2	Opladnings (Charge) LED
----------	--------------------------------

Lyser når opladningen kører normalt. (☞ "Opladning (Charge) LED tændes ikke" på side 75)

Lyser/blinker når der opstår noget unormalt. (☞ "Opladnings (Charge) LED blinker" på side 75)

3	Opladningsklemme
----------	-------------------------

For tilslutning af printeren og batteriet.

4	DC-i konnektoren
----------	-------------------------

For tilslutning af AC adapteren. (☞ "Tilslutning af AC adapteren" på side 73)

Tilslutning af AC adapteren

1. Indsæt DC konnektoren på AC adapteren i DC-i konnektoren på den firsnoede oplader sikkert til bunden.
2. Indsæt AC kablets konnektor i AC indgangen på AC adapteren sikkert til bunden.
3. Sæt strømstikket helt ind i jordforbindelsen.
4. Sæt siden med mærket på AC adapteren nedad.

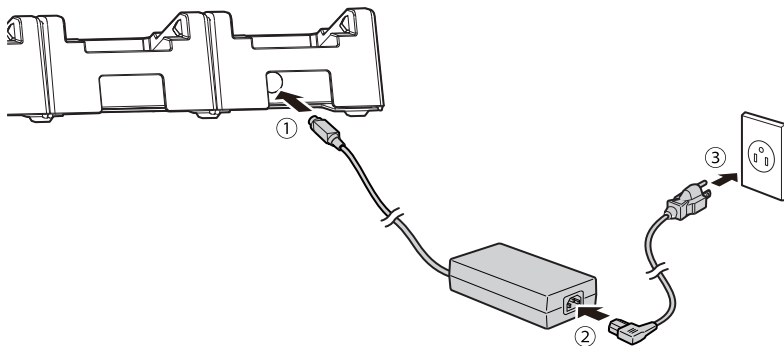

Opladning af printeren

FORSIGTIG:

- Oplad printeren ved en omgivende temperatur mellem 10 og 30°C {50 og 86°F}.
 - Kontrollér, at der ikke er nogen fremmedlegemer eller fedt osv, der klæber sig fast til opladningsklemmen.
1. Sæt printeren i den firsnoede oplader. Skub printeren ned, indtil den klikker.
 2. Opladningen starter og opladnings (Charge) LED tændes.
 3. Når opladningen er færdig, slukkes opladnings (Charge) LED. Tryk på udløserknappen og tag printeren af.

①

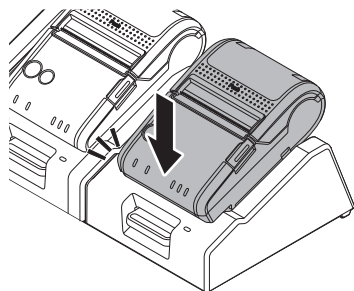

②

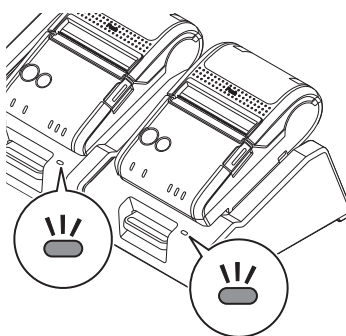

③

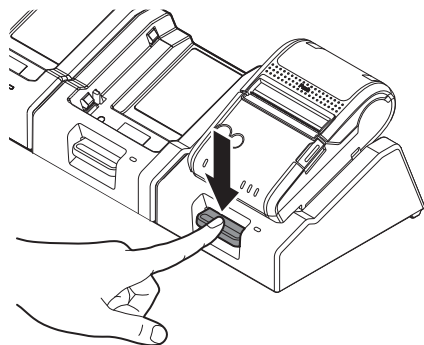

Rensning af firsnoet oplader

Før rensning af den firsnoede oplader, træk dets AC kabel ud af stikkontakten og tør snavs af med en tør eller lidt fugtig klud.

FORSIGTIG:

Brug ikke opløsningsmidler såsom alkohol, benzin eller malingsfortynder. Brug af disse opløsningsmidler kan omdanne eller beskadige plast- eller gummidele.

Rensning af opladningsterminalerne

Opladninger kan ikke udføres korrekt, hvis der er snavs eller fremmedlegemer på opladerens klemmer. Sørg for at trække netkablet ud af stikkontakten. Derefter tørres snavs af med en tør klud eller en vatpind.

Epson anbefaler periodisk rensning af delene (generelt hver 3. måned).

POZOR:

- Efter opladning kan opladningsterminalerne være meget varme. Vær forsigtig med ikke at røre ved dem og lad dem køle af, før du renser dem.
- Undgå at beskadige opladningsterminalerne ved at røre ved dem med dine fingre eller en hård genstand.
- Udsæt ikke opladningsterminalerne for vand. Udfør rensning med en tør klud eller en vatpind.

Fejlfinding

Opladning (Charge) LED tændes ikke

- Kontrollér at AC adapteren er korrekt installeret. (☞ "Tilslutning af AC adapteren" på side 73)
- Kontrollér at printeren og batteriet er korrekt installeret. (☞ "Opladning af printeren" på side 74)

Opladnings (Charge) LED blinker

- Slå printeren til. Hvis printerens Error (fejl) LED forbliver slukket, temperaturen er uden for det område, hvor opladningen er mulig. Oplad printeren ved en omgivende temperatur på mellem 10 til 30°C {50 og 86°F}.
- Hvis printerfejl LED lyser (når du tænder for printeren), er batteriet defekt. Udskift batteripakken med en ny.

Specifikationer

Emne		Specifikation
Strømforsbrug (ved 24V)		1,5 A
Udgang	Opladningsspænding	Maks. 8,4V DC
	Opladningsstrøm	Maks. 0,75A
Opladningsvarighed*		Ca. 3 timer
Temperatur/ fugtighed	Under drift	0 til 40°C {32 til 104°F}, 10 til 90 % RH
	Under opbevaring	Høj temperatur og luftfugtighed: 50°C {122°F}, 90% RH i 120 timer Høj temperatur: 70°C {158°F} i 120 timer Lav temperatur: -25°C {-13°F} i 120 timer
Udvendige dimensioner (B x D x H)		442 x 133 x 72 mm {17,4 x 5,24 x 2,84"}
Vægt		Ca. 2,1 kg {4,63 lb}

*: For opladning fra 0 til 100 % kapacitet, når batterierne er nye, og den omgivende temperatur er 25°C {77°F}.
Varigheden af opladning kan variere, afhængigt af opladningsmiljøet, batteristatus osv.

Bilag

Downloading af drivere, hjælpeprogrammer og vejledninger

Printerdrivere, hjælpeprogrammer og vejledninger kan downloades fra en af de følgende URLs:

For kunder i Nordamerika, gå til følgende websted:
<http://www.epson.com/support/>

For kunder i andre lande, gå til følgende websted:
<https://download.epson-biz.com/?service=pos>

Brugsbegrænsning

Når dette produkt anvendes til applikationer, der kræver høj pålidelighed/sikkerhed, såsom transportapparater i forbindelse med fly, tog, skibe, biler osv., katastroforebyggelsesapparater, diverse sikkerhedsapparater osv. eller funktionelle apparater/præcisionsapparater osv., bør du kun anvende produktet efter at have taget hensyn til fejlsikringer og redundanser i dit design for at bibeholde sikkerhed og total systemsikkerhed. Da produktet ikke er tilsigtet til brug i applikationer, der kræver høj pålidelighed/sikkerhed, som f.eks. luftfarsudstyr, hovedkommunikationsudstyr, kontroludstyr til kernekraft eller medicinsk udstyr til direkte medicinsk behandling osv., bør du selv efter fuld evaluering skønne, om produktet er egnet.

Varemærker

EPSON er et registreret varemærke tilhørende Seiko Epson Corporation.
Exceed Your Vision er et registreret varemærke tilhørende Seiko Epson Corporation.
Alle andre varemærker tilhører deres respektive ejere og bruges kun til identifikationsformål. Produktoplysninger kan ændres uden varsel.

Bemærkninger

Med forbehold for alle rettigheder. Ingen del af denne udgivelse må gengives, opbevares i et genfindingsystem eller på nogen måde gengives, det være sig elektronisk, mekanisk, ved fotokopi eller på anden måde uden forudgående skriftlig tilladelse fra Seiko Epson Corporation.

Ret til ændring af indholdet af denne vejledning uden varsel forbeholdes.

Alle forholdsregler er taget under forberedelsen af denne vejledning, og Seiko Epson Corporation påtager sig intet ansvar for fejl eller undladelser.

Ligeledes påtages der heller ikke ansvar for skader, der skyldes brugen af de oplysninger, der findes heri.

Hverken Seiko Epson Corporation eller dets datterselskaber er ansvarlige over for køberen af dette produkt eller tredjepart for skader, tab, omkostninger eller udgifter, som køberen eller tredjemand har pådraget sig som følge af: uheld, forkert brug eller misbrug af dette produkt eller uautoriseret modifikationer, reparationer eller ændringer af dette produkt, eller (undtagen USA) manglende overholdelse af Seiko Epson Corporations betjenings- og vedligeholdelsesvejledninger.

Seiko Epson Corporation skal ikke være ansvarlig for skader eller problemer, der opstår i forbindelse med brugen af andre valgmuligheder eller forbrugsprodukter end dem, der er fremstillet som originale Epson-produkter eller Epson-godkendte produkter af Seiko Epson Corporation.

© Seiko Epson Corporation 2014-2016. Alle rettigheder forbeholdes.

Ennen käyttöä

Tuote on erityisesti TM-P20-tulostimelle ja OT-BY20-akulle tarkoitettu laturi. Lue tämä käyttöohje ja TM-P20-tulostimen ja OT-BY20-akun mukana toimitetut ohjeet huolellisesti ennen tuotteen käyttöä.

Säilytä ohje huolellisesti ulottuvilla käytettäväksi tarpeen mukaan.

Turvaohjeet

Alla näytettyjä kuvakkeita käytetään tässä ohjeessa varmistamaan tuotteen turvallisuus ja oikea käyttö ja estämään vaara asiakkaille ja muille henkilöille sekä omaisuusvahingot. Kuvakkeet osoittavat vaaran tasot alla kuvatulla tavalla. Varmista, että ymmärrät niiden merkityksen täydellisesti ennen ohjeen lukemista.



VAARA:

Tuotteen virheellinen käsittely jättämällä tämä kuvake huomiotta voi aiheuttaa välittömän kuoleman vaaran tai vakavan loukkaantumisen.



VAROITUS:

Tuotteen virheellinen käsittely jättämällä tämä kuvake huomiotta voi johtaa kuolemaan tai vakavaan loukkaantumiseen.



HUOMIO:

Tuotteen virheellinen käsittely jättämällä tämä kuvake huomiotta voi johtaa loukkaantumiseen ja omaisuuden vahingoittumiseen.

Huomattavaa tuotteen käsittelyssä



VAARA:

Älä käytä tai lataa tätä tuotetta korkeassa ympäristölämpötilassa (60 °C tai sitä korkeammassa lämpötilassa). Älä myöskään jätä tätä tuotetta 60 °C tai sitä korkeampaan lämpötilaan tai säilytä sitä kyseisessä tai sitä korkeammassa lämpötilassa. Muutoin seurauksena voi olla lämpö, savu, rikkoutuminen, tulipalo tai vuodot. Muista käyttää laitetta ympäristön lämpötila-ehdojen rajoissa.



VAROITUS:

- ❑ Älä lataa muita laitteita kuin TM-P20-tulostinta tai OT-BY20-akkuja. Jos teet niin, se voi aiheuttaa kuumenemistä, räjähdyksen, tulipalon, vuotoja tai muita vaurioita.
- ❑ Hävitä käytetty akku OT-BY20-käyttöohjeen mukaisesti.
- ❑ Älä käytä tuotetta paikoissa, joissa on helposti haihtuvia aineita, kuten alkoholia tai tinneriä, tai tulen lähellä. Jos teet näin, voit aiheuttaa sähköiskun tai tulipalon.

- ❑ *Sammuta tuote välittömästi, jos se savuaa, haisee oudolta tai pitää epätavallista ääntä. Tuotteen käytön jatkaminen voi aiheuttaa sähköiskun tai tulipalon. Jos tuotteessa ilmenee vika tai muu ongelma, sammuta tuote välittömästi ja irrota tuote pistorasiasta. Ota sen jälkeen yhteyttä myyjään tai Seiko Epson -palvelupisteeseen ja kysy neuvoja.*
- ❑ *Sammuta tuote välittömästi, jos tuotteeseen roiskuu vettä tai muuta nestettä. Tuotteen käytön jatkaminen voi aiheuttaa sähköiskun tai tulipalon. Irrota tuote pistorasiasta ja ota sen jälkeen yhteyttä myyjään tai Seiko Epson -palvelupisteeseen ja kysy neuvoja.*
- ❑ *Älä pura muita alueita kuin ohjeessa mainitut alueet.*
- ❑ *Älä koskaan korjaa tuotetta. Tuotteen peukalointi voi aiheuttaa loukkaantumisen tai tulipalon.*
- ❑ *Älä koskaan käytä tuotetta ympäristössä, jossa on syttyviä tai räjähtäviä kaasuja. Älä käytä tuotteen sisällä tai lähellä ponnekaasusäiliöitä, joissa on syttyviä kaasuja. Se voi aiheuttaa tulipalon.*
- ❑ *Älä yhdistä kaapeleita muilla tavoilla kuin ohjeessa on neuvottu. Se voi aiheuttaa tulipalon. Se voi myös vahingoittaa muita tuotteita.*
- ❑ *Älä kosketa tuotteen sisällä muita alueita kuin ohjeessa mainittuja alueita. Jos teet näin, voit saada sähköiskun tai palovammoja.*

HUOMIO:

- ❑ *Älä asenna/säilytä tuotetta epävakaassa paikassa tai paikassa, joka altistuu muiden laitteiden aiheuttamalle värinäälle. Laitteisto saattaa kaatua tai romahtaa ja aiheuttaa rikkoutumisen ja mahdollisen loukkaantumisen.*
- ❑ *Älä anna kenenkään seisoa tuotteen päällä tai asettaa painavia esineitä tuotteen päälle. Laitteisto saattaa kaatua tai sortua ja aiheuttaa murtuman ja mahdollisen loukkaantumisen.*
- ❑ *Asenna tulostin, kaapelit ja lisävarusteet oikeaan suuntaan ohjeiden mukaisesti. Tuotteiden asentaminen väärin voi aiheuttaa tulipalon tai loukkaantumisen. Noudata tämän ohjeen ohjeita ja asenna ne oikein.*
- ❑ *Muista irrottaa kaikki kaapelit tuotteesta ennen kuin siirrät sitä. Muutoin kaapelit voivat vahingoittua ja aiheuttaa mahdollisesti sähköiskun tai tulipalon.*

Tehonsyötön varoitukset

Lue AC-sovitinimen mukana toimitetut ohjeet huolellisesti ennen kuin käytät lisävarusteena hankittavaa AC- sovitinta.

Tämä tuote käyttää luetteloitua luokan 2 tai LPS tehoyksikköä, jonka lähtöjännite on enintään 1,5 A virralla DC 24 V.

Valinnaista vaihtovirtasovitinta (Epson AC adapter, C-malli: M235A tai Epson AC adapter, C1-malli: M235B) käyttäessä lähtöjännite on enintään 1,5 A virralla DC 24 V, ja tulojännite on AC 100 V - 240 V.

VAROITUS:

Käytä määritettyä AC-sovitinta (Epson AC adapter, C-malli: M235A tai Epson AC adapter, C1-malli: M235B). Muun virransyötön käyttäminen voi aiheuttaa vikoja, tulipalon tai sähköiskun.

Osien nimet ja toiminnot

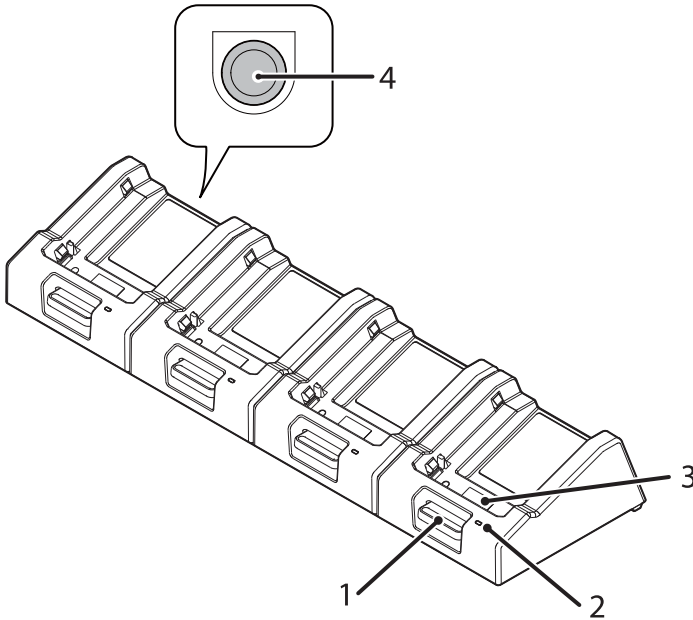

1	Vapautuspainike Paina tätä painiketta ja irrota tulostin.
2	Charge (laturi) LED Palaa, kun lataus etenee normaalisti. (☞ "Charge (laturin) LED ei käynnisty" sivulla 83) Palaa/vilkkuu, kun toiminta on epänormaalaa. (☞ "Charge (laturin) LED vilkkuu" sivulla 83)
3	Lataustermiinaali Tulostimen ja akun yhdistämiseen.
4	DC-in-liitin AC-sovittimen yhdistämiseen. (☞ "AC-sovittimen yhdistäminen" sivulla 81)

AC-sovittimen yhdistäminen

1. Laita AC-sovittimen DC-liitin DC-in-liittimeen nelilaturissa.
2. Laita AC-kaapeliliitin AC-sovittimen tuloaukkoon.
3. Laita virtapistoke maadoitettuun pistorasiaan.
4. Laita AC-sovittimen tarrapuoli alaspäin.

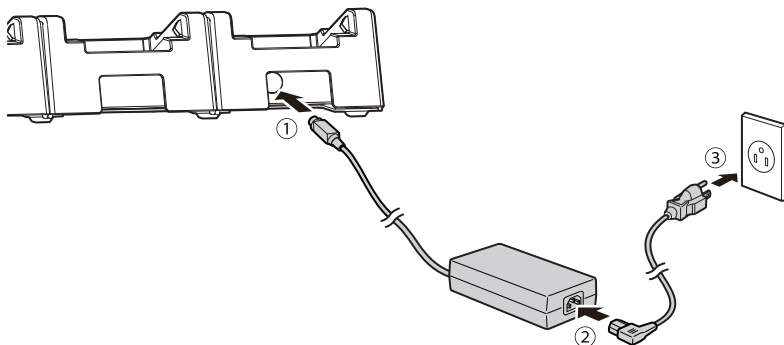

Tulostimen lataaminen

HUOMIO:

- Lataa tulostin 10–30 °C:een lämpötilassa.
 - Varmista, että latausterminalissa ei ole vieraita esineitä tai rasvaa tms.
1. Aseta tulostin nelilaturiin. Työnnä tulostinta alaspäin, kunnes se napsahtaa.
 2. Lataus alkaa ja Charge (laturin) LED-merkkivalo syttyy.
 3. Kun lataus on valmis, Charge (laturin) LED-merkkivalo sammuu. Paina Vapautuspainiketta ja irrota tulostin.

①

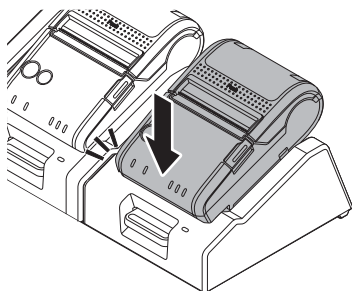

②

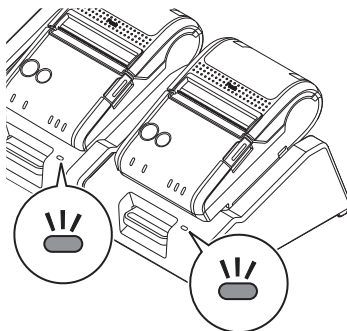

③

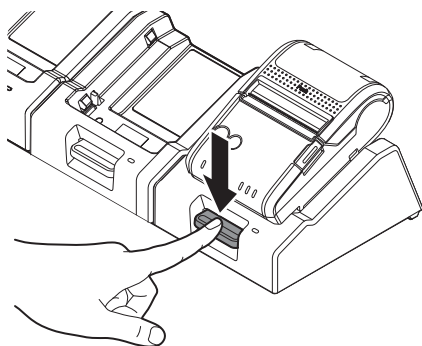

Nelilaturin puhdistaminen

Ennen kuin puhdistat nelilaturia, muista aina irrottaa sen AC-kaapeli pistorasiasta ja pyyhkiä siitä lika pois kuivalla tai hieman kostealla kankaalla.

HUOMIO:

Älä käytä liuottimia, kuten alkoholia, bentseeniä tai tinneriä. Liuottimien käyttö voi muuttaa tai vahingoittaa muovi- tai kumiosia.

Lataustermiinaalien puhdistus

Lataus ei välttämättä onnistu oikein, jos lataustermiinaaleissa on likaa tai epäpuhtauksia. Muista irrottaa vaihtovirtajohto pistorasiasta. Pyyhi sen jälkeen lika pois kuivalla liinalla tai pumpulipuikolla.

Epson suosittelee osien puhdistamista säännöllisesti (tavallisesti 3 kuukauden välein).

POZOR:

- Lataustermiinaalit voivat olla erittäin kuumia lataamisen jälkeen. Varo koskemasta niihin ja anna niiden jäähtyä ennen puhdistusta.
- Älä vahingoita lataustermiinaaleja koskemalla niitä sormillasia tai muulla kovalla esineellä.
- Suojaa lataustermiinaalit vedeltä. Puhdista ne käyttäen kuivaa liinaa tai pumpulipuikkoa.

Vianetsintä

Charge (laturin) LED ei käynnisty

- Tarkista, että AC-sovitin on asennettu oikein. (☞ "AC-sovittimen yhdistäminen" sivulla 81)
- Tarkista, että tulostin ja akku on asennettu oikein. (☞ "Tulostimen lataaminen" sivulla 82)

Charge (laturin) LED vilkkuu

- Laita tulostin päälle. Jos tulostimen Error (virheen) LED pysyy sammuneena, lämpötila on latauslämpötilan ulkopuolella. Lataa tulostin 10–30 °C:een lämpötilassa.
- Jos tulostimen Error (virheen) LED syttyy (kun käynnistät tulostimen), akku on viallinen. Vaihda akku uuteen.

Tekniset tiedot

Kohde		Tekniset tiedot
Virrankulutus (arvossa 24 V)		1,5 A
Lähtö	Latausjännite	Enint. 8,4 V DC
	Latausvirta	Enint. 0,75 A
Latauksen kesto*		Noin 3 tuntia
Lämpötila/kosteus	Käytön aikana	0–40 °C 10–90 %:n suhteellinen kosteus
	Varastoinnin aikana	Korkea lämpötila ja kosteus: 50 °C, 90 %:n suhteellinen kosteus 120 tunniksi Korkea lämpötila: 70 °C 120 tunniksi Alhainen lämpötila: -25 °C 120 tunniksi
Ulkomitat (L x S x K)		442 x 133 x 72 mm
Paino		Noin 2,1 kg

*: Lataus 0:sta 100 %:n kapasiteettiin, kun akut ovat uusia ja ympäristön lämpötila on 25 °C.
Todellinen latauksen kesto voi olla muu riippuen latausympäristöstä, akun tilasta ja niin edelleen.

Liite

Ajureiden, lisäosien ja ohjeiden lataus

Tulostinajureita, lisäosia ja ohjeita voi ladata seuraavista osoitteista:
Pohjois-Amerikassa asuvat asiakkaat:
<http://www.epson.com/support/>
Muissa maissa asuvat asiakkaat:
<https://download.epson-biz.com/?service=pos>

Käytön rajoitus

Kun tätä tuotetta käytetään sovelluksiin, jotka vaativat korkean luotettavuuden/ turvallisuuden, kuten lentokoneisiin, rautateihin, merenkulkuun, autoihin jne. liittyvät kuljetusvälineet, onnettomuudenestolaitteet, useat turvavarusteet tai toiminnalliset/ tarkkuuslaitteet jne, sinun tulee käyttää tätä laitetta vasta sen jälkeen, kun sen soveltuvuutta järjestelmääsi on harkittu, mukaan lukien vikaturvallisuus ja päällekkäisyys, turvallisuuden ja järjestelmän kokonaisturvallisuuden säilyttämiseksi. Koska tuotetta ei ole tarkoitettu käytettäväksi sovelluksissa, joissa vaaditaan erittäin korkeaa luotettavuutta/ turvallisuutta, kuten avaruuslaitteet, pääviestintävälineet, ydinvoiman hallintalaitteet tai suoraan lääketieteelliseen hoitoon liittyvät lääketieteelliset laitteet jne, käytä omaa harkintaasi tuotteen soveltuvuudesta täydellisen arvioinnin jälkeen.

Tavaramerkit

EPSON on Seiko Epson Corporationin rekisteröimä tavaramerkki.
Exceed Your Vision on Seiko Epson Corporationin rekisteröimä tavaramerkki tai tavaramerkki.
Kaikki muut tavaramerkit ovat vastaavien omistajien omaisuutta ja niitä käytetään ainoastaan tunnistamiseen. Tuotetietoja voidaan muuttaa ilman erillistä ilmoitusta.

Huomautuksia

Kaikki oikeudet pidätetään. Mitään tämän julkaisun osaa ei saa jäljentää, tallentaa hakujärjestelmään tai siirtää missään muodossa tai millään tavalla, sähköisesti, mekaanisesti, valokopioimalla, nauhoittamalla tai muulla tavalla, ilman Seiko Epson Corporationilta etukäteen hankittua kirjallista lupaa.

Tämän ohjeen sisältöä voidaan muuttaa ilman ilmoitusta.

Vaikka ohjeen valmistamisessa on noudatettu huolellisuutta, Seiko Epson Corporation ei ota mitään vastuuta virheistä tai puutteista.

Se ei myöskään ole vastuussa vahingoista, jotka aiheutuvat tässä olevien tietojen käytöstä.

Seiko Epson Corporation tai sen tytäryhtiöt eivät ole vastuussa tämän tuotteen ostajalle tai kolmansille osapuolille vahingoista, menetyksistä, maksuista tai kuluista onnettomuuden, tuotteen väärinkäytön tai ongelmakäytön seurauksena tai tuotteen valtuuttamattomien muutosten, korjausten tai muunnosten seurauksena tai (pois lukien Yhdysvallat) Seiko Epson Corporationin käyttö- ja huolto-ohjeiden noudattamatta jättämisestä.

Seiko Epson Corporation ei ole vastuussa vahingoista tai ongelmista, joita aiheutuu muiden kuin alkuperäisten Seiko Epson Corporationin Original Epson Products -tuotteiden tai Epson Approved Products -tuotteiden käytöstä.

© Seiko Epson Corporation 2014-2016. Kaikki oikeudet pidätetään.

Før bruk

Dette produktet er en lader som er spesialisert for TM-P20 printeren og OT-BY20 batteri. Før du tar i bruk produktet skal du lese nøye gjennom brukermanualen som leveres sammen med TM-P20 printeren og OT-BY20 batteriet.

Ha denne brukermanualen for hånden slik at du lett kan slå opp når det blir nødvendig.

Sikkerhetsadvarsler

Symbolene nedenfor brukes i denne brukermanualen for å forsikre om sikkerhet og riktig bruk av dette produktet og forebygge fare for kunder, andre personer og materielle skader. Symbolene indikerer advarselsnivåer som beskrevet nedenfor. Vær sikker på at du forstår betydningen av dem før du leser denne brukermanualen.



FARE:

Ved å håndtere dette produktet på feil måte, ved at du ignorerer dette symbolet, kan dette resultere i umiddelbar fare for død eller alvorlig personskade.



ADVARSEL:

Håndtering av dette produktet på feil måte, ved at du ignorerer dette symbolet, kan dette føre til død eller alvorlig personskade.



FORSIKTIG:

Håndtering av produktet på feil måte, ved at du ignorerer dette symbolet, kan føre til personskade og materielle skader.

Advarsel for håndtering



FARE:

Ikke bruk eller lad dette produktet i områder med høy temperatur (60°C eller høyere). Videre skal du ikke la produktet stå i eller lagre dette produktet på steder hvor temperaturen er 60°C eller høyere. Dette kan føre til overoppheting, røykutvikling, sprekkdannelser, brann eller lekkasjer. Pass på å bruke innen grensene for omgivelsestemperatur.



ADVARSEL:

- Ikke lade noen annen enhet enn TM-P20 printeren eller OT-BY20 batteriet. Det kan føre til varmeutvikling, eksplosjon, brann, lekkasje eller annen skade.
- Avhende brukte batterier i henhold til bruksanvisningen for OT-BY20.
- Ikke bruk dette produktet på et sted med flyktige substanser slik som alkohol og malingstynner, eller nær åpen flamme. Dette kan resultere i elektrisk støt eller brann.

- ❑ Slå av produktet umiddelbart hvis det kommer røyk ut av den, hvis det lukter rart av den eller hvis den lager en uvanlig lyd. Vedvarende bruk kan resultere i elektrisk støt eller brann. Når en feil eller et problem oppstår skal du umiddelbart slå av produktet og fjerne strømtilførselen. Så skal du kontakte din forhandler eller et Seiko Epson servicesenter for veiledning.
- ❑ Slå av produktet umiddelbart hvis det søles vann eller noe annet flytende inn i produktet. Vedvarende bruk kan resultere i elektrisk støt eller brann. Plugg fra produktet umiddelbart og kontakt din forhandler eller et Seiko Epson servicesenter for veiledning.
- ❑ Du skal ikke demontere andre områder enn de som er nevnt i denne brukermanualen.
- ❑ Aldri reparer dette produktet. Tukling med dette produktet kan resultere i personskade eller brann.
- ❑ Ikke bruk dette produktet i et miljø hvor det kan være brannfarlig gass eller eksplosiv gass. Ikke bruk aerosole sprayer som inneholder brennbar gass innvendig eller rundt dette produktet. Dette kan forårsake brann.
- ❑ Ikke koble til kabler på andre måter enn nevnt i denne brukermanualen. Dette kan forårsake brann. Det kan også skade andre enheter.
- ❑ Du skal ikke røre områder inne i produktet annet enn de områder som er nevnt i denne brukermanualen. Dette kan resultere i elektrisk støt eller brannskader.

FORSIKTIG:

- ❑ Ikke installer/lagre produktet under ustabile forhold eller på et sted utsatt for vibrasjoner fra annet utstyr. Utstyret kan falle ned eller kollapse og føre til brudd og mulige personskader.
- ❑ Ikke tillat noen å stå på eller plasser tunge gjenstander oppå dette produktet. Utstyr kan falle eller kollapse og forårsake ødeleggelse og mulig personskade.
- ❑ Installer printerne, kabler og valgfrie produkter i den riktige retningen og i henhold til de riktige prosedyrene. Hvis ikke produktet blir installert på riktig måte kan det føre til brann eller personskade. Følg instruksjonene i denne brukermanualen for å installere dem riktig.
- ❑ Forsikre deg om at alle kabler er frakoblet før du flytter produktet. Hvis ikke kan kablene bli ødelagte, og dette kan potensielt resultere i elektrisk støt eller brann.

Advarsler for strømforsyning

Les nøye bruksanvisningen som følger med AC-adapteren før du bruker AC-adapteren. Dette produktet bruker en oppført strømenhet merket med "Klasse 2" eller "LPS," med en utgangsspenning på maksimum 1,5 A ved DC 24 V.

Med den valgfrie AC adapteren (Epson AC adapter, C modell: M235A eller Epson AC adapter, C1 modell: M235B), er voltutgangen på maksimum 1,5 A ved DC 24 V, og voltinngangen er på AC 100 V til 240 V.

ADVARSEL:

Vær sikker på at du bruker den spesifiserte AC-adapteren (Epson AC adapter, C modell: M235A eller Epson AC adapter, C1 modell: M235B). Bruk av en annen strømtilførsel kan resultere i feil, brann eller elektrisk støt.

Delnavn og funksjoner

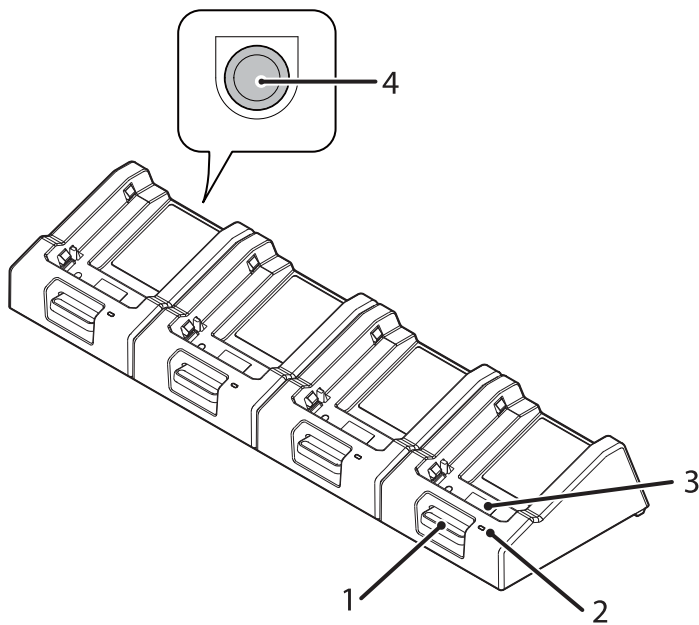

1	Utløserknapp
----------	---------------------

Trykk ned denne knappen for å fjerne printeren.

2	Lade (Charge) LED
----------	--------------------------

Det skal lyse når ladingen går som normalt. (☞ "Lade (Charge) LED slår seg ikke på" på side 91)

Lysene blinker når noe unormalt oppstår. (☞ "Lade (Charge) LED blinker" på side 91)

3	Ladeterminal
----------	---------------------

For kobling av printeren og batteriet.

4	Inn i DC-kontakten
----------	---------------------------

For kobling av AC adapteren. (☞ "Tilkobling av AC-adapteren" på side 89)

Tilkobling av AC-adapteren

1. Sett inn DC-kontakten på AC-adapteren inn i DC-kontakten på fire-laderen, trykk den helt inn.
2. Sett inn AC-kabelkontakten i AC-inntaket på AC-adapteren, trykk den helt inn.
3. Sett støpselet godt inn i en jordet stikkontakt.
4. Sett AC-adapteren ned med etiketten ned.

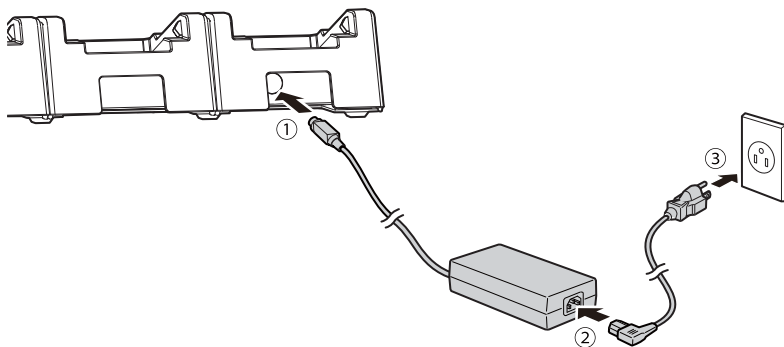

Lading av printeren

FORSIKTIG:

- Lad printeren ved en temperatur mellom 10 og 30°C.
 - Forsikre deg om at det ikke er fremmedelementer eller fett i ladeterminalen.
1. Sett printeren i fire-laderen. Trykk ned printeren til du hører et klikk.
 2. Ladingen starter og fire-laderens LED (Charge) tennes.
 3. Når ladingen er ferdig, vil fire-laderens LED (Charge) slukke. Trykk på utløserknappen og fjern printeren.

①

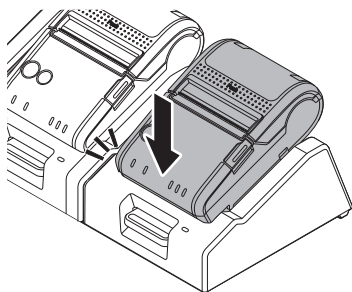

②

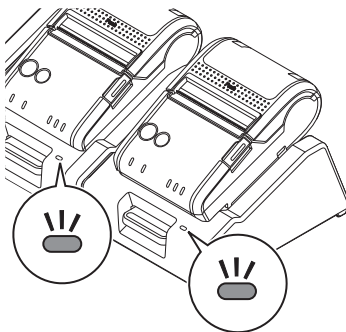

③

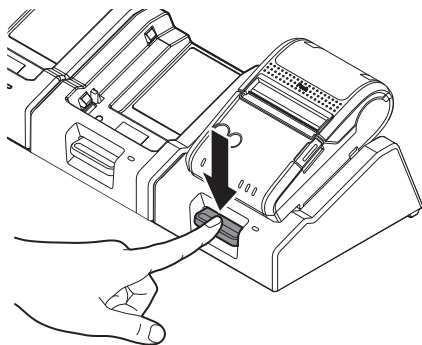

Rengjøring av fire-laderen

Før du rengjør fire-laderen, skal du koble fra AC-kabelen fra stikkontakten, og tørke av skitt med en tørr eller en lett fuktet klut.

FORSIKTIG:

Ikke bruk løsninger slik som alkohol, bensin eller malingstynner. Ved bruk av slike løsninger kan plast eller gummideler bli ødelagte.

Rengjøring av ladeterminalene

Lading kan ikke utføres skikkelig hvis det foreligger skitt eller fremmedmateriale på ladeterminalene. Pass på å trekke ut AC-kabelen fra strømuttaket. Tørk deretter av smuss ved hjelp av en tørr klut eller bommulsdott.

Epson anbefaler å rengjøre delene regelmessig (generelt hver 3 måned).



- Etter lading kan ladeterminalene være veldig varme. Vær forsiktig så du ikke kommer borti dem, og la dem kjøle seg ned før du rengjør dem.
- Ikke ødelegg ladeterminalene ved å ta på dem med fingrene eller andre harde objekter.
- Ikke utsett ladeterminalene for vann. Utfør rengjøringen med en tørr klut eller en bommullspinne.

Feilsøking

Lade (Charge) LED slår seg ikke på

- Sjekk at AC-adapteren er skikkelig installert. (☞ "Tilkobling av AC-adapteren" på side 89)
- Kontroller at printer og batteri er korrekt installert. (☞ "Lading av printeren" på side 90)

Lade (Charge) LED blinker

- Slå på strømmen på printeren. Hvis printerens Error (Feil) LED ikke lyser, er temperaturen utenfor området som det er mulig å lade i. Lad printeren i et temperaturområde mellom 10 til 30°C.
- Dersom printerens feil-LED tenner (når du slår på printeren), er batteriet defekt. Skift ut batteriet med et nytt.

Spesifisering

Element	Spesifisering	
Strømforsbruk (ved 24V)	1,5 A	
Utgang	Spenning ved lading	Maks 8.4V DC
	Strøm ved lading	Maks 0.75A
Ladetid*	Ca. 3 timer	
Temperatur/fuktighet	Under bruk	0 til 40°C, 10 til 90% RH
	Under oppbevaring	Høy temperatur og fuktighet: 50°C, 90% RH i 120 timer Høy temperatur: 70°C i 120 timer Lav temperatur: -25°C i 120 timer
Eksterne dimensjoner (W × D × H)	442 × 133 × 72 mm	
Vekt	Ca. 2.1 kg	

*: For lading fra 0 til 100% kapasitet når batteriene er nye og omgivelsestemperaturen er 25°C (77°F). Den effektive ladetiden kan variere avhengig av lademiljøet, batteristatusen og så videre.

Vedlegg

Nedlasting av drivere, verktøy og brukermanualer

Printerdrivere, verktøy og brukermanualer kan lastes ned fra en av de følgende URLene:

For kunder i Nord Amerika, gå til følgende webside:

<http://www.epson.com/support/>

For kunder i andre land, gå til følgende webside:

<https://download.epson-biz.com/?service=pos>

Restriksjoner ved bruk

Når dette produktet brukes på steder som krever høy grad av pålitelighet/sikkerhet slik som transportenheter relatert til luftfart, jernbane, sjøfart, biltrafikk etc.; ulykkesforhindrende enheter; ulike sikkerhetsenheter etc.; eller funksjonelle/ presisjonsenheter etc., skal du kun bruke dette produktet etter å ha overveid fail-safe og forbehold slik at du opprettholder sikkerhet og total systempålitelighet. Fordi dette produktet ikke er tiltenkt bruk på steder som krever ekstrem høy pålitelighet/sikkerhet slik som luftfartsutstyr, hovedkommunikasjonsutstyr, kjernekraft kontrollutstyr eller medisinsk utstyr relatert direkte til medisinsk behandling etc., vær vennlig å bruk din dømmekraft når det kommer til dette produktets egnethet eller en fullstendig evaluering.

Varemerker

EPSON er et registrert varemerke for Seiko Epson Corporation.

Exceed Your Vision er et registrert varemerke eller varemerke for Seiko Epson Corporation.

Alle andre varemerker er eiet av sine respektive eiere og er kun brukt her for identifikasjon. Produktinformasjon kan endres uten forvarsel.

Merknader

Alle rettigheter reservert Ingen deler av denne utgivelsen kan reproduseres, oppbevares i et gjenfinningssystem, eller overføres i noen form eller for noe formål, elektronisk, mekanisk, fotokopiert, opptak eller på andre måter uten skriftlig tillatelse fra Seiko Epson Corporation på forhånd.

Innholdet i denne brukermanualen kan endres uten forvarsel.

Selv om alle forbehold er tatt i utarbeidelsen av denne brukermanualen, tar ikke Seiko Epson Corporation ansvar for feil eller utelatelser.

Heller tas det ikke ansvar for skader som er resultat av informasjon som er nedfelt her.

Hverken Seiko Epson Corporation eller dets tilknyttede selskaper er ansvarlig ovenfor den som kjøper dette produktet eller tredjepart for skader, tap, kostnader eller utlegg som påløper kjøperen eller tredjepart som følge av ulykker, misbruk eller feilbruk av dette produktet eller uautoriserte modifikasjoner, reparasjoner eller endringer av dette produktet eller (unntatt USA) unnlattelse av overholdelse av Seiko Epson Corporations bruks- og vedlikeholdsanvisninger.

Seiko Epson Corporation kan ikke holdes ansvarlig for noen skader eller problemer som oppstår som følge av valg eller forbruksprodukter andre enn de som er laget spesielt som originale Epson produkter eller Epson-godkjente produkter fra Seiko Epson Corporation.

© Seiko Epson Corporation 2014-2016. Alle rettigheter reservert

Innan användning

Denna produkt är en laddare specialiserad för skrivare TM-P20 och batteri OT-BY20. Läs denna bruksanvisning och handböckerna som medföljer skrivare TM-P20 och batteri OT-BY20 noggrant innan du använder produkten.

Förvara denna bruksanvisning tillgänglig för omedelbar hänvisning vid behov.

Säkerhetsåtgärder

Symbolerna som visas nedan används i denna bruksanvisning för att säkerställa säkerhet och korrekt användning av denna produkt, samt för att förhindra fara för kunder och andra personer samt skador på egendom.

Symbolerna indikerar de försiktighetsåtgärder som beskrivs nedan. Se till att du helt förstår deras innebörd innan du läser denna bruksanvisning.

FARA:

Felaktig hantering av denna produkt genom att ignorera denna symbol kan resultera i omedelbar risk för dödsfall eller allvarliga skador.

VARNING:

Felaktig hantering av denna produkt genom att ignorera denna symbol kan leda till dödsfall eller allvarliga skador.

FÖRSIKTIGHET:

Felaktig hantering av denna produkt genom att ignorera denna symbol kan leda till skada på person eller egendom.

Försiktighetsåtgärder vid hantering

FARA:

Använd eller ladda inte produkten på platser med höga temperaturer (60 °C eller högre) Lämna eller förvara inte heller produkten på platser med höga temperaturer (60 °C eller högre) Det kan medföra värmeutveckling, rök, sprickor, brand eller läckage. Se till att enheten används inom ramen för villkoren för omgivande temperatur.

VARNING:

- Ladda inte något annat än TM-P20 skrivare eller OT-BY20 batteri. Det kan leda till värmeutveckling, explosion, brand, läckage eller andra skador.
- Kassera använt batteri enligt Bruksanvisningen för OT-BY20.
- Använd inte produkten på en plats med flyktiga ämnen som alkohol eller thinner, eller nära eld. Det kan orsaka elstötar eller brand.

- ❑ Stäng omedelbart av produkten om den avger rök, konstig lukt, eller ovanliga ljud. Att fortsätta använda produkten kan resultera i elstötar eller brand. När ett fel eller andra problem uppstår, ska produkten omedelbart stängas av. Kontakta sedan din återförsäljare eller ett Seiko Epson servicecenter för råd.
- ❑ Stäng omedelbart av produkten om vatten eller annan vätska kommer in i den. Att fortsätta använda produkten kan resultera i elstötar eller brand. Koppla genast bort produkten från eluttaget och kontakta sedan din återförsäljare eller ett Seiko Epson servicecenter för råd.
- ❑ Demontera inte andra områden än de nämns i denna bruksanvisning.
- ❑ Reparera aldrig denna produkt. Manipulering av denna produkt kan resultera i skada eller brand.
- ❑ Använd inte denna produkt i en miljö där lättantändlig gas eller explosiv gas kan förekomma. Använd inte aerosolsprayer som innehåller brandfarlig gas inne i eller kring produkten. Det kan orsaka brand.
- ❑ Anslut inte kablar på andra sätt än de som nämns i denna bruksanvisning. Det kan orsaka brand. Det kan även skada andra enheter.
- ❑ Vidrör inte andra områden inuti produkten än de som nämns i denna bruksanvisning. Det kan orsaka elstötar eller brännskador.

FÖRSIKTIGHET:

- ❑ Installera inte/förvara inte produkten på en instabil plats eller på en plats som utsätts för vibrationer från andra enheter. Utrustningen kan falla ner eller gå sönder, vilket kan leda till skador på person eller sak.
- ❑ Låt inte någon stå eller placera tunga föremål på denna produkt. Utrustning kan falla eller kollapsa, vilket kan orsaka skador och eventuella personskador.
- ❑ Montera skrivaren, kablarna och tillbehören i rätt ordning enligt korrekt procedur. Underlåtenhet att installera dem korrekt kan orsaka brand eller skada. Följ instruktionerna i denna bruksanvisning för att installera dem korrekt.
- ❑ Se till att koppla bort alla kablar från produkten innan du flyttar den. Annars kan kablarna skadas, vilket kan resultera i elektriska stötar eller brand.

Varningar på strömförsörjningsenheten

Läs bruksanvisningen som levereras med nätadaptern noggrant innan du använder nätadaptern.

Den här produkten använder en listad kraftenhet märkt "Class 2" eller "LPS", med utspänning från max 1,5 A vid 24 V DC.

Med den medföljande nätadaptern (Epson AC adapter, C modell: M235A eller Epson AC adapter, C1 modell: M235B), är utspänningen max 1,5 A vid 24 V DC, och ingångsspänningen är 100 V AC till 240 V.

VARNING:

Se till att använda den angivna nätadaptern (Epson AC adapter, C modell: M235A eller Epson AC adapter, C1 modell: M235B). Om någon annan strömförsörjningsenhet används kan det orsaka fel, brand eller elektriska stötar.

Delarnas namn och funktioner

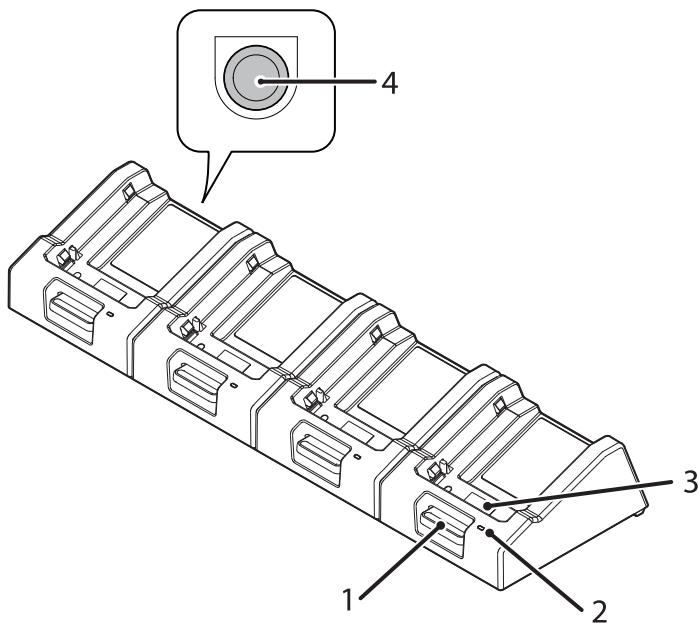

1	Lossa-knapp
----------	--------------------

Tryck på knappen för att ta bort skrivaren.

2	Lysdiod som indikerar laddning (Charge-LED)
----------	--

Lyser när laddningen utförs normalt. (☞ "Lysdioden för laddning tänds inte" på sidan 98)
Lyser/blinkar om ett fel inträffar. (☞ "Ladd lysdioden blinkar" på sidan 98)

3	Laddterminal
----------	---------------------

För anslutning av skrivare och batteri.

4	DC in-kontakt
----------	----------------------

För anslutning av nätadapter. (☞ "Ansluta nätadaptern" på sidan 96)

Ansluta nätadaptern

1. Anslut DC-kabeln på strömadaptern till DC-kontakten på quad-laddaren.
2. Anslut AC-kabeln till AC-kontakten på strömadaptern.
3. Tryck in stickkontakten i jordat uttag.
4. Placera etikettsidan på strömadaptern nedåt.

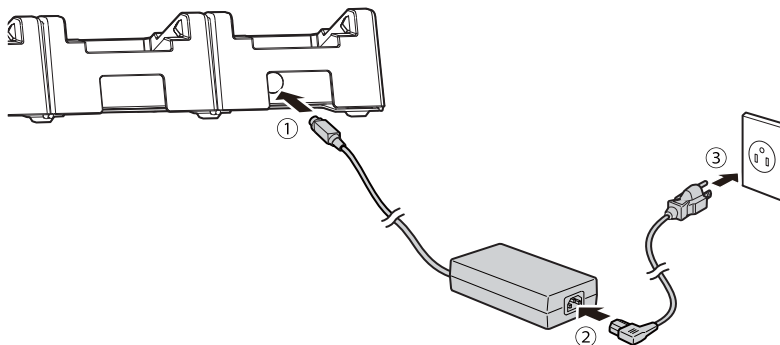

Ladda skrivaren

FÖRSIKTIGHET:

- Ladda skrivaren vid en omgivande temperatur på mellan 10 och 30 °C.
 - Se till att det inte finns något främmande föremål, fett, etc., i anslutning till laddterminalen.
1. Ställ in skrivaren i quad-laddaren. Tryck ned skrivaren tills det klickar till.
 2. Laddningen startar och laddningslampan tänds.
 3. När laddningen är klar släcks laddningslampan. Tryck på Lossa-knappen och ta bort skrivaren.

①

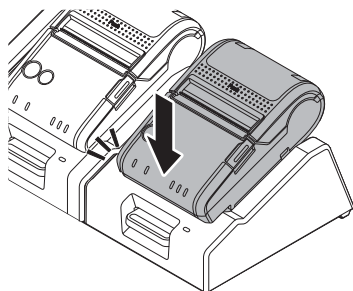

②

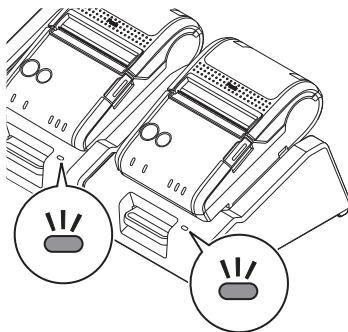

③

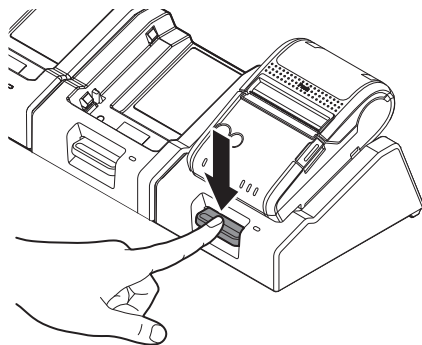

Rengöring av quad-laddare

Innan du rengör quad-laddaren, dra ur nätsladden från uttaget och torka av smuts med en torr eller lätt fuktad trasa.

FÖRSIKTIGHET:

Använd inte lösningsmedel såsom alkohol, bensin eller thinner. Användning av sådana lösningsmedel kan förändra eller skada plast- och gummidelar.

Rengöring av laddterminalerna

Laddningen kan göras korrekt om det finns smuts eller främmande material på laddterminalerna. Se till att dra ut AC-kabeln från uttaget. Torka sedan av smuts med en torr trasa eller bomullstuss.

Epson rekommenderar regelbunden rengöring av delarna (vanligen var tredje månad).

POZOR:

- Efter laddning kan det termiska huvudet vara mycket varmt. Var noga med att inte röra vid det och låt det svalna innan du rengör det.
- Skada inte laddterminalerna genom att vidröra dem med fingrarna eller något hårt föremål.
- Utsätt inte laddterminalerna för vatten. Rengör med en torr trasa eller bomullstuss.

Felsökning

Lysdioden för laddning tänds inte

- Kontrollera att nätadaptern är korrekt installerad. (☞ "Ansluta nätadaptern" på sidan 96)
- Kontrollera att skrivaren och batteriet är korrekt installerade. (☞ "Ladda skrivaren" på sidan 97)

Ladd lysdioden blinkar

- Sätt på skrivaren. Om skrivarens fellysdiод förblir släckt är den omgivande temperaturen för hög eller för låg. Ladda skrivaren vid en omgivningstemperatur mellan 10 och 30 °C.
- Om skrivarens fellysdiод tänds (när du slår på skrivaren) är batteriet defekt. Byt till ett nytt batteri.

Specifikation

Produkt		Specifikation
Strömförbrukning (vid 24V)		1,5 A
Effekt	Laddningsspänning	Max. 8,4 V DC
	Laddström	Max. 0,75 A
Laddningstid*		Ca. 3 timmar
Temperatur/ fuktighet	Under drift	0 till 40 °C, 10 till 90 % relativ luftfuktighet
	Under förvaring	Hög temperatur och fuktighet: 50°C, 90 % relativ luftfuktighet under 120 timmar Hög temperatur: 70°C under 120 timmar Låg temperatur: -25°C under 120 timmar
Yttermått (B × D × H)		442 × 133 × 72 mm
Vikt		Ca. 2,1 kg

*: För laddning från 0 till 100 % kapacitet när batterierna är nya och den omgivande temperaturen är 25 °C (77 °F). Den faktiska laddningstiden kan variera beroende på laddningsmiljön, batteristatus och så vidare.

Tillägg

Ladda ned drivrutiner, verktyg och bruksanvisningar

Drivrutiner, verktyg och bruksanvisningar kan hämtas från en av följande URL-adresser:

För kunder i Nordamerika, gå till följande webbplats:

<http://www.epson.com/support/>

För kunder i andra länder, gå till följande webbplats:

<https://download.epson-biz.com/?service=pos>

Begränsning av användande

När denna produkt används för tillämpningar som kräver hög tillförlitlighet och säkerhet, som transportenheter relaterade till flyg, järnväg, sjöfart, fordon etc., katastrofskyddsenheter; olika säkerhetsanordningar m.m. eller funktionella enheter/precisionsenheter etc., bör denna produkt endast användas efter att nödvändiga säkerhetsåtgärder och säkerhetskopiering etc. upprättats, för att upprätthålla säkerhet och total driftsäkerhet. Eftersom denna produkt är inte avsedd för användning i tillämpningar som kräver extremt hög tillförlitlighet och säkerhet såsom luftfartsutrustning, kommunikationsutrustning, kärnkraft, eller medicinsk utrustning för direkt sjukvård etc., vänligen gör din egen bedömning av produktens lämplighet efter en fullständig utvärdering.

Varumärken

EPSON är ett registrerat varumärke som tillhör Seiko Epson Corporation.

Exceed Your Vision är ett registrerat varumärke eller varumärke som tillhör Seiko Epson Corporation.

Alla andra varumärken tillhör sina respektive ägare och används endast för identifikation.

Produktinformationen kan komma att ändras utan förvarning.

Notera

Alla rättigheter reserverade. Ingen del av denna publikation får reproduceras, lagras i ett informationssystem eller överföras i någon form eller på något sätt, elektroniskt, mekaniskt, fotokopiering, inspelning eller på annat sätt, utan skriftligt tillstånd av Seiko Epson Corporation.

Innehållet i denna bruksanvisning kan komma att ändras utan föregående meddelande.

Medan alla försiktighetsåtgärder har vidtagits i utarbetandet av denna bruksanvisning, tar Seiko Epson Corporation inget ansvar för fel eller utelämnanden.

Inte heller tas något ansvar för skador till följd av användning av den information som ges här.

Varken Seiko Epson Corporation eller dess dotterbolag skall vara ansvarig gentemot köparen av produkten eller tredje part för skador, förluster, kostnader eller utgifter som köparen eller tredje parter som ett resultat av olycka, missbruk, eller missbruk av produkten eller obehöriga ändringar, reparationer eller ändringar av denna produkt, eller (exklusive USA) underlåtenhet att strikt följa Seiko Epson Corporation och underhållsanvisningar.

Seiko Epson Corporation ansvarar inte för eventuella skador eller problem som uppstår till följd av användning av andra tillbehör eller förbrukningsbara produkter än Original Epson Products eller Epson Approved Products från Seiko Epson Corporation.

© Seiko Epson Corporation 2014-2016. Alla rättigheter reserverade.

Před použitím

Tento výrobek je nabíječka určená pro tiskárnu TM-P20 a baterii OT-BY20. Před použitím tohoto výrobku si prosím pozorně přečtete tento návod a návody dodávané k tiskárně TM-P20 a baterii OT-BY20.

Uložte tento návod tak, aby byl v případě potřeby okamžitě po ruce.

Bezpečnostní opatření

V tomto návodu jsou použity níže zobrazené symboly, aby byla zajištěna bezpečnost a správné používání tohoto výrobku, a aby nedošlo k ohrožení uživatele či jiných osob nebo způsobení hmotných škod.

Podle níže uvedeného popisu označují tyto symboly úroveň opatrnosti. Před přečtením tohoto návodu se ujistěte, zda zcela chápete jejich význam.



NEBEZPEČÍ:

Nesprávná manipulace s tímto výrobkem v důsledku ignorování tohoto symbolu může vést k okamžitému nebezpečí smrtelného nebo vážného zranění.



VAROVÁNÍ:

Nesprávná manipulace s tímto výrobkem v důsledku ignorování tohoto symbolu může vést k smrtelnému nebo vážnému zranění.



POZOR:

Nesprávná manipulace s tímto výrobkem v důsledku ignorování tohoto symbolu může vést k zranění nebo k způsobení hmotných škod.

Upozornění týkající se manipulace



NEBEZPEČÍ:

Nepoužívejte a nenabíjejte tento výrobek v místech s vysokými teplotami (60 °C a více). Kromě toho nenechávejte a neskladujte tento výrobek v místech s teplotou 60 °C a více. Jinak může dojít k zahřátí, vzniku kouře, prasknutí, požáru nebo úniku elektrolytu. Používejte tento výrobek v rámci limitů podmínek pro teplotu okolí.



VAROVÁNÍ:

- ❑ **Nenabíjejte žádné jiné zařízení, než tiskárnu TM-P20 nebo baterii OT-BY20. Jinak může dojít ke zvýšení teploty, explozi, požáru, úniku elektrolytu nebo jinému poškození.**
- ❑ **Starou baterii zlikvidujte podle pokynů v uživatelské příručce OT-BY20.**
- ❑ **Nepoužívejte tento výrobek v místech s výskytem prchavých látek, jako je například líh nebo ředidla nátěrových hmot, nebo v blízkosti ohně. V takovém případě by mohlo dojít k úrazu elektrickým proudem nebo k vzniku požáru.**

- ❑ *Začne-li se z výrobku kouřit, cítíte-li zvláštní zápach nebo slyšíte-li neobvyklý hluk, okamžitě tento výrobek vypněte. Pokud byste pokračovali v jeho používání, mohlo by dojít k úrazu elektrickým proudem nebo k vzniku požáru. Pokud dojde k poruše nebo jinému problému, okamžitě tento výrobek vypněte a odpojte. Pak kontaktujte svého prodejce nebo servisní středisko Seiko Epson.*
- ❑ *Dojde-li k políti tohoto výrobku vodou nebo jinou tekutinou, okamžitě tento výrobek vypněte. Pokud byste pokračovali v jeho používání, mohlo by dojít k úrazu elektrickým proudem nebo k vzniku požáru. Okamžitě výrobek odpojte a kontaktujte svého prodejce nebo servisní středisko Seiko Epson.*
- ❑ *Nerozebírejte jiná místa než ta, která jsou uvedena v tomto návodu.*
- ❑ *Tento výrobek nikdy neopravujte. Neoprávněný zásah do tohoto výrobku může způsobit zranění nebo požár.*
- ❑ *Nepoužívejte tento výrobek v prostředí s výskytem hořlavých nebo výbušných plynů. Ve vnitřním prostoru tohoto výrobku ani v jeho okolí nepoužívejte aerosolové spreje obsahující hořlavý plyn. Jinak může dojít k požáru.*
- ❑ *Nepřipojujte kabely způsobem, který je v rozporu s popisem v tomto návodu. Jinak může dojít k požáru. Mohlo by také dojít k poškození jiných zařízení.*
- ❑ *Nedotýkejte se míst uvnitř tohoto výrobku způsobem, který je v rozporu s popisem v tomto návodu. Jinak může dojít k úrazu elektrickým proudem nebo k popálení.*

POZOR:

- ❑ *Neinstalujte/neskladujte tento výrobek na nestabilních místech nebo místech náchylných vibracím z jiných zařízení. Výrobek by mohl spadnout nebo se sesunout a způsobit poškození nebo zranění.*
- ❑ *Nedovoďte nikomu, aby na tento výrobek stoupal a nepokládejte na horní část tohoto výrobku těžké předměty. Zařízení může spadnout nebo se může sesunout, což povede k jeho poškození a k způsobení úrazu.*
- ❑ *Provedte instalaci tiskárny, kabelů a volitelného příslušenství správným způsobem podle příslušných postupů. Nedodržení postupů správné instalace může vést k vzniku požáru nebo ke zranění. Provádějte tuto instalaci podle pokynů, které jsou uvedeny v tomto návodu.*
- ❑ *Před přemístěním tohoto výrobku zajistěte, aby z něj byly odpojeny všechny kabely. Jinak může dojít k poškození kabelů, což může potenciálně způsobit úraz elektrickým proudem nebo požár.*

Upozornění pro zdroj energie

Před použitím síťového adaptéru, který je součástí příslušenství, si pozorně přečtěte návod dodávaný k tomuto síťovému adaptéru.

Tento výrobek používá uvedenou napájecí jednotku označenou jako „Class 2“ (Třída 2) nebo „LPS“ s výstupním proudem maximálně 1,5 A při stejnosměrném napětí 24 V.

Při použití volitelného síťového adaptéru (Epson AC adapter, C model: M235A nebo Epson AC adapter, C1 model: M235B) je výstupní proud maximálně 1,5 A při stejnosměrném napětí 24 V, a vstupní napětí je střídavé 100 - 240 V.

 **VAROVÁNÍ:**

Zajistěte, aby byl použit specifikovaný síťový adaptér (Epson AC adapter, C model: M235A nebo Epson AC adapter, C1 model: M235B). Při použití jakéhokoli jiného zdroje energie může dojít k poruše, požáru nebo úrazu elektrickým proudem.

Názvy dílů a funkce

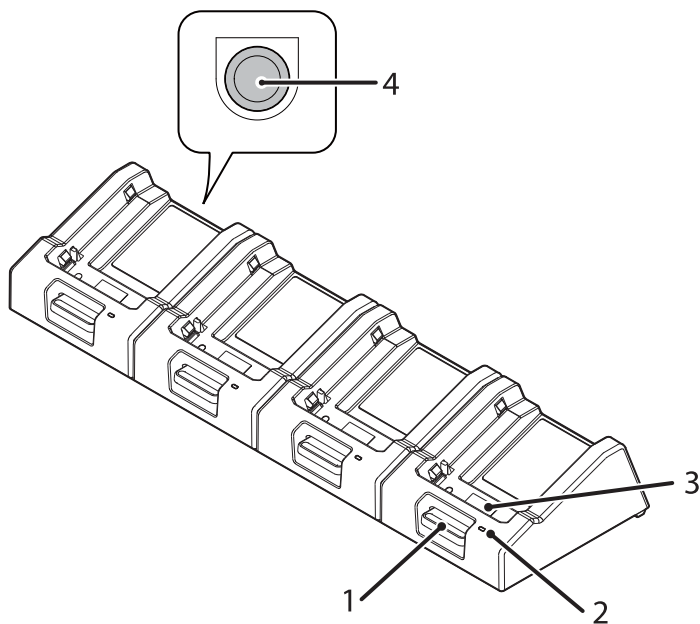

1	Tlačítko pro uvolnění
----------	------------------------------

Stiskněte toto tlačítko pro uvolnění tiskárny.

2	LED kontrolka Charge (Nabíjení)
----------	--

Během normálního nabíjení svítí. (☞ „LED kontrolka Charge (Nabíjení) se nerozsvítí“ na straně 106)

V případě problému svítí/bliká. (☞ „LED kontrolka Charge (Nabíjení) bliká“ na straně 106)

3	Nabíjecí svorka
----------	------------------------

Pro připojení tiskárny a baterie.

4	Konektor DC-in
----------	-----------------------

Pro připojení síťového adaptéru. (☞ „Připojení síťového adaptéru“ na straně 104)

Připojení síťového adaptéru

1. Připojte konektor DC síťového adaptéru pevně ke konektoru DC-in v dolní části čtyřnásobné nabíječky.
2. Připojte konektor síťového kabelu pevně ke vstupu AC na síťovém adaptéru.
3. Zasuňte zástrčku napájecího kabelu až na doraz do uzemněné síťové zásuvky.
4. Stranu se štítkem na síťovém adaptéru umístěte čelem dolů.

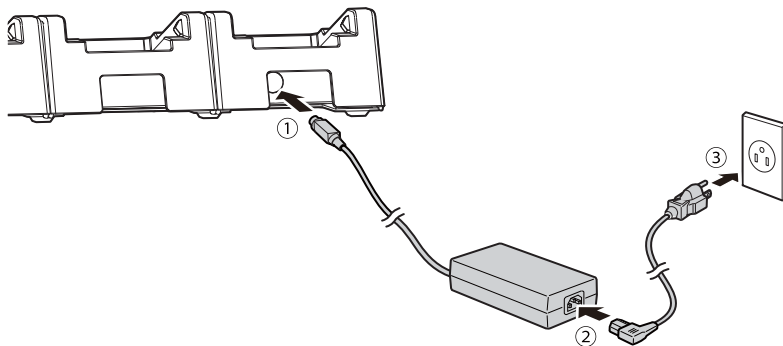

Nabíjení tiskárny

POZOR:

- Tiskárnu nabíjejte při okolní teplotě v rozmezí 10 až 30 °C.
 - Zajistěte, aby nebyly k nabíjecí svorce přichyceny žádné cizí látky, mastnota apod.
1. Vložte tiskárnu do čtyřnásobné nabíječky. Zatlačte na tiskárnu tak, aby zacvakla.
 2. Spustí se nabíjení a rozsvítí se LED kontrolka Charge (Nabíjení).
 3. Po dokončení nabíjení LED kontrolka Charge (Nabíjení) zhasne. Stiskněte tlačítko pro uvolnění a vyjměte tiskárnu.

①

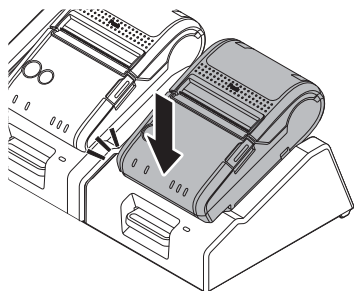

②

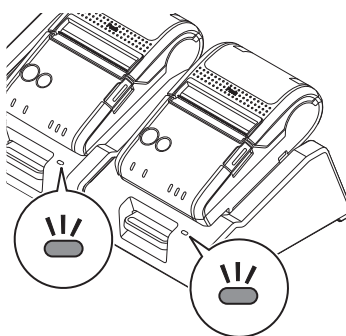

③

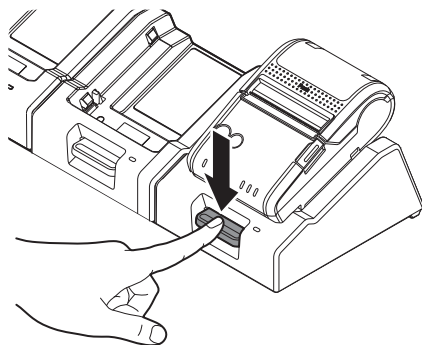

Čištění čtyřnásobné nabíječky

Před čištěním čtyřnásobné nabíječky odpojte její síťový kabel vždy ze zásuvky a setřete nečistoty suchým nebo mírně navlhčeným hadříkem.

POZOR:

Nepoužívejte rozpouštědla, jako například líh, benzen nebo ředidla nátěrových hmot. Při použití takových rozpouštědel by mohlo dojít ke změně nebo poškození plastových nebo pryžových dílů.

Čištění nabíjecích svorek

Pokud jsou na nabíjecích svorkách nečistoty nebo cizí látky, nemusí nabíjení fungovat správně. Zajistěte, aby byl síťový kabel vytažen ze zásuvky. Pak odstraňte nečistoty suchým hadříkem nebo vatovou tyčinkou.

Společnost Epson doporučuje tyto díly pravidelně čistit (standardně každé 3 měsíce).

POZOR:

- Po dokončení nabíjení mohou být nabíjecí svorky velmi horké. Dávejte pozor, abyste se jich nedotkli a před čištěním je nechte vychladnout.
- Nepoškozujte napájecí svorky tím, že se jich budete dotýkat prsty nebo tvrdými předměty.
- Nevystavujte nabíjecí svorky účinkům vody. Pro čištění používejte suchý hadřík nebo vatovou tyčinku.

Odstraňování závad

LED kontrolka Charge (Nabíjení) se nerozsvítí

- Zkontrolujte, zda je správně připojen síťový adaptér. (☞ „Připojení síťového adaptéru“ na straně 104)
- Zkontrolujte, zda jsou tiskárna a baterie správně nainstalovány. (☞ „Nabíjení tiskárny“ na straně 105)

LED kontrolka Charge (Nabíjení) bliká

- Zapněte napájení tiskárny. Pokud se LED kontrolka Error (Chyba) na tiskárně nerozsvítí, je teplota mimo rozsah povolený pro nabíjení. Nabíjejte tiskárnu při okolní teplotě v rozmezí 10 až 30 °C.
- Pokud LED kontrolka Error (Chyba) na tiskárně svítí (po zapnutí napájení tiskárny), je baterie vadná. Vyměňte baterii za novou.

Technické údaje

Položka	Specifikace	
Spotřeba proudu (při napětí 24 V)	1,5 A	
Výstup	Nabíjecí napětí	Max. 8,4 V DC (stejnosc.)
	Nabíjecí proud	Max. 0,75 A
Doba nabíjení*	Přibl. 3 hodiny	
Teplota/vlhkost	Během provozu	0 až 40 °C, 10 až 90% relativní vlhkost
	Během skladování	Vysoká teplota a vlhkost: 50 °C, 90% relativní vlhkost po dobu 120 hodin Vysoká teplota: 70 °C po dobu 120 hodin Nízká teplota: -25 °C po dobu 120 hodin
Vnější rozměry (Š × H × V)	442 × 133 × 72 mm	
Hmotnost	Přibl. 2,1 kg	

*: Pro nabití z 0 na 100% kapacitu u nových baterií při teplotě okolí 25 °C (77°F).

Skutečná doba nabíjení se může v závislosti na prostředí pro nabíjení, stavu baterie apod. lišit

Dodatek

Stahování ovladačů, utilit a návodů

Ovladače, utility a návody pro tiskárnu si můžete stáhnout z jedné z následujících webových adres:

Pro zákazníky ze Severní Ameriky jsou určeny následující webové stránky:
<http://www.epson.com/support/>

Pro zákazníky z jiných zemí jsou určeny následující webové stránky:
<https://download.epson-biz.com/?service=pos>

Omezení týkající se použití

Je-li tento výrobek používán při aplikacích vyžadujících vysokou spolehlivost a bezpečnost, například v zařízeních letecké, železniční, lodní nebo automobilové dopravy atd., v systémech pro zamezení katastrof, v různých bezpečnostních systémech atd., ve funkčních a přesných zařízeních atd., měli byste do vašeho projektu zahrnout opatření na zabezpečení proti selhání a redundantní prvky tak, aby byla zajištěna úplná spolehlivost systému. Vzhledem k tomu, že tento výrobek není navržen pro použití při aplikacích vyžadujících extrémně vysokou spolehlivost a bezpečnost, například v letectví, v hlavních komunikačních zařízeních, v zařízeních pro řízení jaderného provozu nebo v lékařských přístrojích zajišťujících přímou zdravotní péči, proveďte prosím nejdříve celkové vyhodnocení a zvážení vhodnosti použití tohoto výrobku pro takové účely.

Ochranné známky

EPSON je registrovaná ochranná známka společnosti Seiko Epson Corporation.

Exceed Your Vision je registrovaná ochranná známka nebo ochranná známka společnosti Seiko Epson Corporation.

Všechny ostatní ochranné známky jsou majetkem jejich příslušných vlastníků a jsou použity pouze pro identifikační účely. Informace o výrobku mohou být změněny bez upozornění.

Poznámky

Všechna práva vyhrazena. Žádná část této publikace nesmí být reprodukována, ukládána do databázových systémů, ani přenášena jakoukoli formou včetně elektronických, mechanických, fotoreprodukčních, záznamových nebo jiných prostředků bez předchozího písemného souhlasu společnosti Seiko Epson Corporation.

Právo na provádění změn tohoto návodu bez předchozího upozornění vyhrazeno.

I přes všechna opatření učiněná během přípravy tohoto návodu společnost Seiko Epson Corporation nenese žádnou odpovědnost za případné chyby nebo nepřesnosti.

Společnost Seiko Epson Corporation nenese žádnou odpovědnost ani za případné škody plynoucí z užití zde uvedených informací.

Společnost Seiko Epson Corporation ani její pobočky nenesou vůči kupujícímu tohoto výrobku ani vůči třetím stranám žádnou odpovědnost za škody, ztráty, náklady nebo výdaje vzniklé kupujícímu nebo třetím stranám v důsledku: nehody, nesprávného použití nebo špatného zacházení s tímto výrobkem nebo neschválené úpravy, opravy či změny výrobku nebo (s výjimkou USA) nedodržení přísného souladu s pokyny pro obsluhu a údržbu společnosti Seiko Epson Corporation.

Společnost Seiko Epson Corporation nenese žádnou odpovědnost za jakékoli škody nebo problémy způsobené užitím jakéhokoli volitelného příslušenství nebo spotřebního materiálu, které nebyly společností Seiko Epson Corporation označeny jako originální produkty Epson nebo schválené produkty Epson.

© Seiko Epson Corporation 2014-2016. Všechna práva vyhrazena.

Használat előtt

Ez a töltő kimondottan a TM-P20 nyomtatóhoz és az OT-BY20 akkumulátorhoz készült. A termék használata előtt kérjük, figyelmesen olvassa el ezt az útmutatót, illetve a TM-P20 nyomtató és az OT-BY20 akkumulátor útmutatóját.

Tartsa a keze ügyében, hogy szükség esetén azonnal használhassa.

Biztonsági óvintézkedések

A kézikönyvünkben alább bemutatott szimbólumok feladata, hogy biztosítsák a termék biztonságos és helyes használatát, valamint megelőzzék a felhasználók és más személyek sérülését, illetve az anyagi károkat.

A szimbólumok különböző szintű óvintézkedéseket jelölnek, ahogyan lentebb ismertetjük. A kézikönyv áttanulmányozása előtt győződjön meg arról, hogy tökéletesen érti a szimbólumok jelentését.



VESZÉLY:

A termék kezelése közben e szimbólum figyelmen kívül hagyása közvetlen életveszélyt vagy súlyos sérülést okozhat.



FIGYELMEZTETÉS:

A termék kezelése közben e szimbólum figyelmen kívül hagyása életveszélyt vagy súlyos sérülést okozhat.



VIGYÁZAT:

A termék kezelése közben e szimbólum figyelmen kívül hagyása személyi sérülést vagy anyagi kárt okozhat.

Kezelési óvintézkedések



VESZÉLY:

Ne használja és ne töltsé a terméket meleg helyen (60° C vagy magasabb hőmérsékleten). Ezen túl ne hagyja vagy tárolja a terméket olyan helyen, ahol a hőmérséklet 60° C vagy melegebb. Különben azzal túlmelegedést, füstöt, repedést, tüzet és szivárgást okozhat. Figyeljen arra, hogy a terméket a megadott környezeti hőmérséklettartományban használja.



FIGYELMEZTETÉS:

- Az eszközt kizárólag TM-P20 nyomtatóval vagy OT-BY20 akkumulátorral töltsé. Ha azt más eszközzel tölti, akkor azzal túlmelegedést, tüzet, szivárgást vagy más sérülést okozhat.
- A leselejtezett akkumulátort az OT-BY20 Felhasználói kézikönyvben ismertetetteknek megfelelően selejtezze le.

- ❑ Ne használja ezt a terméket olyan helyen, ahol illékony anyagok (pl. alkohol vagy festékhígító) vannak jelen, illetve tűz közelében. Ez áramütés vagy tűz veszélyét hordozza magában.
- ❑ Ha a termék füstöt, furcsa szagot vagy szokatlan zajt áraszt, azonnal kapcsolja ki. További használata tűz- és áramütésveszélyes. Ha hiba vagy más probléma adódik, azonnal kapcsolja ki a terméket, és húzza ki az aljzatból. Ezután vegye fel a kapcsolatot márkakereskedőjével, vagy kérjen tanácsot az egyik Seiko Epson szerviztől.
- ❑ Ha víz vagy más folyadék ömlött a termék belsejébe, azonnal kapcsolja ki. További használata tűz- és áramütésveszélyes. Azonnal húzza ki a terméket az aljzatból és vegye fel a kapcsolatot márkakereskedőjével, vagy kérjen tanácsot az egyik Seiko Epson szerviztől.
- ❑ Ne bontson szét olyan részeket, amelyet ebben a kézikönyvben nem említünk.
- ❑ Soha ne javítsa ezt a terméket. A termékbe való illetéktelen beavatkozás sérülést vagy tüzet okozhat.
- ❑ Ne használja a terméket olyan környezetben, ahol gyúlékony vagy robbanásveszélyes gáz lehet jelen. Aeroszolos permetet ne használjon sem a termék belsejében sem körülötte. Ellenkező esetben tüzet okozhat.
- ❑ A vezetékeket csak a kézikönyvünkben megadott módon csatlakoztassa. Ellenkező esetben tüzet okozhat. Ekkor más készülékek is sérülhetnek.
- ❑ Ne érintsen meg a termék belsejében olyan részeket, amelyeket ebben a kézikönyvben nem említünk. Azzal áramütést vagy égési sérülést okozhat.



VIGYÁZAT:

- ❑ De telepítse/tárolja a terméket instabil helyen, ill. ott, ahol azt más eszközök vibrációja érheti. Az eszköz leeshet, eldőlhethet, ami törést vagy más sérülést, balesetet okozhat.
- ❑ Ne engedje, hogy a termék tetejére bárki ráálljon vagy nehéz tárgyat helyezzen rá. A készülék leeshet vagy összelapulhat, törést vagy esetleg sérülést okozva.
- ❑ A nyomtatót, a vezetékeket és a külön kapható tartozékokat a helyes irányban, a helyes eljárásoknak megfelelően telepítse. A helytelen telepítés tűz vagy személyi sérülés veszélyét rejti. A helyes telepítéshez tartsa be a kézikönyv útmutatásait.
- ❑ Győződjön meg róla, hogy leválasztott minden vezetéket mielőtt mozgatná a terméket. Egyéb esetben a vezetékek megsérülhetnek és áramütést vagy tüzet okozhatnak.

Tápellátásra vonatkozó óvintézkedések

A hálózati adapter használata előtt olvassa el a hozzá mellékelt kézikönyvet.

A termék a listában szereplő „Class 2” vagy „LPS” jelölésű 24 V DC feszültségen maximum 1,5 A áramerősségű forrást használ.

Az opcionális AC adapternél (Epson AC adapter, C modell: M235A vagy Epson AC adapter, C1 modell: M235B) a kimenet 24 V DC feszültségen maximum 1,5 A áramerősségű, és a bemeneti feszültség AC 100 - 240 V.

 **FIGYELMEZTETÉS:**

Győződjön meg róla, hogy a megfelelő hálózati adaptert (Epson AC adapter, C modell: M235A vagy Epson AC adapter, C1 modell: M235B). Bármely más tápellátás használata meghibásodást, tüzet vagy áramütést okozhat.

Alkatrészek neve és funkciója

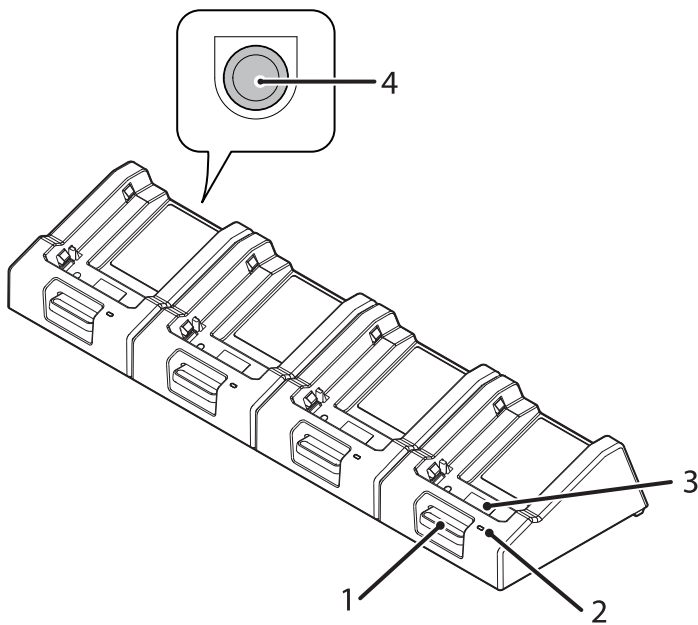

1	Kioldógomb
----------	-------------------

Nyomja meg ezt a gombot, és vegye ki a nyomtatót.

2	Töltésjelző (Charge) LED
----------	---------------------------------

Akkor világít, ha a töltés szokásos módon történik. (☞ „Töltésjelző (Charge) LED nem gyullad ki” a(z) 115. oldalon)

Hiba esetén világít/villog. (☞ „Töltésjelző (Charge) LED villog” a(z) 115. oldalon)

3	Töltőterminál
----------	----------------------

A nyomtató és az akkumulátor csatlakoztatásához.

4	DC-in bemenet
----------	----------------------

A hálózati adapter csatlakoztatásához. (☞ „A hálózati adapter csatlakoztatása” a(z) 113. oldalon)

A hálózati adapter csatlakoztatása

1. A hálózati adapter DC csatlakozóját illesse be teljes mértékben a multi töltő DC-in bemenetébe.
2. Illesse be teljes mértékben az AC kábelcsatlakozót a hálózati adapter AC bemenetébe.
3. Dugaszolja a hálózati dugaszt teljes mértékben egy földelt konnektorra.
4. A hálózati adapter címkes oldala lefelé nézzen.

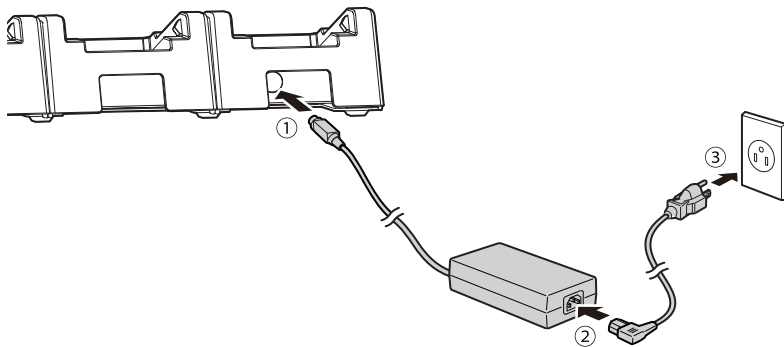

A nyomtató töltése

VIGYÁZAT:

- A nyomtatót 10 és 30°C közötti környezeti hőmérsékleten töltsé.
 - Győződjön meg róla, hogy nem ragadt-e idegen anyag, kenőzsír vagy egyéb anyag a töltőterminálhoz.
1. Tegye a nyomtatót a multi töltőbe. Kattanásig nyomja lefelé a nyomtatót.
 2. A töltés megkezdődik, és a multi töltőn a töltésjelző (Charge) LED világítani kezd.
 3. Amikor a töltés befejeződött, a multi töltőn a töltésjelző (Charge) LED kialszik. Nyomja meg a kioldógombot, és vegye ki a nyomtatót.

①

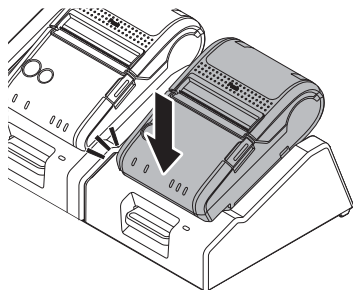

②

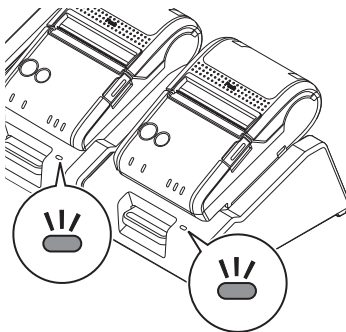

③

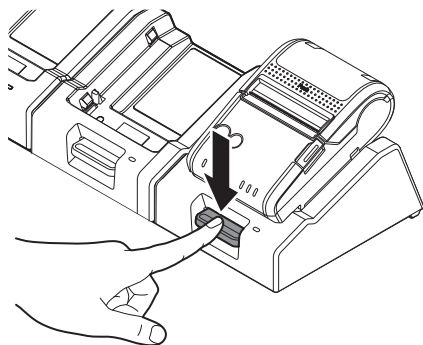

A multi töltő tisztítása

A multi töltő tisztítása előtt óvatosan húzza ki a hálózati adaptert a konnektorból és a szennyeződéseket egy száraz vagy nedves ruhával törölje le.

VIGYÁZAT:

Ne tisztítsa oldószerrel (pl. alkohol, benzin vagy festékhígító). Az ilyen oldószerek átalakíthatják vagy károsíthatják a műanyag vagy gumi alkatrészeket.

A töltőérintkezők tisztítása

Ha a töltőérintkezők piszkosak, vagy azokon idegen anyag van, akkor a töltés nem biztos, hogy megfelelően fog működni. Ellenőrizze, hogy kihúzta-e az AC kábelt az aljzatból, majd száraz ruhával vagy vattapamacsok törölje le a szennyeződést.

Az Epson rendszeres időközönkénti tisztítást (általában 3 havonként) javasol.

POZOR:

- A töltés után a töltőérintkezők nagyon forrók lehetnek. Vigyázzon, ne érjen hozzájuk, és tisztítás előtt hagyja lehűlni őket.
- Ujjjaival vagy kemény tárggyal ne érjen hozzájuk, mert attól megsérülhetnek.
- Védje a töltőérintkezőket a víztől. Tisztítsa őket száraz ronggyal vagy vattapamaccsal.

Hibaelhárítás

Töltésjelző (Charge) LED nem gyullad ki

- Ellenőrizze, hogy a hálózati adapter helyesen van-e felszerelve. (☞ „A hálózati adapter csatlakoztatása” a(z) 113. oldalon)
- Ellenőrizze, hogy a nyomtató és az akkumulátor és megfelelően van-e telepítve. (☞ „A nyomtató töltése” a(z) 114. oldalon)

Töltésjelző (Charge) LED villog

- Kapcsolja be a nyomtatót. Ha a nyomtató Error LED-je nem világít, akkor a hőmérséklet azon a tartományon kívül esik, ahol a töltés lehetséges. Töltse a nyomtatót szobahőmérsékleten (10-30 °C között).
- Ha a nyomtató Error LED-je világít (amikor a nyomtató be van kapcsolva), akkor az akkumulátor meghibásodott. Cserélje ki új akkumulátorra.

Műszaki jellemzők

Megnevezés	Műszaki jellemző	
Áramfogyasztás (24 V-nál)	1,5 A	
Kimenet	Töltési feszültség	Max. 8,4 V DC
	Töltőáram	Max. 0,75 A
Töltési idő*	Kb. 3 óra	
Hőmérséklet/ páratartalom	Működés közben	0 - 40°C 10 - 90% rel. páratart.
	Tárolás közben	Magas hőmérséklet és páratartalom: 50°C-os és 90%-os páratartalom 120 óráig Magas hőmérséklet: 70°C, 120 óráig Alacsony hőmérséklet: -25°C, 120 óráig
Külső méretek (Sz x Mé x Ma)	442 × 133 × 72 mm	
Súly	Kb. 2,1 kg	

*: 0-ról 100%-ra való töltéshez új akkumulátorok esetén, ha a környezeti hőmérséklet 25 °C.
A valós töltési idő ettől eltérhet a töltési környezettől, az akkumulátor állapotától stb. függően.

Függelék

Illesztőprogramok, segédprogramok és kézikönyvek letöltése

Nyomtatóhoz illesztőprogramok, segédprogramok és kézikönyvek letölthetők a következő URL-ek egyikéről:

Észak-amerikai vásárlóink a következő webhelyre látogassanak el:

<http://www.epson.com/support/>

Más országbeli vásárlóink a következő webhelyre látogassanak el:

<https://download.epson-biz.com/?service=pos>

Használatra vonatkozó korlátozások

Amikor ezt a terméket magas fokú megbízhatóságot/biztonságot igénylő alkalmazásokhoz használják, amilyenek pl. a légi, vasúti, vízi szállítójárművek, gépkocsik stb., vészjelző készülékek, különféle biztonsági készülékek stb. vagy funkcionális/precíziós készülékek stb., a használat előtt fontolja meg „fail-safe” (üzemzavar esetén biztonsági üzemmódra váltó) eszközök és redundanciák bekapcsolását a rendszerébe a rendszer teljes megbízhatósága érdekében. Mivel ez a termék nem rendkívül magas fokú megbízhatóságot/biztonságot igénylő alkalmazásokhoz készült, mint pl. légi közlekedésben használt felszerelés, fő kommunikációs berendezés, nukleáris erőmű vezérlő berendezése vagy közvetlen orvosi kezeléshez használt orvosi készülék stb., csak a termék teljes körű kiértékelése után hozza meg döntését.

Védjegyek

Az EPSON a Seiko Epson Corporation vállalat bejegyzett védjegye.

Az Exceed Your Vision a Seiko Epson Corporation vállalat védjegye vagy bejegyzett védjegye.

Minden más védjegy tulajdonosaik tulajdonát képezi; azokat csak az azonosítás érdekében használtuk. Fenntartjuk a jogot, hogy a termék adatait külön értesítés nélkül módosíthassuk.

Megjegyzések

Minden jog fenntartva. Ezen kiadvány egy része sem másolható, nem tárolható visszakereső rendszerben, nem adható tovább semmilyen formában vagy eszközzel a Seiko Epson Corporation előzetes írásbeli engedélye nélkül.

Ezen kézikönyv tartalma előzetes értesítés nélkül is változhat.

Bár a kézikönyv készítése folyamán minden elővigyázatossági intézkedést megtettünk, a Seiko Epson Corporation nem vállal felelősséget az esetleges hibákért vagy hiányosságokért.

Az itt tartalmazott információk felhasználásából származó károkért sem vállalunk semmilyen felelősséget.

Sem a Seiko Epson Corporation sem társvállalatai nem vállalnak felelősséget olyan károkért, veszteségekért, költségekért vagy kiadásokért, amelyek baleset, a termék helytelen vagy rongálást okozó használata, illetéktelen átalakítása, javítása vagy módosítása miatt vagy (az USA kivételével) a Seiko Epson Corporation kezelési és karbantartási útmutatásai szigorú betartásának elmulasztása következtében a vásárlót vagy harmadik felet terhelik.

A Seiko Epson Corporation nem vállal felelősséget azokért a károkért vagy egyéb problémákért, amelyek olyan külön beszerezhető tartozékok vagy fogyóeszközök felhasználásából erednek, amelyeket a Seiko Epson Corporation nem minősített eredeti Epson terméknek vagy Epson által jóváhagyott terméknek.

© Seiko Epson Corporation 2014-2016. Minden jog fenntartva.

ご使用の前に

本製品は、TM-P20 プリンターおよび OT-BY20 バッテリー専用の充電器です。ご使用の際は、必ず本書および TM-P20 プリンター、OT-BY20 バッテリーに同梱されているマニュアルをよくお読みのうえ、正しくお使いください。

本書は、不明な点をいつでも解決できるように、すぐ取り出して見られる場所に保管してください。

安全にお使いいただくために

本書には、製品を安全に正しくお使いいただき、お客様や他の人々への危害や財産への損害を未然に防止するために、以下の記号が使われています。

その意味は次のとおりです。内容をよく理解してから本文をお読みください。

危険：

この表示を無視して誤った取り扱いをすると、人が死亡または重傷を負う危険が差し迫って生じることが想定される内容を示しています。

警告：

この表示を無視して誤った取り扱いをすると、人が死亡または重傷を負う可能性が想定される内容を示しています。

注意：

この表示を無視して誤った取り扱いをすると、人が傷害を負う可能性および物的損害を起こす可能性が想定される内容を示しています。

取り扱い上の注意

危険：

- ❑ 高温の場所（60℃以上）で使用・充電しないでください。また、60℃以上の場所に放置・保管しないでください。発熱・発煙・破裂・発火・漏液の恐れがあります。環境温度条件の範囲内で使用してください。

警告：

- ❑ TM-P20 プリンター、OT-BY20 バッテリー以外の機器を充電しないでください。発熱・爆発・発火・漏液・その他の損傷を引き起こすおそれがあります。
- ❑ 使用済みのバッテリーは、OT-BY20 ユーザーズマニュアルに従って破棄してください。

- ❑ アルコール、シンナーなどの揮発性物質のある場所や火気のある場所では使用しないでください。感電・火災のおそれがあります。
- ❑ 煙が出たり、変なにおいや音がしたりするなど異常状態のまま使用しないでください。感電・火災のおそれがあります。異常が発生したときは、すぐに電源を切り、電源プラグをコンセントから抜いてから、販売店またはエプソンの修理窓口にご相談してください。
- ❑ 異物や水などの液体が内部に入ったときは、そのまま使用しないでください。感電・火災のおそれがあります。すぐに電源を切り、電源プラグをコンセントから抜いてから、販売店またはエプソンの修理窓口にご相談してください。
- ❑ マニュアルで指示されている箇所以外の分解は行わないでください。
- ❑ お客様による修理は、危険ですから絶対にしないでください。
- ❑ 可燃ガスおよび爆発性ガス等が大気中に存在するおそれのある場所では使用しないでください。また、本製品の内部や周囲で可燃性ガスのスプレーを使用しないでください。引火による火災のおそれがあります。
- ❑ 各種ケーブルは、マニュアルで指示されている以外の配線をしないでください。発火による火災のおそれがあります。また、接続した他の機器にも損傷を与えるおそれがあります。
- ❑ 製品内部の、マニュアルで指示されている箇所以外には触れないでください。感電や火傷のおそれがあります。

注意：

- ❑ 不安定な場所、他の機器の振動が伝わる場所に設置・保管しないでください。落ちたり倒れたりして、けがをするおそれがあります。
- ❑ 本製品の上に乗ったり、重いものを置いたりしないでください。倒れたり壊れたりして、けがをするおそれがあります。
- ❑ プリンターや各種ケーブル、オプション類を取り付ける際は、取り付ける向きや手順を間違えないでください。火災やけがのおそれがあります。マニュアルの指示に従って、正しく取り付けてください。
- ❑ 本製品を移動する際は、全ての配線を外したことを確認してから行ってください。コードが傷つくなどにより、感電・火災のおそれがあります。

電源の注意

付属の AC アダプターをご使用になる前に、AC アダプターに同梱されているマニュアルをよくお読みください。

警告：

必ず指定されている電源（Epson AC adapter, C 型番：M235A/ Epson AC adapter, C1 型番：M235B）をお使いください。他の電源を使うと、故障や火災・感電のおそれがあります。

各部名称と働き

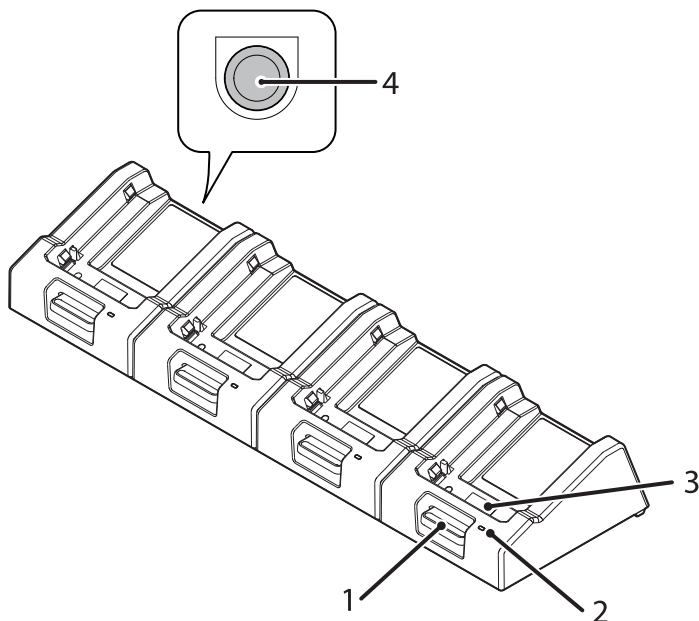

1	リリースボタン
---	---------

このボタンを押すと、プリンターを取り外すことができます。

2	Charge (チャージ) LED
---	-------------------

正常に充電しているときは、点灯します。(☞ 123 ページ「Charge (チャージ) LED が点灯しない」)

異常があるときは、点滅します。(☞ 123 ページ「Charge (チャージ) LED が点滅している」)

3	充電端子
---	------

プリンターおよびバッテリーを接続します。

4	電源コネクタ
---	--------

AC アダプターを接続します。(☞ 121 ページ「AC アダプターの接続」)

AC アダプターの接続

次の手順で、4 連チャージャーに AC アダプターを接続します。

1. AC アダプターの DC コネクターを、4 連チャージャーの電源コネクターに奥まで確実に差し込みます。
2. AC ケーブルのコネクターを、AC アダプターの AC インレットに奥まで確実に差し込みます。
3. 電源プラグを、アース付きのコンセントに奥まで確実に差し込みます。
4. AC アダプターのラベル面を下にして設置します。

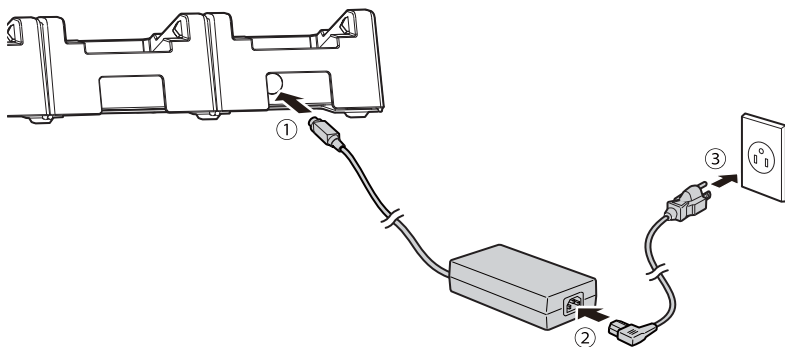

プリンターの充電

次の手順で、プリンターを充電します。

⚠ 注意：

- プリンターを充電する場合は、10～30℃の環境で充電してください。
 - 充電端子に異物や油分が付着していないか確認してください。
1. プリンターを4連チャージャーにセットします。カチッと音がするまで、上からプリンターを押し付けます。
 2. 充電が始まり、Charge（チャージ）LEDが点灯します。
 3. 充電が終わると、Charge（チャージ）LEDが消灯します。リリースボタンを押して、プリンターを取り外します。

①

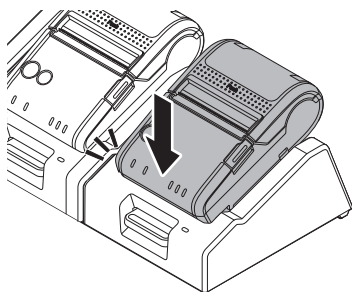

②

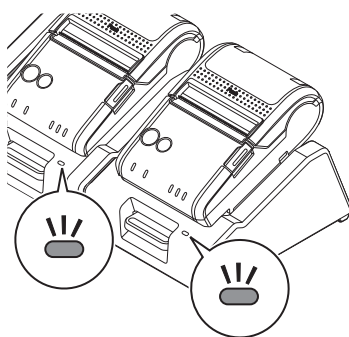

③

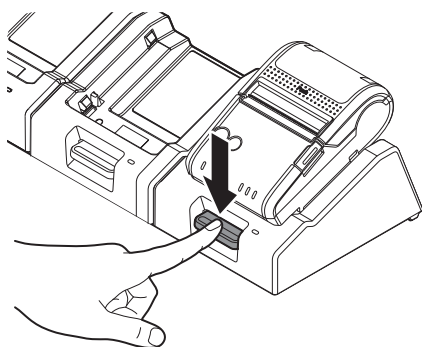

4 連チャージャーのお手入れ

必ず AC ケーブルをコンセントから抜いてから、乾いた布か少し湿らせた布で汚れを拭き取ります。

注意：

アルコール、ベンジン、シンナー、トリクレン、ケトン系溶剤は使用しないでください。プラスチックおよびゴム部品を変質、破損させるおそれがあります。

充電端子のお手入れ

充電端子に汚れや異物があると、正常に充電できない場合があります。必ず AC ケーブルをコンセントから抜いてから、乾いた布か綿棒で汚れを拭き取ります。お手入れは定期的に（3ヶ月に1回程度）行うことをお勧めします。

注意：

- ❑ 充電後は充電端子が高温になっている場合があります。すぐに充電端子に触らずに、しばらく時間を置いて温度が下がるのを待ってからお手入れを行ってください。
- ❑ 指や硬い物で充電端子に傷をつけないようにしてください。
- ❑ 充電端子を水にさらさないでください。お手入れは、乾いた布か綿棒を使用してください。

困ったときは

Charge (チャージ) LED が点灯しない

- ❑ AC アダプターが正しく取り付けられているか確認してください。(参照 121 ページ「AC アダプターの接続」)
- ❑ プリンターおよびバッテリーが正しく取り付けられているか確認してください。(参照 122 ページ「プリンターの充電」)

Charge (チャージ) LED が点滅している

- ❑ プリンターの電源をオンにしたとき、プリンターの Error (エラー) LED が消灯したままの場合は、充電可能温度外です。充電するときには、10～30℃の環境で充電してください。
- ❑ プリンターの電源をオンにしたとき、プリンターの Error (エラー) LED が点灯した場合は、バッテリーが故障しています。バッテリーを新しいものに交換してください。

製品仕様

項目	仕様	
消費電流 (24V 時)	1.5 A	
出力	充電電圧	最大 DC 8.4 V
	充電電流	最大 0.75 A
充電時間 *	約 3 時間	
温度 / 湿度	動作時	0 ~ 40 °C 10 ~ 90% RH
	保存時	高温多湿 : 50 °C、90%RH で 120 時間 高温 : 70 °C で 120 時間 低温 : - 25 °C で 120 時間
外形寸法 (W×D×H)	442 × 133 × 72 mm	
質量	約 2.1kg	

*: バッテリーが新品かつ使用環境が 25 °C の条件で、充電残量が 0% から 100% になるまでの時間です。実際にかかる充電時間は、充電環境やバッテリーの状態により異なる場合があります。

付録

ドライバー、ユーティリティ、マニュアルのダウンロード

プリンタードライバー、ユーティリティ、マニュアル類の最新版は、下記 URL からダウンロードできます。

<http://www.epson.jp/support/sd/>

使用制限

本製品を航空機・列車・船舶・自動車などの運行に直接関わる装置・防災防犯装置・各種安全装置など機能・精度などにおいて高い信頼性・安全性が必要とされる用途に使用される場合は、これらのシステム全体の信頼性および安全維持のためにフェールセーフ設計や冗長設計の措置を講じるなど、システム全体の安全設計にご配慮いただいた上で当社製品をご使用いただくようお願いいたします。本製品は、航空宇宙機器、幹線通信機器、原子力制御機器、医療機器など、きわめて高い信頼性・安全性が必要とされる用途への使用を意図しておりませんので、これらの用途には本製品の適合性をお客様において十分ご確認の上、ご判断ください。

商標

EPSON および EXCEED YOUR VISION はセイコーエプソン株式会社の登録商標です。その他の製品名および会社名は、各社の商標または登録商標です。

ご注意

本書の内容の一部または全部を無断で転載、複写、複製、改ざんすることは固くお断りします。

本書の内容については、予告なしに変更することがあります。

本書の内容については、万全を期して作成いたしましたですが、万一ご不審な点や誤り、記載もれなど、お気づきの点がありましたらご連絡ください。

運用した結果の影響については、上項にかかわらず責任を負いかねますのでご了承ください。

本製品がお客様により不適切に使用されたり、本書の内容に従わずに取り扱われたり、またはエプソンおよびエプソン指定の者以外の第三者により修理・変更されたことなどに起因して生じた損害などにつきましては、責任を負いかねますのでご了承ください。

エプソン純正品およびエプソン品質認定品以外のオプションまたは消耗品を装着してトラブルが発生した場合には、責任を負いかねますのでご了承ください。

© Seiko Epson Corporation 2014-2016. All rights reserved.