

# PP-100II

## Manual de usuario

M00055505ES

**Disc** producer™

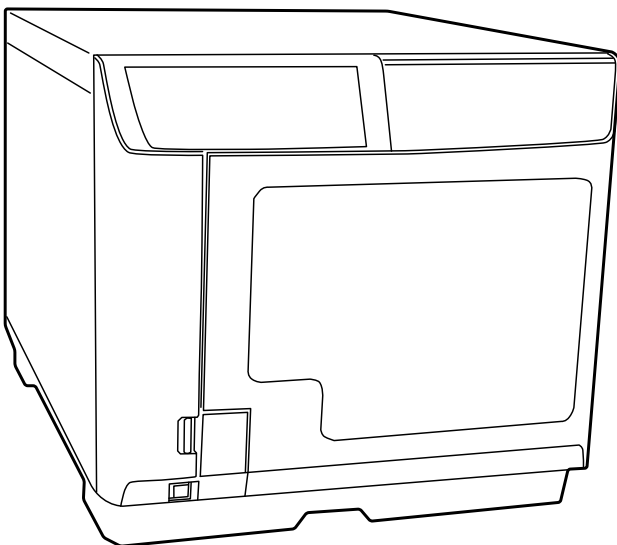

---

## Copyrights y marcas comerciales

Ninguna parte de esta publicación podrá reproducirse, guardarse en un sistema de recuperación de datos o transmitirse en forma o modo alguno, sea electrónico, mecánico, fotocopiado, grabado o de otra forma, sin el permiso previo y por escrito de SEIKO EPSON Corporation. No se asume responsabilidad de patente con respecto al uso de la información contenida en este documento. Si bien se han tomado todas las precauciones en la preparación de este manual, SEIKO EPSON Corporation no asume ninguna responsabilidad por errores u omisiones. Tampoco asume responsabilidad alguna por los daños derivados del uso de la información contenida en este documento.

Ni SEIKO EPSON Corporation ni sus compañías afiliadas serán responsables ante el comprador de este producto o ante terceros por daños, pérdidas, costes o gastos incurridos por el comprador o por terceros como resultado de: accidente, uso indebido o abuso de este producto o de modificaciones, reparaciones o alteraciones no autorizadas de este producto, o (excluyendo a los EE.UU.) por no cumplir estrictamente con las instrucciones de funcionamiento y mantenimiento de SEIKO EPSON Corporation.

SEIKO EPSON Corporation no será responsable de cualquier daño o problema que surja por el uso de cualquier opción o consumible que no esté designado como Producto Original Epson o Producto Homologado de Epson por SEIKO EPSON Corporation.

EPSON es una marca comercial registrada de Seiko Epson Corporation. Exceed Your Vision es una marca comercial registrada o una marca comercial de Seiko Epson Corporation. Todas las demás marcas son propiedad de sus respectivos propietarios y se utilizan con fines meramente identificativos.

Microsoft, Windows, Windows Vista y Windows Server son marcas comerciales registradas de Microsoft Corporation en los Estados Unidos y/o en otros países.

*Aviso general: Los nombres de otros productos utilizados en esta documentación se citan con el mero fin de su identificación y son marcas comerciales de sus respectivos propietarios. Epson renuncia a cualquier derecho sobre esas marcas.*

**AVISO:** El contenido de este manual está sujeto a cambio(s) sin previo aviso.

©Seiko Epson Corporation 2012-2016. Reservados todos los derechos.

---

# Índice

---

## Copyrights y marcas comerciales

---

---

## Avisos importantes e instrucciones de seguridad

---

Nota importante . . . . .	8
Instrucciones importantes de seguridad . . . . .	8
Instalación del producto . . . . .	8
Elección de un lugar para el producto . . . . .	9
Uso del producto . . . . .	10
Manipulación de los cartuchos de tinta . . . . .	10
Aviso sobre los discos CD/DVD/BD. . . . .	11
Acerca de las limitaciones de uso . . . . .	12
Acerca de pérdidas imprevistas a raíz del uso de este producto . . . . .	12
ADVERTENCIA . . . . .	12
Indicación del fabricante y el importador de acuerdo con lo dispuesto en la Directiva 2011/65/EU (RoHS) . . . . .	13
Advertencias, precauciones y notas . . . . .	13

---

## Capítulo 1 *Uso del software*

---

Requisitos del sistema . . . . .	14
Uso del producto . . . . .	14
Pantallas y procedimientos en esta guía . . . . .	16
Configuración de carpeta de trabajo y registro . . . . .	17
Instalación del producto . . . . .	18
Configuración para notificar la finalización de trabajo . . . . .	19
Aspectos generales de las aplicaciones . . . . .	20
EPSON Total Disc Maker . . . . .	20
EPSON Total Disc Monitor . . . . .	20
EPSON Total Disc Setup . . . . .	20
Uso de EPSON Total Disc Maker . . . . .	20
Inicio de EPSON Total Disc Maker . . . . .	21
Cómo obtener información mediante la ayuda on-line . . . . .	21
Aspectos generales del Controlador de la impresora . . . . .	21
Acceso al controlador de la impresora. . . . .	21
Cómo obtener información mediante la ayuda on-line . . . . .	22
Desinstalación del software . . . . .	23

## Capítulo 2 Edición de discos

---

Introducción . . . . .	24
Encendido y apagado . . . . .	24
Aspectos generales de los modos de edición . . . . .	25
Ajustes de la unidad. . . . .	26
N.º de errores lectura permitidos (sólo para el Modo leer y guardar) . . . . .	27
Publicar sin tener en cuenta los errores de lectura (sólo para el Modo leer y guardar) . . . . .	27
Ajustes de la impresora . . . . .	27
Aviso sobre la escritura e impresión de discos . . . . .	28
Discos con errores . . . . .	30
Precauciones a la hora de duplicar discos . . . . .	30
Aviso sobre impresión de código de barras. . . . .	31
Modo estándar. . . . .	32
Carga de discos . . . . .	32
Acceso a EPSON Total Disc Maker. . . . .	35
Registro de datos. . . . .	36
Creación de etiquetas . . . . .	38
Realización de ajustes del stacker. . . . .	41
Edición de discos . . . . .	43
Modo salida externa . . . . .	45
Carga de discos . . . . .	45
Acceso a EPSON Total Disc Maker. . . . .	50
Registro de datos. . . . .	50
Creación de etiquetas . . . . .	52
Realización de ajustes del stacker. . . . .	55
Edición de discos . . . . .	57
Modo lote . . . . .	59
Carga de discos . . . . .	59
Acceso a EPSON Total Disc Maker. . . . .	63
Registro de datos. . . . .	64
Creación de etiquetas . . . . .	66
Realización de ajustes del stacker. . . . .	69
Edición de discos . . . . .	71
Modo leer y guardar. . . . .	73
Carga de discos . . . . .	73
Acceso a EPSON Total Disc Maker. . . . .	76
Configuración de Leer y guardar . . . . .	76
Realización de ajustes del stacker. . . . .	79
Edición de discos . . . . .	81
Extracción de discos . . . . .	83
Detención de la edición . . . . .	84
Reanudación de edición . . . . .	85
Cancelación de la edición . . . . .	86

Edición prioritaria . . . . .	87
-------------------------------	----

### **Capítulo 3 *Sustitución de cartuchos de tinta***

---

Revisión del estado de los cartuchos de tinta . . . . .	88
Precauciones en la sustitución de cartuchos de tinta . . . . .	89
Sustitución de un cartucho de tinta . . . . .	90

### **Capítulo 4 *Mantenimiento de su producto***

---

Revisión de los inyectores del cabezal de impresión . . . . .	95
Uso de la utilidad Test de inyectores. . . . .	95
Limpieza del cabezal de impresión . . . . .	96
Uso de la utilidad Limpieza de cabezales . . . . .	97
Uso de los botones del producto . . . . .	98
Alineación del cabezal de impresión . . . . .	98
Uso de la utilidad Gap Adjustment. . . . .	98
Corrección de la posición de impresión. . . . .	99
Uso de la utilidad Corr.posic. Inic.traz. . . . .	99
Limpieza de su producto . . . . .	100
Limpieza del exterior del producto . . . . .	100
Limpieza del interior del producto . . . . .	101
Limpieza del filtro . . . . .	101
Obtener información de mantenimiento. . . . .	102
Cambiar la caja de mantenimiento . . . . .	103
Sustitución de la unidad. . . . .	104
Transporte del producto. . . . .	105

### **Capítulo 5 *Solución de problemas***

---

Diagnóstico del problema . . . . .	107
Indicadores de error. . . . .	107
EPSON Total Disc Monitor . . . . .	116
Comprobación del estado del producto . . . . .	116
Uso de EPSON Total Disc Monitor . . . . .	116
La bandeja de discos o el disco no avanza correctamente. . . . .	118
El disco no avanza. . . . .	118
Alimentación de múltiples discos. . . . .	119
Atasco del disco. . . . .	119
Problema de escritura/lectura . . . . .	121
No se puede escribir en el disco o leer sus datos . . . . .	121
Problemas de calidad de la impresión. . . . .	122

Bandas horizontales . . . . .	122
Desalineación vertical . . . . .	123
Bandas . . . . .	123
Faltan colores o son incorrectos . . . . .	123
Impresión borrosa o corrida . . . . .	124
Problemas diversos de impresión . . . . .	124
Caracteres incorrectos o incomprensibles . . . . .	124
Márgenes incorrectos . . . . .	125
La impresión sale ligeramente inclinada . . . . .	125
La cara impresa aparece borrosa o con rayas . . . . .	125
La impresión es demasiado lenta . . . . .	125
La tinta se adhiere a la superficie de grabación . . . . .	126
El producto no funciona . . . . .	126
Todos los indicadores están apagados . . . . .	126
Las luces se han encendido y se han vuelto a apagar . . . . .	127
Sólo se ilumina el indicador de encendido . . . . .	127
El indicador de tinta parpadea o se ilumina tras sustituir el cartucho . . . . .	127
No se puede instalar el software . . . . .	127
El software muestra el mensaje “Caja de mantenimiento casi llena” . . . . .	128
No se puede editar el disco . . . . .	128
No se puede leer la información del disco . . . . .	128
La unidad del producto no se muestra cuando hace clic en el icono “Quitar hardware de forma segura” . . . . .	129
No se reconoce el producto . . . . .	129

## *Apéndice A* **Dónde obtener ayuda**

---

Centro de atención al cliente . . . . .	130
Antes de dirigirse a Epson . . . . .	130
Soporte técnico de Epson . . . . .	130
Ayuda para los usuarios en los Estados Unidos y Canadá . . . . .	131
Ayuda para los usuarios de Europa (EMEA) . . . . .	131

## *Apéndice B* **Información sobre el producto**

---

Piezas del producto y funciones del Panel de control . . . . .	132
Piezas del producto . . . . .	132
Panel de control . . . . .	135
Consumibles y accesorios opcionales . . . . .	136
Especificaciones técnicas . . . . .	137
Disco . . . . .	137
Cartuchos de tinta . . . . .	141
Procesamiento de trabajo . . . . .	142

Cantidad de productos que se pueden conectar a un ordenador . . . . .	142
Impresión . . . . .	143
Velocidad de escritura . . . . .	143
Especificaciones mecánicas . . . . .	143
Eléctricas . . . . .	144
Ambientales . . . . .	144
Normas y homologaciones . . . . .	144
Interfaz . . . . .	145
Vida útil . . . . .	145

---

## ***Avisos importantes e instrucciones de seguridad***

---

### ***Nota importante***

Puede usar el software para utilizar el producto EPSON PP-100II. Puede utilizar el producto EPSON PP-100II para copiar materiales en soportes, incluyendo, pero sin limitarse a, CDs, DVDs y BDs. Usted acepta respetar los derechos de autor de los respectivos propietarios. EPSON no se hace responsable, ni podrá imputársele responsabilidad alguna, de ningún infringimiento de los derechos de autor en que puedan incurrir usted, sus empleados o sus representantes o agentes.

---

### ***Instrucciones importantes de seguridad***

Lea detenidamente todas las instrucciones de esta sección antes de utilizar el producto. Además, debe seguir todas las advertencias e instrucciones señaladas en el producto.

### ***Instalación del producto***

Tenga en cuenta lo siguiente cuando instale el producto:

- No tape ni obstruya los orificios de ventilación o las entradas de aire del producto.
- Utilice sólo el tipo de corriente indicado en la etiqueta del producto.
- Utilice únicamente el cable de alimentación que acompaña al producto. Si utilizara otro cable, podría producirse un incendio o una descarga eléctrica.
- El cable de alimentación del producto sólo debe utilizarse con esta unidad. Si lo utiliza con otro aparato, podría producirse un incendio o una descarga eléctrica.
- Asegúrese de que el cable de CA (corriente alterna) cumple las normas de seguridad locales pertinentes.
- Por motivos de seguridad, cerciórese de la toma a tierra del cable de alimentación.
- No utilice enchufes montados en el mismo circuito que aparatos tales como fotocopiadoras o sistemas de aire acondicionado que se apaguen y enciendan regularmente.
- No utilice tomas de corriente controladas por interruptores de pared o temporizadores automáticos.

- Mantenga alejado el ordenador de fuentes potenciales de interferencia electromagnética, tales como altavoces o receptores de teléfonos inalámbricos.
- No utilice un cable de alimentación dañado o desgastado.
- Si utiliza un cable alargador con el producto, asegúrese de que el amperaje total de los dispositivos conectados al alargador no supere la capacidad total del cable. Compruebe también que el amperaje total de los dispositivos enchufados a la toma de pared no supere la capacidad total de ésta.
- No intente reparar el producto usted mismo.
- Desenchufe el producto y contacte con personal técnico cualificado ante las siguientes situaciones:  
El cable o el enchufe están dañados; ha entrado líquido en el producto; éste se ha caído o se ha dañado la carcasa; el producto no funciona con normalidad o muestra un cambio en su rendimiento.
- Si tiene previsto utilizar el producto en Alemania, la instalación del edificio debe estar protegida por un disyuntor de 10 ó 16 amperios para proporcionar una protección contra cortocircuitos y sobrecargas de corriente adecuada para el producto.
- Cuando conecte el producto a un ordenador o a otro dispositivo con un cable, compruebe que los conectores tengan la orientación correcta. Cada conector tiene una única orientación correcta. Si inserta un conector con la orientación errónea puede dañar los dos dispositivos conectados por el cable.
- Si se dañara el enchufe, sustituya el conjunto de cables o póngase en contacto con un electricista cualificado. Si hay fusibles en el enchufe, asegúrese de sustituirlos por fusibles del tamaño y régimen correctos.
- Cuando sustituya las unidades del producto, asegúrese de instalar las especificadas.

## ***Elección de un lugar para el producto***



Cuando elija dónde colocar el producto, tenga en cuenta lo siguiente:

- Colóquelo sobre una superficie plana y estable que sea mayor que la base del producto en todas las direcciones. Si coloca el producto junto a la pared, deje al menos 10 cm entre la parte posterior del mismo y la pared. El producto no funcionará correctamente si está inclinado.
- Coloque el producto de forma que haya espacio suficiente delante de él para abrir completamente la puerta del dispositivo.
- Evite los lugares expuestos a cambios súbitos de temperatura y humedad. Mantenga el producto alejado de la luz directa del sol, de una luz fuerte o de fuentes de calor.
- Evite lugares expuestos a polvo, golpes, vibraciones o humo de cigarrillos.

- Deje espacio suficiente alrededor del producto para permitir una correcta ventilación.
- Coloque el producto cerca de una toma de pared de la que pueda desenchufarlo con facilidad.

## ***Uso del producto***

Tenga en cuenta lo siguiente cuando utilice el producto:

- No inserte objetos en el producto.
- Procure que no se vierta ningún líquido dentro del producto.
- No utilice aerosoles que contengan gases inflamables en el interior o proximidades de este producto. Podría provocar un incendio.
- Para apagar el producto, utilice siempre el botón de encendido/apagado . Al pulsar este botón, el indicador de encendido  empieza a parpadear. No desenchufe el producto ni apague el interruptor hasta que el indicador de encendido  deje de parpadear.
- Deje instalados los cartuchos de tinta. Al retirar los cartuchos se puede secar el cabezal de impresión y puede que el producto no imprima.
- Tenga cuidado de no pillarse los dedos al cerrar la puerta del dispositivo.
- El producto contiene láminas de metal galvanizado, que con el paso del tiempo podrían oxidarse; no obstante, esto no ocasionará problemas en el funcionamiento del producto.
- No coloque bebidas ni líquidos sobre el producto, ya que la entrada de líquido en la unidad podría provocar un funcionamiento incorrecto.
- No abra la puerta del dispositivo mientras se está ejecutando una tarea (el indicador de ocupado parpadea), a no ser que la aplicación le indique que debe añadir o retirar discos. Esto afectará a la calidad de la escritura/lectura y de la impresión. Además, por motivos de seguridad, no introduzca las manos en el producto mientras emite una señal sonora, ya que el brazo estará aún en movimiento.
- No se puede usar el producto como impresora compartida dentro del uso compartido de Windows.

## ***Manipulación de los cartuchos de tinta***

Tenga en cuenta lo siguiente cuando manipule los cartuchos de tinta:

- Guarde los cartuchos de tinta fuera del alcance de los niños. No permita que los niños los ingieran ni manipulen.

- No agite los cartuchos de tinta; se podría salir la tinta.
- Maneje los cartuchos de tinta ya usados con cuidado, pues puede quedar algo de tinta alrededor del orificio de suministro. Si se mancha la piel de tinta, lávese a conciencia con agua y jabón. Si le entra tinta en los ojos, láveselos inmediatamente con agua. Si, incluso tras un enjuague a fondo, sigue notando molestias o problemas en la vista, acuda a un médico de inmediato.
- No despegue ni rasgue la etiqueta del cartucho, pues podrían producirse pérdidas de tinta.
- Instale el cartucho de tinta justo después de sacarlo de su envoltorio. Si se deja un cartucho desembalado durante mucho tiempo antes de utilizarlo, es posible que ya no pueda imprimir con él.
- No utilice el cartucho de tinta después de la fecha de caducidad indicada en el paquete.
- No desmonte los cartuchos de tinta ni trate de rellenarlos. Si lo hiciera, podría averiar el cabezal de impresión.
- Si ha sacado el cartucho de tinta de un lugar de almacenamiento frío, espere al menos tres horas para que alcance la temperatura ambiente antes de usarlo.
- Guarde los cartuchos de tinta en un lugar fresco y oscuro.
- No toque el chip IC verde del lateral del cartucho. Podría afectar al funcionamiento e impresión normales.
- El chip IC de este cartucho de tinta conserva muchos datos relacionados con el cartucho, tales como su estado, de forma que se pueda sacar y volver a introducir el cartucho libremente. No obstante, cada vez que se inserta un cartucho se consume algo de tinta ya que el producto comprueba su fiabilidad automáticamente.
- No coloque los cartuchos de tinta con la zona de suministro de tinta hacia abajo. Puede salirse la tinta. Además, la suciedad adherida a la zona de suministro de tinta podría hacer que el producto no funcionase correctamente.

## ***Aviso sobre los discos CD/DVD/BD***

Antes de utilizar el producto, se deberá llevar a cabo una revisión de funcionamiento para asegurarse de que la unidad está operativa. Asimismo, se deberá realizar una copia de seguridad de los datos en el CD/DVD/BD, si fuera necesario. Se pueden dañar o perder datos en los siguientes casos:

- Influencia de interferencias estáticas o eléctricas
- Uso incorrecto
- Funcionamiento o reparación incorrectos
- Daños causados por desastres naturales

Epson no se hace responsable de los datos que se pierdan o se dañen debido a causas como las indicadas previamente o de otra índole, incluso si el producto se encuentra dentro del período de garantía.

## ***Acerca de las limitaciones de uso***

Si no se obtienen los resultados esperados de este producto, incluido el software adjunto, no podemos compensar la pérdida imprevista que surja de este hecho, como los gastos necesarios para el uso de este producto y los beneficios no obtenidos que se hubieran podido obtener por su uso.

## ***Acerca de pérdidas imprevistas a raíz del uso de este producto***

- Cuando este producto se utilice en aplicaciones que precisen de alta fiabilidad/seguridad, como dispositivos de transporte relacionados con aviones, ferrocarriles, barcos, automóviles, etc.; dispositivos de prevención de desastres; varios dispositivos de seguridad, etc.; o dispositivos de precisión/funcionales, etc., deberá utilizar este producto sólo tras considerar las medidas a prueba de fallos y las redundancias de su diseño a fin de mantener la seguridad y plena fiabilidad del sistema. Ya que este producto no está pensado para su uso en aplicaciones que precisen una seguridad/fiabilidad extremas, como el equipamiento aeroespacial, equipos de comunicaciones o de control de la energía nuclear, equipos médicos relacionados con el cuidado médico directo, etc., por favor, asegúrese de tomar su propia decisión sobre la idoneidad de este producto tras una evaluación completa.
- Cuando copie un CD, DVD o BD deberá asegurarse de que el trabajo grabado en los discos no esté protegido mediante derechos de autor, y también de que dispone de los derechos de autor de dicho trabajo, que cuenta con el permiso de su autor, o que la copia del trabajo en los discos es totalmente legal. No realice copias de un CD, DVD o BD sin reunir estas condiciones, ya que incurriría en un acto ilegal.
- Este producto se ha diseñado con fines empresariales, y no para el uso doméstico.

## ***ADVERTENCIA***

Éste es un producto de Clase A. En un entorno doméstico este producto puede causar interferencias de radio, en cuyo caso el usuario deberá tomar las medidas adecuadas. La conexión de un cable de interfaz sin blindar a este producto invalidará los estándares EMC de este dispositivo. Usted debe ser consciente de que los cambios o modificaciones no aprobados expresamente por Seiko Epson Corporation podrían invalidar su autorización para utilizar el equipo.

## **Indicación del fabricante y el importador de acuerdo con lo dispuesto en la Directiva 2011/65/EU (RoHS)**

*Fabricante: SEIKO EPSON CORPORATION*

Dirección: 3-5, Owa 3-chome, Suwa-shi,  
Nagano-ken 392-8502 Japón

<http://www.epson.com/>

*Importador: EPSON EUROPE B.V.*

Dirección: Atlas Arena, Asia Building,  
Hoogoorddreef 5,  
1101 BA Amsterdam Zuidoost  
The Netherlands

<http://www.epson.com/europe.html>

## **Advertencias, precauciones y notas**

Las advertencias, precauciones y notas de este Manual de usuario se indican como sigue y tienen estos significados.



### **Las advertencias**

*deben seguirse estrictamente para evitar daños físicos.*



### **Las precauciones**

*deben seguirse para evitar daños materiales en el equipo.*

### **Las notas**

*contienen información importante y sugerencias prácticas sobre el funcionamiento del producto.*

### Requisitos del sistema

---

#### Uso del producto

#### Requisitos de Windows

Para utilizar este producto, su ordenador debe tener instalado cualquiera de los sistemas operativos Windows indicados a continuación.

<b>Sistema operativo</b>	Windows 10 (32 bits/64 bits) Home/Pro/Enterprise Windows 8.1 (32 bits/64 bits) Windows 8.1 Pro (32 bits/64 bits) Windows 8 (32 bits/64 bits) Windows 8 Pro (32 bits/64 bits) Windows 7 (32 bits/64 bits, SP1 o posterior) Home Premium/Professional/Enterprise/Ultimate Windows Vista (32 bits/64 bits, SP2 o posterior) Home Basic/Home Premium/Business/Enterprise/ Ultimate Windows XP (32 bits, SP3 o posterior) Home Edition/Professional Windows Server 2012 R2 (64 bits) Standard/Essentials Windows Server 2012 (64 bits) Standard/Essentials Windows Server 2008 R2 (64 bits, SP1 o posterior) Standard/Enterprise Windows Server 2008 (32 bits/64 bits, SP2 o posterior) Standard/Enterprise Windows Server 2003 R2 (32 bits, SP2 o posterior) Standard/Enterprise Windows Server 2003 (32 bits, SP2 o posterior) Standard/Enterprise
--------------------------	---

<b>CPU</b>	Windows 10 Windows 8.1 Windows 8 Windows 7 Windows Vista Windows XP Windows Server 2003 R2 Windows Server 2003	Al haber instaladas unidades de BD: Core Duo T2700/Core 2 Duo E6300 o superior (o procesador compatible)  Al haber instaladas unidades de DVD: Intel Pentium 4 (o procesador compatible) 1,4 GHz o un procesador más rápido
	Windows Server 2012 R2 Windows Server 2012 Windows Server 2008 R2 Windows Server 2008	Al haber instaladas unidades de BD: Core Duo T2700/Core 2 Duo E6300 o superior (o procesador compatible)  Al haber instaladas unidades de DVD: Intel Pentium 4 (o procesador compatible) 2,0 GHz o un procesador más rápido
<b>Memoria</b>	Windows 10 64 bits Windows 8.1 64 bits Windows 8 64 bits Windows 7 64 bits Windows Server 2012 R2 Windows Server 2012 Windows Server 2008 R2 Windows Server 2008	2 GB o más
	Windows 10 32 bits Windows 8.1 32 bits Windows 8 32 bits Windows 7 32 bits Windows Vista	1 GB o más
	Windows XP Windows Server 2003 R2 Windows Server 2003	Al haber instaladas unidades de BD: 1 GB o más Al haber instaladas unidades de DVD: 512 MB o más
<b>Espacio libre en la unidad de disco duro</b>	Windows 10 64 bits Windows 8.1 64 bits Windows 8 64 bits Windows 7 64 bits	Al haber instaladas unidades de BD: 100 GB o más Al haber instaladas unidades de DVD: 30 GB o más
	Windows 10 32 bits Windows 8.1 32 bits Windows 8 32 bits Windows 7 32 bits	Al haber instaladas unidades de BD: 100 GB o más Al haber instaladas unidades de DVD: 26 GB o más
	Windows Vista	Al haber instaladas unidades de BD: 100 GB o más Al haber instaladas unidades de DVD: 25 GB o más
	Windows XP	Al haber instaladas unidades de BD: 100 GB o más Al haber instaladas unidades de DVD: 10 GB o más
	Windows Server 2012 R2 Windows Server 2012	170 GB o más
	Windows Server 2008 R2 Windows Server 2008	Al haber instaladas unidades de BD: 100 GB o más Al haber instaladas unidades de DVD: 50 GB o más
	Windows Server 2003 R2 Windows Server 2003	Al haber instaladas unidades de BD: 100 GB o más Al haber instaladas unidades de DVD: 12,9 GB o más

<b>Velocidad de rotación de la unidad de disco duro</b>	7200 rpm o más
<b>Interfaz</b>	USB 2.0 o USB 3.0 <input type="checkbox"/> Compatible con los estándares USB 2.0 o USB 3.0 <input type="checkbox"/> Asegura un rendimiento USB de alta velocidad o un rendimiento USB SuperSpeed
<b>Pantalla</b>	XGA (1024 x 768 píxeles) o superior 65.536 colores o más
<b>Otros</b>	Creación de un CD de música: Requiere un dispositivo de sonido provisto de un controlador adecuado. Debe estar instalado el Reproductor de Windows Media 6.4 o superior.

**Nota:**

- Utilice una interfaz compatible con el estándar USB 3.0 para garantizar un rendimiento USB SuperSpeed.*
- Si el sistema de archivos es FAT, no podrá escribir en un DVD/BD.*
- El conjunto de chips IPX460 de ATI South Bridge o anterior es incompatible con este producto.*
- Consulte las direcciones URL indicadas en las páginas 131 y 131 para conocer los conjuntos de chips incompatibles.*
- Puede que el producto no funcione correctamente si ha instalado un software de escritura de otra marca, si ha instalado un software anti-virus o si ha conectado otro dispositivo USB.*
- Utilice una unidad de CD/DVD que admita comandos y operaciones compatibles con MMC 4.0 o superior y que pueda leer los datos de los subcanales como una unidad de origen para la duplicación.*
- Utilice una unidad de BD que admita comandos y operaciones compatibles con MMC 5.0 o superior y que pueda leer los datos de los subcanales como una unidad de origen para la duplicación.*

## **Pantallas y procedimientos en esta guía**

Salvo que se indique lo contrario, las explicaciones de esta guía se rigen por los procedimientos y pantallas de Windows 7.

## Configuración de carpeta de trabajo y registro

Después de la instalación del software, cree una **Carpeta de trabajo** en el disco duro para la operación de edición de disco. También puede configurar archivos de registro. Los archivos de registro son útiles para el mantenimiento del producto.

**Nota:**

Estos ajustes se aplican a todos los editores de CD/DVD/BD registrados (excepto el PP-100N).

1. Seleccione **Inicio** (  ) - **Todos los programas - EPSON Total Disc Maker - EPSON Total Disc Setup.**

Se iniciará la opción EPSON Total Disc Setup.

2. Seleccione **Ajuste común para editar** en el menú **Herramientas.**

Aparecerá la pantalla **Ajuste común para editar.**

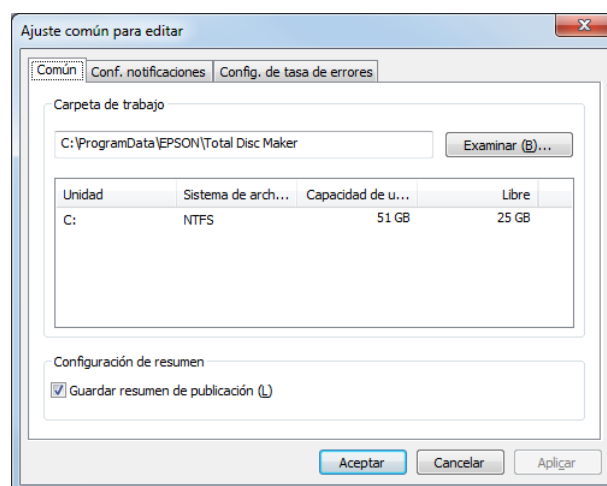

3. Haga clic en **Examinar** para seleccionar una carpeta y crear una **Carpeta de trabajo.**

**Nota:**

Seleccione una unidad con suficiente espacio libre. Para información sobre el espacio necesario en la unidad de disco duro, consulte la sección siguiente.

4. Marque la casilla de verificación **Guardar resumen de publicación** si quiere guardar el historial de uso del producto.

**Nota:**

Cuando los archivos de registro almacenados superen los 200 MB, se borrarán los más antiguos (empezando por el más antiguo) para dejar espacio para los más recientes.

5. Haga clic en **Aceptar.**

---

## Instalación del producto

Utilice EPSON Total Disc Setup para añadir el producto (Editor de CD/DVD/BD) al ordenador.

**Nota:**

*El producto debe añadirse cuando el punto de conexión (puerto) se ha ajustado de forma manual. Sin embargo, si el punto de conexión (puerto) está ajustado en automático, no es necesario añadir el producto.*

1. Compruebe que el producto está conectado al ordenador a través de un cable USB y que está encendido.
2. Seleccione **Inicio** () - **Todos los programas** - **EPSON Total Disc Maker** - **EPSON Total Disc Setup**.

Se iniciará la opción EPSON Total Disc Setup.

3. Haga clic en **Agregar**.
4. Seleccione **Editor de CD/DVD/BD local** y pulse **Siguiente**.
5. Seleccione el producto a añadir desde la Lista de editores de CD/DVD/BD y después haga clic en **Siguiente**.
6. Introduzca un nombre y haga clic en **Aceptar**.

## Configuración para notificar la finalización de trabajo

Se puede realizar un ajuste para mostrar un mensaje en la pantalla o producir un pitido de advertencia que le avise cuando termine un trabajo (o trabajos), o cuando el stacker de entrada esté vacío.

### **Nota:**

Estos ajustes se aplican a todos los editores de CD/DVD/BD registrados.

1. Seleccione **Inicio** (  ) - **Todos los programas - EPSON Total Disc Maker - EPSON Total Disc Setup.**

Se iniciará la opción EPSON Total Disc Setup.

2. Seleccione **Ajuste común para editar** en el menú **Herramientas.**

Aparecerá la pantalla **Ajuste común para editar.**

3. Haga clic en la ficha **Conf. notificaciones.**

Aparecerá la pantalla **Conf. notificaciones.**

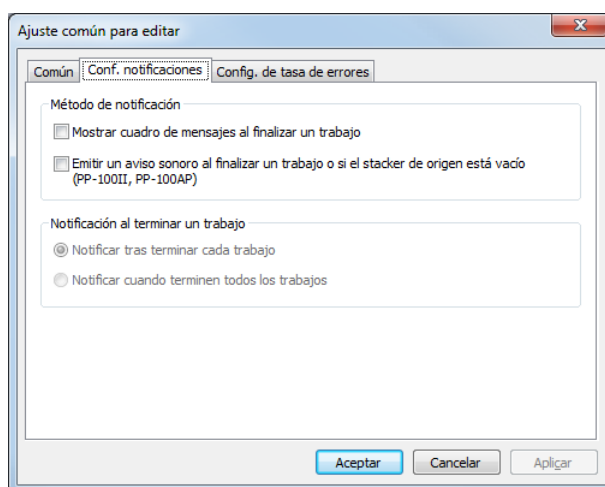

4. Seleccione ambas o una de las opciones de **Método de notificación.**
5. Seleccione una de las opciones de **Notificación al terminar un trabajo.**
6. Haga clic en **Aceptar.**

---

## ***Aspectos generales de las aplicaciones***

El software EPSON Total Disc Maker incluido con el producto le permite grabar o copiar discos, crear etiquetas de discos y editar discos. Permite también obtener datos de los discos.

### ***EPSON Total Disc Maker***

EPSON Total Disc Maker le permite grabar o copiar CDs/DVDs/BDs e imprimir etiquetas de discos. También puede leer datos de CDs/DVDs/BDs y almacenarlos en una unidad de disco duro. El proceso utilizado para realizar estas acciones en el programa EPSON Total Disc Maker se denomina "Editar".

### ***EPSON Total Disc Monitor***

EPSON Total Disc Monitor es una utilidad que controla el producto y le facilita información sobre su estado actual. Si utiliza EPSON Total Disc Monitor, también puede pausar/cancelar trabajos o cambiar el orden en que se procesan.

### ***EPSON Total Disc Setup***

EPSON Total Disc Setup es una utilidad para registrar el producto en el ordenador y establecer ajustes básicos para editar CDs/DVDs/BDs, como los ajustes del modo de edición, stackers o unidades.

---

## ***Uso de EPSON Total Disc Maker***

Utilice EPSON Total Disc Maker para hacer lo siguiente:

- Escribir datos en BDs, datos en DVDs, vídeo en DVDs, datos en CDs, música en CDs, música y datos en CDs o vídeo en CDs, copiar CDs/DVDs/BDs o leer y guardar datos en CDs/DVDs/BDs.
- Crear y editar etiquetas de discos.

## ***Inicio de EPSON Total Disc Maker***

Haga clic en **Inicio** () , señale **Todos los programas**, haga clic en **EPSON Total Disc Maker** y, a continuación, haga clic en **EPSON Total Disc Maker**.

## ***Cómo obtener información mediante la ayuda on-line***

Puede acceder a la ayuda on-line de EPSON Total Disc Maker desde el software o desde el menú Inicio de Windows.

En la ventana de EPSON Total Disc Maker, EPSON Total Disc Monitor o EPSON Total Disc Setup, haga clic en el botón  para mostrar la ayuda en línea de cada utilidad.

---

## ***Aspectos generales del Controlador de la impresora***

El controlador de impresora permite seleccionar una amplia variedad de ajustes para obtener las mejores impresiones.

## ***Acceso al controlador de la impresora***

Puede acceder al controlador de la impresora desde EPSON Total Disc Maker, EPSON Total Disc Setup, desde la mayoría de aplicaciones de Windows y desde el menú Inicio de Windows.

### **Si aparece en EPSON Total Disc Maker**

Los ajustes sólo se reflejan en EPSON Total Disc Maker. Los ajustes se pierden cuando sale de EPSON Total Disc Maker.

### **Si aparece en EPSON Total Disc Setup o el menú Inicio**

La información que estableció se guarda como ajustes del controlador de la impresora, y después de esto, se refleja en los ajustes de la impresora para EPSON Total Disc Maker y todas las demás aplicaciones.

Consulte las siguientes secciones para acceder al controlador de impresora.

## ***Desde EPSON Total Disc Maker***

1. Haga clic en **Inicio** () , señale **Todos los programas**, haga clic en **EPSON Total Disc Maker** y, a continuación, haga clic en **EPSON Total Disc Maker**.
2. Seleccione **Ajustes de impresión** en el menú **Herramientas**.

### ***Desde EPSON Total Disc Setup***

1. Haga clic en **Inicio** () , señale **Todos los programas**, haga clic en **EPSON Total Disc Maker** y, a continuación, haga clic en **EPSON Total Disc Setup**.
2. Seleccione Editor de CD/DVD/BD y después, haga clic en **Propiedades**.

### ***Desde aplicaciones de Windows***

1. Haga clic en la opción **Imprimir** o **Configurar impresora** en el menú Archivo.
2. En la ventana que aparece, haga clic en **Impresora, Instalación, Opciones, Preferencias** o **Propiedades** (según la aplicación utilizada, es posible que deba hacer clic en uno o en una combinación de dichos botones).

### ***Desde el menú Inicio***

1. Haga clic en **Inicio** () , **Panel de control** y **Dispositivos e impresoras**.
2. Haga clic con el botón derecho en **EPSON PP-100PRN** y después seleccione **Preferencias de impresión** en el menú.

### ***Cómo obtener información mediante la ayuda on-line***

Puede acceder a la ayuda on-line de elementos del controlador de la impresora desde su aplicación o desde el menú Inicio de Windows.

➔ Consulte “Acceso al controlador de la impresora” en la página 21.

En la ventana del controlador de impresora, siga uno de estos procedimientos.

- Haga clic con el botón secundario del ratón en el elemento y a continuación, seleccione **Ayuda**.
- Haga clic en **Ayuda**.

---

## Desinstalación del software

Puede desinstalar el software siguiendo los pasos descritos a continuación.

**Nota:**

- ❑ *Es posible que se le solicite una contraseña de administrador o una confirmación cuando desinstale el software. Si se le solicita una contraseña, introdúzcala para continuar con la operación.*
- ❑ *En Windows XP o Windows Server 2003, inicie sesión en Windows como usuario con privilegios de administrador (perteneciente al grupo del administrador) para desinstalar el software.*
- ❑ *Al instalar el software, se instalarán diversos componentes de Microsoft. Algunos de ellos pueden no desinstalarse cuando desinstale el software.*

1. Cierre todas las aplicaciones.
2. Haga clic en **Inicio** () , después seleccione **Panel de control**.
3. Haga clic en **Desinstalar un programa**.
4. Elija EPSON Total Disc Maker y, a continuación, haga clic en **Desinstalar**.

**Nota:**

*Si no puede realizar la desinstalación por algún problema surgido, desinstale el software haciendo doble clic en setup.exe en Discproducer Utility & Documents Disc.*

5. En el mensaje de confirmación que aparece, haga clic en **Sí**.
6. Siga las instrucciones que aparecen en pantalla.

## Introducción

En esta sección, se describen los procedimientos a seguir para crear, imprimir y leer discos.

### **Nota:**



Para obtener información sobre los discos, consulte la sección siguiente.

➔ Consulte “Disco” en la página 137.



## Encendido y apagado

En esta sección se describe el proceso de encendido/apagado.

### Encendido

1. Conecte el cable de alimentación.
2. Pulse el botón  de **Encendido/apagado** hasta que parpadee el indicador de encendido.
  -  El indicador empezará a parpadear en color verde y después, se mantendrá encendido.

### Apagado

Pulse el botón  de **Encendido/apagado**. El indicador de Encendido ○  empezará a parpadear en color verde y después se apagará; entonces se habrá desconectado.



### **Precaución:**

- ❑ *El ventilador seguirá funcionando tras la desconexión, pero se detendrá de forma automática transcurridos 15 minutos.*
- ❑ *Si el producto está en funcionamiento, espere 10 segundos una vez finalizado el funcionamiento y después apáguelo.*
- ❑ *El producto puede no ser reconocido por el ordenador al volver a encenderlo mientras el ventilador está en funcionamiento. En este caso, desconecte el cable USB y conéctelo de nuevo.*

### **Nota:**

- ❑ *Si se apaga el producto mientras el PC está encendido, siga el procedimiento indicado a continuación. Si el producto se apaga sin seguir el procedimiento indicado, se pueden dañar datos en el PC.*
  1. *Si Total Disc Maker, Total Disc Monitor o Total Disc Setup están ejecutándose, cierre el programa.*
  2. *Haga doble clic en “Quitar hardware con seguridad” en la barra de tareas.*
  3. *Seleccione una unidad del producto y, a continuación, **Detener**.*

## **Aspectos generales de los modos de edición**

En EPSON Total Disc Maker la escritura de datos en discos, la impresión de etiquetas creadas/editadas por usted y la lectura de datos de discos se denomina "Editar". El producto dispone de cuatro modos diferentes de edición.

### **Modo estándar**

En este modo se utiliza el stacker 1 como stacker de entrada, y el stacker 2, 3 o 4 como stacker de salida.

Al seleccionar el stacker 2 o 3 como stacker de salida, se pueden crear hasta 50 CDs/DVDs/BDs de una sola vez. Además, si coloca nuevos discos en el stacker de entrada y retira los discos editados del stacker de salida, podrá editar hasta 1.000 CDs/DVDs/BDs en un solo trabajo.

Si selecciona el stacker 4 como stacker de salida, los discos se retirarán sin detener el producto durante la ejecución del trabajo.

➔ Consulte "Modo estándar" en la página 32.

### **Modo salida externa**

En este modo se utilizan los stackers 1 y 2 como stackers de entrada, y el stacker 3 ó 4 como stacker de salida.

Se pueden cargar diferentes tipos de discos (CD, DVD o BD) en cada uno de los 2 stackers y, así, crear diferentes tipos de discos. Este modo es ideal para crear lotes pequeños de discos de una sola vez.

Si se cargan en los stackers 1 y 2 discos del mismo tipo y seleccionamos la opción **Automático** como ajuste del stacker de entrada, se pueden editar hasta 100 CDs/DVDs/BDs sin interrupción, retirando los discos editados sin necesidad de cargar otros nuevos.

Se pueden editar hasta 1.000 CDs/DVDs/BDs de forma continua en un solo trabajo, cargando discos y quitando los ya editados.

Si selecciona el stacker 4 como stacker de salida, los discos se retirarán sin detener el producto durante la ejecución del trabajo.

#### **Nota:**

*Este modo no utiliza el stacker 3 si selecciona el stacker 4 como stacker de salida.*

➔ Consulte "Modo salida externa" en la página 45.

### **Modo lote**

En este modo se utilizan los stackers 1 y 2 como stackers de entrada, y los stackers 2 y 3 como stackers de salida.

Puede crear hasta 100 CDs/DVDs/BDs de una sola vez sin necesidad de volver a colocar o retirar discos durante la edición. Se pueden editar hasta 1.000 CDs/DVDs/BDs de forma continua en un solo trabajo, cargando discos y quitando los ya editados. Para utilizar este modo, debe colocar el stacker 3 en el producto.

➔ Consulte “Modo lote” en la página 59.

## ***Modo leer y guardar***

En este modo se utiliza el stacker 1 como stacker de entrada, y el stacker 2 como stacker de salida.

Pueden leerse datos de hasta 50 CDs/DVDs/BDs del stacker 1 de una sola vez. Los datos pueden almacenarse en la unidad de disco duro local o de red como archivos o como archivo de imagen de disco.

➔ Consulte “Modo leer y guardar” en la página 73.

## ***Ajustes de la unidad***

### ***Unidad a utilizar***

Seleccione la unidad a utilizar de entre las siguientes.

#### **Usar ambas**

Usar ambas unidades, unidad 1 y unidad 2, para la escritura/lectura de datos. Las 2 unidades procesarán los trabajos con eficacia. Si tuviese algún problema con alguna de las unidades y no pudiese escribir los datos, se procedería a utilizar automáticamente otra unidad.

#### **Usar sólo unidad 1**

Utilice sólo la unidad 1.

#### **Usar sólo unidad 2**

Utilice sólo la unidad 2.

### ***Número intentos de escritura (excepto para el Modo leer y guardar)***

Seleccione 0 a 9 para indicar el Número de intentos de escritura.

Número de intentos de escritura es un ajuste que permite repetir la escritura en caso de error.

La configuración de Número de intentos de escritura permite continuar con el trabajo sin detenerse ante un error.

### ***N.º de errores lectura permitidos (sólo para el Modo leer y guardar)***

Seleccione 0 a 9 para indicar el N.º de errores lectura permitidos.

La configuración del N.º de errores lectura permitidos permite continuar con el trabajo sin detenerse hasta alcanzar dicho continuamente número de errores. Cuando se produce un error al leer y guardar, el disco se expulsa como disco con error y se procesa la lectura del disco siguiente.

### ***Publicar sin tener en cuenta los errores de lectura (sólo para el Modo leer y guardar)***

Si selecciona esta casilla de verificación, los trabajos continuarán sin detenerse independientemente del número de veces que se produzca un error al leer y guardar. Cuando se produce un error al leer y guardar, el disco se expulsa como disco con error y se procesa la lectura del disco siguiente.

## ***Ajustes de la impresora***

### ***Nombre de la impresora***

Seleccione Nombre de impresora.

***Nota:***

*Cuando cambie el nombre de la impresora, no utilice caracteres Unicode. El dispositivo no se reconocerá correctamente.*

### ***Fallo en indicador de error***

Si selecciona esta casilla de verificación, aparecerá un indicador de error impreso en cualquier disco con un error de escritura. Esta opción es de gran utilidad para identificar el disco en el que se ha detectado el error de escritura.

***Nota:***

*El indicador de error no se imprimirá en los siguientes casos.*

- El trabajo se ha cancelado*
- En el stacker se ha detectado un tipo de disco incorrecto*
- Error grave*

- ❑ *No hay suficiente tinta para imprimir el indicador de error*

## **Aviso sobre la escritura e impresión de discos**

- ❑ No exponga el stacker a la luz directa del sol. Si el stacker está deformado o dañado, el producto podría no funcionar correctamente.
- ❑ Utilice sólo un CD/DVD/BD adecuado para la impresión, por ejemplo “Imprimible en la superficie de la etiqueta” o “Imprimible con impresoras de inyección de tinta”.
- ❑ Si desea más detalles sobre la utilización de discos o sobre las directrices para escribir datos en discos, consulte la documentación sobre el CD/DVD/BD.
- ❑ Al utilizar el producto por primera vez tras un período prolongado de almacenamiento o después de producirse un error, puede que falten puntos o aparezcan manchas de tinta, y la calidad de la impresión podría disminuir. Si va a editar un número importante de discos, compruebe la calidad de la impresión mediante la edición previa de un disco. Si faltan puntos, ejecute la utilidad de limpieza de cabezales.
- ❑ Si se graban e imprimen discos por separado, se recomienda realizar la impresión después de la escritura. Si graba los discos después de imprimirlos, la tinta puede hacer que éstos se peguen entre sí y se produzca un error de transporte, o puede que la suciedad, las manchas o rayadas en el disco provoquen un error de escritura.
- ❑ La impresión en la zona surcada puede hacer que se pegue la tinta o los discos e incluso, que se produzca una pérdida de color.
- ❑ Intente probar la impresión en un disco vacío, y compruebe la superficie impresa tras esperar un día entero, especialmente antes de imprimir gran cantidad de discos.
- ❑ Después de imprimir la primera copia, compruebe la calidad de impresión para ver si falta algún punto.
- ❑ Antes de utilizar o de tocar la superficie impresa de un disco, asegúrese de que está completamente seca y evite su exposición a la luz directa del sol.
- ❑ Si la superficie impresa aún está pegajosa incluso después de secarse, haga lo siguiente.
  1. Cambie el tipo de etiqueta.
  2. Cambie el nivel de saturación del color.
  3. Cambie el disco.
- ❑ La humedad en la superficie impresa puede provocar la aparición de manchas.
- ❑ Si imprime en el tipo de etiqueta mate de los CD especificados por Epson, ajuste la opción Tipo de etiqueta en Etiqueta CD/DVD.
- ❑ Si imprime en el tipo de etiqueta mate de los DVD especificados por Epson, ajuste la opción Tipo de etiqueta en Etiqueta CD/DVD alta resolución.

- Si usa discos recomendados por Epson, sólo se puede seleccionar [1] en Aj. modo impresión.
- Volver a imprimir en el mismo disco no mejorará la calidad de la impresión.
- Asegúrese de limpiar el interior del stacker antes de utilizarlo, en caso de estar sucio.
- Por favor, revise los discos antes de la impresión ya que el tamaño del receptor puede variar.
- La tinta no permanecerá en caso de imprimir fuera del receptor.
- Si el producto está en funcionamiento, espere 10 segundos una vez finalizado el funcionamiento y después apáguelo.
- Dependiendo del disco o la condición de almacenamiento, los datos pueden perderse; por lo tanto, la información importante se debe almacenar en varios discos. Epson no ofrece ninguna garantía frente a la pérdida de datos.
- No inserte ningún disco entre la unidad 1 y la unidad 2, ya que es posible que no pueda extraerlo.
- No inserte ningún objeto como un destornillador o un clip en las ranuras de la unidad, ya que podría deteriorar su funcionamiento.
- Por motivos de compatibilidad, un CD/DVD/BD editado puede no ser legible en otro tipo de unidad o reproductor.
- La calidad del disco virgen determina la calidad de la escritura/lectura y de la impresión. Se recomienda utilizar sólo el tipo de disco especificado.
- Se recomienda que realice una comparación durante la escritura de datos.
- Si los datos son importantes, se recomienda realizar una copia de seguridad. Los datos grabados podrían dañarse tras períodos prolongados de almacenamiento. Se recomienda realizar copias de seguridad de forma periódica.
- No golpee ni agite el producto durante los procesos de lectura o escritura, ya que podría afectar al funcionamiento correcto de la unidad o hacer que el disco sea inutilizable.
- No utilice discos agrietados, curvados o con alguna deformación, ya que podrían romperse en el interior del producto y causar un funcionamiento incorrecto u otros daños.
- Un disco puede ser ilegible o no poder grabarse si está rayado o sucio; por consiguiente, utilícelo con cuidado.
- Coja el disco por el borde, y no toque ninguna de las caras.
- La pantalla de trabajo finalizado de EPSON Total Disc Monitor muestra el número de éxitos, el número de fallos y el número de discos impresos.

- No utilice discos a los que haya aplicado limpiador de lentes, con un adhesivo de etiquetas, o con condensación, ya que pueden presentar fallos mecánicos o un funcionamiento incorrecto.
- Si el sistema de archivos del ordenador es FAT, tal vez no se pueda escribir en un DVD/BD.

## **Discos con errores**

Los discos con errores de escritura/lectura se expulsan a diferentes stackers dependiendo del stacker de salida.

- Cuando el stacker 2 esté configurado como stacker de salida:  
Expulsado a stacker 3 (si éste se utiliza) o a stacker 4 (si el stacker 3 no se utiliza).
- Cuando el stacker 3 esté configurado como stacker de salida:  
Expulsado a stacker 3.
- Cuando el stacker 4 esté configurado como stacker de salida:  
Expulsado a stacker 4.

### **Nota:**

*Se puede imprimir un indicador de error en cualquier disco que tenga un error de escritura para identificar los discos con errores.*

➔ *Consulte “Fallo en indicador de error” en la página 27.*

## **Precauciones a la hora de duplicar discos**

- Use una unidad de CD/DVD que admita comandos compatibles con MMC 4.0 y que pueda funcionar con MMC 4.0 como unidad origen para la copia. (Por favor, consulte el sitio web de Epson para obtener la lista de unidades en las que se ha comprobado la compatibilidad.)
- Use una unidad de BD que admita comandos compatibles con MMC 5.0 y que pueda funcionar con MMC 5.0 como unidad origen para la copia. (Por favor, consulte el sitio web de Epson para obtener la lista de unidades en las que se ha comprobado la compatibilidad.)
- Es posible que para ciertas unidades de origen no sea posible copiar un CD/DVD/BD. Si se produce algún problema, intente copiar con otra unidad origen de CD/DVD/BD.
- No se podrá copiar si la unidad origen es un CD/DVD/BD multisesión.
- No se podrá copiar si la unidad origen es un CD grabado en modo paquete.

## ***Impresión en discos con un paquete de software disponible en el mercado***

Si imprime en discos con un paquete de software disponible en el mercado compatible con la impresión en discos, debe realizar los siguientes ajustes.

<b>Tamaño</b>	124 x 124 mm (4,88 x 4,88 pulg.)
<b>Tipo</b>	Etiqueta de CD/DVD, etiqueta CD/DVD alta resoluc. etiqueta de CD/DVD especificada por Epson
<b>Márgenes en todos los lados</b>	2 mm (0,08 pulg.)

### ***Aviso sobre impresión de código de barras***

- Cuando imprima códigos de barras y códigos 2D, asegúrese de utilizar cartuchos de tinta de la marca Epson.
- Al imprimir códigos de barras y códigos 2D sobre discos que no sean los especificados por EPSON, compruebe si los códigos de barra y 2D que se han impreso pueden leerse correctamente con un escáner.
- No coloque códigos de barras ni códigos 2D en lugares donde se superponen con otros datos impresos, o si sobresalen del área de impresión.
- Los códigos de barras y los códigos 2D utilizan la proporción de negro a blanco para indicar información. Si la penetración de la tinta provoca un deterioro de la proporción de negro a blanco, es posible que no puedan leerse correctamente los códigos de barras y códigos 2D. Compruebe que un escáner puede leer correctamente los códigos de barras y códigos 2D impresos.
- Si el escáner no puede leer correctamente un código de barras impreso con impresión bidireccional, alinee el cabezal de impresión e imprima a continuación el código de barras, o imprima el código de barras con impresión unidireccional.

---

## ***Modo estándar***

### ***Carga de discos***

Para cargar discos, siga los pasos indicados a continuación.

1. Abra la puerta del dispositivo.

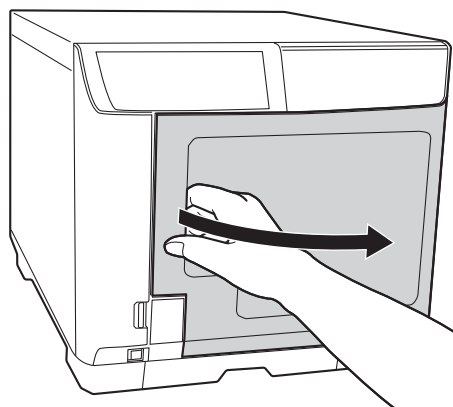

2. Extraiga el stacker 1.

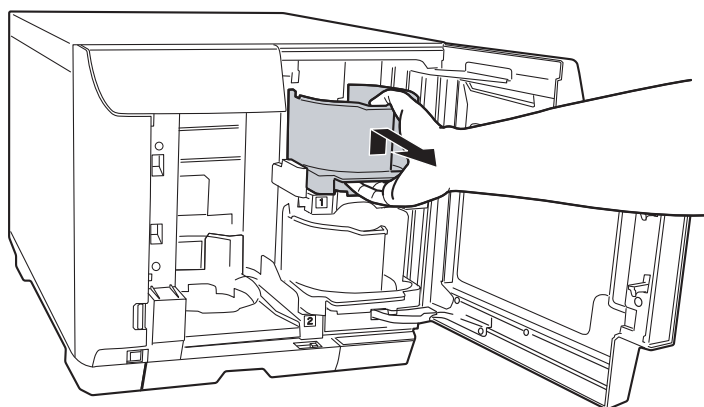

3. Airee una pila de discos para evitar que estén adheridos. Tenga cuidado y evite rayar la cara grabable de los discos.

4. Cargue los discos en el stacker 1 con la cara imprimible hacia arriba.

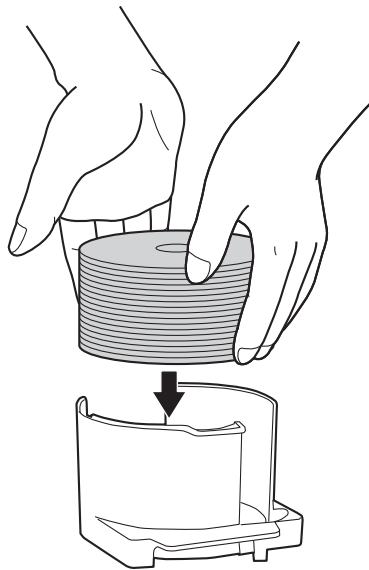

**Precaución:**

- ❑ No cargue los discos por encima de la línea de puntos marcada en el stacker; de lo contrario, tanto los discos como el producto podrían dañarse.
  
- ❑ No mezcle CDs/DVDs con BDs en el mismo stacker. Si lo hace, podría producirse un error al coger el disco.

5. Introduzca el stacker 1.

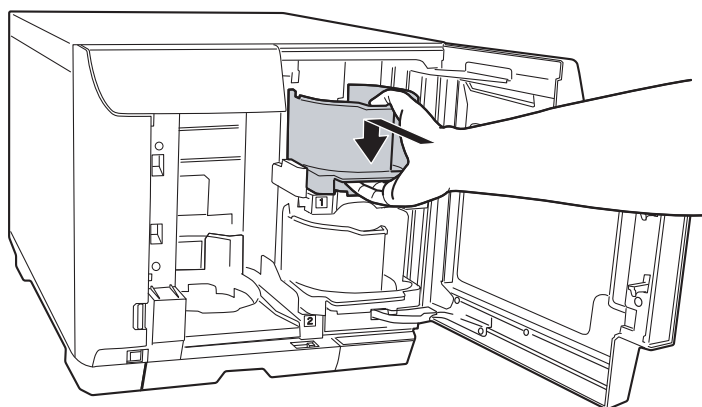

6. Si utiliza el stacker 3 en los siguientes casos, inserte dicho stacker 3.

- Cuando se selecciona el stacker 3 como stacker de salida.
- Cuando se selecciona el stacker 2 como stacker de salida y se desea expulsar los discos con errores al stacker 3.

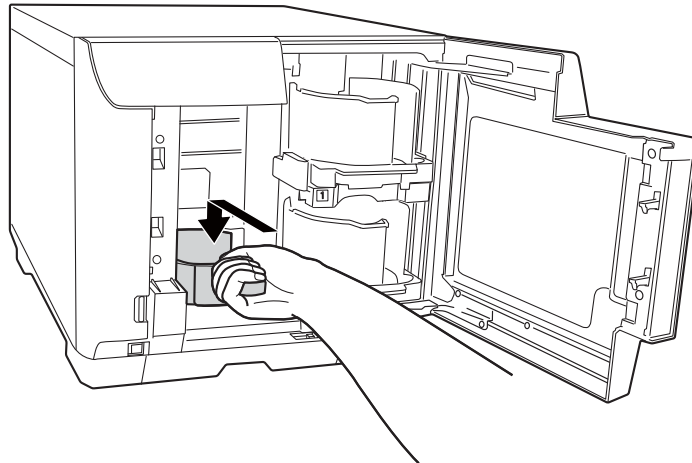

**Precaución:**

- Asegúrese de que no hay discos en los stackers 3 y 4.
- No extraiga el stacker 4. Asegúrese de bloquear la palanca de bloqueo del stacker 4.

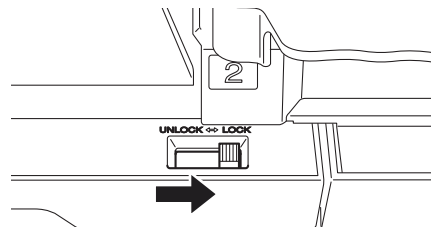

7. Si selecciona el stacker 4 como stacker de salida, desbloquee la palanca de bloqueo situada en el stacker 4.

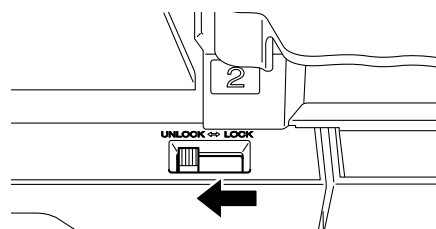

8. Cierre la puerta del dispositivo.

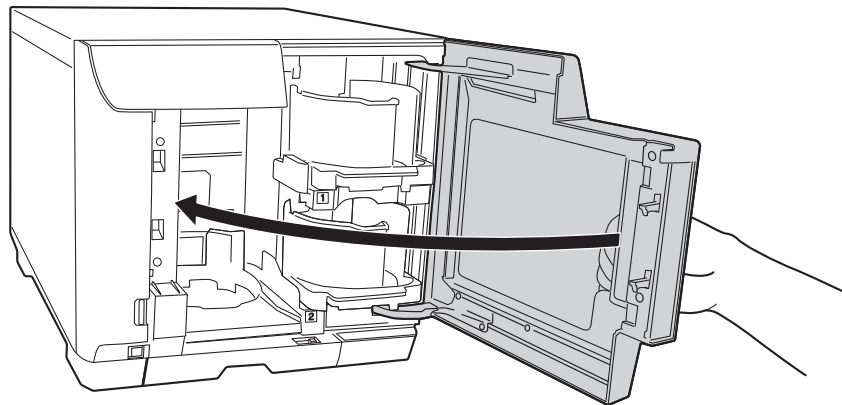

### **Acceso a EPSON Total Disc Maker**

Después de cargar discos en el stacker, acceda a EPSON Total Disc Maker para realizar ajustes en los discos a grabar y para crear las etiquetas impresas en ellos.

Haga clic en **Inicio** (🖱️), señale **Todos los programas**, haga clic en **EPSON Total Disc Maker** y, a continuación, haga clic en **EPSON Total Disc Maker**.

Si desea saber cómo utilizar EPSON Total Disc Maker, vaya al menú Ayuda.

## Registro de datos

Las siguientes instrucciones explican cómo registrar datos que se grabarán en discos.

1. Inicie EPSON Total Disc Maker.
2. Seleccione el tipo de discos que se editarán de la lista y, a continuación, haga clic en **Aplicar**.

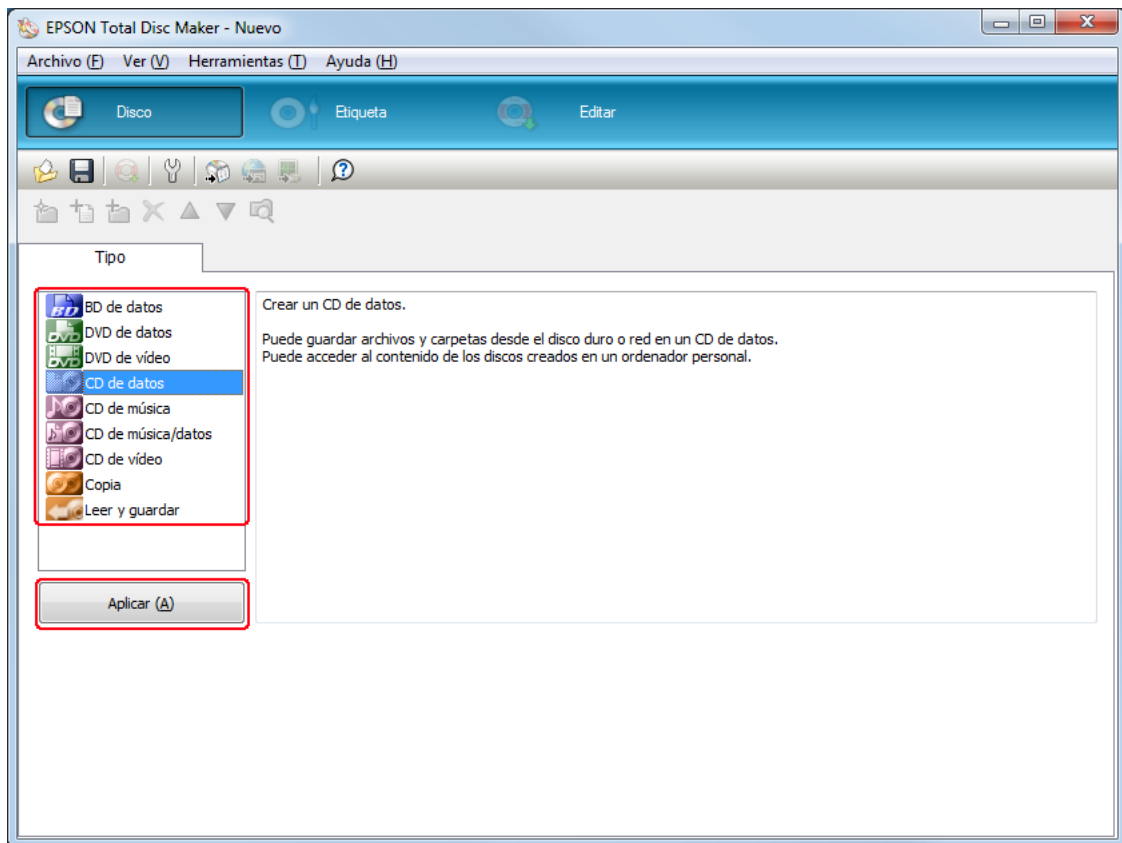

3. Arrastre archivos o carpetas y colóquelos en el árbol de datos o lista de datos. Si desea más detalles, consulte la Ayuda de EPSON Total Disc Maker.

**Nota**

- ❑ Si hace clic en **Ins. datos automát...** podrá ajustar la opción **Combinar datos y grabar**. Si desea más detalles, consulte la Ayuda de EPSON Total Disc Maker.
- ❑ Para acceder a la Ayuda de EPSON Total Disc Maker, seleccione **Ayuda** en el menú **Ayuda**.

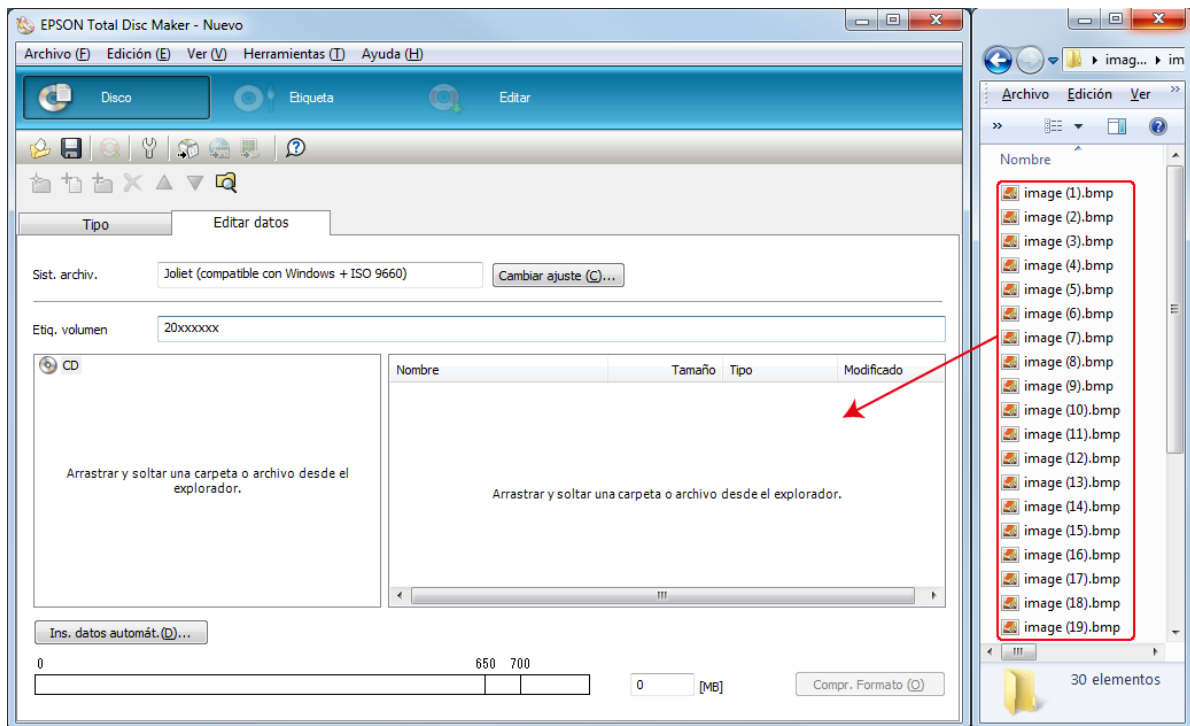

## Creación de etiquetas

Las siguientes instrucciones explican cómo crear etiquetas utilizando plantillas suministradas con el software.

1. Haga clic en **Etiqueta** en la barra de menús de EPSON Total Disc Maker.

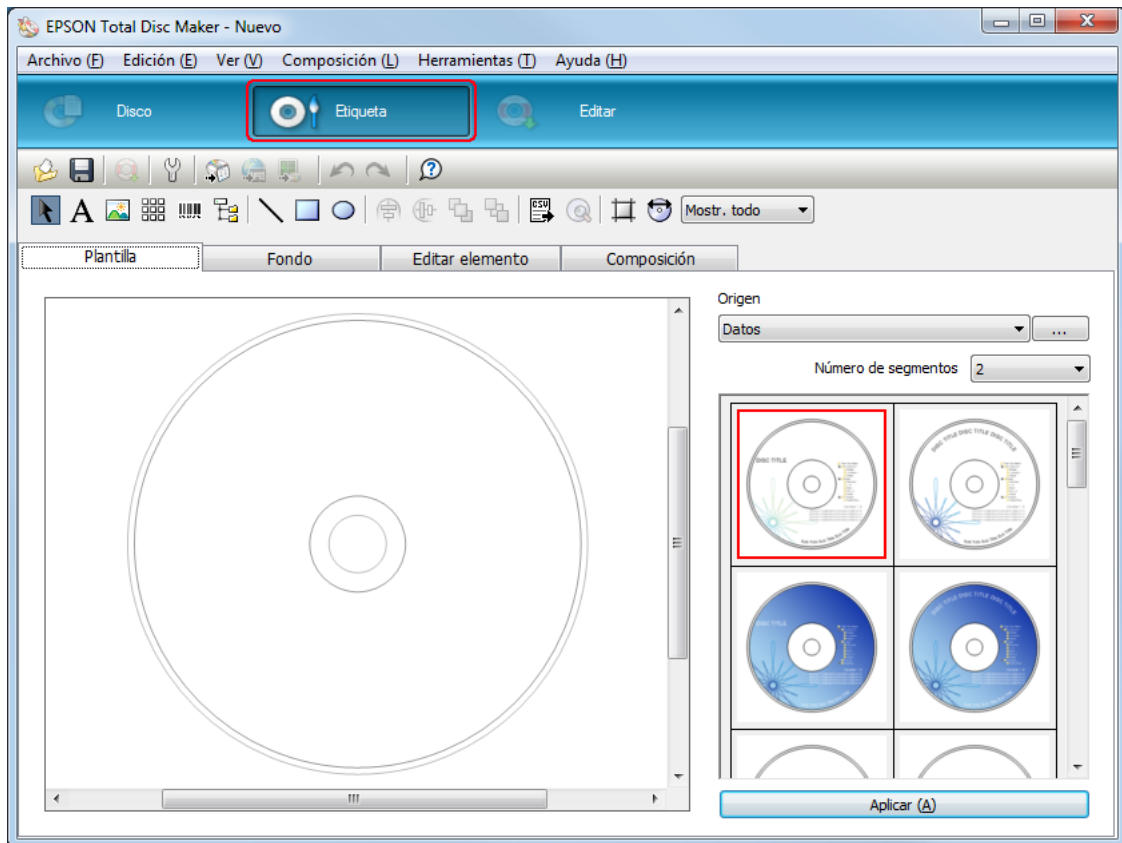

- Haga clic en la ficha **Plantilla** y seleccione un diseño de etiqueta de la lista y, a continuación, haga clic en **Aplicar**.

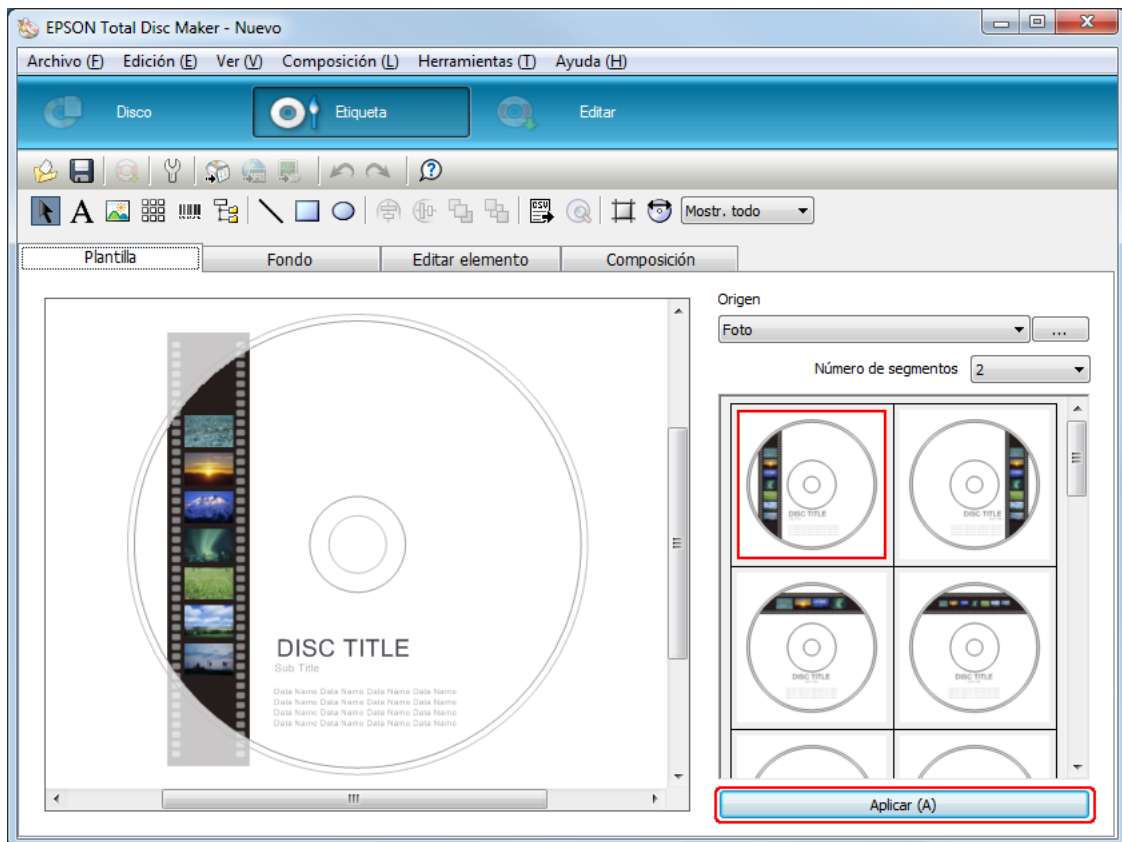

3. Realice los cambios en la etiqueta según sean necesarios en las fichas **Fondo**, **Editar elemento** y **Composición**. Si desea más detalles, consulte la **Ayuda** de EPSON Total Disc Maker.

**Nota:**

Para acceder a la Ayuda de EPSON Total Disc Maker, seleccione **Ayuda** en el menú Ayuda.

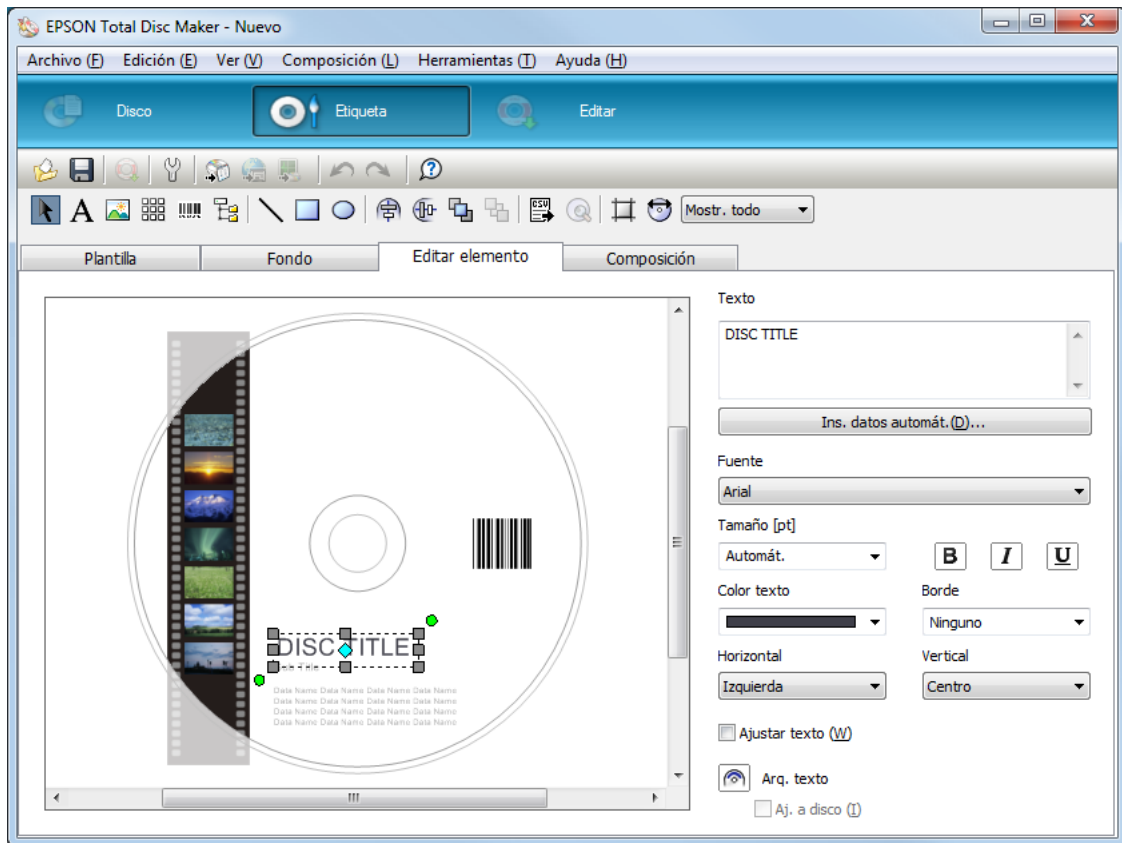

## Realización de ajustes del stacker

Las siguientes instrucciones explican cómo configurar los stackers.

1. Haga clic en **Editar** en la barra de menús de EPSON Total Disc Maker.
2. Haga clic en el icono **Propiedades** de la pantalla Editar de EPSON Total Disc Maker o EPSON Total Disc Setup.

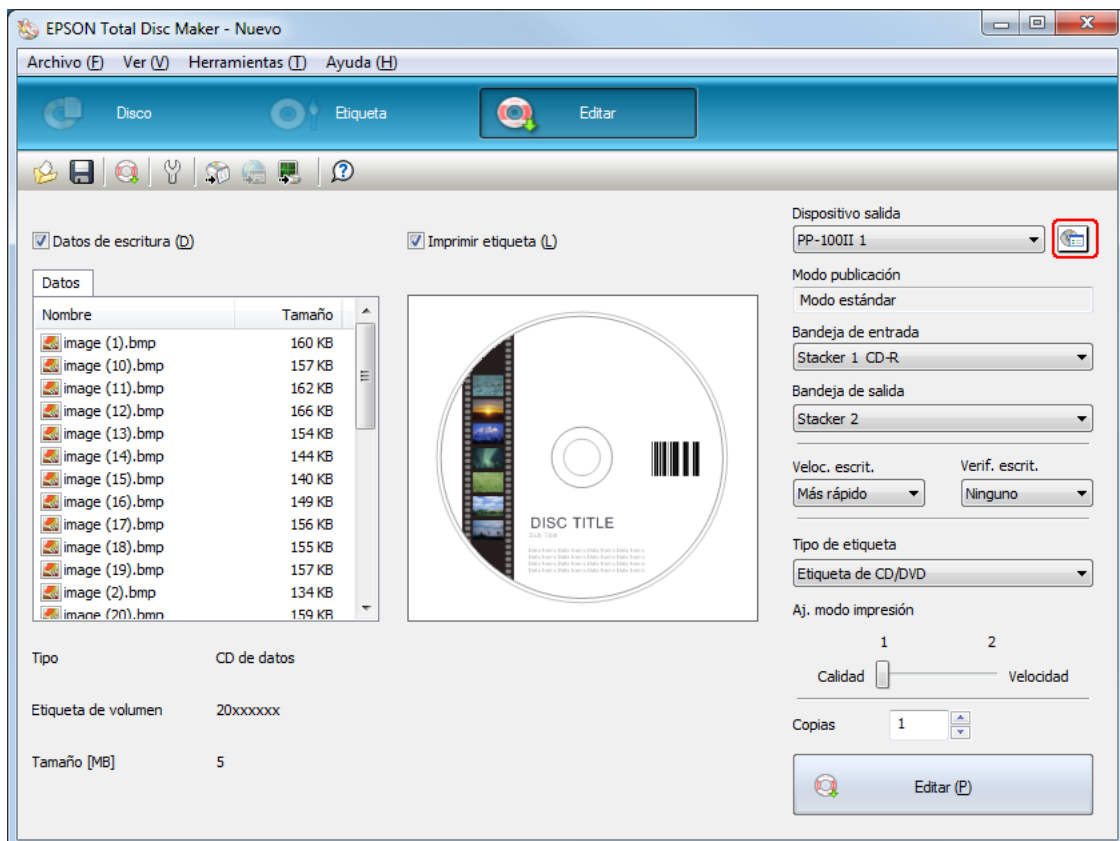

3. Configure los **Ajustes de stacker**.

**Modo publicación:** Seleccione **Modo estándar**.

**Stacker 1:** Seleccione el tipo de disco que ha cargado en el stacker 1.

**Stacker 3:** Si desea expulsar los discos editados al stacker 2 y los discos con errores al stacker 3, seleccione **Usar**.  
Si desea expulsar los discos editados al stacker 2 y los discos con errores al stacker 4, seleccione **No usar**.  
Si desea expulsar los discos editados al stacker 3, seleccione **Usar**.  
Si desea expulsar los discos editados al stacker 4, seleccione **No usar**.

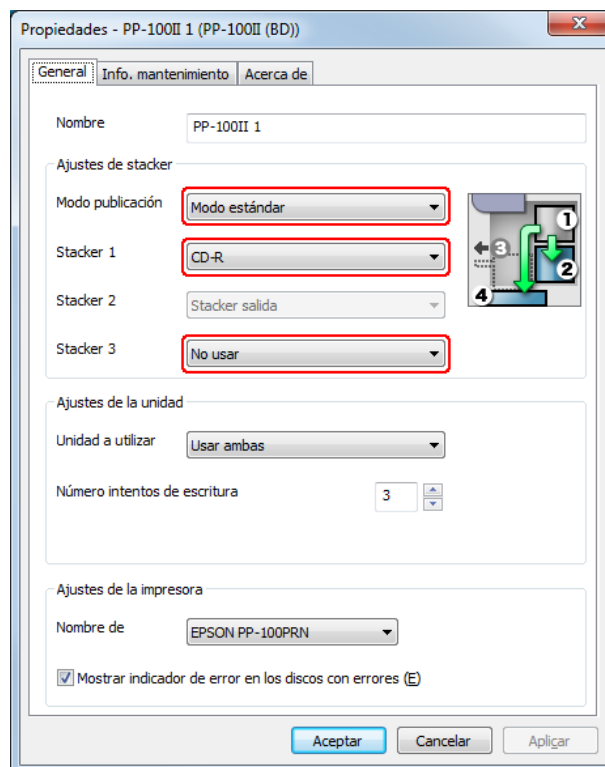

4. Haga clic en **Aceptar**.

## Edición de discos

Las siguientes instrucciones explican cómo editar discos.

1. Realice los ajustes de edición en la pantalla Editar de EPSON Total Disc Maker. Si desea más detalles, consulte la Ayuda de EPSON Total Disc Maker.

**Nota:**

Para acceder a la Ayuda de EPSON Total Disc Maker, seleccione **Ayuda** en el menú Ayuda.

2. Haga clic en el botón **Editar**.

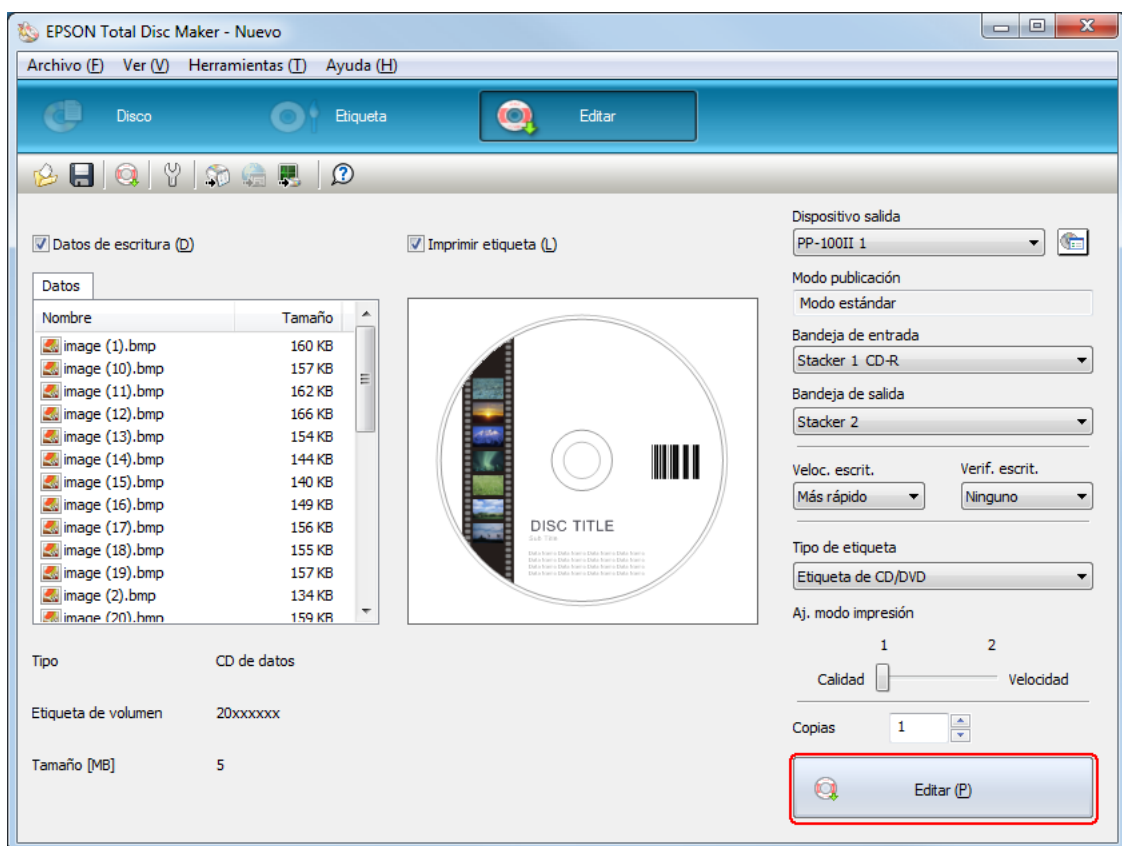

Los discos editados salen el stacker 2, 3 o 4 en función de su configuración.

**Precaución:**

- ❑ *No abra la puerta del dispositivo mientras el producto está editando discos, a no ser que la aplicación le indique que debe añadir o retirar discos. Esto afectará a la calidad de la escritura y de la impresión. Además, no introduzca las manos en el producto mientras emite una señal sonora ya que el brazo estará aún en movimiento.*
- ❑ *Escuchará un sonido de alarma si abre la puerta del dispositivo mientras hay un trabajo en curso, y éste se detendrá en pausa. El cierre de la puerta del dispositivo reinicia automáticamente el trabajo.*
- ❑ *No utilice el stacker mientras la unidad emite una señal sonora, ya que podría dañar el brazo.*
- ❑ *Si necesita abrir la puerta del dispositivo, pause o cancele el trabajo antes de hacerlo.*
- ❑ *No abra la cubierta del cartucho de tinta o de la caja de mantenimiento mientras realice un trabajo.*
- ❑ *Según el disco o el ordenador utilizado, la velocidad de escritura puede que sea inferior al valor configurado.*
- ❑ *Según el disco utilizado, la velocidad de escritura recomendada para el disco no se podrá utilizar. Es ese caso, reduzca la velocidad de escritura. Sobre todo en los discos DVD±R de doble capa y BD-R DL de doble capa, se recomienda escribir a una velocidad inferior.*

**Nota:**

*Si Windows se apaga mientras está procesando un trabajo, éste se reanudará la próxima vez que se reinicie Windows.*

---

## ***Modo salida externa***

### ***Carga de discos***

Para cargar discos, siga los pasos indicados a continuación.

1. Abra la puerta del dispositivo.

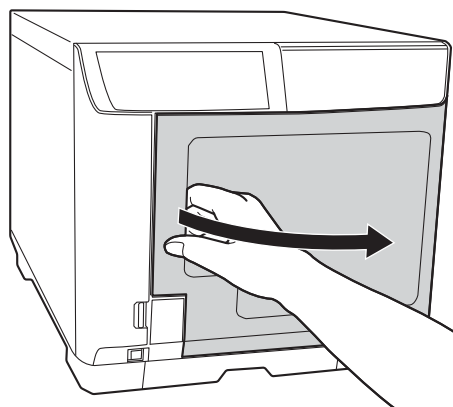

2. Extraiga el stacker 1.

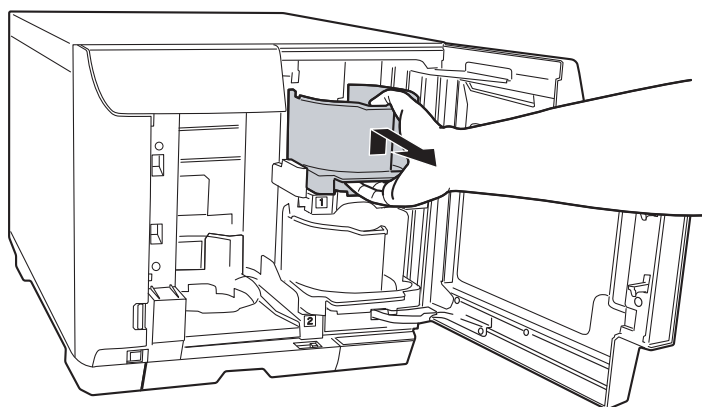

3. Airee una pila de discos para evitar que estén adheridos. Tenga cuidado y evite rayar la cara grabable de los discos.

4. Cargue los discos en el stacker 1 con la cara imprimible hacia arriba.

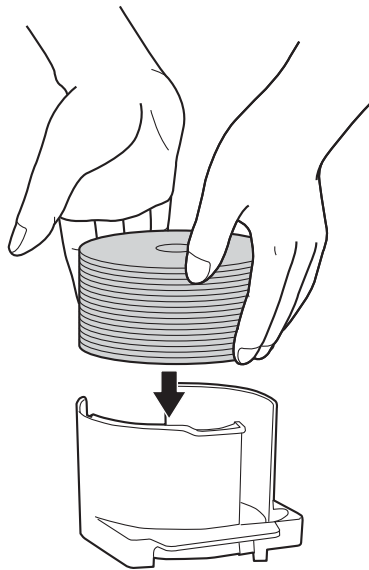

**Precaución:**

- ❑ No cargue los discos por encima de la línea de puntos marcada en el stacker; de lo contrario, tanto los discos como el producto podrían dañarse.
  
- ❑ No mezcle CDs/DVDs con BDs en el mismo stacker. Si lo hace, podría producirse un error al coger el disco.

5. Introduzca el stacker 1.

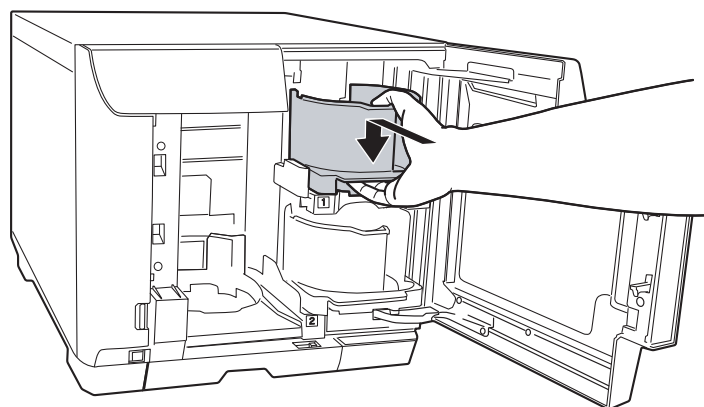

6. Extraiga el stacker 2.

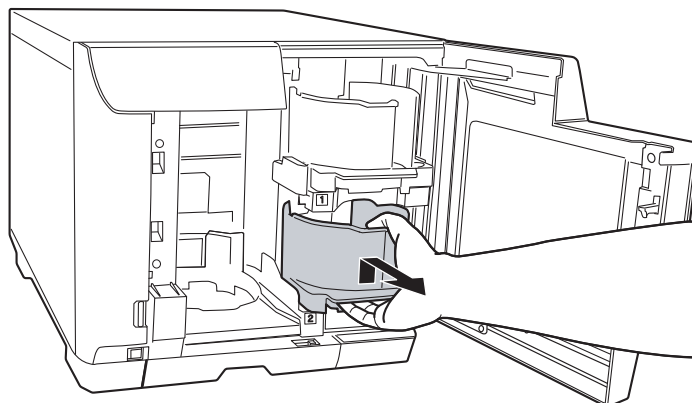

7. Airee una pila de discos para evitar que estén adheridos. Tenga cuidado y evite rayar la cara grabable del disco.

8. Cargue los discos en el stacker 2 con la cara imprimible hacia arriba.

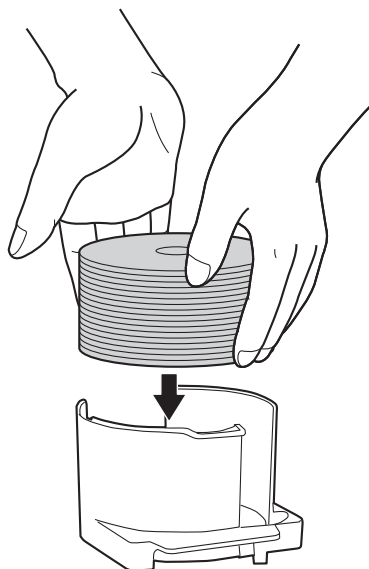

**Precaución:**

- ❑ No cargue los discos por encima de la línea de puntos marcada en el stacker; de lo contrario, tanto los discos como el producto podrían dañarse.
- ❑ No mezcle CDs/DVDs con BDs en el mismo stacker. Si lo hace, podría producirse un error al coger el disco.

9. Introduzca el stacker 2.

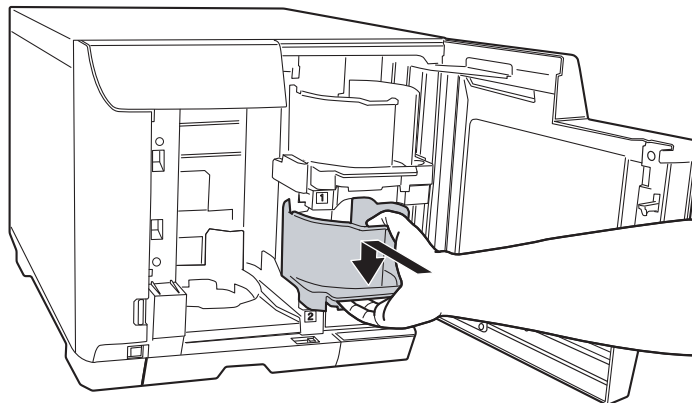

10. Si selecciona el stacker 3 como stacker de salida, inserte dicho stacker 3.

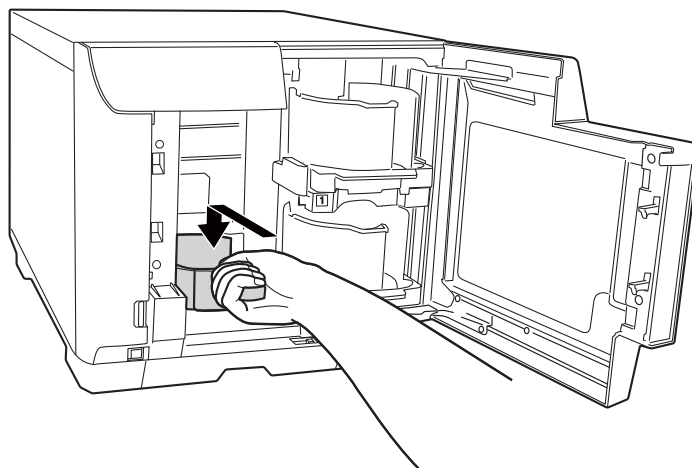

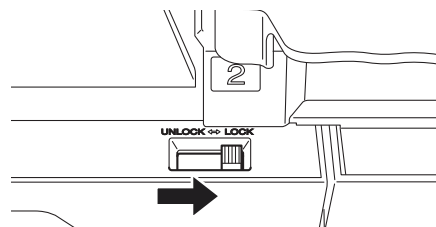

**Precaución:**

- ❑ Asegúrese de que no hay discos en los stackers 3 y 4.
- ❑ No extraiga el stacker 4. Asegúrese de bloquear la palanca de bloqueo del stacker 4.

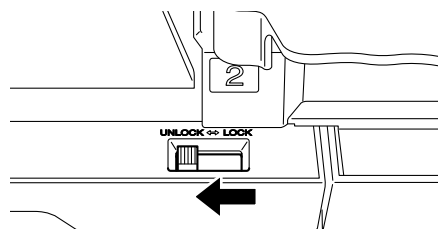

11. Si selecciona el stacker 4 como stacker de salida, desbloquee la palanca de bloqueo situada en el stacker 4.



 **Precaución:**  
No instale el stacker 3.

12. Cierre la puerta del dispositivo.

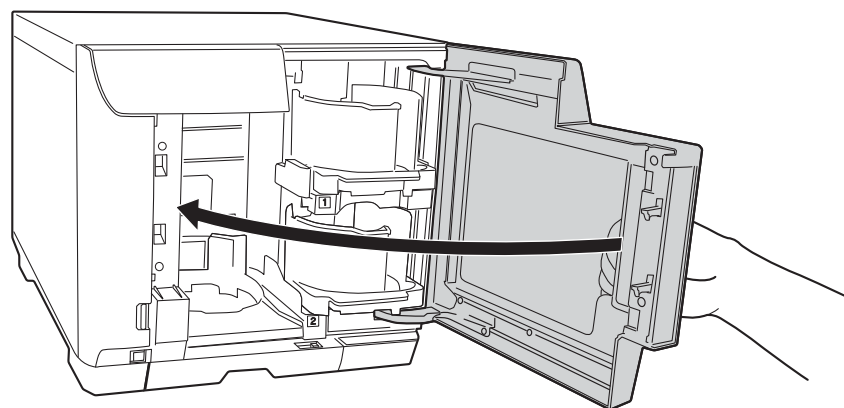

## Acceso a EPSON Total Disc Maker

Después de cargar discos en los stacker, acceda a EPSON Total Disc Maker para realizar ajustes en los discos a escribir y para crear las etiquetas impresas en ellos.

Haga clic en **Inicio** (🌐), señale **Todos los programas**, haga clic en **EPSON Total Disc Maker** y, a continuación, haga clic en **EPSON Total Disc Maker**.

Si desea saber cómo utilizar EPSON Total Disc Maker, vaya al menú Ayuda.

## Registro de datos

Las siguientes instrucciones explican cómo registrar datos que se grabarán en discos.

1. Inicie EPSON Total Disc Maker.
2. Seleccione el tipo de discos que se editarán de la lista y, a continuación, haga clic en **Aplicar**.

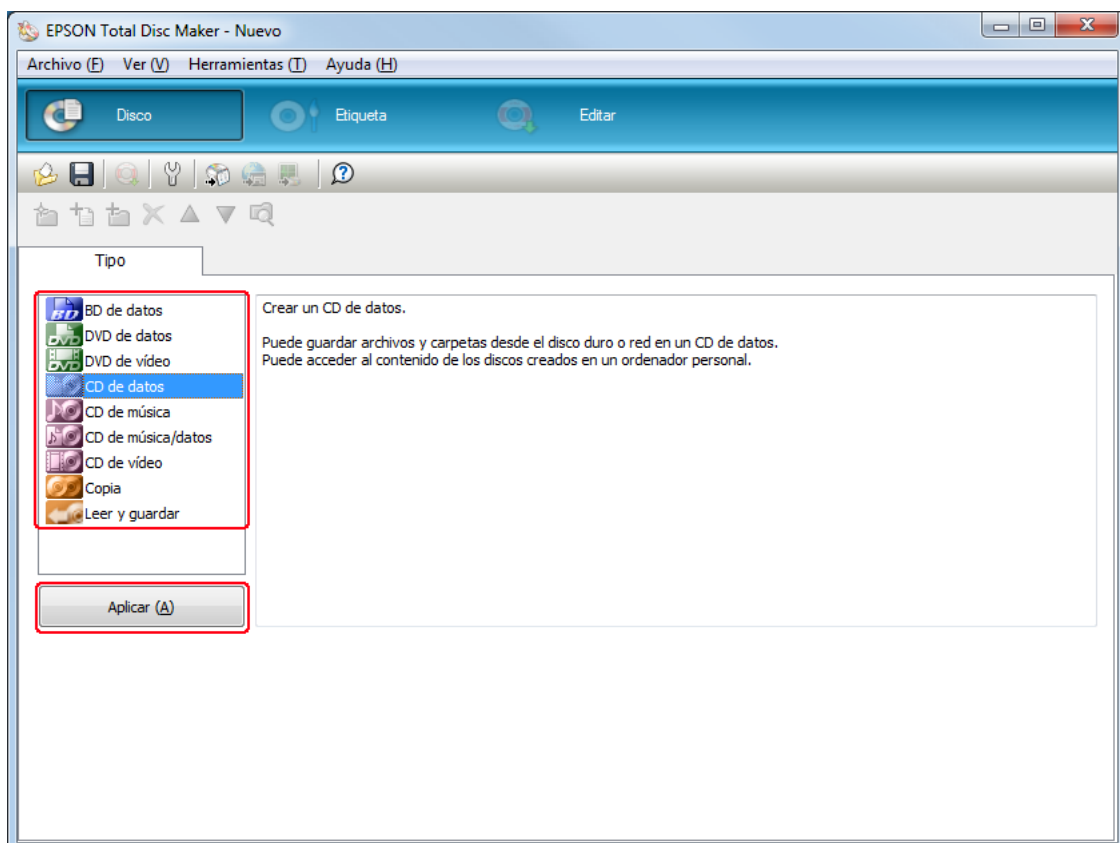

3. Arrastre archivos o carpetas y colóquelos en el árbol de datos o lista de datos. Si desea más detalles, consulte la Ayuda de EPSON Total Disc Maker.

**Nota**

- ❑ Si hace clic en **Ins. datos automát...** podrá ajustar la opción **Combinar datos y grabar**. Si desea más detalles, consulte la Ayuda de EPSON Total Disc Maker.
- ❑ Para acceder a la Ayuda de EPSON Total Disc Maker, seleccione **Ayuda** en el menú **Ayuda**.

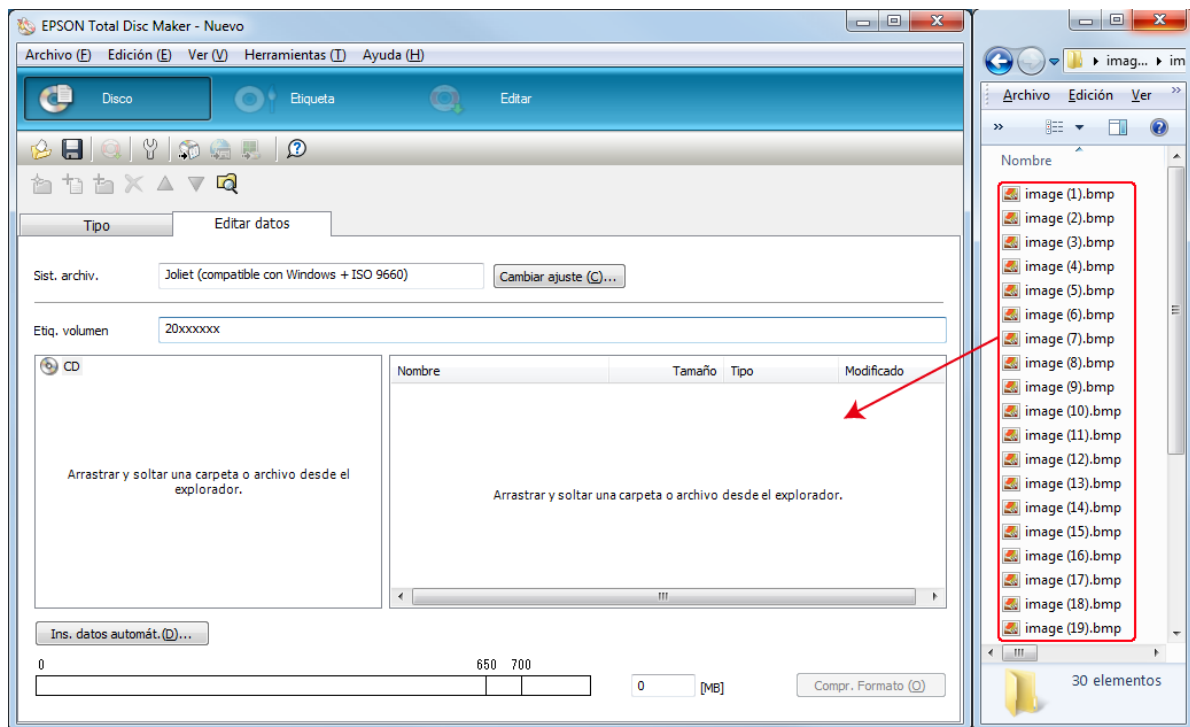

## Creación de etiquetas

Las siguientes instrucciones explican cómo crear etiquetas utilizando plantillas suministradas con el software.

1. Haga clic en **Etiqueta** en la barra de menús de EPSON Total Disc Maker.

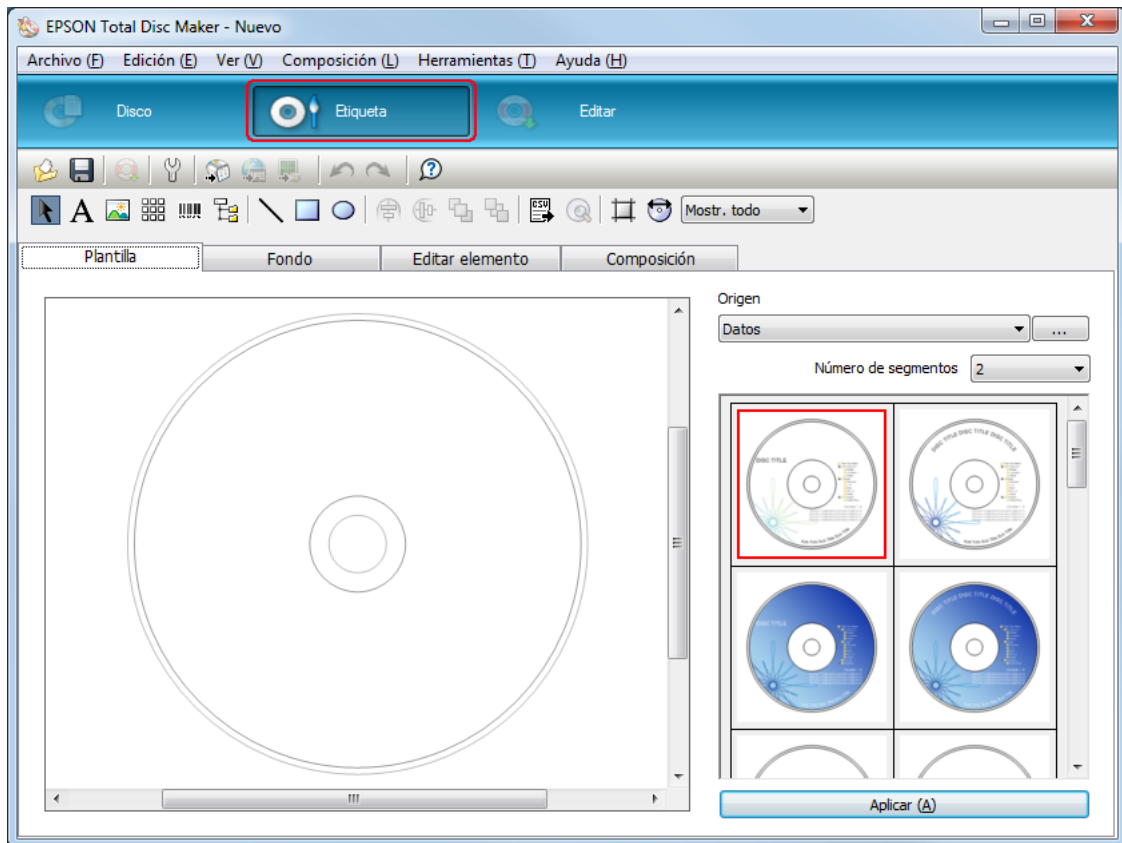

- Haga clic en la ficha **Plantilla** y seleccione un diseño de etiqueta de la lista y, a continuación, haga clic en **Aplicar**.

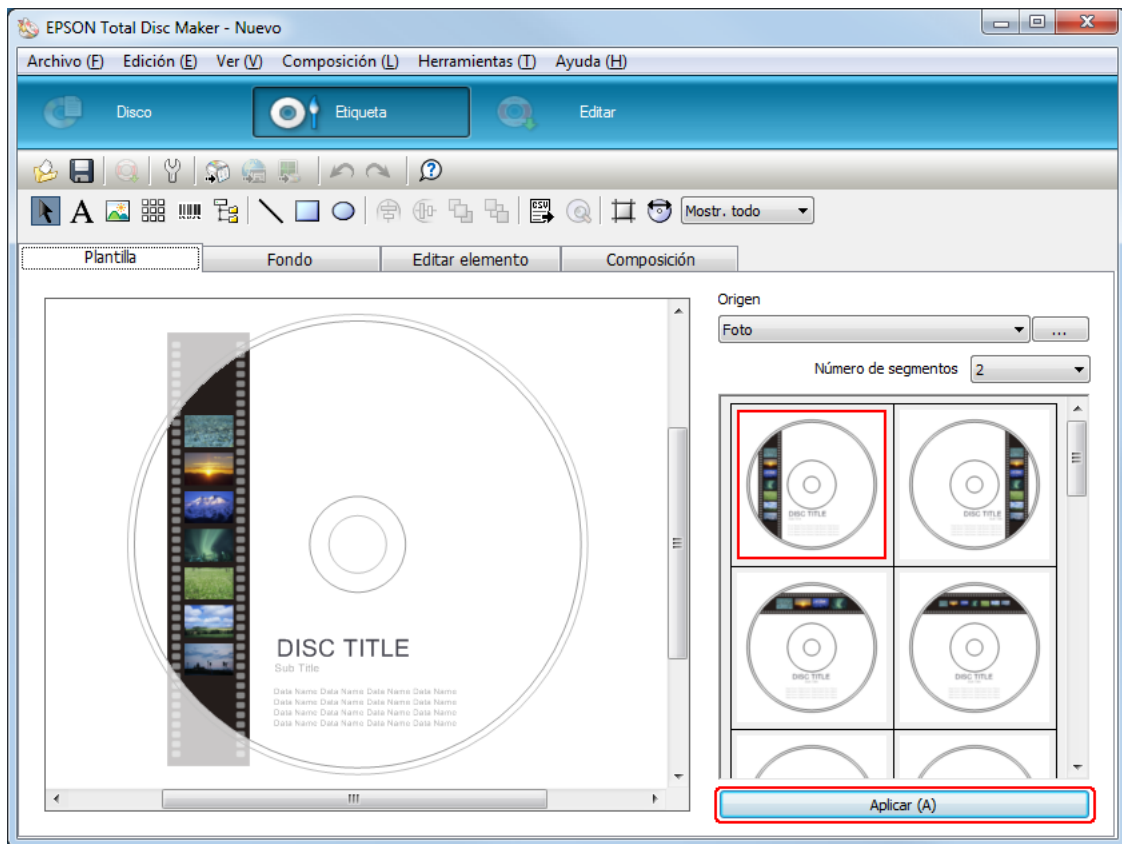

3. Realice los cambios en la etiqueta según sean necesarios en las fichas **Fondo**, **Editar elemento** y **Composición**. Si desea más detalles, consulte la **Ayuda** de EPSON Total Disc Maker.

**Nota:**

Para acceder a la Ayuda de EPSON Total Disc Maker, seleccione **Ayuda** en el menú Ayuda.

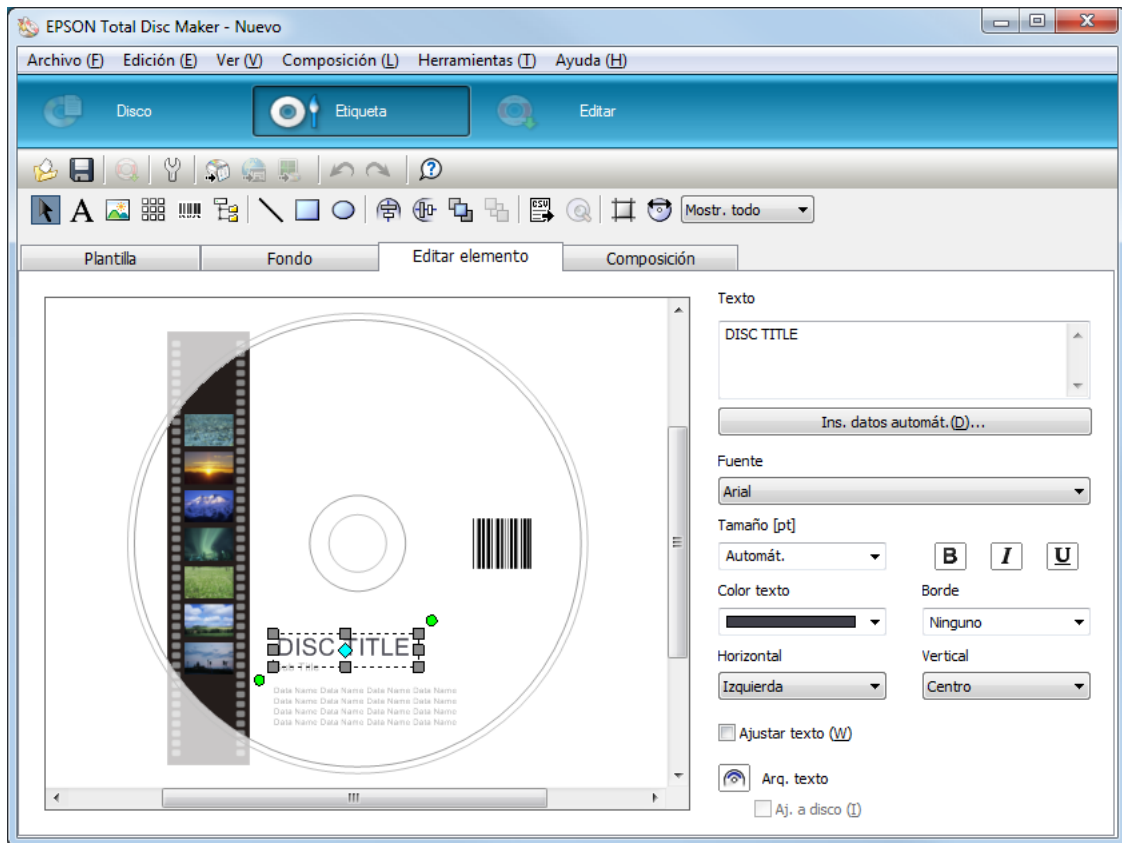

## Realización de ajustes del stacker

Las siguientes instrucciones explican cómo configurar los stackers.

1. Haga clic en **Editar** en la barra de menús de EPSON Total Disc Maker.
2. Haga clic en el icono **Propiedades** de la pantalla Editar de EPSON Total Disc Maker o EPSON Total Disc Setup.

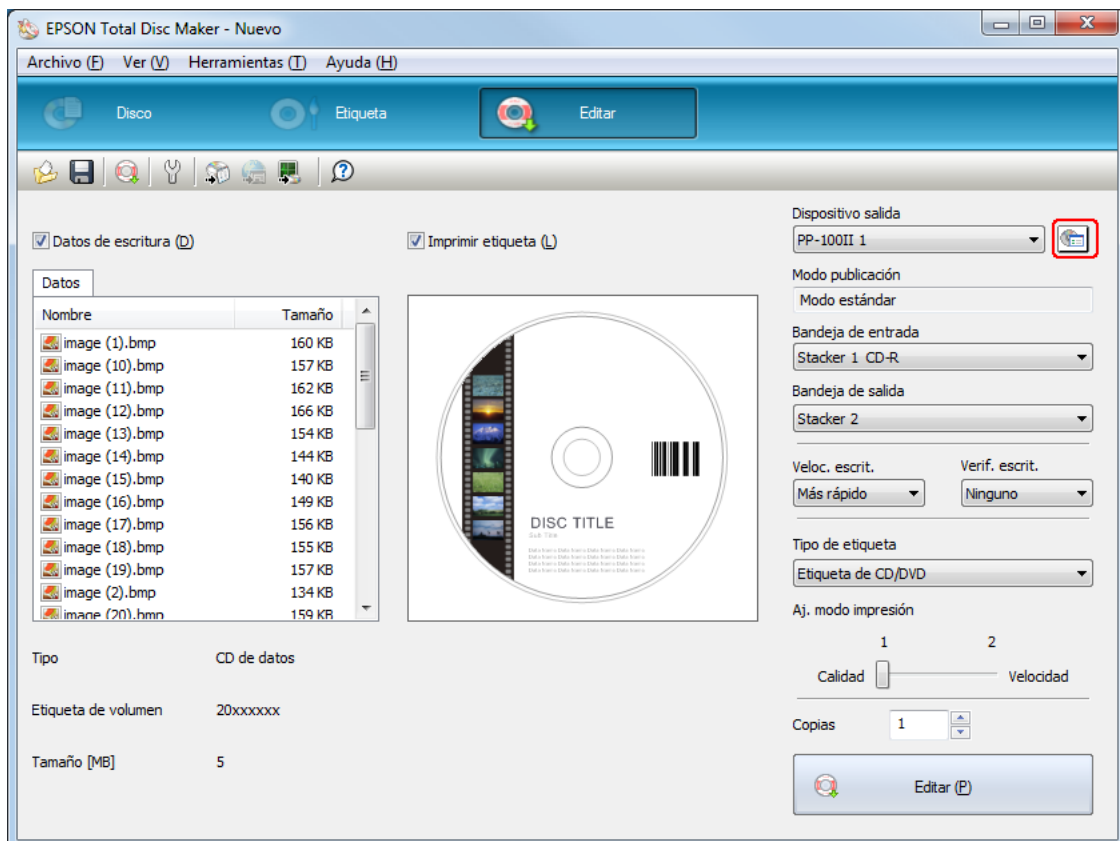

3. Configure los **Ajustes de stacker**.

**Modo publicación:** Seleccione **Modo de salida externa**.

**Stacker 1:** Seleccione el tipo de disco que ha cargado en el stacker 1.

**Stacker 2:** Seleccione el tipo de disco que ha cargado en el stacker 2.

**Stacker 3:** Si quiere expulsar los discos editados al stacker 3, seleccione **Stacker salida**.  
Si quiere expulsar los discos editados al stacker 4, seleccione **No usar**.

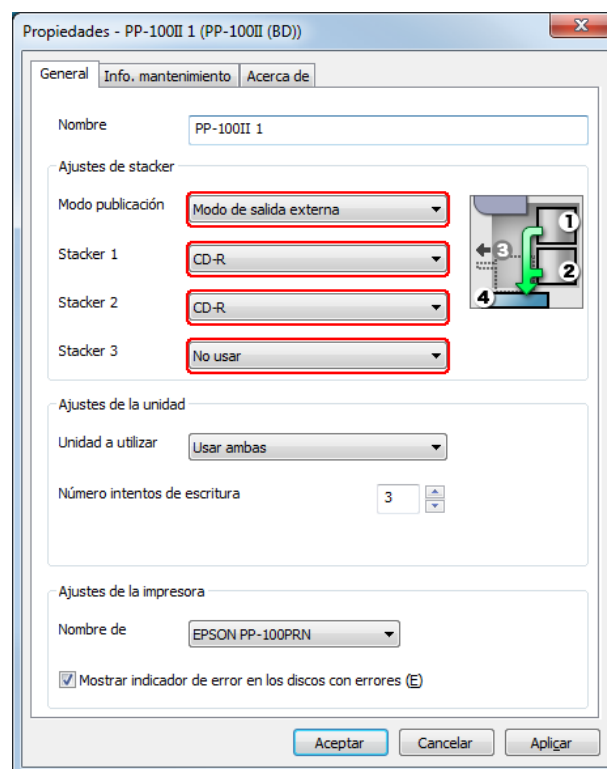

4. Haga clic en **Aceptar**.

## Edición de discos

Las siguientes instrucciones explican cómo editar discos.

1. Realice los ajustes de edición en la pantalla Editar de EPSON Total Disc Maker. Si desea más detalles, consulte la Ayuda de EPSON Total Disc Maker.

**Nota:**

Para acceder a la Ayuda de EPSON Total Disc Maker, seleccione **Ayuda** en el menú Ayuda.

2. Haga clic en el botón **Editar**.

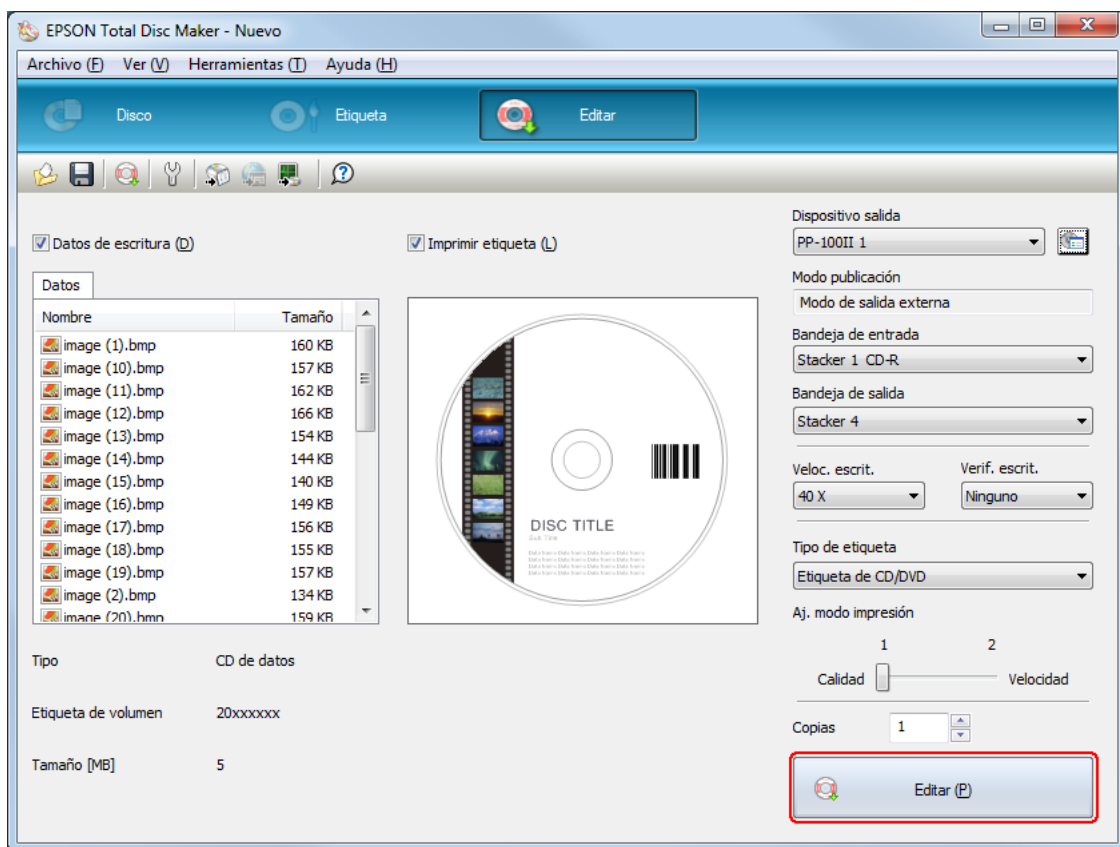

Los discos editados salen el stacker 3 o 4 en función de su configuración.

**Precaución:**

- ❑ *No abra la puerta del dispositivo mientras el producto está editando discos, a no ser que la aplicación le indique que debe añadir o retirar discos. Esto afectará a la calidad de la escritura y de la impresión. Además, no introduzca las manos en el producto mientras emite una señal sonora ya que el brazo estará aún en movimiento.*
- ❑ *Escuchará un sonido de alarma si abre la puerta del dispositivo mientras hay un trabajo en curso, y éste se detendrá en pausa. El cierre de la puerta del dispositivo reinicia automáticamente el trabajo.*
- ❑ *No utilice el stacker mientras la unidad emite una señal sonora, ya que podría dañar el brazo.*
- ❑ *Si necesita abrir la puerta del dispositivo, pause o cancele el trabajo antes de hacerlo.*
- ❑ *No abra la cubierta del cartucho de tinta o de la caja de mantenimiento mientras realice un trabajo.*
- ❑ *Según el disco o el ordenador utilizado, la velocidad de escritura puede que sea inferior al valor configurado.*
- ❑ *Según el disco utilizado, la velocidad de escritura recomendada para el disco no se podrá utilizar. Es ese caso, reduzca la velocidad de escritura. Sobre todo en los discos DVD±R de doble capa y BD-R DL de doble capa, se recomienda escribir a una velocidad inferior.*

**Nota:**

*Si Windows se apaga mientras está procesando un trabajo, éste se reanudará la próxima vez que se reinicie Windows.*

---

## **Modo lote**

### **Carga de discos**

Para cargar discos, siga los pasos indicados a continuación.

1. Abra la puerta del dispositivo.

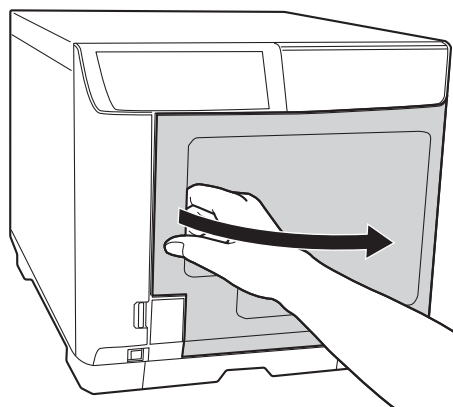

2. Extraiga el stacker 1.

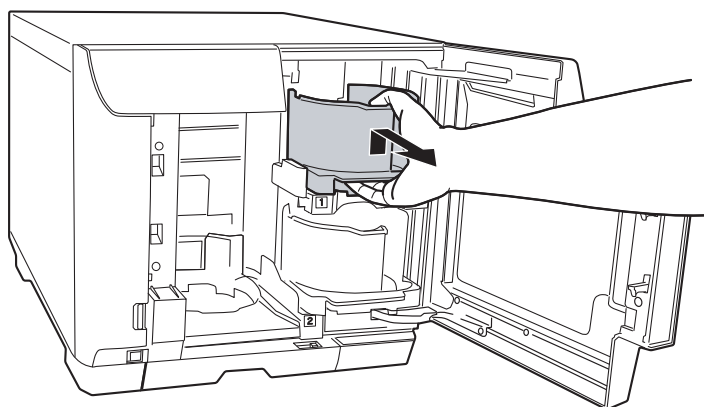

3. Airee una pila de discos para evitar que estén adheridos. Tenga cuidado y evite rayar la cara grabable de los discos.

4. Cargue los discos en el stacker 1 con la cara imprimible hacia arriba.

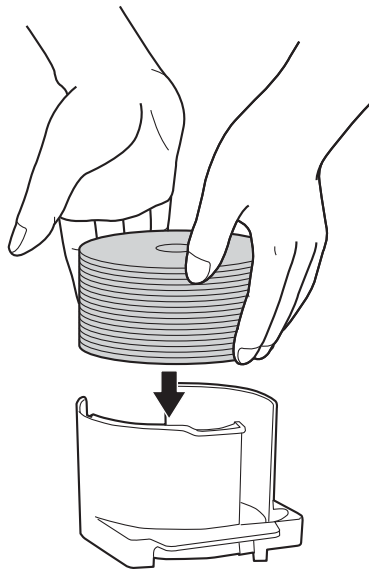

**Precaución:**

- ❑ No cargue discos por encima de la línea de puntos marcada en el stacker; de lo contrario, tanto los discos como el producto podrían dañarse.
  
- ❑ No mezcle CDs/DVDs con BDs en el mismo stacker. Si lo hace, podría producirse un error al coger el disco.

5. Introduzca el stacker 1.

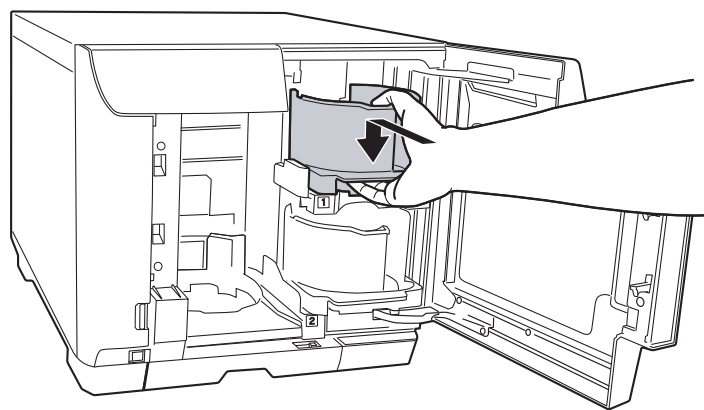

6. Extraiga el stacker 2.

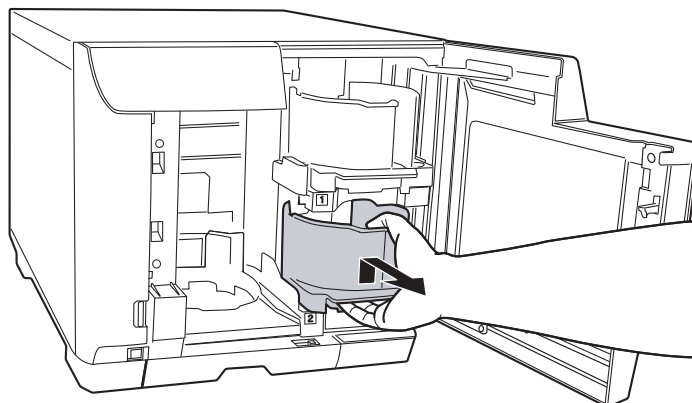

7. Airee una pila de discos para evitar que estén adheridos. Tenga cuidado y evite rayar la cara grabable de los discos.

8. Cargue los discos en el stacker 2 con la cara imprimible hacia arriba.

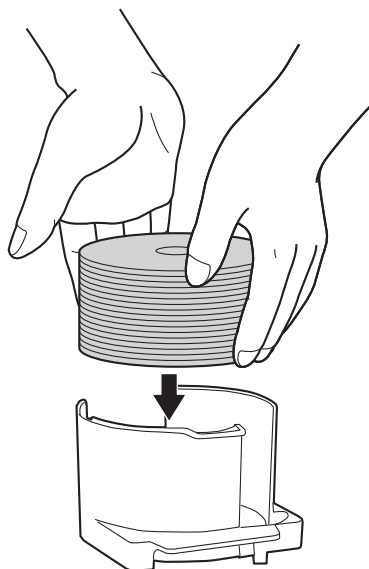

**Precaución:**

- ❑ No cargue los discos por encima de la línea de puntos marcada en el stacker; de lo contrario, tanto los discos como el producto podrían dañarse.
- ❑ No mezcle CDs/DVDs con BDs en el mismo stacker. Si lo hace, podría producirse un error al coger el disco.

9. Introduzca el stacker 2.

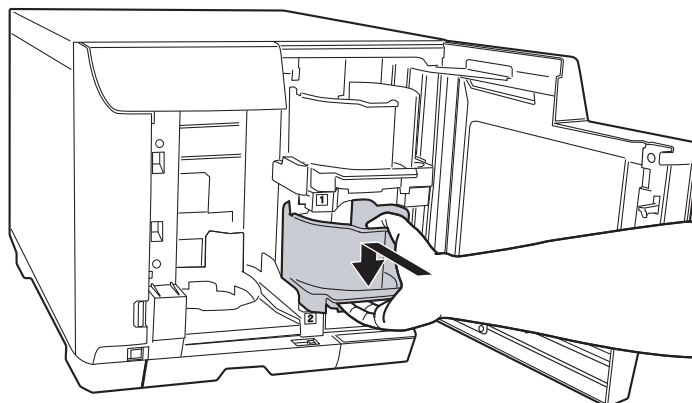

10. Introduzca el stacker 3.

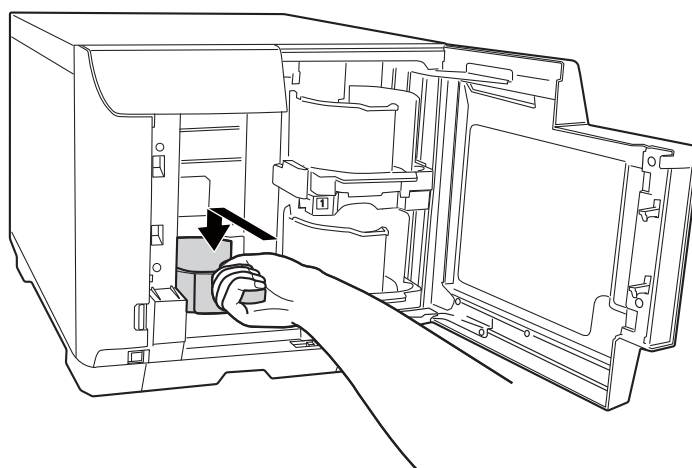

**Precaución:**

- ❑ Asegúrese de que no hay discos en los stacker 3 y 4.
- ❑ No extraiga el stacker 4. Asegúrese de bloquear la palanca de bloqueo del stacker 4.

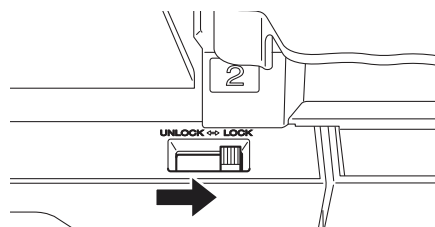

11. Cierre la puerta del dispositivo.

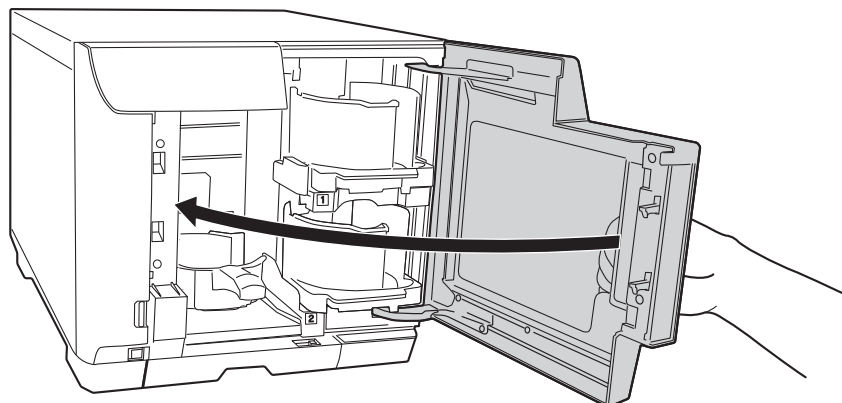

### **Acceso a EPSON Total Disc Maker**

Después de cargar discos en los stacker, acceda a EPSON Total Disc Maker para realizar ajustes para grabar discos y para crear las etiquetas impresas en ellos.

Haga clic en **Inicio** (🖱️), señale **Todos los programas**, haga clic en **EPSON Total Disc Maker** y, a continuación, haga clic en **EPSON Total Disc Maker**.

Si desea saber cómo utilizar EPSON Total Disc Maker, vaya al menú Ayuda.

## Registro de datos

Las siguientes instrucciones explican cómo registrar datos que se grabarán en discos.

1. Inicie EPSON Total Disc Maker.
2. Seleccione el tipo de discos que se editarán de la lista y, a continuación, haga clic en **Aplicar**.

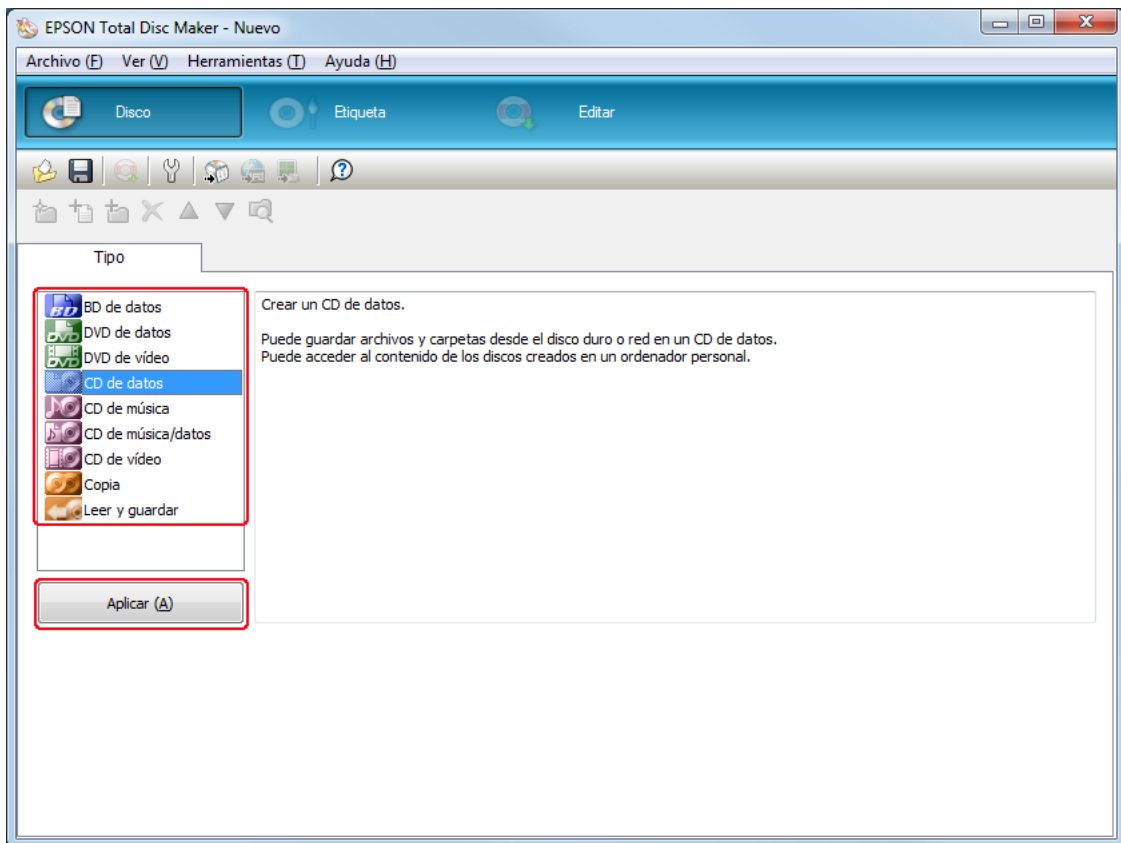

3. Arrastre archivos o carpetas y colóquelos en el árbol de datos o lista de datos. Si desea más detalles, consulte la Ayuda de EPSON Total Disc Maker.

**Nota**

- ❑ Si hace clic en **Ins. datos automát...** podrá ajustar la opción **Combinar datos y grabar**. Si desea más detalles, consulte la Ayuda de EPSON Total Disc Maker.
- ❑ Para acceder a la Ayuda de EPSON Total Disc Maker, seleccione **Ayuda** en el menú **Ayuda**.

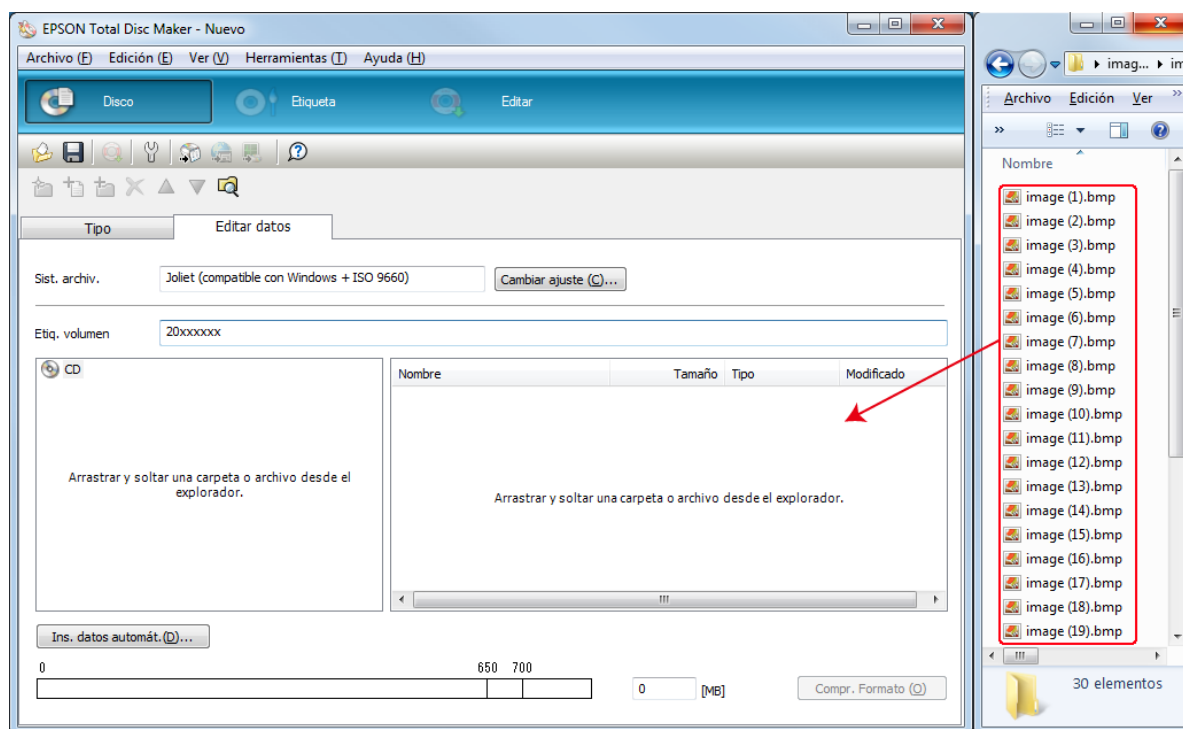

## Creación de etiquetas

Las siguientes instrucciones explican cómo crear etiquetas utilizando plantillas suministradas con el software.

1. Haga clic en **Etiqueta** en la barra de menús de EPSON Total Disc Maker.

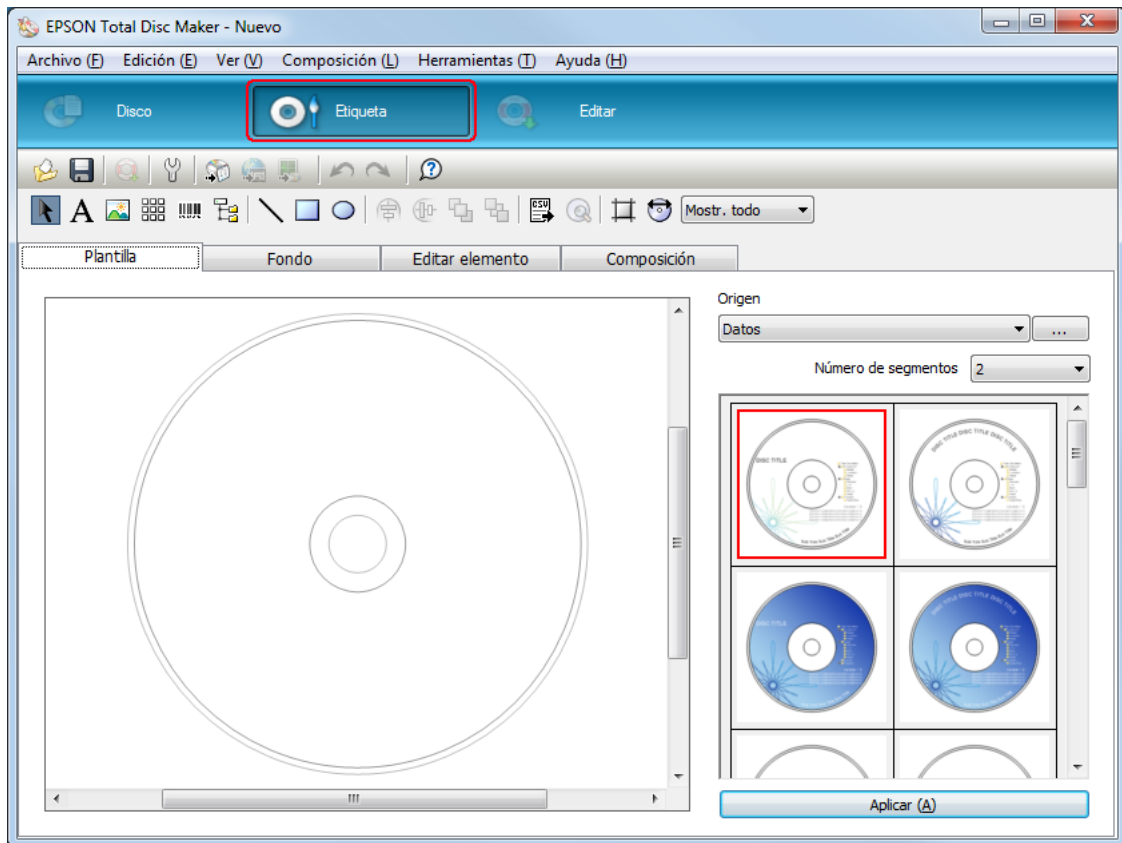

2. Haga clic en la ficha **Plantilla** y seleccione un diseño de etiqueta de la lista y, a continuación, haga clic en **Aplicar**.

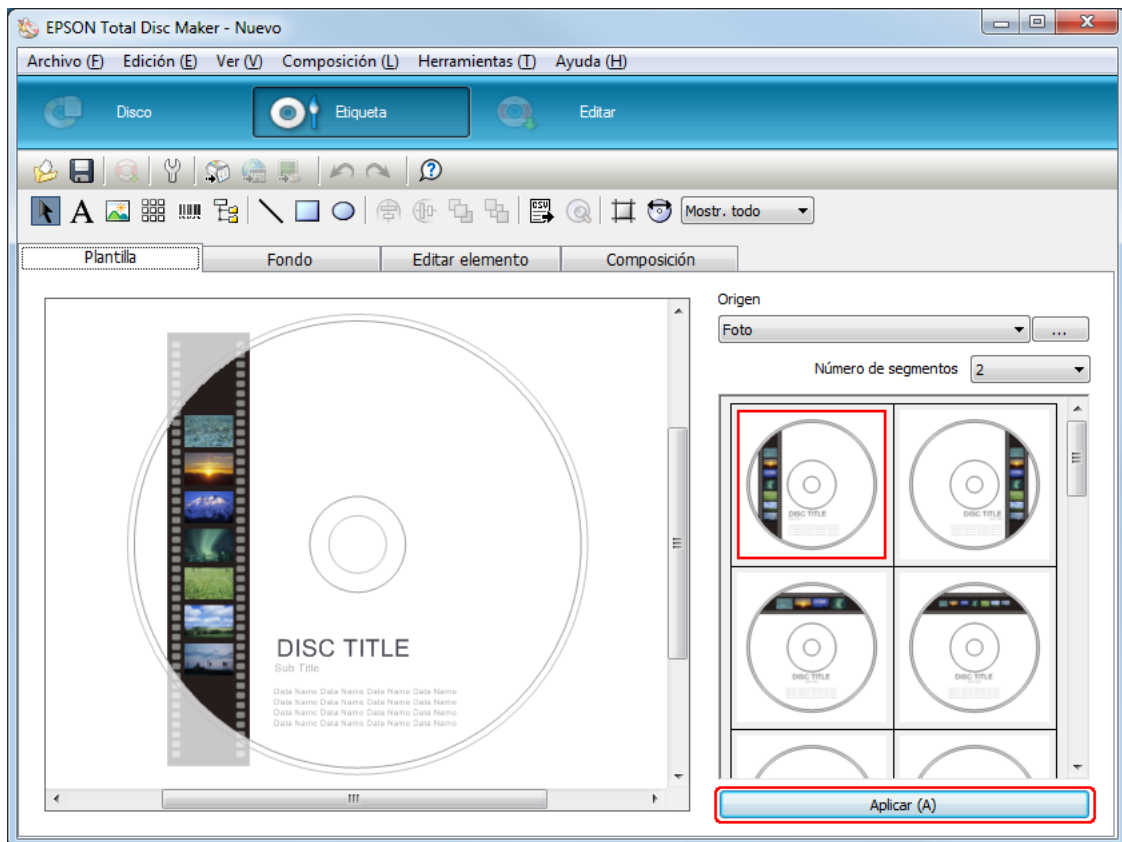

3. Realice los cambios en la etiqueta según sean necesarios en las fichas **Fondo**, **Editar elemento** y **Composición**. Si desea más detalles, consulte la **Ayuda** de EPSON Total Disc Maker.

**Nota:**

Para acceder a la Ayuda de EPSON Total Disc Maker, seleccione **Ayuda** en el menú Ayuda.

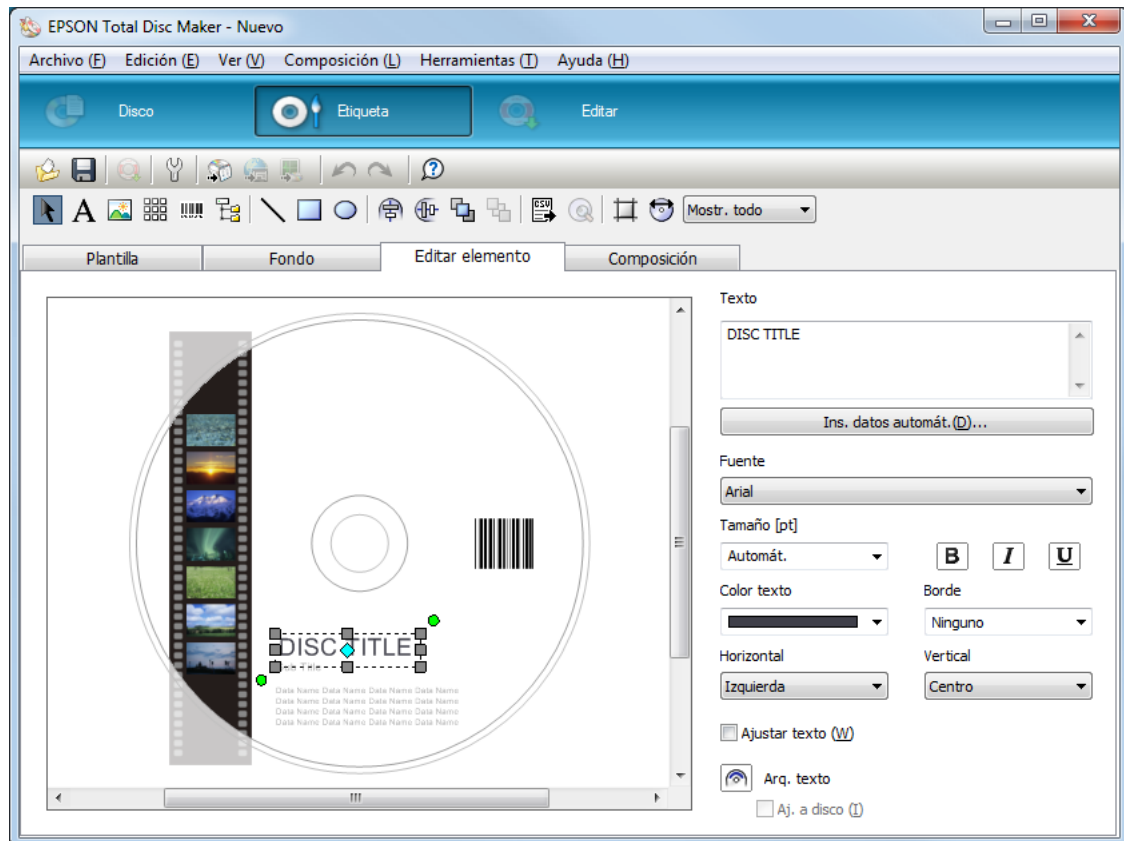

## Realización de ajustes del stacker

Las siguientes instrucciones explican cómo configurar los stackers.

1. Haga clic en **Editar** en la barra de menús de EPSON Total Disc Maker.
2. Haga clic en el icono **Propiedades** de la pantalla Editar de EPSON Total Disc Maker o EPSON Total Disc Setup.

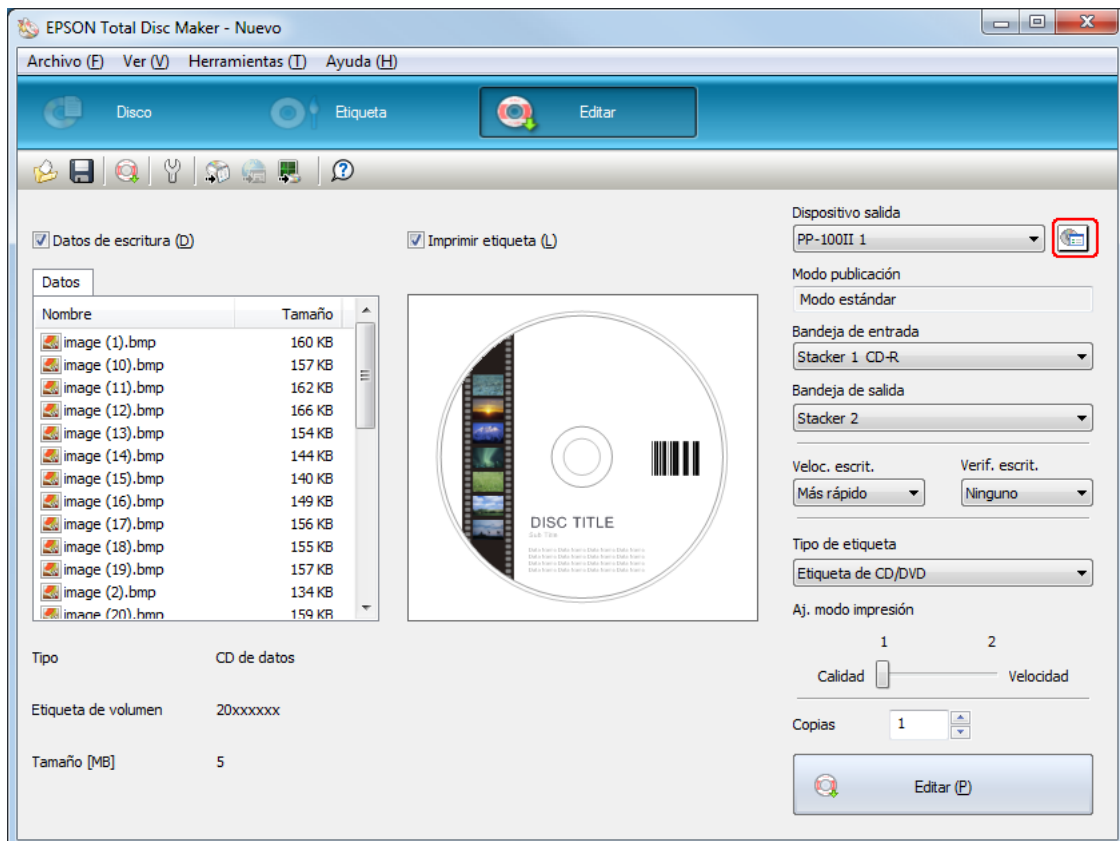

3. Configure los **Ajustes de stacker**.

**Modo publicación:** Seleccione **Modo lote**.

**Stacker 1:** Seleccione el tipo de disco que ha cargado en los stackers 1 y 2.

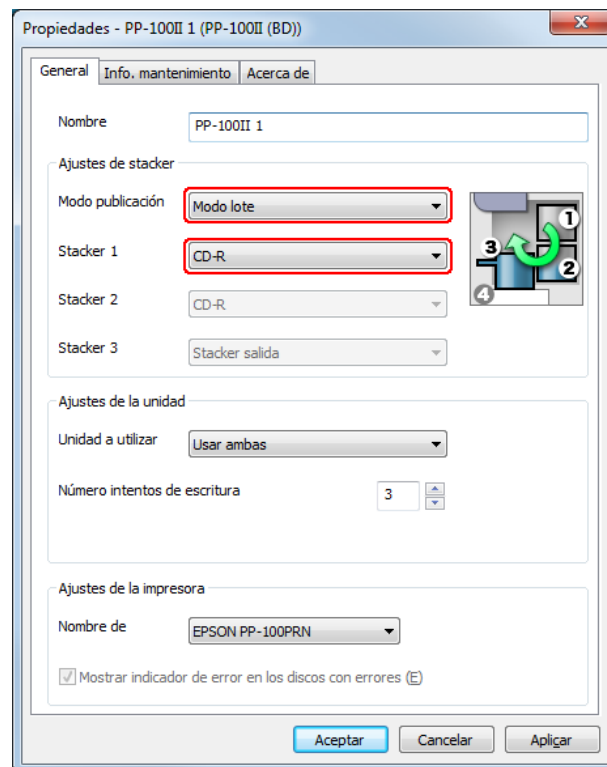

4. Haga clic en **Aceptar**.

## Edición de discos

1. Realice los ajustes de edición en la pantalla Editar de EPSON Total Disc Maker. Si desea más detalles, consulte la Ayuda de EPSON Total Disc Maker.

**Nota:**

Para acceder a la Ayuda de EPSON Total Disc Maker, seleccione **Ayuda** en el menú Ayuda.

2. Haga clic en el botón **Editar**.

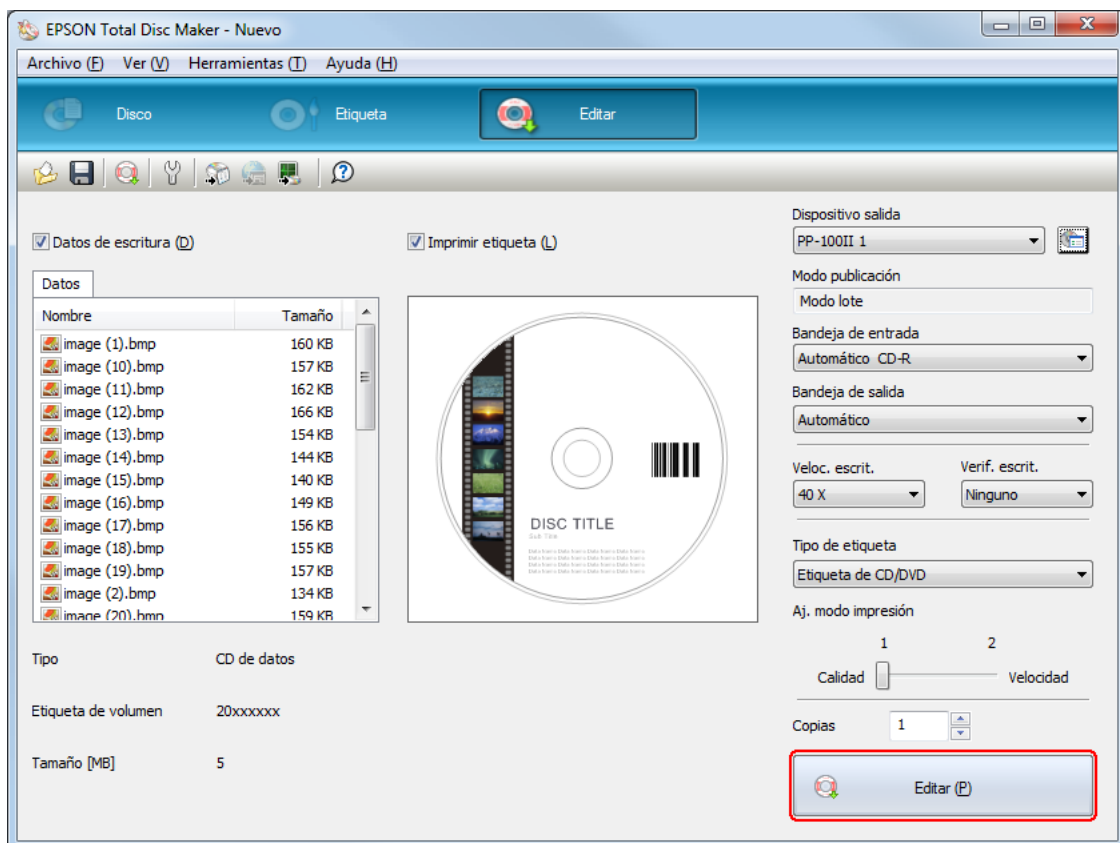

Los discos editados salen el stacker 2 y 3.

**Precaución:**

- ❑ *No abra las cubiertas mientras el producto está editando discos, a no ser que la aplicación le indique que debe añadir o retirar discos. Esto afectará a la calidad de la escritura y de la impresión. Además, no introduzca las manos en el producto mientras emite una señal sonora ya que el brazo estará aún en movimiento.*
- ❑ *Escuchará un sonido de alarma si abre la puerta del dispositivo mientras hay un trabajo en curso, y éste se detendrá en pausa. El cierre de la puerta del dispositivo reinicia automáticamente el trabajo.*
- ❑ *No utilice el stacker mientras la unidad emite una señal sonora, ya que podría dañar el brazo.*
- ❑ *Si necesita abrir la puerta del dispositivo, pause o cancele el trabajo antes de hacerlo.*
- ❑ *No abra la cubierta del cartucho de tinta o de la caja de mantenimiento mientras realice un trabajo.*
- ❑ *Según el disco o el ordenador utilizado, la velocidad de escritura puede que sea inferior al valor configurado.*
- ❑ *Según el disco utilizado, la velocidad de escritura recomendada para el disco no se podrá utilizar. Es ese caso, reduzca la velocidad de escritura. Sobre todo en los discos DVD±R de doble capa y BD-R DL de doble capa, se recomienda escribir a una velocidad inferior.*

**Nota:**

*Si Windows se apaga mientras está procesando un trabajo, éste se reanudará la próxima vez que se reinicie Windows.*

---

## ***Modo leer y guardar***

### ***Carga de discos***

Para cargar los discos a leer, siga los pasos indicados a continuación.

1. Abra la puerta del dispositivo.

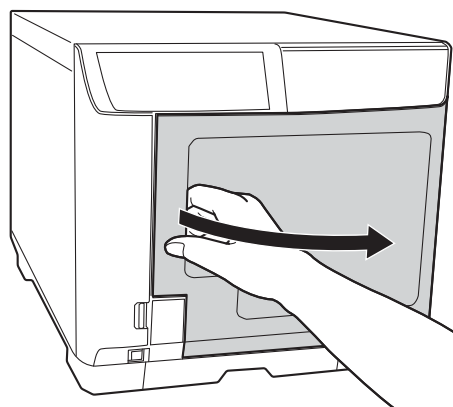

2. Extraiga el stacker 1.

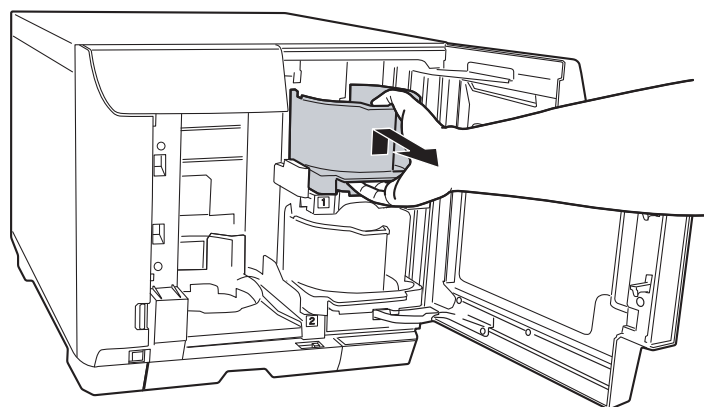

3. Airee la pila de discos para evitar que estén adheridos. Tenga cuidado y evite rayar la cara grabable de los discos.

4. Cargue los discos que quiera leer en el stacker 1 con la cara imprimible hacia arriba.

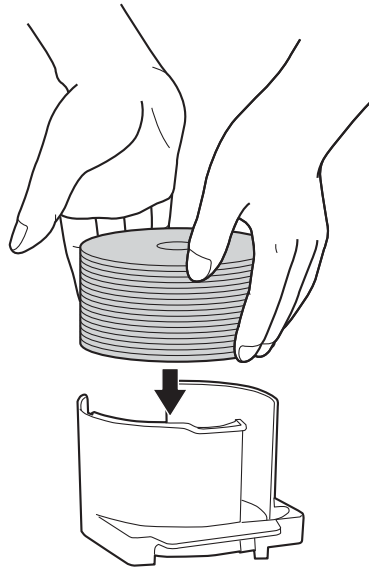

**Precaución:**

- ❑ No cargue los discos por encima de la línea de puntos marcada en el stacker; de lo contrario, tanto los discos como el producto podrían dañarse.
  
- ❑ No mezcle CDs/DVDs con BDs en el mismo stacker. Si lo hace, podría producirse un error al coger el disco.

5. Introduzca el stacker 1.

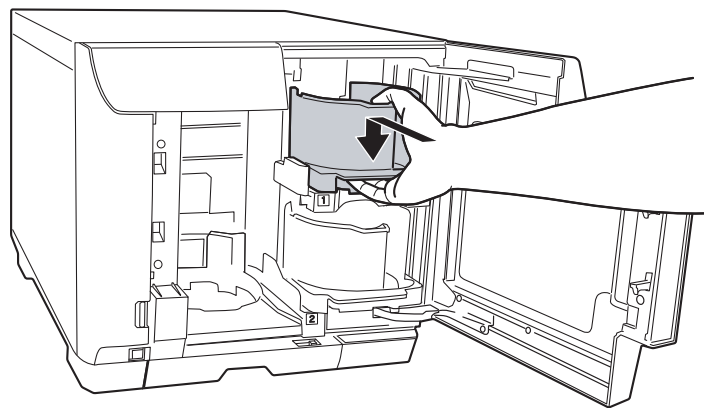

6. Si desea expulsar los discos con errores al stacker 3, inserte dicho stacker 3.

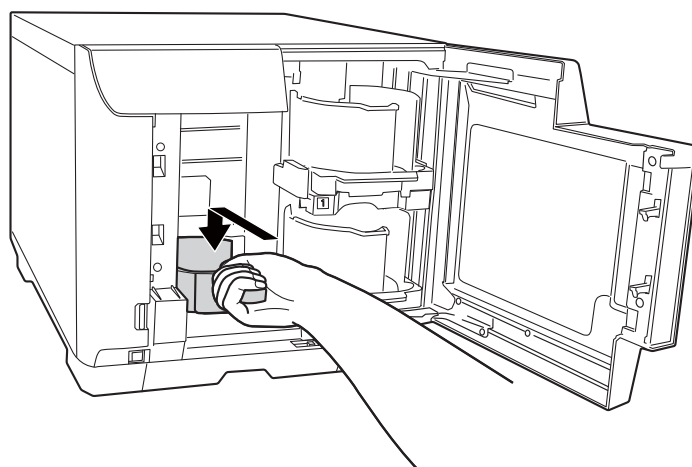

**Precaución:**

- ❑ Asegúrese de que no hay discos en los stackers 3 y 4.
- ❑ No extraiga el stacker 4. Asegúrese de bloquear la palanca de bloqueo del stacker 4.

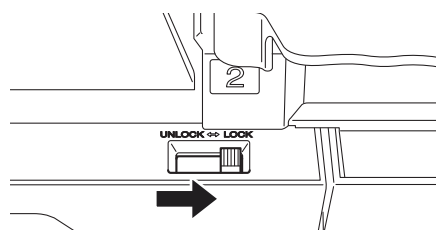

7. Si desea expulsar los discos con errores al stacker 4, desbloquee la palanca de bloqueo de dicho stacker 4.

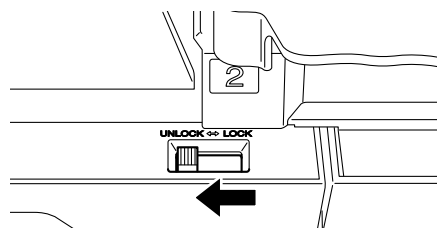

8. Cierre la puerta del dispositivo.

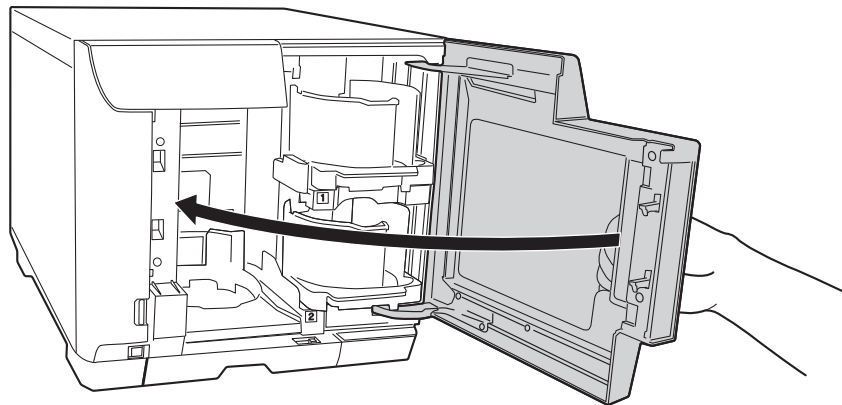

## **Acceso a EPSON Total Disc Maker**

Después de cargar discos en el stacker, acceda a EPSON Total Disc Maker para realizar los ajustes correspondientes para leer y guardar datos de discos y almacenar los datos.

Haga clic en **Inicio** (🌐), señale **Todos los programas**, haga clic en **EPSON Total Disc Maker** y, a continuación, haga clic en **EPSON Total Disc Maker**.

Si desea saber cómo utilizar EPSON Total Disc Maker, vaya al menú Ayuda.

## **Configuración de Leer y guardar**

Las siguientes instrucciones explican cómo configurar el funcionamiento de Leer y guardar.

1. Inicie EPSON Total Disc Maker.

2. Seleccione **Leer y guardar** en la lista y, a continuación, haga clic en **Aplicar**.

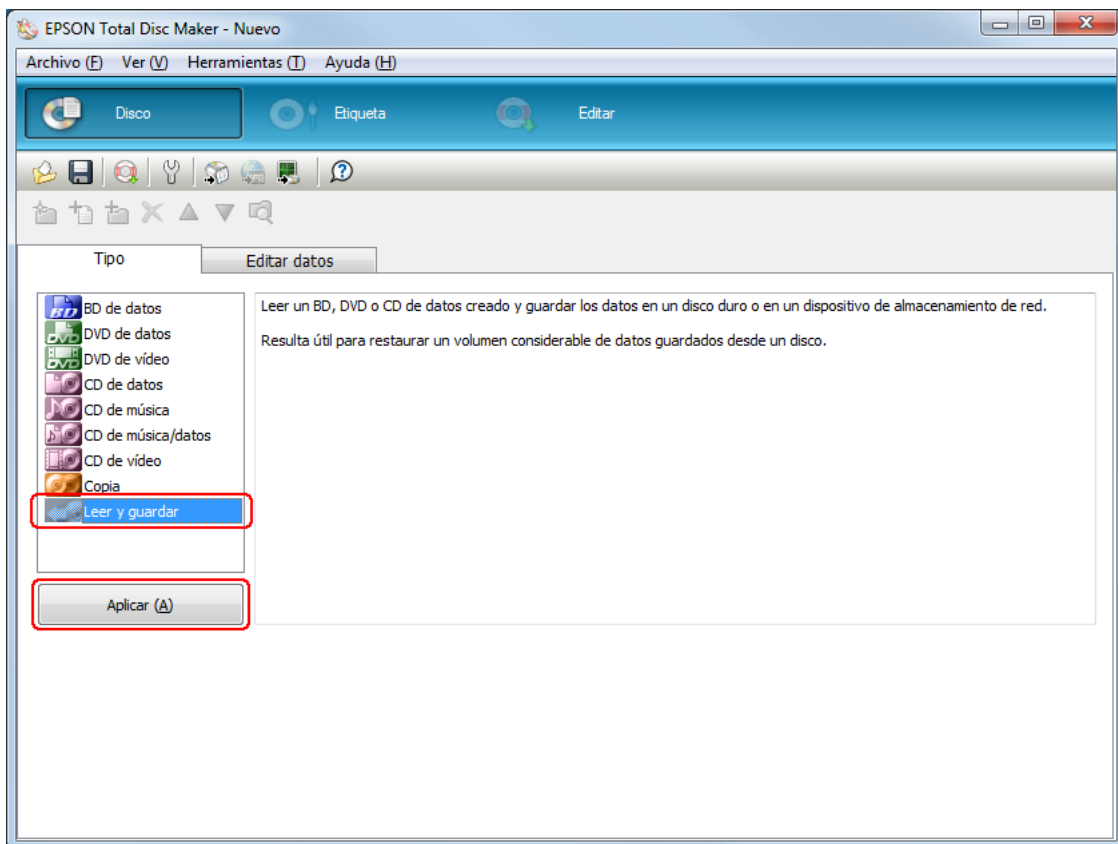

3. Configure los ajustes deseados y, a continuación, haga clic en **Aplicar**. Si desea más detalles, consulte la Ayuda de EPSON Total Disc Maker.

**Nota:**

Para acceder a la Ayuda de EPSON Total Disc Maker, seleccione **Ayuda** en el menú Ayuda.

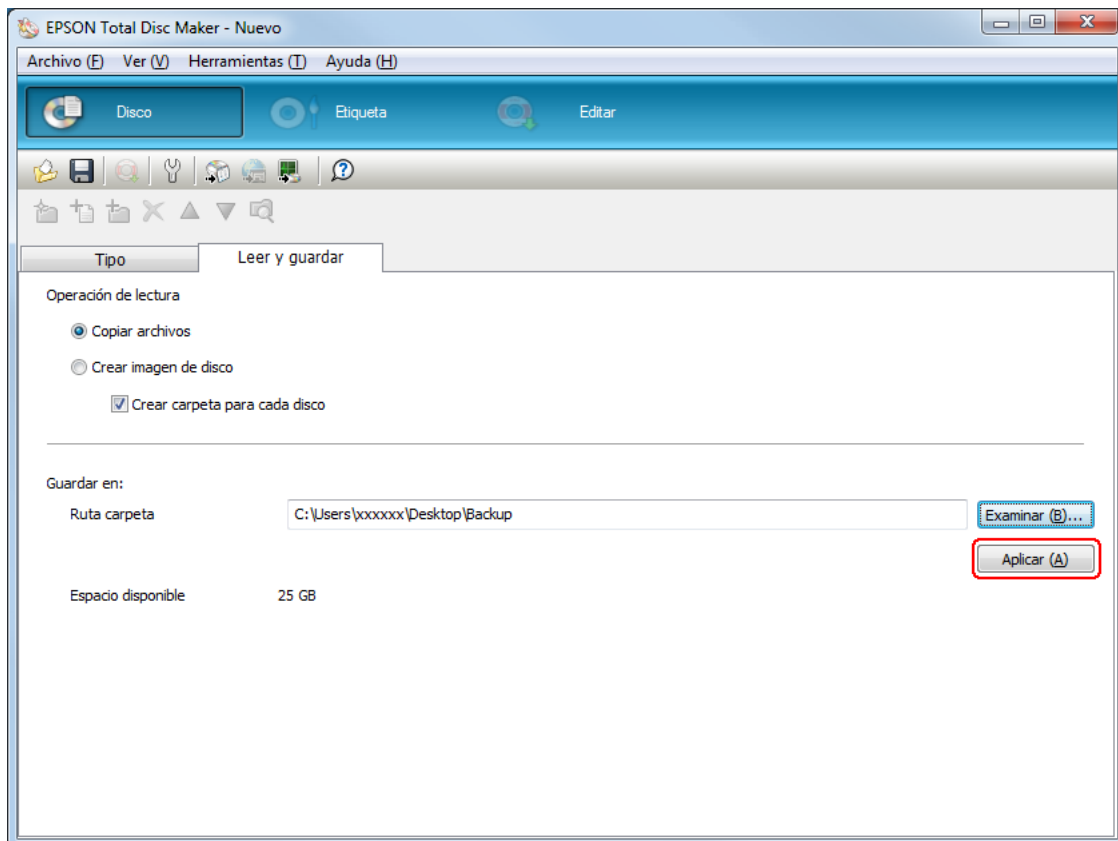

## Realización de ajustes del stacker

Las siguientes instrucciones explican cómo configurar los stackers.

1. Haga clic en **Editar** en la barra de menús de EPSON Total Disc Maker.
2. Haga clic en **Propiedades** en la pantalla Editar de EPSON Total Disc Maker o EPSON Total Disc Setup.

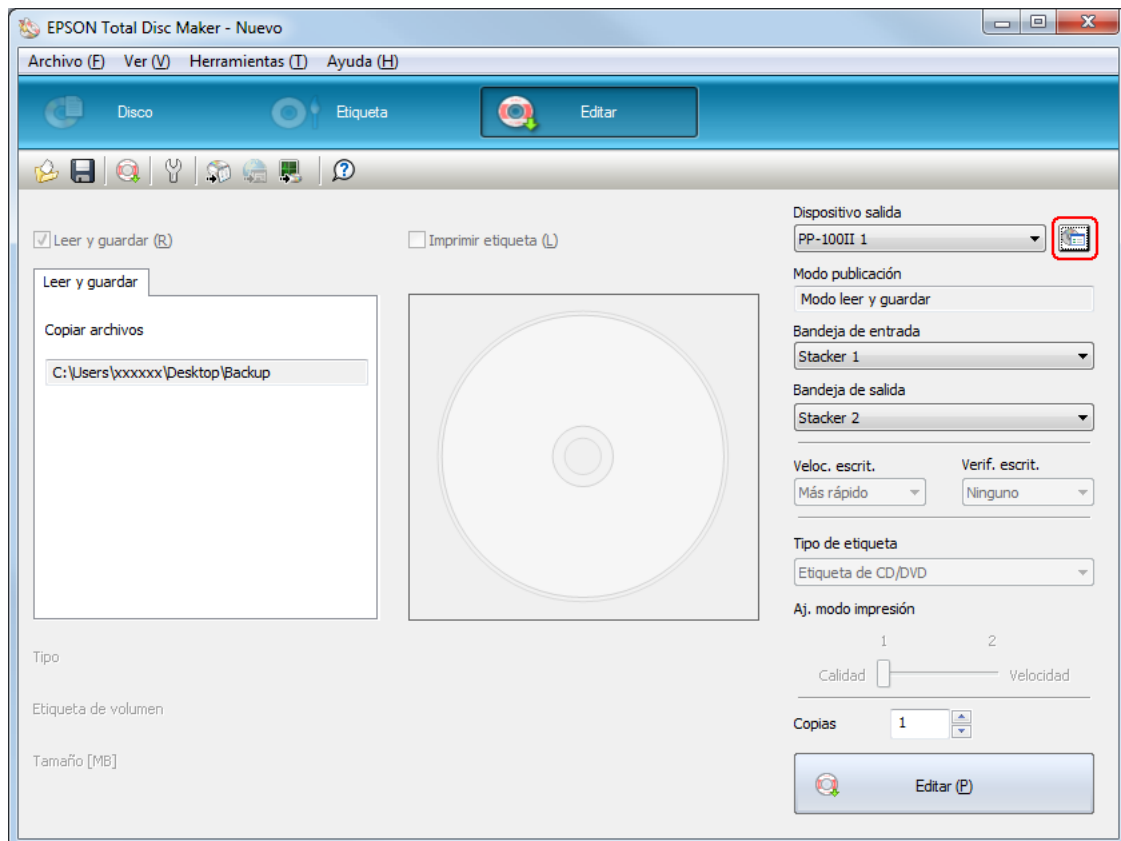

### 3. Configure los **Ajustes de stacker**.

**Modo publicación:** Seleccione **Modo leer y guardar**

**Stacker 3:** Si desea expulsar los discos con errores al stacker 3, seleccione **Stacker de salida discos fallidos**. Si desea expulsar los discos con errores al stacker 4, seleccione **No usar**.

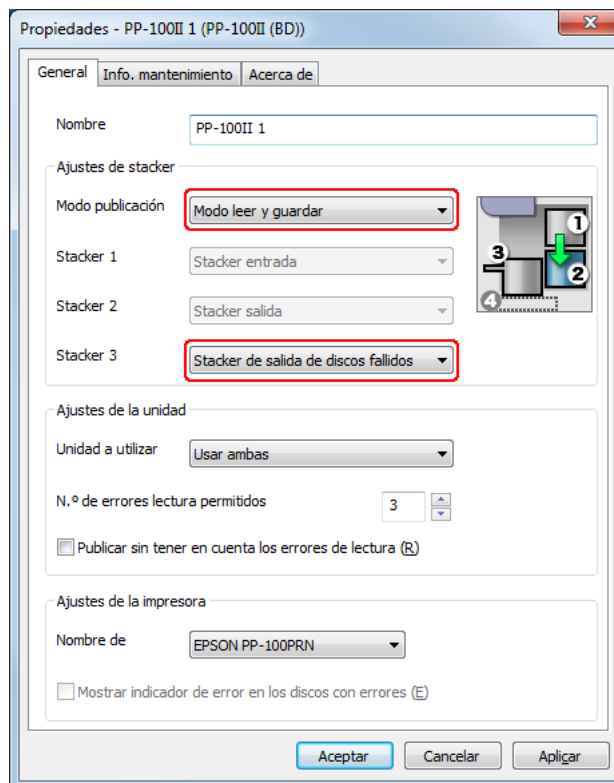

### 4. Haga clic en **Aceptar**.

## Edición de discos

Las siguientes instrucciones explican cómo editar.

1. Ajuste el número de discos a leer en la opción **Copias** de la pantalla Editar de EPSON Total Disc Maker.
2. Haga clic en el botón **Editar**.

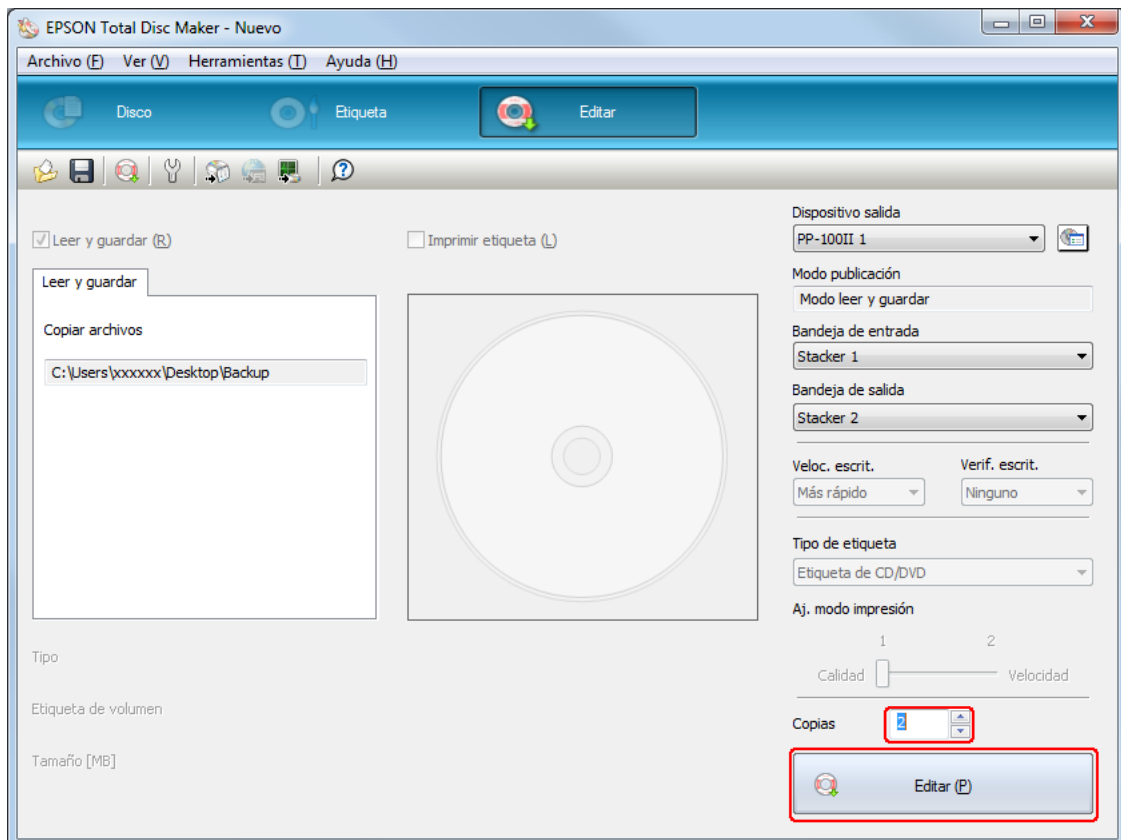

Los discos editados salen el stacker 2.

**Precaución:**

- ❑ *No abra la puerta del dispositivo mientras el producto está editando discos, a no ser que la aplicación le indique que debe añadir o retirar discos. Esto afectará a la calidad de la lectura. Además, no introduzca las manos en el producto mientras emite una señal sonora ya que el brazo estará aún en movimiento.*
  
- ❑ *Escuchará un sonido de alarma si abre la puerta del dispositivo mientras hay un trabajo en curso, y éste se detendrá en pausa. El cierre de la puerta del dispositivo reinicia automáticamente el trabajo.*
  
- ❑ *No utilice el stacker mientras la unidad emite una señal sonora, ya que podría dañar el brazo.*
  
- ❑ *Si necesita abrir la puerta del dispositivo, pause o cancele el trabajo antes de hacerlo.*
  
- ❑ *No abra la cubierta del cartucho de tinta o de la caja de mantenimiento mientras realice un trabajo.*

**Nota:**

*Si Windows se apaga mientras está procesando un trabajo, éste se reanudará la próxima vez que se reinicie Windows. No obstante, el disco de la unidad se expulsará como disco con error.*

## Extracción de discos

Siga los pasos a continuación para extraer los discos editados/leídos de los stackers.



### Precaución:

Si selecciona el stacker 4 como stacker de salida en el Modo estándar o en el Modo de salida externa,

- ❑ no tire con fuerza del stacker 4 cuando lo abra para sacar los discos editados.
- ❑ no abra el stacker 4 si el indicador LED del stacker 4 parpadea rápidamente. Los discos se podrían dañar.

1. Abra la puerta del dispositivo (sólo para la salida del stacker 2 ó 3) y extraiga el stacker.
2. Retire los discos editados/leídos del stacker de salida.

Stacker 2

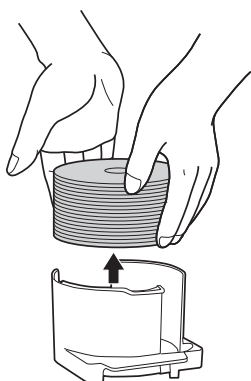

Stacker 3

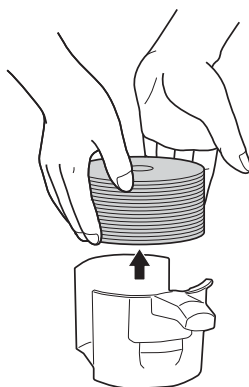

Stacker 4

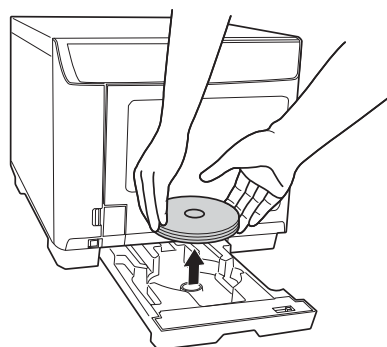

### Nota:

- ❑ Una vez que el stacker se llene, el trabajo se pausará. Dicho trabajo se reanudará automáticamente al extraer los discos editados del stacker.
- ❑ Asegúrese de que los discos impresos están completamente secos antes de utilizarlos o de tocar la superficie impresa. Deje que los discos especificados por Epson se sequen durante al menos 1 hora, y deje el resto de discos durante un mínimo de 24 horas.
- ❑ Si la posición de impresión no está alineada, ajústela utilizando el controlador de la impresora. Si desea más detalles, consulte la Ayuda del controlador de la impresora.
- ❑ Si la tinta provoca manchas, ajuste la saturación del color. Si desea más detalles, consulte la Ayuda del controlador de la impresora.
- ❑ Cuando edite discos utilizando el Modo lote, el número de discos que sale al stacker 3 no siempre es el mismo que el número de discos cargado en el stacker 2. Asimismo, el número de discos no siempre llega a 50. Esto también se aplica al número de discos que salen del stacker 2. En Modo lote el stacker de salida cambia a stacker 2 cuando los discos apilados en el stacker 3 alcanzan la altura límite. Por lo tanto, el número de discos que salen al stacker depende del grosor de los discos que se usen.

## Detención de la edición

Si desea detener la edición, siga las instrucciones descritas a continuación.

Cuando inicie la edición, la pantalla de EPSON Total Disc Monitor aparecerá en la pantalla de su equipo. Seleccione el trabajo que desee detener en la lista Trab. sin finalizar y, a continuación, seleccione **Pausar trabajo** en el menú Trabajo o haga clic en el botón .

### Nota:

- Si se está editando un disco, el trabajo se detiene en pausa después de finalizar el procesamiento.
- El procesamiento de cualquier trabajo posterior tampoco se inicia mientras el trabajo está en pausa.

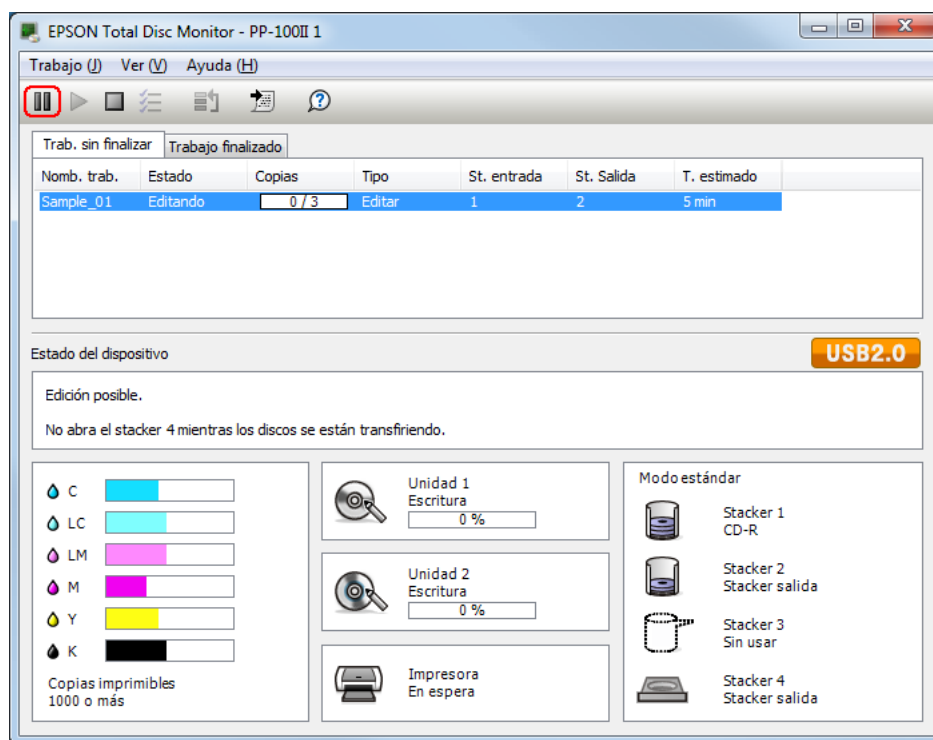

## Reanudación de edición

Si desea reanudar la edición, siga las instrucciones descritas a continuación.

Inicie EPSON Total Disc Monitor. Seleccione el trabajo que desee reanudar en la lista Trab. sin finalizar y, a continuación, seleccione **Reanudar trabajo** en el menú Trabajo o haga clic en el botón .

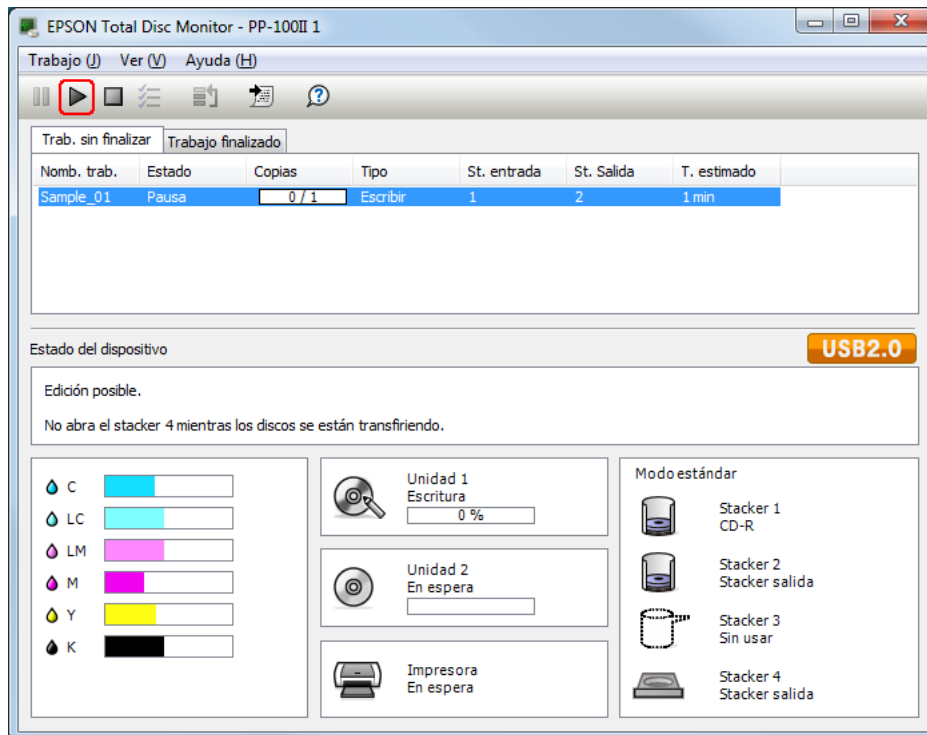

## Cancelación de la edición

Si desea cancelar la edición, siga las instrucciones descritas a continuación.

Inicie EPSON Total Disc Monitor. Seleccione el trabajo que desee cancelar en la lista Trab. sin finalizar y, a continuación, seleccione **Cancelar trabajo** en el menú Trabajo o haga clic en el botón .

### **Nota:**

*Si se está editando un disco, ese procesamiento se detiene y el disco sale al stacker de salida.*

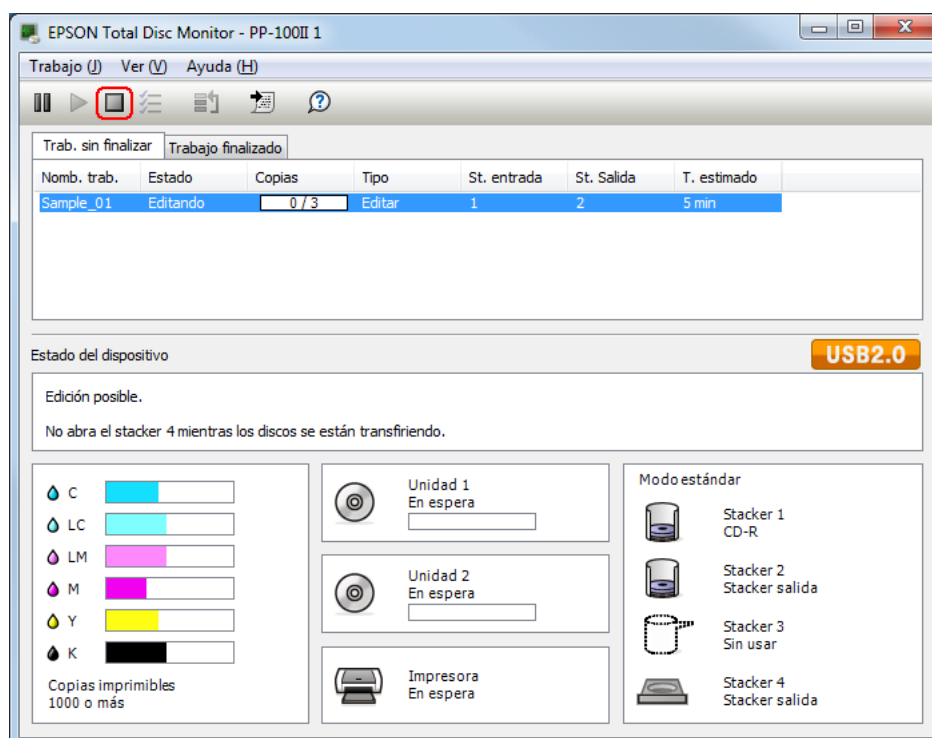

## Edición prioritaria

Si necesita procesar un trabajo antes que otro(s) cuando hay más de una tarea pendiente de edición, siga las instrucciones a continuación.

Inicie EPSON Total Disc Monitor. Seleccione el trabajo al que desea dar prioridad en la lista de trabajos sin finalizar y, a continuación, seleccione **Edición prioritaria** en el menú Trabajo o bien, haga clic en el botón . El trabajo seleccionado se procesará después del trabajo en curso.

### Nota:

*No se puede dar prioridad a ningún trabajo antes que a operaciones como el test de inyector, el alineamiento de cabezales o la corrección de la posición de impresión.*

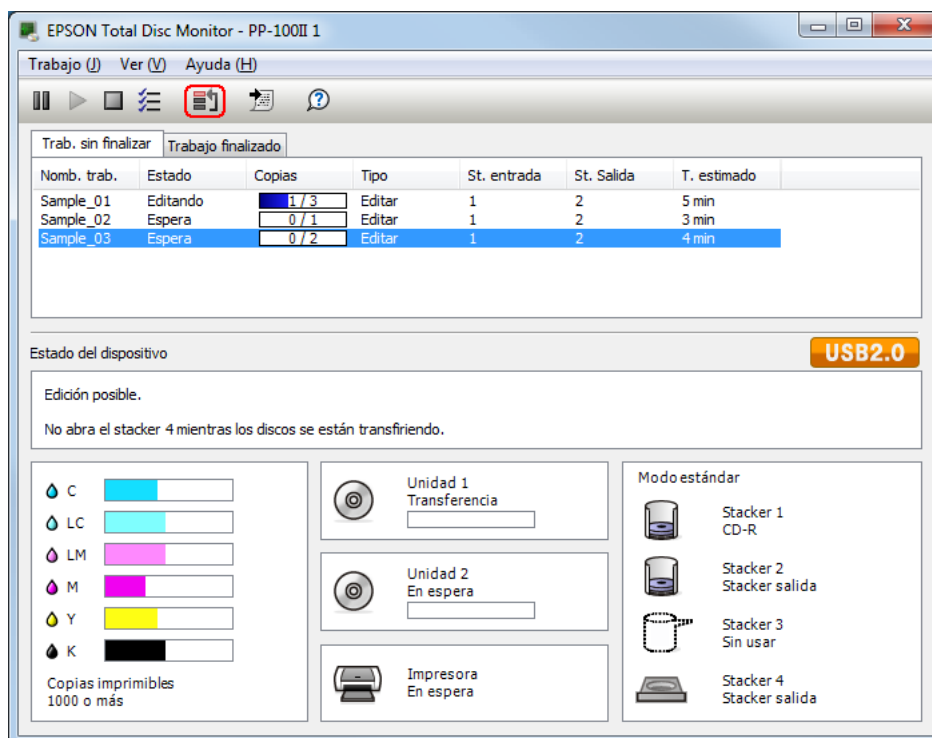

# Sustitución de cartuchos de tinta

## Revisión del estado de los cartuchos de tinta

**Nota:**

- ❑ Epson no puede garantizar la calidad ni la fiabilidad de las tintas que no sean de Epson.
- ❑ Si el cartucho de tinta funciona lentamente, el estado aparecerá en EPSON Total Disc Monitor.

Para consultar el estado de los cartuchos, haga lo siguiente:

- ❑ EPSON Total Disc Monitor aparece de forma automática cuando inicia un trabajo. Puede consultar el estado de los cartuchos de tinta en esta ventana. También puede ejecutar EPSON Total Disc Monitor desde el menú Inicio.  
➔ Consulte “Uso de EPSON Total Disc Monitor” en la página 116.

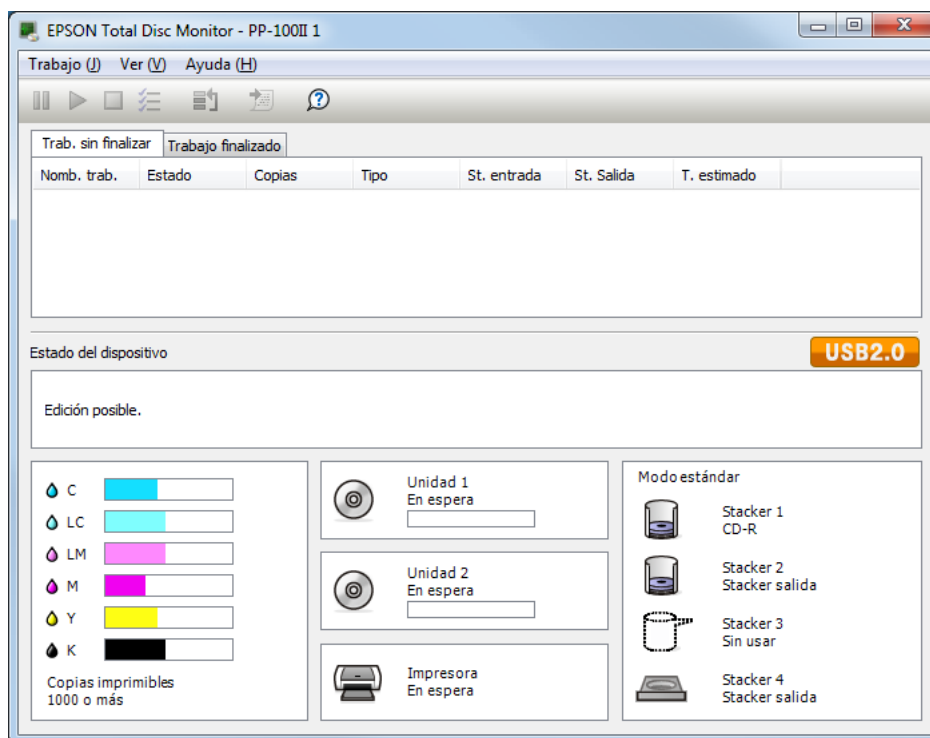

**Nota:**

Si alguno de los cartuchos de tinta colocados en el producto está roto, si es incompatible con el modelo del producto, o si se ha instalado de forma incorrecta, EPSON Total Disc Monitor no mostrará un cálculo preciso del estado del cartucho de tinta. Asegúrese de sustituir o volver a instalar un cartucho de tinta compatible con el producto.

---

## ***Precauciones en la sustitución de cartuchos de tinta***

Lea detenidamente todas las instrucciones de esta sección antes de sustituir los cartuchos de tinta.

- ❑ Instale los seis cartuchos de tinta. El producto no funcionará si falta alguno de los cartuchos de tinta.
- ❑ Este producto utiliza cartuchos de tinta con un chip IC incorporado para supervisar la cantidad de tinta que utiliza cada cartucho. Los cartuchos pueden utilizarse aunque se hayan extraído y vuelto a insertar. No obstante, tenga en cuenta que cada vez que se colocan los cartuchos, se consume algo de tinta ya que el producto comprueba su fiabilidad automáticamente.
- ❑ La válvula del orificio de suministro de tinta está diseñada para evitar que pueda derramarse la tinta sobrante. No obstante, se recomienda manipular los cartuchos con cuidado. No toque el puerto de suministro de tinta del cartucho ni sus proximidades.
- ❑ Durante las siguientes operaciones se consume tinta: carga de tinta cuando se instala un cartucho, limpieza del cabezal de impresión o limpieza automática realizada periódicamente.
- ❑ Para aprovechar mejor la tinta, retire los cartuchos sólo cuando vaya a sustituirlos. Los cartuchos que tienen poca tinta no se pueden utilizar después de volverlos a insertar.
- ❑ No rellene los cartuchos de tinta. Otros productos no fabricados por Epson pueden provocar daños no contemplados en las garantías de Epson y en determinadas circunstancias, pueden provocar un funcionamiento incorrecto del producto.
- ❑ Guarde los cartuchos de tinta fuera del alcance de los niños. No permita que los niños los ingieran ni manipulen.
- ❑ Maneje los cartuchos de tinta ya usados con cuidado, pues puede quedar algo de tinta alrededor del orificio de suministro. Si se mancha la piel de tinta, lávese a conciencia con agua y jabón. Si le entra tinta en los ojos, láveselos inmediatamente con agua. Si, aun después de lavarse a conciencia, sigue notando molestias o problemas de vista, acuda a un médico de inmediato.
- ❑ Epson recomienda la utilización de cartuchos de tinta Epson originales. El uso de tinta no original puede causar daños no cubiertos por las garantías de Epson y en determinadas circunstancias, puede provocar el funcionamiento incorrecto del producto.
- ❑ No retire el envoltorio del cartucho de tinta hasta que esté listo para instalarlo en el producto.
- ❑ Utilice los cartuchos como máximo hasta seis meses después de sacarlos de su embalaje.
- ❑ Deje el cartucho antiguo instalado en el producto hasta que tenga otro de repuesto. De lo contrario, la tinta que queda en los inyectores del cabezal de impresión podría secarse.

- ❑ No puede seguir imprimiendo con un cartucho de tinta que deba sustituirse, aunque los otros todavía tengan tinta. Antes de imprimir, sustituya el cartucho usado.
- ❑ No apague el producto ni abra la tapa del cartucho durante la carga de tinta (mientras la luz de encendido esté parpadeando). Si abre las cubiertas puede que se repita el proceso de carga de tinta, lo que conllevará a un mayor consumo. Además, puede interrumpirse la impresión normal.
- ❑ Si el cartucho de tinta no se reconoce, aunque se haya instalado correctamente, puede que haya suciedad adherida a la placa del circuito verde. Retire el cartucho y limpie la placa del circuito con un paño suave; después, instálelo de nuevo.
- ❑ El ajuste de color del producto se basa en el uso de cartuchos de tinta originales de EPSON. El uso de cartuchos de tinta no originales puede reducir la calidad de la impresión y hacer que el rendimiento del producto no sea óptimo.
- ❑ Cuando papadee o se ilumine la lámpara del indicador de tinta, significará que el cartucho no está colocado correctamente. Compruebe que está instalado adecuadamente.
- ❑ Si el cartucho de tinta colocado no ofrece una impresión normal, pulse el botón de Limpieza durante 3 segundos. Si el problema persiste, repita el proceso 1 ó 2 veces.
- ❑ Al desconectar el producto mediante el botón de Encendido/apagado, el cabezal de impresión se protege de forma automática para evitar que la tinta se seque. Cuando no lo utilice después de instalar los cartuchos de tinta, asegúrese de desconectarlo utilizando el botón de Encendido/apagado. No desenchufe el cable de alimentación ni apague el disyuntor mientras la unidad esté conectada.
- ❑ Cuando mueva o transporte el producto después de colocar los cartuchos de tinta, hágalo con los cartuchos instalados.



---



## ***Sustitución de un cartucho de tinta***

### ***Nota:***

- ❑ *No retire el envoltorio del cartucho de tinta hasta que esté listo para instalarlo en el producto.*
- ❑ *Para verificar el estado de cada cartucho de tinta, consulte la siguiente sección:*
- ➔ **Consulte “Uso de EPSON Total Disc Monitor” en la página 116.**

En esta tabla se describe el estado de los indicadores luminosos y lo que debe hacer.



Indicadores	Acción
	El nivel de tinta es bajo. Adquiera un cartucho de tinta de repuesto.
	El cartucho de tinta debe sustituirse. Sustituya el cartucho usado por uno nuevo.

 : intermitente  : encendido

Para sustituir un cartucho de tinta, siga los pasos indicados a continuación.

**Precaución:**  No retire el cartucho del producto hasta que vaya a instalar uno nuevo.

**Nota:**  
En las ilustraciones se muestra la sustitución del cartucho de tinta magenta claro, pero el proceso es el mismo para sustituir cualquier cartucho.

1. Asegúrese de que el indicador de Encendido   está iluminado, pero sin parpadear.
2. Abra la tapa del cartucho de tinta.

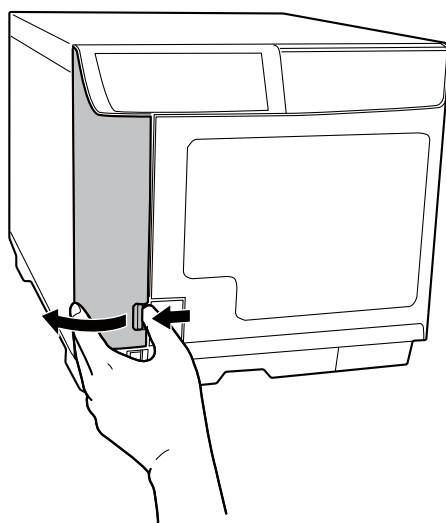

**Nota:**  
Espere durante 4 segundos o más, antes de retirar el cartucho de tinta. Si no lo hace, puede que la tinta se derrame.

3. Presione hacia dentro el cartucho usado para que sobresalga ligeramente.

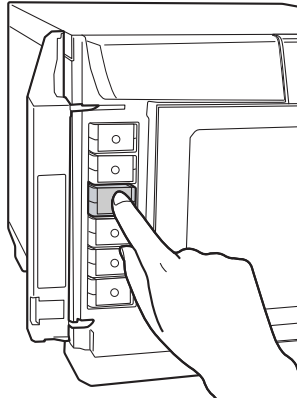

4. Tire con cuidado del cartucho usado para sacarlo de la ranura. Deséchelo adecuadamente.

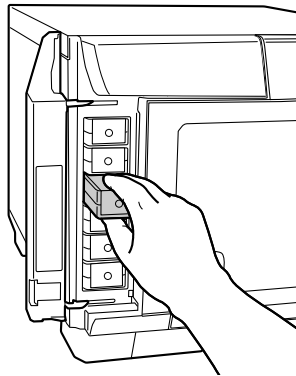

5. Retire el envoltorio del cartucho nuevo de tinta.



**Precaución:**

- ❑ No toque el chip IC verde del lateral del cartucho. Si lo hace, puede dañar el cartucho.

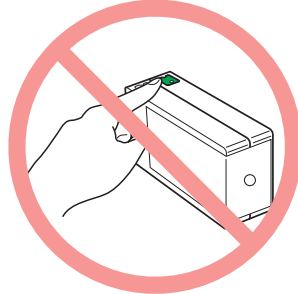

- ❑ Coloque siempre el cartucho de tinta justo después de retirar el cartucho usado. Si no instala el cartucho de inmediato, el cabezal de impresión podría secarse y no imprimir.
- ❑ No rellene el cartucho de tinta. Otros productos no fabricados por Epson pueden provocar daños no contemplados en las garantías de Epson y en determinadas circunstancias, pueden provocar un funcionamiento incorrecto del producto.

6. Coloque el cartucho de tinta nuevo en la ranura. Presiónelo hasta que encaje correctamente en su posición.

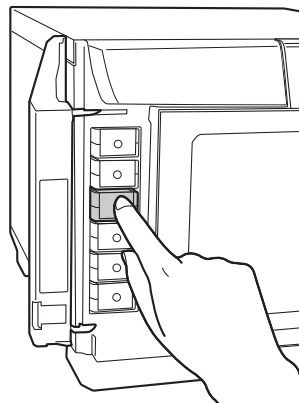

7. Tras finalizar la sustitución de los cartuchos, cierre la tapa del cartucho de tinta.

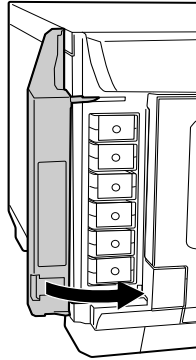

## Revisión de los inyectores del cabezal de impresión

Si la impresión es débil o faltan puntos, es posible que identifique el problema revisando los inyectores del cabezal de impresión.

Puede revisar los inyectores del cabezal de impresión desde el ordenador con la utilidad de test de inyectores.

### Uso de la utilidad Test de inyectores

Siga estos pasos para usar la utilidad de test de inyectores.

1. Asegúrese de que en el stacker 1 se ha instalado un disco sin imprimir.
2. Compruebe que las luces no indican errores y que la puerta del dispositivo está cerrada.
3. Acceda al controlador de la impresora.

Consulte “Acceso al controlador de la impresora” en la página 21.

4. Haga clic en la ficha **Utilidad**, y después en el botón **Test de inyectores**.
5. Siga las instrucciones que aparecen en pantalla.

A continuación se muestran dos ejemplos del test de inyectores.

Compare la calidad de la página de comprobación impresa con la del ejemplo mostrado a continuación. Si no ve problemas con la calidad de impresión, por ejemplo espacios en blanco o segmentos inexistentes en las líneas de prueba, las condiciones del cabezal de impresión son correctas.

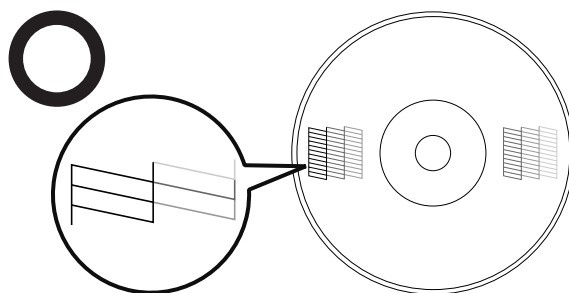

Si falta algún segmento en las líneas impresas, como se muestra a continuación, el cabezal de impresión podría estar obstruido.

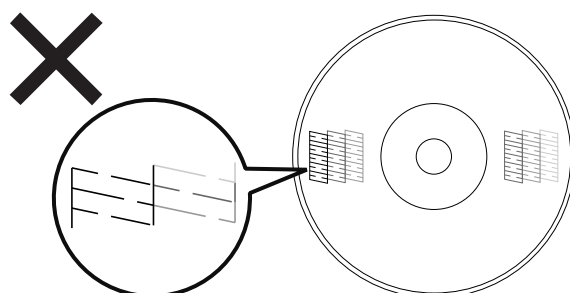

➔ Consulte “Limpieza del cabezal de impresión” en la página 96

---

## ***Limpieza del cabezal de impresión***

Si la impresión es débil o faltan puntos, puede intentar solucionar estos problemas limpiando el cabezal de impresión, con lo cual se asegura que los inyectores suministran tinta correctamente.

Puede limpiar el cabezal de impresión desde el ordenador mediante la utilidad de limpieza de cabezales del controlador de la impresora, o bien desde el producto utilizando los botones.



### **Precaución:**

- ❑ *No abra la cubierta del cartucho de tinta durante la limpieza del cabezal. La limpieza del cabezal de impresión se detendrá si se abre la cubierta del cartucho de tinta.*
- ❑ *La limpieza del cabezal de impresión consume tinta. El exceso de limpieza del cabezal conllevará a reducir la duración del cartucho de tinta.*

### **Nota:**

- ❑ *Limpie el cabezal de impresión solamente si observa una disminución en la calidad de impresión; por ejemplo: si la impresión es borrosa, faltan colores o estos son incorrectos.*
- ❑ *Use primero el test de inyectores para ver si es necesario limpiar el cabezal de impresión.*
- ❑ *Si queda poca tinta, quizá no pueda limpiar el cabezal de impresión. Cuando el cartucho haya llegado a un nivel que precise su reemplazo, no podrá realizar la limpieza del cabezal. Sustituya primero el cartucho de tinta correspondiente.*

## Uso de la utilidad Limpieza de cabezales

<Normal>



<Obstruido>



Para limpiar el cabezal de impresión con la utilidad de limpieza de cabezales.

1. Asegúrese de que el producto esté encendido.
2. Compruebe que las luces no indican errores y que la puerta del dispositivo está cerrada.
3. Acceda al controlador de la impresora.

Consulte “Acceso al controlador de la impresora” en la página 21.

4. Haga clic en la ficha **Utilidad**, y después en el botón **Limpieza de cabezales**.
5. Siga las instrucciones que aparecen en pantalla.

El indicador de Encendido  parpadeará mientras el producto realiza el ciclo de limpieza.



### **Precaución:**

No apague nunca el producto si el indicador de Encendido  está parpadeando. Si lo hace, podría dañar el producto.

### **Nota:**

- ❑ Si la calidad de impresión no mejora después de repetir este procedimiento aproximadamente cuatro veces, apague el producto durante al menos seis horas. Después, vuelva a realizar el test de inyectores y repita la limpieza de cabezales si fuera necesario.
- ❑ Si la calidad de impresión sigue sin mejorar, es posible que al menos un cartucho de tinta esté caducado o dañado, por lo que deberá sustituirlo.  
➔ Consulte “Sustitución de un cartucho de tinta” en la página 90.

## Uso de los botones del producto

Para limpiar el cabezal de impresión mediante los botones del producto, siga los pasos indicados a continuación.

1. Asegúrese de que el ordenador esté encendido.
2. Asegúrese de que el producto esté encendido.
3. Compruebe que las luces no indican errores y que la puerta del dispositivo está cerrada.
4. Pulse el botón Limpieza  durante tres segundos.

El producto comenzará a limpiar el cabezal de impresión y el indicador de Encendido  parpadeará.



### **Precaución:**

*No apague nunca el producto si el indicador de Encendido  está parpadeando.*

5. Cuando el indicador de Encendido  deje de parpadear, imprima un patrón de revisión de inyectores para comprobar que el cabezal está limpio.  
➔ Consulte “Revisión de los inyectores del cabezal de impresión” en la página 95.

### **Nota:**

- ❑ *Si la calidad de impresión no mejora después de repetir este procedimiento aproximadamente cuatro veces, apague el producto durante al menos seis horas. Después, vuelva a realizar el test de inyectores y repita la limpieza de cabezales si fuera necesario.*
- ❑ *Si la calidad de impresión sigue sin mejorar, es posible que al menos un cartucho de tinta esté caducado o dañado, por lo que deberá sustituirlo.  
➔ Consulte “Sustitución de un cartucho de tinta” en la página 90.*

---

## Alineación del cabezal de impresión

Si observa que las líneas verticales no están alineadas, o que aparecen bandas horizontales, puede intentar solucionar este problema con la utilidad de alineación de cabezales del controlador de la impresora.

### **Nota:**

*El grosor del disco puede variar según el fabricante. El uso de discos con grosores diferentes puede causar una alineación incorrecta del cabezal de impresión. Utilice la utilidad de alineación de cabezales de impresión para comprobar y ajustar la alineación del cabezal. Al realizar varias ediciones de discos, se recomienda utilizar el mismo producto y tipo de disco.*

## Uso de la utilidad Gap Adjustment

Siga los pasos a continuación para alinear el cabezal de impresión mediante la utilidad de limpieza de cabezales de impresión.

1. Asegúrese de que en el stacker 1 se ha insertado un disco sin imprimir.
2. Compruebe que las luces no indican errores y que la puerta del dispositivo está cerrada.
3. Acceda al controlador de la impresora.  
Consulte “Acceso al controlador de la impresora” en la página 21.
4. Haga clic en la ficha **Utilidad** y después en el botón **Gap Adjustment**.
5. Siga las instrucciones que aparecen en pantalla para alinear el cabezal de impresión.



**Precaución:**

- ❑ *Al introducir un valor en la pantalla de confirmación después del ajuste inicial, el ajuste se realizará utilizando el valor inicial y el introducido, añadidos conjuntamente. Para borrar el valor de ajuste, seleccione Predeterminado y haga clic en Salir.*
- ❑ *Si la superficie de impresión de la etiqueta no está alineada en el centro del disco después de alinear el cabezal de impresión, como se indicó previamente, la impresión aparecerá fuera de la alineación respecto a la superficie de impresión.*

---

## **Corrección de la posición de impresión**

Si observa que la posición de impresión vertical no está alineada, puede intentar solucionar este problema con la utilidad de corrección de la posición de impresión del controlador de la impresora.

### **Uso de la utilidad *Corr.posic. Inic.traz.***

Siga los pasos indicados a continuación para ajustar la posición de impresión horizontal y vertical mediante la utilidad de corrección de la posición de impresión del controlador de la impresora.

1. Asegúrese de que en el stacker 1 se ha insertado un disco sin imprimir.
2. Compruebe que las luces no indican errores y que la puerta del dispositivo está cerrada.
3. Acceda al controlador de la impresora.  
Consulte “Acceso al controlador de la impresora” en la página 21.
4. Haga clic en la ficha **Utilidad**, y después en el botón **Corrección de la posición de impresión**.
5. Siga las instrucciones que aparecen en pantalla para ajustar la posición de impresión horizontal y vertical.

---

## **Limpieza de su producto**

### **Limpieza del exterior del producto**

Para que el producto siga ofreciendo el máximo de sus prestaciones, límpielo a fondo varias veces al año siguiendo el procedimiento descrito a continuación.



#### **Precaución:**

- ❑ *Nunca limpie el producto con alcohol o disolventes. Estos productos químicos pueden dañarlo.*
  
  - ❑ *Procure que no se vierta agua en el interior del producto. Si existiera humedad, suciedad u otra sustancia en el interior del producto, además de afectar a la calidad de impresión, podría provocar un cortocircuito.*
1. Compruebe que el producto y los indicadores luminosos están apagados y desenchufe el cable de alimentación de la toma eléctrica.
  2. Utilice un paño limpio y suave para limpiar cuidadosamente el polvo o suciedad.

Si no pudiera eliminar la suciedad, utilice un paño limpio y suave humedecido con detergente neutro. A continuación, limpie el exterior del producto con un paño suave y seco.

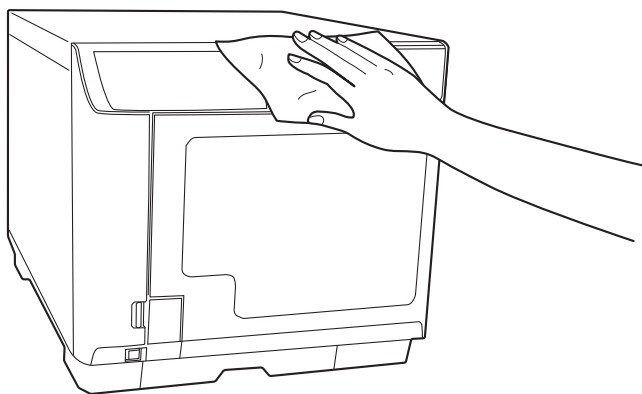

#### **Nota:**

- ❑ *Una vez que haya limpiado el producto, cierre la puerta del dispositivo y la bandeja del stacker 4 para evitar que entre polvo en el producto.*
- ❑ *Asegúrese de limpiar con cierta regularidad el filtro situado en la parte trasera del producto. Consulte la siguiente sección.*

## Limpeza del interior del producto

Para conseguir siempre la mejor calidad de impresión, limpie el interior como se indica a continuación.

1. Compruebe que el producto y los indicadores luminosos están apagados y desenchufe el cable de alimentación de la toma eléctrica.
2. Abra la puerta del dispositivo y extraiga los stacker del producto.
3. Utilice un paño limpio y suave para limpiar cuidadosamente el polvo o suciedad de los stacker y del interior del producto.
4. Vuelva a colocar los stackers en su lugar.



### **Precaución:**

- ❑ *Mantenga los componentes electrónicos alejados del agua.*
- ❑ *No pulverice el interior del producto con lubricantes.*
- ❑ *La suciedad incrustada en los stacker 3 ó 4 debería limpiarse con un paño suave humedecido con detergente neutro.*

## Limpeza del filtro

Limpe el filtro situado en la parte trasera del producto una vez cada seis meses.

1. Compruebe que el producto y los indicadores luminosos están apagados y desenchufe el cable de alimentación de la toma eléctrica.
2. Afloje y retire los tornillos de la cubierta del filtro para abrirla.

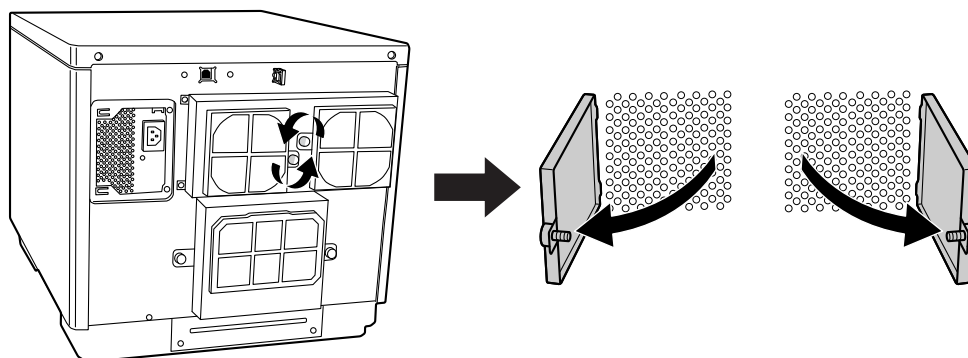

3. Retire los filtros de las cubiertas.

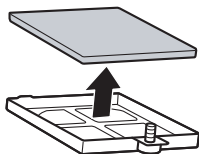

4. Utilice un aspirador para limpiar el polvo de los filtros.
5. Vuelva a colocar los filtros en su sitio.

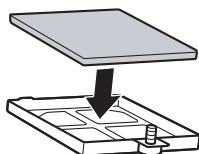

6. Apriete los tornillos para cerrar las cubiertas del filtro.

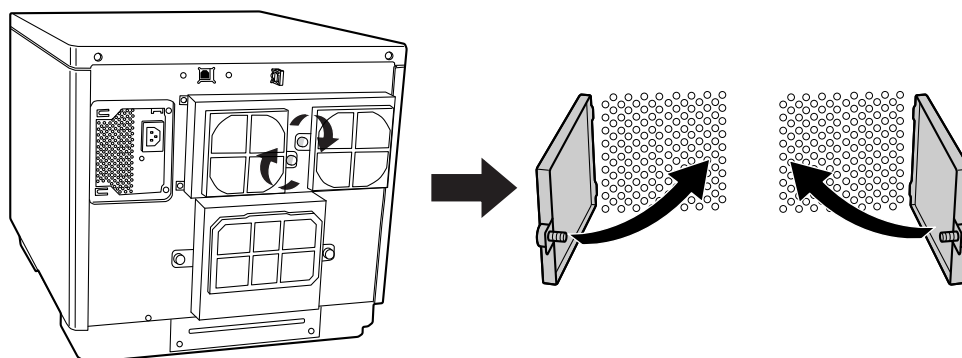

**Precaución:**

*Limpie el filtro periódicamente (una vez cada seis meses).*

---

## Obtener información de mantenimiento

Puede obtener información útil para el mantenimiento y el soporte técnico del producto, como por ejemplo el número creciente de discos editados, el espacio libre de la caja de mantenimiento y la vida útil de las unidades.

1. Compruebe que el producto está conectado al ordenador a través de un cable USB y que está encendido.

2. Haga clic en **Inicio** (  ), señale **Todos los programas**, haga clic en **EPSON Total Disc Maker** y, a continuación, haga clic en **EPSON Total Disc Setup**.
3. Seleccione Editor de CD/DVD/BD y después, haga clic en **Propiedades**.
4. Haga clic en la ficha **Info. mantenimiento**.

**Nota:**

- Cuando el **Espacio libre en caja de mant.** esté próxima al 0%, es el momento de su reemplazo.
- Cuando la **Vida útil de la Unidad1/Unidad2** esté próxima al 100%, es el momento de su reemplazo.

---

## **Cambiar la caja de mantenimiento**

La caja de mantenimiento absorbe la tinta que se haya gastado durante la impresión y la limpieza de los cabezales. Cuando la caja de mantenimiento se llena, el producto deja de editar discos.

**Nota:**

- Puede comprobar el espacio libre de la caja de mantenimiento con *EPSON Total Disc Setup*.  
➔ Consulte “Obtener información de mantenimiento” en la página 102.
- Cuando se acerque el momento de cambiar la caja de mantenimiento, una vez al día al iniciar *EPSON Total Disc Monitor* aparecerá un mensaje comunicándole que dentro de poco deberá cambiarla.
- Cuando deba cambiar la caja de mantenimiento, parpadearán rápidamente todas las lámparas de tinta y en el *EPSON Total Disc Monitor* aparecerá un mensaje comunicándole que debe cambiarla.

Consulte el manual de instrucciones de la caja de mantenimiento para obtener información sobre cómo cambiarla. Cambie también el filtro al cambiar la caja de mantenimiento.

**Precaución:**

- Epson recomienda la utilización de cajas de mantenimiento Epson originales. El uso de cajas de mantenimiento que no sean originales puede causar daños no cubiertos por las garantías de Epson y en determinadas circunstancias, puede provocar el funcionamiento incorrecto del producto.*
- No use una caja de mantenimiento que haya extraído del producto y no se haya utilizado durante un tiempo.*
- No incline una caja de mantenimiento utilizada. Puede perder tinta.*
- No toque el chip IC verde de la caja de mantenimiento.*
- No toque el puerto de expulsión de tinta de la caja de mantenimiento ni la parte interna de la apertura de inserción de la caja del producto.*
- Tenga cuidado de no tocar la tinta de la cubierta de la caja de mantenimiento ni del filtro.*
- No saque ni coloque la caja de mantenimiento más veces de las necesarias. Si lo hace, algunas partes de la almohadilla de tinta pueden caer dentro del producto.*

---

## Sustitución de la unidad

Las dos unidades del producto son sustituibles por unidades opcionales exclusivas de BD o DVD.

Cuando las unidades llegan al final de su vida útil, pueden producirse fácilmente errores de lectura o de escritura. En ese caso, sustituya la unidad. Las unidades se pueden sustituir incluso antes del llegar al final de su vida útil.

**Nota:**

- Puede comprobar la vida útil de las unidades 1 y 2 con EPSON Total Disc Setup.  
➔ Consulte "Obtener información de mantenimiento" en la página 102.*
- Cuando se acerque el momento de cambiar una unidad, una vez al día al iniciar EPSON Total Disc Monitor aparecerá un mensaje comunicándole que dentro de poco deberá cambiarla.*
- Cuando deba cambiar una unidad, una vez al día al iniciar EPSON Total Disc Monitor aparecerá un mensaje comunicándole que deberá cambiarla.*

Para sustituir unidades, consulte el manual de instrucciones de la unidad opcional exclusiva.

**Advertencia:**

*No introduzca los dedos en las ranuras de las unidades.*

**Precaución:**

- ❑ *Asegúrese de seguir las instrucciones indicadas en el manual de instrucciones de la unidad al sustituirla.*
- ❑ *Es necesario que tanto la unidad 1 como la unidad 2 estén instaladas. De lo contrario, el PP-100II no funcionará.*
- ❑ *Tanto la unidad 1 como la 2 deben ser del mismo tipo (unidad de BD/DVD). De lo contrario, el PP-100 no funcionará.*
- ❑ *Utilice únicamente unidades opcionales exclusivas Epson. De lo contrario, el producto y la unidad podrían sufrir daños.*
  - ➔ *Consulte “Consumibles y accesorios opcionales” en la página 136.*
- ❑ *No sustituya las unidades más de 40 veces por cada ranura. El deterioro de los conectores de la unidad puede provocar daños en la unidad y en el producto.*

---

## Transporte del producto

Si necesita transportar el producto, prepare el producto y su embalaje cuidadosamente. Asegúrese de utilizar la caja y los materiales de embalaje originales.

**Advertencia:**

*El producto es pesado, por lo que deberán levantarlo dos personas.*

**Precaución:**

- ❑ *Cuando almacene o transporte el producto, no lo incline, no lo apoye en posición vertical ni lo coloque boca abajo. Si necesita transportar el producto, prepárelo e introdúzcalo con cuidado en su caja y materiales de embalaje originales a fin de protegerlo frente a golpes.*
- ❑ *Asegúrese de retirar las dos unidades antes de realizar el transporte. De lo contrario, las unidades y el producto PP-100II podrían deformarse o dañarse.*
- ❑ *Deje instalados los cartuchos de tinta. Al retirar los cartuchos se puede secar el cabezal de impresión y puede que el producto no imprima.*
- ❑ *Deje instalada la caja de mantenimiento. Extraer la caja de mantenimiento puede provocar que salga tinta.*

**Nota:**

*Para retirar unidades, consulte el manual de instrucciones de la unidad opcional exclusiva.*

1. Apague el producto y desenchufe el cable de alimentación.
2. Desconecte el cable de interfaz.
3. Retire todos los discos de los stacker.

4. Retire las dos unidades.
5. Abra la tapa del cartucho de tinta. Asegure los cartuchos de tinta con cinta adhesiva y después, cierre la tapa.
6. Cierre la puerta del dispositivo y la bandeja del stacker 4. Asegúrelos con cinta adhesiva.
7. Coloque los materiales de protección a ambos lados del producto.
8. Introduzca el producto y los accesorios en la caja original.

**Nota:**

- Mantenga la posición del producto durante el transporte.*
- Asegúrese de retirar los materiales de protección y la cinta adhesiva antes de utilizar el producto de nuevo.*
- Asegúrese de levantar el producto en la posición correcta, tal y como se indica a continuación.*

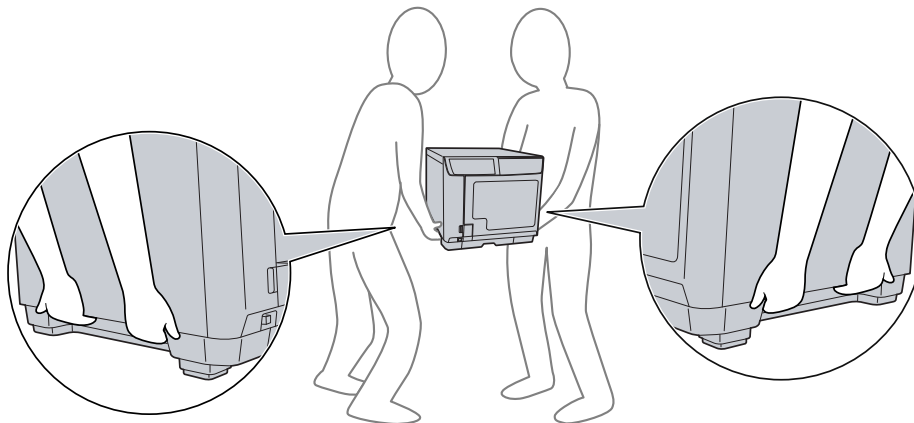

## Diagnóstico del problema

---

La mejor manera de solucionar los problemas del producto es siguiendo dos pasos: en primer lugar, hay que diagnosticar el problema y en segundo lugar, hay que aplicar las soluciones adecuadas hasta resolverlo.

La información que necesita para diagnosticar y resolver la mayoría de los problemas más habituales se incluye en la Ayuda, el panel de control y la Utilidad EPSON Total Disc Monitor.

Si tiene un problema concreto relacionado con la calidad de la edición, un problema de edición no relacionado con la calidad, un problema con la alimentación de los discos, o si el producto no realiza ninguna edición, consulte la sección correspondiente.

Es posible que deba cancelar la edición para solucionar el problema.

➔ Consulte "Cancelación de la edición" en la página 86.

## Indicadores de error

Muchos de los problemas habituales se pueden identificar a través de los indicadores del producto. Si el producto deja de funcionar y los indicadores se encienden o parpadean, utilice la siguiente tabla para diagnosticar el problema; después, siga las recomendaciones para solucionarlo.

**Nota:**

*Según el funcionamiento, el estado de las luces del indicador podría cambiar después de un error.*

● : encendido, ○ : apagado, ◐ : intermitente, ● : parpadea rápido

### **Error asociado a la cubierta**

Indicadores								Condiciones/soluciones
Encendido/ apagado	Busy	Error	Ink	Stacker				
				1	2	3	4	
●	○	●	○	○	○	○	○	<p><b>Puerta del dispositivo o tapa del cartucho de tinta abierta</b> Cerrar las cubiertas.</p> <p><b>El trabajo se ha pausado porque se ha abierto la puerta del dispositivo o la tapa del cartucho de tinta durante el procesamiento del trabajo.</b> Espere hasta que el trabajo se reinicie</p>

## Error asociado a la transferencia del disco

Indicadores								Condiciones/soluciones
Encendido/ apagado	Busy	Error	Ink	Stacker				
				1	2	3	4	
●	○	●	○	○	○	○	○	<p><b>Error al coger el disco</b> Resuelva el problema según se indica a continuación.</p> <ol style="list-style-type: none"> <li>1. Abra la puerta del dispositivo y airee los discos situados en el stacker de entrada.</li> <li>2. Cierre la puerta del dispositivo y edite el disco de nuevo.</li> </ol> <p>Si con frecuencia se produce el mismo error, póngase en contacto con su distribuidor.</p> <hr/> <p><b>Error de alimentación múltiple</b> Resuelva el problema según se indica a continuación.</p> <ol style="list-style-type: none"> <li>1. Abra la puerta del dispositivo.</li> <li>2. Retire los discos de la bandeja de la unidad y de la bandeja de la impresora.</li> <li>3. Airee los discos situados en el stacker de entrada para evitar que se peguen entre sí.</li> <li>4. Inserte otros discos en el stacker de entrada.</li> <li>5. Cierre la puerta del dispositivo y edite el disco de nuevo.</li> </ol> <p>Si con frecuencia se produce el mismo error, póngase en contacto con su distribuidor.</p>

Indicadores								Condiciones/soluciones
Encendido/ apagado	Busy	Error	Ink	Stacker				
				1	2	3	4	
○	○	○	○	○	○	○	○	<p><b>Error de transferencia de disco</b> Apague el producto y retire el disco. Si se produce el mismo error frecuentemente, contacte con su distribuidor.</p> <p><b>El brazo no liberó el disco</b> Apague el producto y retire el disco. Si el brazo está cogiendo el disco, no intente retirarlo usted con la mano; esto podría dañar el brazo. Para retirar el disco del brazo, vuelva a encender el producto y deje que el proceso de inicialización retire el disco. Si con frecuencia se produce el mismo error, póngase en contacto con su distribuidor.</p> <p><b>Error interno</b> Apague el producto y compruebe si hay algún objeto en su interior. Después, enciéndalo de nuevo. Si con frecuencia se produce el mismo error, póngase en contacto con su distribuidor. Si el brazo está cogiendo el disco, no intente retirarlo usted con la mano; esto podría dañar el brazo. Para retirar el disco del brazo, vuelva a encender el producto y deje que el proceso de inicialización retire el disco.</p>

### Error asociado al stacker

Indicadores								Condiciones/soluciones
Encendido/ apagado	Busy	Error	Ink	Stacker				
				1	2	3	4	
●	○	●	○	○	○	●	○	<p><b>El stacker 3 está insertado, pero está ajustado en No usar en el Modo estándar, el Modo de salida externa o el Modo leer y guardar.</b> Retire el stacker 3.</p>
●	○	●	○	○	○	○	○	<p><b>El stacker 1 no se ha insertado correctamente</b> Asegúrese de que el stacker 1 está correctamente insertado.</p>
●	○	●	○	○	○	○	○	<p><b>El stacker 2 no se ha insertado correctamente</b> Asegúrese de que el stacker 2 está correctamente insertado.</p>

Indicadores								Condiciones/soluciones
Encendido/ apagado	Busy	Error	Ink	Stacker				
				1	2	3	4	
●	○	●	○	○	○	●	○	<p><b>El stacker 3 no está insertado correctamente en el Modo lote o bien cuando está ajustado:</b></p> <ul style="list-style-type: none"> <li><input type="checkbox"/> Para utilizarse en Modo estándar</li> <li><input type="checkbox"/> Como stacker de salida en el Modo de salida externa</li> <li><input type="checkbox"/> Como stacker de salida de discos con errores en el Modo leer y guardar</li> </ul> <p>Asegúrese de que el stacker 3 está correctamente insertado.</p>
●	○	○	○	●	○	○	○	<p><b>El stacker 1 está vacío</b></p> <p>Cargue los discos en el stacker 1.</p> <p><b>Nota:</b> El indicador del stacker parpadea cuando el stacker origen no tiene discos; no obstante, el tiempo de parpadeo del indicador puede no coincidir con el tiempo que el stacker está vacío.</p>
●	○	○	○	○	●	○	○	<p><b>El stacker 2 está vacío</b></p> <p>Cargue los discos en el stacker 2.</p> <p><b>Nota:</b> El indicador del stacker parpadea cuando el stacker origen no tiene discos; no obstante, el tiempo de parpadeo del indicador puede no coincidir con el tiempo que el stacker está vacío.</p>
●	○	●	○	●	○	○	○	<p><b>El stacker 1 tiene demasiados discos</b></p> <p>Retire los discos hasta que éstos se encuentren por debajo de la línea roja.</p>
●	○	●	○	○	●	○	○	<p><b>El stacker 2 tiene demasiados discos</b></p> <p>Retire los discos hasta que éstos se encuentren por debajo de la línea roja.</p>
●	○	●	○	○	○	●	○	<p><b>El stacker 3 tiene demasiados discos</b></p> <p>Retire todos los discos del stacker 3.</p>
●	○	○	○	○	●	○	○	<p><b>El stacker 2 está lleno</b></p> <p>Retire los discos editados del stacker 2.</p>
●	○	○	○	○	○	●	○	<p><b>El stacker 3 está lleno</b></p> <p>Retire los discos editados del stacker 3.</p>

Indicadores								Condiciones/soluciones
Encendido/ apagado	Busy	Error	Ink	Stacker				
				1	2	3	4	
●	○	●	○	○	○	○	○	<b>El stacker 4 está lleno</b> Retire los discos editados del stacker 4.
●	○	○	○	○	○	○	○	<b>El stacker 4 está abierto</b> Cierre el stacker 4.

### **Error asociado a la tinta**

Indicadores								Condiciones/soluciones
Encendido/ apagado	Busy	Error	Ink	Stacker				
				1	2	3	4	
●	○	○	○	○	○	○	○	<b>Nivel de tinta bajo</b> Adquiera un cartucho de tinta de repuesto. Para determinar qué cartucho tiene un nivel bajo de tinta, compruebe el estado de los cartuchos. Consulte "Revisión del estado de los cartuchos de tinta" en la página 88.
●	○	○	●	○	○	○	○	<b>La tinta ha llegado a un nivel en el que se precisa sustituir el cartucho o éste no se ha colocado correctamente.</b> Sustituya el cartucho de tinta o vuelva a instalarlo. Si el cartucho de tinta no se reconoce, incluso aunque se haya instalado correctamente, puede que tenga suciedad adherida a la placa del circuito verde. Límpielo con un paño suave y vuelva a instalarlo. El producto detendrá su funcionamiento antes de que la tinta se vacíe completamente a fin de mantener la calidad del cabezal de impresión. Por lo tanto, quedará algo de tinta en el cartucho. Se recomienda utilizar un cartucho de tinta original.

Indicadores								Condiciones/soluciones
Encendido/ apagado	Busy	Error	Ink	Stacker				
				1	2	3	4	
●	○	○	●	○	○	○	○	<p><b>El cartucho de tinta no está completamente insertado</b></p> <p>Todos los indicadores de tinta están encendidos. Compruebe los cartuchos de tinta y asegúrese de que están colocados correctamente.</p>

### **Error asociado a la impresora**

Indicadores								Condiciones/soluciones
Encendido/ apagado	Busy	Error	Ink	Stacker				
				1	2	3	4	
○	○	○	●	○	○	○	○	<p><b>La caja de mantenimiento ha de ser cambiada o no se ha colocado correctamente.</b></p> <p>Sustituya la caja de mantenimiento o vuelva a instalarla. Si la caja de mantenimiento no se reconoce aunque haya sido instalada correctamente, puede que tenga suciedad adherida a la placa del circuito verde. Límpiela con un paño suave y vuelva a instalarla.</p>
●	●	●	●	●	●	●	●	<p><b>Error de mantenimiento de la impresora</b></p> <p>Se ha producido un error de mantenimiento de la impresora. Apague el producto y póngase en contacto con su distribuidor.</p>

Indicadores								Condiciones/soluciones
Encendido/ apagado	Busy	Error	Ink	Stacker				
				1	2	3	4	
●	○	●	○	○	○	○	○	<p><b>Error interno</b></p> <p>Apague el producto y compruebe que no haya objetos en el interior. Si con frecuencia se produce el mismo error, póngase en contacto con su distribuidor.</p> <ul style="list-style-type: none"> <li><input type="checkbox"/> Si deja el producto apagado después del error, se puede obstruir el cabezal de impresión. Asegúrese de encender el producto inmediatamente después de apagarse.</li> <li><input type="checkbox"/> Si se reinicia la impresión de la etiqueta tras el error, ejecute un test de inyectores y confirme el estado del cabezal de impresión.</li> <li><input type="checkbox"/> Si la edición no se inicia, compruebe si hay algún trabajo pendiente de impresión en el spooler (gestor de colas de impresión) y proceda a borrarlo.</li> </ul>

### **Error asociado a la unidad**

Indicadores								Condiciones/soluciones
Encendido/ apagado	Busy	Error	Ink	Stacker				
				1	2	3	4	
●	○	●	○	○	○	○	○	<p><b>Error al abrir/cerrar la bandeja de la unidad</b></p> <p>Apague el producto, desenchufe el cable de alimentación, y compruebe que no haya objetos en el interior. A continuación, edite el disco de nuevo. Si se produce el mismo error frecuentemente, póngase en contacto con su distribuidor.</p> <hr/> <p><b>Error interno en la unidad</b></p> <p>Apague el producto, desenchufe el cable de alimentación y compruebe el interior de la unidad. Si se produce el mismo error frecuentemente, póngase en contacto con su distribuidor.</p>

Indicadores								Condiciones/soluciones
Encendido/ apagado	Busy	Error	Ink	Stacker				
				1	2	3	4	
●	○	●	○	○	○	○	○	<p><b>Error de escritura/lectura</b></p> <p>No se ha podido solucionar el problema aunque se ha intentado varias veces.</p> <p>Puede que el disco tenga algún problema. Sustituya el disco y reinicie el trabajo.</p> <p>Si la unidad tiene algún problema, cambie de unidad a través de EPSON Total Disc Setup y reanude el trabajo.</p> <p>Compruebe si la unidad ha llegado al final de su vida útil. En tal caso, sustitúyala.</p> <p>Consulte "Obtener información de mantenimiento" en la página 102 y "Sustitución de la unidad" en la página 104.</p> <p>Si se produce el mismo error frecuentemente, contacte con su distribuidor.</p>
								<p><b>Error de disco no válido</b></p> <p>Se ha producido un error debido al uso de un disco no válido, el disco podría no ser virgen o no disponer de espacio suficiente. O bien, el disco insertado en el stacker difiere del tipo de disco configurado en el cuadro de diálogo Propiedades de EPSON Total Disc Setup.</p> <p>No se ha podido solucionar el problema aunque se ha intentado varias veces.</p> <p>Compruebe que el disco es virgen y no está dañado.</p> <p>A continuación, en el cuadro de diálogo Propiedades de EPSON Total Disc Setup, seleccione el tipo de disco según los discos insertados en el stacker. Si utiliza el disco adecuado y se produce el mismo error frecuentemente, póngase en contacto con su distribuidor.</p>

## Otros errores

Indicadores								Condiciones/soluciones
Encendido/ apagado	Busy	Error	Ink	Stacker				
				1	2	3	4	
●	○	●	○	○	○	○	○	<b>Error de estado inadecuado</b> Apague y vuelva a encender el producto. Si se produce el mismo error frecuentemente, póngase en contacto con su distribuidor.

## EPSON Total Disc Monitor

Si se produce algún problema durante la edición, aparecerá un mensaje de error en la ventana de EPSON Total Disc Monitor.

Si aparece un mensaje de error indicando que hay piezas internas del producto casi al final de su vida útil, o la almohadilla de tinta desechada del producto está saturada, contacte con su distribuidor para proceder a su sustitución.

---

## Comprobación del estado del producto

### Uso de EPSON Total Disc Monitor

EPSON Total Disc Monitor muestra información detallada sobre el estado del producto.

Existen tres modos de acceder a EPSON Total Disc Monitor:

- Cuando envíe un trabajo al producto, aparecerá EPSON Total Disc Monitor.
- En la ventana de EPSON Total Disc Maker, haga clic en el botón **Editar**. En el menú Herramientas, seleccione **Iniciar Total Disc Monitor**.
- Haga clic en **Inicio** () , señale **Todos los programas**, haga clic en **EPSON Total Disc Maker** y, a continuación, haga clic en **EPSON Total Disc Monitor**.

Cuando se accede a EPSON Total Disc Monitor, aparece la siguiente ventana:

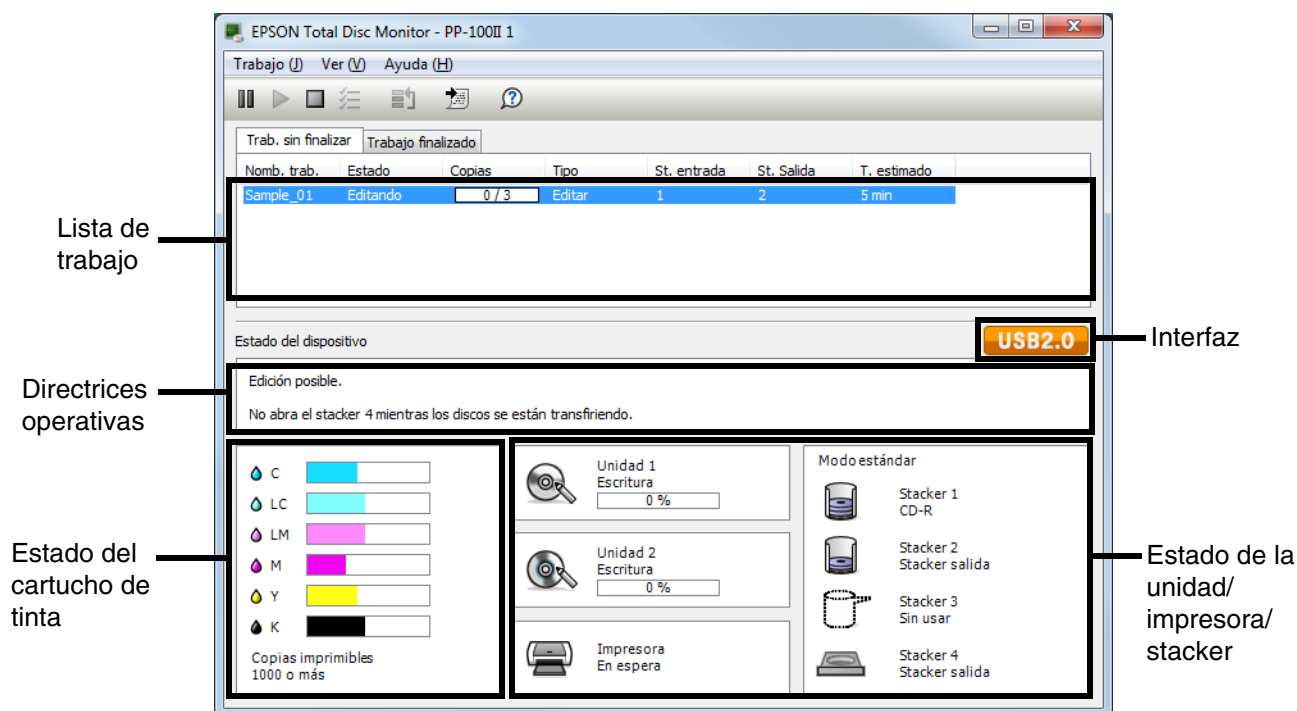

EPSON Total Disc Monitor ofrece la siguiente información:

- ❑ **Lista de trabajos:**  
Podrá comprobar la lista de trabajos (hasta 1.000 trabajos sin finalizar y hasta 50 trabajos finalizados) y su información, además de cancelar, pausar y reiniciar trabajos sin finalizar.
- ❑ **Interfaz:**  
**USB 3.0** aparece cuando el producto se conecta a través de una interfaz USB 3.0.  
**USB 2.0** aparece cuando el producto se conecta a través de una interfaz USB 2.0.
- ❑ **Directrices operativas:**  
Ofrece información sobre el estado del dispositivo. También muestra mensajes de error y sugerencias para mejorar la edición.
- ❑ **Estado del cartucho de tinta:**  
Ofrece una presentación gráfica del estado de los cartuchos de tinta.

**Nota:**

*Copias imprimibles es un valor aproximado basado en el número de etiquetas que se pueden imprimir a partir del momento de la consulta según el uso de la etiqueta impresa con anterioridad. Este valor puede diferir del valor real como resultado de la influencia por ejemplo de los datos de impresión y entorno de impresión. A partir de 1.000 se indica como "1000 o más discos", y por debajo de 1.000 se indica en incrementos de 10.*

**Estado de la unidad, impresora y stacker:**

Ofrece una presentación gráfica del estado de las unidades, impresora y stacker. También muestra dónde se producen los errores.

---

## ***La bandeja de discos o el disco no avanza correctamente***

### ***El disco no avanza***

Extraiga la pila de discos y asegúrese de lo siguiente:

- El disco no está dañado.
- El disco no está demasiado usado. Si desea más información, consulte las instrucciones que se facilitan con el disco.
- Los discos no sobrepasaron la línea roja del stacker.
- Los discos pueden haberse adherido entre sí como consecuencia de un transporte incorrecto; por lo tanto, éstos deberán separarse correctamente antes de su carga en el stacker. Además, si almacena discos en el stacker durante un período prolongado de tiempo, éstos podrían adherirse entre sí. Si los discos se almacenan en un stacker durante un período prolongado de tiempo, sepárelos antes de iniciar el funcionamiento del producto.
- El disco no está atascado en el producto. Si fuera así, extraiga el disco atascado.  
➔ Consulte “Atasco del disco” en la página 119.
- Los cartuchos de tinta han llegado a un nivel que precisa su sustitución. Si un cartucho de tinta llega a un nivel en el cual se precisa su sustitución, proceda a cambiarlo.  
➔ Consulte “Sustitución de un cartucho de tinta” en la página 90.

Si un disco no avanza desde el stacker de entrada:

1. Abra la puerta del dispositivo.
2. Retire los discos sin imprimir del stacker.
3. Airee la pila de discos para evitar que estén adheridos.
4. Inserte discos vírgenes en el stacker.
5. Cierre la puerta del dispositivo.
6. Edite el disco de nuevo.

Si un disco no avanza desde la bandeja de la unidad o impresora:

1. Desconecte la corriente.
2. Vuelva a conectar la corriente.
3. Edite el disco de nuevo.

Si el brazo ha cogido el disco:

No retire el disco con la mano, ya que podría dañar el brazo. Para retirar el disco, desconecte la corriente y vuelva a conectarla; después, deje que el proceso de inicialización extraiga el disco.

Si se produce el mismo error, póngase en contacto con su distribuidor.

## ***Alimentación de múltiples discos***

- Asegúrese de que los discos no hayan sobrepasado la línea roja del stacker.
- Asegúrese de que ninguno de los discos está dañado.
- Retire la pila de discos y asegúrese de que no sean demasiado delgados.  
➔ Consulte "Disco" en la página 137.
- Retire los discos del stacker y proceda a su ventilación antes de volver a cargarlos.
- Si sólo se encuentra un disco cuando aparece el error de alimentación múltiple, el grosor del disco o su curvatura puede sobrepasar el estándar. Siga los pasos detallados a continuación para solucionar el error de alimentación múltiple y reemplazar los discos. Si se produce el mismo error, póngase en contacto con su distribuidor.
  1. Abra la puerta del dispositivo.
  2. Retire el disco de la bandeja.
  3. Retire los discos del stacker de entrada.
  4. Inserte otros discos en el stacker de entrada.
  5. Cierre la puerta del dispositivo y se reiniciará el trabajo.

## ***Atasco del disco***

Si el disco se deja en la bandeja de la unidad o impresora, se expulsará cuando encienda o apague el producto.

Si no puede retirar el disco reiniciando el producto, siga el proceso indicado a continuación:

- Si el disco está adherido a la bandeja de la impresora:
  1. Apague el producto y desenchufe el cable de alimentación.
  2. Retire los 2 tornillos para abrir la cubierta de la caja de mantenimiento.

3. Presione la bandeja de la impresora.

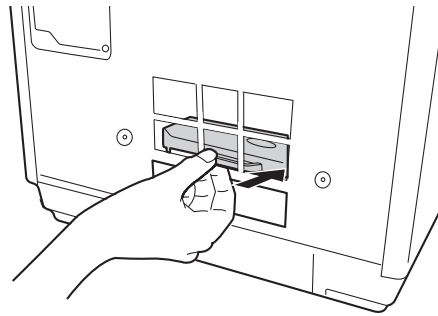

4. Abra la puerta del dispositivo, saque los discos que estén dentro y cierre de nuevo la puerta.
5. Cierre la cubierta de la caja de mantenimiento.
6. Enchufe el cable de alimentación y encienda el producto.  
La bandeja de la impresora se cierra automáticamente.

- Si un disco se encuentra en la bandeja de la unidad:

1. Apague el producto y desenchufe el cable de alimentación.
2. Abra la puerta del dispositivo.
3. Inserte una varilla en el orificio de expulsión para abrir la bandeja por la fuerza.
4. Retire todos los discos del interior.
5. Empuje la bandeja para cerrarla.

**Nota:**

*Inserte una varilla dura en el orificio y presione para expulsar la bandeja cuando ésta no se descargue pulsando el botón Expulsar. En condiciones normales de funcionamiento, debe utilizar el botón de expulsión para descargar la bandeja. Compruebe que el producto está apagado y espere más de un minuto hasta que la rotación del disco se haya detenido antes de acceder al orificio de expulsión.*

**Nota:**

- Si no puede retirar el objeto extraño con facilidad, no emplee la fuerza ni desmonte el producto. Pida ayuda a su distribuidor.
- Si el brazo se ha detenido mientras cogía un disco, no intente retirar el disco con la mano. Esto podría dañar el brazo. Si ocurre este error, apague/encienda la unidad e intente resolver el problema inicializando el producto. Si el error persiste, contacte con el centro de atención al cliente.

Si los discos se atascan con frecuencia, asegúrese de lo siguiente:

- Los discos no están deformados, ni dañados.
- Utiliza discos de alta calidad.
- Las caras imprimibles de los discos están hacia arriba en el stacker.
- La pila de discos se aireó antes de ser cargada.
- La pila de discos no sobrepasó la línea de puntos del stacker.

- El número de discos en el stacker no excede el límite especificado para ese disco.  
➔ Consulte “Especificaciones mecánicas” en la página 143.
- El producto está colocado encima de una superficie plana y estable mayor que su base en todas las direcciones. El producto no funcionará correctamente si está inclinado.

---

## ***Problema de escritura/lectura***

### ***No se puede escribir en el disco o leer sus datos***





Evite utilizar el producto en lugares con mucho polvo o humo. Podrían producirse errores de escritura/lectura.

Si con frecuencia se producen errores de escritura/lectura de discos, compruebe lo siguiente:

- El disco no está dañado.
- El disco es de alta calidad.
- El producto se ha utilizado en condiciones ambientales adecuadas.
- El producto no está sometido a vibraciones o golpes.
- El filtro del ventilador no está atascado con polvo.
- La bandeja de la impresora no está sucia.
- La unidad no ha llegado al final de su vida útil.

## Problemas de calidad de la impresión

Si tiene algún problema con la calidad de la impresión, compárela con las ilustraciones siguientes. Haga clic en el pie de la ilustración que mejor describa la impresión.

<p>enthalten alle Aufdruck. W 5008 "Regel"</p> <p>Ejemplo correcto</p>	 <p>Ejemplo correcto</p>
<p>enthalten alle Aufdruck. W 5008 "Regel"</p> <p>"Bandas horizontales" en la página 122</p>	<p>enthalten alle Aufdruck. W 5008 "Regel"</p> <p>"Desalineación vertical" en la página 123</p>
 <p>"Bandas horizontales" en la página 122</p>	 <p>"Desalineación vertical" en la página 123</p>
 <p>"Faltan colores o son incorrectos" en la página 123</p>	 <p>"Impresión borrosa o corrida" en la página 124</p>

### **Bandas horizontales**

- ❑ Asegúrese de que la superficie imprimible del disco esté hacia arriba en el stacker.

- ❑ Ejecute la utilidad de limpieza de cabezales para limpiar los inyectores de tinta por si hubiera alguno obstruido.  
➔ Consulte “Limpieza del cabezal de impresión” en la página 96.
- ❑ Utilice los cartuchos como máximo hasta seis meses después de sacarlos de su embalaje.
- ❑ Utilice cartuchos de tinta originales de Epson.
- ❑ Compruebe el Indicador de tinta  $\Delta$ . Si la luz parpadea, sustituya el cartucho de tinta correspondiente.  
➔ Consulte “Sustitución de un cartucho de tinta” en la página 90.
- ❑ Compruebe que el tipo de etiqueta seleccionado en el controlador de la impresora se corresponde con el tipo de disco cargado en el producto.  
➔ Consulte “Edición de discos” en la página 24.

### ***Desalineación vertical***

- ❑ Ejecute la utilidad de alineación de cabezales de impresión.  
➔ Consulte “Alineación del cabezal de impresión” en la página 98.
- ❑ Compruebe que el tipo de etiqueta seleccionado en el controlador de la impresora se corresponde con el tipo de disco cargado en el producto.  
➔ Consulte “Edición de discos” en la página 24.

### ***Bandas***

- ❑ Asegúrese de que la superficie imprimible del disco esté hacia arriba en el stacker.
- ❑ Ejecute la utilidad de limpieza de cabezales para limpiar los inyectores de tinta por si hubiera alguno obstruido.  
➔ Consulte “Limpieza del cabezal de impresión” en la página 96.
- ❑ Compruebe que el tipo de etiqueta seleccionado en el controlador de la impresora se corresponde con el tipo de disco cargado en el producto.  
➔ Consulte “Edición de discos” en la página 24.
- ❑ Debido a las diferencias en la calidad de los discos, los resultados de impresión de los mismos datos en discos del mismo tipo puede variar.

### ***Faltan colores o son incorrectos***

- ❑ Defina los ajustes de color en la aplicación o en el controlador de impresora. Compruebe la ventana Principal.  
Si desea más información, consulte la Ayuda on-line del controlador de la impresora.

- Ejecute la utilidad de limpieza de cabezales.  
➔ Consulte “Limpieza del cabezal de impresión” en la página 96.
- Compruebe el Indicador de tinta  $\Delta$ . Si la luz parpadea, sustituya el cartucho de tinta correspondiente.  
➔ Consulte “Sustitución de un cartucho de tinta” en la página 90.
- Si acaba de sustituir un cartucho de tinta, compruebe que no haya pasado la fecha de caducidad. Si lleva mucho tiempo sin utilizar el producto, cambie los cartuchos de tinta.  
➔ Consulte “Sustitución de un cartucho de tinta” en la página 90.

## ***Impresión borrosa o corrida***

- Utilice cartuchos de tinta originales de Epson.
- Compruebe que el producto se encuentre encima de una superficie plana y estable que sea mayor que su base en todas las direcciones. El producto no funcionará correctamente si está inclinado.
- Compruebe que el disco no esté estropeado, sucio ni demasiado usado.
- Compruebe que el disco esté seco y con la superficie imprimible hacia arriba.
- Compruebe que el tipo de etiqueta seleccionado en el controlador de la impresora se corresponde con el tipo de disco cargado en el producto.  
➔ Consulte “Edición de discos” en la página 24.
- No toque ni permita que nada entre en contacto con la cara impresa de un disco satinado. Después de imprimir en un disco satinado, deje que la tinta repose unas horas antes de tocarlo.
- Ejecute la utilidad de limpieza de cabezales.  
➔ Consulte “Limpieza del cabezal de impresión” en la página 96.

---

## ***Problemas diversos de impresión***

### ***Caracteres incorrectos o incomprensibles***

- Borre todos los trabajos de impresión pendientes de Spool Manager.
- Apague el producto y el ordenador. Compruebe si el cable de interfaz del producto está bien enchufado.

- Desinstale el controlador de la impresora y vuelva a instalarlo.  
➔ Consulte “Desinstalación del software” en la página 23.

## ***Márgenes incorrectos***

- Compruebe los ajustes de Diámetro interno/externo en su aplicación. Compruebe que los márgenes estén dentro del área imprimible del disco.  
➔ Consulte “Área imprimible” en la página 139.
- Compruebe que los ajustes del controlador de la impresora correspondan al tamaño de la etiqueta que está utilizando.  
Compruebe la ventana Principal.  
Si desea más información, consulte la Ayuda on-line del controlador de la impresora.
- Desinstale el controlador de la impresora y vuelva a instalarlo.  
➔ Consulte “Desinstalación del software” en la página 23.
- La ubicación de la impresión puede variar dependiendo del disco utilizado. Realice la alineación del cabezal de impresión o la corrección de la posición de impresión.  
➔ Consulte “Corrección de la posición de impresión” en la página 99.
- La capa receptora de la tinta puede desviarse del centro del disco haciendo que la ubicación de la impresión aparezca desplazada respecto a la capa. Revise si la capa receptora de la tinta está desplazada del centro del disco o de su borde exterior.

## ***La impresión sale ligeramente inclinada***

- Ejecute las utilidades del test de inyectores, la limpieza de los cabezales de impresión y la alineación de cabezales de impresión.

## ***La cara impresa aparece borrosa o con rayas***

- Seleccione el ajuste de tamaño del disco adecuado en el controlador de la impresora.
- Desinstale el controlador de la impresora y vuelva a instalarlo.  
➔ Consulte “Desinstalación del software” en la página 23.

## ***La impresión es demasiado lenta***

- Compruebe que el tipo de etiqueta seleccionado en el controlador de la impresora se corresponde con el tipo de disco cargado en el producto.  
➔ Consulte “Edición de discos” en la página 24.

- ❑ Cierre todas las aplicaciones que no necesite.
- ❑ Asegúrese de que la casilla de verificación Alta Velocidad esté seleccionada en el controlador de la impresora.
- ❑ Si imprime de forma continua durante un período prolongado de tiempo, los discos podrían dejar de alimentarse temporalmente o la impresión podría detenerse un instante. De esta forma, se reduce la velocidad de impresión para impedir que el mecanismo del producto se sobrecaliente o se dañe. Si esto ocurre, puede seguir imprimiendo, pero le recomendamos que no lo haga y que deje el producto encendido pero inactivo durante unos treinta minutos. (El producto se recuperará después de permanecer apagado durante 3 horas.) Después de su reinicio, la velocidad de impresión volverá a ser normal.
- ❑ Desinstale el controlador de la impresora y vuelva a instalarlo.
  - ➔ Consulte “Desinstalación del software” en la página 23.

### ***La tinta se adhiere a la superficie de grabación***

- ❑ Dependiendo del tipo de disco, la tinta puede adherirse a las superficies de grabación si los discos se apilan inmediatamente después de su impresión. Compruebe el tipo de disco antes de su uso.
- ❑ Mantenga la superficie imprimida del disco alejada de otros discos hasta que la tinta del disco impreso se seque completamente; de lo contrario puede que aparezcan marcas o manchas en el área en que los discos entran contacto.

---

### ***El producto no funciona***

#### ***Todos los indicadores están apagados***

- ❑ Pulse el botón de Encendido/apagado  para comprobar que el producto está encendido.
- ❑ Apague el producto, y compruebe si el cable de alimentación está bien enchufado.
- ❑ Compruebe que la toma de corriente funciona y que no está controlada por un interruptor de pared o un temporizador.

## ***Las luces se han encendido y se han vuelto a apagar***



Es posible que el voltaje del producto no coincida con el de la toma de corriente. Apague el producto y desenchúfelo inmediatamente. Revise la etiqueta de la parte posterior del producto.



### **Precaución:**

*Si el voltaje no coincide, NO VUELVA A ENCHUFAR EL PRODUCTO. Póngase en contacto con su distribuidor.*

## ***Sólo se ilumina el indicador de encendido***

- Si pulsa el botón de Encendido/apagado  ligeramente, el producto podría no encenderse aunque el indicador de Encendido   parpadee unos segundos. Pulse el botón con firmeza.
- Apague el producto y el ordenador. Compruebe que el cable de interfaz del producto está bien enchufado.
- Si intenta imprimir una imagen de gran tamaño, es posible que el ordenador no disponga de suficiente memoria. Pruebe a reducir la resolución de la imagen o a imprimirla con un tamaño menor. Quizás tenga que instalar más memoria en su ordenador.
- Desinstale el controlador de la impresora y vuelva a instalarlo.  
➔ Consulte “Desinstalación del software” en la página 23.

## ***El indicador de tinta parpadea o se ilumina tras sustituir el cartucho***

Asegúrese de que el cartucho de tinta está correctamente colocado.

## ***No se puede instalar el software***

- Está el cable USB desenchufado? Asegúrese de que el cable USB está correctamente conectado.
- Cumple el cable USB con los requisitos del ordenador y del producto? El cable USB utilizado para conectar el ordenador al producto debe ser un USB 3.0 o USB 2.0 compatible.
- ¿Tiene la unidad de disco duro (HDD) suficiente espacio libre? El software no puede instalarse si la unidad de disco duro no tiene suficiente espacio libre.  
➔ Consulte “Requisitos del sistema” en la página 14.

- Ha iniciado sesión como usuario con privilegios de administrador (perteneciente al grupo del administrador) en Windows? Cuando instale el software, debe iniciar sesión como usuario con privilegios de administrador (perteneciente al grupo del administrador).
- Está utilizando un concentrador USB? El cable USB debería conectarse directamente del PC al producto.
- ¿Está instalado el Reproductor de Windows Media? Antes de instalar Total Disc Maker, debe estar instalado el Reproductor de Windows Media.
- Puede que no se reconozca el dispositivo de salida en un entorno donde tenga instalado Windows Media Player 7. En ese caso, desinstale EPSON Total Disc Maker y reinicie el ordenador; después, vuelva a instalar EPSON Total Disc Maker.
- Si la configuración del idioma del sistema y el usuario son diferentes, la instalación puede no realizarse correctamente. Asegúrese de configurar el idioma del sistema y el usuario del mismo modo antes de la instalación.

Cuando instale el software, asegúrese de apagar el producto y después inicie la instalación.

### ***El software muestra el mensaje “Caja de mantenimiento casi llena”***

- La caja de mantenimiento está casi llena.
  - ➔ Consulte “Cambiar la caja de mantenimiento” en la página 103.

### ***No se puede editar el disco***

Si el usuario inició sesión como invitado y no pudo acceder al servicio, el servicio de terminal debe habilitarse antes de la edición (excepto en Windows 10, Windows 8.1, Windows 8, Windows 7 o Windows Vista). Contacte con el administrador para la configuración de servicios de terminal.

### ***No se puede leer la información del disco***

Si aparece el mensaje: “No se puede leer la información del disco. Debe iniciar sesión con privilegios de administrador”, inicie sesión en Windows con privilegios de administrador.

## ***La unidad del producto no se muestra cuando hace clic en el icono “Quitar hardware de forma segura”***

En el entorno de Windows Vista, la unidad del producto no aparece cuando hace clic en el icono “Quitar hardware de forma segura”. Desconecte o apague el producto después de apagar el ordenador.

## ***No se reconoce el producto***

Si el producto no se reconoce con EPSON Total Disc Setup después de haber sustituido una de las unidades, es posible que la unidad no se haya insertado correctamente. Apague el producto, desconecte el cable de alimentación de la toma de pared y empuje con firmeza la unidad sustituida para insertarla completamente dentro.

### ***Dónde obtener ayuda***

---

#### ***Centro de atención al cliente***

##### ***Antes de dirigirse a Epson***

Si su producto Epson no funciona correctamente y no consigue resolver el problema con la documentación sobre solución de problemas del producto, póngase en contacto con el Centro de atención al cliente para obtener asistencia. Si no figura ningún Centro de Atención al Cliente para su zona en la siguiente lista, póngase en contacto con el distribuidor de su producto.

En el Centro de Atención al Cliente podrán ayudarle con mayor rapidez si les proporciona los siguientes datos:

- Número de serie del producto  
(La etiqueta del número de serie suele encontrarse en la parte posterior del producto.)
- Modelo del producto
- Versión del software del producto  
(Haga clic en **Acerca de, Información de la versión**, o en un botón similar en el software del producto.)
- Marca y modelo del ordenador
- El nombre y la versión del sistema operativo de su ordenador
- Los nombres y las versiones de las aplicaciones que suele usar con el producto

##### ***Soporte técnico de Epson***

###### ***Soporte por Internet***

Visite la página [www.latin.epson.com](http://www.latin.epson.com) para descargar drivers, ver manuales, obtener respuestas a preguntas frecuentes o enviar un correo electrónico a Epson.

## **Soporte telefónico**

También puede hablar con un técnico de soporte al marcar uno de los siguientes números de teléfono:

**Argentina** (54 11) 5167-0300

**Chile** (56 2) 230-9500

**Colombia** (57 1) 523-5000

**Costa Rica** (50 6) 2210-9555

**México** 01-800-087-1080

**México, D.F.** (52 55) 1323-2052

**Perú** (51 1) 418-0210

**Venezuela** (58 212) 240-1111 800-377-6627

## ***Ayuda para los usuarios en los Estados Unidos y Canadá***

Encontrará información, asistencia técnica y servicios en:

Soporte técnico de Discproducer: 562-276-1360

Ubicación: Epson America Inc.

Dirección URL del sitio Web: <http://www.epson.com/support/>

Este sitio permitirá que el usuario pueda acceder a los últimos controladores y a las preguntas más frecuentes (FAQ).

## ***Ayuda para los usuarios de Europa (EMEA)***

Encontrará información, asistencia técnica y servicios en:

Dirección URL del sitio Web: <http://www.epson-europe.com>

También puede contactar con su distribuidor local o con el centro de ventas de Epson.

Si necesita los controladores más recientes, preguntas más frecuentes, manuales u otros archivos descargables, visite el sitio Web:

<http://download.epson-biz.com/?service=dp>

---

## Información sobre el producto

---

---

### Piezas del producto y funciones del Panel de control

---

#### Piezas del producto

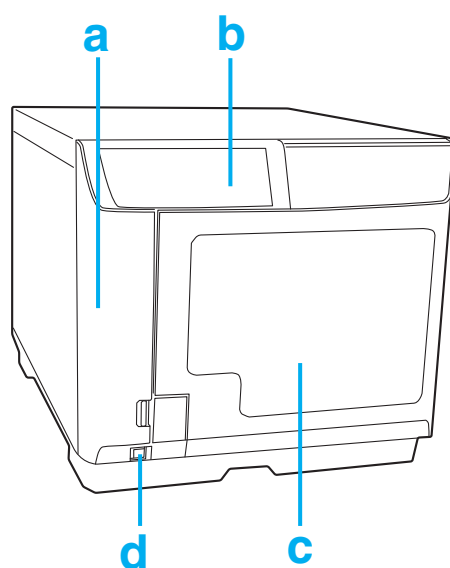

- a. Cubierta del cartucho de tinta: Asegura los cartuchos de tinta. Ábrala sólo para instalar o sustituir los cartuchos.
- b. Panel de control: Utilice el botón y observe los indicadores luminosos para controlar el producto. Si desea más detalles, consulte la siguiente sección.
- c. Puerta del dispositivo: Abra la puerta para introducir o extraer los discos.
- d. Botón de encendido/apagado: Enciende o apaga el producto.

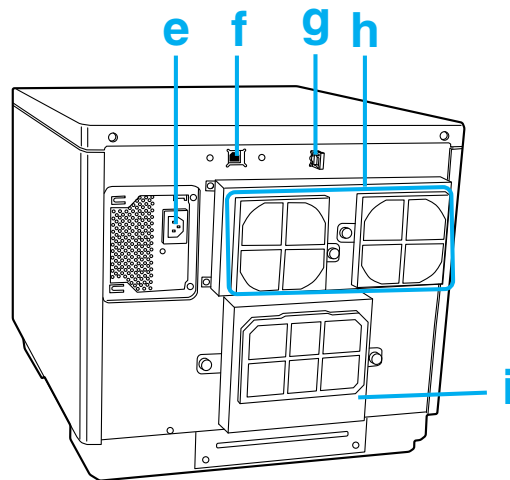

- e. Entrada de CA: Enchufe el cable de alimentación.
- f. Conector USB: Conecte un cable USB desde su ordenador al producto.
- g. Dispositivo de bloqueo del cable de interfaz: Utilizado para dirigir o sujetar el cable.
- h. Orificio de ventilación: Deje al menos 10 cm (3,94 pulg.) entre la parte posterior del producto y la pared para facilitar su ventilación.
- i. Cubierta de la caja de mantenimiento: abra esta cubierta al cambiar la caja de mantenimiento o retirar un disco atascado en la bandeja de la impresora.

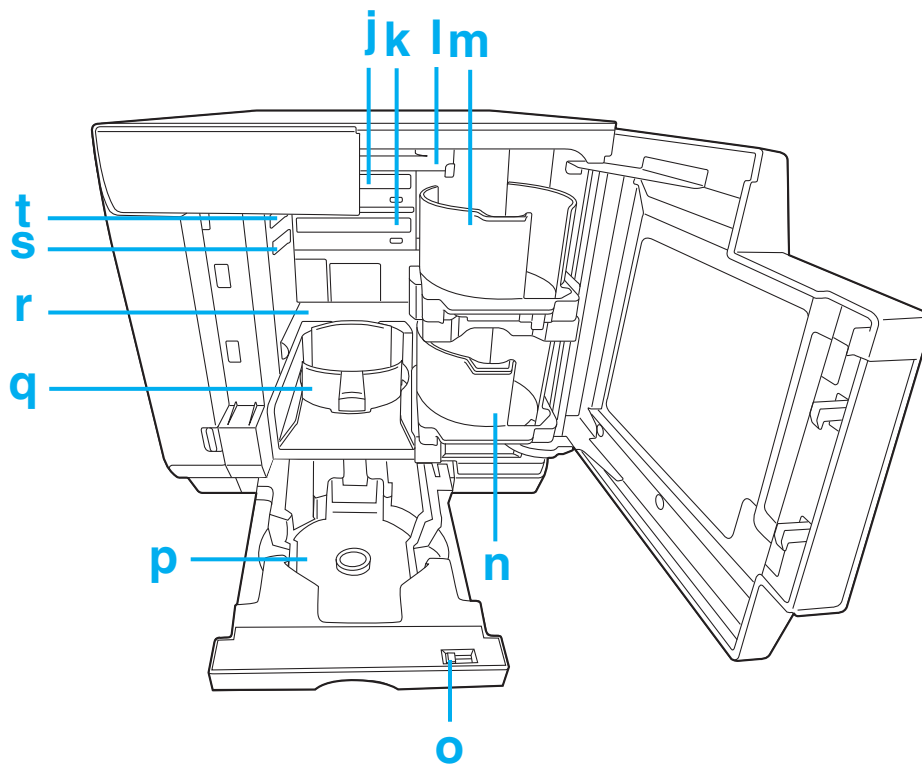

- j. Unidad 1: Escribe/lee los datos en la superficie de grabación de los discos.
- k. Unidad 2: Escribe/lee los datos en la superficie de grabación de los discos.
- l. Brazo: Transporta los discos.
- m. Stacker 1: Utilice el stacker 1 como stacker de entrada del disco. Tiene capacidad para un máximo de 50 discos.
- n. Stacker 2: Utilice el stacker 2 como stacker de entrada o de salida del disco. Tiene capacidad para aproximadamente 50 discos.
- o. Palanca de bloqueo: Utilice esta palanca para bloquear o desbloquear el stacker 4. Bloquee la palanca cuando utilice el stacker 3.
- p. Stacker 3: Utilice el stacker 3 como stacker de salida del disco. Tiene capacidad para aproximadamente 50 discos.
- q. Stacker 4: Utilice el stacker 4 como stacker de salida del disco. Tiene capacidad para aproximadamente 5 discos.
- r. Impresora: Imprime en el lado de la etiqueta de los discos.
- s. Palanca de desbloqueo 2: Utilice esta palanca para desbloquear la unidad 2.
- t. Palanca de desbloqueo 1: Utilice esta palanca para desbloquear la unidad 1.



## Panel de control



## Botones

Botón	Función
 Limpieza	Pulse durante 3 segundos para limpiar el cabezal de impresión.

## Indicadores

Indicador	Descripción
 Encendido/ apagado	Se ilumina cuando el producto está encendido. Parpadea cuando el producto se inicializa, tras sustituir el cartucho de tinta, al cargar la tinta o cuando se limpia el cabezal de impresión.
<b>BUSY</b>	Parpadea cuando se procesan trabajos.
<b>ERROR</b>	Se ilumina cuando se abre la puerta, o cuando hay un error en la transferencia del disco, stacker, unidad o impresora. Parpadea cuando se produce un problema con el producto.
 INK	Se ilumina cuando el cartucho de tinta llega a un nivel en el cual debe reemplazarse, o cuando no se ha instalado correctamente. Parpadea cuando el nivel de tinta es bajo. Todos los indicadores de tinta parpadearán rápidamente cuando haya que cambiar la caja de mantenimiento o cuando esta no esté colocada correctamente.
 STACKER	Se ilumina cuando el stacker tiene demasiados discos, o cuando el stacker 3 no se retira habiéndose ajustado en No usar en el Modo estándar, el Modo de salida externa o el Modo leer y guardar. Parpadea cuando el stacker no está instalado correctamente o si no tiene discos. No extraiga el stacker 4 si su indicador parpadea rápidamente.

Si desea más detalles sobre el estado de errores, consulte las instrucciones a continuación.

➔ Consulte la página 107.

## Consumibles y accesorios opcionales

Para adquirir consumibles y accesorios opcionales, contacte con el distribuidor de su producto o visite las siguientes direcciones URL:

<http://www.epson-europe.com> (Europa)

<http://www.discproducer.epson.com> (Estados Unidos y Canadá)

Producto		Nombre del producto	Número del producto
Cartucho de tinta	Cyan (cian)	PJIC1(C)	C13S020447
	Light Cyan (cian claro)	PJIC2(LC)	C13S020448
	Light Magenta (magenta claro)	PJIC3(LM)	C13S020449
	Magenta	PJIC4(M)	C13S020450
	Yellow (amarillo)	PJIC5(Y)	C13S020451
	Black (negro)	PJIC6(K)	C13S020452
Caja de mantenimiento		PJMB100	C13S020476
Unidad de BD		BDR-206PBE-2	C32C891001
		BDR-PR1EPA	C32C891006
Unidad de DVD		BDR-PR1EPDV	C32C891002
		BDW-PR1EPDV	C32C891008

Epson también ofrece los discos CD-R, DVD-R y BD-R especificados para satisfacer todas sus necesidades de impresión y de escritura.

## Especificaciones técnicas

### Disco

**Precaución:**

Los discos grabables/imprimibles son los discos CD/DVD/BD de 12 cm (4,72 pulg.). No son compatibles los discos de 80 mm (3,15 pulg.).

**Nota:**

- ❑ Ya que la calidad de cualquier marca o tipo de disco particular puede ser modificada por el fabricante en un momento dado, Epson no se responsabiliza de la calidad ofrecida por otras marcas o discos. Realice siempre pruebas con muestras de discos antes de adquirirlos en grandes cantidades o de imprimir trabajos de gran volumen.
- ❑ Los discos de baja calidad pueden reducir la calidad de impresión y provocar que los discos se atasquen, además de presentar otros problemas. Si experimenta alguno de estos problemas, utilice un disco de calidad superior.
- ❑ El disco especificado es para las impresoras de inyección de tinta.
- ❑ El disco especificado cuenta con una capa receptora de tinta con adhesión a la humedad, dispuesta en la superficie de la etiqueta. Si se almacenan juntos, sobre todo en condiciones de temperatura y humedad elevadas, los discos podrían adherirse entre sí. Si se utiliza un sistema de copia automático, por favor, compruebe el disco antes de utilizarlo.
- ❑ Por favor, evite que la superficie de grabación (lado de color azul o verde) y la superficie de impresión tengan huellas, suciedad, polvo, agua o rayadas. Debe limpiar el polvo y la suciedad de la superficie de grabación con un paño suave y seco, con los limpiadores de discos disponibles en el mercado o con alcohol étílico.

**CD/DVD/BD:**

<b>Tipo</b>	CD-R/DVD-R 4,7 GB/DVD+R 4,7 GB/DVD-R DL 8,5 GB/DVD+R DL 8,5 GB/BD-R/BD-R DL
<b>Cara de la etiqueta</b>	Imprimible No se admiten etiquetas satinadas diferentes a las especificadas.
<b>Disco especificado</b>	CD-R, DVD-R, BD-R

## **Notas sobre la manipulación de los discos**

### *Notas al utilizar los discos*

- Cuando sujete un disco no toque la superficie de grabación.
- Manipúlelo con cuidado de manera que la superficie de la etiqueta y la de grabación no tengan huellas, suciedad, polvo, gotas de agua o rayadas.
- No golpee los discos ni deje que se caigan.
- No ejerza demasiada fuerza, evite punzarlo con un clip o doblarlo.
- No pegue adhesivos en el disco. Éste podría no grabarse ni reproducirse.
- No lo utilice en un lugar expuesto a suciedad y polvo.
- Si la grabación e impresión se realizan por separado, se recomienda grabar antes de imprimir.
- Si, justo después de imprimir, la superficie entra en contacto con el agua, se producirán borrones.
- Deje que los discos se sequen de forma natural tras la impresión. Si toca la superficie con la mano o si salpica agua tras la impresión, puede provocar borrones y adherencia.
- Sólo se puede imprimir en la superficie de impresión. Cuando imprima a mano, opte por un útil de escritura de marcación suave, como un rotulador, y no utilice bolígrafo. Además, no borre después de realizar la impresión.
- No utilice ningún mecanismo de carga automática, ni unidades con un mecanismo de sujeción de más de 33 mm o unidades automotrices. Dependiendo de las condiciones de uso, las superficies de impresión podrían ser adherentes.
- Por motivos de compatibilidad, un CD/DVD/BD editado puede no ser legible en otro tipo de unidad o reproductor.
- El lado de la superficie de grabación cuenta con la proyección de un anillo concéntrico denominado anillo de apilado. Dependiendo del disco, la proyección del anillo de apilado y el uso de dicho disco pueden causar la adhesión del mismo antes o después de la impresión. Se recomienda comprobar el disco antes de su uso.
- Los discos especificados cuentan con una capa receptora de tinta con adhesión a la humedad, dispuesta en la superficie de la etiqueta. Si se almacenan juntos, sobre todo en condiciones de temperatura y humedad elevadas, los discos podrían adherirse entre ellos. Si se utiliza un sistema de copia automático, por favor, compruebe el disco antes de utilizarlo.

## *Notas al guardar el disco*

- No guarde el disco en un lugar directamente expuesto a la luz del sol, próximo a fuentes de calor, o donde la temperatura o humedad sean elevadas.
- No lo coloque en lugares con importantes cambios de temperatura, ya que será motivo de condensación.
- No coloque objetos sobre el disco.
- Al guardarlo, introduzca el disco en su funda y evite que el plástico o la carátula toque la superficie de impresión. Esto podría rayar la superficie de impresión.
- No guarde los discos en fundas flexibles o bolsas que puedan entrar en contacto directo con la superficie de impresión. Esto podría hacer que los discos se peguen y podrían degradarse o perder su color.
- Evite guardarlos con parte de la superficie de impresión cubierta, ya que puede provocar la aparición de manchas o la pérdida de color.
- Si los datos son importantes, se recomienda realizar una copia de seguridad. Se recomienda hacer copias de seguridad periódicamente si el almacenamiento es prolongado.
- Evite el almacenamiento en ambientes con temperaturas y humedad elevadas, ya que podría causar borrones y adherencia en la superficie de impresión.

## **Área imprimible**

El área imprimible es la zona disponible para la impresión de la etiqueta.

El área imprimible se puede configurar desde la pantalla Ajustar diámetro int./ext. en EPSON Total Disc Maker.

En la pantalla Ajustar diámetro int./ext., puede seleccionar Estándar, Ancho o una configuración manual.

El siguiente diagrama muestra el área imprimible en los modos Estándar y Ancho. La impresión se realizará en el área gris.

CD/DVD/BD:

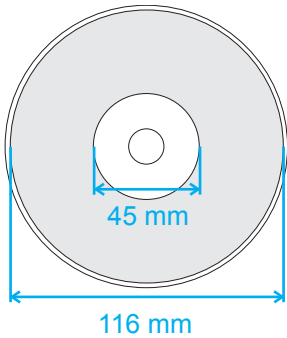
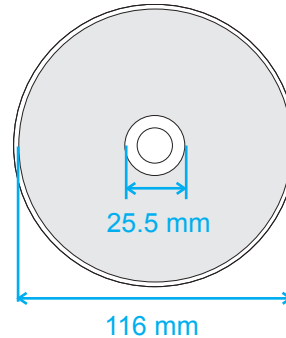
CD/DVD/BD de 12 cm (4,72 pulg.) (estándar)		CD/DVD/BD de 12 cm (4,72 pulg.) (ancho)	
			
Diámetro interior	Diámetro exterior	Diámetro interior	Diámetro exterior
45 mm (1,77 pulg.)	116 mm (4,57 pulg.)	25,5 mm (1 pulg.)	116 mm (4,57 pulg.)



**Precaución:**

- ❑ Asegúrese de colocar el diámetro interior y el diámetro exterior dentro de las zonas indicadas anteriormente. Si se imprime en zonas fuera del área imprimible, la unidad de CD/DVD/BD podría dañarse.
- ❑ EPSON Total Disc Maker puede configurarse entre un diámetro interior de 18 mm y uno exterior de 119,4 mm (de 0,71 a 4,70 pulg.). No obstante, si se imprime fuera del área imprimible (de 45 a 116 mm) puede que haya cierta adherencia, manchas en la bandeja del disco, descascarillado o borrones en la impresión. Se recomienda comprobar el tipo de disco antes de su uso.
- ❑ Cuando se imprime fuera del área imprimible (capa de absorción de tinta) del disco utilizado, la tinta impresa fuera de dicha área no se fija. Confirme el área imprimible de la etiqueta del disco a utilizar antes de su configuración.
- ❑ Precauciones para la configuración del área imprimible
  - Asegúrese de que el ajuste del área imprimible no excede el área de impresión del disco en uso.
  - Revise si la coloración de la impresión realizada en la separación (anillo de apilado) es uniforme.
  - La impresión en la separación (anillo de apilado) puede hacer que haya cierta adherencia, tanto en el disco como en la tinta, o que la tinta se borre tras la impresión.
- ❑ Las medidas deben realizarse al imprimir fuera del área imprimible
  - Si al imprimir dentro del diámetro interior, hay cierta adherencia por parte de la tinta o del disco, o la tinta se borra tras la impresión, adopte la siguiente medida para evitarlo.
  - Configurar el Tiempo de secado en los controladores de la impresora, en la pantalla e impresión. Aunque se reduzca el rendimiento, se pueden evitar o reducir problemas al expulsar el disco tras el tiempo de secado.
  - Habilitar Editar después de Ocultar área de separación. Si imprime desde otra aplicación, configure el ajuste de la etiqueta definido por el usuario en el controlador de la impresora. Si imprime desde Total Disc Maker, realice el ajuste desde Ajustar diámetro int./ext.

**Nota:**

Si imprime en discos con un paquete de software disponible en el mercado compatible con la impresión en discos, debe realizar los siguientes ajustes.

<b>Tamaño</b>	124 x 124 mm (4,88 x 4,88 pulg.)
<b>Tipo</b>	Etiqueta de CD/DVD, etiqueta Premium de CD/DVD, etiqueta de CD/DVD especificada por Epson
<b>Márgenes en todos los lados</b>	2 mm (0,08 pulg.)

## Cartuchos de tinta

<b>Color</b>	Black (negro), yellow (amarillo), magenta, light magenta (magenta claro), cyan (cian), light cyan (cian claro)
<b>Duración del cartucho</b>	Uso en los 6 meses siguientes a su desembalaje.
<b>Temperatura</b>	Almacenamiento: -20 a 40 °C (-4 a 104 °F) 1 mes a 40 °C (104 °F)

**Precaución:**

- Epson recomienda la utilización de cartuchos de tinta Epson originales. Otros productos no fabricados por Epson pueden causar averías no contempladas en las garantías de Epson y, en determinadas circunstancias, pueden provocar un funcionamiento incorrecto.*
- No utilice el cartucho de tinta después de la fecha de caducidad indicada en el paquete.*
- No rellene el cartucho de tinta. Otros productos no fabricados por Epson pueden causar averías no contempladas en las garantías de Epson y, en determinadas circunstancias, pueden provocar un funcionamiento incorrecto.*

**Nota:**

- Durante la configuración inicial, se utiliza parte de la tinta de los cartuchos suministrados junto con el producto. Para obtener impresiones de alta calidad, el cabezal de impresión del producto debe estar totalmente cargado de tinta. Este proceso consume cierta cantidad de tinta, por lo que estos cartuchos imprimirán menos páginas que los cartuchos de tinta que instale después.*
- No guarde los cartuchos de tinta en un lugar con temperaturas demasiado altas o bajas, y evite la exposición directa a la luz del sol.*
- Para garantizar una calidad de impresión óptima y a fin de proteger el cabezal, los cartuchos cuentan con una reserva de tinta variable utilizada cuando el producto indica que se debe sustituir un cartucho. Las siguientes cifras no incluyen dicha reserva.*
- Las cifras sobre los cartuchos pueden variar considerablemente dependiendo de las imágenes impresas, de los ajustes de impresión, del tipo de disco, de la frecuencia de uso y de la temperatura. Para obtener una impresión de calidad, una vez que el indicador "sustituir cartucho" se ilumina, aún queda una cantidad variable de tinta. Este producto se entrega con los cartuchos de tinta llenos y parte de la tinta de estos primeros cartuchos se utiliza para la imprimación de la unidad. Consulte [www.discproducer.epson.com](http://www.discproducer.epson.com) si desea más información sobre los cartuchos.*

- Incluso si está seleccionado Negro, se utilizarán todos los colores en una operación determinada para mantener la calidad de la impresión y del cabezal de impresión.

## Procesamiento de trabajo

Velocidad de procesamiento del trabajo	Escribir e imprimir	CD	30 discos/h Cuando utilice un CD-R especificado por EPSON, velocidad de la unidad 40x, escritura de 600 MB de datos e impresión rápida/bidireccional.
		DVD	15 discos/h Cuando utilice un DVD-R especificado por EPSON, velocidad de la unidad 12x, escritura de 3,8 GB de datos e impresión rápida/bidireccional.
		BD	8,5 discos/h Cuando utilice un BD-R especificado por EPSON, velocidad de la unidad 8x, escritura de 23,8 GB de datos e impresión rápida/bidireccional.
	Sólo imprimir	Calidad/Velocidad: (2)	65 discos/h Impresión bi-direccional
		Calidad/Velocidad: (1)	45 discos/h Impresión bi-direccional
Dirección de la impresión		Bidireccional, unidireccional	

### Nota:

- Dependiendo del disco o del ordenador utilizados, es posible que la velocidad de escritura sea menor.
- Las cifras anteriores se basan en Windows 7 de 64 bits e interfaz USB 3.0 (SuperSpeed).

## Cantidad de productos que se pueden conectar a un ordenador

Cantidad de productos que se pueden conectar a un ordenador* <sup>1</sup>	Escribir e imprimir	CD	3
		DVD/BD	1
	Sólo imprimir		6

\*1 Número garantizado de productos que pueden procesar trabajos editados desde un PC conectado al mismo tiempo.

## Impresión

<b>Método de impresión</b>		Inyección de tinta bajo demanda	
<b>Cabezal</b>	Número de inyectores	180 por color	
<b>Resolución</b>		Ajuste del modo de impresión (Calidad/Velocidad)	(1): 1.440 x 1.440 ppp (2): 1.440 x 720 ppp

ppp: número de puntos cada 25,4 mm (puntos por pulgada)

## Velocidad de escritura

CD-R	40x / 32x / 24x / 16x / 10x / 4x
DVD-R	12x / 8x / 6x / 4x / 2.4x <sup>*1</sup> / 2x
DVD+R	12x / 8x / 6x / 4x / 2.4x / 2x <sup>*2</sup>
DVD-R DL	8x / 6x / 4x / 2.4x <sup>*1</sup> / 2x
DVD+R DL	8x / 6x / 4x / 2.4x / 2x <sup>*2</sup>
BD-R	8x <sup>*3</sup> / 6x / 4x / 2x
BD-R DL	8x <sup>*3</sup> / 6x / 4x / 2x

### Nota:

\*1: Si selecciona 2,4x para DVD-R/DVD-R DL, la velocidad de escritura se ajustará en 2x.

\*2: Si selecciona 2x para DVD+R/DVD+R DL, la velocidad de escritura se ajustará en 2,4x.

\*3: La velocidad de escritura 8x sólo es posible cuando se utilizan BDs Epson especificados para dicha velocidad.

## Especificaciones mecánicas

<b>Unidad</b>	Dos unidades, tipo carga de bandeja
<b>Capacidad del stacker</b>	Stacker 1 a 3: Máx. 50 discos aproximadamente Stacker 4: Máx. 5 discos aproximadamente
<b>Dimensiones</b>	Ancho: 377 mm (14,8 pulgadas) Profundidad: 493 mm (19,4 pulgadas) Altura: 348 mm (13,7 pulgadas)
<b>Peso</b>	Aprox. 24 kg (53 libras) sin accesorios (sin incluir el cable de CA)

## Eléctricas

<b>Intervalo de voltaje de entrada</b>		De 100 a 240 V de CA
<b>Intervalo de frecuencia nominal</b>		De 50 a 60 Hz
<b>Intensidad nominal</b>		1,0 A
<b>Consumo</b>	<b>En funcionamiento</b>	Aprox. 52 W
	<b>Modo en espera</b>	Aprox. 27 W

### **Nota:**

Consulte el voltaje del producto en la etiqueta situada en la parte posterior.

## Ambientales

<b>Temperatura</b>	Funcionamiento: 10 a 35 °C (50 a 95 °F) Almacenamiento: -20 a 40 °C (-4 a 104 °F) 1 mes a 40 °C (104 °F)
<b>Humedad</b>	Funcionamiento:* <sup>1</sup> 20 a 80% HR Almacenamiento:* <sup>1</sup> 5 a 85% HR

\*1 Sin condensación

## Normas y homologaciones

<b>North America:</b>	UL60950-1 CAN/CSA-C22.2 No.60950-1 FCC Part 15 Subpart B Class A ICES-003 Class A
<b>Oceania:</b>	Radiocommunications (Electromagnetic Compatibility) Standard , Class A
<b>Europe:</b>	CE Marking  <a href="http://www.epson.eu/conformity">http://www.epson.eu/conformity</a>

## Interfaz

<b>Conformidad</b>	USB 3.0/USB 2.0
<b>Velocidad de comunicación</b>	SuperSpeed (5 Gbps) Alta velocidad (480 Mbps)

## Vida útil

Vida útil de la caja de mantenimiento: aprox. 30.000 discos

Se considera que la caja de mantenimiento necesita ser cambiada tras 30.000 discos. Basándose en una impresión bidireccional de 3.000 discos mensuales. Los valores reales pueden variar dependiendo de las imágenes impresas, de los ajustes de impresión, del tipo de soporte, de la frecuencia de uso y de la temperatura.

Vida útil de la unidad de BD:

Abrir y cerrar la bandeja de la unidad: 30.000 veces  
1.000 horas (solo CD: 500 horas, solo DVD: 500 horas, solo BD: 1.000 horas)  
Tiempo de escritura/lectura: 2.000 horas

Vida útil de la unidad de DVD:

Abrir y cerrar la bandeja de la unidad: 30.000 veces  
1.000 horas (solo CD: 500 horas, solo DVD: 500 horas)  
Tiempo de escritura/lectura: 2000 horas