

PP-100II

Guida utente

M00055505IT

Disc producer™

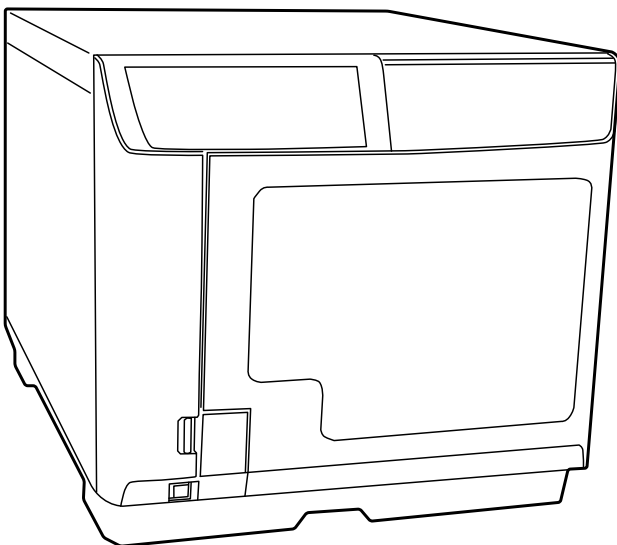

Copyright e marchi

Nessuna parte di questa pubblicazione può essere riprodotta, memorizzata in sistemi informatici o trasmessa in qualsiasi forma o con qualsiasi mezzo, elettronico, meccanico, con fotocopie, registrazioni o altro mezzo, senza il consenso scritto di Seiko Epson Corporation. Viene esclusa ogni responsabilità di brevetto rispetto all'uso delle informazioni contenute in questa pubblicazione. Pur avendo osservato ogni precauzione nella redazione del presente documento, Seiko Epson Corporation non si assume alcuna responsabilità per eventuali errori o omissioni. Non si assume altresì nessuna responsabilità per eventuali danni causati dall'utilizzo delle informazioni contenute nel presente documento.

Né Seiko Epson Corporation né le sue affiliate si assumono alcuna responsabilità nei confronti dell'acquirente del prodotto o di terze parti relativamente a danni, perdite, costi o spese sostenute dall'acquirente o terze parti come risultato di: incidenti, uso improprio o indebito del prodotto o alterazioni, riparazioni o modifiche non autorizzate a questo prodotto o (con l'eccezione degli Stati Uniti) la mancata completa osservanza delle istruzioni per l'uso o la manutenzione fornite da Seiko Epson Corporation.

Seiko Epson Corporation non sarà responsabile di alcun danno o problema insorto dall'uso di qualsiasi accessorio opzionale o di prodotti di consumo diversi da quelli designati da Seiko Epson Corporation come Prodotti originali Epson o Prodotti approvati da Epson.

EPSON è un marchio commerciale registrato di Seiko Epson Corporation. Exceed Your Vision è un marchio commerciale registrato o un marchio commerciale di Seiko Epson Corporation. Tutti gli altri marchi commerciali sono di proprietà dei rispettivi titolari e utilizzati solo a scopo identificativo.

Microsoft, Windows, Windows Vista e Windows Server sono marchi registrati di Microsoft Corporation negli Stati Uniti e/o in altri paesi.

Avviso generale: gli altri nomi di prodotto qui riportati sono utilizzati solo a scopo identificativo e possono essere marchi dei rispettivi proprietari. Epson non rivendica alcun diritto su detti marchi.

AVVISO: il contenuto di questo manuale è soggetto a cambiamenti senza preavviso.

©Seiko Epson Corporation 2012-2016. Tutti i diritti riservati.

Sommario

Copyright e marchi

Avviso importante e istruzioni per la sicurezza

Nota importante	8
Avvertenze importanti per la sicurezza	8
Installazione del prodotto	8
Scelta del luogo di installazione per il prodotto	9
Uso del prodotto.	10
Gestione delle cartucce di inchiostro	10
Avviso relativo ai dischi CD/DVD/BD	11
Perdite accidentali derivanti dall'uso del prodotto	12
Limitazioni d'uso	12
AVVISO	12
Indicazione del produttore e dell'importatore ai sensi della direttiva 2011/65/UE (RoHS)	13
Convenzioni usate nel manuale.	13

Capitolo 1 *Uso del software in dotazione*

Requisiti di sistema	14
Uso del prodotto.	14
Schermate e procedure presentate in questa Guida	16
Impostazione di una cartella di lavoro e di un log	17
Aggiunta del prodotto.	18
Impostazione della notifica di completamento del lavoro	19
Panoramica delle applicazioni	20
EPSON Total Disc Maker	20
EPSON Total Disc Monitor	20
EPSON Total Disc Setup	20
Uso di EPSON Total Disc Maker	20
Avvio di EPSON Total Disc Maker.	20
Come ottenere informazioni tramite la Guida in linea	21
Panoramica del driver della stampante	21
Accesso al driver della stampante	21
Come ottenere informazioni tramite la Guida in linea	22
Disinstallazione del software	23

Capitolo 2 *Pubblicazione di dischi*

Introduzione	24
Accensione/spegnimento del prodotto.	24
Panoramica dei modi di pubblicazione	25
Impostazioni unità	26
Impostazioni stampante	27
Avviso per la scrittura e la stampa di dischi.	28
Dischi contenenti errori	30
Precauzioni per la duplicazione di dischi.	30
Stampa su dischi con software disponibili sul mercato	31
Avviso per la stampa dei codici a barre	31
Modo Standard	32
Caricamento di dischi.	32
Accesso a EPSON Total Disc Maker.	35
Registrazione dei dati	36
Creazione delle etichette	38
Configurazione delle impostazioni dello stacker	41
Pubblicazione dei dischi.	43
Modo uscita est.	45
Caricamento di dischi.	45
Accesso a EPSON Total Disc Maker.	50
Registrazione dei dati	50
Creazione delle etichette	52
Configurazione delle impostazioni dello stacker	55
Pubblicazione dei dischi.	57
Modo Batch	59
Caricamento di dischi.	59
Accesso a EPSON Total Disc Maker.	63
Registrazione dei dati	64
Creazione delle etichette	66
Configurazione delle impostazioni dello stacker	69
Pubblicazione dei dischi.	71
Modalità rilettura	73
Caricamento di dischi.	73
Accesso a EPSON Total Disc Maker.	76
Impostazione della Rileggi	76
Configurazione delle impostazioni dello stacker	79
Pubblicazione dei dischi.	81
Estrazione dei dischi	83
Sospensione della pubblicazione	84
Ripresa della pubblicazione.	85
Annullamento della pubblicazione	86
Pubblicazione prioritaria	87

Capitolo 3 **Sostituzione delle cartucce d'inchiostro**

Verifica dello stato della cartuccia d'inchiostro	88
Precauzioni per la sostituzione della cartuccia di inchiostro	89
Sostituzione di una cartuccia di inchiostro	90

Capitolo 4 **Manutenzione del prodotto**

Controllo degli ugelli della testina di stampa	95
Uso dell'utility Controllo ugelli	95
Pulizia della testina di stampa	96
Uso dell'utility Pulizia testine	97
Uso dei tasti del prodotto	98
Allineamento della testina di stampa	98
Uso dell'utility Allineamento testine	99
Correzione della posizione di stampa	99
Uso dell'utility Correggi posiz. inizio.	99
Pulizia del prodotto	100
Pulizia delle parti esterne del prodotto.	100
Pulizia delle parti interne del prodotto	101
Pulizia del filtro.	101
Visualizzazione delle informazioni per la manutenzione	103
Sostituzione della cartuccia di manutenzione	103
Sostituzione dell'unità	104
Trasporto del prodotto	105

Capitolo 5 **Risoluzione dei problemi**

Diagnosi del problema	107
Indicatori di errore	107
EPSON Total Disc Monitor	116
Controllo dello stato del prodotto.	116
Uso di EPSON Total Disc Monitor	116
Il disco o il vassoio dei dischi non vengono alimentati correttamente	118
Mancata alimentazione del disco.	118
Vengono alimentati più dischi insieme.	119
Inceppamento dei dischi	119
Problema di scrittura/lettura.	121
Impossibile scrivere sul/leggere dal disco	121
Problemi di qualità di stampa.	122
Strisce orizzontali.	123
Disallineamento verticale.	123
Strisce	123

Colori mancanti o non corretti	124
Stampa sfocata o macchiata	124
Problemi di stampa vari	125
Caratteri non corretti o alterati	125
Margini non corretti	125
La stampa risulta leggermente storta.	125
Lato stampato macchiato o segnato	126
Stampa troppo lenta.	126
L'inchiostro aderisce sulla superficie di registrazione	126
Il prodotto non funziona	127
Tutte le spie sono spente.	127
Le spie si accendono e si spengono subito.	127
Solo la spia di alimentazione è accesa	127
La spia inchiostro lampeggia o si accende dopo la sostituzione della cartuccia	127
Impossibile installare il software	128
Viene visualizzato il messaggio di errore relativo alla cartuccia di manutenzione quasi piena	128
Impossibile pubblicare il disco	128
Impossibile leggere le informazioni del disco.	129
L'unità del prodotto non compare quando si fa clic sull'icona "Rimozione sicura dell'hardware"	129
Il prodotto non viene riconosciuto	129

Appendice A **Informazioni di assistenza**

Per contattare l'Assistenza clienti	130
Prima di contattare Epson	130
Assistenza per utenti in Europa (EMEA)	130

Appendice B **Informazioni sul prodotto**

Parti del prodotto e funzioni del pannello di controllo	131
Parti del prodotto	131
Pannello di controllo.	134
Materiali di consumo e opzioni	135
Specifiche tecniche	136
Dischi	136
Cartucce di inchiostro	139
Elaborazione lavoro	141
Numero di prodotti collegabili a un computer.	141
Stampa.	141
Velocità di scrittura.	142
Specifiche meccaniche	142

Specifiche elettriche	142
Specifiche ambientali	143
Standard e approvazioni	143
Interfaccia	143
Vita utile del prodotto	144

Avviso importante e istruzioni per la sicurezza

Nota importante

Per utilizzare EPSON PP-100II, l'utente può servirsi del software in dotazione. L'utente può utilizzare la EPSON PP-100II per copiare qualsiasi materiale su supporti come (a titolo esemplificativo) CD, DVD e BD. L'utente accetta di rispettare i diritti di autore dei rispettivi titolari. EPSON non si assume responsabilità, e deve sempre essere tenuta estranea, in caso di violazioni del diritto d'autore da parte dell'utente o dei suoi dipendenti, rappresentanti o agenti.

Avvertenze importanti per la sicurezza

Prima di utilizzare il prodotto, leggere tutte le istruzioni in questa sezione. Assicurarsi inoltre di seguire tutte le avvertenze e le istruzioni applicate sul prodotto.

Installazione del prodotto

Durante l'installazione del prodotto, tenere presente le seguenti indicazioni:

- Non bloccare o ostruire le bocchette di ventilazione e le aperture presenti sul prodotto.
- Usare esclusivamente il tipo di alimentazione elettrica indicato sulla targhetta del prodotto.
- Utilizzare esclusivamente il cavo di alimentazione fornito con il prodotto. L'uso di un altro cavo può provocare rischi di incendio o scossa elettrica.
- Il cavo di alimentazione del prodotto può essere utilizzato esclusivamente con questo prodotto. L'uso con altre apparecchiature può provocare rischi di incendio o scossa elettrica.
- Assicurarsi che il cavo di alimentazione CA sia conforme alle normative locali di sicurezza.
- Per motivi di sicurezza, assicurarsi che il cavo di alimentazione sia allacciato al circuito di messa a terra.
- Evitare l'uso di prese che si trovano sullo stesso circuito di fotocopiatrici o sistemi di aerazione che si accendono e spengono regolarmente.
- Evitare di usare prese elettriche controllate da interruttori o timer automatici.
- Tenere l'intero sistema del computer lontano da potenziali fonti di interferenze elettromagnetiche, come altoparlanti o unità di base di telefoni cordless.

- Non utilizzare cavi di alimentazione danneggiati o logori.
- Se si collega il prodotto a una presa multipla, assicurarsi che l'ampereaggio totale dei dispositivi collegati non sia superiore a quello supportato dalla presa. Assicurarsi inoltre che l'ampereaggio totale di tutti i dispositivi collegati alla presa a muro non sia superiore al livello massimo consentito.
- Non tentare di riparare il prodotto di propria iniziativa.
- Scollegare il prodotto e rivolgersi al servizio di assistenza se si verifica una delle seguenti condizioni:
Il cavo di alimentazione o la spina sono danneggiati; è entrato del liquido nel prodotto; il prodotto è caduto o si è danneggiato l'involucro; il prodotto non funziona normalmente o mostra un evidente cambiamento di prestazioni.
- Se si intende utilizzare il prodotto in Germania, l'impianto dell'edificio deve essere protetto con un interruttore automatico da 10 o 16 ampere per fornire al prodotto un'adeguata protezione da cortocircuiti e sovracorrenti.
- Quando si collega il prodotto a un computer o altro dispositivo tramite cavo, assicurarsi del corretto orientamento dei connettori. Ciascun connettore dispone di un singolo particolare orientamento. Se un connettore viene inserito con l'orientamento errato, possono verificarsi danneggiamenti ai dispositivi collegati tramite il cavo.
- Se la spina è danneggiata, sostituire il cavo di alimentazione o rivolgersi ad un elettricista qualificato. Se la spina contiene fusibili, assicurarsi di sostituirli con fusibili di dimensioni e di potenza nominale equivalenti.
- Assicurarsi di installare le unità specificate in caso di sostituzione delle unità del prodotto.

Scelta del luogo di installazione per il prodotto



Quando si posiziona il prodotto, tenere presente le seguenti indicazioni:

- Collocare il prodotto su una superficie piana e stabile che si estenda oltre la base in tutte le direzioni. Posizionando il prodotto presso la parete, lasciare più di 10 cm (3,94") tra il retro del prodotto e la parete. Il prodotto non funzionerà correttamente se è in posizione inclinata.
- Lasciare uno spazio sufficiente davanti al prodotto in modo che lo sportello dei dischi possa essere aperto completamente.
- Evitare luoghi soggetti a brusche variazioni di temperatura e di umidità. Inoltre, tenere il prodotto lontano dalla luce solare diretta, da sorgenti di illuminazione intensa o da fonti di calore.
- Evitare luoghi soggetti a polvere, urti, vibrazioni o fumo di sigarette.

- ❑ Lasciare uno spazio sufficiente intorno al prodotto per garantire una ventilazione adeguata.
- ❑ Collocare il prodotto in prossimità di una presa elettrica dalla quale sia possibile scollegare facilmente il cavo di alimentazione.

Uso del prodotto

Durante l'uso del prodotto, tenere presente le seguenti indicazioni:

- ❑ Non inserire oggetti nel prodotto.
- ❑ Prestare attenzione a non versare liquidi sul prodotto.
- ❑ Non utilizzare prodotti spray che contengano gas infiammabili all'interno o attorno a questo prodotto. Ciò può provocare rischi di incendio.
- ❑ Spegnerne sempre il prodotto utilizzando il tasto di alimentazione . Quando questo tasto viene premuto, la spia di alimentazione  lampeggia. Non scollegare o spegnere il prodotto fino a quando la spia di alimentazione  non smette di lampeggiare.
- ❑ Lasciare installate le cartucce di inchiostro. Se le cartucce vengono rimosse, la testina di stampa si secca, impedendo al prodotto di stampare.
- ❑ Fare attenzione a non incastrare le dita durante la chiusura dello sportello dei dischi.
- ❑ Il prodotto utilizza lamiera zincata che può essere soggetta a ruggine sulle estremità; tuttavia, ciò non causa alcun problema o malfunzionamento del prodotto.
- ❑ Non collocare bevande o liquidi sul prodotto. L'eventuale penetrazione di liquido nel prodotto causerà malfunzionamenti.
- ❑ Non aprire mai lo sportello dei dischi durante l'esecuzione di un lavoro di stampa (ovvero con l'apposito indicatore lampeggiante), a meno che l'applicazione non richieda di aggiungere o rimuovere dischi. Questa operazione potrebbe incidere sulla qualità di scrittura/lettura o di stampa. Inoltre, per ragioni di sicurezza, non inserire le mani all'interno del prodotto durante l'emissione di avvisi acustici, dal momento che il braccio è ancora in movimento.
- ❑ Il prodotto non può essere utilizzato come una stampante condivisa tramite l'impostazione di condivisione di Windows.

Gestione delle cartucce di inchiostro

Durante la manipolazione delle cartucce di inchiostro, tenere presente le indicazioni che seguono:

- ❑ Tenere le cartucce d'inchiostro fuori dalla portata dei bambini. Non permettere ai bambini di bere il contenuto delle cartucce o di maneggiarle.

- ❑ Non agitare le cartucce di inchiostro poiché ciò potrebbe causare delle perdite.
- ❑ Prestare attenzione quando si maneggiano le cartucce di inchiostro usate, in quanto potrebbe esserci dell'inchiostro intorno all'apertura di erogazione inchiostro. Se l'inchiostro dovesse venire a contatto con la pelle, lavare accuratamente l'area interessata con acqua e sapone. Se l'inchiostro dovesse venire a contatto con gli occhi, sciacquarli immediatamente con acqua. Se dopo aver sciacquato abbondantemente gli occhi permane uno stato di malessere o problemi alla vista, rivolgersi immediatamente ad un medico.
- ❑ Non rimuovere o strappare l'etichetta sulla cartuccia; ciò può provocare fuoriuscite di inchiostro.
- ❑ Installare la cartuccia di inchiostro immediatamente dopo averla estratta dalla confezione. Se si lascia una cartuccia fuori dalla confezione per un periodo prolungato di tempo prima di utilizzarla, potrebbe risultare impossibile utilizzarla per la stampa.
- ❑ Utilizzare la cartuccia di inchiostro prima della data di scadenza stampata sulla confezione.
- ❑ Non smontare le cartucce di inchiostro e non tentare di ricaricarle. Ciò potrebbe danneggiare la testina di stampa.
- ❑ Dopo aver preso una cartuccia di inchiostro da un deposito a bassa temperatura, lasciarla a temperatura ambiente per almeno tre ore prima di utilizzarla.
- ❑ Conservare le cartucce di inchiostro in un luogo fresco e buio.
- ❑ Non toccare il chip IC verde sul lato della cartuccia. Ciò può impedire le normali operazioni di funzionamento e stampa.
- ❑ Il chip IC di questa cartuccia di inchiostro conserva diverse informazioni relative alla cartuccia, ad esempio lo stato della cartuccia di inchiostro, in modo che la cartuccia possa essere rimossa e reinserita liberamente. Tuttavia, ogni qual volta si inserisce la cartuccia viene consumata una piccola quantità di inchiostro, in quanto il prodotto esegue un controllo di affidabilità della cartuccia.
- ❑ Non inserire le cartucce con l'area di alimentazione dell'inchiostro rivolta verso il basso. Ciò potrebbe causare delle perdite. Inoltre, in presenza di sporco sull'area di alimentazione dell'inchiostro, il prodotto potrebbe non funzionare correttamente.

Avviso relativo ai dischi CD/DVD/BD

Prima di utilizzare il prodotto, è opportuno verificarne il corretto funzionamento mediante un apposito controllo. Inoltre, se necessario, eseguire il backup dei dati contenuti nel CD/DVD/BD. È possibile che si verifichi la perdita o il danneggiamento dei dati nei seguenti casi:

- Presenza di interferenze statiche o elettriche
- Uso non corretto
- Malfunzionamento o riparazione
- Danni per disastri naturali

Epson non si assume responsabilità per perdite o danni dovuti alle cause sopra elencate (in via non esaustiva), anche durante il periodo di garanzia.

Perdite accidentali derivanti dall'uso del prodotto

Se i risultati ottenuti con il prodotto (compreso il software in dotazione) dovessero essere diversi da quelli previsti, ESPON non può rimborsare eventuali perdite, per esempio le spese necessarie per l'uso del prodotto o le perdite di introiti da esso causate.

Limitazioni d'uso

- ❑ Quando questo prodotto viene impiegato in applicazioni che richiedono un alto grado di affidabilità e sicurezza, come dispositivi relativi a trasporti aerei, per treno, via mare, con autoveicoli, ecc., dispositivi per la prevenzione di disastri, dispositivi di sicurezza vari ecc. o dispositivi di precisione/funzionali, lo si dovrebbe usare solo dopo avere preso in considerazione l'inclusione nel progetto di elementi di ridondanza e resistenza ai guasti aventi lo scopo di mantenere la sicurezza e l'affidabilità dell'intero sistema. Poiché questo prodotto non è stato progettato per essere usato in applicazioni che richiedono un altissimo grado di affidabilità e sicurezza, come in apparecchiature aerospaziali, reti di comunicazione, controlli di impianti nucleari o apparecchi per l'assistenza medica usate per la cura diretta dei pazienti, ecc., si raccomanda di valutare con molta attenzione l'effettiva compatibilità del prodotto con le funzioni che dovrà svolgere.
- ❑ Durante la copia di CD, DVD o BD, è necessario soddisfare una delle seguenti condizioni: il materiale registrato sui dischi non deve essere protetto da copyright; l'utente deve possedere i diritti d'autore sul materiale; l'utente ha ricevuto l'autorizzazione dall'autore; oppure la duplicazione del materiale sui dischi è ammissibile legalmente. La copia di CD, DVD o BD se non si soddisfano queste condizioni è illegale e non deve essere eseguita.
- ❑ Il prodotto è destinato a usi professionali e non a usi domestici.

AVVISO

Questo è un prodotto di classe A. In un ambiente domestico questo prodotto potrebbe causare interferenze radio, nel cui caso l'utente dovrà prendere le misure adeguate. Il collegamento di un cavo di interfaccia non schermato al prodotto rende il dispositivo non conforme agli standard sulle emissioni elettromagnetiche (EMC). L'utente è a conoscenza del fatto che modifiche o variazioni non espressamente approvate da Seiko Epson Corporation possono comportare la revoca del diritto d'uso dell'utente sul dispositivo.

Indicazione del produttore e dell'importatore ai sensi della direttiva 2011/65/UE (RoHS)

Produttore: SEIKO EPSON CORPORATION

Indirizzo: 3-5, Owa 3-chome, Suwa-shi,
Nagano-ken 392-8502 Giappone

<http://www.epson.com/>

Importatore: EPSON EUROPE B.V.

Indirizzo: Atlas Arena, Asia Building,
Hoogoorddreef 5,
1101 BA Amsterdam Zuidoost
The Netherlands

<http://www.epson.com/europe.html>

Convenzioni usate nel manuale

Le convenzioni di questa Guida utente indicate di seguito corrispondono al significato seguente.



Avvertenze

Osservare attentamente per evitare danni personali.



Attenzione

Osservare attentamente per evitare danni alle apparecchiature.

Note

Contengono informazioni importanti e suggerimenti utili sul funzionamento del prodotto.

Requisiti di sistema

Uso del prodotto

Requisiti di Windows

Per utilizzare questo prodotto, è necessario avere installato uno dei seguenti sistemi operativi Windows.

Sistema operativo	
	Windows 10 (32/64 bit) Home/Pro/Enterprise
	Windows 8.1 (32/64 bit) Windows 8.1 Pro (32/64 bit)
	Windows 8 (32/64 bit) Windows 8 Pro (32/64 bit)
	Windows 7 (32/64 bit, SP1 o successivo) Home Premium/Professional/Enterprise/Ultimate
	Windows Vista (32/64 bit, SP2 o successivo) Home Basic/Home Premium/Business/Enterprise/Ultimate
	Windows XP (32 bit, SP3 o successivo) Home Edition/Professional
	Windows Server 2012 R2 (64 bit) Standard/Essentials
	Windows Server 2012 (64 bit) Standard/Essentials
	Windows Server 2008 R2 (64 bit, SP1 o successivo) Standard/Enterprise
	Windows Server 2008 (32/64 bit, SP2 o successivo) Standard/Enterprise
	Windows Server 2003 R2 (32 bit, SP2 o successivo) Standard/Enterprise
	Windows Server 2003 (32 bit, SP2 o successivo) Standard/Enterprise

CPU	Windows 10 Windows 8.1 Windows 8 Windows 7 Windows Vista Windows XP Windows Server 2003 R2 Windows Server 2003	Se sono installate unità BD: almeno Core DuoT2700/Core2Duo E6300 (o processore compatibile) Se sono installate unità DVD: processore Intel Pentium 4 (o processore compatibile) 1,4 GHz o superiore
	Windows Server 2012 R2 Windows Server 2012 Windows Server 2008 R2 Windows Server 2008	Se sono installate unità BD: almeno Core DuoT2700/Core2Duo E6300 (o processore compatibile) Se sono installate unità DVD: processore Intel Pentium 4 (o processore compatibile) 2,0 GHz o superiore
Memoria	Windows 10 64 bit Windows 8.1 64 bit Windows 8 64 bit Windows 7 64 bit Windows Server 2012 R2 Windows Server 2012 Windows Server 2008 R2 Windows Server 2008	Almeno 2 GB
	Windows 10 32 bit Windows 8.1 32 bit Windows 8 32 bit Windows 7 32 bit Windows Vista	Almeno 1 GB
	Windows XP Windows Server 2003 R2 Windows Server 2003	Se sono installate unità BD: almeno 1 GB Se sono installate unità DVD: almeno 512 MB
Spazio libero sul disco rigido	Windows 10 64 bit Windows 8.1 64 bit Windows 8 64 bit Windows 7 64 bit	Se sono installate unità BD: almeno 100 GB Se sono installate unità DVD: almeno 30 GB
	Windows 10 32 bit Windows 8.1 32 bit Windows 8 32 bit Windows 7 32 bit	Se sono installate unità BD: almeno 100 GB Se sono installate unità DVD: almeno 26 GB
	Windows Vista	Se sono installate unità BD: almeno 100 GB Se sono installate unità DVD: almeno 25 GB
	Windows XP	Se sono installate unità BD: almeno 100 GB Se sono installate unità DVD: almeno 10 GB
	Windows Server 2012 R2 Windows Server 2012	almeno 170 GB
	Windows Server 2008 R2 Windows Server 2008	Se sono installate unità BD: almeno 100 GB Se sono installate unità DVD: almeno 50 GB
	Windows Server 2003 R2 Windows Server 2003	Se sono installate unità BD: almeno 100 GB Se sono installate unità DVD: almeno 12,9 GB
Velocità di rotazione del disco rigido	Almeno 7200 giri/min	

Interfaccia	USB 2.0 o USB 3.0 <input type="checkbox"/> Compatibile con lo standard USB 2.0 o USB 3.0 <input type="checkbox"/> Garantisce le prestazioni USB Hi-Speed (alta velocità) o Super-Speed USB (altissima velocità)
Schermo	XGA (1.024 x 768 pixel) o superiore 65.536 colori o superiore
Altro	Creazione di CD musicali: è necessaria una periferica audio con un driver appropriato installato. È necessario avere installato Windows Media Player 6.4 o superiore.

Nota:

- Utilizzare un'interfaccia compatibile con lo standard USB 3.0 per assicurare prestazioni USB Super-Speed.*
- Se il file system è di tipo FAT, potrebbe non essere possibile scrivere su DVD/BD.*
- Il chipset IPX460 di ATI South Bridge o versione precedente non è compatibile con questo prodotto.*
- Per informazioni sui chipset non supportati, visitare gli indirizzi URL elencati a pagina "Assistenza per utenti in Europa (EMEA)" a pagina 130.*
- Qualora siano installati un software di scrittura di terze parti, un software antivirus o un'altra periferica USB sia connessa, il prodotto potrebbe non funzionare correttamente.*
- Utilizzare un'unità CD/DVD che supporti i comandi e le operazioni compatibili con lo standard MMC 4.0 o superiore e che sia in grado di leggere i dati dei sottocanali come unità di origine per la copia.*
- Utilizzare un'unità BD che supporti i comandi e le operazioni compatibili con lo standard MMC 5.0 o superiore e che sia in grado di leggere i dati dei sottocanali come unità di origine per la copia.*

Schermate e procedure presentate in questa Guida

Salvo diversa indicazione, le spiegazioni fornite in questa guida utilizzano procedure e schermate relative a Windows 7.

Impostazione di una cartella di lavoro e di un log

Dopo aver installato il software, creare una **Cartella di lavoro** sul disco rigido per le operazioni di pubblicazione dei dischi. È possibile impostare anche i file di log, utili per operazioni di assistenza e supporto del prodotto.

Nota:

Queste impostazioni verranno applicate a tutti i CD/DVD/BD publisher registrati, con l'eccezione del prodotto PP-100N.

1. Selezionare **Start** () - **Tutti i programmi - EPSON Total Disc Maker - EPSON Total Disc Setup**.

EPSON Total Disc Setup verrà avviato.

2. Selezionare **Impostazioni comuni per la pubblicazione** dal menu **Strumenti**.

Viene visualizzata la schermata **Impostazioni comuni per la pubblicazione**.

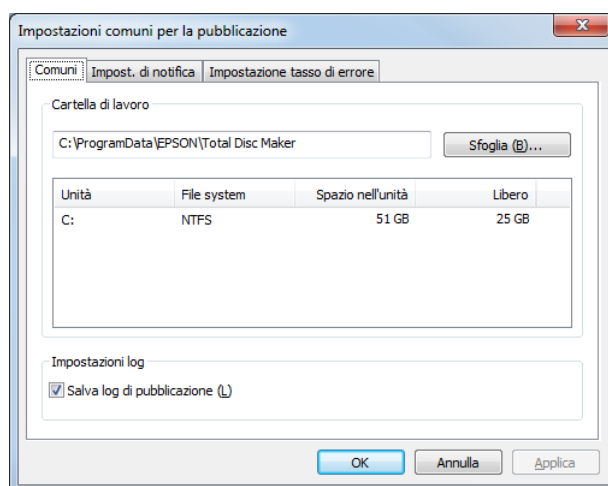

3. Fare clic su **Sfogliare** per selezionare una cartella e creare una **Cartella di lavoro**.

Nota:

Scegliere un'unità che disponga di spazio libero sufficiente. Per informazioni sullo spazio libero richiesto sul disco rigido, vedere quanto segue.

➔ Vedere "Requisiti di sistema" a pagina 14.

4. Selezionare la casella di controllo per **Salva log di pubblicazione** se si desidera salvare la cronologia di utilizzo del prodotto.

Nota:

Quando la dimensione totale dei file di log salvati sul computer supera i 200 MB, quelli meno recenti verranno eliminati (a partire dal primo) in modo da creare spazio per i nuovi file.

5. Fare clic su **OK**.

Aggiunta del prodotto

Utilizzare EPSON Total Disc Setup per aggiungere il prodotto (CD/DVD/BD Publisher) al computer.

Nota:

Il prodotto deve essere aggiunto quando il punto di connessione (porta) è impostato manualmente. Tuttavia, non è necessario aggiungere il prodotto se il punto di connessione (porta) è impostato automaticamente.

1. Assicurarsi che il prodotto sia acceso e collegato al computer tramite il cavo USB.
2. Selezionare **Start** () - **Tutti i programmi - EPSON Total Disc Maker - EPSON Total Disc Setup**.

EPSON Total Disc Setup verrà avviato.

3. Fare clic su **Aggiungi**.
4. Selezionare **CD/DVD/BD Publisher locale**, quindi fare clic su **Avanti**.
5. Selezionare il prodotto da aggiungere da Elenco CD/DVD/BD Publisher, quindi fare clic su **Avanti**.
6. Inserire il nome e fare clic su **OK**.

Impostazione della notifica di completamento del lavoro

Si può definire un'impostazione per visualizzare un messaggio sullo schermo o emettere un segnale acustico per avvisare che uno o più lavori sono stati completati o che lo stacker di input è vuoto.

Nota:

Questa impostazione verrà applicata a tutti i CD/DVD/BD publisher registrati.

1. Selezionare **Start** () - **Tutti i programmi - EPSON Total Disc Maker - EPSON Total Disc Setup.**

EPSON Total Disc Setup verrà avviato.

2. Selezionare **Impostazioni comuni per la pubblicazione** dal menu **Strumenti.**

Viene visualizzata la schermata **Impostazioni comuni per la pubblicazione.**

3. Fare clic sulla scheda **Impost. di notifica.**

Viene visualizzata la schermata **Impost. di notifica.**

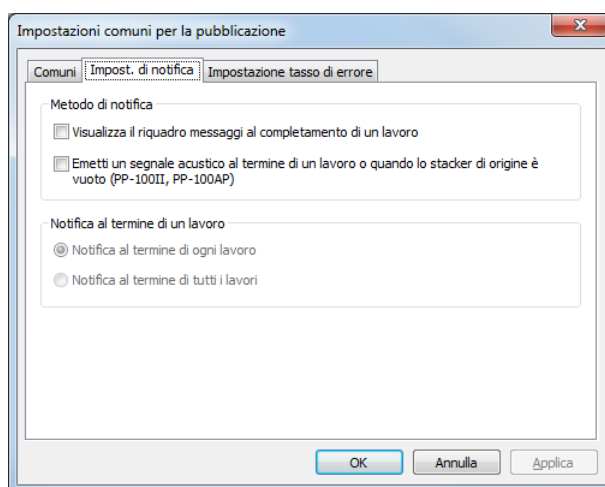

4. Selezionare una o entrambe le opzioni per **Metodo di notifica.**
5. Selezionare una delle opzioni per **Notifica al termine di un lavoro.**
6. Fare clic su **OK.**

Panoramica delle applicazioni

Il software EPSON Total Disc Maker in dotazione con il prodotto permette di scrivere o copiare dischi, creare etichette per dischi e pubblicare dischi. Consente inoltre di ottenere dati da dischi.

EPSON Total Disc Maker

EPSON Total Disc Maker permette di scrivere, copiare CD/DVD/BD e di stampare etichette per dischi. È inoltre possibile leggere i dati di CD/DVD/BD e memorizzarli su un disco rigido. In EPSON Total Disc Maker, la procedura utilizzata per eseguire queste operazioni è chiamata "Pubblicazione".

EPSON Total Disc Monitor

EPSON Total Disc Monitor è un'utility che controlla il prodotto e fornisce informazioni sul suo stato corrente. Mediante EPSON Total Disc Monitor è possibile anche mettere in pausa o annullare i lavori o modificarne l'ordine di elaborazione.

EPSON Total Disc Setup

EPSON Total Disc Setup è un'utility per registrare il prodotto sul computer e per definire impostazioni di base per la pubblicazione di CD/DVD/BD, come quelle per la modalità di pubblicazione, stacker e unità.

Uso di EPSON Total Disc Maker

Utilizzare EPSON Total Disc Maker per le seguenti operazioni:

- Scrittura di dati su BD e DVD, video su DVD, dati su CD, musica su CD, musica e dati su CD, video su CD o copia di CD/DVD/BD, oppure riletture di dati su CD/DVD/BD.
- Creazione e modifica di etichette per dischi.

Avvio di EPSON Total Disc Maker

Fare clic su **Start** () , selezionare **Tutti i programmi**, fare clic su **EPSON Total Disc Maker**, quindi fare clic su **EPSON Total Disc Maker**.

Come ottenere informazioni tramite la Guida in linea

È possibile accedere alla Guida in linea di EPSON Total Disc Maker dal software o dal menu Start di Windows.

Nella finestra di EPSON Total Disc Maker, EPSON Total Disc Monitor o EPSON Total Disc Setup fare clic sul pulsante  per visualizzare la Guida in linea per ogni utility.

Panoramica del driver della stampante

Il driver della stampante consente di scegliere tra un'ampia varietà di impostazioni per ottenere risultati di stampa ottimali.

Accesso al driver della stampante

È possibile accedere al driver della stampante da EPSON Total Disc Maker, EPSON Total Disc Setup, da quasi tutte le applicazioni Windows e dal menu Start di Windows.

Se visualizzato da EPSON Total Disc Maker

Le impostazioni vengono riflesse solo in EPSON Total Disc Maker. Uscendo da EPSON Total Disc Maker, le impostazioni vengono perse.

Se visualizzato da EPSON Total Disc Setup o dal menu Start

Le informazioni impostate vengono salvate come impostazioni del driver della stampante e, successivamente, vengono riflesse nelle impostazioni della stampante per EPSON Total Disc Maker e tutte le altre applicazioni.

Per accedere al driver della stampante, fare riferimento alle sezioni che seguono.

Da EPSON Total Disc Maker

1. Fare clic su **Start** () , selezionare **Tutti i programmi**, fare clic su **EPSON Total Disc Maker**, quindi fare clic su **EPSON Total Disc Maker**.
2. Selezionare **Impostazioni di stampa** dal menu **Strumenti**.

Da EPSON Total Disc Setup

1. Fare clic su **Start** () , selezionare **Tutti i programmi**, fare clic su **EPSON Total Disc Maker**, quindi fare clic su **EPSON Total Disc Setup**.
2. Selezionare **CD/DVD/BD Publisher** quindi fare clic su **Proprietà**.

Da applicazioni Windows

1. Fare clic su **Stampa** o **Imposta stampante** nel menu File.
2. Nella finestra visualizzata, fare clic su **Stampante, Impostazione, Opzioni, Preferenze** o **Proprietà** (a seconda dell'applicazione, può essere necessario fare clic su uno dei pulsanti o una combinazione di questi pulsanti).

Dal menu Start

1. Fare clic su **Start** () , **Pannello di controllo**, quindi **Dispositivi e stampanti**.
2. Fare clic con il pulsante destro del mouse su **EPSON PP-100PRN**, quindi fare clic su **Preferenze stampa** nel menu.

Come ottenere informazioni tramite la Guida in linea

È possibile accedere alla Guida in linea relativa agli elementi del driver della stampante dall'applicazione o dal menu Start di Windows.

➔ Vedere "Accesso al driver della stampante" a pagina 21.

Nella finestra del driver della stampante, provare una delle procedure che seguono.

- Fare clic con il pulsante destro del mouse sulla voce desiderata, quindi selezionare **Guida**.
- Fare clic su **Guida**.

Disinstallazione del software

È possibile disinstallare il software mediante la procedura seguente.

Nota:

- ❑ *Potrebbe essere richiesta la password da amministratore o una conferma durante la disinstallazione del software. Alla richiesta della password, immettere la password per procedere con le operazioni.*
- ❑ *In Windows XP o Windows Server 2003, accedere a Windows come utente con privilegi di amministratore (utente appartenente al gruppo Amministratori) per disinstallare il software.*
- ❑ *Durante l'installazione del software è possibile che vengano installati anche diversi componenti Microsoft. Durante la disinstallazione del software, alcuni di questi componenti potrebbero non essere disinstallati.*

1. Chiudere tutte le applicazioni.
2. Fare clic su **Start** () , quindi selezionare **Pannello di controllo**.
3. Fare clic su **Disinstalla un programma**.
4. Selezionare EPSON Total Disc Maker, quindi fare clic su **Disinstalla**.

Nota:

Se non è possibile eseguire la disinstallazione a causa di qualche problema, disinstallare il software facendo doppio clic sul file setup.exe nel Discproducer Utility & Document Disc.

5. Quando appare il messaggio di conferma, fare clic su **Sì**.
6. Seguire le istruzioni visualizzate sullo schermo.

Introduzione

In questa sezione, l'utente viene guidato attraverso le procedure relative alla creazione, alla stampa e alla lettura di dischi.

Nota:

Per informazioni sui dischi, vedere quanto segue.

➔ *Vedere "Dischi" a pagina 136.*

Accensione/spegnimento del prodotto



Questa sezione spiega come accendere/spegnere il prodotto.

Accensione

1. Collegare il cavo di alimentazione.
2. Premere il tasto  di **alimentazione** finché la spia di alimentazione non lampeggia.

La spia di alimentazione  lampeggia in verde, quindi resta fissa.

Spegnimento

Premere il tasto  di **alimentazione**. Il tasto di alimentazione  lampeggia in verde e si spegne. Il prodotto si spegne.



Attenzione:

- Dopo lo spegnimento del prodotto, la ventola continua a funzionare ma si arresta automaticamente dopo 15 minuti.*
- Se il prodotto è in funzione, attendere 10 secondi dopo l'arresto e quindi spegnere il prodotto.*
- Il prodotto potrebbe non essere rilevato dal computer se l'alimentazione viene riattivata mentre la ventola è ancora in funzione. In questo caso, disconnettere il cavo USB e poi ricollegarlo nuovamente.*

Nota:

- Per spegnere il prodotto mentre il PC è ancora acceso, procedere come segue. Se il prodotto viene spento senza seguire la procedura, i dati del PC potrebbero danneggiarsi.*
 1. *Se Total Disc Maker, Total Disc Monitor o Total Disc Setup sono in esecuzione, chiudere l'applicazione.*
 2. *Fare doppio clic su "Rimozione sicura dell'hardware" nella barra delle applicazioni.*
 3. *Selezionare un'unità sul prodotto e selezionare **Arresta**.*

Panoramica dei modi di pubblicazione

Scrittura di dati su dischi, stampa di etichette create/modificate e lettura di dati di dischi sono chiamate "Pubblicazione" in EPSON Total Disc Maker. Il prodotto dispone di quattro modi di pubblicazione.

Modo Standard

Questo modo utilizza lo stacker 1 come stacker di input e lo stacker 2, 3 o 4 come stacker di output.

Se lo stacker 2 o 3 viene selezionato come stacker di output, è possibile creare fino a 50 CD/DVD/BD alla volta. Inoltre, ricaricando i dischi nello stacker di input ed estraendo contemporaneamente i dischi pubblicati dallo stacker di output, è possibile pubblicare fino a 1000 CD/DVD/BD in un singolo lavoro.

Se lo stacker 4 è selezionato come stacker di output, i dischi possono essere rimossi senza arrestare il prodotto durante l'esecuzione di un lavoro.

➔ Vedere "Modo Standard" a pagina 32.

Modo uscita est.

Questo modo utilizza gli stacker 1 e 2 come stacker di input e gli stacker 3 o 4 come stacker di output.

In ognuno dei 2 stacker è possibile inserire dischi di tipo diverso (CD, DVD o BD), in modo da creare vari tipi di dischi. Questa caratteristica è ideale per creare piccoli gruppi di dischi alla volta.

Se lo stesso tipo di dischi viene caricato negli stacker 1 e 2 e si seleziona **Auto** per l'impostazione dello stacker di input, è possibile pubblicare continuamente fino a 100 CD/DVD/BD estraendo i dischi pubblicati e senza doverli ricaricare.

È possibile pubblicare continuamente fino a 1000 CD/DVD/BD in un singolo lavoro estraendo i dischi pubblicati e ricaricando.

Se lo stacker 4 è selezionato come stacker di output, i dischi possono essere rimossi senza arrestare il prodotto durante l'esecuzione di un lavoro.

Poiché vengono espulsi nello stacker 4, i dischi possono essere rimossi senza arrestare il prodotto durante l'esecuzione di un lavoro.

Nota:

Questo modo non utilizza lo stacker 3 se si seleziona lo stacker 4 come stacker di output.

➔ Vedere "Modo uscita est." a pagina 45.

Modo Batch

Questo modo utilizza gli stacker 1 e 2 come stacker di input e gli stacker 2 e 3 come stacker di output.

È possibile creare fino a 100 CD/DVD/BD alla volta senza ricaricare ed estrarre i dischi durante la pubblicazione. È possibile pubblicare continuamente fino a 1000 CD/DVD/BD in un singolo lavoro estraendo i dischi pubblicati e ricaricando. Per utilizzare questo modo, è necessario inserire lo stacker 3 nel prodotto.

➔ Vedere “Modo Batch” a pagina 59.

Modalità riletture

Questo modo utilizza lo stacker 1 come stacker di input e lo stacker 2 come stacker di output.

Nello stacker 1 è possibile leggere contemporaneamente i dati di massimo 50 CD/DVD/BD alla volta. È possibile memorizzare i dati nel disco rigido locale/di rete in più file o come singolo file di immagine disco.

➔ Vedere “Modalità riletture” a pagina 73.

Impostazioni unità

Unità da utilizzare

Selezionare l'unità da utilizzare tra le seguenti opzioni.

Usa entrambe

Usa l'unità 1 e 2 per scrivere/leggere i dati. I lavori verranno elaborati in modo efficiente utilizzando 2 unità. Se si è verificato un problema su un'unità ed è impossibile scrivere i dati, verrà utilizzata automaticamente l'altra unità.

Usa solo unità 1

Utilizza solo l'unità 1.

Usa solo unità 2

Utilizza solo l'unità 2.

Numero tentativi di scrittura (esclusa la Modalità riletture)

Selezionare un valore da 0 a 9 per Numero tentativi di scrittura.

Numero tentativi di scrittura è un'impostazione che consente di ritentare l'operazione in caso di errori di scrittura.

Impostando il Numero tentativi di scrittura, il lavoro proseguirà senza pause in caso di errori di scrittura.

N. di errori di rilettera ammessi (solo per la Modalità rilettera)

Selezionare un valore da 0 a 9 per N. di errori di rilettera ammessi.

Impostando il N. di errori di rilettera ammessi, i lavori proseguiranno senza pause fino al raggiungimento continuo del numero di errori di rilettera impostato. Quando si verifica un errore di rilettera, il disco viene espulso in quanto contenente un errore e il sistema procede alla lettura del disco successivo.

Continua la pubblicazione anche con errori di rilettera (solo per la Modalità rilettera)

Se si seleziona questa casella di controllo, i lavori proseguiranno senza pause indipendentemente dal numero di errori di lettura che si verificano. Quando si verifica un errore di rilettera, il disco viene espulso in quanto contenente un errore e il sistema procede alla lettura del disco successivo.

Impostazioni stampante

Nome stampante

Selezionare il nome della stampante.

Nota:

Se si modifica il nome della stampante, non utilizzare caratteri Unicode. Il dispositivo non sarebbe riconosciuto correttamente.

Segni di errore non riusciti

Selezionando questa opzione, i dischi che contengono errori di scrittura vengono contrassegnati con un apposito segno. Questa opzione è utile per identificare i dischi che contengono errori di scrittura.

Nota:

Il segno di errore non viene stampato nei seguenti casi.

- Il lavoro è stato annullato*
- Nello stacker è stato rilevato un tipo di disco non corretto*
- Errore irreversibile*
- L'inchiostro per stampare il segno di errore è insufficiente*

Avviso per la scrittura e la stampa di dischi

- ❑ Custodire lo stacker al riparo dalla luce diretta del sole. Se lo stacker è deformato o danneggiato, il prodotto potrebbe non funzionare normalmente.
- ❑ Utilizzare solo CD/DVD/BD che riportano un'indicazione di idoneità alla scrittura, per esempio "Stampabile sul lato etichetta" o "Utilizzabile con stampanti a getto d'inchiostro".
- ❑ Per informazioni dettagliate sulla manipolazione dei dischi e le linee guida per la scrittura di dati sui dischi, vedere la documentazione allegata ai CD/DVD/BD.
- ❑ Quando si utilizza il prodotto per la prima volta, dopo una conservazione prolungata o dopo un errore, potrebbero apparire dei pixel danneggiati e la qualità di stampa potrebbe essere ridotta. Se si pubblica un numero esteso di dischi, controllare la qualità di stampa del primo disco pubblicato. Se si rileva la mancanza di punti, eseguire la pulizia delle testine.
- ❑ Quando le operazioni di stampa e di scrittura avvengono separatamente, si consiglia di eseguire la stampa dopo la scrittura del disco. Se la scrittura avviene dopo la stampa, l'inchiostro potrebbe far aderire tra loro i dischi e provocare così un problema nello spostamento dei dischi; inoltre impronte, macchie o graffi presenti sul disco potrebbero causare errori di scrittura.
- ❑ La stampa sul bordo può causare l'adesione dell'inchiostro o dei dischi e la perdita di inchiostro.
- ❑ Provare a stampare su un disco di riserva e controllare la superficie stampata dopo un giorno, soprattutto prima di stampare una grande quantità di dischi.
- ❑ Dopo aver stampato la prima copia, controllare la qualità di stampa per riscontrare eventuali mancanze.
- ❑ Prima di usare o toccare la superficie stampata dei dischi, lasciarli asciugare completamente senza esporli alla luce diretta del sole.
- ❑ Se la superficie stampata è appiccicosa anche dopo l'asciugatura, procedere come segue.
 1. Cambiare il tipo di etichetta.
 2. Cambiare il livello di saturazione del colore.
 3. Cambiare il disco.
- ❑ Se la superficie stampabile è umida, il colore potrebbe macchiare.
- ❑ Se si esegue la stampa su etichette di tipo opaco dei CD specificati da Epson, impostare Tipo etichetta su Etichetta CD/DVD.
- ❑ Se si esegue la stampa su etichette di tipo opaco dei DVD specificati da Epson, impostare Tipo etichetta su Etichetta CD/DVD alta risol.
- ❑ Quando si utilizzano dischi specificati da Epson, è possibile selezionare solo [1] per Impost. modo stampa.

- ❑ Stampare nuovamente sullo stesso disco potrebbe non migliorare la qualità di stampa.
- ❑ Pulire l'interno dello stacker prima dell'uso se appare sporco.
- ❑ Prima di stampare, controllare il disco poiché le dimensioni dell'area inchiostrotrabile potrebbero variare.
- ❑ Se stampato fuori dall'area inchiostrotrabile, l'inchiostro potrebbe non fissarsi correttamente.
- ❑ Se il prodotto è in funzione, attendere 10 secondi dopo l'arresto e quindi spegnere il prodotto.
- ❑ A seconda del disco o delle condizioni di archiviazione, i dati potrebbero andare persi. Pertanto, memorizzare i dati importanti su più dischi. Epson non fornisce garanzie in caso di perdite di dati.
- ❑ Non inserire un disco tra l'unità 1 e l'unità 2, poiché potrebbe risultare impossibile rimuoverlo.
- ❑ Non inserire oggetti come cacciaviti o fermagli negli slot dell'unità. In caso contrario, potrebbero verificarsi malfunzionamenti.
- ❑ Per motivi di compatibilità, i CD/DVD/BD pubblicati potrebbero non essere leggibili su unità o lettori di tipo diverso.
- ❑ La qualità del supporto vergine determina la qualità di stampa e di scrittura/lettura. Si consiglia di utilizzare esclusivamente dischi del tipo specificato.
- ❑ Si consiglia di eseguire una verifica durante la scrittura dei dati.
- ❑ Se i dati sono importanti, si consiglia di effettuare un backup. Se archiviati per lunghi periodi, i dati registrati potrebbero degradarsi. Si consiglia di eseguire backup periodici.
- ❑ Durante la lettura o la scrittura, non sottoporre il prodotto a urti o vibrazioni. In caso contrario, l'unità potrebbe funzionare scorrettamente o il disco potrebbe risultare inutilizzabile.
- ❑ Non utilizzare dischi incrinati, alterati o deformati. In caso contrario, i dischi potrebbero frantumarsi all'interno del prodotto e causare malfunzionamenti o infortuni.
- ❑ I piccoli graffi o le particelle di sporco possono compromettere la lettura o la scrittura dei dischi. Maneggiare i dischi con cura.
- ❑ Tenere il disco dai bordi e non toccarne le superfici.
- ❑ La funzione di visualizzazione dei lavori completati di EPSON Total Disc Monitor mostra il numero di stampe riuscite, il numero di stampe non riuscite e il numero totale di dischi stampati.

- Non utilizzare dischi per la pulizia delle lenti, con etichette adesive o su cui è presente della condensa poiché potrebbero determinare problemi meccanici o malfunzionamenti.
- Se il computer utilizza FAT come file system, non sarà possibile scrivere su DVD/BD.

Dischi contenenti errori

A seconda dello stacker di output, i dischi che contengono errori di scrittura/lettura possono essere espulsi in stacker diversi.

- Se lo stacker 2 è impostato come stacker di output:
Espulsione nello stacker 3 (se lo stacker 3 è utilizzato) o nello stacker 4 (se lo stacker 3 non è utilizzato).
- Se lo stacker 3 è impostato come stacker di output:
Espulsione nello stacker 3.
- Se lo stacker 4 è impostato come stacker di output:
Espulsione nello stacker 4.

Nota:

E possibile stampare un segno di errore su qualsiasi disco contenente un errore di scrittura al fine di identificare i dischi con errori.

➔ *Vedere "Segni di errore non riusciti" a pagina 27.*

Precauzioni per la duplicazione di dischi

- Utilizzare un'unità CD/DVD che supporti i comandi compatibili con lo standard MMC 4.0 e che possa funzionare con MMC 4.0 come unità di origine per la copia (fare riferimento al sito web di Epson per ottenere una lista di unità il cui funzionamento è stato verificato).
- Utilizzare un'unità BD che supporti i comandi compatibili con lo standard MMC 5.0 e che possa funzionare con MMC 5.0 come unità di origine per la copia (fare riferimento al sito web di Epson per ottenere una lista di unità il cui funzionamento è stato verificato).
- A seconda del tipo di unità di origine CD/DVD/BD utilizzata, la copia di CD/DVD/BD potrebbe non essere possibile. Se si verifica questo problema, provare a utilizzare una diversa unità di origine CD/DVD/BD per la copia.
- La copia risulterà impossibile se il disco di origine è un CD/DVD/BD multisessione.

- La copia risulterà impossibile se il disco di origine fa parte di un pacchetto di CD masterizzato in sequenza.

Stampa su dischi con software disponibili sul mercato

Se si utilizza un software disponibile sul mercato che supporta la stampa di dischi, è necessario configurare le seguenti impostazioni.

Dimensione	124 x 124 mm (4,88 x 4,88")
Tipo	Etichette per CD/DVD, etichette ad alta risoluzione per CD/DVD o etichette per CD/DVD specificate da Epson
Margini su tutti i lati	2 mm (0,08")

Avviso per la stampa dei codici a barre

- Per stampare codici a barre e codici 2D, utilizzare sempre cartucce di inchiostro prodotte da Epson.
- Quando si stampano codici a barre e codici 2D su dischi non specificati da Epson, verificare che i codici a barre e i codici 2D stampati possano essere letti correttamente da uno scanner.
- Non inserire i codici a barre o i codici 2D in modo che si sovrappongano ai dati di stampa o superino l'area di stampa.
- I codici a barre e i codici 2D utilizzano un rapporto variabile tra bianco e nero per indicare le informazioni. Se una penetrazione di inchiostro provoca un deterioramento del rapporto bianco/nero, i codici a barre e i codici 2D potrebbero non essere letti correttamente. Controllare che i codici a barre e i codici 2D stampati possano essere letti correttamente da uno scanner.
- Se un codice a barre stampato con la stampa bidirezionale non può essere letto correttamente, allineare la testina di stampa e ristampare il codice a barre oppure stampare il codice a barre con la stampa unidirezionale.

Modo Standard

Caricamento di dischi

Per caricare i dischi, procedere come segue.

1. Aprire lo sportello dei dischi.

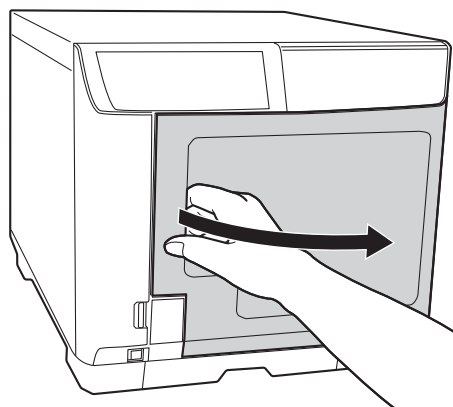

2. Estrarre lo stacker 1.

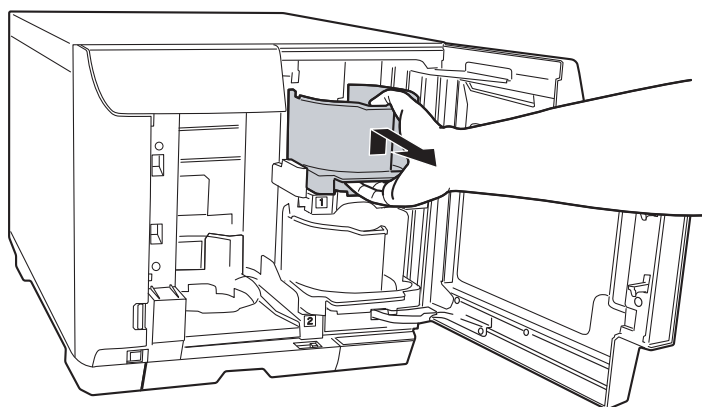

3. Smazzare una pila di dischi per evitare che aderiscano tra loro. Prestare attenzione a non graffiare il lato di registrazione dei dischi.

4. Caricare i dischi nello stacker 1 con il lato stampabile rivolto verso l'alto.

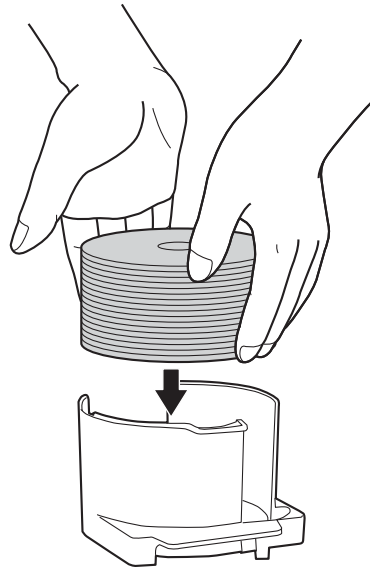

Attenzione:

- ❑ *Non caricare i dischi oltre la linea tratteggiata indicata nello stacker. In caso contrario, i dischi o il prodotto potrebbero danneggiarsi.*

- ❑ *Non caricare CD/DVD e BD insieme nello stesso stacker. In caso contrario, può verificarsi facilmente un errore di prelievamento dei dischi.*

5. Inserire lo stacker 1.

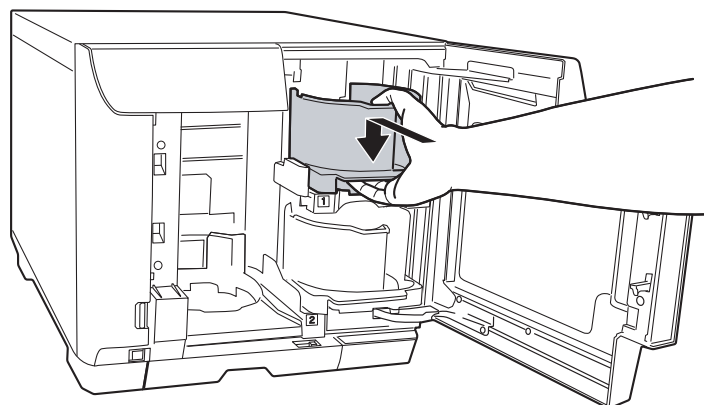

6. Se si utilizza lo stacker 3 nei casi seguenti, inserire lo stacker 3.

- Se lo stacker 3 è impostato come stacker di output.
- Se lo stacker 2 è impostato come stacker di output e si desidera espellere i dischi contenenti errori nello stacker 3.

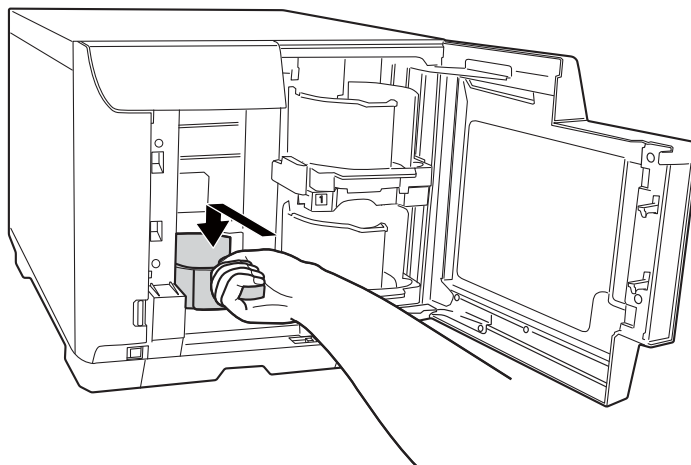

Attenzione:

- Verificare che gli stacker 3 e 4 non contengano dischi.
- Non estrarre lo stacker 4. Bloccare la leva di bloccaggio sullo stacker 4.

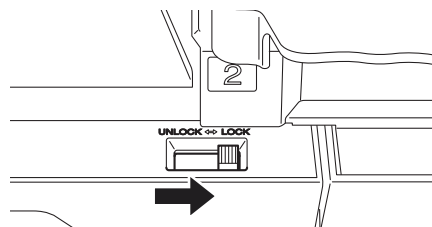

7. Se si seleziona lo stacker 4 come stacker di output, sbloccare la leva di bloccaggio sullo stacker 4.

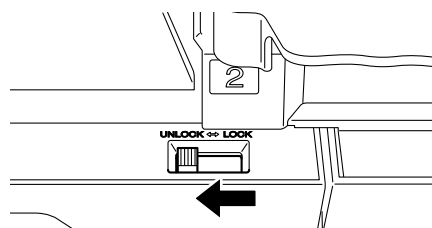

8. Chiudere lo sportello dei dischi.

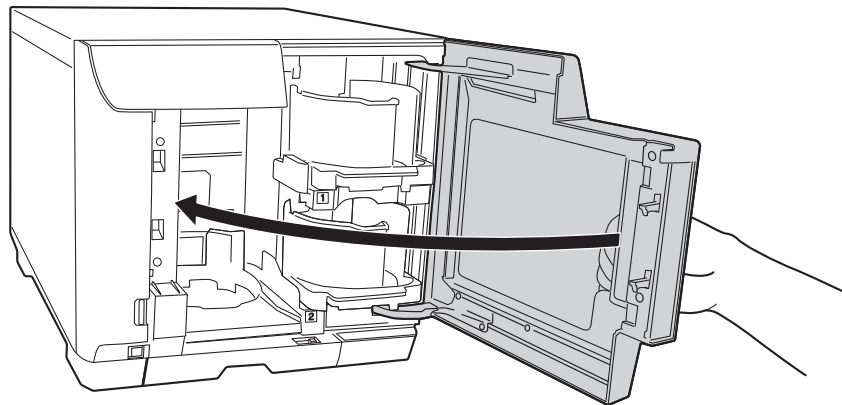

Accesso a EPSON Total Disc Maker

Dopo aver caricato i dischi nello stacker, accedere a EPSON Total Disc Maker per configurare le impostazioni di scrittura dei dischi e creare le etichette stampate.

Fare clic su **Start** (🌐), selezionare **Tutti i programmi**, fare clic su **EPSON Total Disc Maker**, quindi fare clic su **EPSON Total Disc Maker**.

Per informazioni sull'uso di EPSON Total Disc Maker, accedere al menu Guida.

Registrazione dei dati

Le seguenti istruzioni spiegano come registrare i dati da scrivere sui dischi.

1. Avviare EPSON Total Disc Maker.
2. Selezionare il tipo di dischi da pubblicare dall'elenco, quindi fare clic su **Applica**.

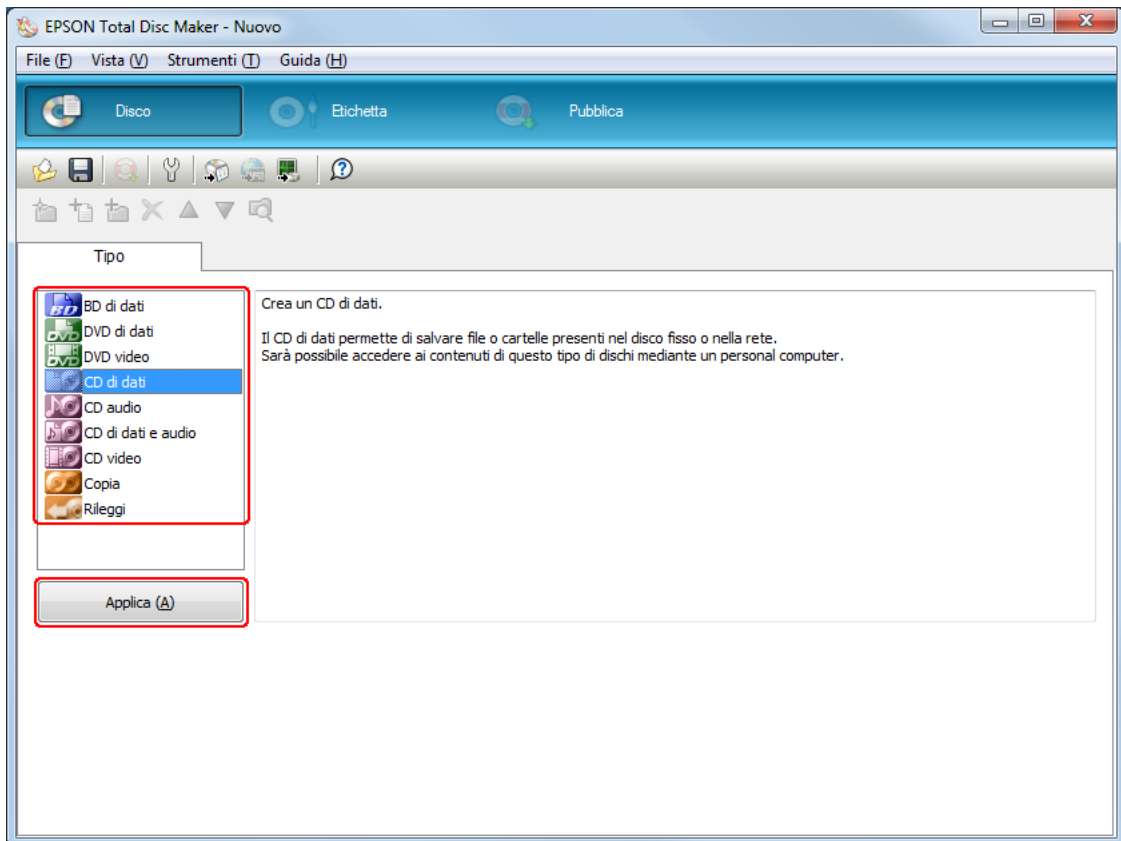

3. Trascinare e rilasciare i file o le cartelle nella struttura dati o nell'elenco dati. Per informazioni dettagliate, vedere la Guida di EPSON Total Disc Maker.

Nota:

- ❑ *Facendo clic su **Inserim. auto dati ...** è possibile eseguire le impostazioni di Unisci dati e masterizza. Per informazioni dettagliate, vedere la Guida di EPSON Total Disc Maker.*
- ❑ *Per accedere alla Guida di EPSON Total Disc Maker, selezionare Guida dal menu Guida.*

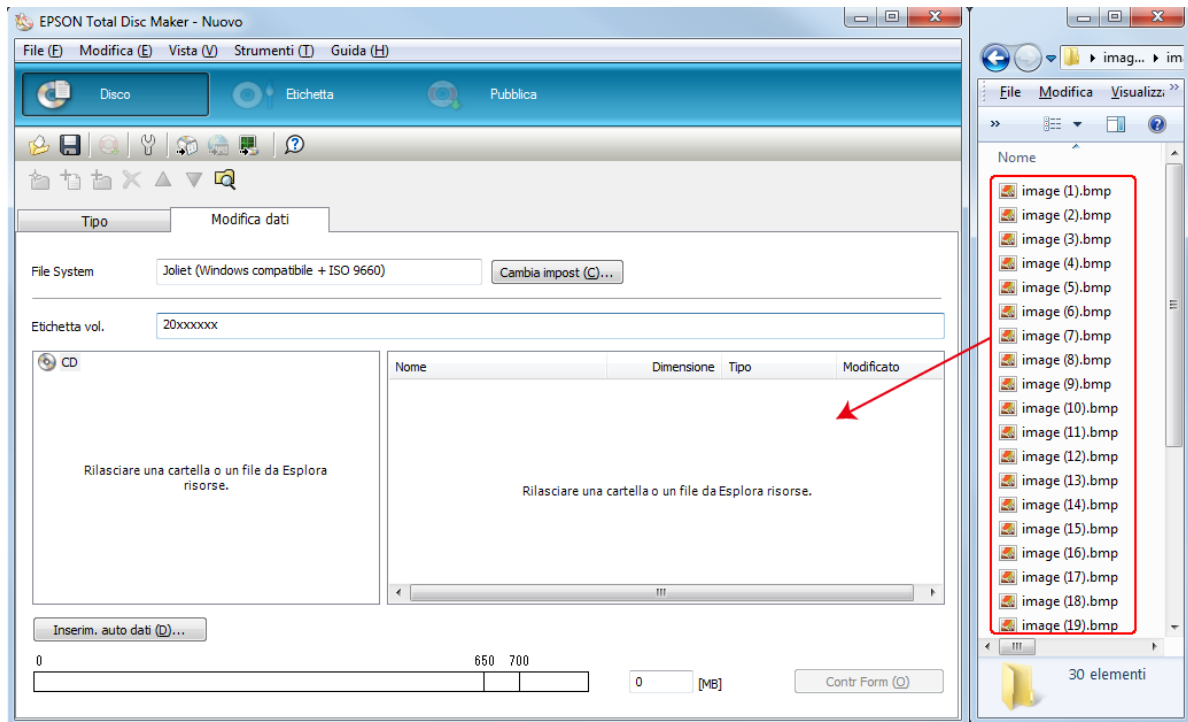

Creazione delle etichette

Le seguenti istruzioni spiegano come creare le etichette utilizzando i modelli contenuti nel software.

1. Fare clic su **Etichetta** nella barra dei menu di EPSON Total Disc Maker.

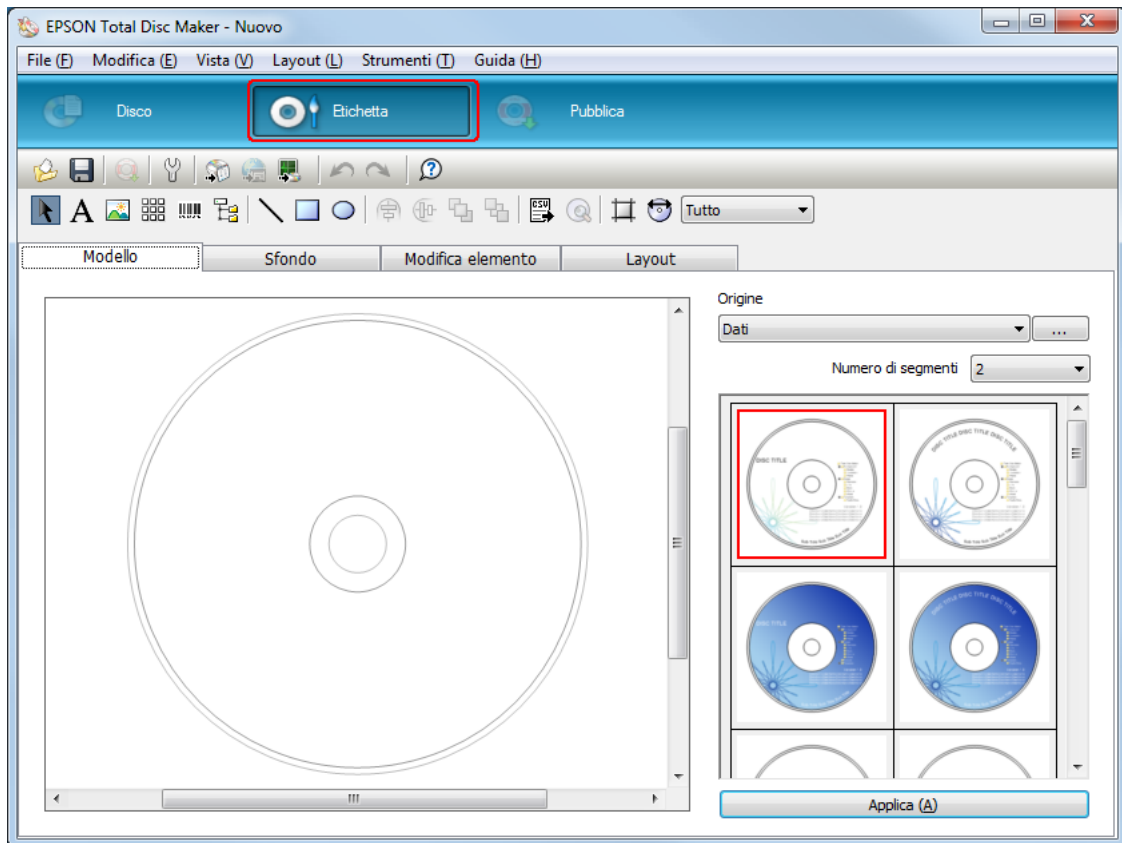

2. Fare clic sulla scheda **Modello** e selezionare un modello di etichetta dall'elenco, quindi fare clic su **Applica**.

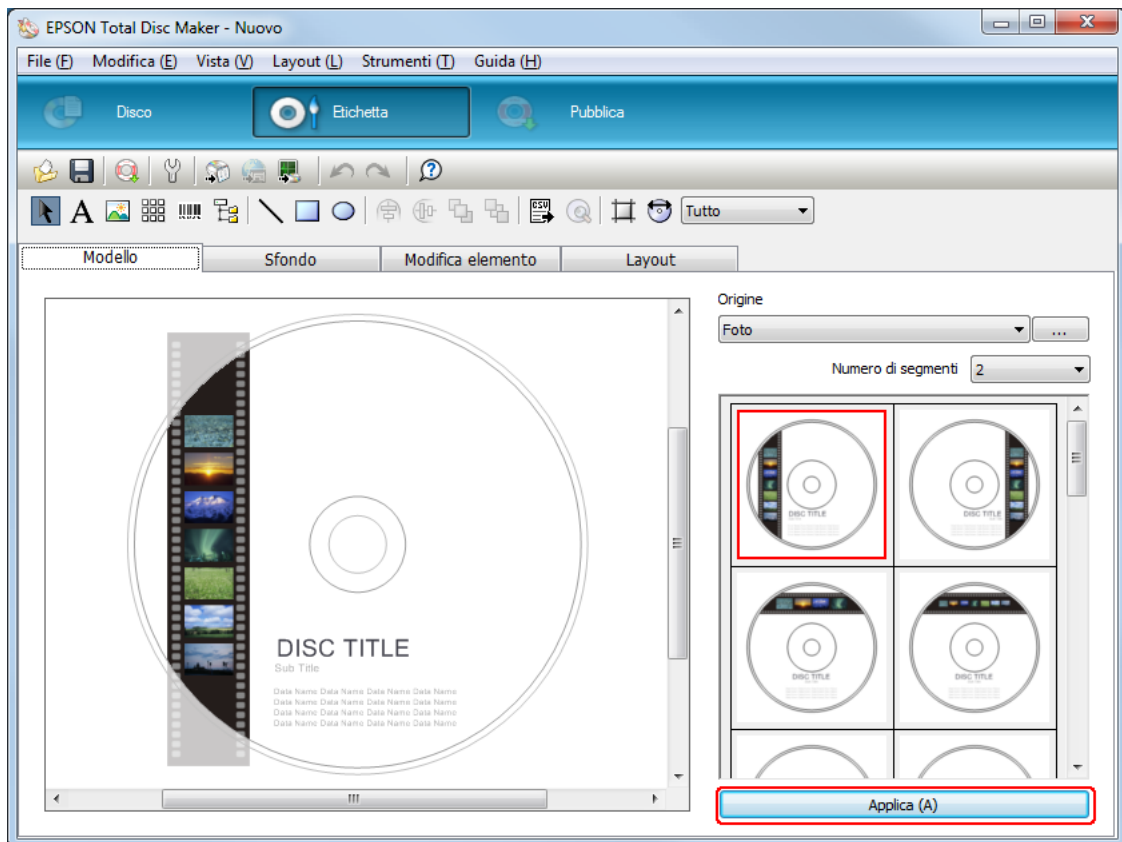

3. Modificare l'etichetta secondo necessità con le schede **Sfondo**, **Modifica elemento** e **Layout**. Per informazioni dettagliate, vedere la **Guida** di EPSON Total Disc Maker.

Nota:

Per accedere alla Guida di EPSON Total Disc Maker, selezionare **Guida** dal menu Guida.

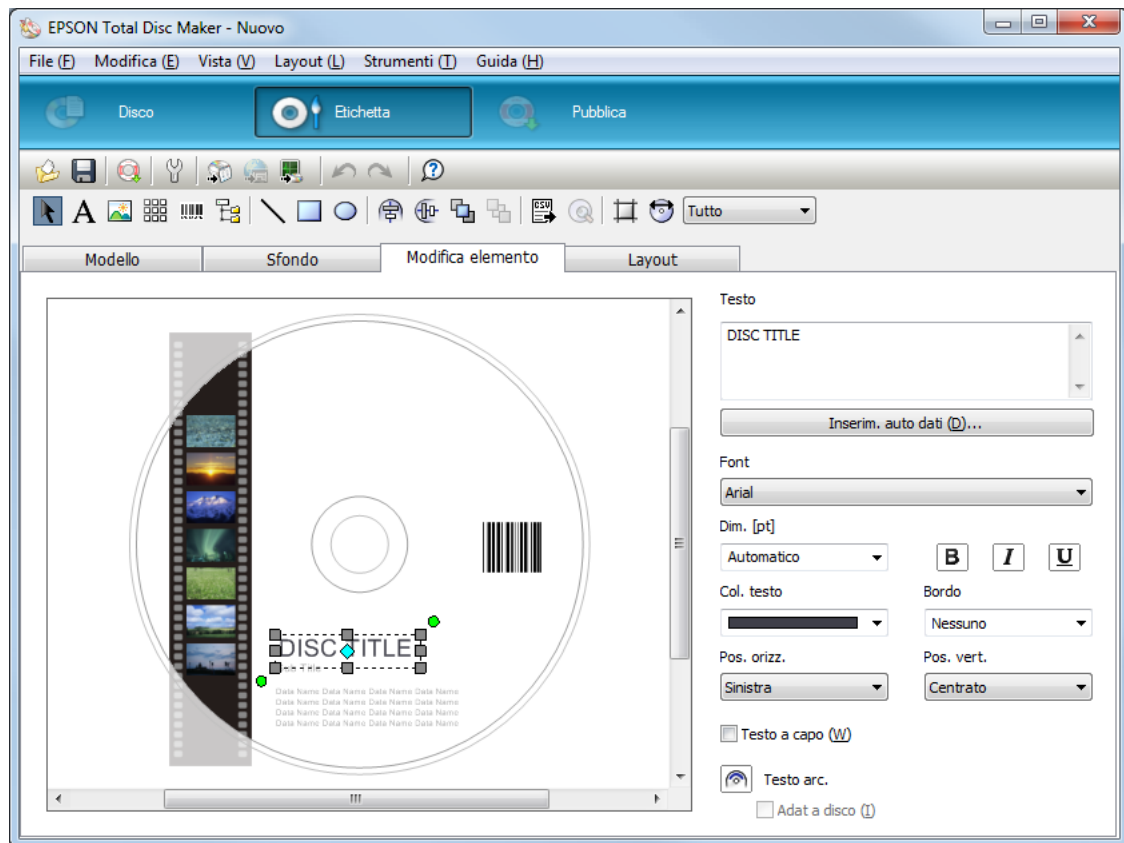

Configurazione delle impostazioni dello stacker

Le seguenti istruzioni spiegano come impostare gli stacker.

1. Fare clic su **Pubblica** nella barra dei menu di EPSON Total Disc Maker.
2. Fare clic sull'icona **Proprietà** nella schermata Pubblica di EPSON Total Disc Maker o di EPSON Total Disc Setup.

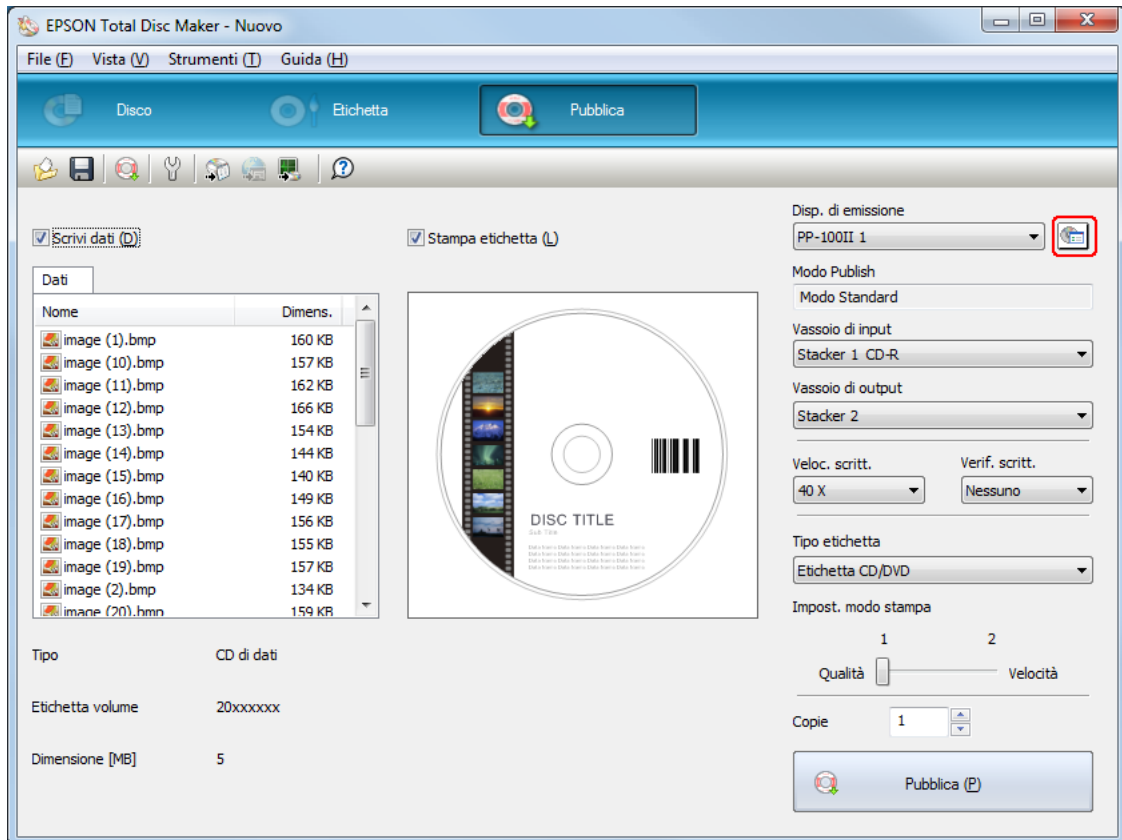

3. Definire le opzioni per **Impostazioni Stacker**.

- ❑ **Modo Publish:** Selezionare **Modo Standard**.
- ❑ **Stacker 1:** Selezionare il tipo dei dischi caricati nello stacker 1.
- ❑ **Stacker 3:** Per espellere i dischi pubblicati nello stacker 2 e i dischi con errori nello stacker 3, selezionare **Usa**.
Per espellere i dischi pubblicati dallo stacker 2 e i dischi con errori nello stacker 4, selezionare **Non usare**.
Per espellere i dischi pubblicati nello stacker 3, selezionare **Usa**.
Per espellere i dischi pubblicati nello stacker 4, selezionare **Non usare**.

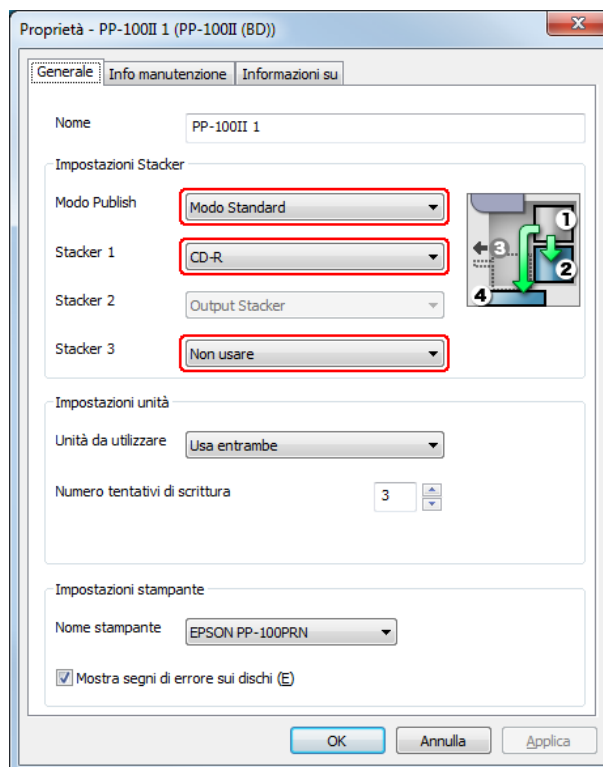

4. Fare clic su **OK**.

Pubblicazione dei dischi

Le seguenti istruzioni spiegano come pubblicare dischi.

1. Configurare le impostazioni di pubblicazione nella schermata Pubblica di EPSON Total Disc Maker. Per informazioni dettagliate, vedere la Guida di EPSON Total Disc Maker.

Nota:

Per accedere alla Guida di EPSON Total Disc Maker, selezionare **Guida** dal menu Guida.

2. Fare clic sul pulsante **Pubblica**.

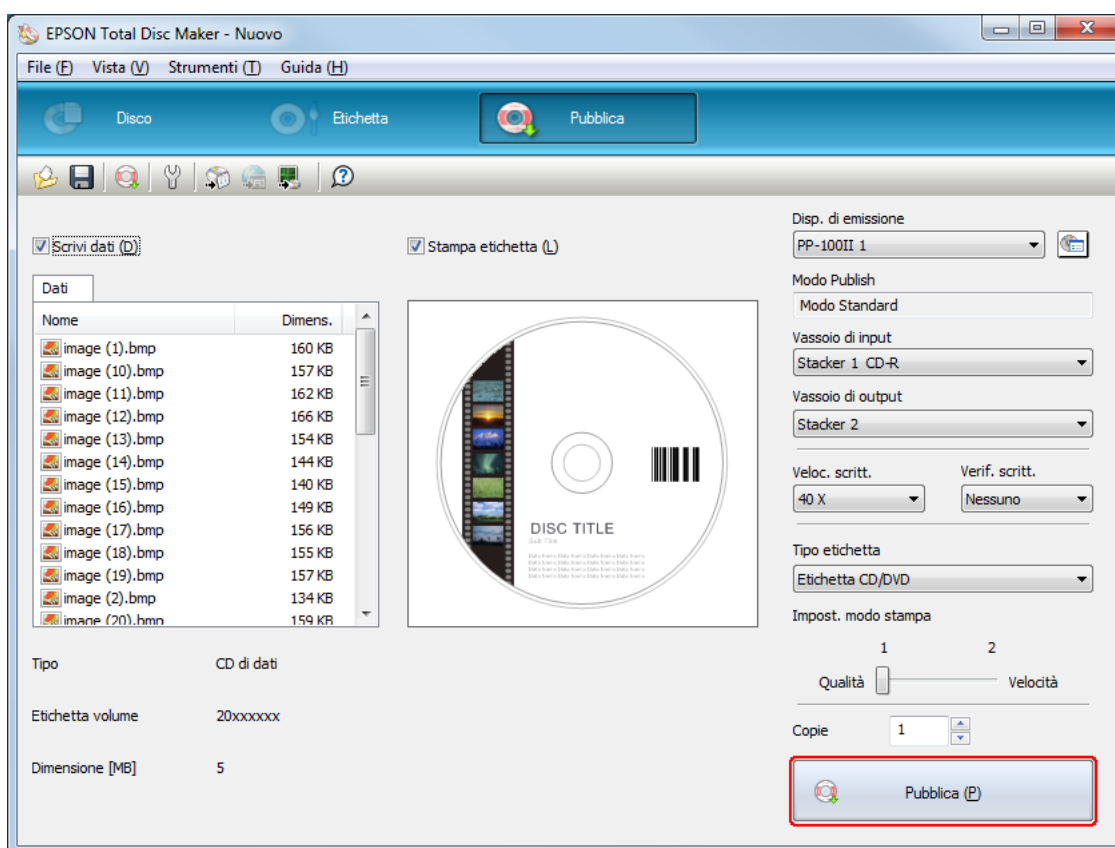

I dischi pubblicati vengono inviati nello stacker 2, stacker 3, o stacker 4 in base all'impostazione utilizzata.

**Attenzione:**

- ❑ *Non aprire lo sportello dei dischi mentre il prodotto sta pubblicando i dischi, a meno che non venga visualizzata la richiesta di aggiungere o rimuovere dischi. Questa operazione potrebbe incidere sulla qualità di scrittura o di stampa. Inoltre, non inserire le mani all'interno del prodotto durante l'emissione di segnalazioni acustiche, dal momento che il braccio è ancora in movimento.*
- ❑ *Se durante l'esecuzione di un lavoro lo sportello dei dischi viene aperto, il prodotto emetterà un avviso acustico e il lavoro verrà sospeso. Chiudendo lo sportello dei dischi, il lavoro riprende automaticamente.*
- ❑ *Non intervenire sullo stacker mentre l'unità emette avvisi acustici, poiché in questo modo si potrebbe danneggiare il braccio.*
- ❑ *Se è necessario aprire lo sportello dei dischi, sospendere o annullare il lavoro prima di aprirlo.*
- ❑ *Non aprire lo sportello delle cartucce o lo sportello della cartuccia di manutenzione durante l'esecuzione di un lavoro.*
- ❑ *La velocità di scrittura effettiva potrebbe risultare inferiore a quella impostata: ciò dipende dalle caratteristiche del disco o del computer in uso.*
- ❑ *Le stesse caratteristiche potrebbero rendere inutilizzabile la velocità di scrittura raccomandata. In questo caso, ridurre la velocità di scrittura. In particolare con i DVD±R DL e i BD-R DL, si raccomanda l'uso di una velocità ridotta.*

Nota:

Se si verifica l'arresto di Windows durante l'elaborazione di un lavoro, lo stesso potrà essere ripreso al successivo riavvio di Windows.

Modo uscita est.

Caricamento di dischi

Per caricare i dischi, procedere come segue.

1. Aprire lo sportello dei dischi.

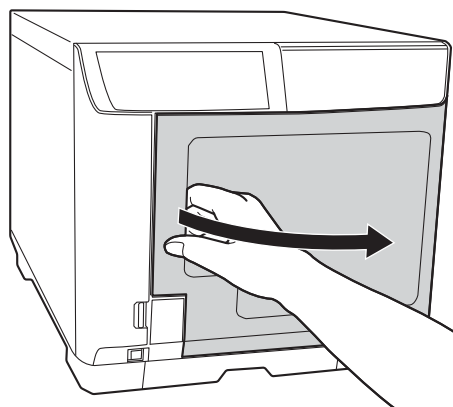

2. Estrarre lo stacker 1.

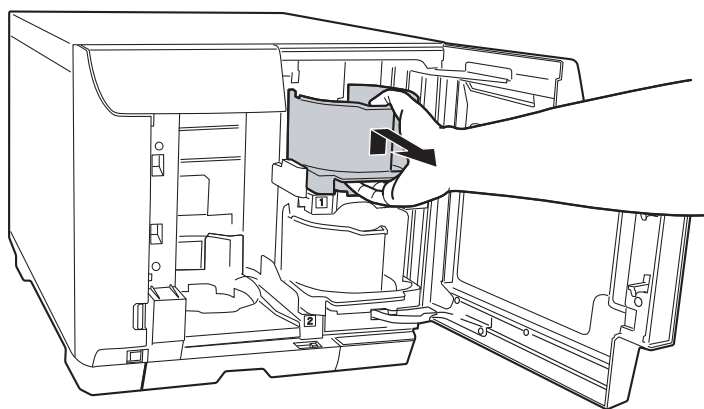

3. Smazzare una pila di dischi per evitare che aderiscano tra loro. Prestare attenzione a non graffiare il lato di registrazione dei dischi.

4. Caricare i dischi nello stacker 1 con il lato stampabile rivolto verso l'alto.

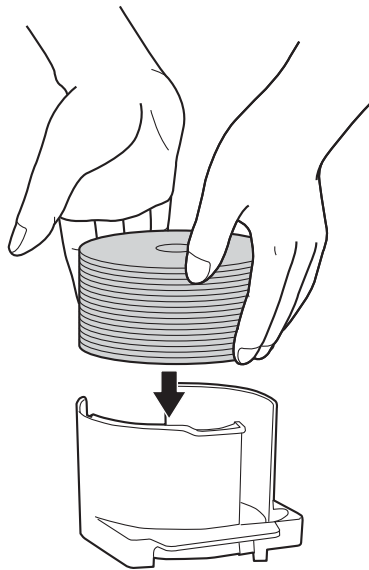

Attenzione:

- ❑ *Non caricare i dischi oltre la linea tratteggiata indicata nello stacker. In caso contrario, i dischi o il prodotto potrebbero danneggiarsi.*

- ❑ *Non caricare CD/DVD e BD insieme nello stesso stacker. In caso contrario, può verificarsi facilmente un errore di prelevamento dei dischi.*

5. Inserire lo stacker 1.

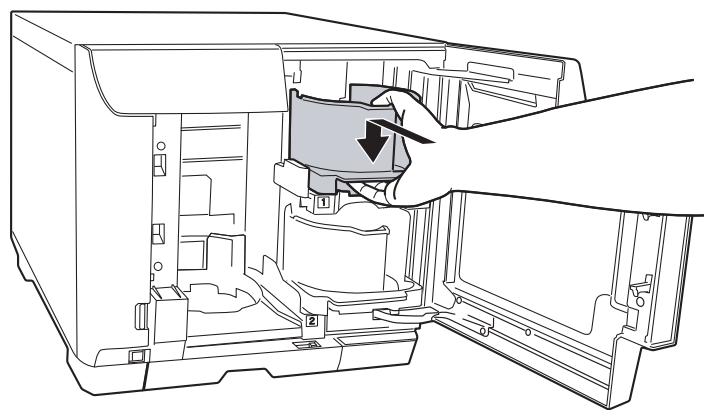

6. Estrarre lo stacker 2.

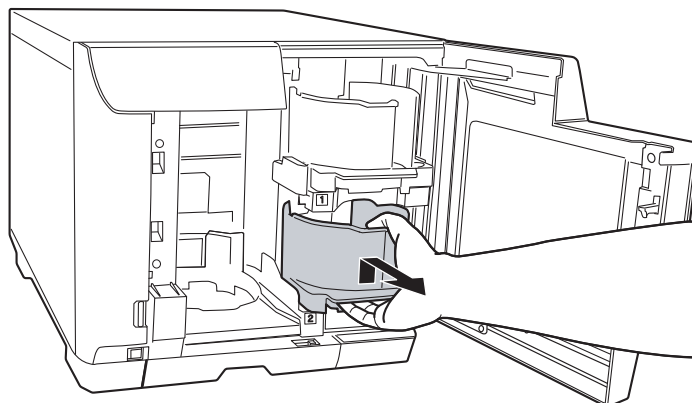

7. Smazzare una pila di dischi per evitare che aderiscano tra loro. Prestare attenzione a non graffiare il lato di registrazione del disco.

8. Caricare i dischi nello stacker 2 con il lato stampabile rivolto verso l'alto.

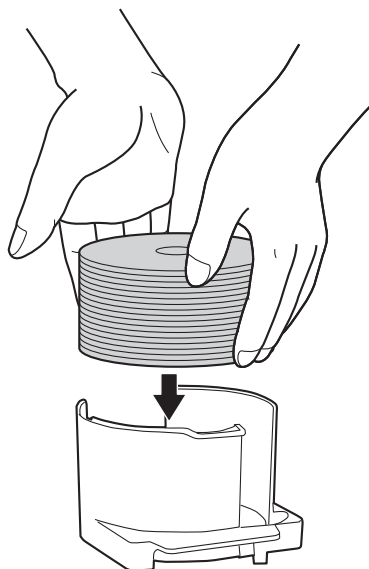

Attenzione:

- ❑ *Non caricare i dischi oltre la linea tratteggiata indicata nello stacker. In caso contrario, i dischi o il prodotto potrebbero danneggiarsi.*
- ❑ *Non caricare CD/DVD e BD insieme nello stesso stacker. In caso contrario, può verificarsi facilmente un errore di prelevamento dei dischi.*

9. Inserire lo stacker 2.

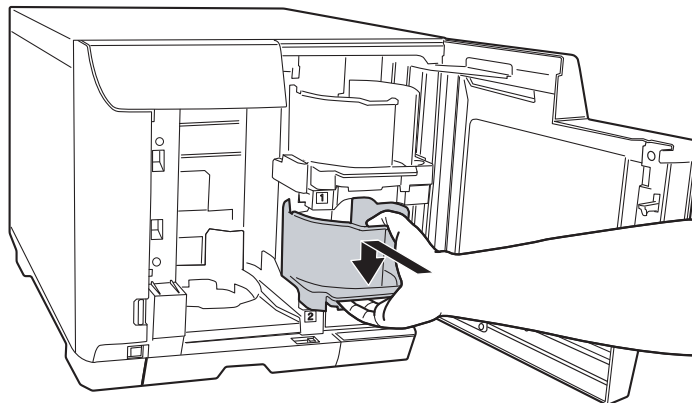

10. Se si seleziona lo stacker 3 come stacker di output, inserire lo stacker 3.

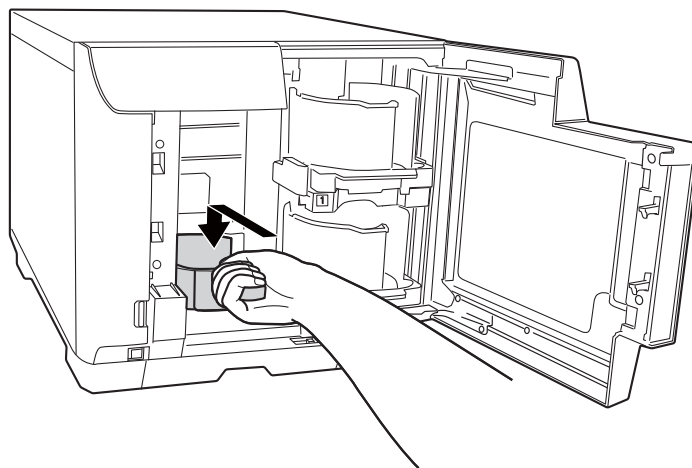

Attenzione:

- Verificare che gli stacker 3 e 4 non contengano dischi.
- Non estrarre lo stacker 4. Bloccare la leva di bloccaggio sullo stacker 4.

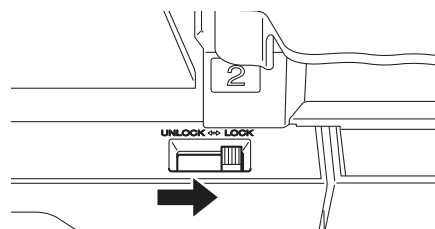

11. Se si seleziona lo stacker 4 come stacker di output, sbloccare la leva di bloccaggio sullo stacker 4.

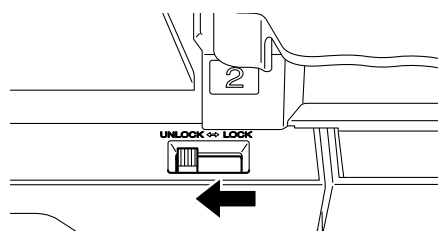

Attenzione:
Non installare lo stacker 3.

12. Chiudere lo sportello dei dischi.

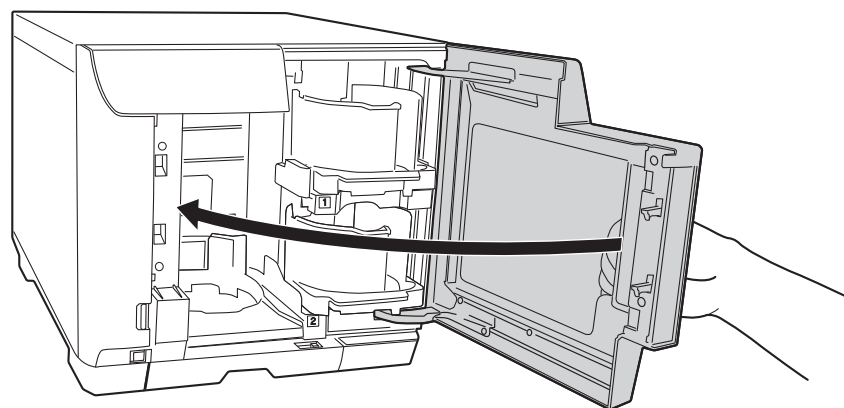

Accesso a EPSON Total Disc Maker

Dopo aver caricato i dischi negli stacker, accedere a EPSON Total Disc Maker per configurare le impostazioni di scrittura dei dischi e creare le etichette stampate.

Fare clic su **Start** (🌐), selezionare **Tutti i programmi**, fare clic su **EPSON Total Disc Maker**, quindi fare clic su **EPSON Total Disc Maker**.

Per informazioni sull'uso di EPSON Total Disc Maker, accedere al menu Guida.

Registrazione dei dati

Le seguenti istruzioni spiegano come registrare i dati da scrivere sui dischi.

1. Avviare EPSON Total Disc Maker.
2. Selezionare il tipo di dischi da pubblicare dall'elenco, quindi fare clic su **Applica**.

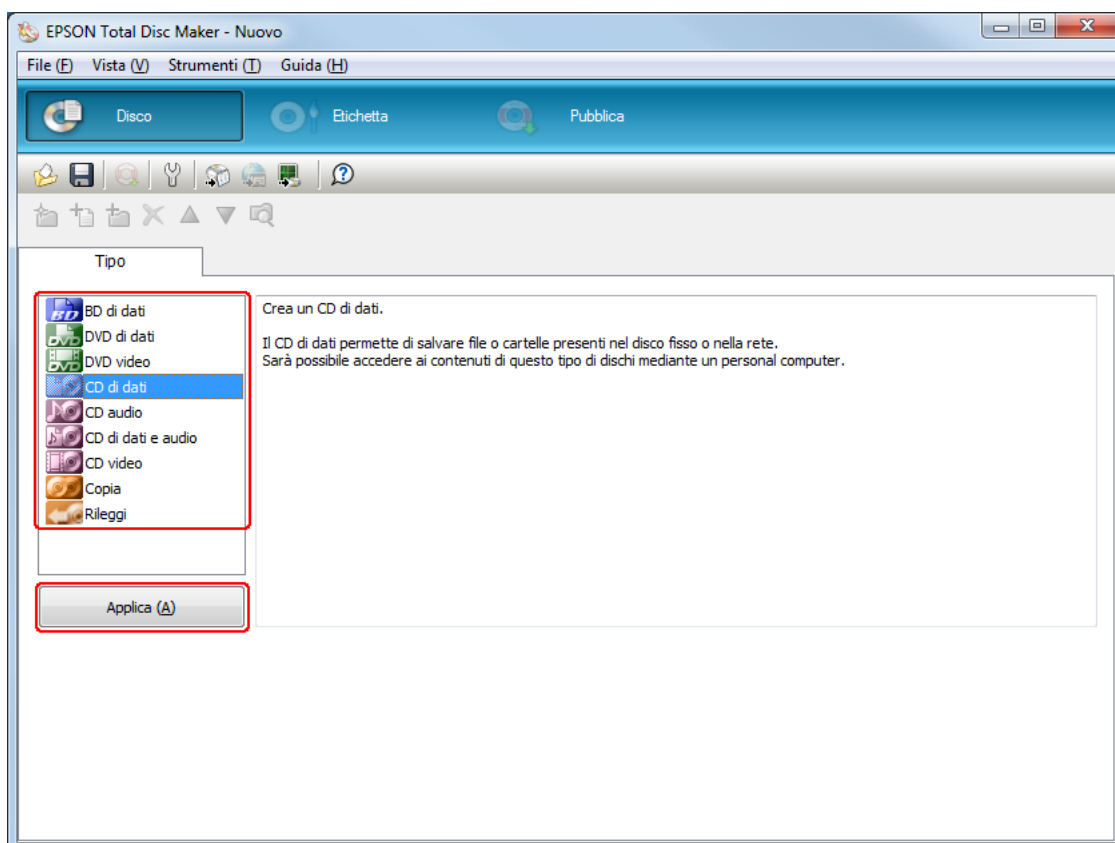

3. Trascinare e rilasciare i file o le cartelle nella struttura dati o nell'elenco dati. Per informazioni dettagliate, vedere la Guida di EPSON Total Disc Maker.

Nota:

- ❑ *Facendo clic su **Inserim. auto dati ...** è possibile eseguire le impostazioni di Unisci dati e masterizza. Per informazioni dettagliate, vedere la Guida di EPSON Total Disc Maker.*
- ❑ *Per accedere alla Guida di EPSON Total Disc Maker, selezionare **Guida** dal menu Guida.*

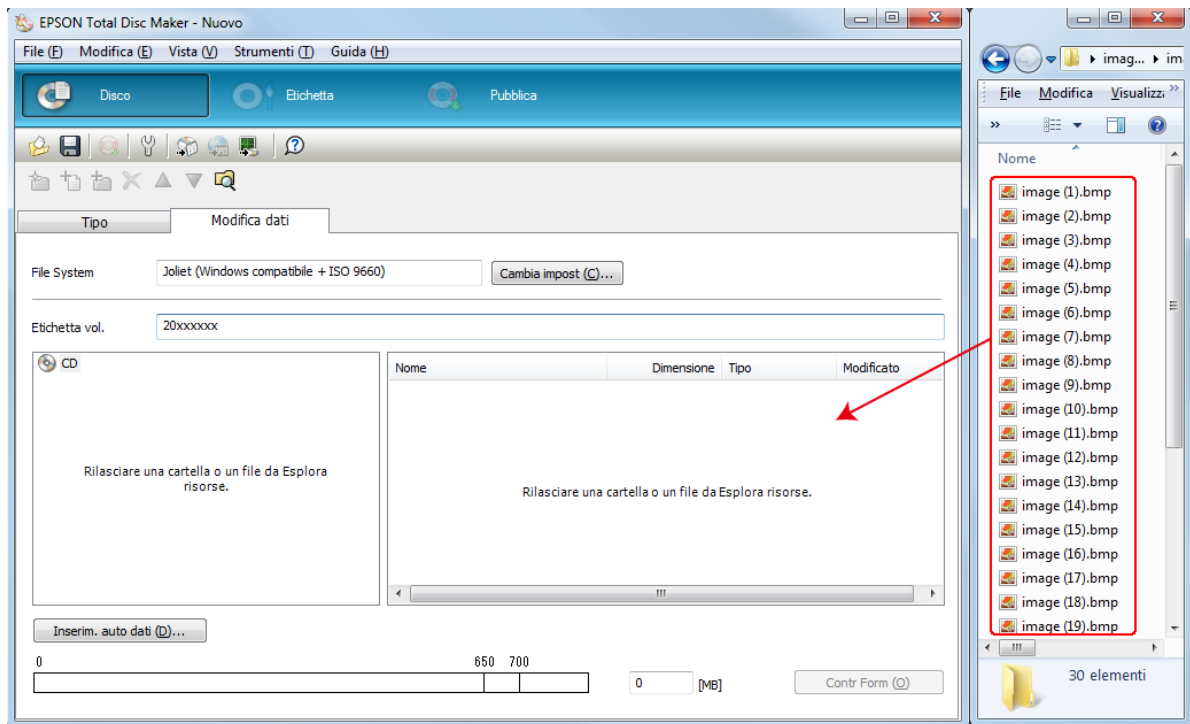

Creazione delle etichette

Le seguenti istruzioni spiegano come creare le etichette utilizzando i modelli contenuti nel software.

1. Fare clic su **Etichetta** nella barra dei menu di EPSON Total Disc Maker.

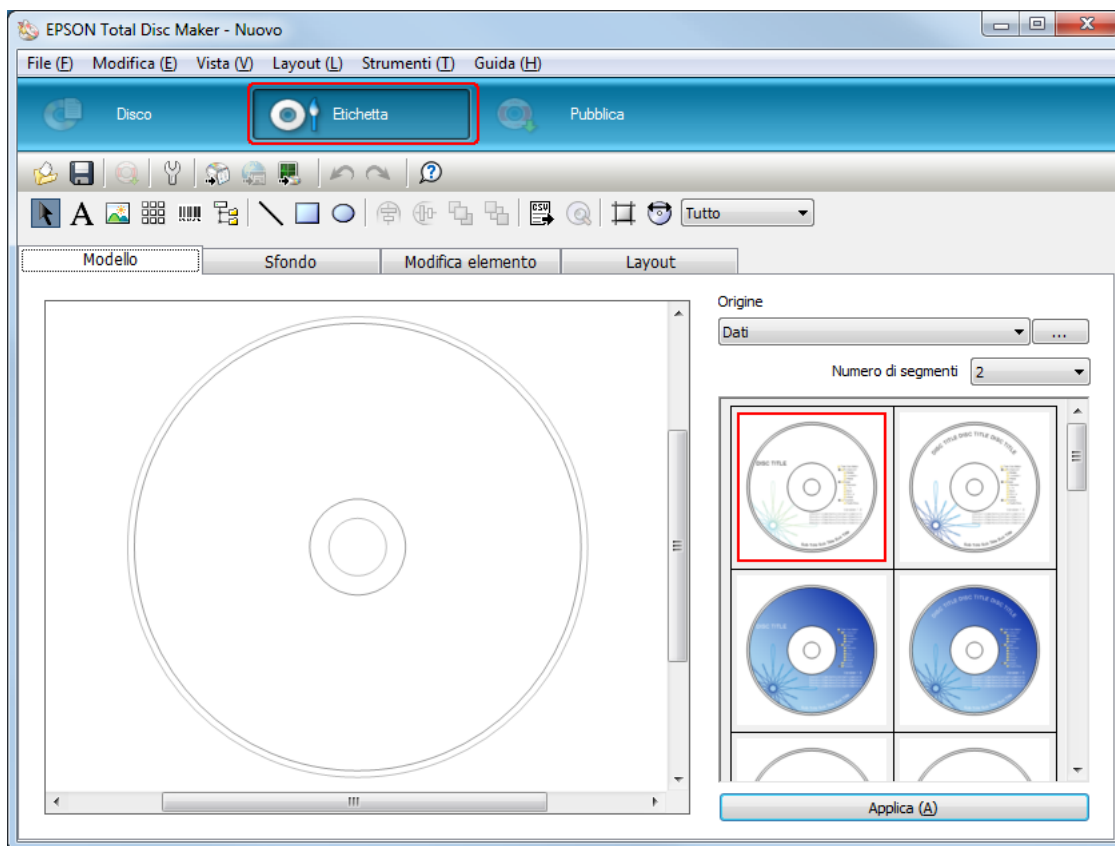

2. Fare clic sulla scheda **Modello** e selezionare un modello di etichetta dall'elenco, quindi fare clic su **Applica**.

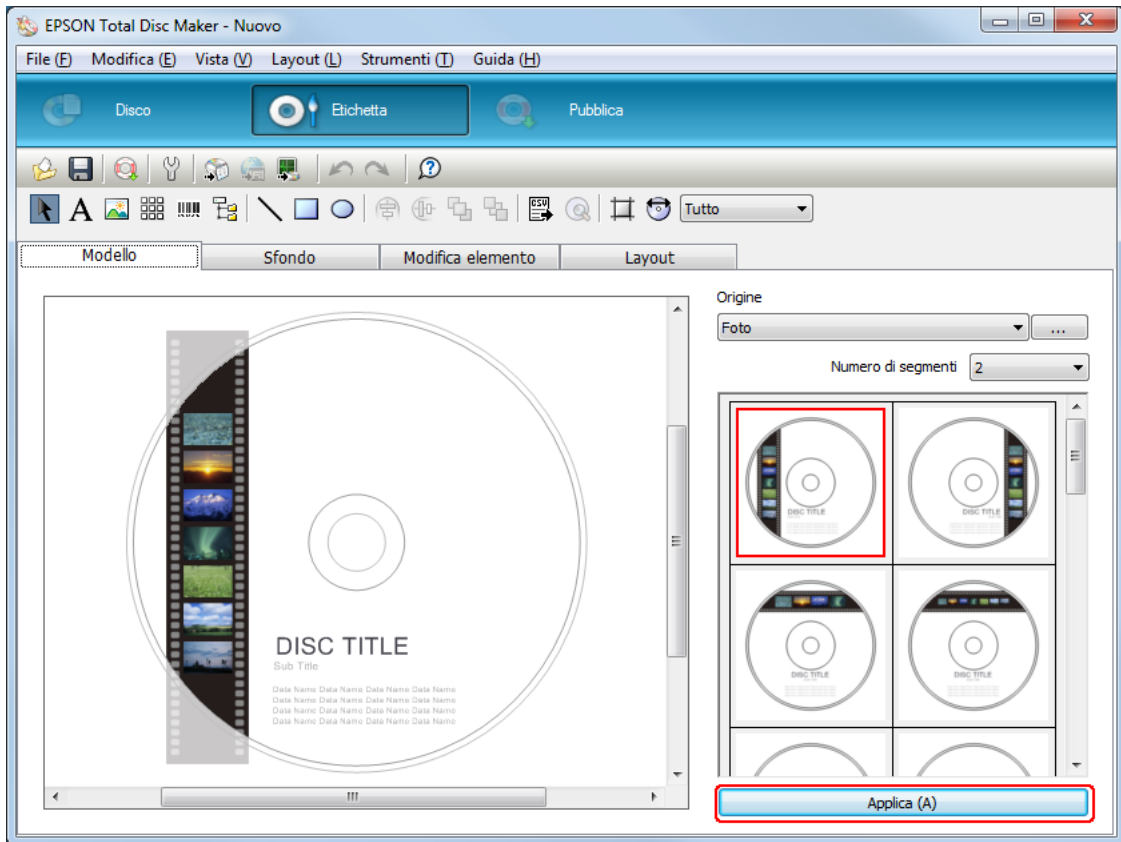

3. Modificare l'etichetta secondo necessità con le schede **Sfondo**, **Modifica elemento** e **Layout**. Per informazioni dettagliate, vedere la **Guida** di EPSON Total Disc Maker.

Nota:

Per accedere alla Guida di EPSON Total Disc Maker, selezionare **Guida** dal menu Guida.

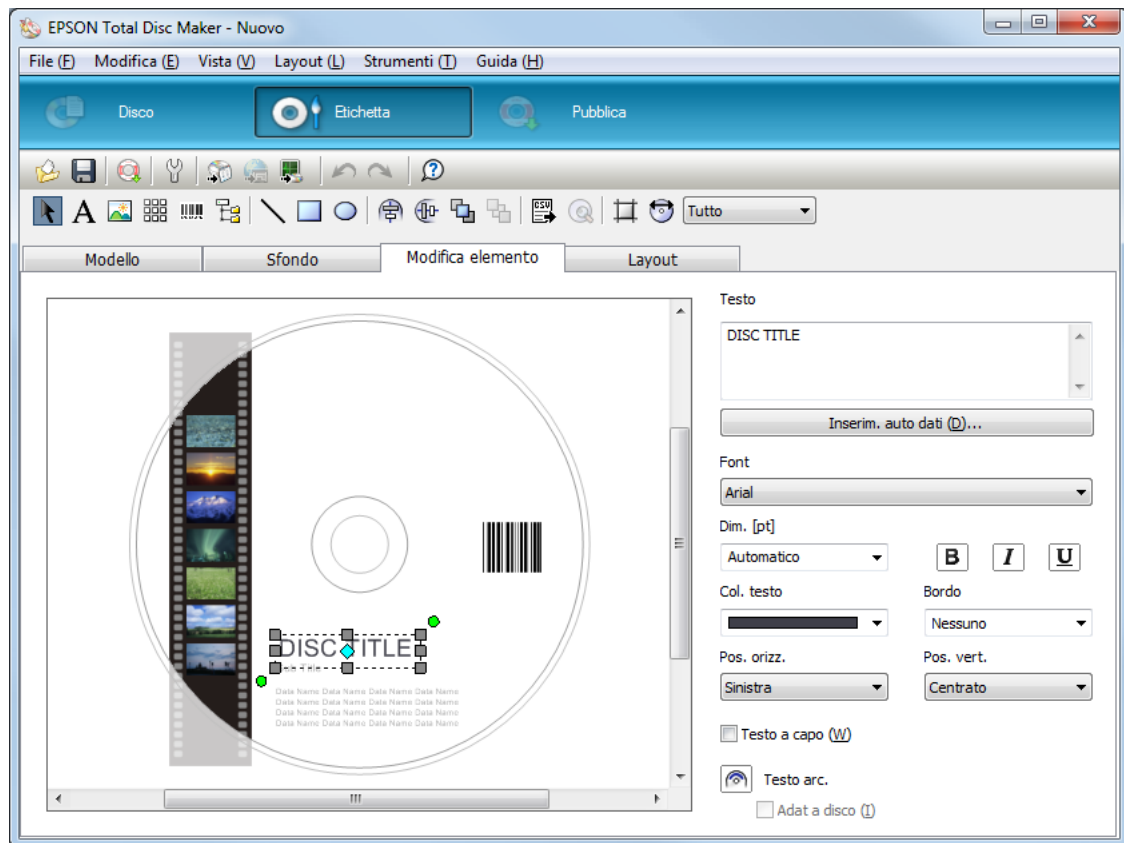

Configurazione delle impostazioni dello stacker

Le seguenti istruzioni spiegano come pubblicare dischi.

1. Fare clic su **Pubblica** nella barra dei menu di EPSON Total Disc Maker.
2. Fare clic sull'icona **Proprietà** nella schermata Pubblica di EPSON Total Disc Maker o di EPSON Total Disc Setup.

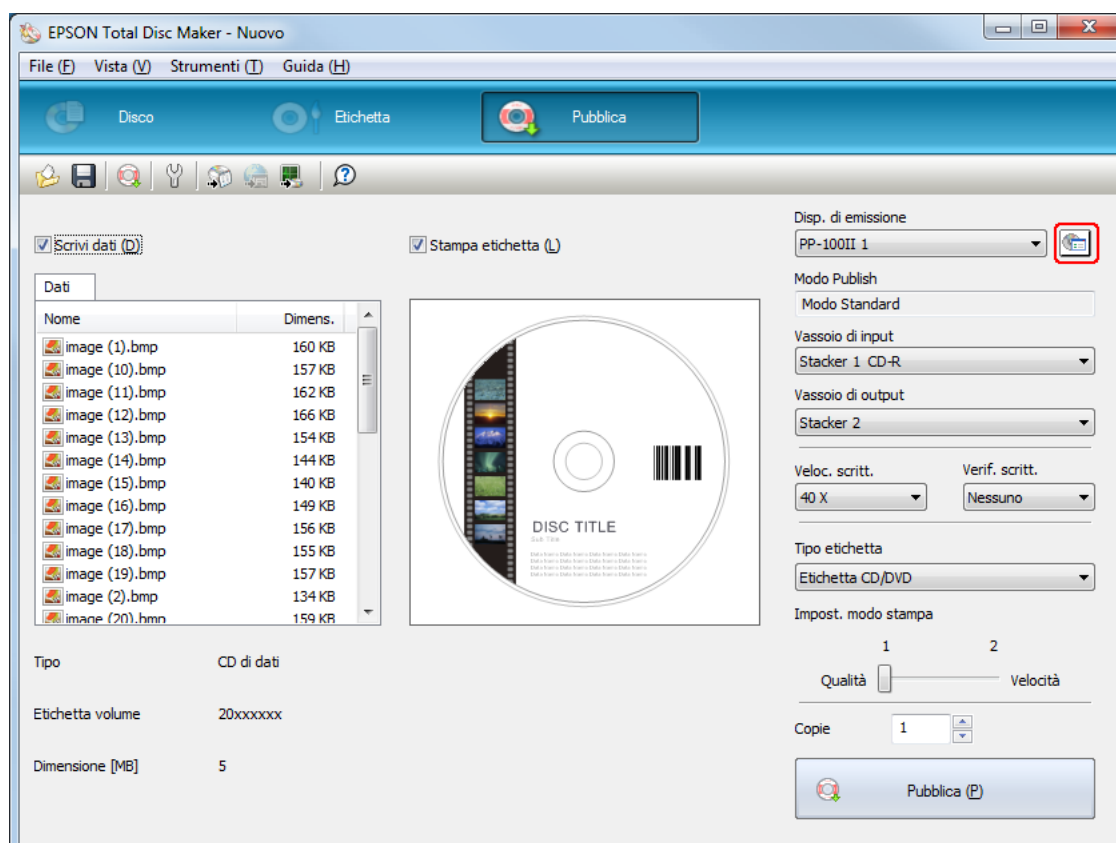

3. Definire le opzioni per **Impostazioni Stacker**.

- Modo Publish:** Selezionare **Modo External Output**.
- Stacker 1:** Selezionare il tipo dei dischi caricati nello stacker 1.
- Stacker 2:** Selezionare il tipo dei dischi caricati nello stacker 2.
- Stacker 3:** Per espellere i dischi pubblicati dallo stacker 3, selezionare **Output Stacker**.
Per espellere i dischi pubblicati dallo stacker 4, selezionare **Non usare**.

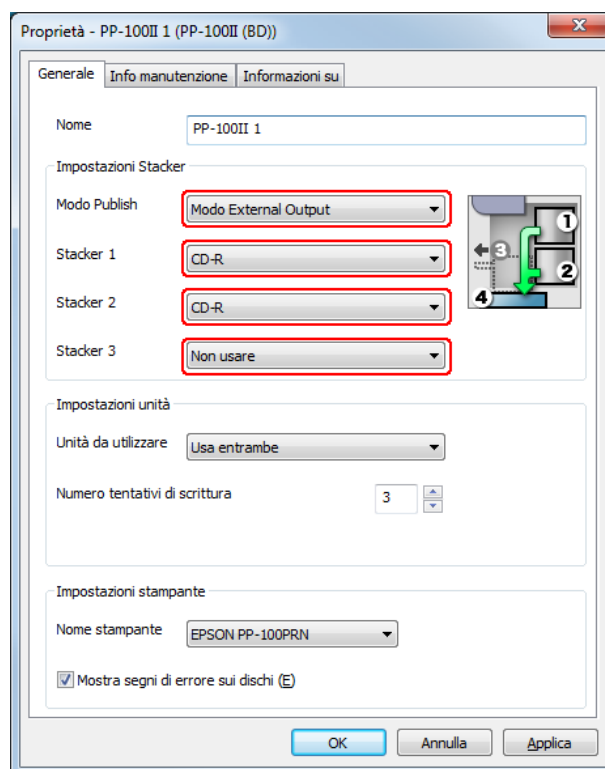

4. Fare clic su **OK**.

Pubblicazione dei dischi

Le seguenti istruzioni spiegano come pubblicare dischi.

1. Configurare le impostazioni di pubblicazione nella schermata **Pubblica** di EPSON Total Disc Maker. Per informazioni dettagliate, vedere la Guida di EPSON Total Disc Maker.

Nota:

Per accedere alla Guida di EPSON Total Disc Maker, selezionare **Guida** dal menu Guida.

2. Fare clic sul pulsante **Pubblica**.

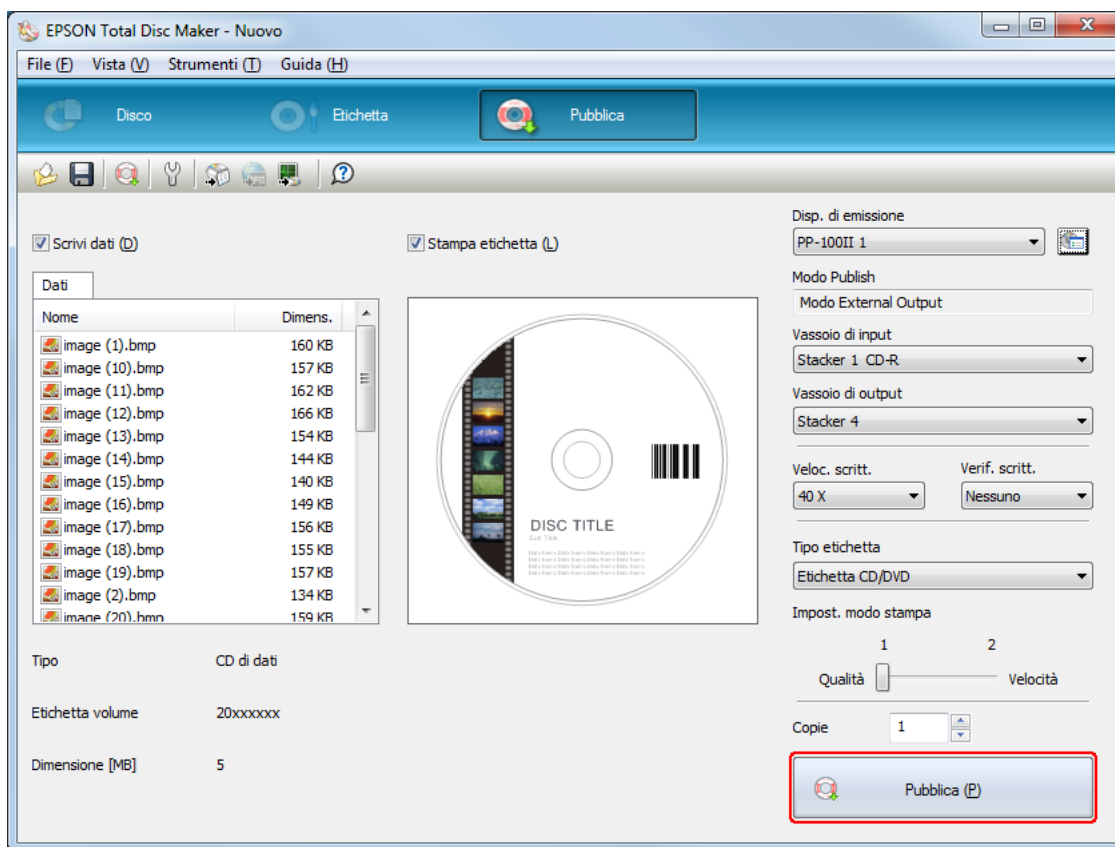

I dischi pubblicati vengono inviati nello stacker 3 o stacker 4, in base all'impostazione utilizzata.

**Attenzione:**

- ❑ *Non aprire lo sportello dei dischi mentre il prodotto sta pubblicando i dischi, a meno che non venga visualizzata la richiesta di aggiungere o rimuovere dischi. Questa operazione potrebbe incidere sulla qualità di scrittura o di stampa. Inoltre, non inserire le mani all'interno del prodotto durante l'emissione di segnalazioni acustiche, dal momento che il braccio è ancora in movimento.*
- ❑ *Se durante l'esecuzione di un lavoro lo sportello dei dischi viene aperto, il prodotto emetterà un avviso acustico e il lavoro verrà sospeso. Chiudendo lo sportello dei dischi, il lavoro riprende automaticamente.*
- ❑ *Non intervenire sullo stacker mentre l'unità emette avvisi acustici, poiché in questo modo si potrebbe danneggiare il braccio.*
- ❑ *Se è necessario aprire lo sportello dei dischi, sospendere o annullare il lavoro prima di aprirlo.*
- ❑ *Non aprire lo sportello delle cartucce o lo sportello della cartuccia di manutenzione durante l'esecuzione di un lavoro.*
- ❑ *La velocità di scrittura effettiva potrebbe risultare inferiore a quella impostata: ciò dipende dalle caratteristiche del disco o del computer in uso.*
- ❑ *Le stesse caratteristiche potrebbero rendere inutilizzabile la velocità di scrittura raccomandata. In questo caso, ridurre la velocità di scrittura. In particolare con i DVD±R DL e i BD-R DL, si raccomanda l'uso di una velocità ridotta.*

Nota:

Se si verifica l'arresto di Windows durante l'elaborazione di un lavoro, lo stesso potrà essere ripreso al successivo riavvio di Windows.

Modo Batch

Caricamento di dischi

Per caricare i dischi, procedere come segue.

1. Aprire lo sportello dei dischi.

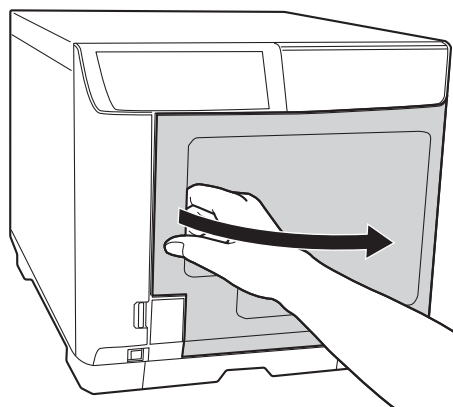

2. Estrarre lo stacker 1.

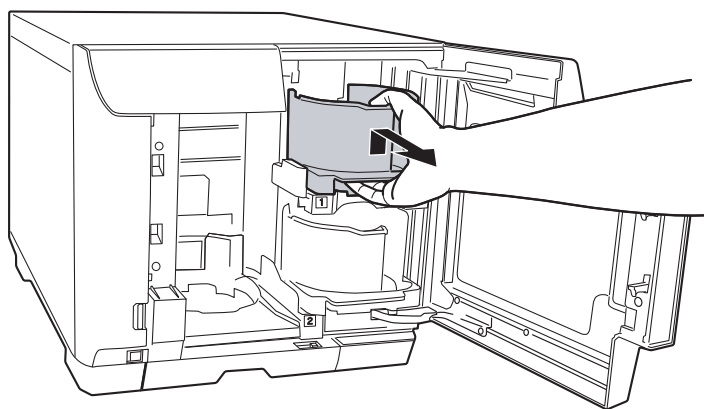

3. Smazzare una pila di dischi per evitare che aderiscano tra loro. Prestare attenzione a non graffiare il lato di registrazione dei dischi.

4. Caricare i dischi nello stacker 1 con il lato stampabile rivolto verso l'alto.

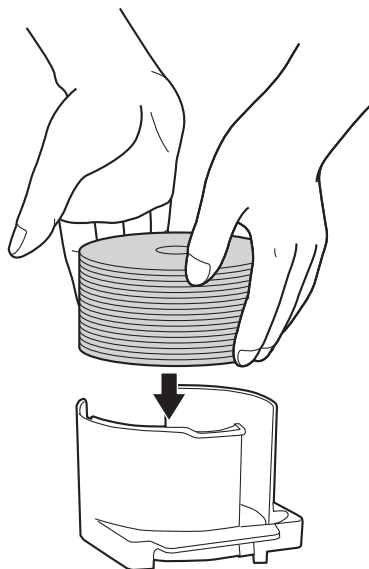

Attenzione:

- ❑ *Non caricare i dischi oltre la linea tratteggiata all'interno dello stacker. In caso contrario, i dischi o il prodotto potrebbero danneggiarsi.*

- ❑ *Non caricare CD/DVD e BD insieme nello stesso stacker. In caso contrario, può verificarsi facilmente un errore di prelevamento dei dischi.*

5. Inserire lo stacker 1.

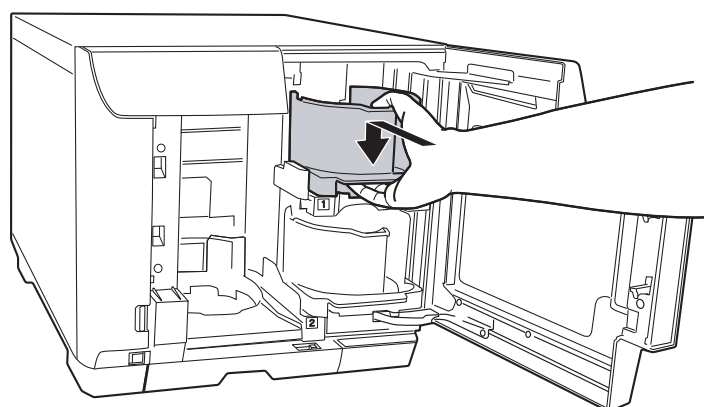

6. Estrarre lo stacker 2.

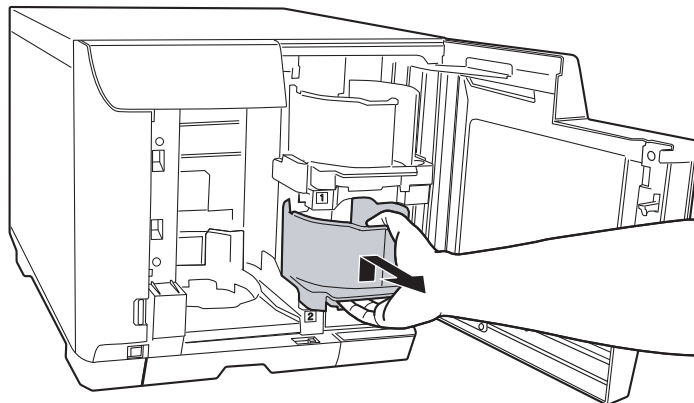

7. Smazzare una pila di dischi per evitare che aderiscano tra loro. Prestare attenzione a non graffiare il lato di registrazione dei dischi.

8. Caricare i dischi nello stacker 2 con il lato stampabile rivolto verso l'alto.

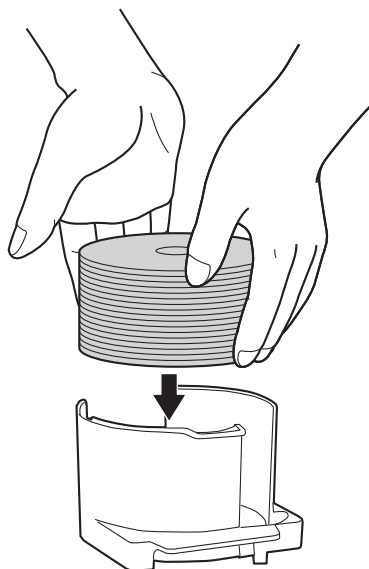

Attenzione:

- ❑ *Non caricare i dischi oltre la linea tratteggiata indicata nello stacker. In caso contrario, i dischi o il prodotto potrebbero danneggiarsi.*

- ❑ *Non caricare CD/DVD e BD insieme nello stesso stacker. In caso contrario, può verificarsi facilmente un errore di prelevamento dei dischi.*

9. Inserire lo stacker 2.

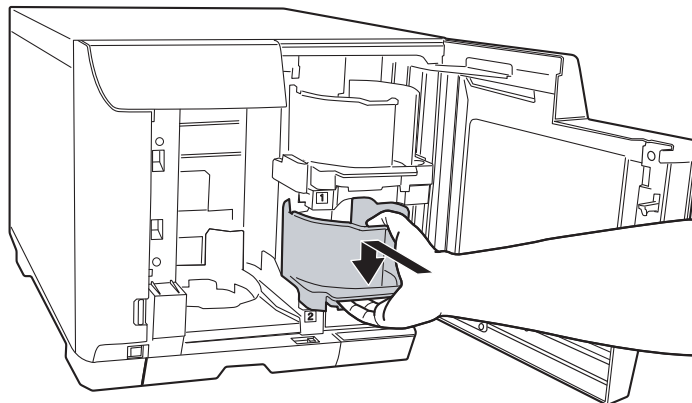

10. Inserire lo stacker 3.

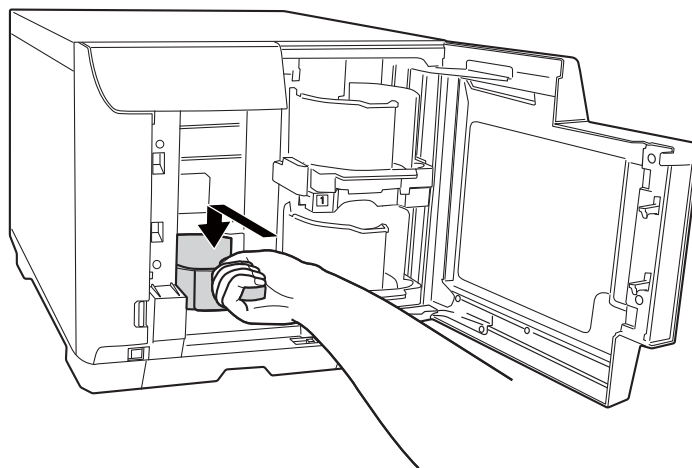

Attenzione:

- Verificare che gli stacker 3 e 4 non contengano dischi.
- Non estrarre lo stacker 4. Bloccare la leva di bloccaggio sullo stacker 4.

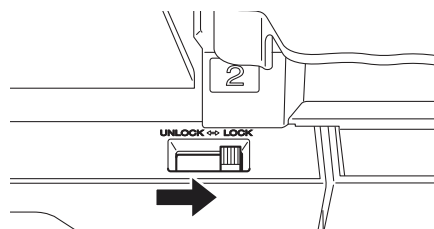

11. Chiudere lo sportello dei dischi.

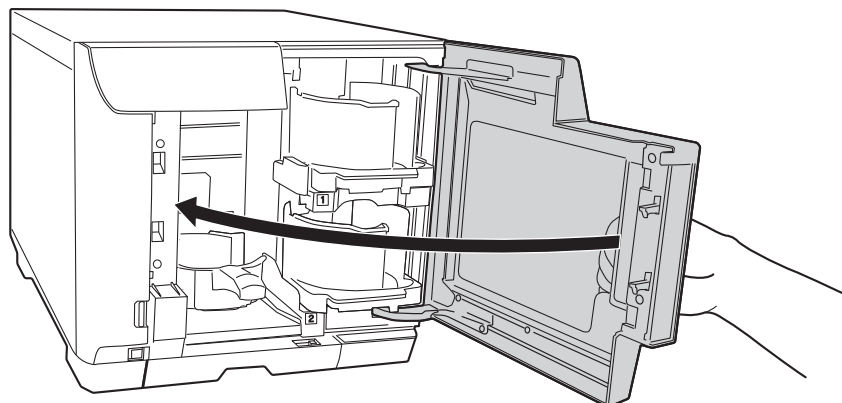

Accesso a EPSON Total Disc Maker

Dopo aver caricato i dischi nello stacker, accedere a EPSON Total Disc Maker per configurare le impostazioni di scrittura dei dischi e creare le etichette stampate.

Fare clic su **Start** (🌐), selezionare **Tutti i programmi**, fare clic su **EPSON Total Disc Maker**, quindi fare clic su **EPSON Total Disc Maker**.

Per informazioni sull'uso di EPSON Total Disc Maker, accedere al menu Guida.

Registrazione dei dati

Le seguenti istruzioni spiegano come registrare i dati da scrivere sui dischi.

1. Avviare EPSON Total Disc Maker.
2. Selezionare il tipo di dischi da pubblicare dall'elenco, quindi fare clic su **Applica**.

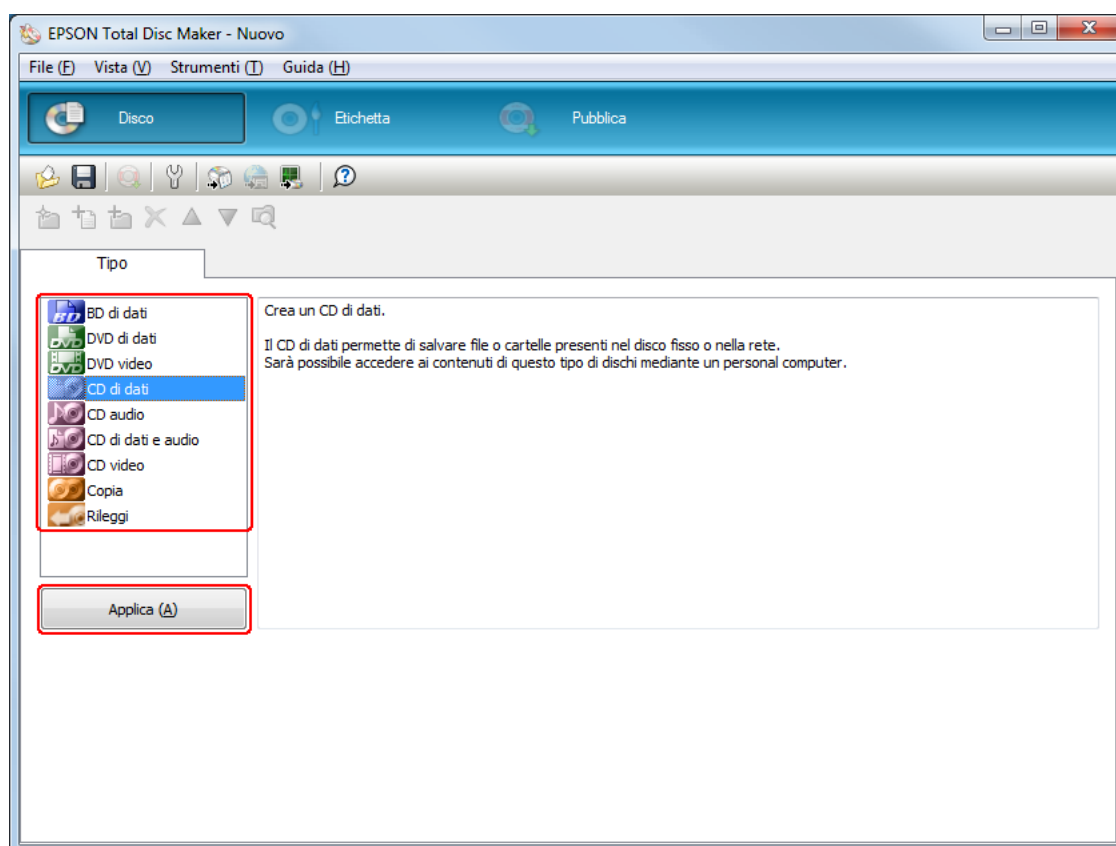

3. Trascinare e rilasciare i file o le cartelle nella struttura dati o nell'elenco dati. Per informazioni dettagliate, vedere la Guida di EPSON Total Disc Maker.

Nota:

- ❑ *Facendo clic su **Inserim. auto dati ...** è possibile eseguire le impostazioni di Unisci dati e masterizza. Per informazioni dettagliate, vedere la Guida di EPSON Total Disc Maker.*
- ❑ *Per accedere alla Guida di EPSON Total Disc Maker, selezionare **Guida** dal menu Guida.*

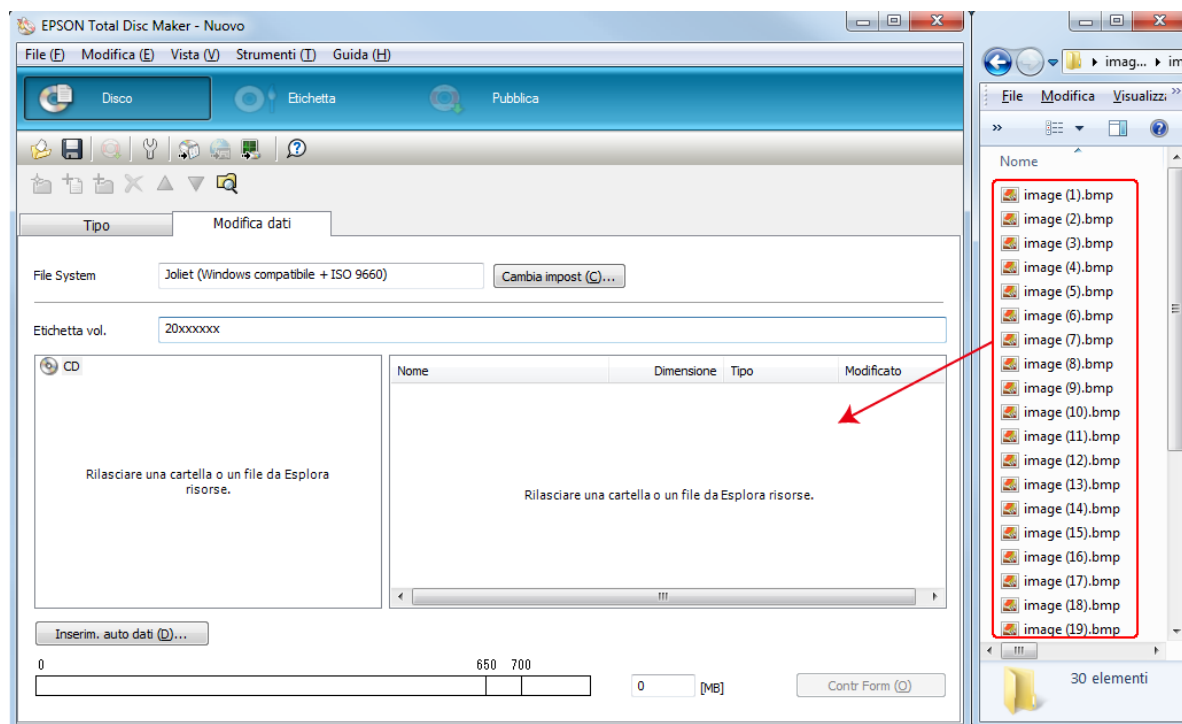

Creazione delle etichette

Le seguenti istruzioni spiegano come creare le etichette utilizzando i modelli contenuti nel software.

1. Fare clic su **Etichetta** nella barra dei menu di EPSON Total Disc Maker.

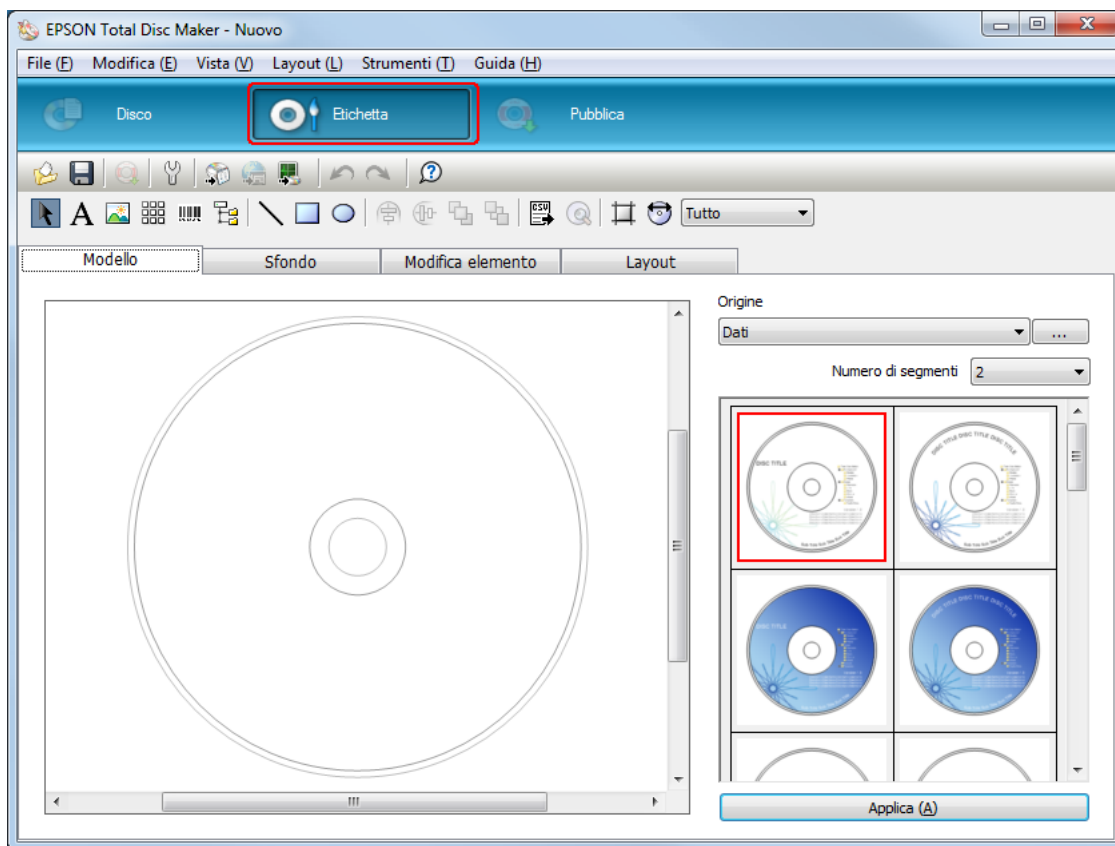

2. Fare clic sulla scheda **Modello** e selezionare un modello di etichetta dall'elenco, quindi fare clic su **Applica**.

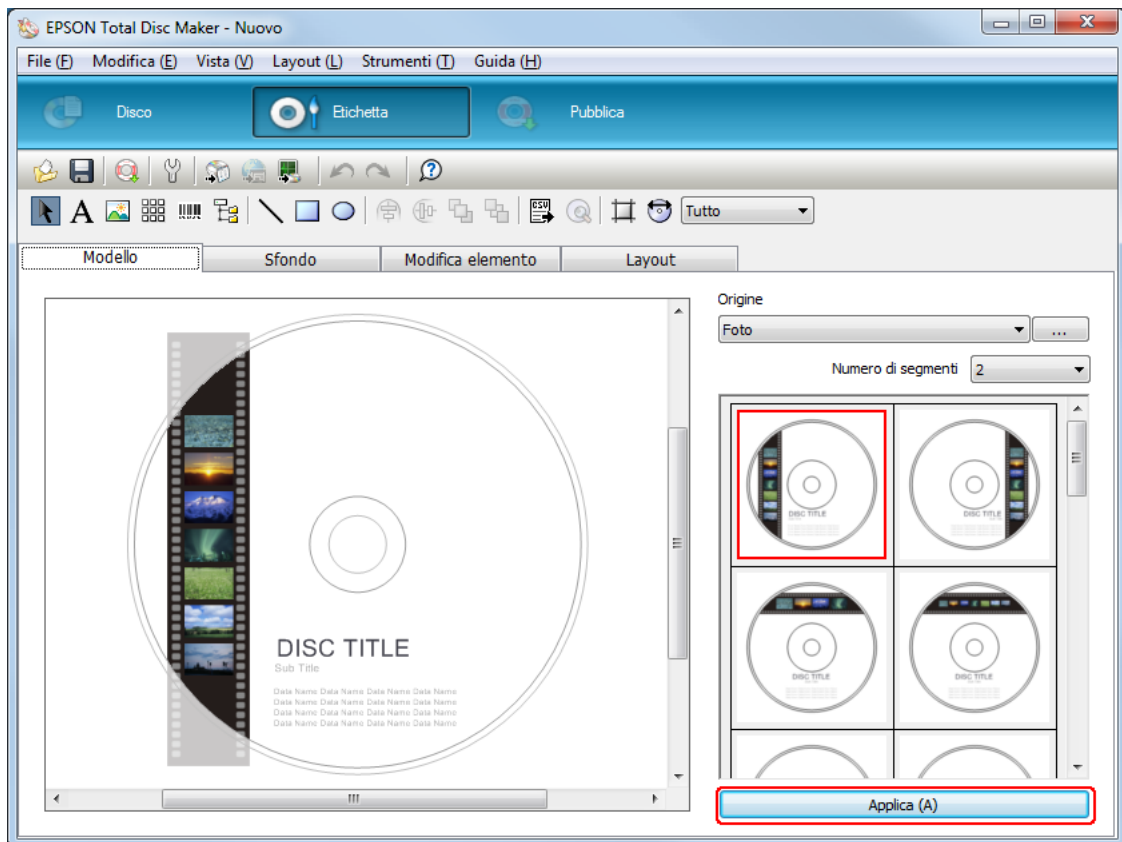

3. Modificare l'etichetta secondo necessità con le schede **Sfondo**, **Modifica elemento** e **Layout**. Per informazioni dettagliate, vedere la **Guida** di EPSON Total Disc Maker.

Nota:

Per accedere alla Guida di EPSON Total Disc Maker, selezionare **Guida** dal menu Guida.

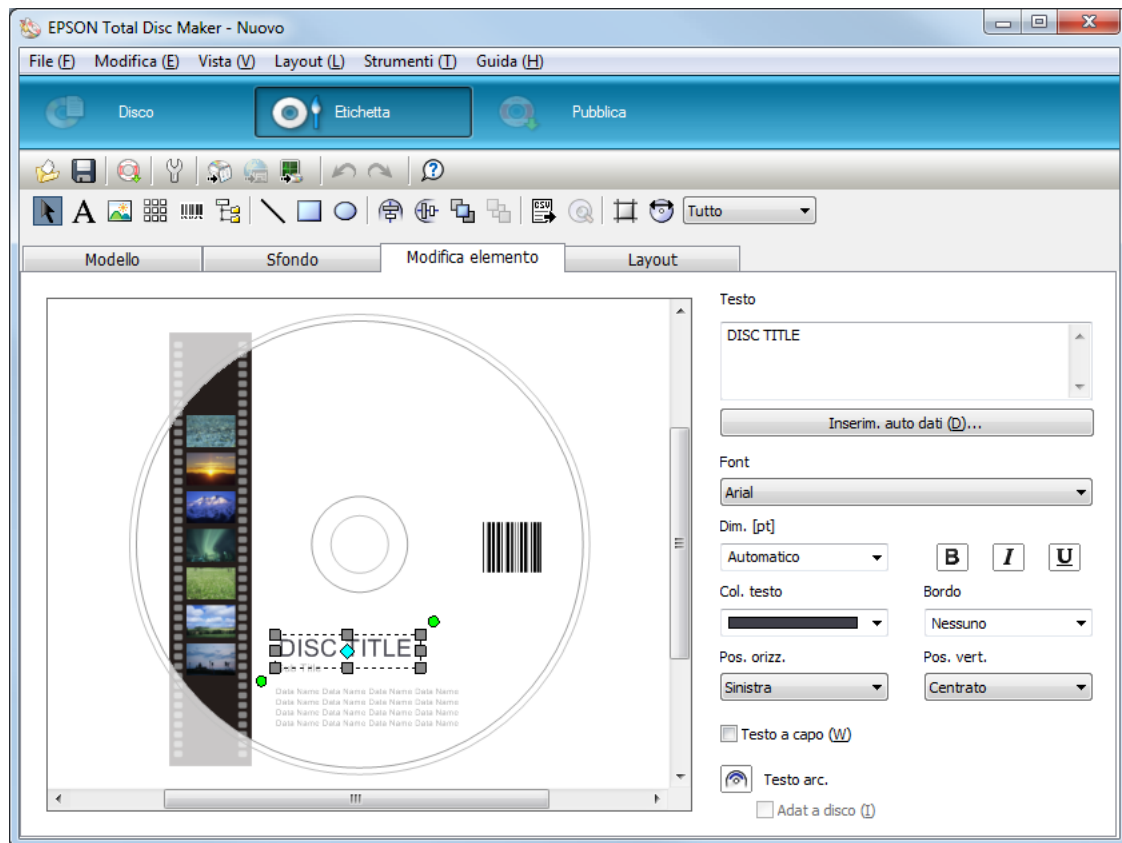

Configurazione delle impostazioni dello stacker

Le seguenti istruzioni spiegano come impostare gli stacker.

1. Fare clic su **Pubblica** nella barra dei menu di EPSON Total Disc Maker.
2. Fare clic sull'icona **Proprietà** nella schermata Pubblica di EPSON Total Disc Maker o di EPSON Total Disc Setup.

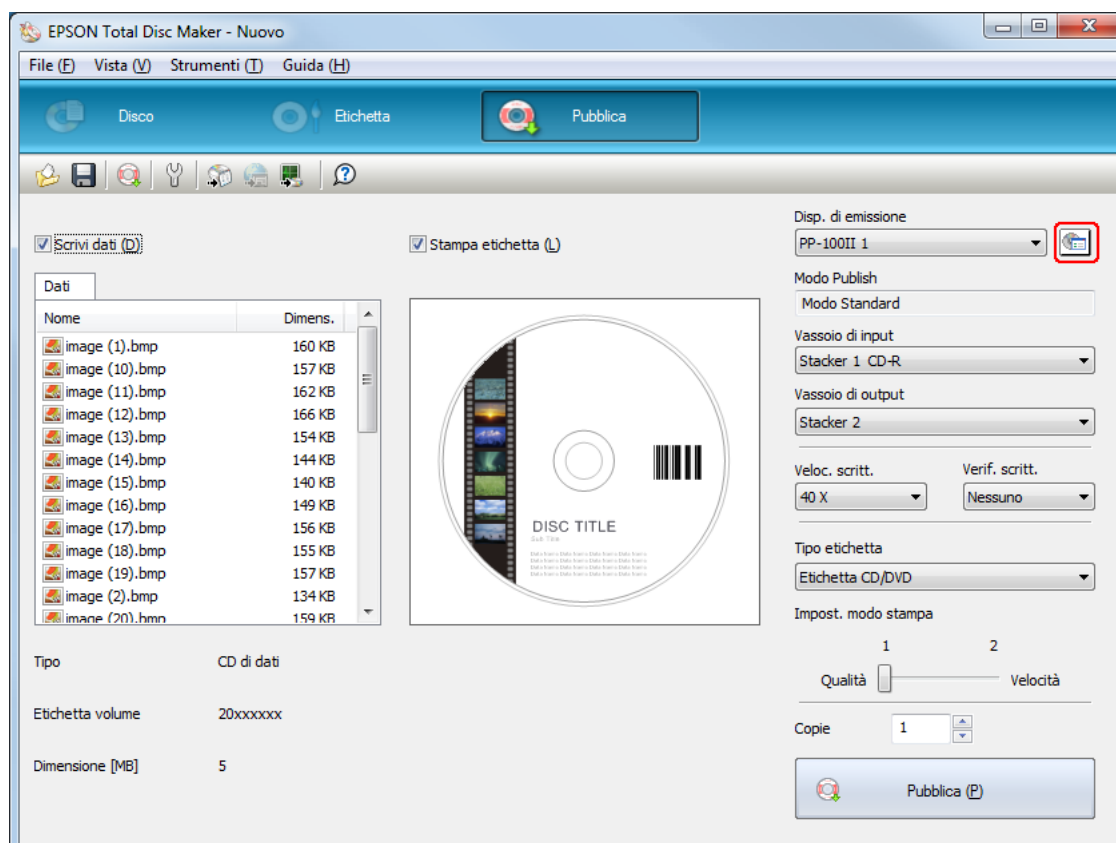

3. Definire le opzioni per **Impostazioni Stacker**.

Modo Publish: Selezionare **Modo Batch**.

Stacker 1: Selezionare il tipo dei dischi caricati negli stacker 1 e 2.

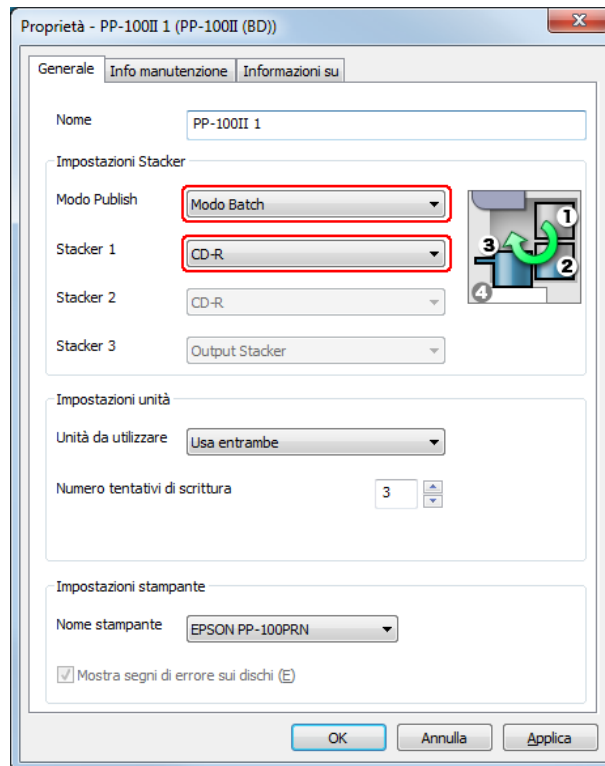

4. Fare clic su **OK**.

Pubblicazione dei dischi

1. Configurare le impostazioni di pubblicazione nella schermata Pubblica di EPSON Total Disc Maker. Per informazioni dettagliate, vedere la Guida di EPSON Total Disc Maker.

Nota:

Per accedere alla Guida di EPSON Total Disc Maker, selezionare **Guida** dal menu Guida.

2. Fare clic sul pulsante **Pubblica**.

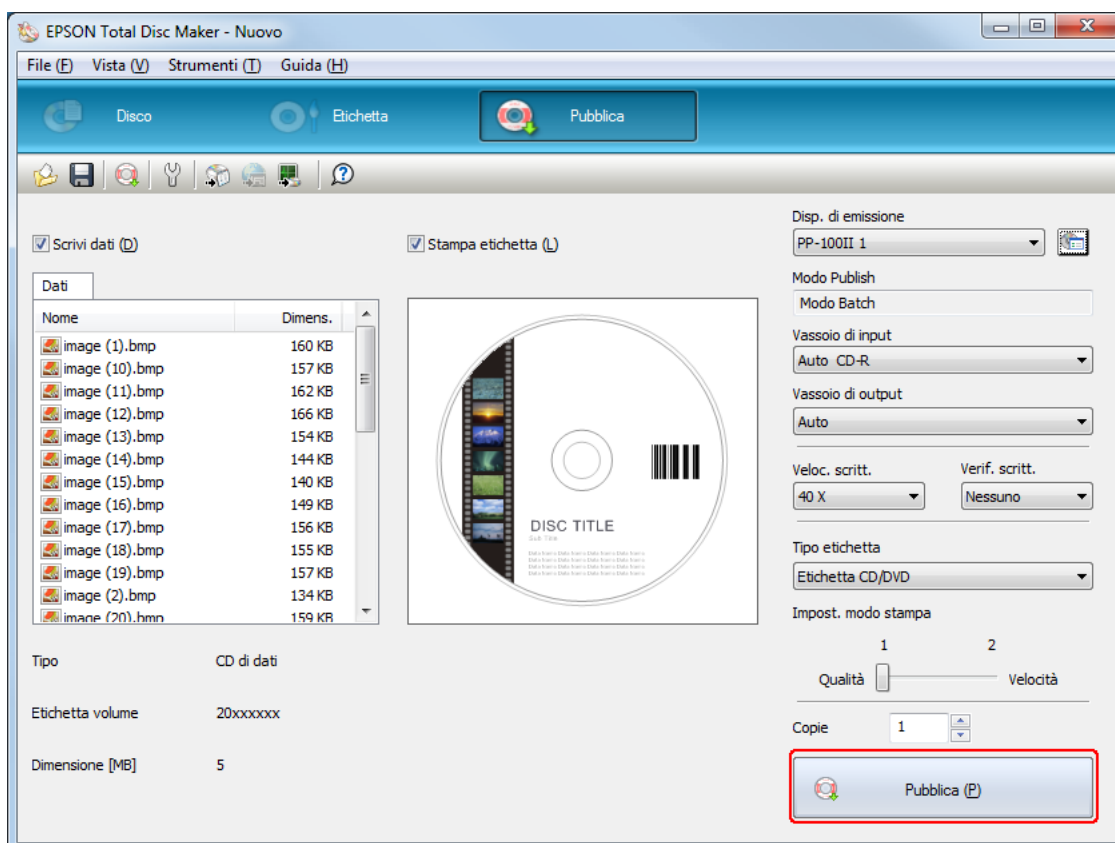

I dischi pubblicati vengono inviati nello stacker 2 e stacker 3.

**Attenzione:**

- ❑ *Non aprire lo sportello mentre il prodotto sta pubblicando i dischi, a meno che non venga visualizzata la richiesta di aggiungere o rimuovere dischi. Questa operazione potrebbe incidere sulla qualità di scrittura o di stampa. Inoltre, non inserire le mani all'interno del prodotto durante l'emissione di segnalazioni acustiche, dal momento che il braccio è ancora in movimento.*
- ❑ *Se durante l'esecuzione di un lavoro lo sportello dei dischi viene aperto, il prodotto emetterà un avviso acustico e il lavoro verrà sospeso. Chiudendo lo sportello dei dischi, il lavoro riprende automaticamente.*
- ❑ *Non intervenire sullo stacker mentre l'unità emette avvisi acustici, poiché in questo modo si potrebbe danneggiare il braccio.*
- ❑ *Se è necessario aprire lo sportello dei dischi, sospendere o annullare il lavoro prima di aprirlo.*
- ❑ *Non aprire lo sportello delle cartucce o lo sportello della cartuccia di manutenzione durante l'esecuzione di un lavoro.*
- ❑ *La velocità di scrittura effettiva potrebbe risultare inferiore a quella impostata: ciò dipende dalle caratteristiche del disco o del computer in uso.*
- ❑ *Le stesse caratteristiche potrebbero rendere inutilizzabile la velocità di scrittura raccomandata. In questo caso, ridurre la velocità di scrittura. In particolare con i DVD±R DL e i BD-R DL, si raccomanda l'uso di una velocità ridotta.*

Nota:

Se si verifica l'arresto di Windows durante l'elaborazione di un lavoro, lo stesso potrà essere ripreso al successivo riavvio di Windows.

Modalità rilettera

Caricamento di dischi

Per caricare i dischi da leggere, procedere come segue.

1. Aprire lo sportello dei dischi.

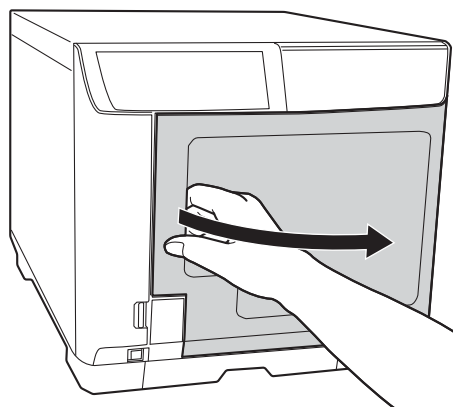

2. Estrarre lo stacker 1.

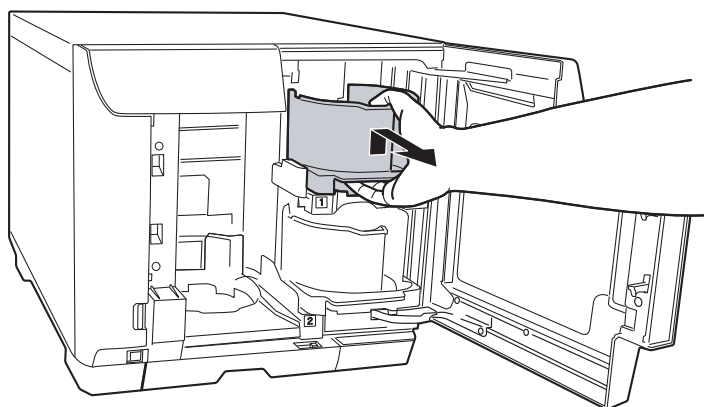

3. Smazzare la pila di dischi per evitare che aderiscano tra loro. Prestare attenzione a non graffiare il lato di registrazione dei dischi.

4. Caricare i dischi da leggere nello stacker 1 con il lato stampabile rivolto verso l'alto.

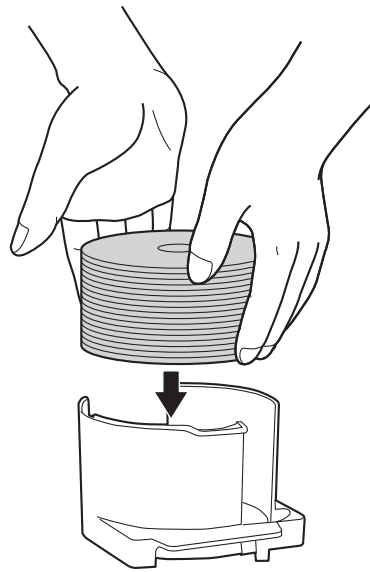

Attenzione:

- ❑ *Non caricare i dischi oltre la linea tratteggiata indicata nello stacker. In caso contrario, i dischi o il prodotto potrebbero danneggiarsi.*

- ❑ *Non caricare CD/DVD e BD insieme nello stesso stacker. In caso contrario, può verificarsi facilmente un errore di prelevamento dei dischi.*

5. Inserire lo stacker 1.

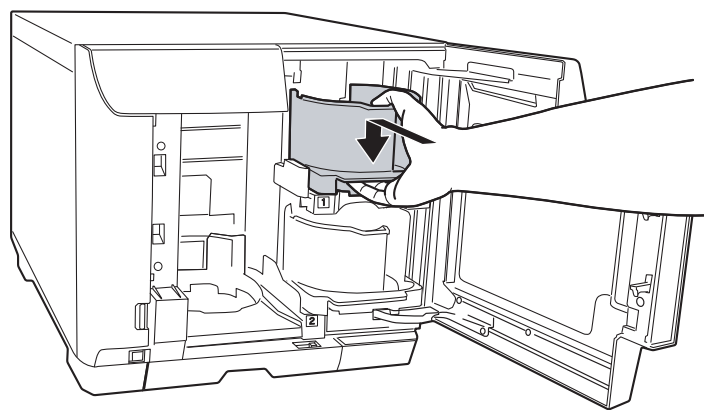

6. Per espellere i dischi contenenti errori nello stacker 3, inserire lo stacker 3.

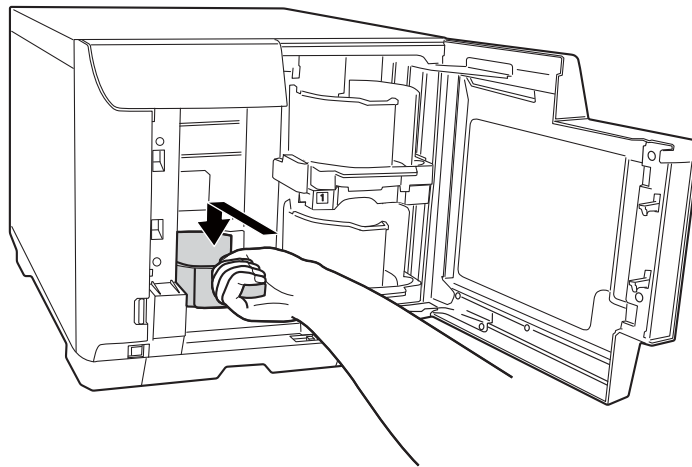

Attenzione:

- ❑ Verificare che gli stacker 3 e 4 non contengano dischi.
- ❑ Non estrarre lo stacker 4. Bloccare la leva di bloccaggio sullo stacker 4.

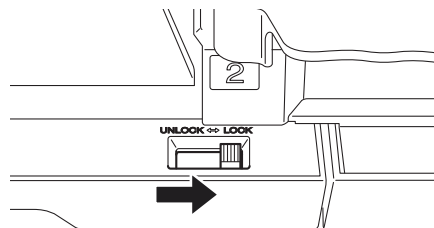

7. Per espellere i dischi contenenti errori nello stacker 4, sbloccare la leva di bloccaggio sullo stacker 4.

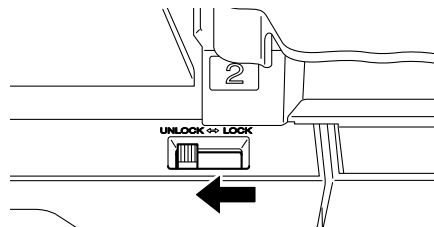

8. Chiudere lo sportello dei dischi.

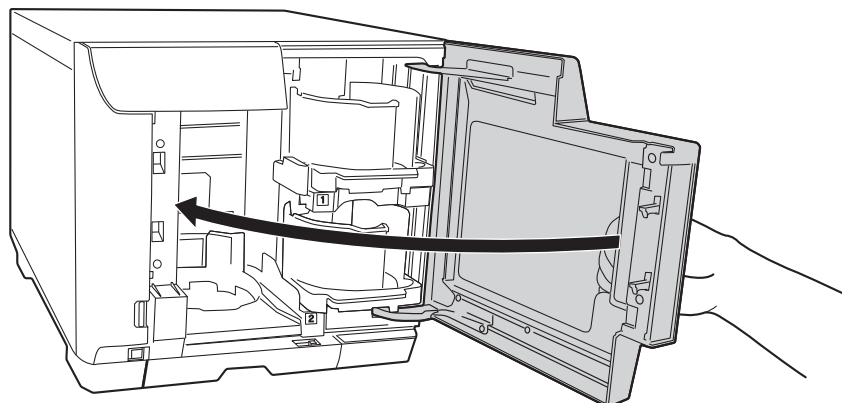

Accesso a EPSON Total Disc Maker

Dopo aver caricato i dischi nello stacker, accedere a EPSON Total Disc Maker per configurare le impostazioni di rilettura dei dati dai dischi e di memorizzazione dei dati.

Fare clic su **Start** (), selezionare **Tutti i programmi**, fare clic su **EPSON Total Disc Maker**, quindi fare clic su **EPSON Total Disc Maker**.

Per informazioni sull'uso di EPSON Total Disc Maker, accedere al menu Guida.

Impostazione della Rileggi

Le seguenti istruzioni spiegano come impostare l'operazione di rilettura.

1. Avviare EPSON Total Disc Maker.

2. Selezionare **Rileggi** dall'elenco, quindi fare clic su **Applica**.

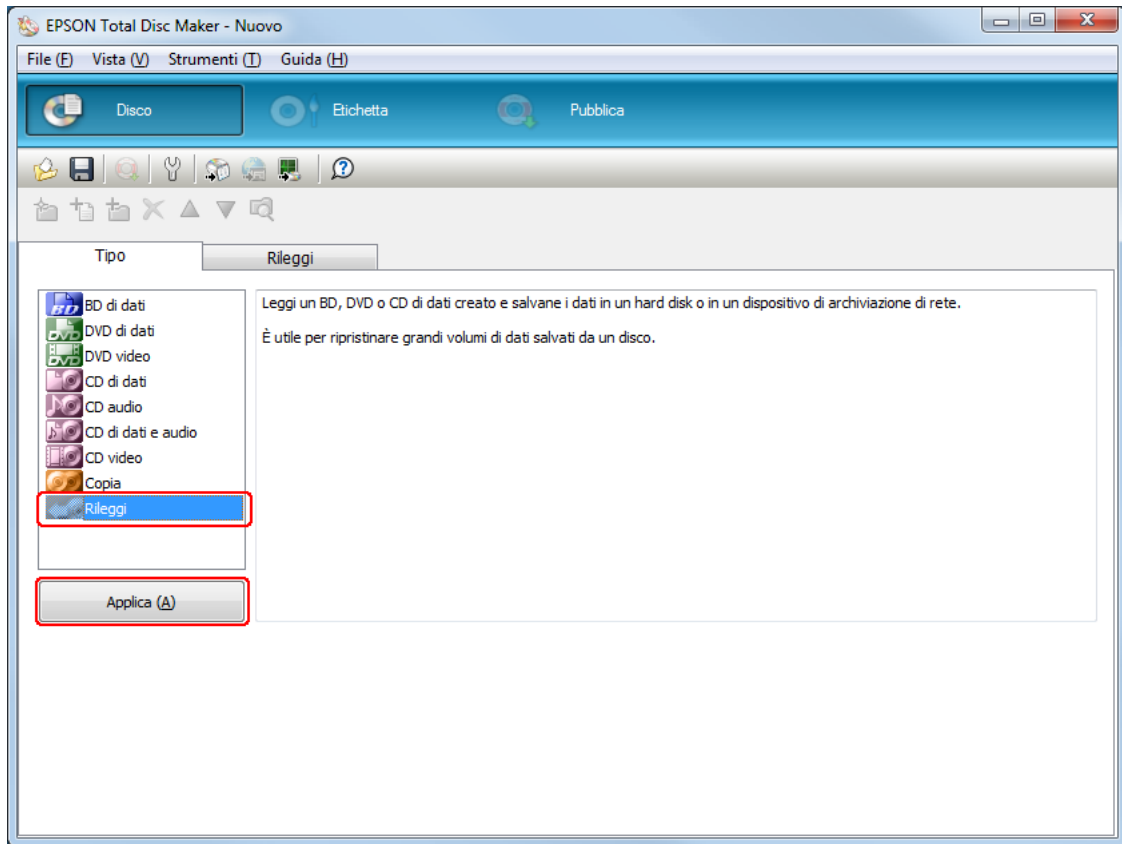

3. Configurare le impostazioni di rilettura, quindi fare clic su **Applica**. Per informazioni dettagliate, vedere la Guida di EPSON Total Disc Maker.

Nota:

Per accedere alla Guida di EPSON Total Disc Maker, selezionare **Guida** dal menu Guida.

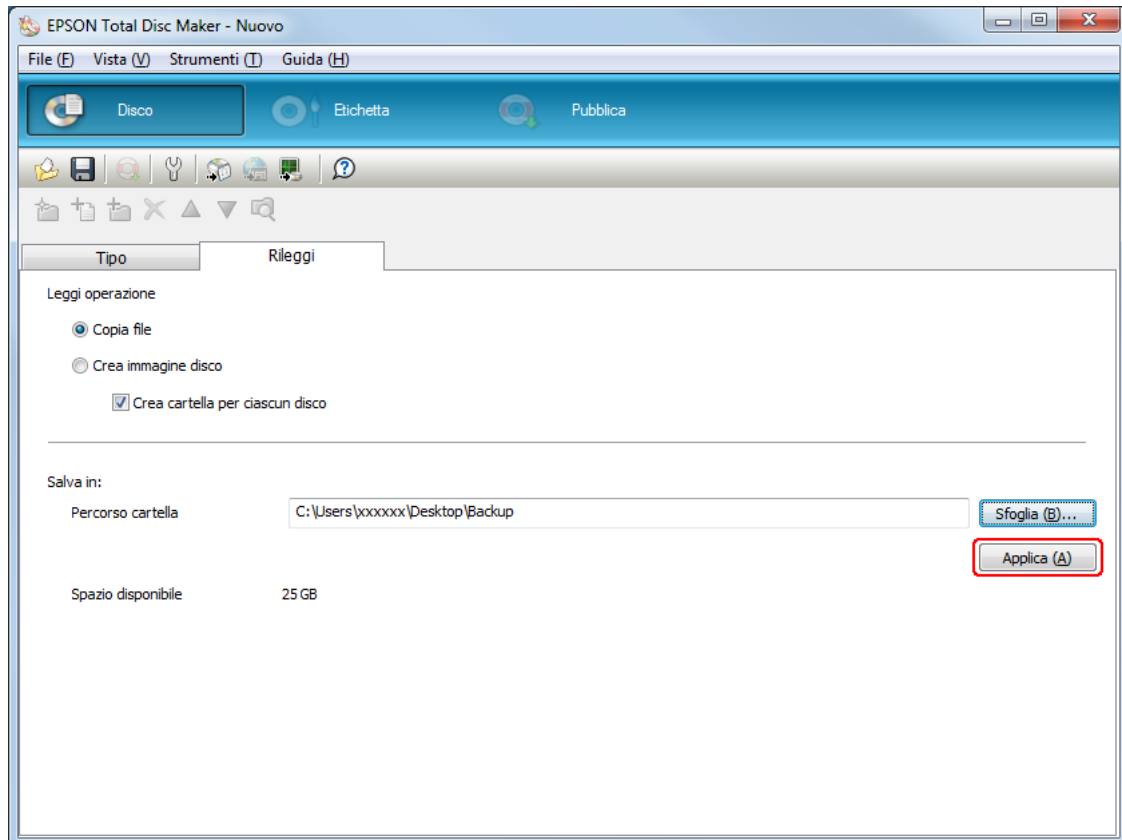

Configurazione delle impostazioni dello stacker

Le seguenti istruzioni spiegano come impostare gli stacker.

1. Fare clic su **Pubblica** nella barra dei menu di EPSON Total Disc Maker.
2. Fare clic su **Proprietà** nella schermata Pubblica di EPSON Total Disc Maker o di EPSON Total Disc Setup.

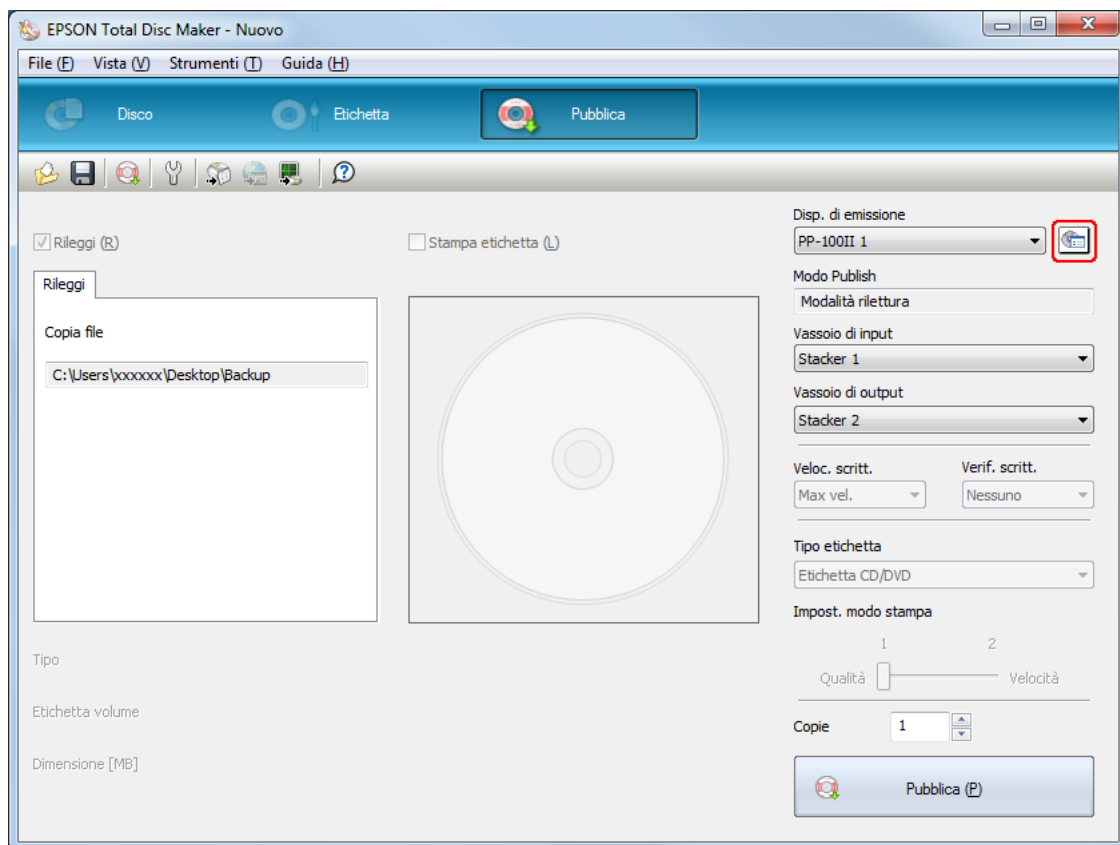

3. Definire le opzioni per **Impostazioni Stacker**.

- ❑ **Modo Publish:** Selezionare **Modalità rilettura**.
- ❑ **Stacker 3:** Per espellere i dischi contenenti errori nello stacker 3, selezionare **Errore stacker di output disco**.
Per espellere i dischi pubblicati nello stacker 4, selezionare **Non usare**.

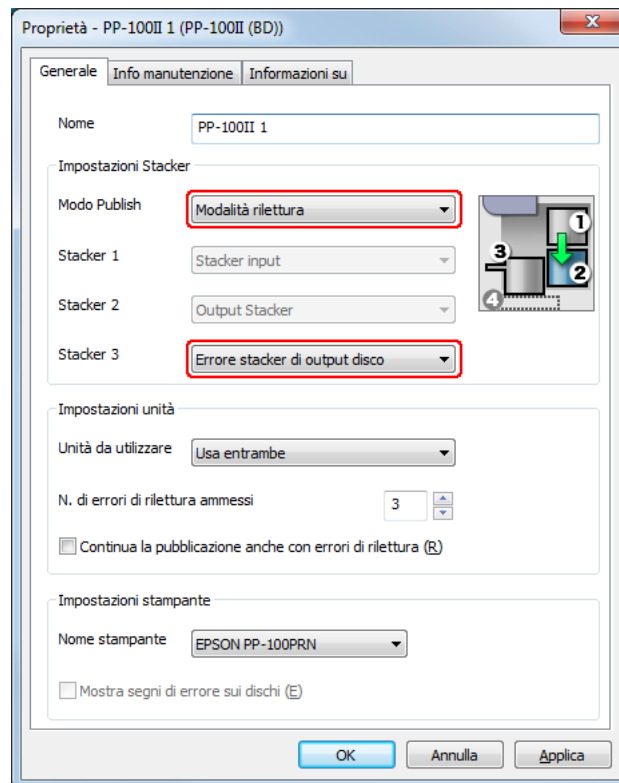

4. Fare clic su **OK**.

Pubblicazione dei dischi

Le seguenti istruzioni spiegano come pubblicare dischi.

1. Impostare il numero di dischi da leggere alla voce **Copie** nella schermata Pubblica di EPSON Total Disc Maker.
2. Fare clic sul pulsante **Pubblica**.

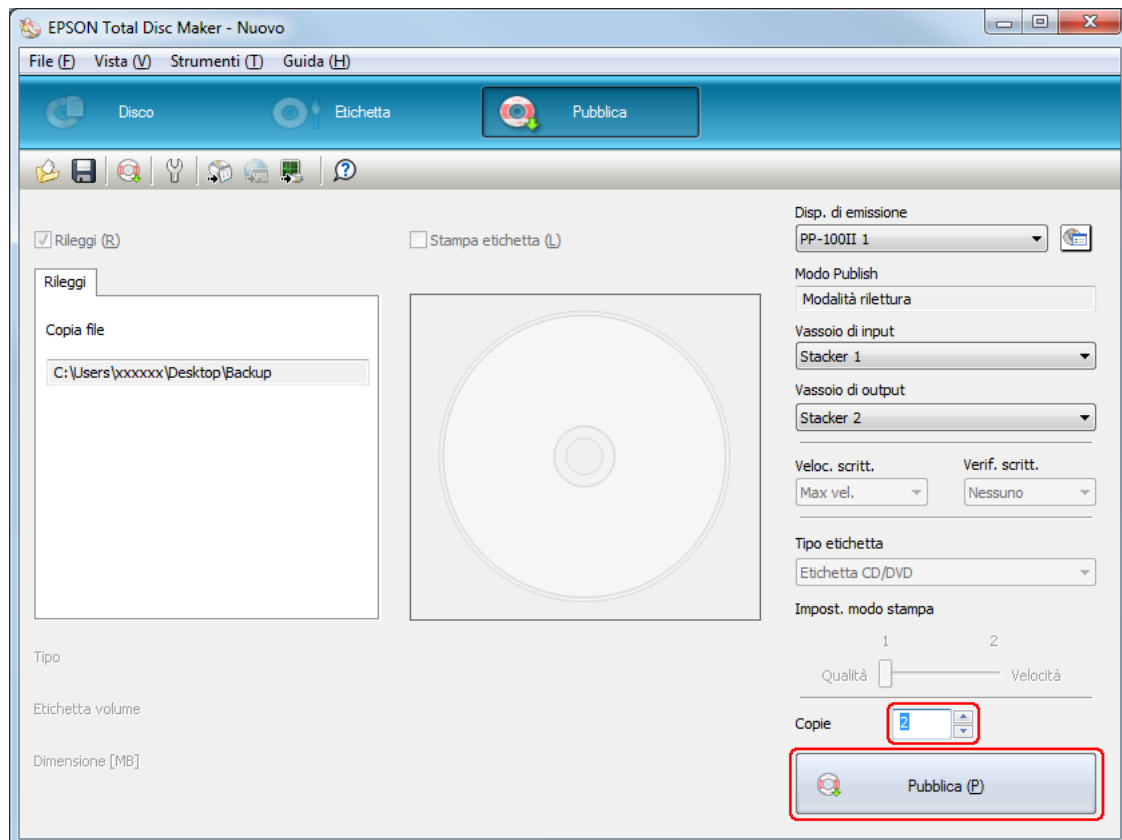

I dischi pubblicati vengono inviati nello stacker 2.

**Attenzione:**

- ❑ *Non aprire lo sportello dei dischi mentre il prodotto sta pubblicando i dischi, a meno che non venga visualizzata la richiesta di aggiungere o rimuovere dischi. Questa operazione potrebbe incidere sulla qualità di lettura. Inoltre, non inserire le mani all'interno del prodotto durante l'emissione di segnalazioni acustiche, dal momento che il braccio è ancora in movimento.*
- ❑ *Se durante l'esecuzione di un lavoro lo sportello dei dischi viene aperto, il prodotto emetterà un avviso acustico e il lavoro verrà sospeso. Chiudendo lo sportello dei dischi, il lavoro riprende automaticamente.*
- ❑ *Non intervenire sullo stacker mentre l'unità emette avvisi acustici, poiché in questo modo si potrebbe danneggiare il braccio.*
- ❑ *Se è necessario aprire lo sportello dei dischi, sospendere o annullare il lavoro prima di aprirlo.*
- ❑ *Non aprire lo sportello delle cartucce o lo sportello della cartuccia di manutenzione durante l'esecuzione di un lavoro.*

Nota:

Se si verifica l'arresto di Windows durante l'elaborazione di un lavoro, lo stesso verrà ripreso al successivo riavvio di Windows. Tuttavia, il disco verrà espulso in quanto contenente un errore.

Estrazione dei dischi

Per estrarre i dischi pubblicati/letti dagli stacker, procedere come segue.



Attenzione:

Se si seleziona lo stacker 4 come stacker di output in Modo Standard o in Modo uscita esterna,

- ❑ Non tirare lo stacker 4 con eccessiva forza per rimuovere i dischi pubblicati.
- ❑ Non estrarre lo stacker 4 quando il rispettivo LED lampeggia rapidamente. In caso contrario, i dischi potrebbero danneggiarsi.

1. Aprire lo sportello dei dischi (solo per l'estrazione dello stacker 2 o 3), ed estrarre lo stacker.
2. Estrarre i dischi pubblicati/letti dallo stacker di output.

Stacker 2

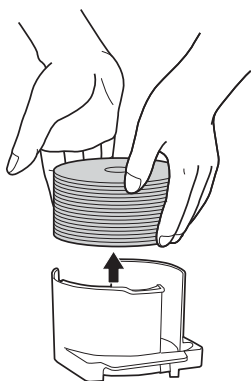

Stacker 3

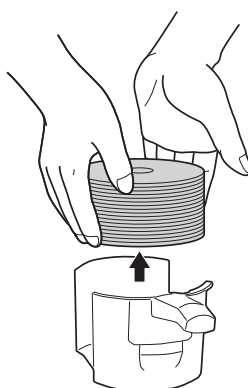

Stacker 4

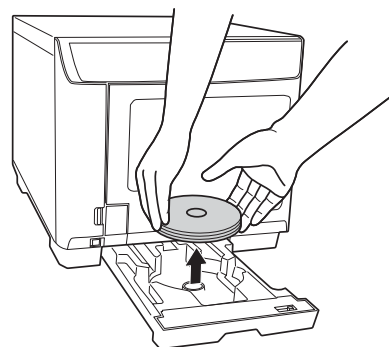

Nota:

- ❑ Quando lo stacker di output è pieno, il lavoro viene messo in pausa. Il lavoro viene ripreso automaticamente se si estraggono i dischi pubblicati dallo stacker.
- ❑ Lasciare asciugare completamente i dischi stampati prima di utilizzarli o di toccare la superficie stampata. Lasciare asciugare i dischi del tipo specificato da Epson per almeno 1 ora e gli altri tipi di dischi per almeno 24 ore.
- ❑ Se la posizione di stampa non è allineata, regolarla utilizzando il driver della stampante. Per informazioni dettagliate, consultare la Guida del driver della stampante.
- ❑ Se l'inchiostro macchia, regolare la saturazione del colore. Per informazioni dettagliate, consultare la Guida del driver della stampante.
- ❑ Quando si pubblicano dischi nel modo Batch, il numero di dischi espulsi nello stacker 3 non è necessariamente lo stesso numero impostato per lo stacker 2. Inoltre, il numero di dischi non sempre raggiunge 50. Lo stesso vale per il numero di dischi espulsi nello stacker 2. Nel Modo Batch, lo stacker di output passa allo stacker 2 quando i dischi espulsi nello stacker 3 raggiungono l'altezza massima. Pertanto, il numero di dischi espulsi nello stacker dipende dallo spessore dei dischi utilizzati.

Sospensione della pubblicazione

Se è necessario sospendere la pubblicazione, seguire le istruzioni riportate di seguito.

All'avvio della pubblicazione, sullo schermo del computer viene visualizzata la schermata di EPSON Total Disc Monitor. Selezionare il lavoro che si desidera sospendere nell'elenco Lavori non finiti, quindi selezionare **Sospendi lavoro** dal menu Lavoro o fare clic sul tasto  .

Nota:

- ❑ Se è in corso la pubblicazione di un disco, il lavoro viene messo in pausa dopo il completamento dell'elaborazione.
- ❑ Inoltre, l'elaborazione dei lavori successivi non inizia mentre il lavoro è in pausa.

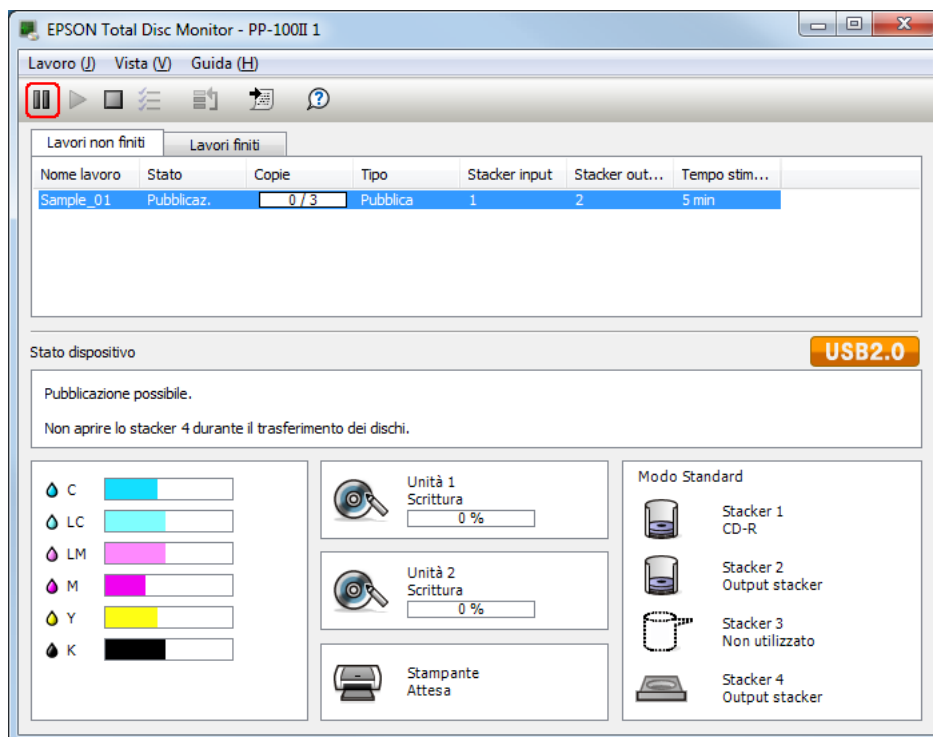

Ripresa della pubblicazione

Se è necessario riprendere la pubblicazione, seguire le istruzioni riportate di seguito.

Avviare EPSON Total Disc Monitor. Selezionare il lavoro che si desidera riprendere nell'elenco Lavori non finiti, quindi selezionare **Riprendi lavoro** dal menu Lavoro o fare clic sul tasto .

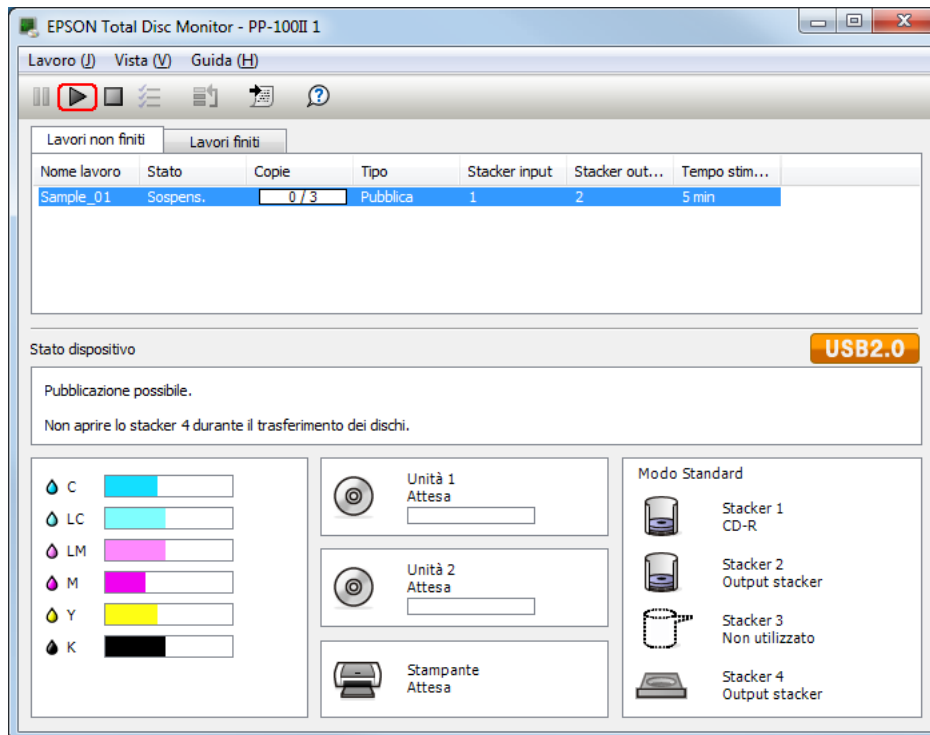

Annullamento della pubblicazione

Se è necessario annullare la pubblicazione, seguire le istruzioni riportate di seguito.

Avviare EPSON Total Disc Monitor. Selezionare il lavoro che si desidera annullare nell'elenco Lavori non finiti, quindi selezionare **Annulla lavoro** dal menu Lavoro o fare clic sul tasto .

Nota:

Se è in corso la pubblicazione di un disco, la sua elaborazione viene arrestata e il disco viene espulso dallo stacker di output.

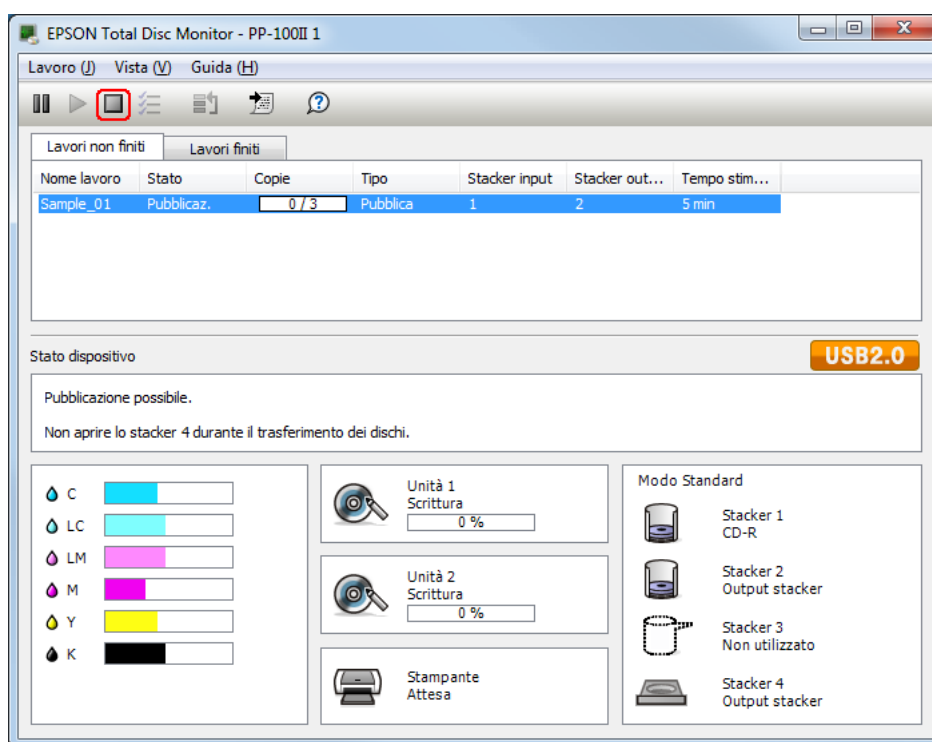

Pubblicazione prioritaria

Se occorre elaborare un lavoro prima di altri, qualora ne venga pubblicato più di uno, seguire le istruzioni riportate di seguito.

Avviare EPSON Total Disc Monitor. Selezionare il lavoro da rendere prioritario nell'elenco Lavori non finiti, quindi selezionare **Pubblicazione prioritaria** dal menu Lavoro o fare clic sul pulsante . Il lavoro selezionato verrà elaborato dopo quello in corso.

Nota:

Non è possibile assegnare la priorità a un lavoro prima che vengano eseguite operazioni come la verifica degli ugelli, l'allineamento della testina di stampa e la correzione della posizione di stampa.

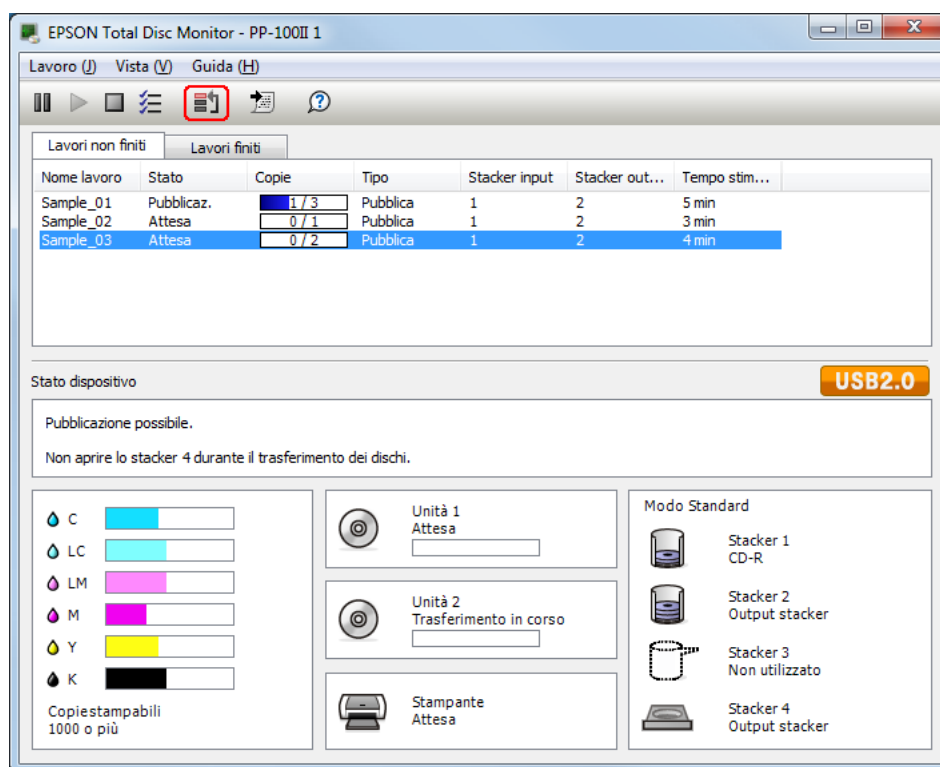

Nome lavoro	Stato	Copie	Tipo	Stacker input	Stacker out...	Tempo stim...
Sample_01	Publicaz.	1 / 3	Pubblica	1	2	5 min
Sample_02	Attesa	0 / 1	Pubblica	1	2	3 min
Sample_03	Attesa	0 / 2	Pubblica	1	2	4 min

Sostituzione delle cartucce d'inchiostro

Verifica dello stato della cartuccia d'inchiostro

Nota:

- ❑ Epson non garantisce la qualità o l'affidabilità degli inchiostri non prodotti da Epson.
- ❑ Se la cartuccia di inchiostro è in esaurimento, lo stato viene visualizzato da EPSON Total Disc Monitor.

Per controllare lo stato della cartuccia d'inchiostro, effettuare le seguenti operazioni:

- ❑ EPSON Total Disc Monitor viene visualizzato automaticamente all'avvio di un lavoro. Da questa finestra è possibile controllare lo stato della cartuccia d'inchiostro. È possibile eseguire EPSON Total Disc Monitor anche dal menu Start.
➔ Vedere "Uso di EPSON Total Disc Monitor" a pagina 116.

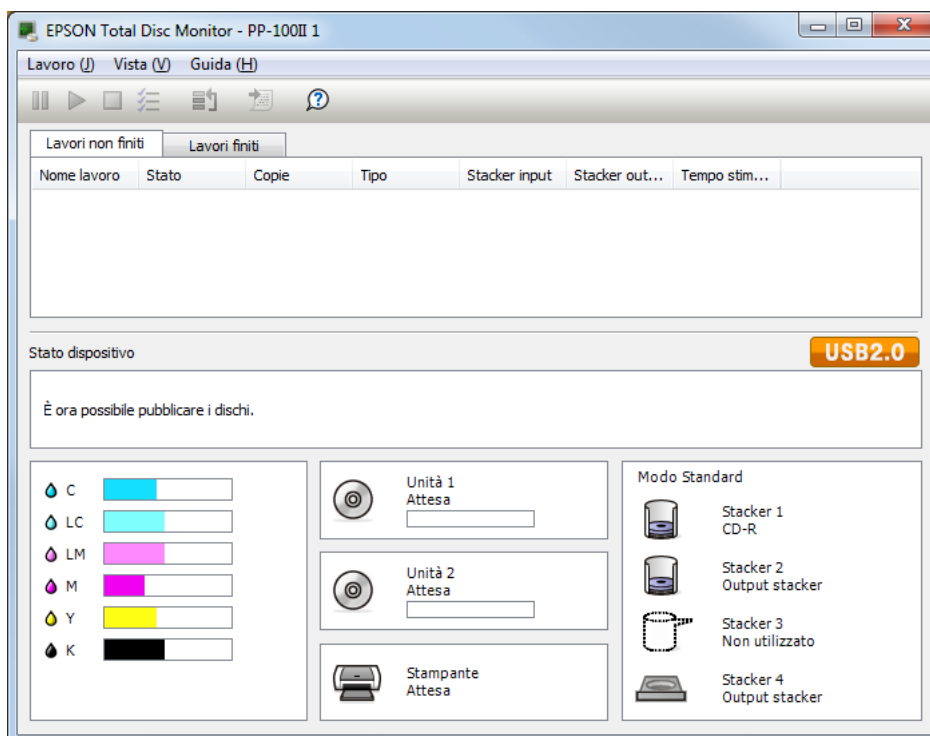

Nota:

Se una delle cartucce d'inchiostro installate nel prodotto è guasta, incompatibile con il modello di prodotto o installata in modo non corretto, EPSON Total Disc Monitor non potrà calcolare con precisione il livello di inchiostro contenuto nella cartuccia. Assicurarsi di sostituire o installare nuovamente cartucce di inchiostro supportate dal prodotto.

Precauzioni per la sostituzione della cartuccia di inchiostro

Prima di sostituire le cartucce di inchiostro, leggere tutte le istruzioni riportate in questa sezione.

- Installare tutte le sei cartucce di inchiostro. Il prodotto non funziona se manca anche una sola delle cartucce di inchiostro.
- Questo prodotto utilizza cartucce dotate di un chip IC che consente un monitoraggio della quantità di inchiostro utilizzata da ciascuna cartuccia. Le cartucce sono utilizzabili anche se vengono rimosse e reinserte. Tuttavia, ogni qual volta si inserisce la cartuccia, viene consumata una piccola quantità d'inchiostro, in quanto il prodotto esegue un controllo di affidabilità della cartuccia.
- La valvola nell'apertura di erogazione dell'inchiostro è studiata per la ritenzione di eventuale inchiostro erogato in eccesso. Tuttavia, si consiglia di maneggiare la cartuccia con cautela. Non toccare l'apertura di erogazione della cartuccia di inchiostro o l'area circostante.
- Durante le seguenti operazioni viene consumato dell'inchiostro: pulizia della testina di stampa, caricamento dell'inchiostro quando la cartuccia viene installata e pulizia periodica ed automatica della testina.
- Per un massimo rendimento dell'inchiostro, rimuovere una cartuccia di inchiostro solo quando si è pronti a sostituirla. Le cartucce d'inchiostro con stato di inchiostro scarso non possono essere utilizzate se reinserte.
- Non ricaricare le cartucce di inchiostro. Prodotti di altre marche potrebbero provocare danni non coperti dalle condizioni di garanzia Epson e, in determinate circostanze, potrebbero causare un funzionamento non corretto del prodotto.
- Tenere le cartucce d'inchiostro fuori dalla portata dei bambini. Non permettere ai bambini di bere il contenuto delle cartucce o di maneggiarle.
- Prestare attenzione quando si maneggiano le cartucce d'inchiostro usate, in quanto potrebbe esserci dell'inchiostro intorno all'apertura di erogazione inchiostro. Se l'inchiostro dovesse venire a contatto con la pelle, lavare accuratamente l'area interessata con acqua e sapone. Se l'inchiostro dovesse venire a contatto con gli occhi, sciacquarli immediatamente con acqua. Se dopo aver sciacquato abbondantemente permane uno stato di malessere o problemi alla vista, rivolgersi immediatamente a un medico.
- Epson raccomanda l'uso di cartucce di inchiostro originali Epson. L'uso di inchiostro non originale potrebbe provocare danni non coperti dalle condizioni di garanzia Epson e, in determinate circostanze, potrebbe causare un funzionamento non corretto del prodotto.
- Non aprire la confezione della cartuccia di inchiostro fino a quando non si è pronti per installarla nel prodotto.
- Utilizzare le cartucce di inchiostro entro sei mesi dall'apertura delle confezioni.
- Lasciare la cartuccia esaurita nel prodotto fino a quando non si ottiene una cartuccia di sostituzione. In caso contrario, l'inchiostro rimasto negli ugelli della testina di stampa potrebbe seccare.



- ❑ Se una cartuccia di inchiostro è ormai da sostituire, non è possibile continuare a stampare, anche se le altre cartucce contengono ancora inchiostro. Prima di riprendere la stampa, sostituire la cartuccia vuota.
- ❑ Non spegnere il prodotto o aprire lo sportello delle cartucce durante il caricamento dell'inchiostro (la spia di alimentazione lampeggia). In caso contrario, il caricamento potrebbe ricominciare dal principio, con un maggiore consumo di inchiostro. Inoltre, l'azione potrebbe incidere negativamente sulle normali operazioni di stampa.
- ❑ Se la cartuccia di inchiostro non viene riconosciuta, anche se è stata installata correttamente, la scheda di circuito verde potrebbe essere sporca. Rimuovere la cartuccia e pulire la scheda di circuito con un panno morbido, quindi installare nuovamente la cartuccia.
- ❑ La corretta regolazione colori del prodotto può avvenire solo con cartucce d'inchiostro originali EPSON. L'uso di cartucce d'inchiostro non originali può determinare una riduzione della qualità di stampa oltre che una minore resa prestazionale del prodotto.
- ❑ La spia dell'inchiostro lampeggiante o fissa indica che la cartuccia di inchiostro non è installata correttamente. Controllarne l'installazione.
- ❑ Se dopo l'installazione delle cartucce d'inchiostro non si riscontrano i normali risultati, tenere premuto il tasto di pulizia per 3 secondi. Se il problema persiste, ripetere l'intera procedura per 1 o 2 volte.
- ❑ Quando il prodotto viene disattivato mediante il tasto di alimentazione, le testine di stampa vengono automaticamente coperte per evitare che l'inchiostro possa seccarsi. Se il prodotto non viene utilizzato dopo l'installazione delle cartucce, ricordarsi di spegnerlo mediante il tasto di alimentazione. Non scollegare il cavo di alimentazione e non disattivare l'interruttore principale quando il prodotto è ancora attivo.
- ❑ Una volta eseguita la prima installazione delle cartucce, è necessario spostare o trasportare il prodotto sempre con le cartucce inserite.

Sostituzione di una cartuccia di inchiostro

Nota:

- ❑ *Non aprire la confezione della cartuccia di inchiostro fino a quando non si è pronti per installarla nel prodotto.*
 - ❑ *Per controllare lo stato di ogni cartuccia d'inchiostro, vedere la seguente sezione:*
- ➔ Vedere "Uso di EPSON Total Disc Monitor" a pagina 116.

Questa tabella descrive lo stato delle spie e le operazioni da eseguire di conseguenza.

Spie luminose	Operazione
	Il livello di inchiostro è scarso. Procurarsi una cartuccia di inchiostro sostitutiva.
	La cartuccia di inchiostro deve essere sostituita. Sostituire la cartuccia esaurita con una cartuccia nuova.



 : lampeggiante  : accesa

Per sostituire una cartuccia di inchiostro, procedere come segue.

! Attenzione: *Non rimuovere la cartuccia dal prodotto fino a quando non si è pronti a sostituirla con un'altra.*

Nota:

Le figure illustrano la sostituzione di una cartuccia di inchiostro magenta chiaro. Tuttavia, le istruzioni sono identiche per tutte le cartucce.

1. Assicurarsi che la spia di alimentazione   sia accesa ma non lampeggiante.
2. Aprire lo sportello delle cartucce di inchiostro.

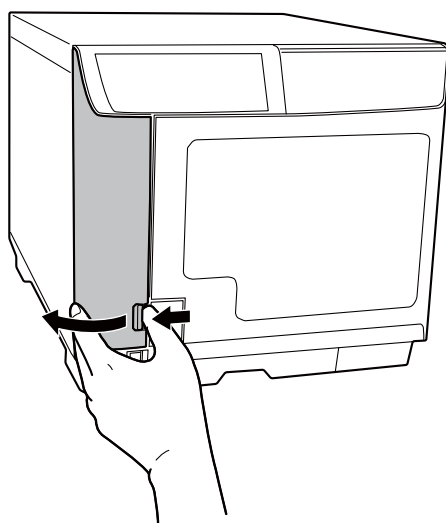

Nota:

Attendere almeno 4 secondi prima di rimuovere la cartuccia di inchiostro. In caso contrario, potrebbe verificarsi uno spruzzo di inchiostro.

3. Premere la cartuccia esaurita in modo che venga espulsa leggermente.

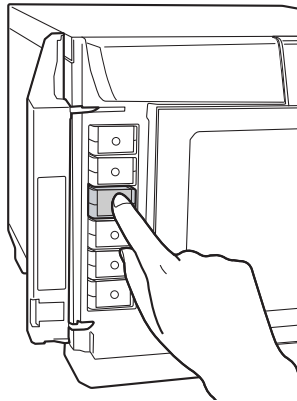

4. Estrarre delicatamente la cartuccia esaurita dall'alloggiamento. Smaltire la cartuccia correttamente.

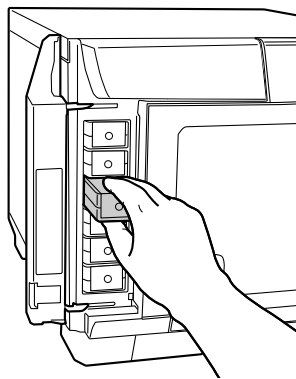

5. Rimuovere la nuova cartuccia di inchiostro dalla confezione.



Attenzione:

- ❑ *Non toccare il chip IC verde sul lato della cartuccia. In caso contrario, la cartuccia di inchiostro potrebbe danneggiarsi.*

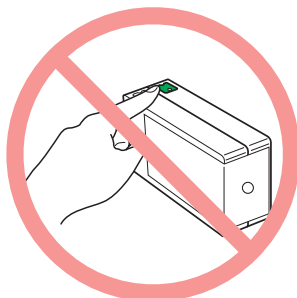

- ❑ *Installare sempre una cartuccia di inchiostro subito dopo aver rimosso quella vecchia. Se la cartuccia non viene installata prontamente, la testina di stampa potrebbe seccare e non essere in grado di stampare.*
- ❑ *Non ricaricare le cartucce di inchiostro. Prodotti di altre marche potrebbero provocare danni non coperti dalle condizioni di garanzia Epson e, in determinate circostanze, potrebbero causare un funzionamento non corretto del prodotto.*

6. Inserire la nuova cartuccia di inchiostro nell'alloggiamento. Spingere la cartuccia di inchiostro in modo che scatti in posizione.

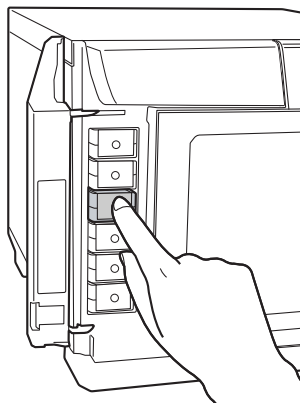

7. Al termine della sostituzione delle cartucce, chiudere lo sportello delle cartucce.

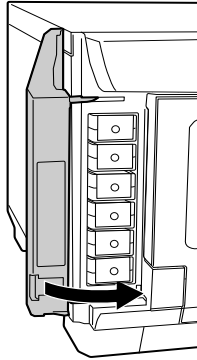

Controllo degli ugelli della testina di stampa

Se si riscontra che la stampa è inaspettatamente sbiadita o che mancano dei punti, è possibile identificare il problema controllando gli ugelli della testina di stampa.

È possibile controllare gli ugelli della testina di stampa dal computer usando l'utility di controllo degli ugelli.

Uso dell'utility Controllo ugelli

Per usare l'utility di controllo degli ugelli, effettuare i passaggi che seguono.

1. Verificare che lo stacker 1 contenga un disco non stampato.
2. Verificare che nessuna spia indichi un errore e che lo sportello dei dischi sia chiuso.
3. Accedere al driver della stampante.

Vedere "Accesso al driver della stampante" a pagina 21.

4. Fare clic sulla scheda **Utility**, quindi fare clic sul pulsante **Controllo ugelli**.
5. Seguire le istruzioni visualizzate sullo schermo.

Di seguito vengono illustrati due motivi di controllo degli ugelli.

Confrontare la qualità della pagina di controllo stampata con gli esempi illustrati di seguito. Se non si riscontrano problemi di qualità di stampa come spazi o segmenti mancanti sulle linee di verifica, la testina di stampa è in buone condizioni.

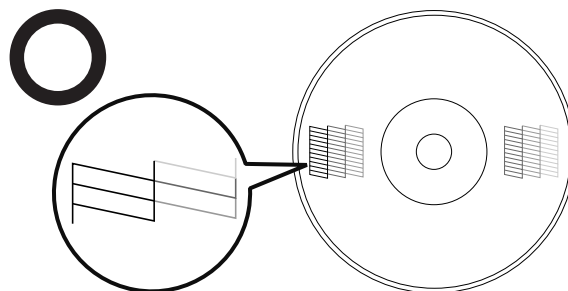

In caso di segmenti mancanti sulle righe stampate, come illustrato di seguito, un ugello potrebbe essere intasato.

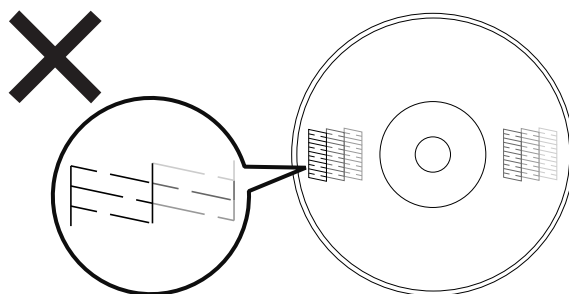

➔ Vedere “Pulizia della testina di stampa” a pagina 96.

Pulizia della testina di stampa

Se si riscontra che la stampa è inaspettatamente sbiadita o che mancano dei punti, è possibile risolvere questi problemi pulendo la testina di stampa. Ciò assicura che gli ugelli distribuiscano l'inchiostro correttamente.

È possibile pulire la testina di stampa dal computer usando l'utility di pulizia delle testine del driver della stampante oppure direttamente dal prodotto utilizzando i tasti.



Attenzione:

- ❑ *Non aprire lo sportello delle cartucce durante la pulizia delle testine, poiché questa operazione interrompe la procedura di pulizia.*
- ❑ *La pulizia delle testine prevede il consumo di inchiostro. Un eccessivo ricorso alla procedura di pulizia delle testine determinerebbe un conseguente eccessivo consumo di inchiostro.*

Nota:

- ❑ *Pulire la testina di stampa solo se la qualità di stampa peggiora; ad esempio, se la stampa appare indistinta o se il colore non è corretto o è assente.*
- ❑ *Utilizzare prima l'utility di controllo degli ugelli per verificare se la testina di stampa necessita di pulizia. Ciò consente di risparmiare inchiostro.*
- ❑ *Quando l'inchiostro è in via di esaurimento, potrebbe non essere possibile pulire la testina di stampa. Se una cartuccia di inchiostro è prossima alla sostituzione, non sarà possibile eseguire la pulizia delle testine. Sostituire innanzitutto la cartuccia d'inchiostro appropriata.*

Uso dell'utility Pulizia testine

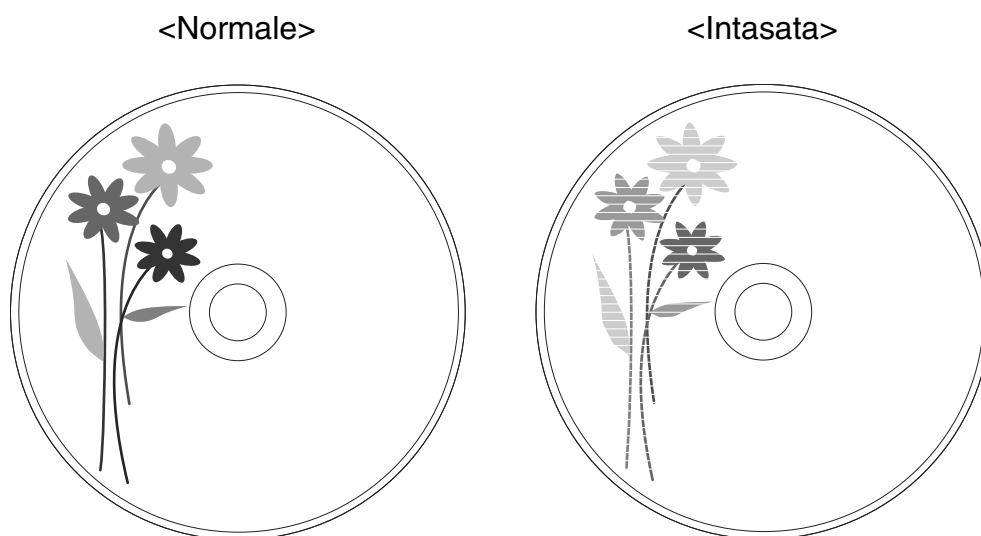

Per pulire la testina di stampa mediante l'utility di pulizia delle testine, effettuare i passaggi che seguono.

1. Assicurarsi che il prodotto sia acceso.
2. Verificare che nessuna spia indichi un errore e che lo sportello dei dischi sia chiuso.
3. Accedere al driver della stampante.

Vedere "Accesso al driver della stampante" a pagina 21.

4. Fare clic sulla scheda **Utility**, quindi fare clic sul pulsante **Pulizia testine**.
5. Seguire le istruzioni visualizzate sullo schermo.

Mentre il prodotto effettua il ciclo di pulizia, la spia di alimentazione  lampeggia.



Attenzione:

Non spegnere mai il prodotto mentre la spia di alimentazione  lampeggia. Questa operazione potrebbe infatti danneggiare il prodotto.

Nota:

- ❑ *Se la qualità di stampa non migliora dopo aver ripetuto questa procedura per circa quattro volte, spegnere il prodotto e lasciarlo a riposo per almeno sei ore. Quindi, eseguire nuovamente il controllo degli ugelli e ripetere la pulizia della testina, se necessario.*
- ❑ *Se la qualità di stampa ancora non migliora, almeno una delle cartucce d'inchiostro potrebbe essere vecchia o danneggiata e dovrà essere sostituita.*
 - ➔ *Vedere "Sostituzione di una cartuccia di inchiostro" a pagina 90.*

Uso dei tasti del prodotto

Per pulire la testina di stampa utilizzando i tasti del prodotto, effettuare i passaggi che seguono.

1. Assicurarsi che il PC sia acceso.
2. Assicurarsi che il prodotto sia acceso.
3. Verificare che nessuna spia indichi un errore e che lo sportello dei dischi sia chiuso.
4. Tenere premuto per 3 secondi il tasto di pulizia  A-A 3SEC.

Il prodotto inizia a pulire la testina di stampa e la spia di alimentazione  inizia a lampeggiare.



Attenzione:

Non spegnere mai il prodotto mentre la spia di alimentazione  lampeggia. Questa operazione potrebbe infatti danneggiare il prodotto.

5. Quando la spia di alimentazione  smette di lampeggiare, stampare un motivo di verifica degli ugelli per confermare che la testina sia pulita.
➔ Vedere “Controllo degli ugelli della testina di stampa” a pagina 95.

Nota:

- ❑ *Se la qualità di stampa non migliora dopo aver ripetuto questa procedura per circa quattro volte, spegnere il prodotto e lasciarlo a riposo per almeno sei ore. Quindi, eseguire nuovamente il controllo degli ugelli e ripetere la pulizia della testina, se necessario.*
- ❑ *Se la qualità di stampa ancora non migliora, almeno una delle cartucce d'inchiostro potrebbe essere vecchia o danneggiata e dovrà essere sostituita.
➔ Vedere “Sostituzione di una cartuccia di inchiostro” a pagina 90.*

Allineamento della testina di stampa

Se si notano strisce orizzontali o un allineamento difettoso delle linee verticali, è possibile risolvere questo problema tramite l'utility di allineamento delle testine di stampa nel driver della stampante.

Nota:

Lo spessore del disco può variare a seconda del produttore. L'uso di dischi di spessore diverso può determinare un disallineamento delle testine di stampa. Utilizzare l'utility di allineamento delle testine di stampa per controllare e regolare l'allineamento. Per la pubblicazione di numerosi dischi, si consiglia di usare dischi dello stesso tipo e dello stesso produttore.

Uso dell'utility Allineamento testine

Per allineare la testina mediante l'utility di allineamento delle testine di stampa, effettuare i passaggi che seguono.

1. Verificare che lo stacker 1 contenga un disco non stampato.
2. Verificare che nessuna spia indichi un errore e che lo sportello dei dischi sia chiuso.
3. Accedere al driver della stampante.

Vedere "Accesso al driver della stampante" a pagina 21.

4. Fare clic sulla scheda **Utility**, quindi fare clic sul pulsante **Allineamento testine**.
5. Seguire le istruzioni visualizzate sullo schermo per allineare la testina di stampa.



Attenzione:

- ❑ *Immettendo un valore nella schermata di conferma visualizzata dopo le impostazioni iniziali, la regolazione verrà eseguita utilizzando il valore iniziale aggiunto al valore immesso. Per annullare il valore di regolazione, selezionare Predefinito e fare clic su Esci.*
- ❑ *Se la superficie di stampa dell'etichetta non è in linea con il centro del disco dopo che è stata eseguita la procedura di allineamento delle testine sopra descritta, la stampa apparirà fuori allineamento rispetto alla superficie di stampa.*

Correzione della posizione di stampa

Se si notano strisce orizzontali o un allineamento difettoso delle linee verticali, è possibile risolvere questo problema tramite l'utility di correzione della posizione iniziale di stampa nel driver della stampante.

Uso dell'utility Correggi posiz. inizio

Per regolare la posizione verticale ed orizzontale usando l'utility di correzione della posizione di stampa, effettuare i passaggi che seguono.

1. Verificare che lo stacker 1 contenga un disco non stampato.
2. Verificare che nessuna spia indichi un errore e che lo sportello dei dischi sia chiuso.
3. Accedere al driver della stampante.

Vedere “Accesso al driver della stampante” a pagina 21.

4. Fare clic sulla scheda **Utility**, quindi fare clic sul pulsante **Correggi posiz. inizio**.
5. Seguire le istruzioni visualizzate sullo schermo per regolare la posizione verticale ed orizzontale di stampa.

Pulizia del prodotto

Pulizia delle parti esterne del prodotto

Per mantenere il prodotto in condizioni di funzionamento efficienti, pulirlo accuratamente più volte all'anno utilizzando la seguente procedura.



Attenzione:

- ❑ *Non utilizzare mai alcool o solventi per pulire il prodotto. Tali agenti chimici possono danneggiare il prodotto.*
 - ❑ *Prestare attenzione per evitare l'ingresso di acqua nel prodotto. Se umidità, sporco o altre sostanze penetrano nel prodotto, oltre a conseguenze sulla qualità di stampa potrebbero verificarsi cortocircuiti.*
1. Verificare che il prodotto sia spento e che tutte le spie siano spente, quindi scollegare il cavo di alimentazione dalla presa elettrica.
 2. Utilizzare un panno morbido e pulito per rimuovere la polvere o lo sporco.

Se lo sporco persiste, pulire con un panno morbido e pulito imbevuto di detergente neutro. Quindi, asciugare le parti esterne del prodotto con un panno asciutto e morbido.

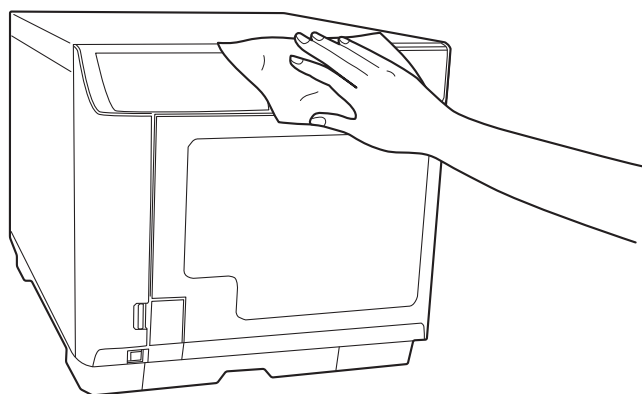

Nota:

- ❑ *Dopo la pulizia, chiudere lo sportello dei dischi e il vassoio dello stacker 4 per proteggere il prodotto dalla polvere.*
- ❑ *Pulire il filtro ubicato sul retro del prodotto a intervalli regolari. Vedere la sezione successiva.*

Pulizia delle parti interne del prodotto

Per ottenere stampe sempre perfette, pulire le parti interne utilizzando la seguente procedura.

1. Verificare che il prodotto sia spento e che tutte le spie siano spente, quindi scollegare il cavo di alimentazione dalla presa elettrica.
2. Aprire lo sportello dei dischi ed estrarre gli stacker dal prodotto.
3. Utilizzare un panno morbido e pulito per rimuovere con cautela la polvere o lo sporco dagli stacker e dall'interno del prodotto.
4. Ricollocare gli stacker in posizione.

**Attenzione:**

- ❑ *Evitare che i componenti elettronici entrino in contatto con liquidi.*
- ❑ *Non spruzzare lubrificanti all'interno del prodotto.*
- ❑ *In presenza di sporco sullo stacker 3 o 4, pulire con un panno morbido imbevuto di detergente neutro.*

Pulizia del filtro

Pulire il filtro ubicato sul retro del prodotto ogni sei mesi.

1. Verificare che il prodotto sia spento e che tutte le spie siano spente, quindi scollegare il cavo di alimentazione dalla presa elettrica.

2. Allentare e rimuovere le viti dai coperchi dei filtri per aprirli.

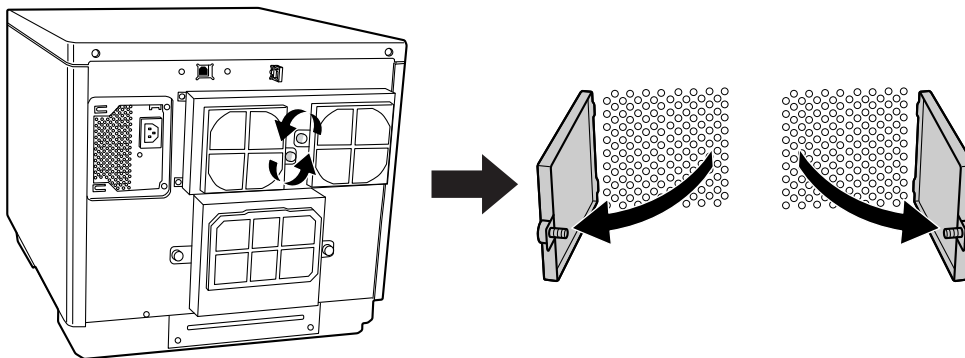

3. Rimuovere i filtri dai rispettivi coperchi.

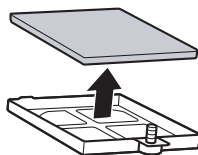

4. Utilizzare un aspirapolvere per pulire i filtri.

5. Ricollocare i filtri in posizione.

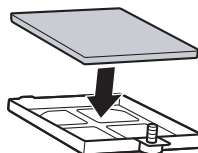

6. Stringere le viti per chiudere i coperchi dei filtri.

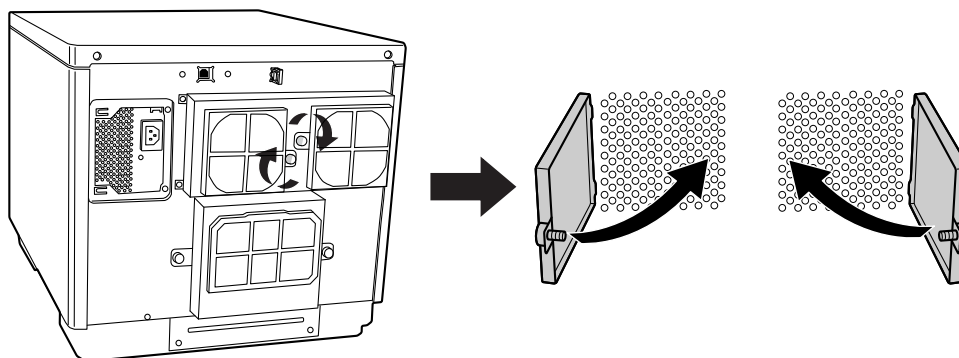

Attenzione:

Pulire regolarmente i filtri (una volta ogni sei mesi).

Visualizzazione delle informazioni per la manutenzione

È possibile visualizzare informazioni utili per la manutenzione e l'assistenza del prodotto, quali il numero totale di dischi pubblicati, lo spazio libero della cartuccia di manutenzione e la durata utile delle unità.

1. Assicurarsi che il prodotto sia acceso e collegato al computer tramite il cavo USB.
2. Fare clic su **Start** (), selezionare **Tutti i programmi**, fare clic su **EPSON Total Disc Maker**, quindi fare clic su **EPSON Total Disc Setup**.
3. Selezionare CD/DVD/BD Publisher quindi fare clic su **Proprietà**.
4. Fare clic sulla scheda **Info manutenzione**.

Nota:

- Se il valore di **Spazio libero cartuccia manut.** è vicino al 0%, occorre sostituirla.
- Se il valore di **Durata utile dell'unità 1/unità 2** è vicino al 100%, occorre sostituirla.

Sostituzione della cartuccia di manutenzione

La cartuccia di manutenzione assorbe l'inchiostro consumato durante la stampa e la pulizia della testina. Quando la cartuccia di manutenzione è piena, il prodotto interrompe la pubblicazione dei dischi.

Nota:

- È possibile controllare lo spazio libero della cartuccia di manutenzione mediante *EPSON Total Disc Setup*.
 - ➔ Vedere "Visualizzazione delle informazioni per la manutenzione" a pagina 103.
- Quando il momento di sostituire la cartuccia di manutenzione si avvicina, una volta al giorno viene visualizzato un messaggio che avvisa che è quasi giunto il momento di sostituirla. Il messaggio viene visualizzato all'avvio di *EPSON Total Disc Monitor*.
- Quando occorre sostituire la cartuccia di manutenzione, tutte le spie dell'inchiostro lampeggiano rapidamente ed *EPSON Total Disc Monitor* visualizza un messaggio che avvisa che è necessario sostituirla.

Per la sostituzione della cartuccia di manutenzione, vedere il relativo manuale di istruzioni. Durante la sostituzione della cartuccia di manutenzione, sostituire anche il filtro.

**Attenzione:**

- ❑ *Epson raccomanda l'uso di cartucce di manutenzione originali Epson. L'uso di cartucce di manutenzione non originali potrebbe provocare danni non coperti dalle condizioni di garanzia Epson e, in determinate circostanze, causare un funzionamento non corretto del prodotto.*
- ❑ *Non utilizzare cartucce di manutenzione rimosse dal prodotto e lasciate all'esterno per un lungo periodo.*
- ❑ *Non inclinare la cartuccia di manutenzione usata. In caso contrario, potrebbero verificarsi perdite di inchiostro.*
- ❑ *Non toccare il chip IC verde sulla cartuccia di manutenzione.*
- ❑ *Non toccare il foro di espulsione dell'inchiostro sulla cartuccia di manutenzione o l'apertura per l'inserimento della cartuccia sul prodotto.*
- ❑ *Non toccare l'inchiostro sullo sportello della cartuccia di manutenzione e sul coperchio del filtro.*
- ❑ *Non estrarre/inserire la cartuccia di manutenzione più del necessario. In caso contrario, alcune parti del tampone di inchiostro potrebbero cadere all'interno del prodotto.*

Sostituzione dell'unità

Le due unità del prodotto possono essere sostituite con le unità BD o DVD opzionali esclusive.

Quando le unità hanno raggiunto il termine della durata utile, possono verificarsi facilmente errori di scrittura o di lettura. In questo caso, sostituire l'unità. Le unità possono essere sostituite anche prima del termine della durata utile.

Nota:

- ❑ *È possibile controllare la durata utile delle unità 1 e 2 mediante EPSON Total Disc Setup.
➔ Vedere "Visualizzazione delle informazioni per la manutenzione" a pagina 103.*
- ❑ *Quando il momento di sostituire un'unità si avvicina, una volta al giorno viene visualizzato un messaggio che avvisa che è quasi giunto il momento di sostituirla. Il messaggio viene visualizzato all'avvio di EPSON Total Disc Monitor.*
- ❑ *Quando è il momento di sostituire un'unità, una volta al giorno viene visualizzato un messaggio che avvisa che è giunto il momento di sostituirla. Il messaggio viene visualizzato all'avvio di EPSON Total Disc Monitor.*

Per la sostituzione delle unità, vedere il manuale di istruzioni dell'unità opzionale esclusiva.

**Avvertenza:**

Non inserire le dita negli slot delle unità.

**Attenzione:**

- Assicurarsi di seguire le indicazioni riportate nel manuale di istruzioni dell'unità quando si esegue la sostituzione.
- Devono essere installate sia l'unità 1 sia l'unità 2. In caso contrario il PP-100II non funziona.
- L'unità 1 e l'unità 2 devono essere dello stesso tipo (BD/DVD). In caso contrario il PP-100 non funziona.
- Non utilizzare unità diverse dall'unità opzionale esclusiva Epson. In caso contrario si potrebbero danneggiare il prodotto e l'unità.
➔ Vedere "Materiali di consumo e opzioni" a pagina 135.
- Non sostituire le unità più di 40 volte per ogni slot. Eventuali danni ai connettori dell'unità possono rendere inutilizzabili l'unità stessa e il prodotto.

Trasporto del prodotto

Se si desidera trasportare il prodotto, prepararlo e reimballarlo. Utilizzare solo i materiali di imballaggio originali.

**Avvertenza:**

Il prodotto è pesante. Pertanto, è opportuno che venga sollevato da due persone.

**Attenzione:**

- Nel conservare e trasportare il prodotto, non inclinarlo, non posizionarlo verticalmente e non capovolgerlo. Se occorre trasportare il prodotto, prepararlo e reimballarlo con cura utilizzando esclusivamente i materiali di imballaggio originali, così da proteggerlo in caso di eventuali urti.
- Prima del trasporto, assicurarsi di rimuovere le due unità. In caso contrario, le unità e la PP-100II potrebbero subire deformazioni o danni.
- Lasciare installate le cartucce di inchiostro. Se le cartucce vengono rimosse, la testina di stampa si secca, impedendo al prodotto di stampare.
- Lasciare la cartuccia di manutenzione installata. La rimozione della cartuccia di manutenzione potrebbe causare perdite di inchiostro.

Nota:

Per la rimozione delle unità, vedere il manuale di istruzioni dell'unità opzionale esclusiva.

1. Spegnerne il prodotto e scollegare il cavo di alimentazione.
2. Scollegare i cavi di interfaccia.
3. Rimuovere tutti i dischi dagli stacker.

4. Rimuovere le due unita.
5. Aprire lo sportello delle cartucce di inchiostro. Fissare le cartucce di inchiostro con nastro, quindi chiudere lo sportello delle cartucce.
6. Chiudere lo sportello dei dischi e il vassoio dello stacker 4. Fissarli con nastro.
7. Fissare i materiali protettivi su entrambi i lati del prodotto.
8. Reimballare il prodotto e gli accessori nella scatola originale.

Nota:

- Tenere il prodotto in piano durante il trasporto.*
- Rimuovere i materiali protettivi e il nastro dal prodotto prima di riutilizzarlo.*
- Sollevarre il prodotto dai punti corretti, come illustrato di seguito.*

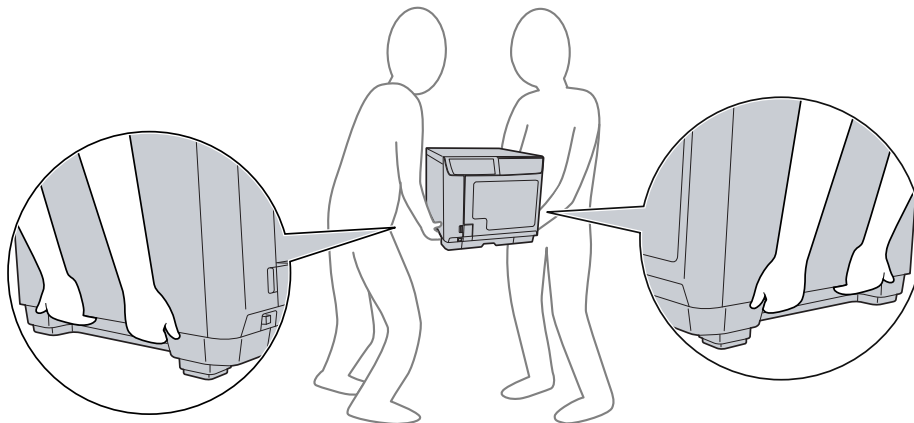

Diagnosi del problema

È consigliabile procedere alla risoluzione dei problemi con operazioni successive: partendo cioè dalla fase di diagnosi del problema riscontrato e passando poi all'applicazione delle varie soluzioni suggerite, fino alla risoluzione del problema.

Le informazioni necessarie per la diagnosi e la soluzione dei problemi più comuni vengono fornite nell'apposita Guida, nel Pannello di controllo e tramite l'utilità EPSON Total Disc Monitor. Fare riferimento alla sezione appropriata riportata di seguito.

Se si rileva un problema specifico relativo alla qualità di pubblicazione, un problema non relativo alla qualità di pubblicazione, un problema di alimentazione dei dischi oppure se è impossibile pubblicare, fare riferimento alla sezione appropriata.

Per risolvere un problema, potrebbe rendersi necessario annullare la pubblicazione.
➔ Vedere "Annullamento della pubblicazione" a pagina 86.

Indicatori di errore

Osservando le spie sul prodotto è possibile identificare molti problemi comuni. Se il prodotto smette di funzionare e le spie sono accese o lampeggiano, utilizzare la seguente tabella per diagnosticare il problema, quindi adottare le opportune misure correttive.

Nota:

La condizione delle spie di indicazione dopo un errore può cambiare a seconda dell'operazione.

● : accesa, ○ : spenta, ◐ : lampeggiante, ● (veloce) : lampeggiamento veloce

Errore relativo allo sportello

Spie luminose								Cause/Rimedi
Alimentazione	Busy	Error	Ink	Stacker				
				1	2	3	4	
●	○	●	○	○	○	○	○	<p>Sportello dei dischi o sportello delle cartucce di inchiostro aperto Chiedere gli sportelli.</p> <p>Il lavoro è sospeso perché lo sportello dei dischi o lo sportello delle cartucce di inchiostro sono stati aperti durante l'elaborazione del lavoro Attendere la ripresa del lavoro.</p>

Errore relativo al trasferimento dei dischi

Spie luminose								Cause/Rimedi
Alimentazione	Busy	Error	Ink	Stacker				
				1	2	3	4	
●	○	●	○	○	○	○	○	<p>Errore di prelevamento dei dischi Adottare la seguente procedura per risolvere il problema.</p> <ol style="list-style-type: none"> 1. Aprire il coperchio dei dischi e smazzare i dischi presenti nello stacker di input. 2. Chiudere lo sportello e ripetere la pubblicazione dei dischi. <p>Se lo stesso errore si ripete frequentemente, contattare il rivenditore.</p>
								<p>Errore di alimentazione multipla Adottare la seguente procedura per risolvere il problema.</p> <ol style="list-style-type: none"> 1. Aprire lo sportello dei dischi. 2. Rimuovere i dischi sia dal vassoio dell'unità che dal vassoio della stampante. 3. Smazzare i dischi presenti all'interno dello stacker di input, per evitare che gli stessi aderiscano tra loro. 4. Inserire altri dischi all'interno dello stacker di input. 5. Chiudere lo sportello e ripetere la pubblicazione dei dischi. <p>Se lo stesso errore si ripete frequentemente, contattare il rivenditore.</p>

Spie luminose								Cause/Rimedi
Alimentazione	Busy	Error	Ink	Stacker				
				1	2	3	4	
○	○	○	○	○	○	○	○	<p>Errore di trasferimento del disco Spegner il prodotto e rimuovere il disco. Se lo stesso errore si ripete frequentemente, contattare il rivenditore.</p> <p>Il braccio non riesce a rilasciare il disco Spegner il prodotto e rimuovere il disco. Se il braccio sta prelevando il disco, non rimuovere il disco con le mani. L'operazione potrebbe danneggiare il braccio. Per rimuovere il disco dal braccio, accendere nuovamente il prodotto e attendere che la procedura di inizializzazione rilasci il disco. Se lo stesso errore si ripete frequentemente, contattare il rivenditore.</p> <p>Errore interno Spegner il prodotto e controllare l'eventuale presenza di oggetti all'interno, quindi riaccendere il prodotto. Se lo stesso errore si ripete frequentemente, contattare il rivenditore. Se il braccio sta prelevando il disco, non rimuovere il disco con le mani. L'operazione potrebbe danneggiare il braccio. Per rimuovere il disco dal braccio, accendere nuovamente il prodotto e attendere che la procedura di inizializzazione rilasci il disco.</p>

Errore relativo allo stacker

Spie luminose								Cause/Rimedi
Alimentazione	Busy	Error	Ink	Stacker				
				1	2	3	4	
●	○	●	○	○	○	●	○	<p>Lo stacker 3 viene inserito quando è impostato su Non usare in Modo Standard, in Modo External Output o in Modalità rilettera. Rimuovere lo stacker 3.</p>
●	○	●	○	●	○	○	○	<p>Lo stacker 1 non è inserito correttamente Verificare che lo stacker 1 sia inserito correttamente.</p>

Spie luminose								Cause/Rimedi
Alimentazione	Busy	Error	Ink	Stacker				
				1	2	3	4	
●	○	●	○	○	●	○	○	Lo stacker 2 non è inserito correttamente Verificare che lo stacker 2 sia inserito correttamente.
●	○	●	○	○	○	●	○	Lo stacker 3 non è inserito correttamente nel Modo Batch oppure è impostato su: <ul style="list-style-type: none"> <input type="checkbox"/> Usa in Modo Standard <input type="checkbox"/> Output Stacker in Modo External Output <input type="checkbox"/> Stacker di output dei dischi con errori in Modalità riletture Verificare che lo stacker 3 sia inserito correttamente.
●	○	○	○	●	○	○	○	Lo stacker 1 è vuoto Caricare i dischi nello stacker 1. Nota: <i>La spia dello stacker lampeggia quando non vi sono dischi all'interno dello stacker di alimentazione; la segnalazione luminosa potrebbe non essere tempestiva rispetto all'effettivo svuotamento dello stacker.</i>
●	○	○	○	○	●	○	○	Lo stacker 2 è vuoto Caricare i dischi nello stacker 2. Nota: <i>La spia dello stacker lampeggia quando non vi sono dischi all'interno dello stacker di alimentazione; la segnalazione luminosa potrebbe non essere tempestiva rispetto all'effettivo svuotamento dello stacker.</i>
●	○	●	○	●	○	○	○	Lo stacker 1 è sovraccarico Rimuovere alcuni dischi in modo da non superare la linea rossa.
●	○	●	○	○	●	○	○	Lo stacker 2 è sovraccarico Rimuovere alcuni dischi in modo da non superare la linea rossa.
●	○	●	○	○	○	●	○	Lo stacker 3 è sovraccarico Rimuovere tutti i dischi dallo stacker 3.
●	○	○	○	○	●	○	○	Lo stacker 2 è pieno Rimuovere i dischi pubblicati dallo stacker 2.
●	○	○	○	○	○	●	○	Lo stacker 3 è pieno Rimuovere i dischi pubblicati dallo stacker 3.

Spie luminose								Cause/Rimedi
Alimentazione	Busy	Error	Ink	Stacker				
				1	2	3	4	
●	○	●	○	○	○	○	○	Lo stacker 4 è pieno Rimuovere i dischi pubblicati dallo stacker 4.
●	○	○	○	○	○	○	○	Lo stacker 4 è aperto Chiudere lo stacker 4.

Errore relativo all'inchiostro

Spie luminose								Cause/Rimedi
Alimentazione	Busy	Error	Ink	Stacker				
				1	2	3	4	
●	○	○	○	○	○	○	○	Inchiostro in esaurimento Procurarsi una cartuccia di inchiostro sostitutiva. Per individuare la cartuccia quasi esaurita, controllare lo stato della cartuccia di inchiostro. Vedere "Verifica dello stato della cartuccia d'inchiostro" a pagina 88.
●	○	○	●	○	○	○	○	La cartuccia deve essere sostituita o non è stata installata correttamente. Sostituire la cartuccia o ripeterne l'installazione. Se la cartuccia di inchiostro non viene riconosciuta, anche se installata correttamente, è probabile che si sia depositata della polvere sulla scheda di circuito verde. Pulirla con un panno soffice e ripetere l'installazione. Il prodotto interromperà le operazioni di stampa prima del completo svuotamento della cartuccia, al fine di preservare la qualità delle testine di stampa. Per questo motivo, nella cartuccia resterà una certa quantità di inchiostro. Si raccomanda l'uso di cartucce di inchiostro originali.
●	○	○	●	○	○	○	○	Cartuccia di inchiostro non inserita completamente Tutte le spie dell'inchiostro sono accese. Controllare le cartucce di inchiostro e assicurarsi che siano tutte inserite completamente.

Errore relativo alla stampante

Spie luminose								Cause/Rimedi
Alimentazione	Busy	Error	Ink	Stacker				
				1	2	3	4	
○	○	○	◐	○	○	○	○	<p>La cartuccia di manutenzione deve essere sostituita o non è stata installata correttamente.</p> <p>Sostituire la cartuccia di manutenzione o ripeterne l'installazione. Se la cartuccia di manutenzione non viene riconosciuta, anche se è stata installata correttamente, la scheda di circuito verde potrebbe essere sporca. Pulirla con un panno soffice e ripetere l'installazione.</p>
●	●	●	●	●	●	●	●	<p>Errore di manutenzione della stampante</p> <p>Si è verificato un errore di manutenzione della stampante.</p> <p>Spegnere il prodotto e contattare il rivenditore.</p>
○	○	○	○	○	○	○	○	<p>Errore interno</p> <p>Spegnere il prodotto e controllare l'eventuale presenza di oggetti al suo interno. Se lo stesso errore si ripete frequentemente, contattare il rivenditore.</p> <ul style="list-style-type: none"> ❑ Le testine di stampa potrebbero ostruirsi se si lascia il prodotto spento dopo il verificarsi di questo problema. Ricordarsi di riaccendere il prodotto subito dopo averlo spento. ❑ Se si riprende la stampa delle etichette dopo l'errore, eseguire il controllo degli ugelli e verificare le condizioni della testina di stampa. ❑ Se la pubblicazione non viene avviata, controllare che il lavoro di stampa non sia rimasto in sospeso nello spooler di stampa ed eliminare tutti i lavori.

Errore relativo all'unità

Spie luminose								Cause/Rimedi
Alimentazione	Busy	Error	Ink	Stacker				
				1	2	3	4	
●	○	●	○	○	○	○	○	<p>Errore di apertura/chiusura del vassoio dell'unità</p> <p>Spegnere il prodotto, scollegare il cavo di alimentazione e controllare l'eventuale presenza di oggetti al suo interno. Quindi, pubblicare nuovamente il disco. Se lo stesso errore si ripete frequentemente, contattare il rivenditore.</p>
								<p>Errore interno dell'unità</p> <p>Spegnere il prodotto, scollegare il cavo di alimentazione e controllare l'unità internamente. Se lo stesso errore si ripete frequentemente, contattare il rivenditore.</p>

Spie luminose								Cause/Rimedi
Alimentazione	Busy	Error	Ink	Stacker				
				1	2	3	4	
●	○	●	○	○	○	○	○	<p>Errore di scrittura/lettura</p> <p>Non è stato possibile risolvere l'errore anche dopo un certo numero di tentativi.</p> <p>Possibile problema del disco. Inserire nuovamente il disco e riprendere il lavoro. In caso di problemi sull'unità, cambiare unità con EPSON Total Disc Setup e riprendere il lavoro.</p> <p>Controllare se l'unità ha raggiunto il termine della durata utile. In questo caso, sostituire l'unità. Vedere "Visualizzazione delle informazioni per la manutenzione" a pagina 103 e "Sostituzione dell'unità" a pagina 104. Se lo stesso errore si ripete frequentemente, contattare il rivenditore.</p>
								<p>Errore di disco non valido</p> <p>Si è verificato un errore di disco non valido. Per esempio, il disco potrebbe non essere vuoto o non disporre di sufficiente spazio. Oppure, i dischi caricati nello stacker sono diversi dal tipo di disco impostato nella finestra di dialogo Proprietà di EPSON Total Disc Setup.</p> <p>Non è stato possibile risolvere l'errore anche dopo un certo numero di tentativi.</p> <p>Controllare che il disco sia vergine e che non sia danneggiato.</p> <p>Quindi, nella finestra di dialogo Proprietà di EPSON Total Disc Setup, selezionare il tipo di disco identico a quello caricato nello stacker. Se si utilizzano dischi corretti ma lo stesso errore si ripete frequentemente, contattare il rivenditore.</p>

Altri errori

Spie luminose								Cause/Rimedi
Alimen- tazione	Busy	Error	Ink	Stacker				
				1	2	3	4	
○	○	○	○	○	○	○	○	Errore di stato scorretto Accendere e spegnere il prodotto. Se lo stesso errore si ripete frequentemente, contattare il rivenditore.

EPSON Total Disc Monitor

Se si verifica un problema durante la pubblicazione, nella finestra di EPSON Total Disc Monitor viene visualizzato un messaggio di errore.

Se viene visualizzato un messaggio di errore indicante che le parti all'interno del prodotto sono quasi al termine della durata utile di esercizio, significa che il tampone di inchiostro di scarico del prodotto è saturo. Rivolgersi al rivenditore locale per sostituirlo.

Controllo dello stato del prodotto

Uso di EPSON Total Disc Monitor

EPSON Total Disc Monitor visualizza informazioni dettagliate sullo stato del prodotto.

È possibile accedere a EPSON Total Disc Monitor in tre modi:

- Inviando un lavoro al prodotto, viene visualizzato EPSON Total Disc Monitor.
- Nella finestra di EPSON Total Disc Maker, fare clic sul pulsante **Pubblica**. Dal menu Strumenti, selezionare **Avvia Total Disc Monitor**.
- Fare clic su **Start** () , selezionare **Tutti i programmi**, fare clic su **EPSON Total Disc Maker**, quindi fare clic su **EPSON Total Disc Monitor**.

Quando si accede a EPSON Total Disc Monitor, viene visualizzata la seguente finestra:

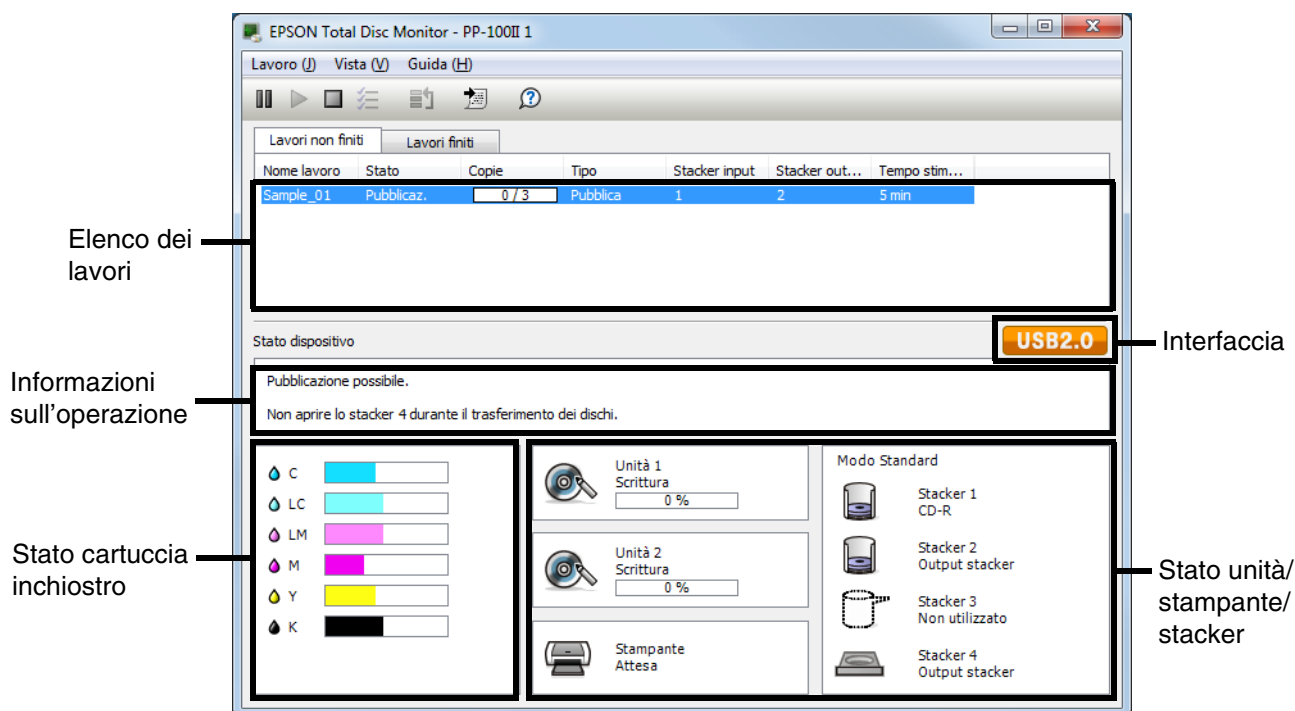

EPSON Total Disc Monitor fornisce le seguenti informazioni:

❑ **Elenco dei lavori:**

È possibile controllare un elenco dei lavori (fino a 1000 lavori non finiti e 50 lavori finiti) e le relative informazioni. Inoltre, è possibile annullare, sospendere e riavviare i lavori non finiti.

❑ **Interfaccia:**

Quando il prodotto viene collegato mediante interfaccia **USB 3.0** viene visualizzato USB 3.0. Quando il prodotto viene collegato mediante interfaccia **USB 2.0** viene visualizzato USB 2.0.

❑ **Informazioni sull'operazione:**

Fornisce informazioni sullo stato di un dispositivo. Inoltre, visualizza messaggi di errore e suggerimenti utili per il miglioramento della pubblicazione.

❑ **Stato cartuccia inchiostro:**

Visualizza graficamente lo stato della cartuccia di inchiostro.

Nota:

Copie stampabili indica un valore approssimativo basato sul numero di etichette che potranno essere stampate dal momento corrente se si stampa un'etichetta uguale all'ultima. Questo valore può differire da quello effettivo per fattori quali i dati di stampa e l'ambiente di stampa. I valori superiori a 1000 sono indicati come "1000 o più dischi", mentre i valori inferiori a 1000 sono indicati in incrementi di 10.

Stato Unità, Stampante, Stacker:

Visualizza graficamente lo stato delle unità, della stampante e degli stacker. Inoltre, visualizza i punti in cui si sono verificati errori.

Il disco o il vassoio dei dischi non vengono alimentati correttamente

Mancata alimentazione del disco

Rimuovere la pila di dischi e controllare che:

- Il disco non sia danneggiato.
- Il disco non sia troppo vecchio. Consultare le istruzioni allegate ai dischi per ulteriori informazioni.
- I dischi non superino la linea rossa interna allo stacker.
- L'adesione dei dischi potrebbe causare un trasporto scorretto degli stessi. Pertanto, separare completamente i dischi prima di caricarli nello stacker. Inoltre, se custoditi nello stacker per lunghi periodi, i dischi potrebbero nuovamente aderire tra loro. Se i dischi vengono custoditi nello stacker per lunghi periodi, separarli nuovamente prima di azionare il prodotto.
- Il disco non sia inceppato all'interno del prodotto. In caso di inceppamento, rimuovere il disco inceppato.
 - ➔ Vedere "Inceppamento dei dischi" a pagina 119.
- La cartuccia di inchiostro non debba essere sostituita. In questo caso, procedere alla sostituzione.
 - ➔ Vedere "Sostituzione di una cartuccia di inchiostro" a pagina 90.

Se un disco non riesce a lasciare lo stacker di input:

1. Aprire lo sportello dei dischi.
2. Rimuovere i dischi non stampati dallo stacker.
3. Smazzare la pila di dischi per evitare che aderiscano tra loro.
4. Inserire i dischi vuoti nello stacker.
5. Chiudere lo sportello dei dischi.
6. Ripetere la pubblicazione dei dischi.

Se un disco non viene alimentato dal vassoio dell'unità o della stampante:

1. Disattivare l'alimentazione.
2. Attivare nuovamente l'alimentazione.
3. Ripetere la pubblicazione dei dischi.

Se il braccio ha già prelevato un disco:

Non rimuovere il disco con le mani, poiché il braccio potrebbe danneggiarsi. Per rimuovere il disco, disattivare e poi riattivare l'alimentazione e attendere che la procedura di inizializzazione rilasci il disco.

Se il problema persiste, contattare il rivenditore.

Vengono alimentati più dischi insieme

- Verificare che i dischi non superino la linea rossa interna allo stacker.
- Assicurarsi che non vi siano dischi danneggiati.
- Rimuovere la pila di dischi e assicurarsi che i dischi non siano troppo sottili.
➔ Vedere "Dischi" a pagina 136.
- Rimuovere i dischi dallo stacker e smazzarli prima di ricaricarli.
- Se si rileva un solo disco bloccato, quando viene visualizzato un errore di inceppamento dischi, è probabile che lo spessore del disco sia eccessivo o che lo stesso sia deformato. Nel caso di errori da inceppamento, attenersi alla seguente procedura per risolvere il problema e sostituire i dischi. Se il problema persiste, contattare il rivenditore.
 1. Aprire lo sportello dei dischi.
 2. Rimuovere il disco dal vassoio.
 3. Rimuovere i dischi dallo stacker di input.
 4. Inserire altri dischi all'interno dello stacker di input.
 5. Chiudere lo sportello dei dischi e il lavoro riprenderà.

Inceppamento dei dischi

Se un disco viene lasciato nell'unità o nel vassoio della stampante, verrà espulso spegnendo e riaccendendo il prodotto.

Se risulta impossibile rimuovere il disco riavviando il prodotto, procedere come segue:

- Se il disco è incastrato nel vassoio della stampante:
 1. Spegnerne il prodotto e scollegare il cavo di alimentazione dalla presa elettrica.
 2. Rimuovere 2 viti per aprire lo sportello della cartuccia di manutenzione.

3. Premere il vassoio della stampante.

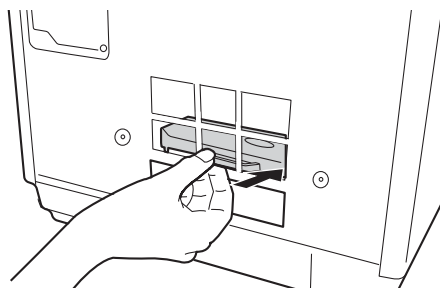

4. Aprire lo sportello dei dischi, rimuovere tutti i dischi all'interno e chiudere lo sportello dei dischi.
5. Chiudere lo sportello della cartuccia di manutenzione.
6. Collegare il cavo di alimentazione alla presa elettrica e accendere il prodotto. Il vassoio della stampante si chiude automaticamente.

- Se un disco è incastrato nel vassoio dell'unità:

1. Spegnerne il prodotto e scollegare il cavo di alimentazione dalla presa elettrica.
2. Aprire lo sportello dei dischi.
3. Inserire un perno nel foro di espulsione per forzare l'apertura del vassoio.
4. Rimuovere tutti i dischi all'interno.
5. Spingere il vassoio per chiuderlo.

Nota:

Se il vassoio non viene espulso premendo il pulsante di espulsione, inserire un perno nel foro e spingere per espellerlo. In condizioni di utilizzo normali, scaricare il vassoio premendo il pulsante di espulsione. Prima di accedere al foro di espulsione, verificare che il prodotto sia spento e attendere più di un minuto affinché la rotazione del disco si arresti.

Nota:

- Se non si riesce a rimuovere facilmente un oggetto estraneo, non esercitare forza e non smontare il prodotto. Contattare il rivenditore per assistenza.
- Se il braccio si arresta durante il prelevamento del disco, non tentare di rimuovere il disco manualmente. In caso contrario, il braccio potrebbe danneggiarsi. Se si verifica il suddetto errore, spegnere e riaccendere il prodotto e provare a risolvere il problema con un ripristino. Se l'errore persiste, contattare l'assistenza clienti.

Se i dischi si inceppano frequentemente, controllare che:

- I dischi siano lisci e non danneggiati.
- I dischi utilizzati siano di alta qualità.
- Nello stacker, il lato stampabile dei dischi sia rivolto verso l'alto.
- La pila dei dischi sia stata smazzata prima di essere caricata.
- I dischi non superino la linea tratteggiata all'interno dello stacker.

- Il numero di dischi nello stacker non ecceda il limite specificato per tale tipo di disco.
➔ Vedere “Specifiche meccaniche” a pagina 142.
- Il prodotto sia collocato su una superficie piana e stabile che si estende oltre la base in tutte le direzioni. Se è inclinato, il prodotto non funzionerà in modo corretto.

Problema di scrittura/lettura

Impossibile scrivere sul/leggere dal disco





Non utilizzare il prodotto in luoghi eccessivamente fumosi o polverosi. In caso contrario, potrebbero verificarsi errori di scrittura/lettura.

Se un errore di scrittura/lettura del disco si verifica frequentemente, controllare che:

- Il disco non sia danneggiato.
- Il disco sia di alta qualità.
- Il prodotto sia utilizzato in condizioni ambientali accettabili.
- Il prodotto non sia soggetto a urti o vibrazioni.
- Il filtro della ventola non sia intasato di polvere.
- Il vassoio della stampante non sia sporco.
- L'unità non abbia raggiunto il termine della durata utile.

Problemi di qualità di stampa

Se si riscontra un problema di qualità della stampa, confrontarlo con le figure sotto riportate. Fare clic sulla didascalia relativa all'illustrazione che più si avvicina al proprio risultato di stampa.

<p>enthalten alle i Aufdruck. W J 5008 "Regel</p> <p>Esempio corretto</p>	 <p>Esempio corretto</p>
<p>enthalten alle i Aufdruck. W J 5008 "Regel</p> <p>"Strisce orizzontali" a pagina 123</p>	<p>enthalten alle i Aufdruck. W J 5008 "Regel</p> <p>"Disallineamento verticale" a pagina 123</p>
 <p>"Strisce orizzontali" a pagina 123</p>	 <p>"Disallineamento verticale" a pagina 123</p>
 <p>"Colori mancanti o non corretti" a pagina 124</p>	 <p>"Stampa sfocata o macchiata" a pagina 124</p>

Strisce orizzontali

- Assicurarsi che il lato stampabile del disco nello stacker sia rivolto verso l'alto.
- Eseguire l'utility di pulizia delle testine per pulire gli ugelli d'inchiostro ostruiti.
➔ Vedere "Pulizia della testina di stampa" a pagina 96.
- Utilizzare le cartucce di inchiostro entro sei mesi dall'apertura delle confezioni.
- Utilizzare cartucce di inchiostro originali Epson.
- Controllare la spia dell'inchiostro Δ . Se la spia lampeggia, sostituire la cartuccia di inchiostro corrispondente.
➔ Vedere "Sostituzione di una cartuccia di inchiostro" a pagina 90.
- Assicurarsi che il tipo di etichetta selezionato nel driver della stampante sia adatto al tipo di disco caricato nel prodotto.
➔ Vedere "Pubblicazione di dischi" a pagina 24.

Disallineamento verticale

- Eseguire l'utility di allineamento delle testine di stampa.
➔ Vedere "Allineamento della testina di stampa" a pagina 98.
- Assicurarsi che il tipo di etichetta selezionato nel driver della stampante sia adatto al tipo di disco caricato nel prodotto.
➔ Vedere "Pubblicazione di dischi" a pagina 24.

Strisce

- Assicurarsi che il lato stampabile del disco nello stacker sia rivolto verso l'alto.
- Eseguire l'utility di pulizia delle testine per pulire gli ugelli d'inchiostro ostruiti.
➔ Vedere "Pulizia della testina di stampa" a pagina 96.
- Assicurarsi che il tipo di etichetta selezionato nel driver della stampante sia adatto al tipo di disco caricato nel prodotto.
➔ Vedere "Pubblicazione di dischi" a pagina 24.
- Per via delle variazioni nella qualità dei dischi, i risultati di stampa prodotti con lo stesso tipo di dischi e con gli stessi dati potrebbero non essere gli stessi.

Colori mancanti o non corretti

- Regolare le impostazioni relative ai colori nell'applicazione o nelle impostazioni del driver della stampante.
Controllare la finestra Principale.
Per informazioni dettagliate, consultare la Guida in linea del driver della stampante.
- Eseguire l'utilità di pulizia delle testine.
➔ Vedere "Pulizia della testina di stampa" a pagina 96.
- Controllare la spia dell'inchiostro Δ . Se la spia lampeggia, sostituire la cartuccia di inchiostro corrispondente.
➔ Vedere "Sostituzione di una cartuccia di inchiostro" a pagina 90.
- Se è appena stata sostituita una cartuccia di inchiostro, assicurarsi che la data sulla confezione non sia scaduta. Se il prodotto non è stato utilizzato per un lungo periodo di tempo, sostituire le cartucce di inchiostro.
➔ Vedere "Sostituzione di una cartuccia di inchiostro" a pagina 90.

Stampa sfocata o macchiata

- Utilizzare cartucce di inchiostro originali Epson.
- Assicurarsi che il prodotto sia collocato su una superficie piana e stabile che si estenda oltre la base in tutte le direzioni. Se è inclinato, il prodotto non funzionerà in modo corretto.
- Assicurarsi che il disco non sia danneggiato, sporco o troppo vecchio.
- Assicurarsi che il disco sia asciutto e che il lato stampabile sia rivolto verso l'alto.
- Assicurarsi che il tipo di etichetta selezionato nel driver della stampante sia adatto al tipo di disco caricato nel prodotto.
➔ Vedere "Pubblicazione di dischi" a pagina 24.
- Non toccare o permettere che oggetti esterni entrino a contatto con il lato stampato di un disco con finitura lucida. Dopo aver stampato su un disco lucido, attendere alcune ore affinché l'inchiostro si fissi prima di maneggiarlo.
- Eseguire l'utilità di pulizia delle testine.
➔ Vedere "Pulizia della testina di stampa" a pagina 96.

Problemi di stampa vari

Caratteri non corretti o alterati

- Eliminare eventuali lavori sospesi dallo Spooler di Windows.
- Spegnere il prodotto e il computer. Assicurarsi che il cavo di interfaccia del prodotto sia collegato saldamente.
- Disinstallare il driver della stampante, quindi installarlo nuovamente.
➔ Vedere “Disinstallazione del software” a pagina 23.

Margini non corretti

- Controllare le impostazioni Diametro interno/esterno nell’applicazione, accertandosi che i margini rientrino nell’area stampabile del disco.
➔ Vedere “Area stampabile” a pagina 138.
- Assicurarsi che le impostazioni del driver della stampante siano appropriate per il formato dell’etichetta usato.
Controllare la finestra Principale.
Per informazioni dettagliate, consultare la Guida in linea del driver della stampante.
- Disinstallare il driver della stampante, quindi installarlo nuovamente.
➔ Vedere “Disinstallazione del software” a pagina 23.
- La posizione di stampa potrebbe risultare spostata a seconda del disco utilizzato.
Eseguire l’allineamento delle testine di stampa o la correzione della posizione iniziale.
➔ Vedere “Correzione della posizione di stampa” a pagina 99.
- L’area inchiostroabile potrebbe essere spostata dal centro del disco. Pertanto, la stampa potrebbe risultare in una posizione diversa rispetto all’area inchiostroabile. Controllare che l’area inchiostroabile non sia spostata dal centro del disco o dal bordo esterno.

La stampa risulta leggermente storta

- Eseguire le utility di controllo degli ugelli, di pulizia delle testine di stampa e di allineamento delle testine di stampa.

Lato stampato macchiato o segnato

- Selezionare il formato disco appropriato nelle impostazioni del driver della stampante.
- Disinstallare il driver della stampante, quindi installarlo nuovamente.
 - ➔ Vedere “Disinstallazione del software” a pagina 23.

Stampa troppo lenta

- Assicurarsi che il tipo di etichetta selezionato nel driver della stampante sia adatto al tipo di disco caricato nel prodotto.
 - ➔ Vedere “Pubblicazione di dischi” a pagina 24.
- Chiudere le applicazioni non necessarie.
- Verificare che la casella di controllo Alta velocità sia selezionata nel driver della stampante.
- Se si stampa in modo continuo per un periodo prolungato, l'alimentazione dei dischi potrebbe venire interrotta momentaneamente o la stampa potrebbe arrestarsi per qualche istante. Ciò si verifica per rallentare la velocità di stampa e impedire che il meccanismo del prodotto si surriscaldi con conseguente danneggiamento. Se ciò si verifica, è possibile continuare a stampare; tuttavia, si consiglia di interrompere le operazioni e di lasciare acceso il prodotto per circa 30 minuti. (Sono necessarie circa 3 ore per ripristinare il funzionamento normale del prodotto.) Una volta ripresa la stampa, la velocità di stampa risulterà normale.
- Disinstallare il driver della stampante, quindi installarlo nuovamente.
 - ➔ Vedere “Disinstallazione del software” a pagina 23.

L'inchiostro aderisce sulla superficie di registrazione

- In base al tipo di disco, se i supporti vengono impilati subito dopo la stampa, l'inchiostro potrebbe aderire sulla superficie di registrazione. Verificare il tipo di disco prima dell'uso.
- Mantenere la superficie stampata lontana dagli altri dischi fino alla completa asciugatura del disco stampato: in caso contrario la stampa potrebbe deteriorarsi o imbrattarsi nei punti di contatto tra i dischi.

Il prodotto non funziona

Tutte le spie sono spente

- Premere il tasto di alimentazione  per accertarsi che il prodotto sia acceso.
- Spegnerne il prodotto e assicurarsi che il cavo di alimentazione sia collegato saldamente.
- Assicurarsi che la presa elettrica funzioni e che non sia controllata da un interruttore o da un timer.

Le spie si accendono e si spengono subito



La tensione del prodotto potrebbe non corrispondere a quella della presa elettrica. Spegnerne il prodotto e scollegarlo immediatamente. Quindi, controllare la targhetta posta sul retro del prodotto.



Attenzione:

Se la tensione non corrisponde a quella della presa, NON RICOLLEGARE IL PRODOTTO. Contattare il rivenditore.

Solo la spia di alimentazione è accesa

- Se si preme il tasto di alimentazione  leggermente, il prodotto potrebbe non accendersi anche se la spia di alimentazione  lampeggia per un istante. Premere il tasto con decisione.
- Spegnerne il prodotto e il computer. Assicurarsi che il cavo di interfaccia del prodotto sia collegato saldamente.
- Se si sta tentando di stampare un'immagine grande, il computer potrebbe non disporre di una quantità di memoria sufficiente. Provare a ridurre la risoluzione dell'immagine o a stampare l'immagine dopo averne ridotto le dimensioni. È probabile che risulti necessario installare ulteriore memoria nel computer in uso.
- Disinstallare il driver della stampante, quindi installarlo nuovamente.
➔ Vedere "Disinstallazione del software" a pagina 23.

La spia inchiostro lampeggia o si accende dopo la sostituzione della cartuccia

Assicurarsi che la cartuccia di inchiostro sia installata correttamente.

Impossibile installare il software

- ❑ Il cavo USB è scollegato? Assicurarsi che il cavo USB sia collegato saldamente.
- ❑ Il cavo USB è idoneo al computer e ai requisiti del prodotto? Il cavo USB da utilizzare per collegare il computer e il prodotto è di tipo USB 3.0 o 2.0.
- ❑ Lo spazio libero sul disco rigido è sufficiente? Se il disco rigido non dispone di spazio libero sufficiente, il software non può essere installato.
➔ Vedere “Requisiti di sistema” a pagina 14.
- ❑ È stato effettuato l’accesso come utente con privilegi di amministratore (appartenente al gruppo Amministratori) in Windows? Per installare il software, effettuare l’accesso come utente con privilegi di amministratore (appartenente al gruppo Amministratori).
- ❑ Viene utilizzato un hub USB? Il cavo USB deve essere collegato direttamente dal PC al prodotto.
- ❑ È installato Windows Media Player? Windows Media Player deve essere installato prima di installare Total Disc Maker.
- ❑ Il dispositivo di output non può essere riconosciuto in un ambiente in cui è installato Windows Media Player 7. In questo caso, disinstallare EPSON Total Disc Maker e riavviare il computer, quindi reinstallare EPSON Total Disc Maker.
- ❑ Se le impostazioni internazionali del sistema sono diverse da quelle dell’utente, l’installazione potrebbe non essere eseguita correttamente. Assicurarsi di adottare le stesse impostazioni internazionali per il sistema e per l’utente prima di procedere all’installazione.

Per installare il software, spegnere il prodotto e avviare l’installazione.

Viene visualizzato il messaggio di errore relativo alla cartuccia di manutenzione quasi piena

La cartuccia di manutenzione è quasi piena.

➔ Vedere “Sostituzione della cartuccia di manutenzione” a pagina 103.

Impossibile pubblicare il disco

Se l’utente è connesso come ospite e non riesce ad accedere al servizio, sarà necessario attivare Servizi terminal prima della pubblicazione (eccetto in Windows 10, Windows 8.1, Windows 8, Windows 7 o Windows Vista). Rivolgersi ad un amministratore per le impostazioni di Servizi terminal.

Impossibile leggere le informazioni del disco

Se compare il messaggio “Non è possibile leggere le informazioni del disco. È necessario effettuare l'accesso con privilegi di amministratore.”, accedere a Windows con privilegi di amministratore.

L'unità del prodotto non compare quando si fa clic sull'icona "Rimozione sicura dell'hardware"

In ambiente Windows Vista, l'unità del prodotto non viene visualizzata quando si fa clic sull'icona “Rimozione sicura dell'hardware”. Scollegare o spegnere il prodotto dopo aver spento il computer.

Il prodotto non viene riconosciuto

Se il prodotto non viene riconosciuto con EPSON Total Disc Setup dopo la sostituzione di una delle due unità, è possibile che l'unità non sia inserita correttamente. Spegner il prodotto, scollegare il cavo di alimentazione dalla presa elettrica e spingere con decisione l'unità sostitutiva fino in fondo.

Informazioni di assistenza

Per contattare l'Assistenza clienti

Prima di contattare Epson

Se il prodotto Epson presenta anomalie di funzionamento che non è possibile riuscire a risolvere applicando le soluzioni proposte nella documentazione del prodotto, contattare il centro di assistenza clienti. Se per la propria area nell'elenco seguente non figura alcun centro di assistenza, contattare il rivenditore presso cui è stato acquistato il prodotto.

Il centro di assistenza tecnica sarà in grado di fornire assistenza molto più rapidamente se si forniscono le seguenti informazioni:

- Numero di serie del prodotto
(normalmente, l'etichetta del numero di serie si trova sul retro del prodotto)
- Modello del prodotto
- Versione del software del prodotto
(fare clic su **Informazioni su...**, **Informazioni sulla versione** o su un pulsante simile nel software del prodotto)
- Marca e modello del computer
- Il nome e la versione del sistema operativo del computer
- Nome e versione delle applicazioni usate di solito con il prodotto

Assistenza per utenti in Europa (EMEA)

Per informazioni, supporto e servizi di assistenza, contattare:

URL del sito Web: <http://www.epson-europe.com>

Oppure contattare il proprio distributore locale o l'ufficio commerciale Epson.

Se sono necessari i driver più aggiornati, le risposte alle domande ricorrenti (FAQ), i manuali o altro materiale scaricabile, accedere al sito all'indirizzo:

<http://download.epson-biz.com/?service=dp>

Informazioni sul prodotto

Parti del prodotto e funzioni del pannello di controllo

Parti del prodotto

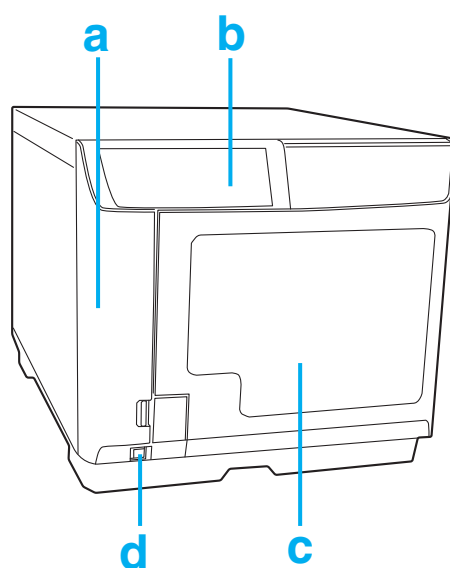

- a. Sportello delle cartucce di inchiostro: custodisce le cartucce di inchiostro. Aprire solo per installare o sostituire le cartucce di inchiostro.
- b. Pannello di controllo: utilizzare i pulsanti e controllare le spie per controllare il prodotto. Per informazioni dettagliate, vedere la sezione successiva.
- c. sportello dei dispositivi: aprire per caricare o estrarre i dischi.
- d. Tasto di alimentazione: accende o spegne il prodotto.

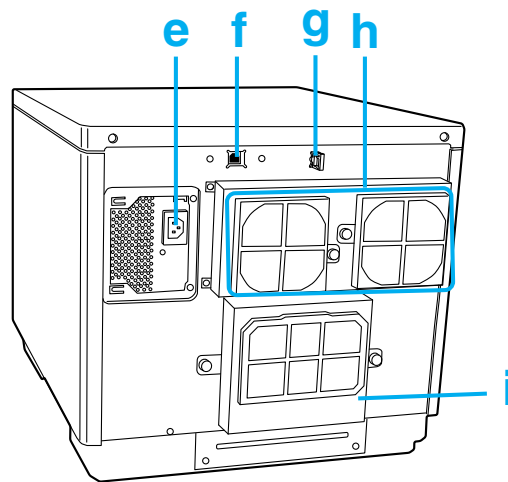

- e. Ingresso CA: collegare il cavo di alimentazione.
- f. Connettore USB: collegano un cavo USB dal computer al prodotto.
- g. Passacavo interfaccia: utilizzarlo per orientare e fissare il cavo.
- h. Feritoie di ventilazione: lasciare almeno 10 cm (3,94") tra il retro del prodotto e la parete per assicurare un'opportuna ventilazione.
- i. Sportello della cartuccia di manutenzione: aprire questo sportello per sostituire la cartuccia di manutenzione o per rimuovere un disco incastrato nel vassoio della stampante.

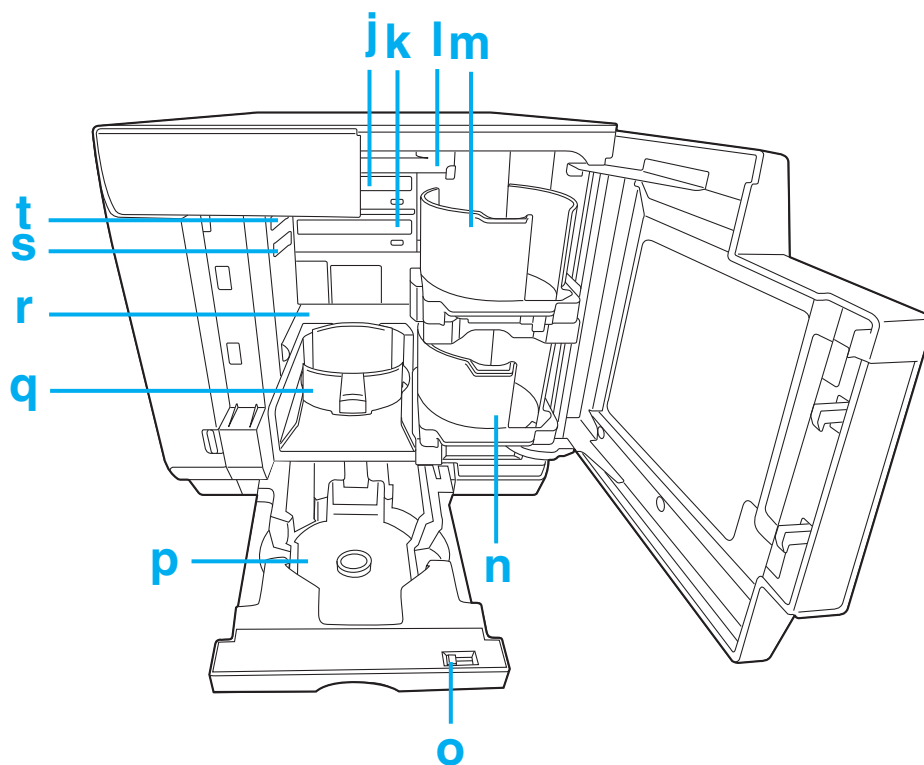

- j. Unità 1: esegue la scrittura/lettura sulla superficie di registrazione dei dischi.
- k. Unità 2: esegue la scrittura/lettura sulla superficie di registrazione dei dischi.
- l. Braccio: trasporta i dischi.
- m. Stacker 1: utilizzare lo stacker 1 come stacker di input dei dischi. Contiene fino a 50 dischi.
- n. Stacker 2: utilizzare lo stacker 2 come stacker di input o output dei dischi. Contiene fino a circa 50 dischi.
- o. Leva di bloccaggio: utilizzare la leva per bloccare o sbloccare lo stacker 4. Bloccare la leva se si utilizza lo stacker 3.
- p. Stacker 3: utilizzare lo stacker 3 come stacker di output dei dischi. Contiene fino a circa 50 dischi.
- q. Stacker 4: utilizzare lo stacker 4 come stacker di output dei dischi. Contiene fino a circa 5 dischi.
- r. Stampante: stampa sulla superficie dell'etichetta dei dischi.
- s. Leva di sblocco dell'unità 2: utilizzare questa leva per sbloccare l'unità 2.
- t. Leva di sblocco dell'unità 1: utilizzare questa leva per sbloccare l'unità 1.



Pannello di controllo



Pulsanti

Pulsante	Funzione
 pulizia	Tenere premuto per 3 secondi per pulire la testina di stampa.

Spie luminose

Spia luminosa	Descrizione
 Alimentazione	È accesa quando il prodotto è acceso. Lampeggia durante l'inizializzazione del prodotto, dopo la sostituzione di una cartuccia di inchiostro, il caricamento dell'inchiostro o la pulizia della testina di stampa.
BUSY	Lampeggia durante l'elaborazione dei lavori.
ERROR	È accesa quando lo sportello è aperto o quando si verifica un problema al trasferimento dei dischi, allo stacker, all'unità o alla stampante. Lampeggia se si verifica un problema con il prodotto.
 INK	È accesa quando una cartuccia d'inchiostro deve essere sostituita o non è stata inserita correttamente. Lampeggia quando il livello di inchiostro è scarso. Tutte le cartucce INCHIOSTRO lampeggiano rapidamente quando una cartuccia di manutenzione deve essere sostituita o non è stata inserita correttamente.
 STACKER	È accesa se lo stacker è sovraccarico di dischi o se lo stacker 3 non viene rimosso quando è impostato su Non usare in Modo Standard, in Modo External Output e in Modalità rilettrura. Lampeggia se lo stacker non è installato correttamente o se non contiene dischi. Se la spia dello stacker 4 lampeggia rapidamente, non estrarre lo stacker 4.

Per informazioni dettagliate sugli stati di errore, vedere le seguenti istruzioni.

➔ Vedere a pagina 107.

Materiali di consumo e opzioni

Per l'acquisto di materiali di consumo e opzioni, consultare il rivenditore dove è stato acquistato il prodotto o accedere a uno dei due seguenti siti:

<http://www.epson-europe.com> (Europa)

<http://www.discproducer.epson.com> (Stati Uniti e Canada)

Prodotto		Nome del prodotto	Numero di prodotto
Cartuccia d'inchiostro	Cyan (Ciano)	PJIC1(C)	C13S020447
	Light Cyan (Ciano chiaro)	PJIC2(LC)	C13S020448
	Light Magenta (Magenta chiaro)	PJIC3(LM)	C13S020449
	Magenta	PJIC4(M)	C13S020450
	Yellow (Giallo)	PJIC5(Y)	C13S020451
	Black (Nero)	PJIC6(K)	C13S020452
Cartuccia di manutenzione		PJMB100	C13S020476
Unità BD		BDR-206PBE-2	C32C891001
		BDR-PR1EPA	C32C891006
Unità DVD		BDR-PR1EPDV	C32C891002
		BDW-PR1EPDV	C32C891008

Epson offre inoltre i CD-R, DVD-R e BD-R specificati per tutte le esigenze di scrittura e di stampa.

Specifiche tecniche

Dischi

**Attenzione:**

È possibile scrivere/stampare solo dischi CD/DVD/BD del diametro di 12 cm (4,72"). I dischi da 80 mm (3,15") non sono supportati.

Nota:

- Poiché la qualità di una particolare marca o di un tipo di disco può essere cambiata dal produttore in qualsiasi momento, Epson non può assicurare la qualità di tutte le marche o i tipi di dischi. Prima di acquistare o stampare grandi quantità di dischi, si raccomanda di eseguire sempre una prova con dei campioni.
- I dischi di qualità scadente possono ridurre la qualità di stampa e causare inceppamenti o altri problemi. In questi casi, passare a dischi di qualità superiore.
- I dischi specificati sono idonei per stampanti a getto d'inchiostro.
- I dischi specificati sono dotati di un'area inchiostroabile adesiva e umettata sulla superficie dell'etichetta. Se i dischi vengono archiviati e sono impilati, soprattutto a umidità e temperature elevate, potrebbero aderire tra loro. Se si utilizza una macchina per la duplicazione automatica, controllare i dischi prima dell'uso.
- Trattare con cautela la superficie di registrazione (lato colorato blu/verde) e la superficie di stampa, evitando la presenza di ditate, sporco, polvere, acqua o graffi. La polvere e lo sporco sulla superficie di registrazione possono essere rimossi strofinando delicatamente con un panno morbido e asciutto, con prodotti di pulizia per dischi disponibili sul mercato o con alcol etilico.

CD/DVD/BD:

Tipo	CD-R/DVD-R 4,7GB/DVD+R 4,7GB/DVD-R DL 8,5GB/DVD+R DL 8,5GB/BD-R/BD-R DL
Lato etichetta	Stampabile Le etichette lucide diverse dai dischi specificati non sono supportate.
Dischi specificati	CD-R, DVD-R, BD-R

Note per la manipolazione dei dischi

Note sull'uso dei dischi

- Non toccare la superficie di scrittura quando si maneggia un disco.
- Maneggiare con cura, in modo che sulle superfici dell'etichetta e di registrazione non restino impronte, polvere, sporco, gocce d'acqua o graffi.
- Non lasciare cadere o urtare i dischi.

- Non sottoporli a forze eccessive, come nel caso in cui vengano piegati o fermati con una graffetta.
- Non attaccare adesivi sul disco. In caso contrario, il disco potrebbe non essere registrato o riprodotto.
- Non utilizzarli in ambienti saturi di polvere o sporco.
- Se le operazioni di scrittura e stampa avvengono separatamente, si raccomanda di eseguire prima la scrittura e poi la stampa.
- Se si lasciano i dischi nello stacker, esiste il rischio che possano aderire tra loro.
- Dopo la stampa, lasciare asciugare i dischi naturalmente. Se dopo la stampa la superficie viene toccata con le mani o è soggetta a spruzzi d'acqua, la stampa potrebbe sfocarsi o la superficie potrebbe aderire.
- La stampa può essere eseguita solo sull'apposito lato. Per la stampa manuale, utilizzare materiali per scrittura a punta morbida, come un pennarello, e non una penna a sfera. Inoltre, una volta eseguita la stampa, non cancellare.
- Non utilizzare i dischi con meccanismi di carica automatici, con unità che hanno un meccanismo di supporto più largo di 33 mm o con unità per auto. A seconda delle condizioni ambientali, le superfici di stampa potrebbero aderire.
- Per motivi di compatibilità, i CD/DVD/BD pubblicati potrebbero non essere leggibili su unità o lettori di tipo diverso.
- La superficie di registrazione ha una proiezione ad anelli concentrici, denominata anello di protezione. A seconda del disco, la proiezione dell'anello di protezione può avere dimensioni più o meno ridotte e causare l'adesione del disco prima di stampare. Si consiglia di controllare i dischi prima dell'uso.
- I dischi specificati sono dotati di un'area inchiostroabile adesiva e umettata sulla superficie dell'etichetta. Se i dischi vengono archiviati e sono impilati, specie a umidità e temperature elevate, potrebbero aderire tra loro. Se si utilizza una macchina per la duplicazione automatica, controllare i dischi prima dell'uso.

Note sulla conservazione dei dischi

- Non riporre i dischi alla luce diretta del sole o in prossimità di fonti di calore o, ancora, in ambienti ad elevata temperatura e umidità.
- Non conservare i dischi in luoghi in cui si verificano forti oscillazioni di temperatura, poiché ciò potrebbe produrre fenomeni di condensa.
- Non riporre oggetti al di sopra dei dischi.

- ❑ Per l'archiviazione, tenere i dischi in apposite custodie ed evitare il contatto tra pellicole o carta e la superficie di stampa. In caso contrario, la superficie di stampa potrebbe graffiarsi.
- ❑ Non archiviare i dischi all'interno di custodie soffici o all'interno di borse che possano entrare a diretto contatto con la superficie di stampa. In questo caso possono verificarsi scolorimenti, uno sbiadimento o un trasferimento del colore alla superficie di contatto.
- ❑ Evitare di archiviare i dischi con la superficie di stampa parzialmente coperta, poiché ciò potrebbe causare macchie o scolorimenti.
- ❑ Se i dati sono importanti, si consiglia di effettuare un backup. Il backup è inoltre consigliato a scadenze periodiche in tutti casi di archiviazione a lungo termine.
- ❑ Non archiviare i dischi a temperature e umidità elevate. In caso contrario, la superficie di stampa potrebbe risultare sfocata o aderire.

Area stampabile

L'area stampabile è l'area disponibile per la stampa delle etichette.

L'area stampabile può essere configurata dalla schermata Imposta diametro interno/esterno di EPSON Total Disc Maker.

In Imposta diametro interno/esterno, è possibile selezionare Standard, Panoramico o impostare manualmente.

La seguente immagine mostra l'area stampabile nei formati Standard e Panoramico. La stampa sarà eseguita all'interno dell'area grigia.

CD/DVD/BD:

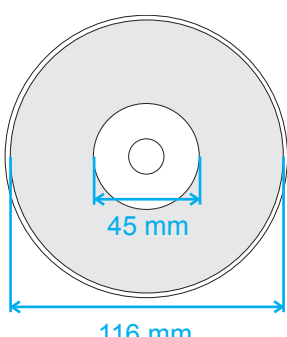
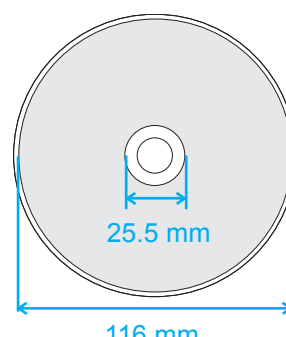
CD/DVD/BD standard da 12 cm (4,72")		CD/DVD/BD panoramico da 12 cm (4,72")	
			
Diametro interno	Diametro esterno	Diametro interno	Diametro esterno
45 mm (1,77")	116 mm (4,57")	25,5 mm (1,00")	116 mm (4,57")

**Attenzione:**

- ❑ *Verificare che il diametro interno e il diametro esterno siano compresi entro i valori indicati sopra. Se la stampa avviene su sezioni esterne all'area stampabile, l'unità CD/DVD/BD potrebbe danneggiarsi.*

- ❑ *EPSON Total Disc Maker può essere configurato da un diametro interno di 18 mm a un diametro esterno di 119,4 mm (da 0,71 a 4,70"). Tuttavia la stampa al di fuori dell'area stampabile (da 45 a 116 mm) potrebbe causare l'adesione, macchie sul vassoio dei dischi, la formazione di strati di stampa o sbavature. Si consiglia di controllare il tipo di disco prima dell'uso.*

- ❑ *Se la stampa supera i limiti dell'area stampabile (strato che assorbe l'inchiostro) del disco, l'inchiostro potrebbe non fissarsi. Prima della configurazione, controllare l'area stampabile per l'etichetta del disco in uso.*

- ❑ *Precauzioni per l'impostazione dell'area stampabile*
 - Verificare che l'area stampabile impostata non superi l'area stampabile effettiva sul disco in uso.*
 - Controllare l'eventuale uniformità del colore della stampa eseguita sul bordo interno (anello di protezione).*
 - La stampa sul bordo interno (anello di protezione) può causare l'adesione dell'inchiostro o dei dischi e la cancellazione dell'inchiostro dopo la stampa.*

- ❑ *Misure da adottare per la stampa esterna all'area stampabile*
 - Se si stampa oltre il diametro interno, con conseguenti adesioni dell'inchiostro o dei dischi e perdite di inchiostro, adottare le seguenti misure per evitare problemi.*
 - Impostare Asciugatura nella schermata di impostazione del driver della stampante, quindi stampare. Anche se il numero di dischi prodotti sarà inferiore, verranno evitati o ridotti eventuali problemi poiché il disco verrà espulso dopo il tempo impostato.*
 - Selezionare Pubblica dopo Nascondi area bordo. Se si stampa da un'altra applicazione, eseguire la configurazione tramite le impostazioni di etichetta definite dall'utente nel driver della stampante. Se si stampa da Total Disc Maker, configurare tramite Imposta diametro interno/esterno.*

Nota:

Se si utilizza un software disponibile sul mercato che supporta la stampa di dischi, è necessario configurare le seguenti impostazioni.

Dimensione	124 x 124 mm (4,88 x 4,88")
Tipo	Etichetta CD/DVD, etichetta CD/DVD alta risol, etichetta CD/DVD specif. Epson
Margini su tutti i lati	2 mm (0,08")

Cartucce di inchiostro

Colore	Black (nero), Yellow (giallo), Magenta, Light Magenta (magenta chiaro), Cyan (ciano), Light Cyan (ciano chiaro)
Durata	Utilizzare entro 6 mesi dall'apertura della confezione.
Temperatura	Immagazzinamento: da -20 a 40 °C (da -4 a 104 °F) 1 mese a 40 °C (104 °F)

**Attenzione:**

- ❑ *Epson raccomanda l'uso di cartucce di inchiostro originali Epson. Prodotti di altre marche potrebbero provocare danni alla stampante non coperti dalle condizioni di garanzia Epson e, in determinate circostanze, potrebbero causare un funzionamento non corretto della stampante.*
- ❑ *Utilizzare la cartuccia di inchiostro prima della data di scadenza stampata sulla confezione.*
- ❑ *Non ricaricare le cartucce di inchiostro. Prodotti di altre marche potrebbero provocare danni alla stampante non coperti dalle condizioni di garanzia Epson e, in determinate circostanze, potrebbero causare un funzionamento non corretto della stampante.*

Nota:

- ❑ *Le cartucce d'inchiostro fornite assieme alla stampante vengono parzialmente utilizzate durante l'installazione iniziale. Per poter realizzare stampe di elevata qualità, le testine di stampa del prodotto devono essere completamente cariche d'inchiostro. Questo processo viene compiuto una sola volta e determina il consumo di una considerevole quantità di inchiostro: per questo motivo tali cartucce stampano meno pagine rispetto alle successive cartucce di inchiostro.*
- ❑ *Non custodire le cartucce di inchiostro a temperature troppo basse o elevate oppure alla luce solare diretta.*
- ❑ *Per assicurare una qualità di stampa superiore e per consentire la protezione delle testine di stampa, nella cartuccia viene conservata una certa quantità d'inchiostro anche quando il prodotto ne indica la sostituzione. I rendimenti stimati non comprendono tale riserva.*
- ❑ *I rendimenti delle cartucce variano considerevolmente in base all'immagine stampata, alle impostazioni di stampa, al tipo di disco, alla frequenza d'uso e alla temperatura. Per garantire la qualità di stampa, una quantità variabile di inchiostro resta nella cartuccia dopo l'accensione della spia "sostituzione cartuccia". Questo prodotto viene consegnato con cartucce piene. Parte dell'inchiostro delle prime cartucce viene utilizzato per caricare la stampante. Per maggiori informazioni sulle cartucce, vedere il sito www.discproducer.epson.com.*
- ❑ *Anche selezionando Nero, vengono utilizzati tutti i colori di inchiostro. Tale operazione ha la funzione di mantenere la qualità di stampa e la testina di stampa in condizioni ottimali.*

Elaborazione lavoro

Velocità di elaborazione dei lavori	Scrittura e stampa	CD	30 dischi/hr Con CD-R raccomandati EPSON, velocità dell'unità 40x, scrittura di 600 MB di dati e stampa bidirezionale/veloce.
		DVD	15 dischi/hr Con DVD-R raccomandati EPSON, velocità dell'unità 12x, scrittura di 3,8 GB di dati e stampa bidirezionale/veloce.
		BD	8,5 dischi/hr Con BD-R specificati da EPSON, velocità dell'unità 8x, scrittura di 23,8 GB e stampa veloce/bidirezionale.
	Solo stampa	Qualità/Velocità: (2)	65 dischi/hr Stampa bidirezionale
		Qualità/Velocità: (1)	45 dischi/hr Stampa bidirezionale
Direzione di stampa		Bidirezionale, unidirezionale	

Nota:

- La velocità di scrittura effettiva potrebbe risultare inferiore a quella impostata: ciò dipende dalle caratteristiche del disco o del computer in uso.
- I valori su indicati si basano su Windows 7 a 64 bit e su un'interfaccia USB 3.0 (Super-Speed).

Numero di prodotti collegabili a un computer

Numero di prodotti collegabili a un computer*1	Scrittura e stampa	CD	3
		DVD/BD	1
	Solo stampa		6

*1 Numero garantito di prodotti in grado di elaborare contemporaneamente i lavori pubblicati da un PC collegato.

Stampa

Metodo di stampa		Getto d'inchiostro a richiesta	
Testine	Numero di ugelli	180 per colore	
Risoluzione		Impost. modo stampa (Qualità/Velocità)	(1): 1,440 x 1,440 dpi (2): 1,440 x 720 dpi

dpi: numero di punti per 25,4 mm (dots per inch)

Velocità di scrittura

CD-R	40x / 32x / 24x / 16x / 10x / 4x
DVD-R	12x / 8x / 6x / 4x / 2,4x ^{*1} / 2x
DVD+R	12x / 8x / 6x / 4x / 2,4x / 2x ^{*2}
DVD-R DL	8x / 6x / 4x / 2,4x ^{*1} / 2x
DVD+R DL	8x / 6x / 4x / 2,4x / 2x ^{*2}
BD-R	8x ^{*3} / 6x / 4x / 2x
BD-R DL	8x ^{*3} / 6x / 4x / 2x

Nota:

*1: Se si seleziona 2,4x alla voce DVD-R/DVD-R DL, la velocità di scrittura sarà impostata su 2x.

*2: Se si seleziona 2x alla voce DVD+R/DVD+R DL, la velocità di scrittura sarà impostata su 2,4x.

*3: La velocità di scrittura 8x è possibile solo in caso di utilizzo di BD specificati da Epson per tale velocità di scrittura.

Specifiche meccaniche

Unità	Due unità, caricamento a vassoio
Capacità degli stacker	Stacker da 1 a 3: massimo 50 dischi circa Stacker 4: massimo 5 dischi circa
Dimensioni	Larghezza: 377 mm (14,8 pollici) Profondità: 493 mm (19,4 pollici) Altezza: 348 mm (13,7 pollici)
Peso	Circa 24 kg (53 lb) con gli accessori (escluso il cavo CA)

Specifiche elettriche

Tensione d'ingresso	CA da 100 a 240 V	
Frequenza nominale	Da 50 a 60 Hz	
Assorbimento di corrente nominale	1,0 A	
Consumo elettrico	In esercizio	Circa 52 W
	Modo Attesa	Circa 27 W

Nota:

Controllare la targhetta posta sul retro del prodotto per informazioni sulla tensione.

Specifiche ambientali

Temperatura	Funzionamento: da 10 a 35 °C (da 50 a 95 °F) Immagazzinamento: da -20 a 40 °C (da -4 a 104 °F) 1 mese a 40 °C (104 °F)
Umidità	Funzionamento:* ¹ umidità relativa dal 20 all'80% Immagazzinamento:* ¹ umidità relativa dal 5 all'85%

*1 Senza condensa

Standard e approvazioni

North America:	UL60950-1 CAN/CSA-C22.2 No.60950-1 FCC Part 15 Subpart B Class A ICES-003 Class A
Oceania:	Radiocommunications (Electromagnetic Compatibility) Standard , Class A
Europe:	CE Marking  http://www.epson.eu/conformity

Interfaccia

Conformità	USB 3.0/USB 2.0
Velocità di comunicazione	Super-Speed (5 Gbps) Alta velocità (480 Mbps)

Vita utile del prodotto

Vita utile della cartuccia di manutenzione: circa 30.000 dischi stampati

Si prevede che la cartuccia di manutenzione debba essere sostituita dopo circa 30.000 dischi. Ipotizzando la stampa di 3.000 dischi al mese in modalità bidirezionale. I risultati effettivi variano in base a fattori quali le immagini stampate, le impostazioni di stampa, i tipi di supporto, la frequenza d'uso e la temperatura.

Durata utile dell'unità BD:

Apertura e chiusura del vassoio dell'unità: 30.000 volte
1.000 ore (solo CD: 500 ore, solo DVD: 500 ore, solo BD: 1.000 ore)
Tempo di scrittura/lettura: 2.000 ore

Durata utile dell'unità DVD:

Apertura e chiusura del vassoio dell'unità: 30.000 volte
1.000 ore (solo CD: 500 ore, solo DVD: 500 ore)
Tempo di scrittura/lettura: 2000 ore