

PP-100II

Guia do Utilizador

M00055505PT

Disc producer™

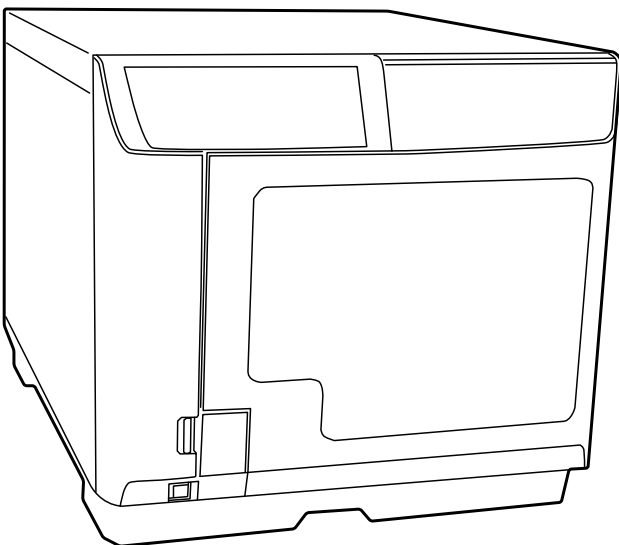

Direitos de Autor e Marcas Comerciais

Esta publicação não pode ser integral ou parcialmente reproduzida, arquivada nem transmitida por qualquer processo electrónico, mecânico, fotocópia, gravação ou outro, sem autorização prévia por escrito da Seiko Epson Corporation. Não é assumida qualquer responsabilidade relativa a patentes no que diz respeito à utilização da informação contida neste documento. Embora tenham sido tomadas todas as precauções necessárias na preparação deste manual, a Seiko Epson Corporation não assume qualquer responsabilidade por possíveis erros ou omissões. Também não é assumida qualquer responsabilidade por danos resultantes da utilização da informação contida neste documento.

O comprador deste produto ou terceiros não podem responsabilizar a Seiko Epson Corporation, ou as suas filiais, por quaisquer danos, perdas, custos ou despesas incorridos por ele ou por terceiros, resultantes de: acidentes, abusos ou má utilização do produto, de modificações não autorizadas, reparações ou alterações do produto, ou que resultem ainda (excluindo os E.U.A.) da não observância estrita das instruções de utilização e de manutenção estabelecidas pela Seiko Epson Corporation.

A Seiko Epson Corporation não se responsabiliza por quaisquer avarias ou problemas provocados pela utilização de opções ou consumíveis não reconhecidos pela Seiko Epson Corporation como sendo produtos genuínos da Epson ou produtos aprovados pela Epson.

"EPSON" é uma marca registada da Seiko Epson Corporation. "Exceed Your Vision" é uma marca registada ou marca comercial da Seiko Epson Corporation. Todas as outras marcas comerciais são propriedade dos respectivos proprietários e utilizadas apenas para fins de identificação.

Microsoft, Windows, Windows Vista e Windows Server são marcas registadas da Microsoft Corporation nos E.U.A. e/ou noutros países.

Aviso geral: Todos os outros nomes de produtos referidos ao longo do manual têm uma finalidade meramente informativa, podendo ser marcas registadas das respectivas empresas. A Epson não detém quaisquer direitos sobre essas marcas.

AVISO: O conteúdo deste manual está sujeito a alterações sem aviso prévio.

©Seiko Epson Corporation 2012-2016. Todos os direitos reservados.

Índice

Direitos de Autor e Marcas Comerciais

Aviso Importante e Instruções de Segurança

Nota Importante	8
Instruções de Segurança Importantes	8
Instalar o produto	8
Escolher um local para o produto	9
Utilizar o produto	10
Manusear tinteiros	11
Aviso para discos CD/DVD/BD	12
Informação relativa a perdas incidentais provocadas pela utilização deste produto . . .	12
Limitação de utilização	12
AVISO	13
Indicação do fabricante e do importador de acordo com os requisitos da directiva 2011/65/UE (RoHS)	13
Simbologia utilizada no manual	14

Capítulo 1 Utilizar o Software

Requisitos do Sistema	15
Utilizar o produto	15
Ecrãs e Procedimentos Descritos Neste Guia	17
Definir uma Pasta de Trabalho e Relatório	18
Adicionar o produto	19
Definir a Notificação da Conclusão de um Trabalho	20
Descrição Geral das Aplicações	21
EPSON Total Disc Maker	21
EPSON Total Disc Monitor	21
EPSON Total Disc Setup	21
Utilizar o EPSON Total Disc Maker	21
Iniciar o EPSON Total Disc Maker	22
Obter informações através da ajuda interactiva	22
Descrição Geral do Controlador da Impressora	22
Aceder ao controlador da impressora	22
Obter informações através da ajuda interactiva	23
Desinstalar Software	24

Capítulo 2 **Publicar Discos**

Introdução	25
Ligar/desligar a alimentação	25
Descrição geral dos modos de publicação	26
Modo de repetição	27
Definições de unidade	27
Número permitido de erros de leitura reversa (apenas para o modo de repetição)	28
Continuar a publicar, independentemente da ocorrência de erros de leitura reversa (apenas para o modo de repetição)	28
Definições de impressora	28
Aviso relativo à gravação e impressão de discos	29
Discos com Erro.	31
Precauções para a Duplicação de Discos.	32
Imprimir em discos com um software disponível no mercado	32
Aviso sobre a impressão do código de barras.	32
Modo padrão	34
Colocar discos	34
Aceder ao EPSON Total Disc Maker.	37
Registar dados.	37
Criar etiquetas	40
Efectuar as definições de empilhador	43
Publicar Discos	45
Modo de saída externa	47
Colocar discos	47
Aceder ao EPSON Total Disc Maker.	51
Registar dados.	52
Criar etiquetas	54
Efectuar as definições de empilhador	57
Publicar Discos	59
Modo de saída externa	61
Colocar discos	61
Aceder ao EPSON Total Disc Maker.	65
Registar dados.	66
Criar etiquetas	68
Efectuar as definições de empilhador	71
Publicar Discos	73
Modo de repetição.	75
Colocar discos	75
Aceder ao EPSON Total Disc Maker.	78
Definições da Repetição	78
Efectuar as definições de empilhador	81
Publicar Discos	83
Retirar Discos	85
Colocar a publicação em pausa	87

Retomar a publicação	88
Cancelar a Publicação	89
Publicação prioritária	90

Capítulo 3 Substituir Tinteiros

Verificar o Estado dos Tinteiros	91
Precauções na Substituição de Tinteiros	92
Substituir um Tinteiro	93

Capítulo 4 Manutenção do Produto

Verificar os Injectores da Cabeça de Impressão	98
Executar o utilitário Verificar injectores	98
Limpar a Cabeça de Impressão	99
Executar o utilitário Limpeza das cabeças	100
Utilizar as teclas do produto	101
Alinhar a Cabeça de Impressão	101
Executar o utilitário Alinhamento das cabeças de impressão	102
Corrigir a Posição de Impressão	102
Executar o utilitário Corrigir posição de impressão	102
Limpar o Produto	103
Limpar o exterior do produto	103
Limpar o interior do produto	104
Limpar o filtro	104
Obter Informações de Manutenção	106
Substituir a Caixa de Manutenção	106
Substituir a Unidade	107
Transportar o Produto	108

Capítulo 5 Resolução de Problemas

Diagnosticar o Problema	110
Indicadores de erro	110
EPSON Total Disc Monitor	119
Verificar o Estado do Produto	119
Utilizar o EPSON Total Disc Monitor	119
Alimentação Incorrecta de Discos ou do Tabuleiro de Discos	121
O disco não é alimentado	121
Alimentação de vários discos	122
Encravamentos de discos	122
Problema de Gravação/Leitura	124

Não consegue gravar no disco/ler o disco	124
Problemas com a Qualidade de Impressão	125
Faixas horizontais	126
Desalinhamento vertical	126
Faixas	126
Faltam cores ou há cores incorrectas	127
Impressão esborratada ou esbatida	127
Diversos Problemas de Impressão	128
Caracteres incorrectos ou cortados	128
Margens incorrectas	128
A impressão tem uma ligeira inclinação	128
A face impressa está esborratada ou arranhada	129
A impressão está demasiado lenta	129
A tinta adere à superfície de gravação	129
O Produto Não Funciona	130
Todos os indicadores luminosos estão apagados	130
Os indicadores luminosos acenderam e depois apagaram	130
Só está aceso o indicador luminoso de alimentação	130
O indicador luminoso de tinta está intermitente ou aceso depois de substituir um tinteiro	130
Não consegue instalar o software	131
O software apresenta a mensagem Caixa de Manutenção Quase Cheia	131
Não consegue publicar um disco	132
Não é possível ler as informações do disco	132
A unidade do produto não aparece quando clica no ícone “Remover o hardware com segurança”	132
O produto não é reconhecido	132

Apêndice A Onde Obter Ajuda

Contactar o Serviço de Assistência a Clientes	133
Antes de Contactar a Epson	133
Suporte técnico da Epson	133
Ajuda para Utilizadores na Europa (EMEA)	134

Apêndice B Informações Sobre o Produto

Descrição do Produto e Funções do Painel de Controlo	135
Descrição do Produto	135
Painel de Controlo	138
Consumíveis e Opções	139
Características Técnicas	139
Disco	139

Tinteiros	143
Processamento de trabalhos	145
Número de Produtos que é Possível Ligar a Um Computador	145
Impressão	146
Velocidade de gravação	146
Características mecânicas	146
Características eléctricas	147
Condições ambientais	147
Normas e certificações	148
Interface	148
Duração	148

Aviso Importante e Instruções de Segurança

Nota Importante

Pode utilizar o software para trabalhar com o EPSON PP-100II. Pode utilizar o EPSON PP-100II para copiar materiais para suportes de armazenamento, incluindo, entre outros, CDs, DVDs e BDs. Aceita respeitar os direitos dos detentores dos direitos de autor. A EPSON não terá qualquer responsabilidade, e a EPSON não poderá ser responsabilizada, por qualquer violação dos direitos de autor perpetrada por si ou pelos seus funcionários, representantes ou agentes.

Instruções de Segurança Importantes

Antes de utilizar o produto, leia todas as instruções apresentadas em seguida. Certifique-se igualmente de que lê todos os avisos e instruções indicados no produto.

Instalar o produto

Quando instalar o produto, tenha em atenção o seguinte:

- Não bloqueie nem tape as saídas de ventilação e as aberturas existentes no produto.
- Utilize apenas o tipo de fonte de energia indicado na etiqueta do produto.
- Utilize apenas o cabo de corrente fornecido com o produto. Se utilizar outro cabo, poderão ocorrer incêndios ou choques eléctricos.
- O cabo de corrente do produto só pode ser utilizado com este produto. Se o utilizar com outro tipo de equipamento, poderão ocorrer incêndios ou choques eléctricos.
- Certifique-se de que o cabo de alimentação CA cumpre a norma de segurança local relevante.
- Por motivos de segurança, certifique-se de que o cabo de corrente é ligado à terra.
- Evite utilizar tomadas no mesmo circuito de fotocopiadoras ou sistemas de ar condicionado que estão constantemente a ser ligados e desligados.

- Evite tomadas eléctricas controladas por interruptores de parede ou temporizadores automáticos.
- Mantenha todo o sistema informático afastado de potenciais fontes de interferência electromagnética, tais como altifalantes ou bases de telefones sem fios.
- Não utilize um cabo danificado ou que apresente desgaste.
- Se utilizar uma extensão com o produto, certifique-se de que a soma total da amperagem dos dispositivos ligados à extensão não excede a amperagem total da própria extensão. Certifique-se também de que a amperagem total de todos os dispositivos ligados à tomada de parede não excede a amperagem da tomada.
- Não tente reparar o produto.
- Desligue a ficha do produto da tomada de corrente e recorra aos serviços de um técnico qualificado nas seguintes condições:
Se o cabo de corrente ou a ficha estiverem danificados; se derramar algum líquido no produto; se o produto tiver caído ou se a caixa exterior estiver danificada; se o produto não funcionar correctamente ou apresentar uma diminuição de rendimento notória.
- Se pretender utilizar o produto na Alemanha, tenha em atenção que, para proteger o produto de curto-circuitos e sobrecargas, a instalação eléctrica do edifício deve estar protegida por um disjuntor de 10 a 16 A.
- Quando ligar o produto a um computador ou a outro dispositivo através de um cabo, certifique-se de os conectores ficam na posição correcta. Cada conector tem apenas uma posição correcta. Se inserir incorrectamente um conector, poderá danificar os dispositivos ligados através do cabo.
- Se a ficha estiver danificada, substitua o conjunto do cabo ou consulte um electricista. Se existirem fusíveis na ficha, substitua-os por fusíveis com o mesmo tamanho e especificações.
- Certifique-se de que instala as unidades especificadas quando substituir as unidades do produto.

Escolher um local para o produto



Quando escolher um local para o produto, tenha em atenção o seguinte:

- Coloque o produto sobre uma superfície plana, estável e ampla. Se colocar o produto perto da parede, certifique-se de que existe um espaço superior a 10 cm (3,94") entre o painel posterior do produto e a parede. O produto não funcionará correctamente se estiver inclinado.
- Deixe espaço suficiente na parte da frente do produto para possibilitar a abertura total da tampa dos discos.

- ❑ Evite locais sujeitos a variações bruscas de temperatura e humidade. Mantenha também o produto afastado de luz solar directa, luzes intensas ou fontes de calor.
- ❑ Evite locais sujeitos a pó, choques, vibrações ou fumo de cigarro.
- ❑ Deixe espaço suficiente à volta do produto para permitir uma ventilação adequada.
- ❑ Coloque o produto junto a uma tomada de parede, de modo a que a respectiva ficha possa ser retirada facilmente.

Utilizar o produto

Quando utilizar o produto, tenha em atenção o seguinte:

- ❑ Não introduza objectos no produto.
- ❑ Tenha cuidado para não derramar líquidos sobre o produto.
- ❑ Não utilize aerossóis que contenham gases inflamáveis no interior ou à volta do produto. Se o fizer, poderá provocar um incêndio.
- ❑ Desligue sempre o produto com a tecla de alimentação . Quando pressionar esta tecla, o indicador luminoso de alimentação  fica intermitente. Só deve desligar o produto ou o cabo de corrente quando o indicador luminoso de alimentação  deixar de estar intermitente.
- ❑ Deixe os tinteiros instalados. Retirar os tinteiros pode secar a cabeça de impressão e fazer com que o produto não imprima.
- ❑ Tenha cuidado para não entalar os dedos ao fechar a tampa dos discos.
- ❑ O produto utiliza chapas metálicas galvanizadas, o que poderá causar enferrujamento nas extremidades; no entanto, isso não prejudica o funcionamento do produto.
- ❑ Não coloque bebidas ou líquidos sobre o produto, uma vez que a introdução de líquido no produto pode causar uma avaria.
- ❑ Não abra a tampa dos discos durante a execução de um trabalho (quando o indicador de ocupado estiver intermitente), a não ser que haja uma instrução da aplicação para adicionar ou retirar discos. Isso poderá afectar a qualidade da gravação/leitura ou da impressão. Além disso, por motivos de segurança, não coloque as mãos no interior do produto enquanto este estiver a emitir um sinal sonoro, uma vez que o braço ainda está a mexer.
- ❑ O produto não pode ser utilizado como uma impressora partilhada se usar a definição de partilha do Windows.

Manusear tinteiros

Quando manusear tinteiros, tenha em atenção o seguinte:

- Mantenha os tinteiros fora do alcance das crianças. Não permita que estas os manuseiem ou ingiram o seu conteúdo.
- Não agite os tinteiros; se o fizer, a tinta pode verter.
- Tenha cuidado quando manusear os tinteiros usados, uma vez que pode ter ficado alguma tinta à volta da porta de fornecimento de tinta. Se a tinta entrar em contacto com a pele, lave a zona atingida com água e sabão. Se a tinta entrar em contacto com os olhos, lave-os imediatamente com água. Recorra a um médico se os problemas de visão não desaparecerem ao fim de algum tempo.
- Não retire nem rasgue a etiqueta existente no tinteiro; se o fizer, a tinta pode verter.
- O tinteiro deve ser instalado imediatamente após ser retirado da embalagem. Se deixar o tinteiro fora da embalagem durante um longo período de tempo antes de o utilizar, pode não ser possível imprimir normalmente.
- Utilize o tinteiro antes da data de validade indicada na embalagem.
- Não desmonte nem tente recarregar os tinteiros. Se o fizer, poderá danificar a cabeça de impressão.
- Depois de retirar o tinteiro de um local frio, deixe-o aquecer à temperatura ambiente pelo menos durante três horas antes de o utilizar.
- Guarde os tinteiros num local fresco e escuro.
- Não toque no circuito integrado (chip verde) situado na parte lateral do tinteiro. Se o fizer, poderá afectar o processo normal de funcionamento e de impressão.
- O circuito integrado do tinteiro regista uma série de informações relacionadas com o mesmo, como o respectivo estado, para que possa removê-lo e reinstalá-lo facilmente. No entanto, sempre que inserir um tinteiro, é gasta uma pequena quantidade de tinta, pois o produto efectua automaticamente um teste de fiabilidade.
- Não coloque os tinteiros com a área de fornecimento de tinta virada para baixo. Se o fizer, a tinta pode verter. Além disso, se existir sujidade na área de fornecimento de tinta, o produto pode não funcionar correctamente.

Aviso para discos CD/DVD/BD

Antes de utilizar o produto, deve verificar o seu funcionamento para se certificar de que a unidade está operacional. Da mesma forma, faça cópias de segurança dos dados contidos nos CDs/DVDs/BDs, se necessário. Os dados podem ficar danificados ou podem perder-se nos seguintes casos:

- Influência de ruído estático ou eléctrico
- Utilização incorrecta
- Avaria ou reparação
- Danos causados por desastre natural

A Epson não assume qualquer responsabilidade por dados perdidos ou danificados devido a causas não limitadas às indicadas na lista anterior, mesmo que o produto se encontre dentro do período de garantia.

Informação relativa a perdas incidentais provocadas pela utilização deste produto

Se não forem obtidos os resultados esperados deste produto, incluindo o software fornecido com o produto, não ofereceremos qualquer compensação por perdas incidentais resultantes desse facto, tais como despesas necessárias para utilizar o produto e perda de ganhos que teriam sido obtidos através da utilização do produto.

Limitação de utilização

- Se este produto for utilizado em aplicações que necessitem de elevados níveis de fiabilidade/segurança, tais como dispositivos de transporte relacionados com aviação, transporte ferroviário, transporte marítimo, transporte automóvel, etc.; dispositivos de prevenção de desastres; vários dispositivos de segurança, etc.; ou dispositivos funcionais/de precisão, etc., deve utilizar o produto apenas depois de dar a devida atenção à inclusão de mecanismos redundantes e de prevenção contra falhas no design para manter a segurança e a fiabilidade total do sistema. Uma vez que este produto não foi concebido para utilização em aplicações que necessitem de elevados níveis de fiabilidade/segurança, tais como equipamento aeroespacial, equipamento de comunicação, equipamento de controlo de energia nuclear, equipamento médico relacionado com assistência médica directa, etc., use o seu discernimento no que diz respeito à adequação do produto após uma avaliação completa da situação.
- Quando pretender copiar um CD, DVD ou BD tem de ter em conta as seguintes condições: que o trabalho gravado nos discos não está sujeito a direitos de autor, que é detentor dos direitos de autor do trabalho, que tem autorização do autor ou que a cópia do trabalho para os discos está legalmente autorizada. Se estas condições não forem cumpridas, a cópia de um CD, DVD ou BD é ilegal e não deve ser feita.
- Este produto destina-se a utilização comercial e não a utilização doméstica.

AVISO

Este é um produto de Classe A. Num ambiente doméstico pode provocar interferências de rádio e, se isso acontecer, o utilizador terá de tomar as medidas necessárias para resolver o problema. A ligação de um cabo de interface não blindado a este produto invalida as normas de compatibilidade electromagnética (EMC) deste dispositivo. Qualquer alteração ou modificação que não seja expressamente autorizada pela Seiko Epson Corporation pode anular a sua autoridade para utilizar o equipamento.

Indicação do fabricante e do importador de acordo com os requisitos da directiva 2011/65/UE (RoHS)

Fabricante: SEIKO EPSON CORPORATION

Endereço: 3-5, Owa 3-chome, Suwa-shi,
Nagano-ken 392-8502 Japão

<http://www.epson.com/>

Importador: EPSON EUROPE B.V.

Endereço: Atlas Arena, Asia Building,
Hoogoorddreef 5,
1101 BA Amsterdam Zuidoost
The Netherlands

<http://www.epson.com/europe.html>

Simbologia utilizada no manual

A simbologia utilizada neste Guia do Utilizador e indicada em seguida tem os seguintes significados:



Atenção

Mensagens que têm de ser rigorosamente cumpridas a fim de evitar ferimentos no utilizador.



Importante

Mensagens que têm de ser cumpridas para evitar danos no equipamento.

Nota

Mensagens que contêm informações importantes e conselhos úteis para a utilização do produto.

Requisitos do Sistema

Utilizar o produto

Requisitos para Windows

Para poder utilizar este produto, terá de ter instalado no computador um dos sistemas operativos do Windows indicados em seguida.

Sistema operativo	Windows 10 (32 bits/64 bits) Home/Pro/Enterprise Windows 8.1 (32 bits/64 bits) Windows 8.1 Pro (32 bits/64 bits) Windows 8 (32 bits/64 bits) Windows 8 Pro (32 bits/64 bits) Windows 7 (32 bits/64 bits, SP1 ou posterior) Home Premium/Professional/Enterprise/Ultimate Windows Vista (32 bits/64 bits, SP2 ou posterior) Home Basic/Home Premium/Business/Enterprise/ Ultimate Windows XP (32 bits, SP3 ou posterior) Home Edition/Professional Windows Server 2012 R2 (64 bits) Standard/Essentials Windows Server 2012 (64 bits) Standard/Essentials Windows Server 2008 R2 (64 bits, SP1 ou posterior) Standard/Enterprise Windows Server 2008 (32 bits/64 bits, SP2 ou posterior) Standard/Enterprise Windows Server 2003 R2 (32 bits, SP2 ou posterior) Standard/Enterprise Windows Server 2003 (32 bits, SP2 ou posterior) Standard/Enterprise
--------------------------	--

Processador	Windows 10 Windows 8.1 Windows 8 Windows 7 Windows Vista Windows XP Windows Server 2003 R2 Windows Server 2003	Quando estão instaladas unidades de BD: Core DuoT2700/Core2Duo E6300 ou mais (ou processador compatível) Quando estão instaladas unidades de DVD: Intel Pentium 4 (ou processador compatível) 1,4 GHz ou processador mais rápido
	Windows Server 2012 R2 Windows Server 2012 Windows Server 2008 R2 Windows Server 2008	Quando estão instaladas unidades de BD: Core DuoT2700/Core2Duo E6300 ou mais (ou processador compatível) Quando estão instaladas unidades de DVD: Intel Pentium 4 (ou processador compatível) 2,0 GHz ou processador mais rápido
Memória	Windows 10 64 bits Windows 8.1 64 bits Windows 8 64 bits Windows 7 64 bits Windows Server 2012 R2 Windows Server 2012 Windows Server 2008 R2 Windows Server 2008	2 GB ou mais
	Windows 10 32 bits Windows 8.1 32 bits Windows 8 32 bits Windows 7 32 bits Windows Vista	1 GB ou mais
	Windows XP Windows Server 2003 R2 Windows Server 2003	Quando estão instaladas unidades de BD: 1 GB ou mais Quando estão instaladas unidades de DVD: 512 MB ou mais
Espaço disponível no disco rígido	Windows 10 64 bits Windows 8.1 64 bits Windows 8 64 bits Windows 7 64 bits	Quando estão instaladas unidades de BD: 100 GB ou mais Quando estão instaladas unidades de DVD: 30 GB ou mais
	Windows 10 32 bits Windows 8.1 32 bits Windows 8 32 bits Windows 7 32 bits	Quando estão instaladas unidades de BD: 100 GB ou mais Quando estão instaladas unidades de DVD: 26 GB ou mais
	Windows Vista	Quando estão instaladas unidades de BD: 100 GB ou mais Quando estão instaladas unidades de DVD: 25 GB ou mais
	Windows XP	Quando estão instaladas unidades de BD: 100 GB ou mais Quando estão instaladas unidades de DVD: 10 GB ou mais
	Windows Server 2012 R2 Windows Server 2012	170 GB ou mais
	Windows Server 2008 R2 Windows Server 2008	Quando estão instaladas unidades de BD: 100 GB ou mais Quando estão instaladas unidades de DVD: 50 GB ou mais
	Windows Server 2003 R2 Windows Server 2003	Quando estão instaladas unidades de BD: 100 GB ou mais Quando estão instaladas unidades de DVD: 12,9 GB ou mais
Velocidade de rotação do disco rígido	7200 rpm ou mais	

Interface	USB 2.0 ou USB 3.0 <input type="checkbox"/> Compatível com o padrão USB 2.0 ou USB 3.0 <input type="checkbox"/> Desempenho USB de alta velocidade ou USB ultra rápido
Monitor	XGA (1.024 x 768 píxeis) ou superior 65.536 cores ou mais
Outros	Para criar um CD de música: É necessário que esteja instalado um dispositivo de som com um controlador apropriado. Tem de estar instalado o Windows Media Player 6.4 ou superior.

Nota:

- Utilize uma interface compatível com USB 3.0 padrão de modo a assegurar um desempenho USB de alta velocidade.
- Se o sistema de ficheiros for FAT, é possível que não consiga gravar num DVD/BD.
- O conjunto de chips ATI South Bridge IPX460 ou anterior não é compatível com este produto.
- Consulte os endereços apresentados nas páginas "Ajuda para Utilizadores na Europa (EMEA)" na página 134 para saber quais os conjuntos de chips que não são suportados.
- Este produto pode não funcionar correctamente se estiver instalado software de gravação alternativo, software de anti-vírus ou se estiver ligado outro dispositivo USB.
- Utilize uma unidade de CD/DVD que suporte comandos e operações compatíveis com MMC 4.0 ou superior e que possa ler dados de subcanais como uma unidade de origem para cópia.
- Utilize uma unidade de BD que suporte comandos e operações compatíveis com MMC 5.0 ou superior e que possa ler dados de subcanais como uma unidade de origem para cópia.

Ecrãs e Procedimentos Descritos Neste Guia

Excepto se indicado de outra forma, este guia explica os procedimentos de utilização e os ecrãs no Windows 7.

Definir uma Pasta de Trabalho e Relatório

Após a instalação do software, crie uma **Pasta de trabalho** no disco rígido para a operação de publicação de discos. Pode também definir ficheiros de relatório. Os ficheiros de relatório são úteis para serviços e assistência do produto.

Nota:

Estas definições aplicam-se a todos os editores de CD/DVD/BD registados (excepto para o PP-100N).

1. Seleccione **Iniciar** () - **Todos os Programas - EPSON Total Disc Maker - EPSON Total Disc Setup**.

O EPSON Total Disc Setup é iniciado.

2. Seleccione **Definição Comum para Publicação** no menu **Ferramentas**.

Aparece o ecrã **Definição Comum para Publicação**.

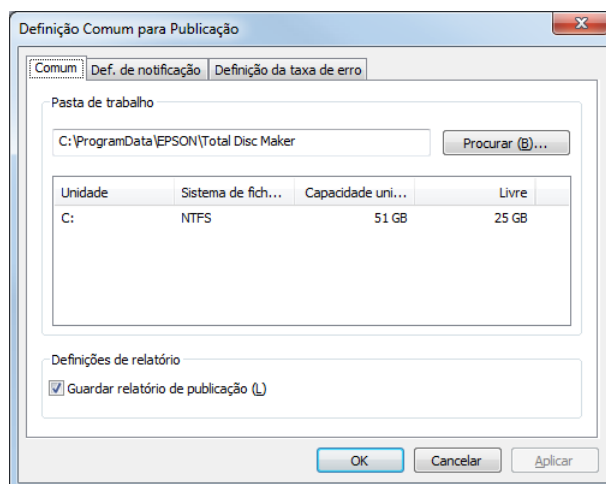

3. Faça clique em **Procurar** para seleccionar uma pasta onde criar uma **Pasta de trabalho**.

Nota:

Selecione uma unidade que tenha espaço livre suficiente. Para mais informações sobre o espaço necessário no disco rígido, consulte a seguinte secção:

➔ *Consulte "Requisitos do Sistema" na página 15*

4. Se pretender guardar o histórico de utilização do produto, assinale a caixa de verificação **Guardar relatório de publicação**.

Nota:

Quando os ficheiros de relatório guardados no computador excedem 200 MB, os ficheiros mais antigos serão eliminados (a começar pelo mais antigo de todos) para disponibilizar espaço para novos ficheiros.

5. Faça clique em **OK**.

Adicionar o produto

Utilize o EPSON Total Disc Setup para adicionar o produto (editor de CD/DVD/BD) ao computador.

Nota:

O produto tem de ser adicionado quando o ponto de ligação (porta) é definido manualmente. No entanto, se o ponto de ligação (porta) for definido automaticamente não é necessário adicionar o produto.

1. Certifique-se de que o produto está ligado ao computador através do cabo USB e de que está ligado.
2. Seleccione **Iniciar** () - **Todos os Programas - EPSON Total Disc Maker - EPSON Total Disc Setup**.

O EPSON Total Disc Setup é iniciado.

3. Faça clique em **Adicionar**.
4. Seleccione **Editor de CD/DVD/BD local** e clique em **Seguinte**.
5. Seleccione o produto que pretende adicionar na Lista de Editores de CD/DVD/BD e, em seguida, clique em **Seguinte**.
6. Introduza um nome e faça clique em **OK**.

Definir a Notificação da Conclusão de um Trabalho

Pode criar uma definição para visualizar uma mensagem no ecrã ou ouvir um sinal sonoro a notificá-lo da conclusão de um trabalho (ou trabalhos) ou de que o empilhador de entrada está vazio.

Nota:

Esta definição aplica-se a todos os editores de CD/DVD/BD registados.

1. Seleccione **Iniciar** () - **Todos os Programas - EPSON Total Disc Maker - EPSON Total Disc Setup.**

O EPSON Total Disc Setup é iniciado.

2. Seleccione **Definição Comum para Publicação** no menu **Ferramentas.**

Aparece o ecrã **Definição Comum para Publicação.**

3. Faça clique no separador **Def. de notificação.**

Aparece o ecrã **Def. de notificação.**

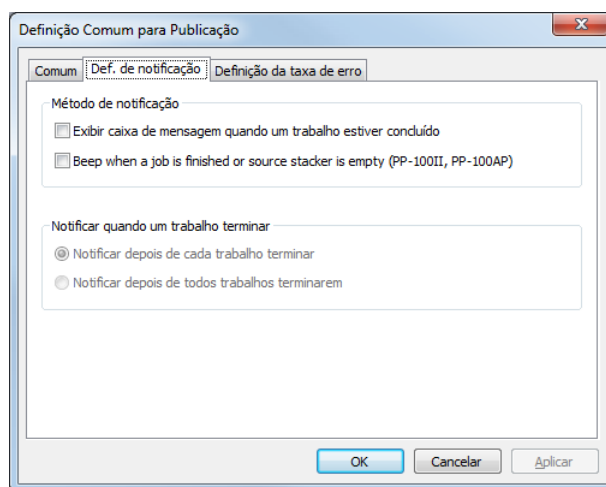

4. Seleccione uma ou ambas as opções de **Método de notificação.**
5. Seleccione uma das opções de **Notificar quando um trabalho terminar.**
6. Faça clique em **OK.**

Descrição Geral das Aplicações

O software EPSON Total Disc Maker fornecido com o produto permite-lhe gravar ou copiar discos, criar etiquetas de discos e publicar discos. Permite-lhe igualmente obter dados a partir de discos.

EPSON Total Disc Maker

O EPSON Total Disc Maker permite gravar ou copiar CDs/DVDs/BDs e imprimir etiquetas de discos. Pode igualmente ler dados a partir de CDs/DVDs/BDs e armazenar os mesmos num disco rígido. O processo utilizado para realizar estas acções é denominado “Publicar” no programa EPSON Total Disc Maker.

EPSON Total Disc Monitor

O EPSON Total Disc Monitor é um utilitário que monitoriza o produto e apresenta informações sobre o estado actual do produto. Utilizando o EPSON Total Disc Monitor, pode também colocar em pausa/cancelar trabalhos ou alterar a ordem dos trabalhos a processar.

EPSON Total Disc Setup

O EPSON Total Disc Setup é um utilitário para registar o produto para o computador e para efectuar definições básicas de publicação de CDs/DVDs/BDs, como o modo de publicação, empilhadores e unidades.

Utilizar o EPSON Total Disc Maker

Utilize o EPSON Total Disc Maker para as seguintes operações:

- Gravar dados em BDs, dados em DVDs, vídeo em DVDs, dados em CDs, música em CDs, música e dados em CDs ou vídeo em CDs, copiar CDs/DVDs/BDs ou repetir dados contidos em CDs/DVDs/BDs.
- Criar e editar etiquetas de discos.

Iniciar o EPSON Total Disc Maker

Faça clique em **Iniciar** () , aponte para **Todos os programas**, clique em **EPSON Total Disc Maker** e, em seguida, faça clique em **EPSON Total Disc Maker**.

Obter informações através da ajuda interactiva

Pode aceder à ajuda interactiva do EPSON Total Disc Maker a partir do software ou do menu Iniciar do Windows.

Na janela do EPSON Total Disc Maker, EPSON Total Disc Monitor ou EPSON Total Disc Setup, faça clique na tecla  para visualizar a ajuda interactiva para cada utilitário.

Descrição Geral do Controlador da Impressora

O controlador da impressora permite seleccionar várias definições para obter os melhores resultados de impressão.

Aceder ao controlador da impressora

Pode aceder ao controlador da impressora a partir do EPSON Total Disc Maker, do EPSON Total Disc Setup, da maior parte das aplicações do Windows e do menu Iniciar do Windows.

Se apresentadas a partir do EPSON Total Disc Maker

As definições reflectem-se apenas no EPSON Total Disc Maker. As definições perdem-se quando sai do EPSON Total Disc Maker.

Se apresentadas a partir do EPSON Total Disc Setup ou do menu Iniciar

As informações definidas são guardadas como definições do controlador da impressora e, depois, reflectem-se nas definições da impressora para o EPSON Total Disc Maker e todas as outras aplicações.

Para saber como aceder ao controlador da impressora, consulte as secções apresentadas em seguida.

A partir do EPSON Total Disc Maker

1. Faça clique em **Iniciar** () , aponte para **Todos os programas**, clique em **EPSON Total Disc Maker** e, em seguida, faça clique em **EPSON Total Disc Maker**.
2. Seleccione **Definições de impressão** no menu **Ferramentas**.

A partir do EPSON Total Disc Setup

1. Faça clique em **Iniciar** () , aponte para **Todos os programas**, clique em **EPSON Total Disc Maker** e, em seguida, faça clique em **EPSON Total Disc Setup**.
2. Seleccione o Editor de CD/DVD/BD e, em seguida, clique em **Propriedades**.

A partir de aplicações do Windows

1. Faça clique em **Imprimir** ou **Configurar Impressão** no menu Ficheiro.
2. Na janela que aparece, faça clique em **Impressora, Configurar, Opções, Preferências** ou **Propriedades**. (Consoante a aplicação que estiver a utilizar, poderá ter de seleccionar uma destas teclas ou uma combinação das mesmas.)

A partir do menu Iniciar

1. Clique em **Iniciar** () , **Painel de Controlo** e, em seguida, faça clique em **Impressoras**.
2. Faça clique com a tecla direita do rato em **EPSON PP-100PRN**. Em seguida, no menu, faça clique em **Preferências de impressão**.

Obter informações através da ajuda interactiva

Pode aceder à ajuda interactiva sobre itens do controlador da impressora a partir da aplicação que estiver a utilizar ou a partir do menu Iniciar do Windows.

➔ Consulte "Aceder ao controlador da impressora" na página 22.

Na janela do controlador da impressora, experimente uma das seguintes operações:

- Faça clique com a tecla direita do rato no item e, em seguida, seleccione **Ajuda**.
- Faça clique em **Ajuda**.

Desinstalar Software

Pode desinstalar o software seguindo os passos abaixo indicados.

Nota:

- ❑ *Ao desinstalar o software, pode ser-lhe pedida uma palavra-passe de administrador ou aparecer uma mensagem de confirmação. Se lhe for pedida uma palavra-passe, introduza-a para continuar a operação.*
- ❑ *No Windows XP ou Windows Server 2003, inicie sessão no Windows como um utilizador com privilégios de administrador (um utilizador que pertence ao grupo de administradores) para desinstalar o software.*
- ❑ *Ao instalar o software, poderão ser instalados vários componentes da Microsoft. Alguns desses componentes podem não ser desinstalados quando desinstalar o software.*

1. Feche todas as aplicações.
2. Faça clique em **Iniciar** () e, em seguida, seleccione **Painel de Controlo**.
3. Faça clique em **Desinstalar um programa**.
4. Seleccione o EPSON Total Disc Maker e, em seguida, faça clique em **Desinstalar**.

Nota:

*Se não conseguir efectuar a desinstalação devido a qualquer problema, desinstale o software fazendo clique duas vezes em **setup.exe** no **Discproducer Utility & Document Disc**.*

5. Quando aparecer a mensagem de confirmação, faça clique em **Sim**.
6. Siga as instruções apresentadas no ecrã.

Introdução

Esta secção explica os procedimentos necessários para criar, imprimir e ler discos.

Nota:

Para mais informações sobre discos, consulte a secção que se segue.

➔ Consulte "Disco" na página 139.

Ligar/desligar a alimentação



Esta secção descreve como ligar/desligar a alimentação.

Ligar a alimentação

1. Ligue o cabo de corrente.
2. Pressione a tecla de **Alimentação**  até o indicador luminoso de alimentação ficar intermitente.

O indicador luminoso de alimentação  fica intermitente com cor verde e depois permanece aceso.

Desligar a alimentação

Pressione a tecla de **Alimentação** . O indicador luminoso de Alimentação  fica intermitente com cor verde e, em seguida, a alimentação desliga-se.

 **Importante:**

- A ventoinha continua a funcionar depois de desligar a alimentação, mas pára automaticamente após 15 minutos.
- Se o produto estiver a executar uma operação, aguarde 10 segundos depois de parar a operação antes de desligar a alimentação.
- O produto pode não ser reconhecido pelo computador se voltar a ligar a alimentação enquanto a ventoinha estiver a funcionar. Nesse caso, desligue o cabo USB e depois ligue-o novamente.

Nota:

- Se pretender desligar o produto com o computador ligado, siga o procedimento abaixo. Se desligar o produto sem seguir este procedimento, os dados contidos no computador podem ficar danificados.
 1. Se o Total Disc Maker, o Total Disc Monitor ou o Total Disc Setup estiverem em execução, feche o software.
 2. Faça clique duas vezes em "Remover o hardware com segurança" na bandeja de tarefas.

3. Seleccione uma unidade do produto e seleccione **Parar**.

Descrição geral dos modos de publicação

Os processos de gravação de dados em discos, de impressão de etiquetas criadas/editadas criadas por si e de leitura de dados a partir de discos são designados por "Publicar" no EPSON Total Disc Maker. O produto disponibiliza quatro modos de publicação.

Modo padrão

Este modo utiliza o empilhador 1 como empilhador de entrada e o empilhador 2, 3 ou 4 como empilhador de saída.

Se seleccionar o empilhador 2 ou 3 como empilhador de saída, pode criar até 50 CDs/DVDs/BDs de uma só vez. Adicionalmente, se colocar mais discos no empilhador de entrada enquanto retira simultaneamente discos publicados do empilhador de saída, pode publicar até 1000 CDs/DVDs/BDs num único trabalho.

Se seleccionar o empilhador 4 como o empilhador de saída, pode retirar discos durante a execução de um trabalho sem interromper o funcionamento do produto.

➔ Consulte "Modo padrão" na página 34.

Modo de saída externa

Este modo utiliza os empilhadores 1 e 2 como os empilhadores de entrada e o empilhador 3 ou 4 como o empilhador de saída.

Pode colocar diferentes tipos de discos (CD, DVD ou BD) em cada um dos 2 empilhadores e pode criar diferentes tipos de discos. Este é o modo ideal para criar lotes pequenos de discos de uma só vez.

Se colocar o mesmo tipo de discos nos empilhadores 1 e 2 e seleccionar **Automático** para a definição de empilhador de entrada, pode publicar continuamente até 100 CDs/DVDs/BDs, retirando os discos publicados e não colocando novos discos.

É possível publicar continuamente até 1000 CDs/DVDs/BDs num único trabalho, colocando novos discos e retirando os discos publicados.

Se seleccionar o empilhador 4 como o empilhador de saída, pode retirar discos durante a execução de um trabalho sem interromper o funcionamento do produto.

Nota:

Este modo não utiliza o empilhador 3 se seleccionar o empilhador 4 como o empilhador de saída.

➔ Consulte "Modo de saída externa" na página 47.

Modo de lote

Este modo utiliza os empilhadores 1 e 2 como os empilhadores de entrada e os empilhadores 2 e 3 como os empilhadores de saída.

Pode criar até 100 CDs/DVDs/BDs de uma só vez sem colocar mais discos nem retirar discos durante a publicação. É possível publicar continuamente até 1000 CDs/DVDs/BDs num único trabalho, colocando novos discos e retirando os discos publicados. Para utilizar este modo, tem de colocar o empilhador 3 no produto.

➔ Consulte "Modo de saída externa" na página 61.

Modo de repetição

Este modo utiliza o empilhador 1 como empilhador de entrada e o empilhador 2 como empilhador de saída.

É possível ler de uma só vez até 50 CDs/DVDs/BDs no empilhador 1. Pode armazenar os dados no seu disco rígido local/de rede como ficheiros ou sob a forma de ficheiro de imagem de disco.

➔ Consulte "Modo de repetição" na página 75.

Definições de unidade

Unidade a utilizar

Selecione uma das opções que se seguem para Unidade a utilizar.

Utilizar ambas

Utilize a unidade 1 e a unidade 2 para gravar/ler dados. Os trabalhos serão processados eficazmente se utilizar 2 unidades. Se ocorrerem problemas em qualquer uma das unidades que impossibilitem a gravação de dados, a outra unidade é utilizada automaticamente.

Utilizar unidade 1

Utilize apenas a unidade 1.

Utilizar unidade 2

Utilize apenas a unidade 2.

N.º de tentativas de gravação (excepto para modo de repetição)

Seleccione um número entre 0 e 9 para o N.º de tentativas de gravação.

O N.º de tentativas de gravação é uma definição que permite tentar gravar novamente caso ocorra um erro de gravação.

A definição do Número permitido de erros de leitura reversa possibilita a continuação dos trabalhos sem qualquer interrupção até que o nº de erros de repetição definido ocorra continuamente.

Número permitido de erros de leitura reversa (apenas para o modo de repetição)

Seleccione um número entre 0 e 9 para o Número permitido de erros de leitura reversa.

A definição do Número permitido de erros de leitura reversa possibilita a continuação dos trabalhos sem qualquer interrupção até que seja atingido o nº de erros de repetição definido. Quando ocorre um erro de repetição, o disco será ejectado como se tratasse de um erro do disco e será processada a leitura do disco seguinte.

Continuar a publicar, independentemente da ocorrência de erros de leitura reversa (apenas para o modo de repetição)

Se seleccionar esta opção, os trabalhos continuarão sem interrupção independentemente do número de vezes que ocorrer um erro de repetição. Quando ocorre um erro de repetição, o disco será ejectado como se tratasse de um erro do disco e será processada a leitura do disco seguinte.

Definições de impressora

Nome da impressora

Seleccione o Nome da impressora.

Nota:

Quando alterar o nome da impressora, não utilize caracteres Unicode. Se o fizer, o dispositivo não será reconhecido correctamente.

Marca de erro

Se assinalar esta opção, será impressa uma marca de erro nos discos que apresentem um erro de gravação. Esta opção é útil para poder identificar os discos em que tenha ocorrido o erro de gravação.

Nota:

A marca de erro não é impressa nas situações que se seguem.

- O trabalho foi cancelado*
- Foi encontrado um tipo de disco incorrecto no empilhador*
- Erro fatal*
- Não restou tinta suficiente para imprimir a marca de erro*

Aviso relativo à gravação e impressão de discos

- Guarde o empilhador num local que não esteja exposto à luz solar directa. Se um empilhador ficar empenado ou danificado, o produto pode deixar de funcionar normalmente.
- Utilize apenas CDs/DVDs/BDs que sejam adequados para impressão, ou seja, que apresentem indicações como, por exemplo, “Impressão possível na etiqueta” ou “Impressão possível com impressoras de jacto de tinta”.
- Para mais informações sobre o manuseamento de discos e para obter directrizes para a gravação de dados em discos, consulte a documentação do CD/DVD/BD.
- Quando utilizar o produto pela primeira vez depois de o ter guardado durante um longo período de tempo ou depois da ocorrência de um erro, poderão aparecer falhas nos pontos ou manchas de tinta e a qualidade de impressão poderá diminuir. Se pretender publicar um grande número de discos, verifique a qualidade da impressão publicando previamente apenas um disco. Se existirem falhas nos pontos, execute a limpeza das cabeças.
- Quando pretender gravar e imprimir discos separadamente, deve ser efectuada em primeiro lugar a gravação e só depois a impressão. Se gravar os discos depois da impressão, a tinta pode fazer com que os discos fiquem colados uns aos outros e causar um erro de transporte, ou pode ocorrer um erro de gravação devido a sujidade, manchas ou riscos no disco.
- A impressão na área do friso pode fazer com os discos fiquem colados devido à tinta ou pode originar perda de cor.

- Faça uma impressão de teste num disco de que não precise e verifique a superfície impressa depois de esperar um dia inteiro, particularmente antes de imprimir um grande número de discos.
- Depois de imprimir a primeira cópia, verifique a qualidade da impressão, nomeadamente se existem falhas nos pontos.
- Antes de utilizar ou tocar na superfície impressa dos discos, certifique-se de que estes estão totalmente secos e mantenha-os afastados de luz solar directa.
- Se a superfície impressa continuar húmida depois do período de secagem, faça o seguinte:
 1. Altere o tipo de etiqueta.
 2. Altere o nível de saturação das cores.
 3. Mude o disco.
- A existência de humidade na superfície imprimível pode fazer com que a tinta fique esborratada.
- Se imprimir no tipo de etiqueta mate de CDs especificados pela Epson, defina o Tipo de etiqueta para Etiqueta de CD/DVD.
- Se imprimir no tipo de etiqueta mate de DVDs especificados pela Epson, defina o Tipo de etiqueta para Etiqueta Premium de CD/DVD.
- Quando utilizar discos da Epson, pode seleccionar apenas [1] para a Def. modo impressão.
- Voltar a imprimir no mesmo disco pode não melhorar a qualidade da impressão.
- Se existir sujidade, limpe o interior do empilhador antes de o utilizar.
- Verifique o disco antes de imprimir, uma vez que o tamanho do receptor pode variar.
- A tinta pode não aderir se a impressão for feita fora do receptor.
- Se o produto estiver a executar uma operação, aguarde 10 segundos depois de a operação estar concluída e depois desligue a alimentação.
- Dependendo do disco ou das condições de armazenamento, podem ocorrer perdas de dados; logo, guarde os dados que forem importantes em vários discos diferentes. A Epson não oferece qualquer garantia contra perda de dados.
- Não introduza um disco entre a unidade 1 e a unidade 2, visto que pode não conseguir retirá-lo.
- Não introduza objectos como uma chave de fendas ou um clip nas ranhuras das unidades, visto que isso pode causar uma avaria.

- Devido a uma questão de compatibilidade, pode não ser possível ler noutro tipo de unidade ou leitor um CD/DVD/BD publicado.
- A qualidade dos discos em branco determina a qualidade de impressão e gravação/leitura. Deve utilizar apenas o tipo de disco especificado.
- Recomenda-se que execute uma comparação durante a gravação de dados.
- Se os dados forem importantes, deve fazer uma cópia de segurança dos mesmos. Os dados gravados podem deteriorar-se quando guardados durante longos períodos de tempo. Deve fazer cópias de segurança periodicamente.
- Não sujeite o produto a impactos ou vibrações durante a leitura ou gravação, visto que isso pode originar uma avaria na unidade ou inutilizar o disco.
- Não utilize um disco rachado, ondulado ou deformado, pois este pode partir-se dentro do produto e causar uma avaria ou ferimentos.
- Pode deixar de ser possível ler ou gravar um disco que tenha um pequeno risco ou sujidade; por isso, manuseie o disco com cuidado.
- Segure no disco pelas extremidades e não toque em nenhuma das suas superfícies.
- O ecrã de trabalho concluído do EPSON Total Disc Monitor mostra o número de sucessos, o número de falhas e o número de discos impressos.
- Não utilize discos que tenham produto de limpeza de lente, uma etiqueta autocolante ou condensação, visto que isso pode causar um erro mecânico ou uma avaria.
- Se o sistema de ficheiros do computador que estiver a utilizar for FAT, pode não ser possível gravar em DVD/BD.

Discos com Erro

Os discos que apresentem erros de gravação/leitura serão ejetados para empilhadores diferentes, consoante o empilhador de saída.

- Quando o empilhador 2 está definido como empilhador de saída:
Os discos são ejetados para o empilhador 3 (quando este é utilizado) ou para o empilhador 4 (quando o empilhador 3 não é utilizado).
- Quando o empilhador 3 está definido como empilhador de saída:
Os discos são ejetados para o empilhador 3.
- Quando o empilhador 4 está definido como empilhador de saída:
Os discos são ejetados para o empilhador 4.

Nota:

Pode imprimir uma marca de erro em qualquer disco que apresente erros de gravação, de modo a identificar tais discos.

➔ Consulte "Marca de erro" na página 29.

Precauções para a Duplicação de Discos

- Utilize uma unidade de CD/DVD que suporte comandos compatíveis com MMC 4.0 e que funcione em conformidade com MMC 4.0 como uma unidade de origem para cópia. (Consulte o sítio Web da Epson para ver uma lista de unidades para as quais foi confirmado o funcionamento.)
- Utilize uma unidade de BD que suporte comandos compatíveis com MMC 5.0 e que funcione em conformidade com MMC 5.0 como uma unidade de origem para cópia. (Consulte o sítio Web da Epson para ver uma lista de unidades para as quais foi confirmado o funcionamento.)
- Pode não ser possível copiar CDs/DVDs/BDs, dependendo do tipo de unidade de origem de CD/DVD/BD utilizada. Se ocorrerem problemas, tente utilizar uma unidade de origem de CD/DVD/BD diferente para copiar.
- Se o disco de origem for um CD/DVD/BD multi-sessão, não é possível copiar o disco.
- Se o disco de origem for um CD gravado em pacotes, não é possível copiá-lo.

Imprimir em discos com um software disponível no mercado

Quando pretender imprimir em discos com um software disponível no mercado que suporte impressão de discos, terá de efectuar as definições que se seguem.

Tamanho	124 x 124 mm (4,88 x 4,88")
Tipo	Etiqueta de CD/DVD, Etiqueta Premium de CD/DVD ou Etiqueta de CD/DVD da Epson
Margens em todos os lados	2 mm (0,08")

Aviso sobre a impressão do código de barras

- Quando imprime códigos de barras e códigos em 2D, verifique se está a utilizar tinteiros da marca Epson.
- Quando imprimir códigos de barras e códigos em 2D em discos que não sejam discos da EPSON, verifique se os códigos de barras ou códigos em 2D que imprimiu podem ser lidos correctamente por um scanner.

- ❑ Os códigos de barras ou os códigos em 2D não devem ficar sobrepostos nos outros dados impressos ou fora da área de impressão.
- ❑ Os códigos de barras e dos códigos em 2D utilizam o rácio de preto e branco para indicar a informação. Se a penetração da tinta deteriorar o rácio de preto e branco, pode não ser possível ler correctamente os códigos de barras e os códigos em 2D. Verifique se os códigos de barras ou os códigos em 2D que imprimiu podem ser lidos correctamente por um scanner.
- ❑ Se não for possível ler correctamente um código de barras impresso no modo de impressão bidireccional, alinhe a cabeça de impressão e depois imprima o código ou então imprima o código de barras no modo de impressão unidireccional.

Modo padrão

Colocar discos

Execute as operações apresentadas em seguida para colocar discos.

1. Abra a tampa dos discos.

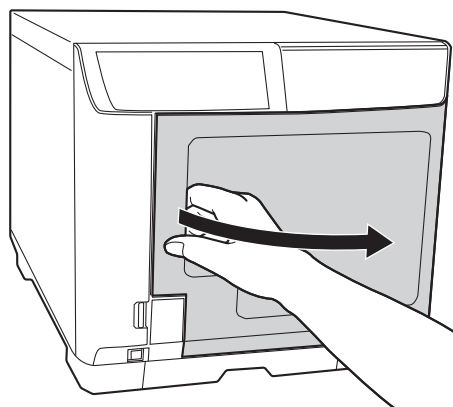

2. Retire o empilhador 1.

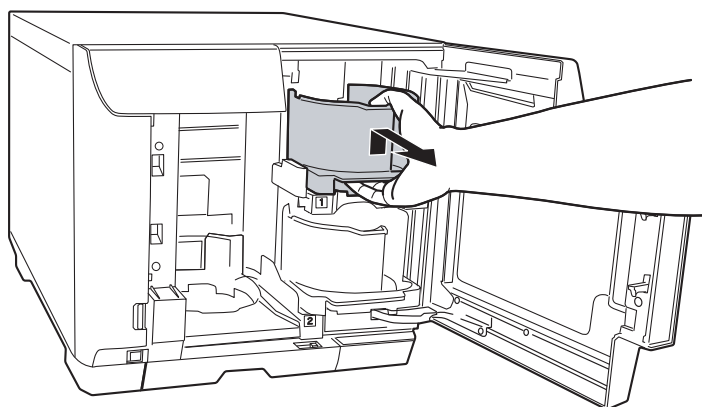

3. Separe os discos antes de os empilhar para evitar que fiquem colados uns aos outros. Tenha cuidado para não riscar o lado de gravação dos discos.

4. Coloque os discos no empilhador 1 com o lado imprimível virado para cima.

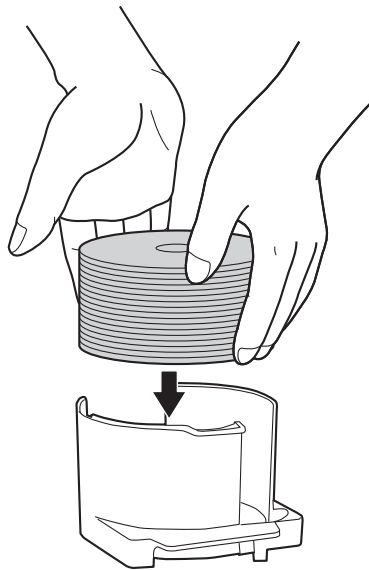

Importante:

- ❑ Não coloque discos acima do tracejado existente no empilhador; se o fizer, os discos ou o produto podem ficar danificados.

- ❑ Não misture CDs/DVDs com BDs no mesmo empilhador. Se o fizer, podem ocorrer facilmente erros de captura de discos.

5. Introduza o empilhador 1.

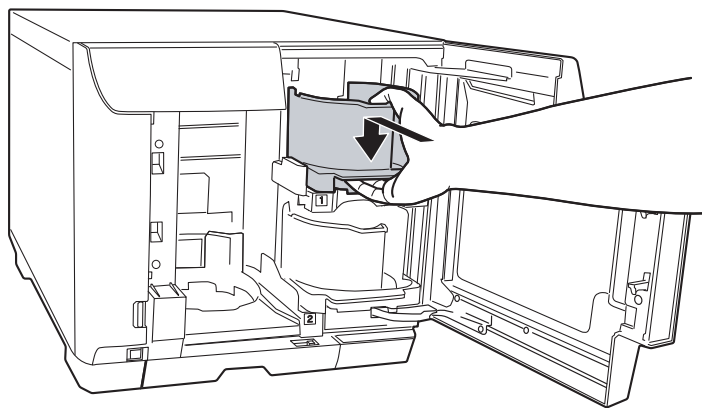

6. Se utilizar o empilhador 3 para os seguintes casos, introduza o empilhador 3.

- Quando selecciona o empilhador 3 como empilhador de saída.
- Quando selecciona o empilhador 2 como empilhador de saída e pretende ejectar os discos com erros para o empilhador 3.

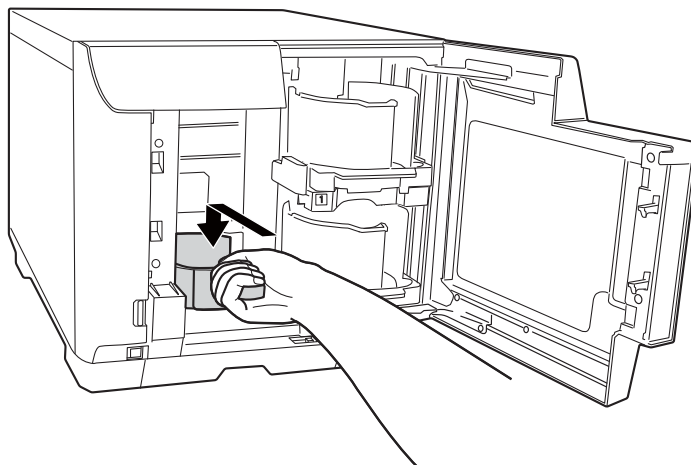

Importante:

- Certifique-se de que não existem discos nos empilhadores 3 e 4.
- Não retire o empilhador 4. Certifique-se de que bloqueia a alavanca de fixação existente no empilhador 4.

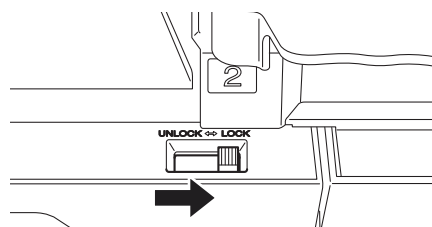

7. Se seleccionar o empilhador 4 como o empilhador de saída, desbloqueie a alavanca de fixação existente no empilhador 4.

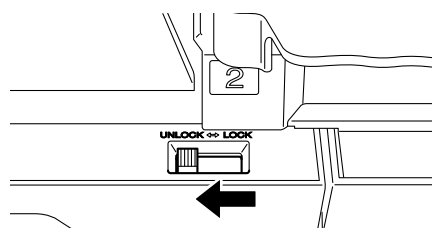

8. Feche a tampa dos discos.

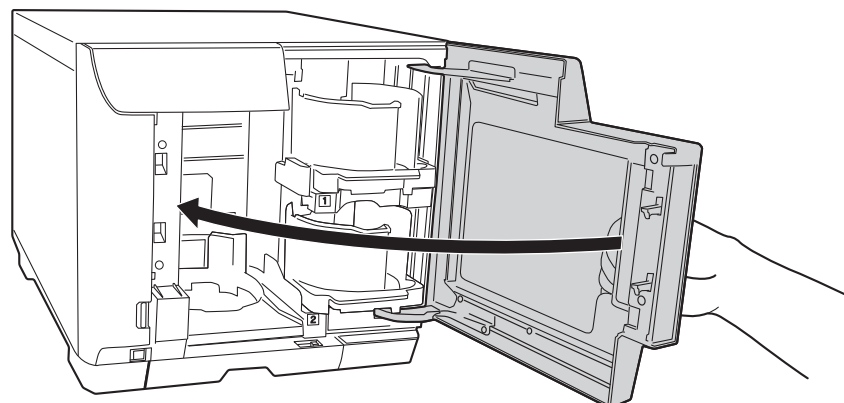

Aceder ao EPSON Total Disc Maker

Depois de colocar discos no empilhador, aceda ao EPSON Total Disc Maker para efectuar definições para gravar discos e para criar as etiquetas impressas nos discos.

Faça clique em **Iniciar** (🌐), aponte para **Todos os programas**, clique em **EPSON Total Disc Maker** e, em seguida, faça clique em **EPSON Total Disc Maker**.

Para saber como utilizar o EPSON Total Disc Maker, vá para o menu Ajuda.

Registar dados

As instruções apresentadas em seguida explicam como registar os dados que irão ser gravados nos discos.

1. Inicie o EPSON Total Disc Maker.

2. Seleccione, na lista, o tipo de discos que pretende publicar e, em seguida, faça clique em **Aplic.**

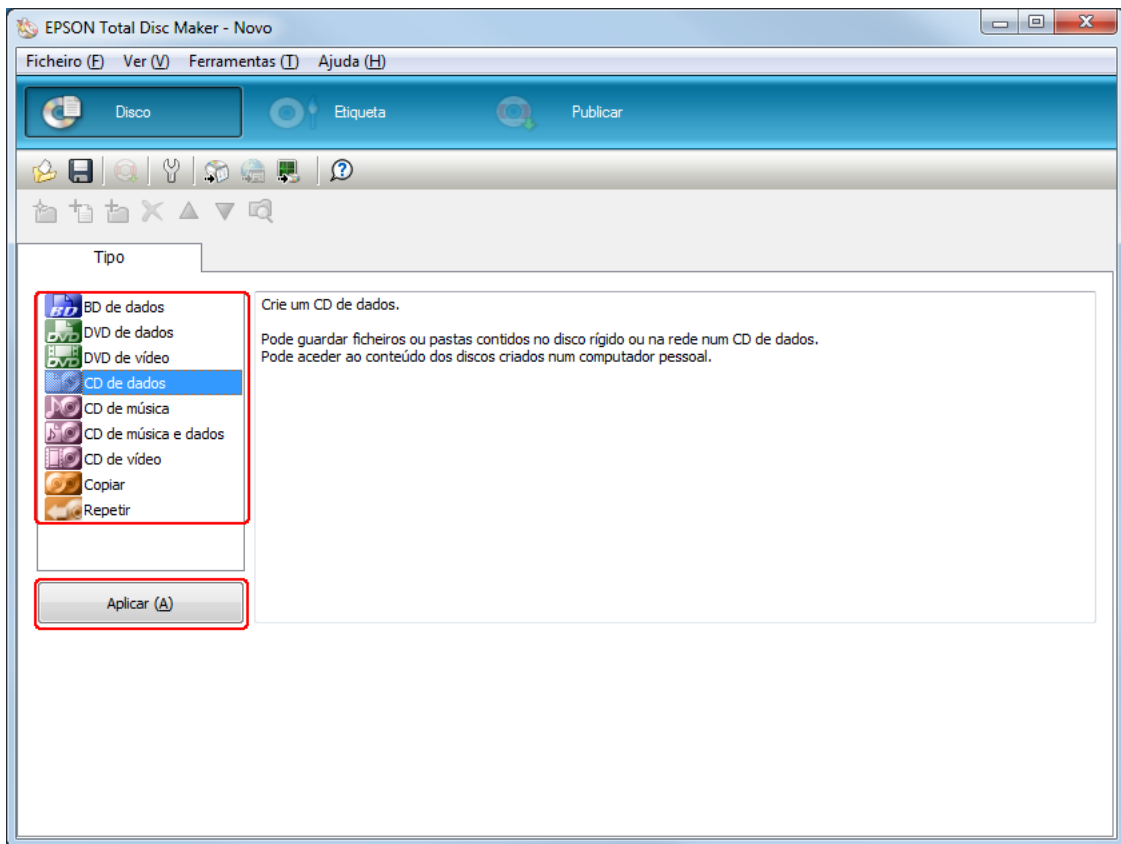

3. Arraste e largue os ficheiros ou as pastas na árvore de dados ou na lista de dados. Para mais informações, consulte a Ajuda do EPSON Total Disc Maker.

Nota:

- ❑ *Clicando em **Intr. autom. dados**, pode combinar dados e proceder à gravação. Para mais informações, consulte a Ajuda do EPSON Total Disc Maker.*
- ❑ *Para aceder à Ajuda do EPSON Total Disc Maker, seleccione **Ajuda** no menu Ajuda.*

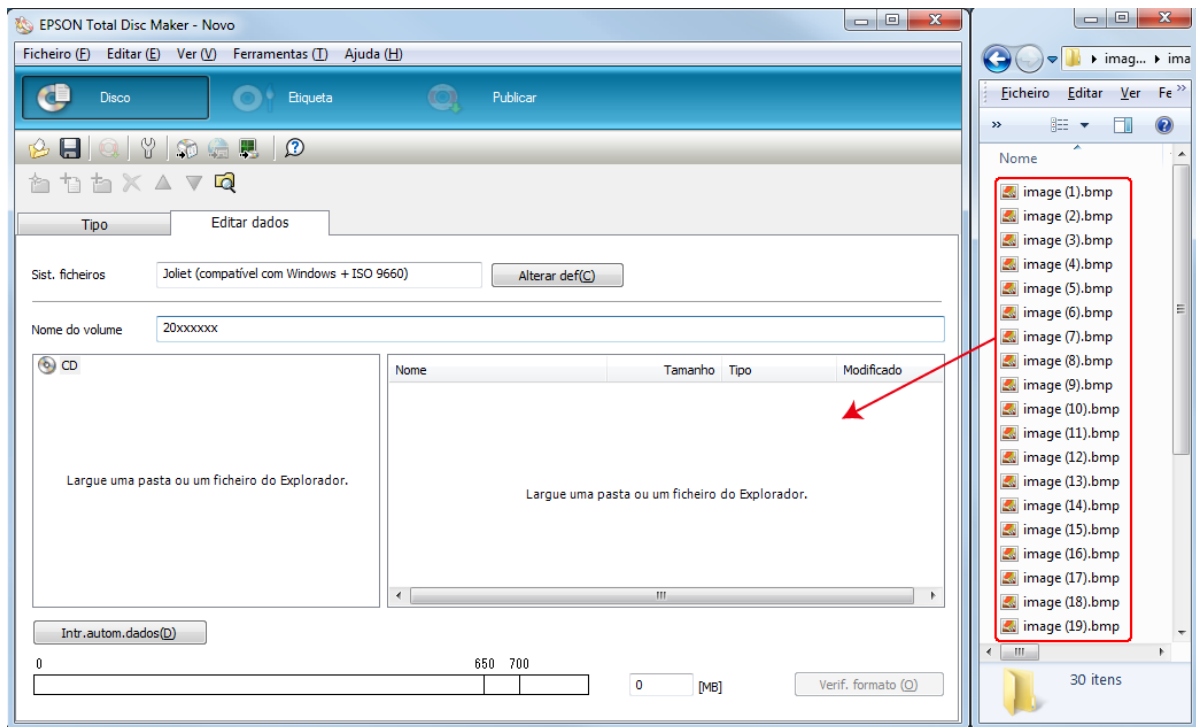

Criar etiquetas

As instruções apresentadas em seguida explicam como criar etiquetas utilizando os modelos fornecidos com o software.

1. Faça clique em **Etiqueta** na barra de menus do EPSON Total Disc Maker.

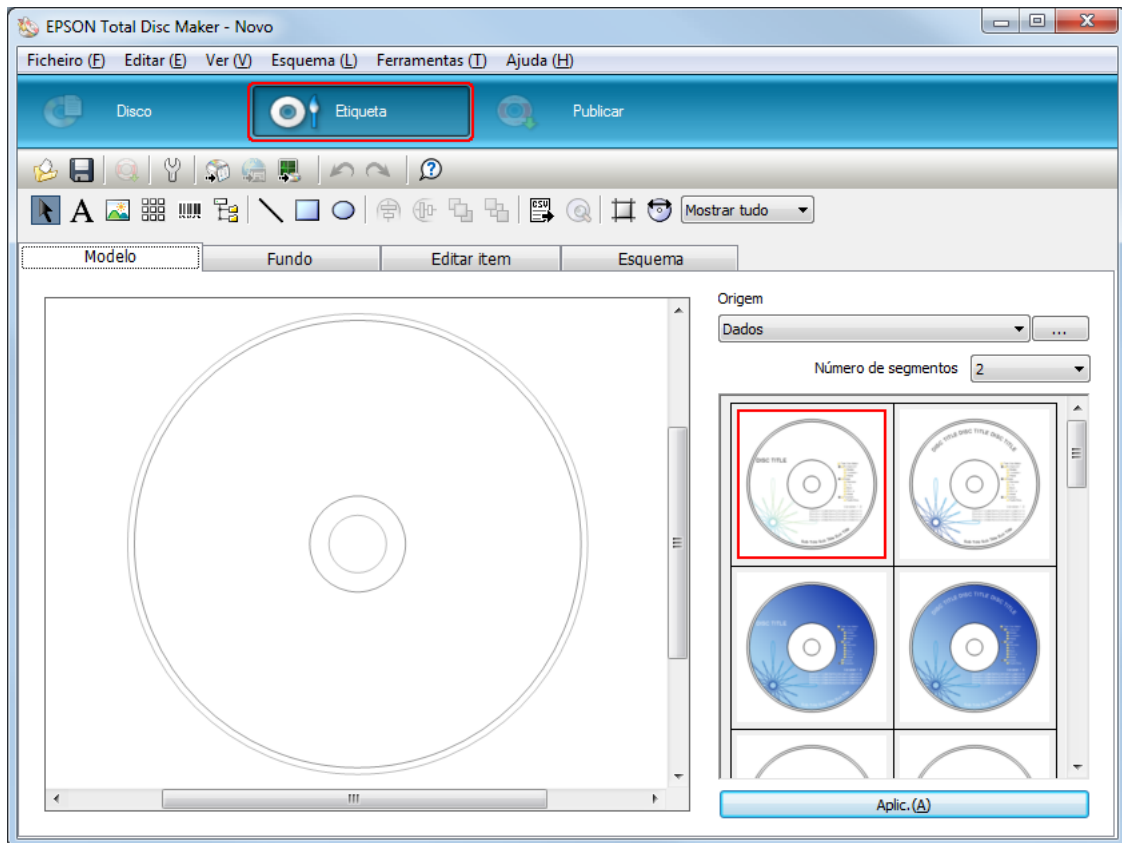

2. Faça clique no separador **Modelo**, seleccione um desenho de etiqueta na lista e, em seguida, faça clique em **Aplic.**

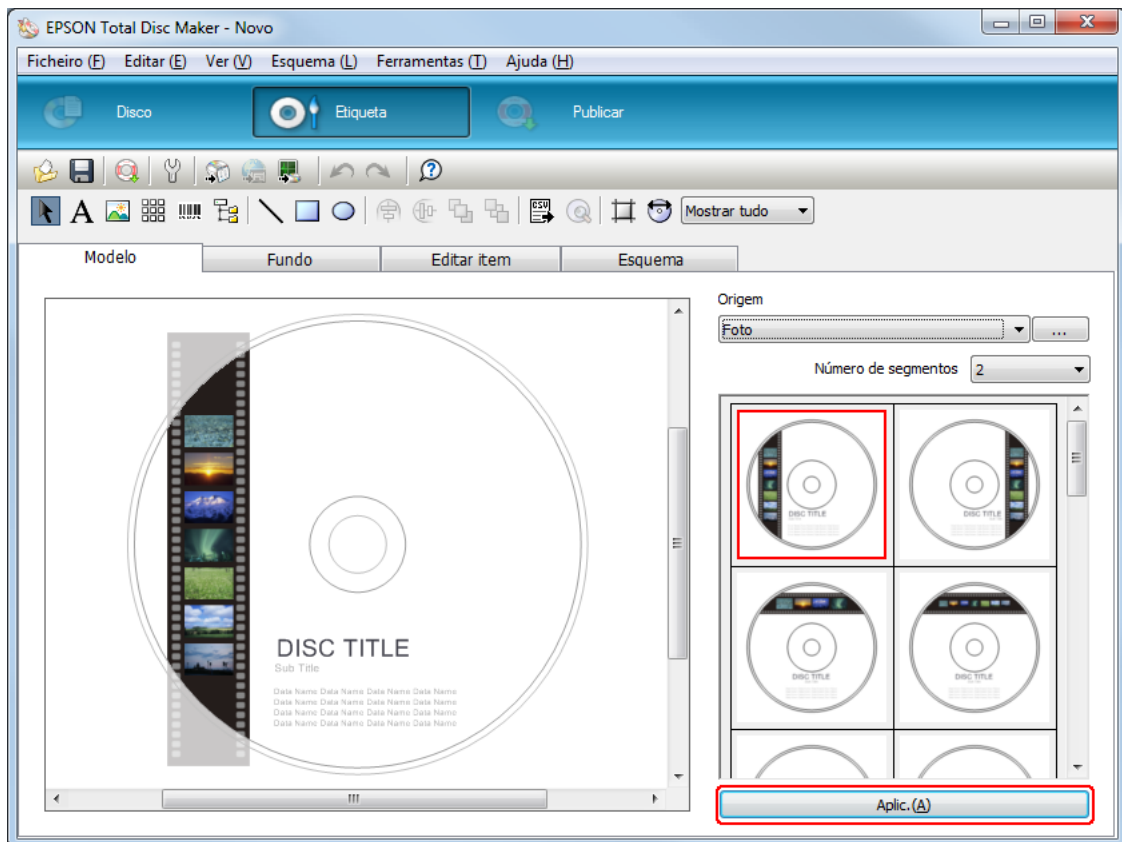

3. Altere a etiqueta, como pretendido, nos separadores **Fundo**, **Editar item** e **Esquema**. Para mais informações, consulte a **Ajuda** do EPSON Total Disc Maker.

Nota:

Para aceder à Ajuda do EPSON Total Disc Maker, seleccione **Ajuda** no menu Ajuda.

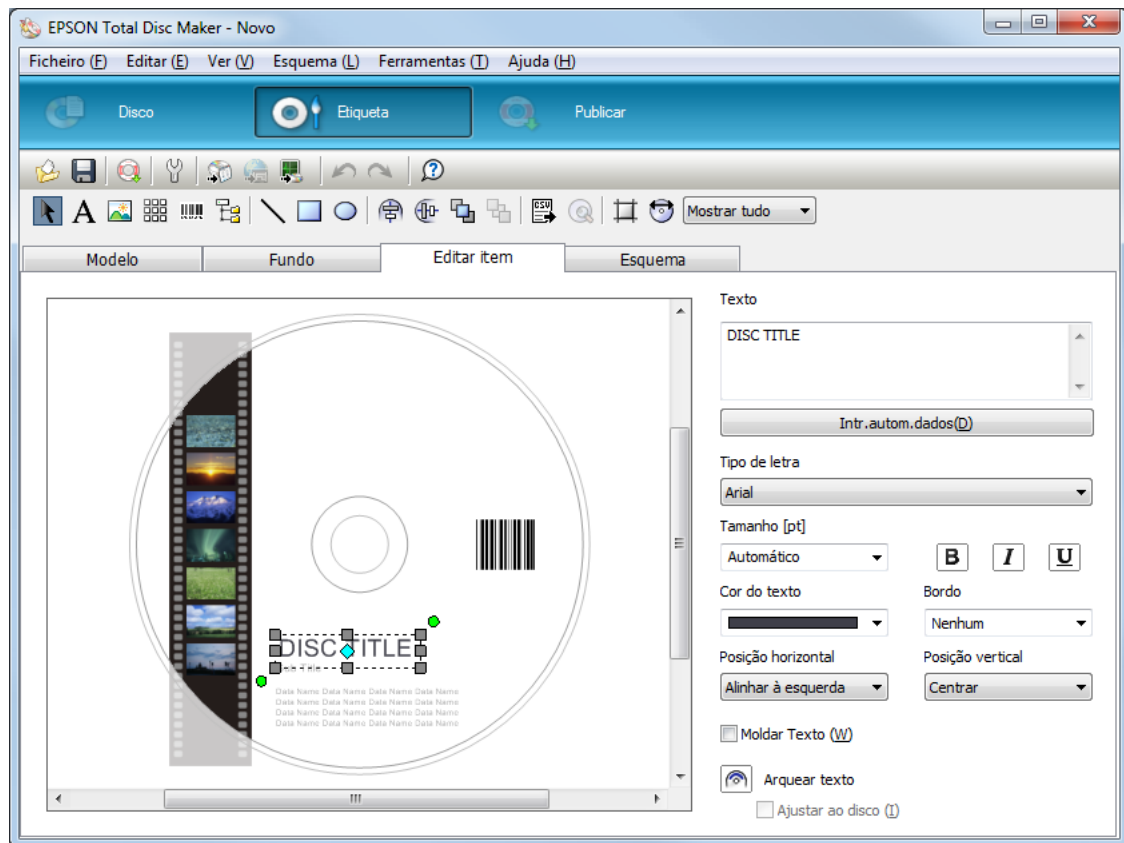

Efectuar as definições de empilhador

As instruções que se seguem explicam como definir os empilhadores.

1. Faça clique em **Publicar** na barra de menus do EPSON Total Disc Maker.
2. Faça clique no ícone **Propriedades** no ecrã Publicar do EPSON Total Disc Maker ou EPSON Total Disc Setup.

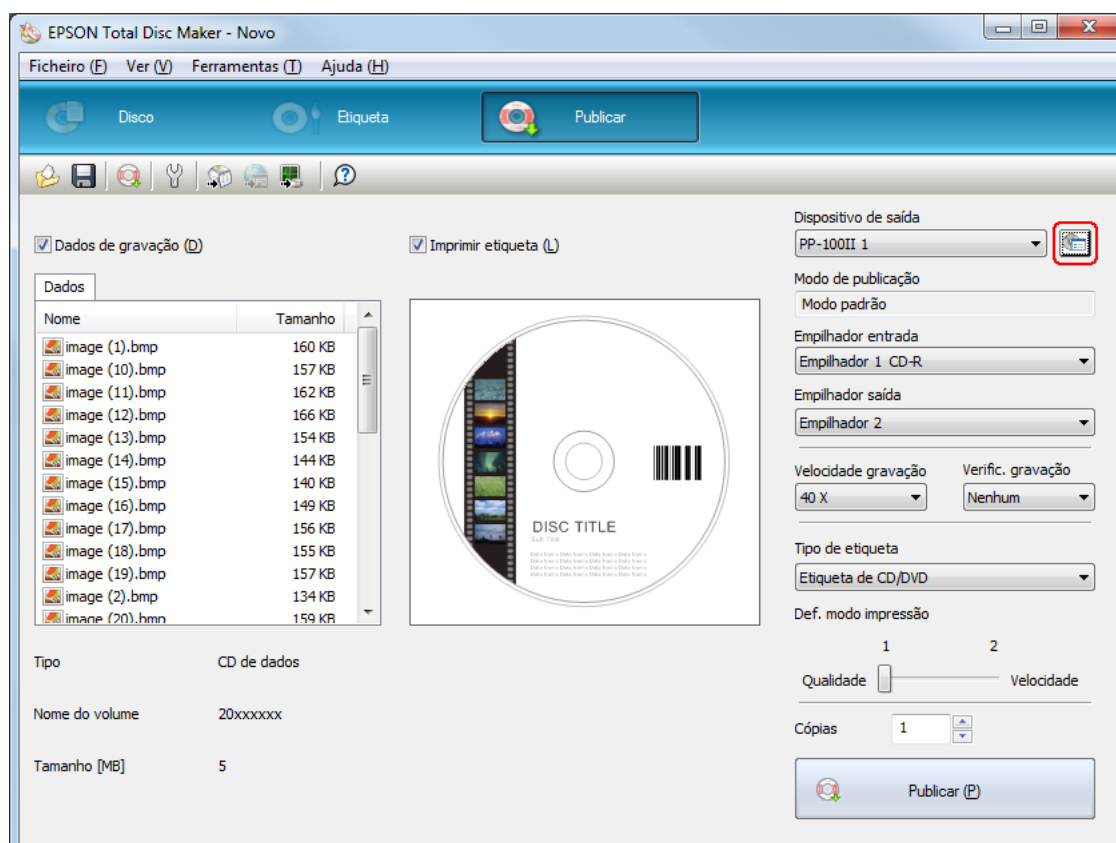

3. Efectue as **Definições de empilhador**.

- Modo de publicação:** Selecione **Modo padrão**.
- Empilhador 1:** Selecione o tipo de discos que colocou no empilhador 1.
- Empilhador 3:**
Se pretender ejectar os discos publicados para o empilhador 2 e os discos com erros para o empilhador 3, selecione **Utilizar**.
Se pretender ejectar os discos publicados para o empilhador 2 e os discos com erros para o empilhador 4, selecione **Não utilizar**.
Se pretender ejectar os discos publicados para o empilhador 3, selecione **Utilizar**.
Se pretender ejectar os discos publicados para o empilhador 4, selecione **Não utilizar**.

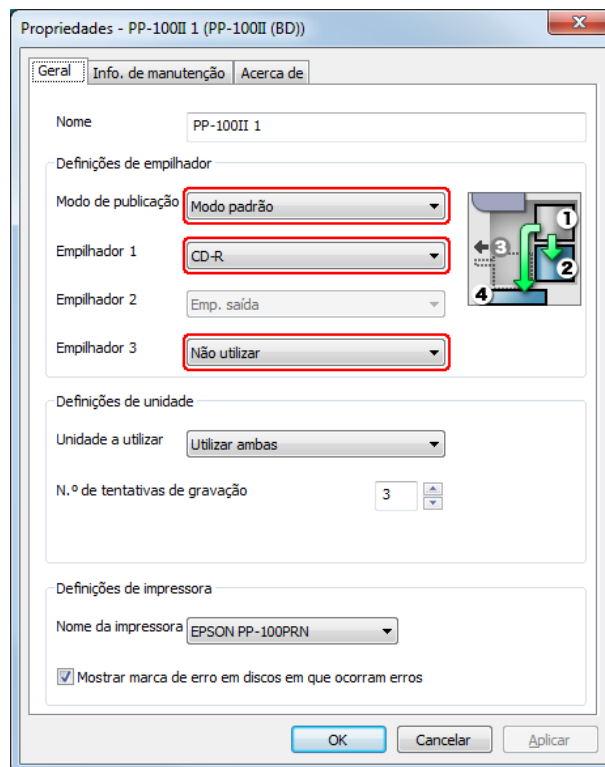

4. Faça clique em **OK**.

Publicar Discos

As instruções que se seguem explicam como publicar discos.

1. Efectue as definições de publicação no ecrã Publicar do EPSON Total Disc Maker. Para mais informações, consulte a Ajuda do EPSON Total Disc Maker.

Nota:

Para aceder à Ajuda do EPSON Total Disc Maker, seleccione **Ajuda** no menu Ajuda.

2. Faça clique no botão **Publicar**.

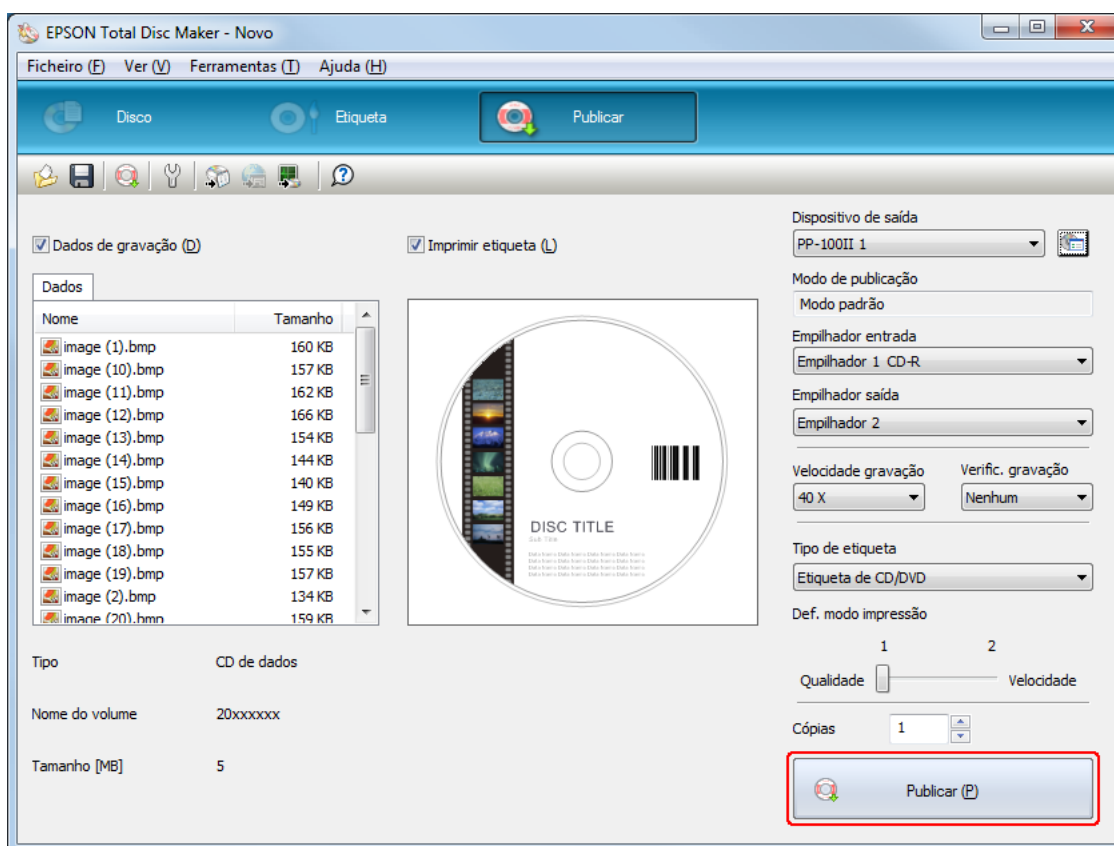

Os discos publicados são ejectados para o empilhador 2, 3 ou 4, consoante as definições que efectuou.

**Importante:**

- ❑ *Não abra a tampa dos discos durante a publicação de discos, a não ser que haja uma instrução da aplicação para adicionar ou retirar discos. Isso poderá afectar a qualidade da gravação ou da impressão. Além disso, não coloque as mãos no interior do produto enquanto este estiver a emitir um sinal sonoro, uma vez que o braço ainda está a mexer.*
- ❑ *Se abrir a tampa dos discos durante a execução de um trabalho, é emitido um sinal sonoro e o trabalho é interrompido. O trabalho é retomado automaticamente quando fechar a tampa dos discos.*
- ❑ *Não utilize o empilhador enquanto a unidade estiver a emitir um sinal sonoro, uma vez que o braço pode ficar danificado.*
- ❑ *Se precisar de abrir a tampa dos discos, coloque o trabalho em pausa ou cancele o trabalho antes de abrir a tampa.*
- ❑ *Não abra a tampa do compartimento dos tinteiros nem a tampa da caixa de manutenção durante a execução de um trabalho.*
- ❑ *Dependendo do disco ou do computador utilizado, a velocidade de gravação poderá ser mais lenta do que a velocidade definida.*
- ❑ *Dependendo do disco utilizado, pode não ser possível utilizar a velocidade de gravação do disco recomendada. Nesse caso, diminua a velocidade de gravação. Particularmente, no caso de utilizar um DVD±R DL e BD-R DL recomenda-se que faça a gravação a uma velocidade lenta.*

Nota:

Se o Windows encerrar durante o processamento de um trabalho, o trabalho pode ser retomado quando voltar a reiniciar o Windows.

Modo de saída externa

Colocar discos

Execute as operações apresentadas em seguida para colocar discos.

1. Abra a tampa dos discos.

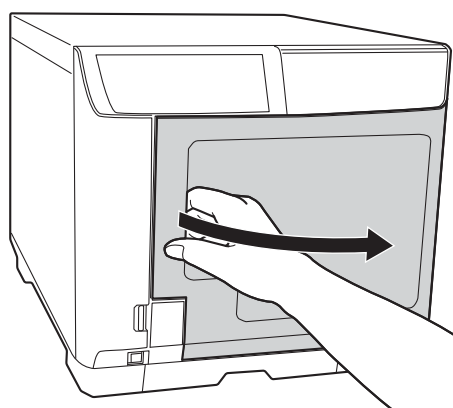

2. Retire o empilhador 1.

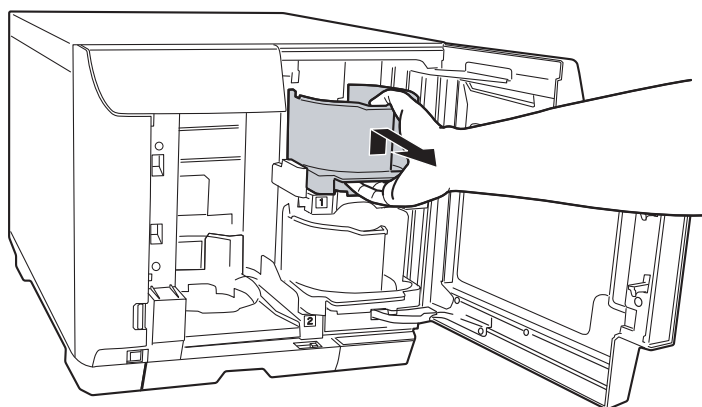

3. Separe os discos antes de os empilhar para evitar que fiquem colados uns aos outros. Tenha cuidado para não riscar o lado de gravação dos discos.

4. Coloque os discos no empilhador 1 com o lado imprimível virado para cima.

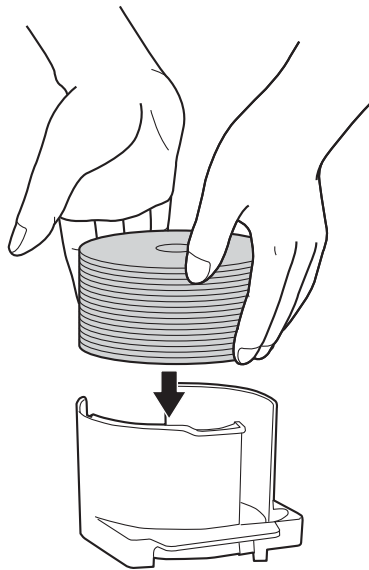

Importante:

- ❑ Não coloque discos acima do tracejado existente no empilhador; se o fizer, os discos ou o produto podem ficar danificados.

- ❑ Não misture CDs/DVDs com BDs no mesmo empilhador. Se o fizer, podem ocorrer facilmente erros de captura de discos.

5. Introduza o empilhador 1.

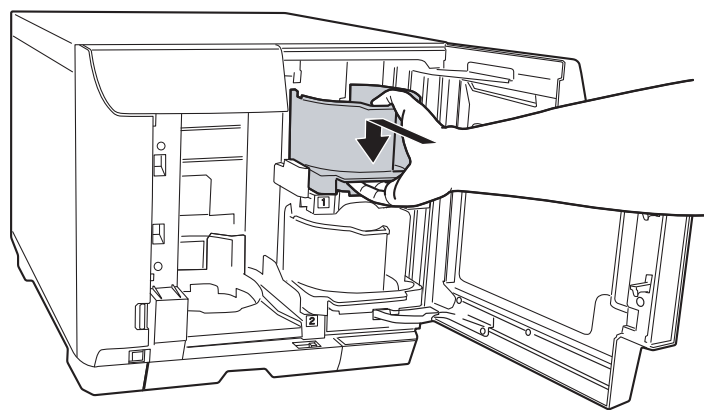

6. Retire o empilhador 2.

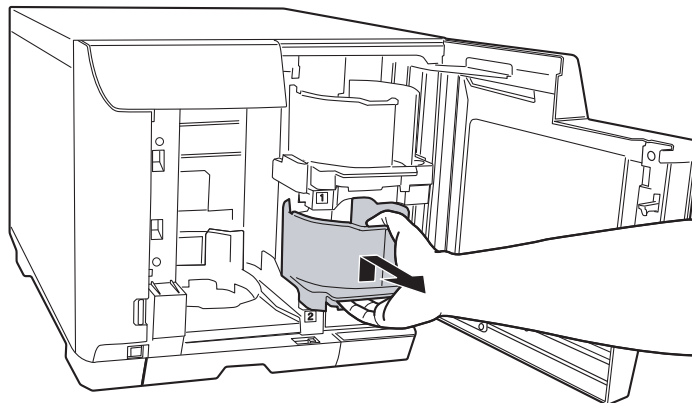

7. Separe os discos antes de os empilhar para evitar que fiquem colados uns aos outros. Tenha cuidado para não riscar o lado de gravação dos discos.

8. Coloque os discos no empilhador 2 com o lado imprimível virado para cima.

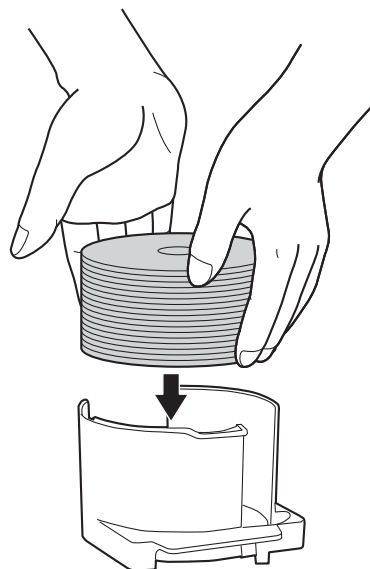

Importante:

- ❑ Não coloque discos acima do tracejado existente no empilhador; se o fizer, os discos ou o produto podem ficar danificados.

- ❑ Não misture CDs/DVDs com BDs no mesmo empilhador. Se o fizer, podem ocorrer facilmente erros de captura de discos.

9. Introduza o empilhador 2.

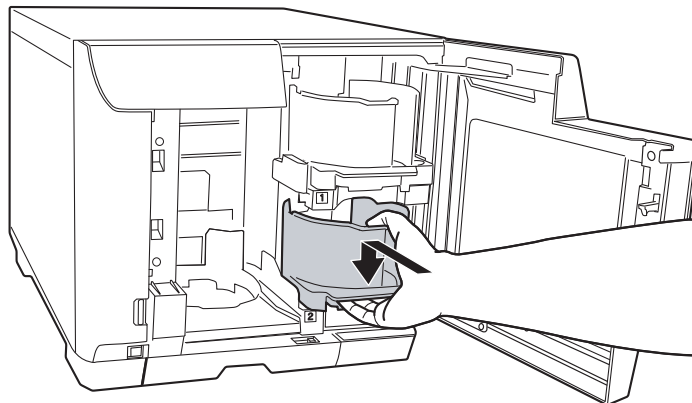

10. Se seleccionar o empilhador 3 como o empilhador de saída, introduza o empilhador 3.

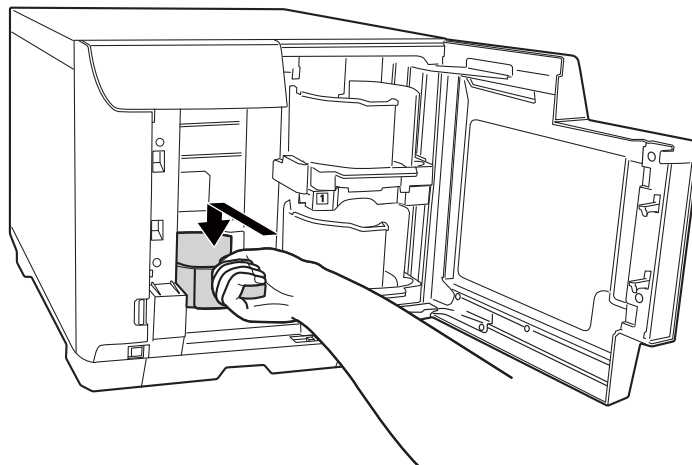

Importante:

- ❑ *Certifique-se de que não existem discos nos empilhadores 3 e 4.*
- ❑ *Não retire o empilhador 4. Certifique-se de que bloqueia a alavanca de fixação existente no empilhador 4.*

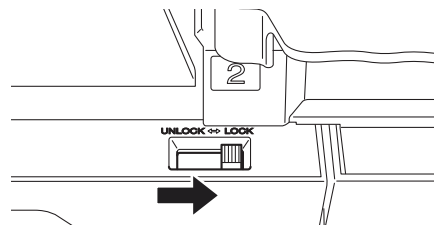

11. Se seleccionar o empilhador 4 como o empilhador de saída, desbloqueie a alavanca de fixação existente no empilhador 4.

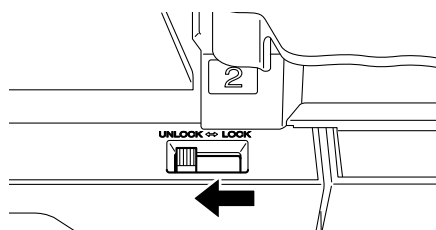

! **Importante:**
Não instale o empilhador 3.

12. Feche a tampa dos discos.

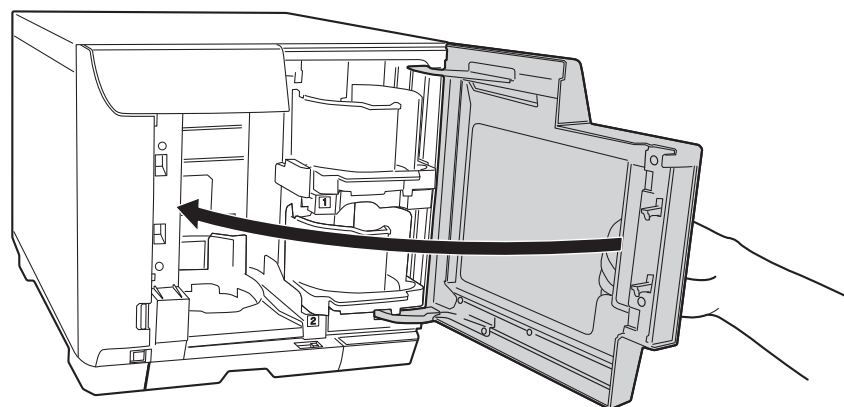

Aceder ao EPSON Total Disc Maker

Depois de colocar discos nos empilhadores, aceda ao EPSON Total Disc Maker para efectuar definições para gravar discos e criar as etiquetas impressas nos discos.

Faça clique em **Iniciar** (), aponte para **Todos os programas**, clique em **EPSON Total Disc Maker** e, em seguida, faça clique em **EPSON Total Disc Maker**.

Para saber como utilizar o EPSON Total Disc Maker, vá para o menu Ajuda.

Registrar dados

As instruções apresentadas em seguida explicam como registrar os dados que irão ser gravados nos discos.

1. Inicie o EPSON Total Disc Maker.
2. Seleccione, na lista, o tipo de discos que pretende publicar e, em seguida, faça clique em **Aplic**.

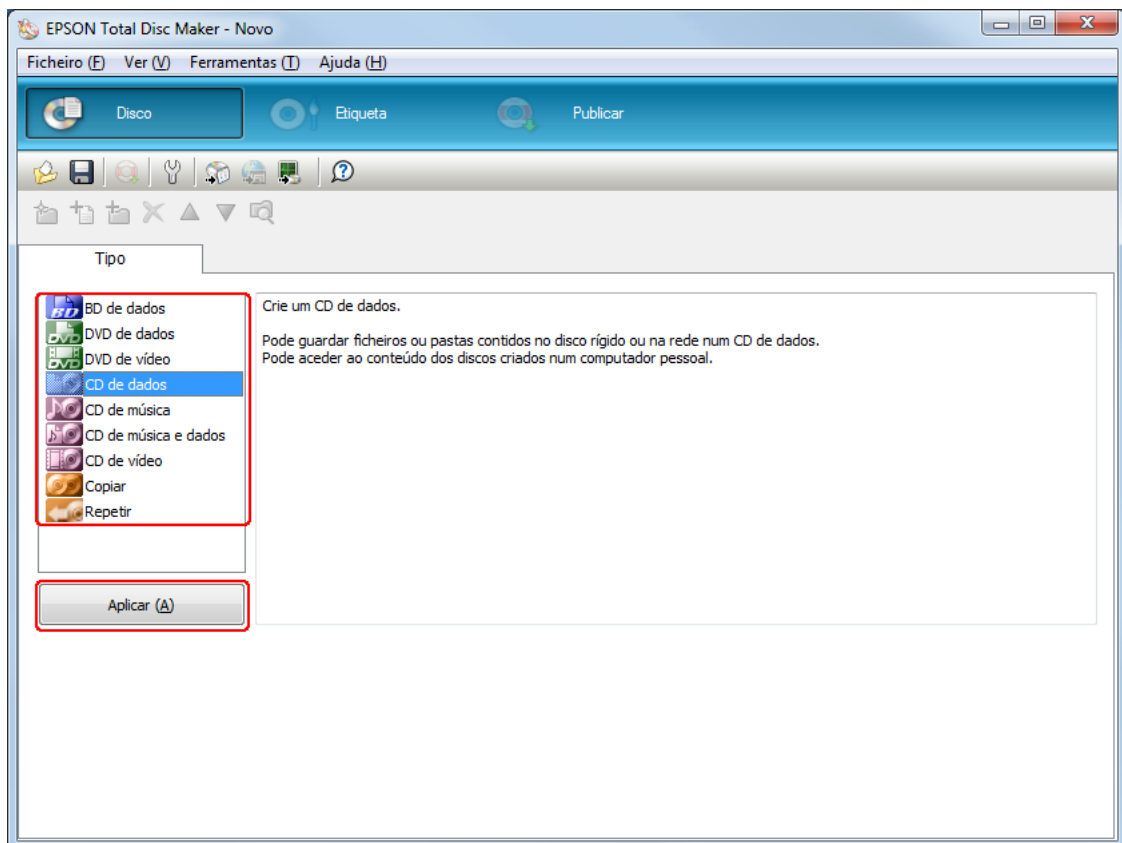

3. Arraste e largue os ficheiros ou as pastas na árvore de dados ou na lista de dados. Para mais informações, consulte a Ajuda do EPSON Total Disc Maker.

Nota:

- ❑ *Clicando em **Intr. autom. dados**, pode combinar dados e proceder à gravação. Para mais informações, consulte a Ajuda do EPSON Total Disc Maker.*
- ❑ *Para aceder à Ajuda do EPSON Total Disc Maker, seleccione **Ajuda** no menu Ajuda.*

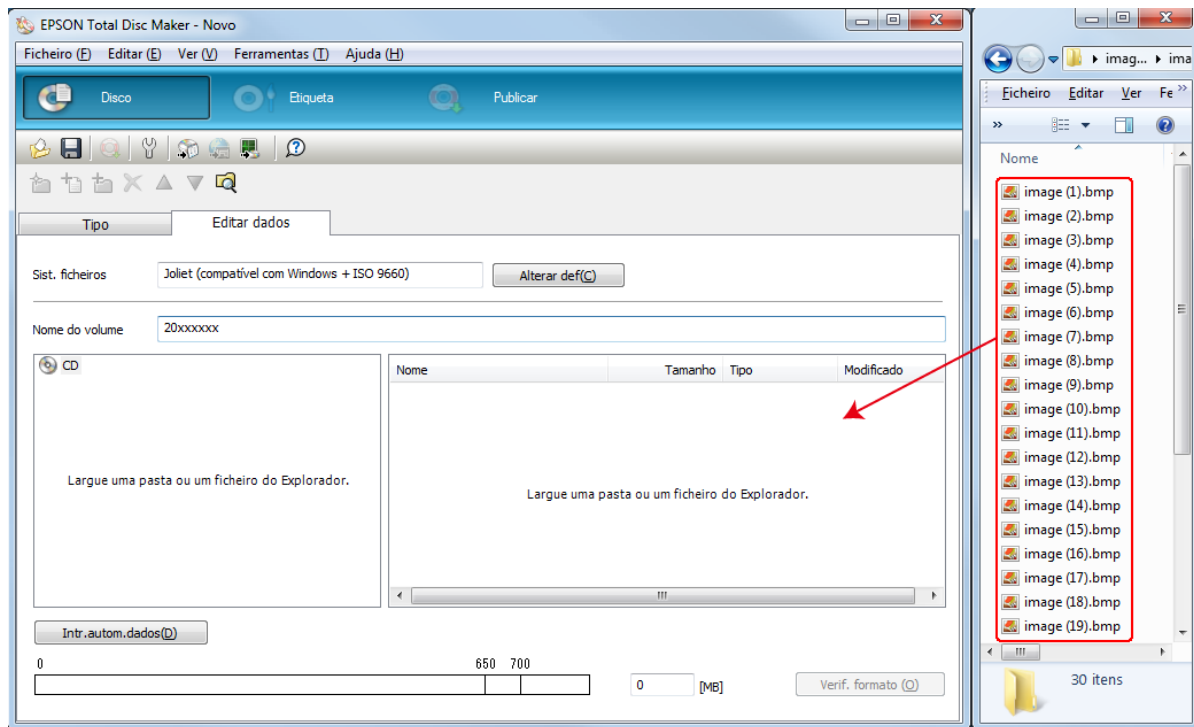

Criar etiquetas

As instruções apresentadas em seguida explicam como criar etiquetas utilizando os modelos fornecidos com o software.

1. Faça clique em **Etiqueta** na barra de menus do EPSON Total Disc Maker.

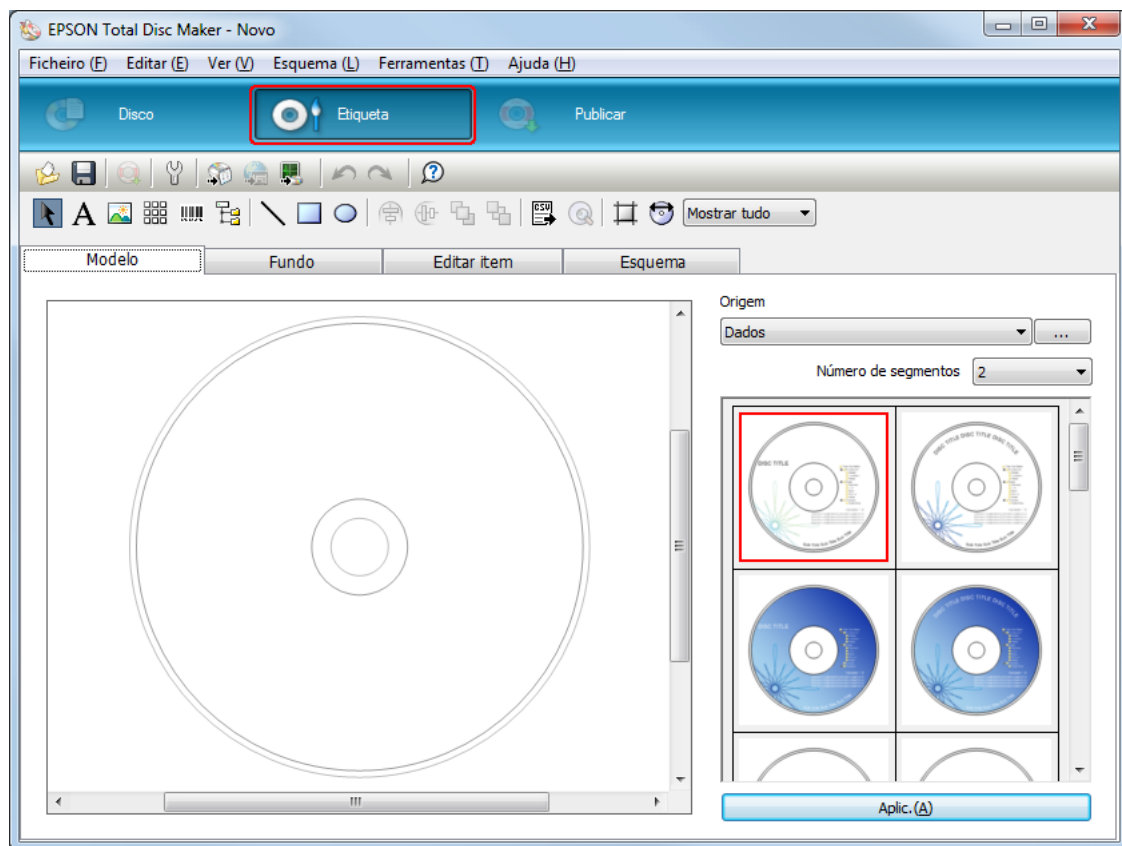

2. Faça clique no separador **Modelo**, seleccione um desenho de etiqueta na lista e, em seguida, faça clique em **Aplic.**

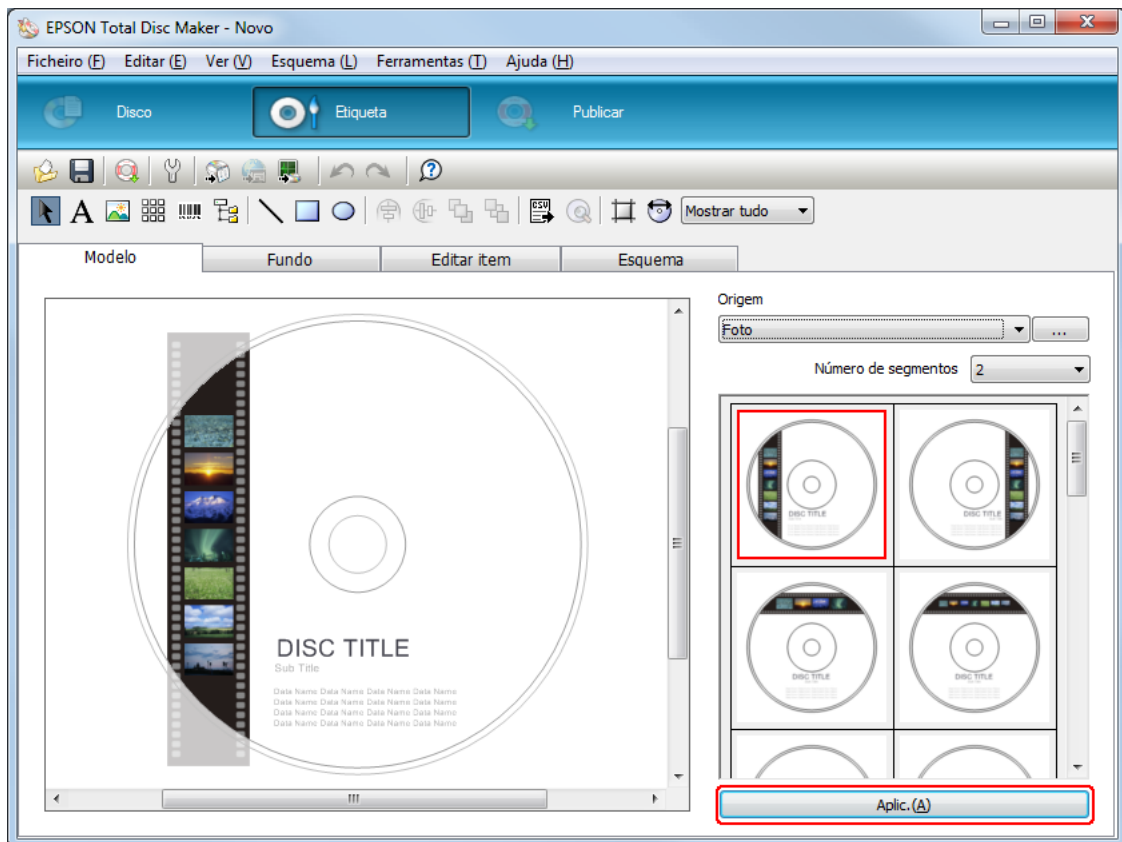

3. Altere a etiqueta, como pretendido, nos separadores **Fundo**, **Editar item** e **Esquema**. Para mais informações, consulte a **Ajuda** do EPSON Total Disc Maker.

Nota:

Para aceder à Ajuda do EPSON Total Disc Maker, seleccione **Ajuda** no menu Ajuda.

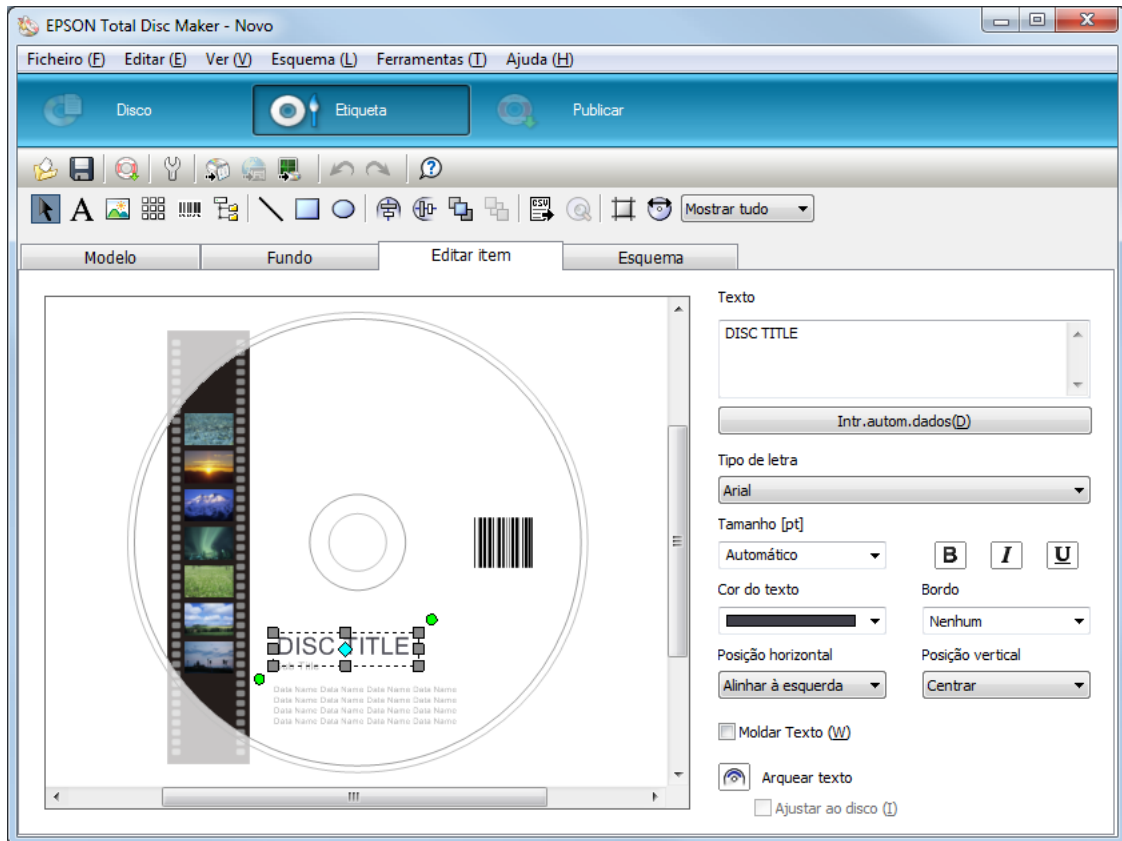

Efectuar as definições de empilhador

As instruções que se seguem explicam como definir os empilhadores.

1. Faça clique em **Publicar** na barra de menus do EPSON Total Disc Maker.
2. Faça clique no ícone **Propriedades** no ecrã Publicar do EPSON Total Disc Maker ou EPSON Total Disc Setup.

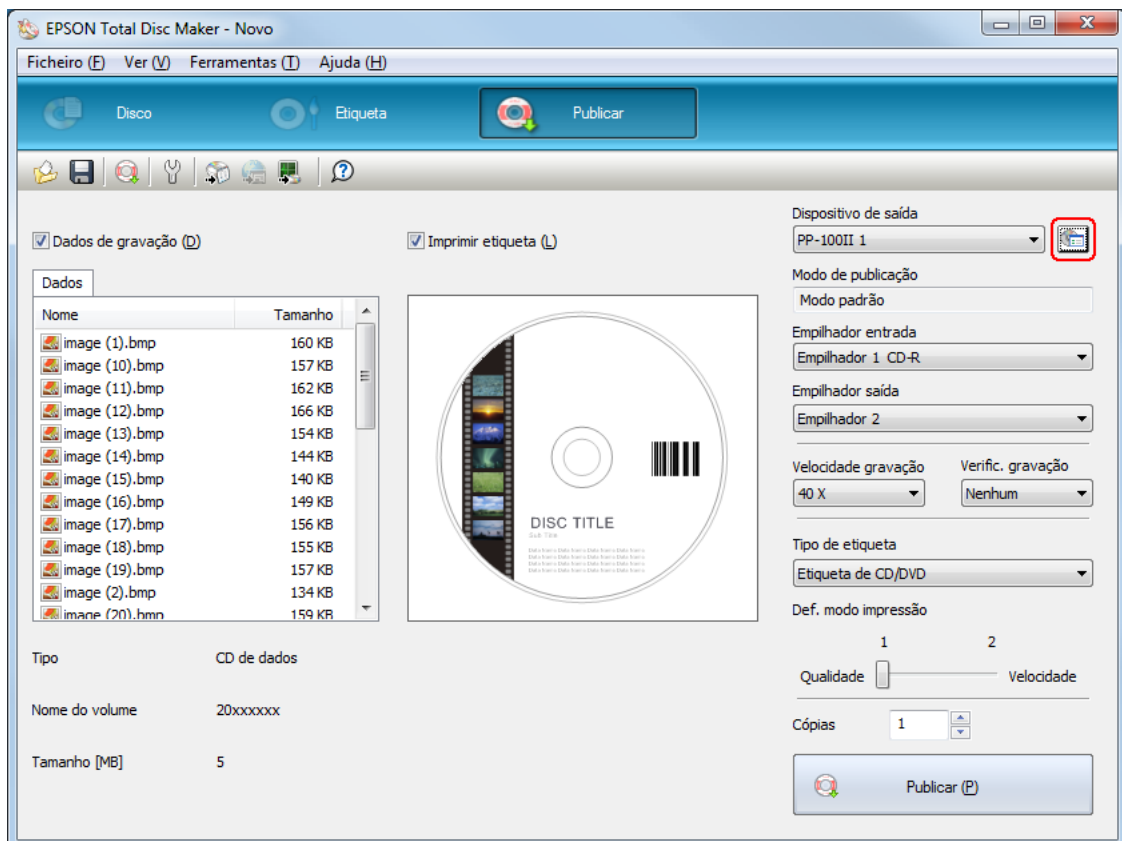

3. Efectue as **Definições de empilhador**.

- Modo de publicação:** Selecione **Modo de saída externa**.
- Empilhador 1:** Selecione o tipo de discos que colocou no empilhador 1.
- Empilhador 2:** Selecione o tipo de discos que colocou no empilhador 2.
- Empilhador 3:** Se pretender ejectar discos publicados para o empilhador 3, selecione **Empilhador Saída**.
Se pretender ejectar discos publicados para o empilhador 4, selecione **Não utilizar**.

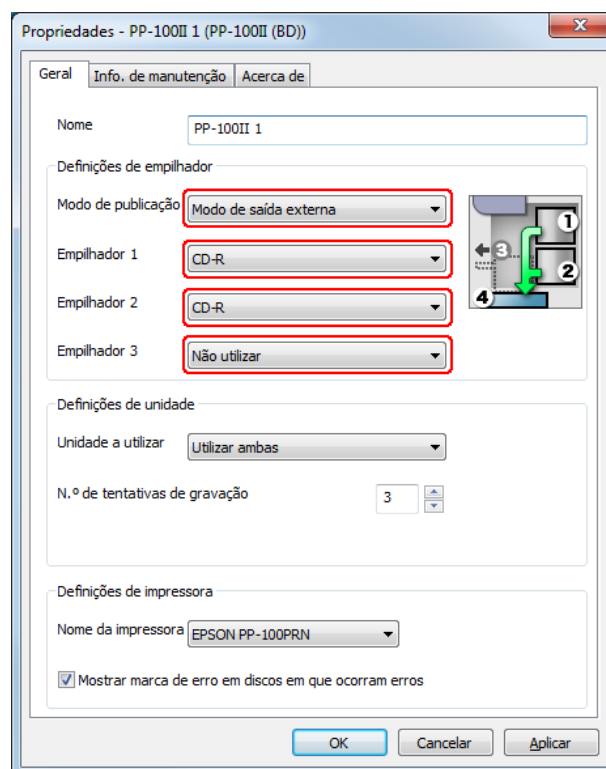

4. Faça clique em **OK**.

Publicar Discos

As instruções que se seguem explicam como publicar discos.

1. Efectue as definições de publicação no ecrã Publicar do EPSON Total Disc Maker. Para mais informações, consulte a Ajuda do EPSON Total Disc Maker.

Nota:

Para aceder à Ajuda do EPSON Total Disc Maker, seleccione **Ajuda** no menu Ajuda.

2. Faça clique no botão **Publicar**.

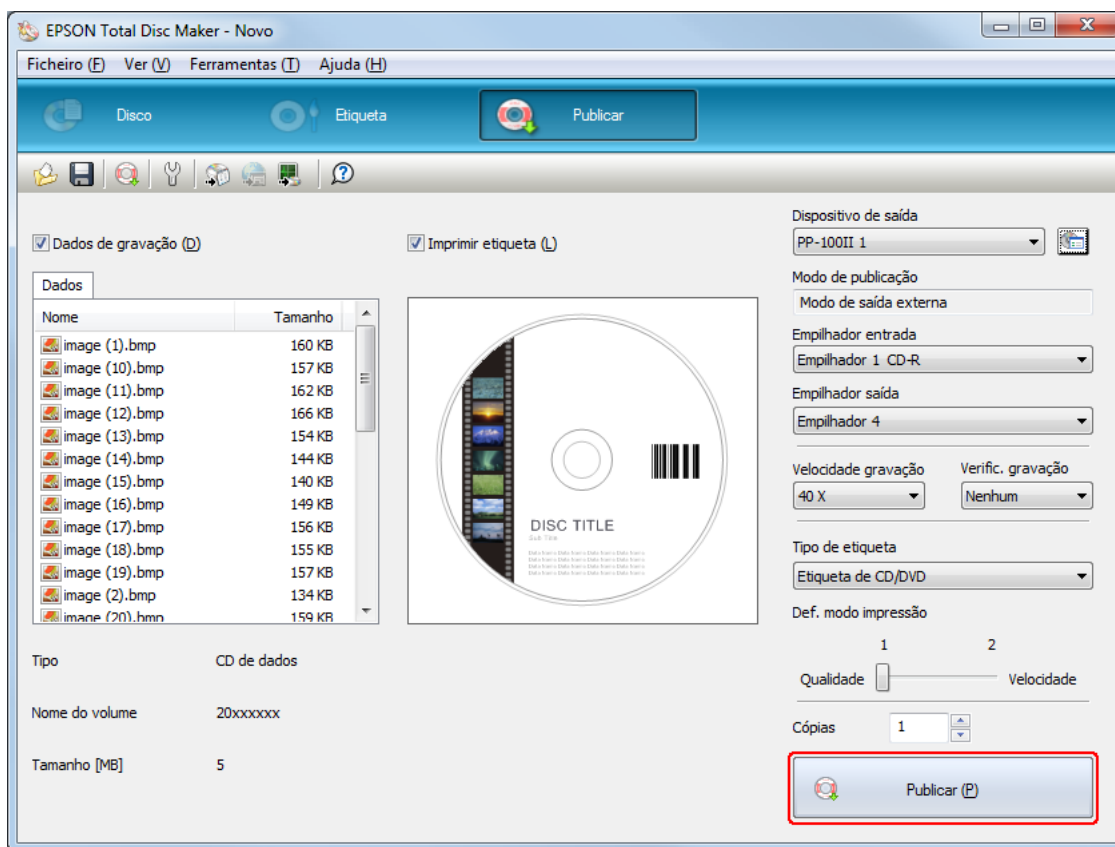

Os discos publicados são ejectados para o empilhador 3 ou 4, consoante as definições que efectuou.

**Importante:**

- ❑ *Não abra a tampa dos discos durante a publicação de discos, a não ser que haja uma instrução da aplicação para adicionar ou retirar discos. Isso poderá afectar a qualidade da gravação ou da impressão. Além disso, por motivos de segurança, não coloque as mãos no interior do produto enquanto este estiver a emitir um sinal sonoro, uma vez que o braço ainda está a mexer.*
- ❑ *Se abrir a tampa dos discos durante a execução de um trabalho, é emitido um sinal sonoro e o trabalho é interrompido. O trabalho é retomado automaticamente quando fechar a tampa dos discos.*
- ❑ *Não utilize o empilhador enquanto a unidade estiver a emitir um sinal sonoro, uma vez que o braço pode ficar danificado.*
- ❑ *Se precisar de abrir a tampa dos discos, coloque o trabalho em pausa ou cancele o trabalho antes de abrir a tampa.*
- ❑ *Não abra a tampa do compartimento dos tinteiros nem a tampa da caixa de manutenção durante a execução de um trabalho.*
- ❑ *Dependendo do disco ou do computador utilizado, a velocidade de gravação poderá ser mais lenta do que a velocidade definida.*
- ❑ *Dependendo do disco utilizado, pode não ser possível utilizar a velocidade de gravação do disco recomendada. Nesse caso, diminua a velocidade de gravação. Particularmente, no caso de utilizar um DVD±R DL e BD-R DL recomenda-se que faça a gravação a uma velocidade lenta.*

Nota:

Se o Windows encerrar durante o processamento de um trabalho, o trabalho pode ser retomado quando voltar a reiniciar o Windows.

Modo de saída externa

Colocar discos

Execute as operações apresentadas em seguida para colocar discos.

1. Abra a tampa dos discos.

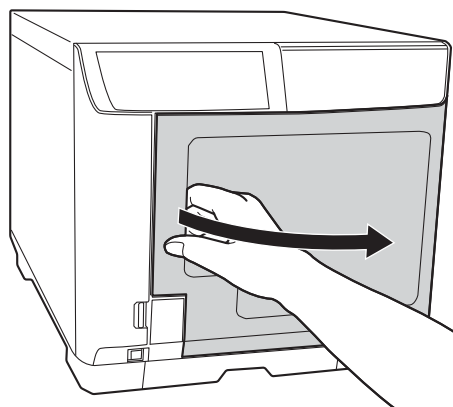

2. Retire o empilhador 1.

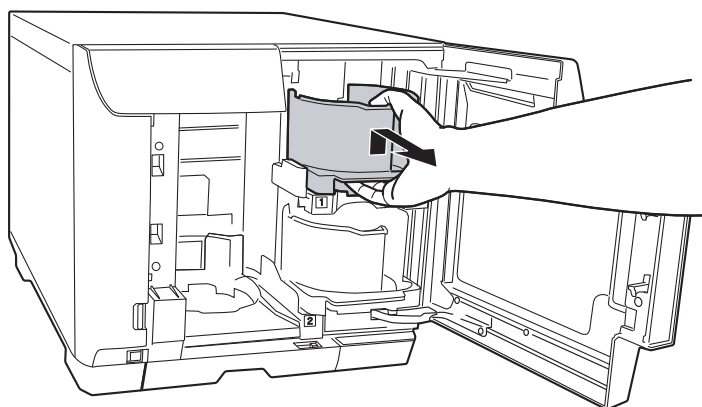

3. Separe os discos antes de os empilhar para evitar que fiquem colados uns aos outros. Tenha cuidado para não riscar o lado de gravação dos discos.

4. Coloque os discos no empilhador 1 com o lado imprimível virado para cima.

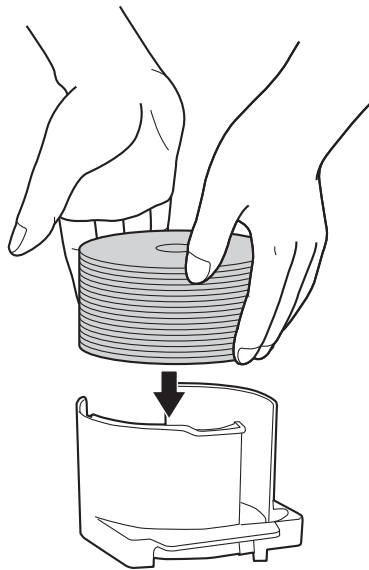

Importante:

- ❑ Não coloque discos acima do tracejado existente no empilhador; se o fizer, os discos ou o produto podem ficar danificados.

- ❑ Não misture CDs/DVDs com BDs no mesmo empilhador. Se o fizer, podem ocorrer facilmente erros de captura de discos.

5. Introduza o empilhador 1.

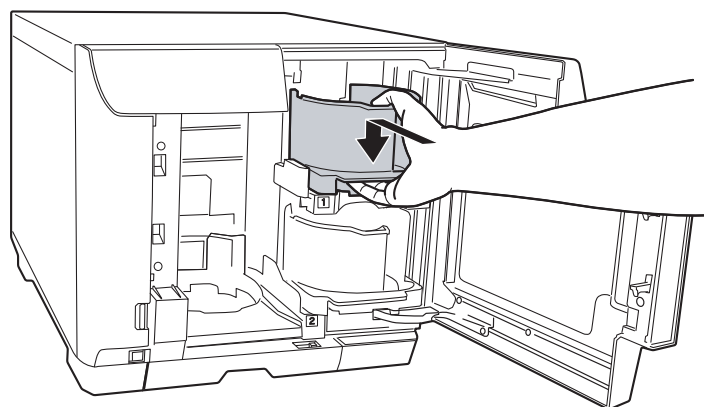

6. Retire o empilhador 2.

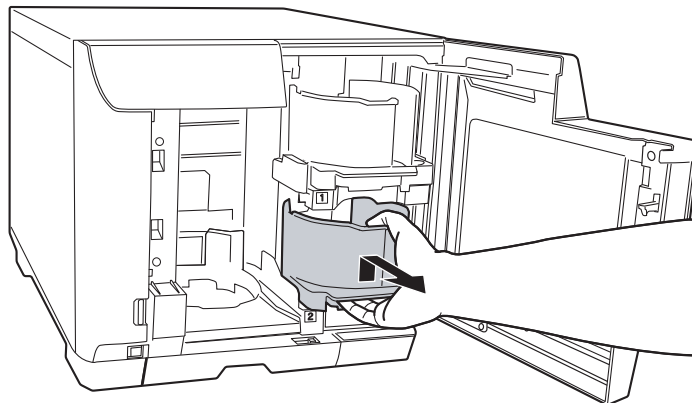

7. Separe os discos antes de os empilhar para evitar que fiquem colados uns aos outros. Tenha cuidado para não riscar o lado de gravação dos discos.

8. Coloque os discos no empilhador 2 com o lado imprimível virado para cima.

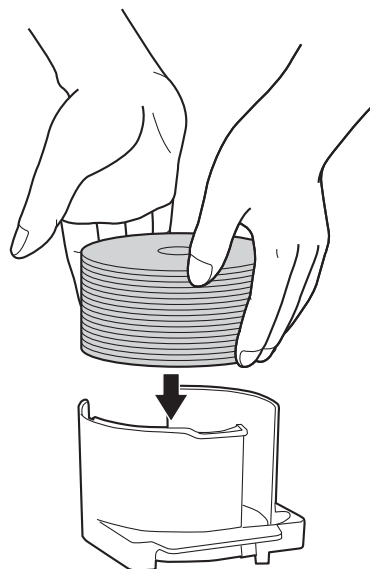

Importante:

- ❑ Não coloque discos acima do tracejado existente no empilhador; se o fizer, os discos ou o produto podem ficar danificados.

- ❑ Não misture CDs/DVDs com BDs no mesmo empilhador. Se o fizer, podem ocorrer facilmente erros de captura de discos.

9. Introduza o empilhador 2.

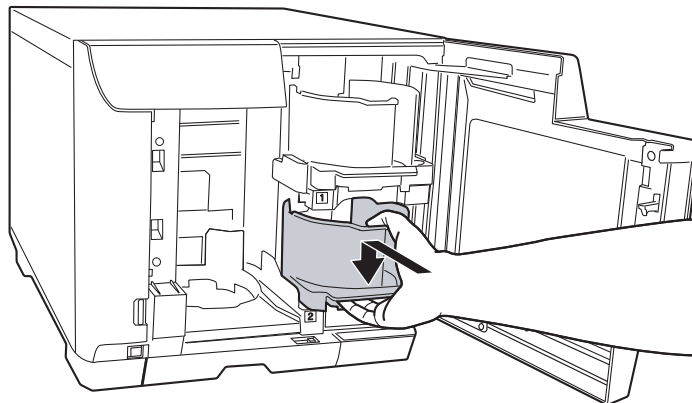

10. Introduza o empilhador 3.

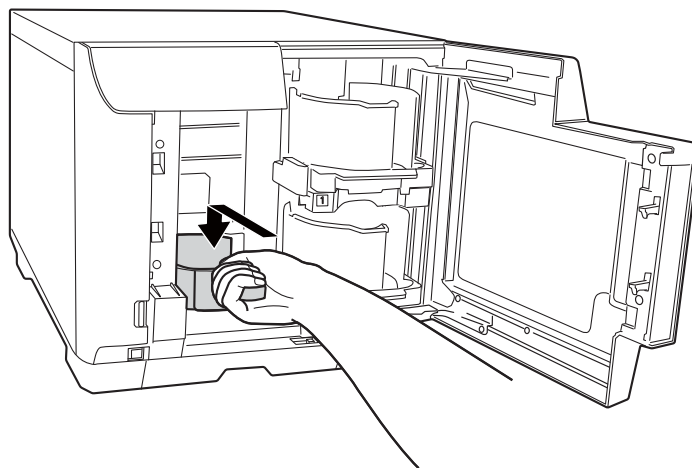

Importante:

- Certifique-se de que não existem discos nos empilhadores 3 e 4.*
- Não retire o empilhador 4. Certifique-se de que bloqueia a alavanca de fixação que se encontra no empilhador 4.*

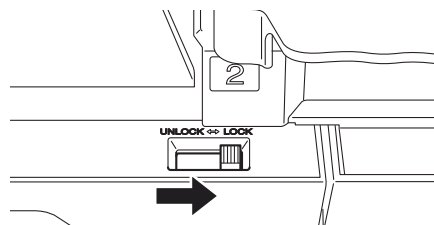

11. Feche a tampa dos discos.

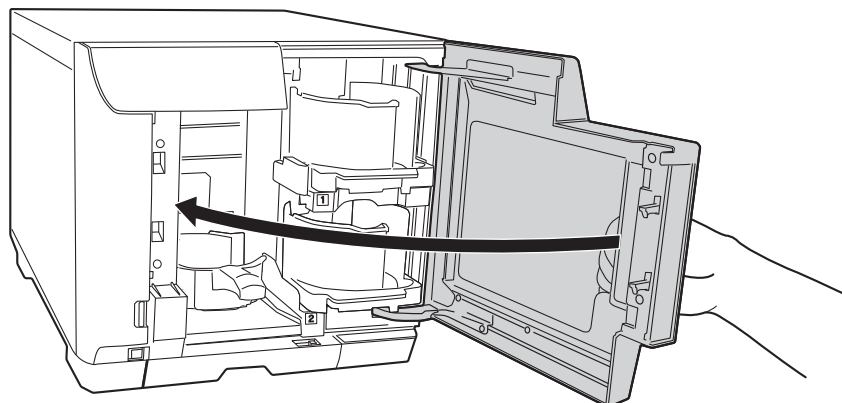

Aceder ao EPSON Total Disc Maker

Depois de colocar discos no empilhador, aceda ao EPSON Total Disc Maker para efectuar definições para gravar discos e para criar as etiquetas impressas nos discos.

Faça clique em **Iniciar** (🌐), aponte para **Todos os programas**, clique em **EPSON Total Disc Maker** e, em seguida, faça clique em **EPSON Total Disc Maker**.

Para saber como utilizar o EPSON Total Disc Maker, vá para o menu Ajuda.

Registrar dados

As instruções apresentadas em seguida explicam como registrar os dados que irão ser gravados nos discos.

1. Inicie o EPSON Total Disc Maker.
2. Seleccione, na lista, o tipo de discos que pretende publicar e, em seguida, faça clique em **Aplic**.

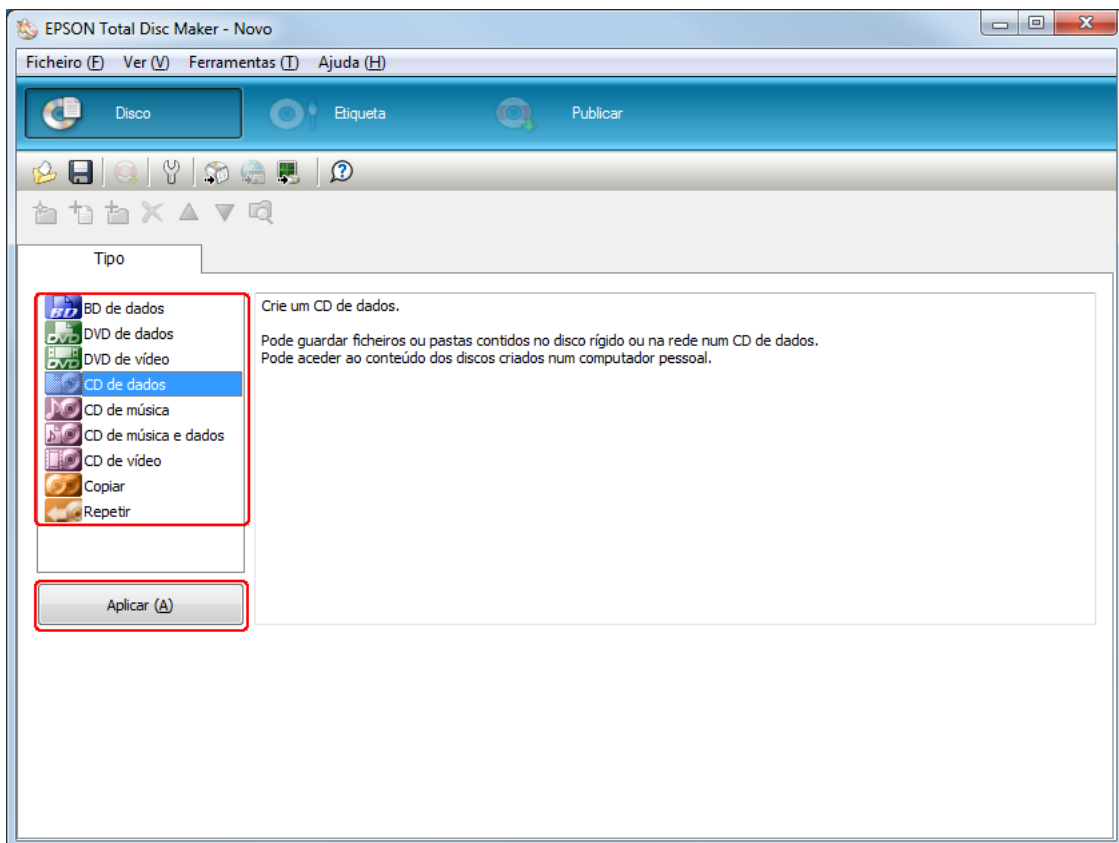

3. Arraste e largue os ficheiros ou as pastas na árvore de dados ou na lista de dados. Para mais informações, consulte a Ajuda do EPSON Total Disc Maker.

Nota:

- ❑ *Clicando em **Intr. autom. dados**, pode combinar dados e proceder à gravação. Para mais informações, consulte a Ajuda do EPSON Total Disc Maker.*
- ❑ *Para aceder à Ajuda do EPSON Total Disc Maker, seleccione **Ajuda** no menu Ajuda.*

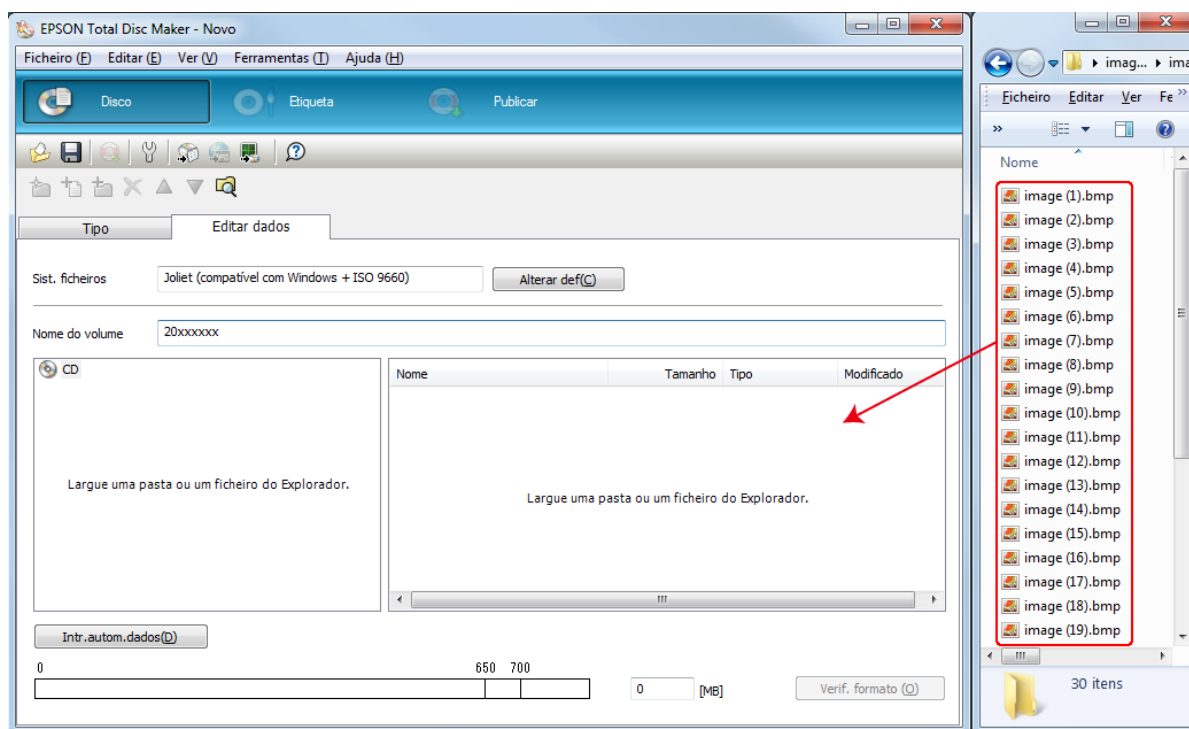

Criar etiquetas

As instruções apresentadas em seguida explicam como criar etiquetas utilizando os modelos fornecidos com o software.

1. Faça clique em **Etiqueta** na barra de menus do EPSON Total Disc Maker.

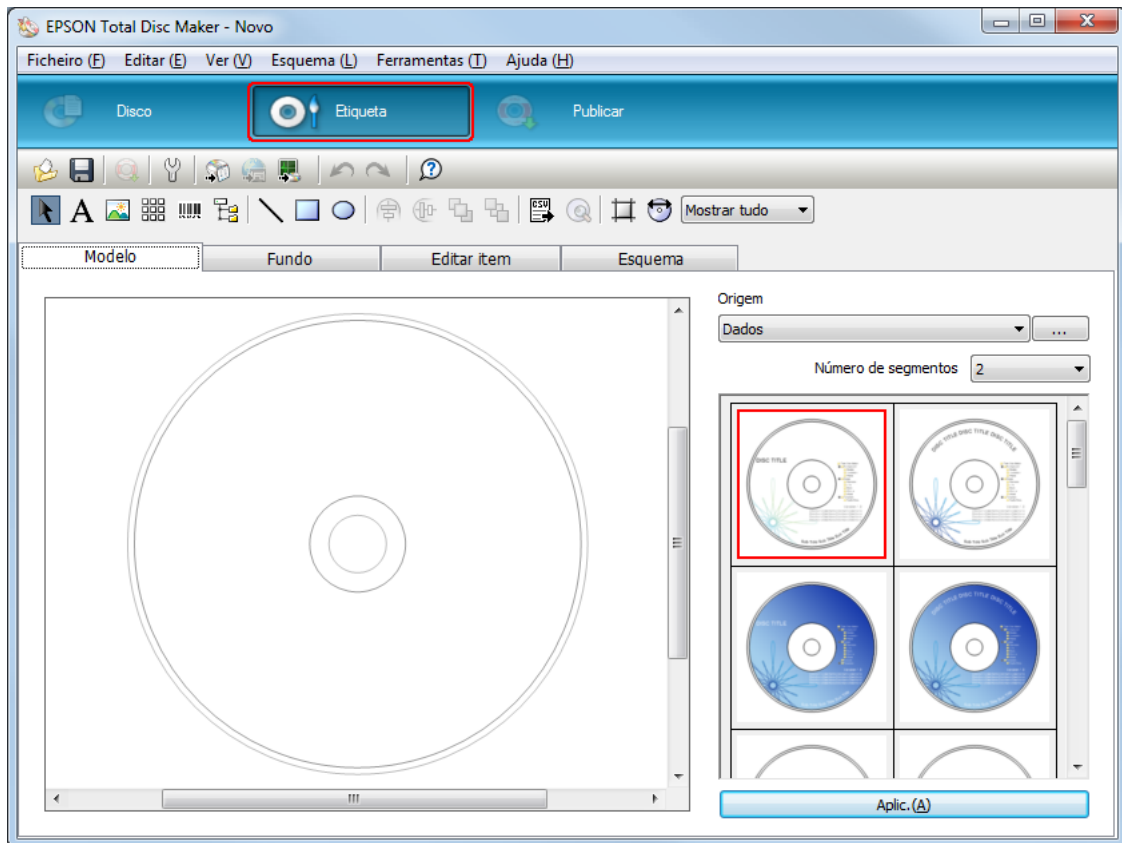

2. Faça clique no separador **Modelo**, seleccione um desenho de etiqueta na lista e, em seguida, faça clique em **Aplic.**

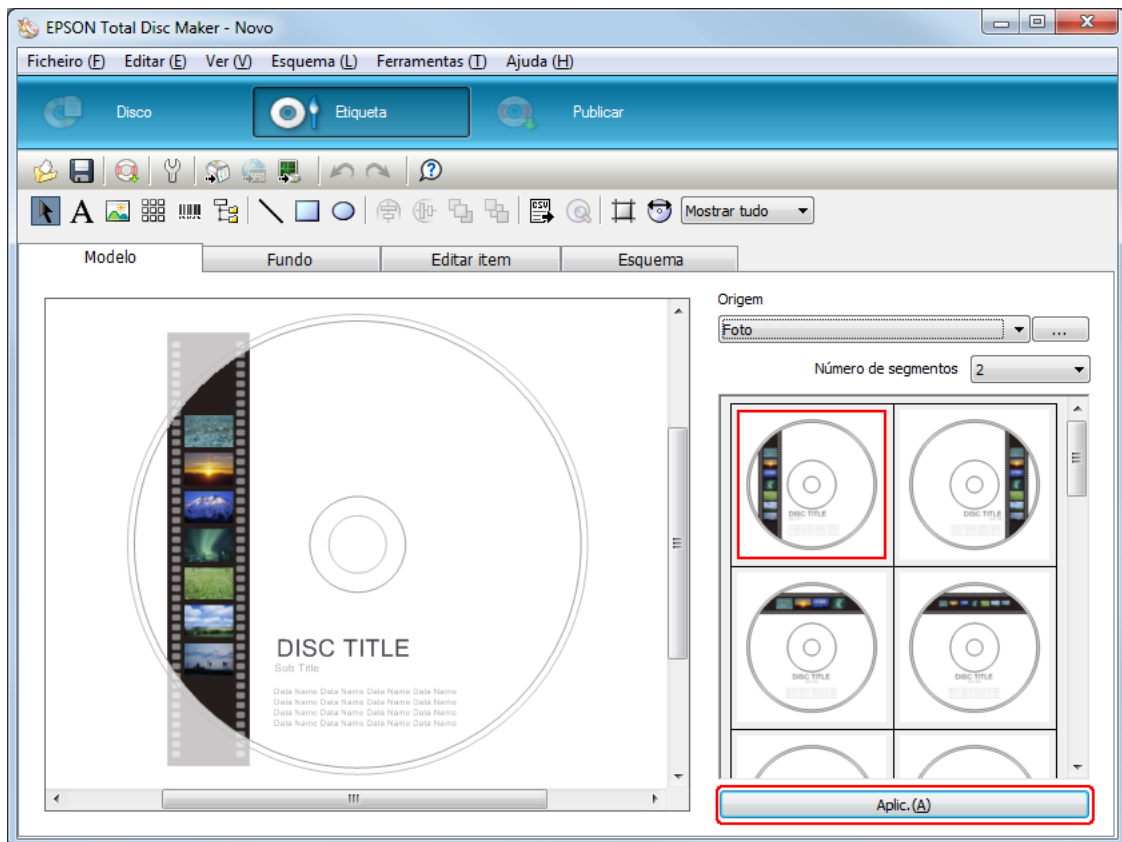

3. Altere a etiqueta, como pretendido, nos separadores **Fundo**, **Editar item** e **Esquema**. Para mais informações, consulte a **Ajuda** do EPSON Total Disc Maker.

Nota:

Para aceder à Ajuda do EPSON Total Disc Maker, seleccione **Ajuda** no menu Ajuda.

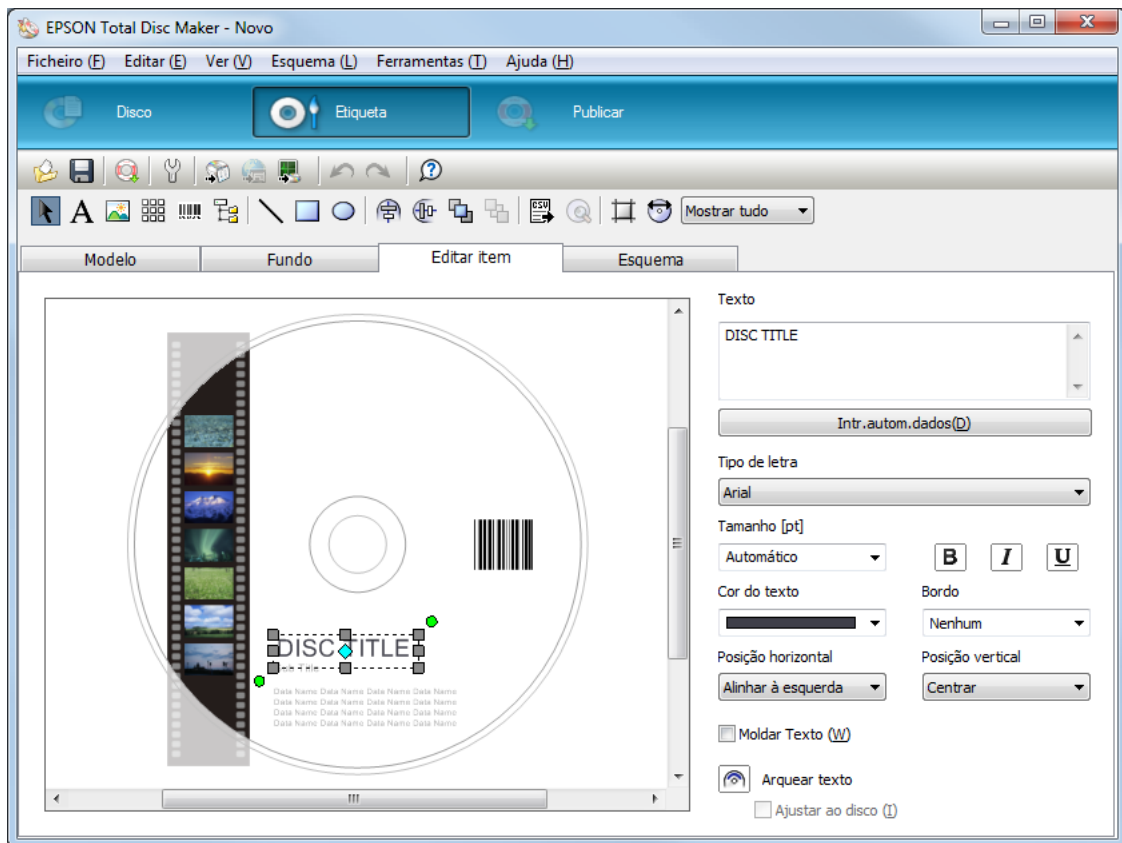

Efectuar as definições de empilhador

As instruções que se seguem explicam como definir os empilhadores.

1. Clique em **Publicar** na barra de menus do EPSON Total Disc Maker.
2. Faça clique no ícone **Propriedades** no ecrã Publicar do EPSON Total Disc Maker ou EPSON Total Disc Setup.

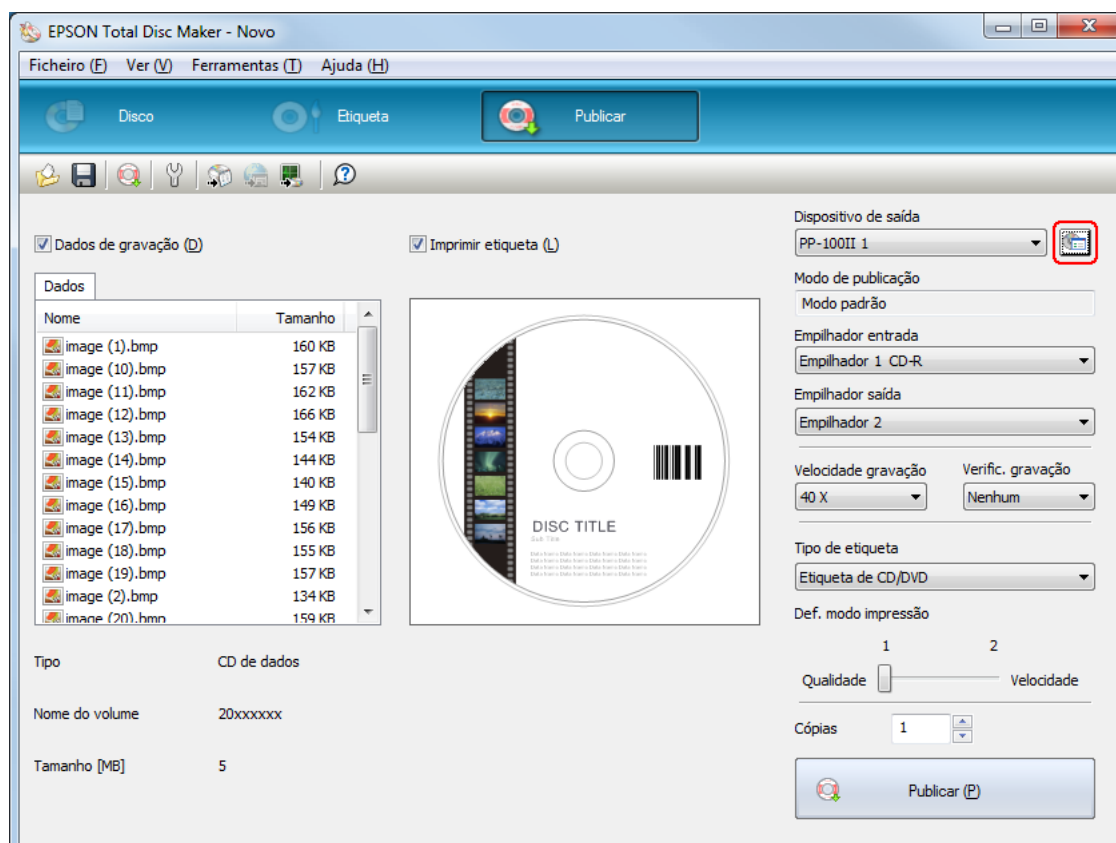

3. Efectue as **Definições de empilhador**.

- Modo de publicação:** Selecione **Modo de lote**.
- Empilhador 1:** Selecione o tipo de discos que colocou nos empilhadores 1 e 2.

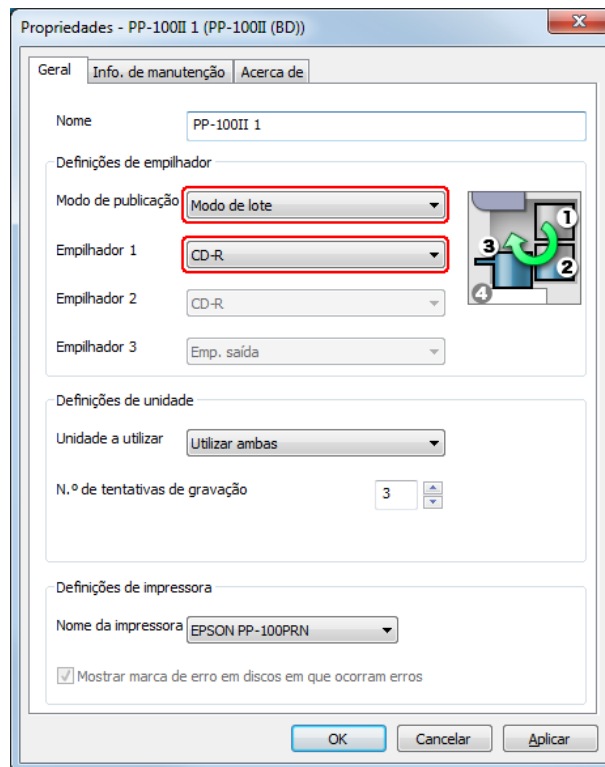

4. Faça clique em **OK**.

Publicar Discos

1. Efectue as definições de publicação no ecrã Publicar do EPSON Total Disc Maker. Para mais informações, consulte a Ajuda do EPSON Total Disc Maker.

Nota:

Para aceder à Ajuda do EPSON Total Disc Maker, seleccione **Ajuda** no menu Ajuda.

2. Faça clique no botão **Publicar**.

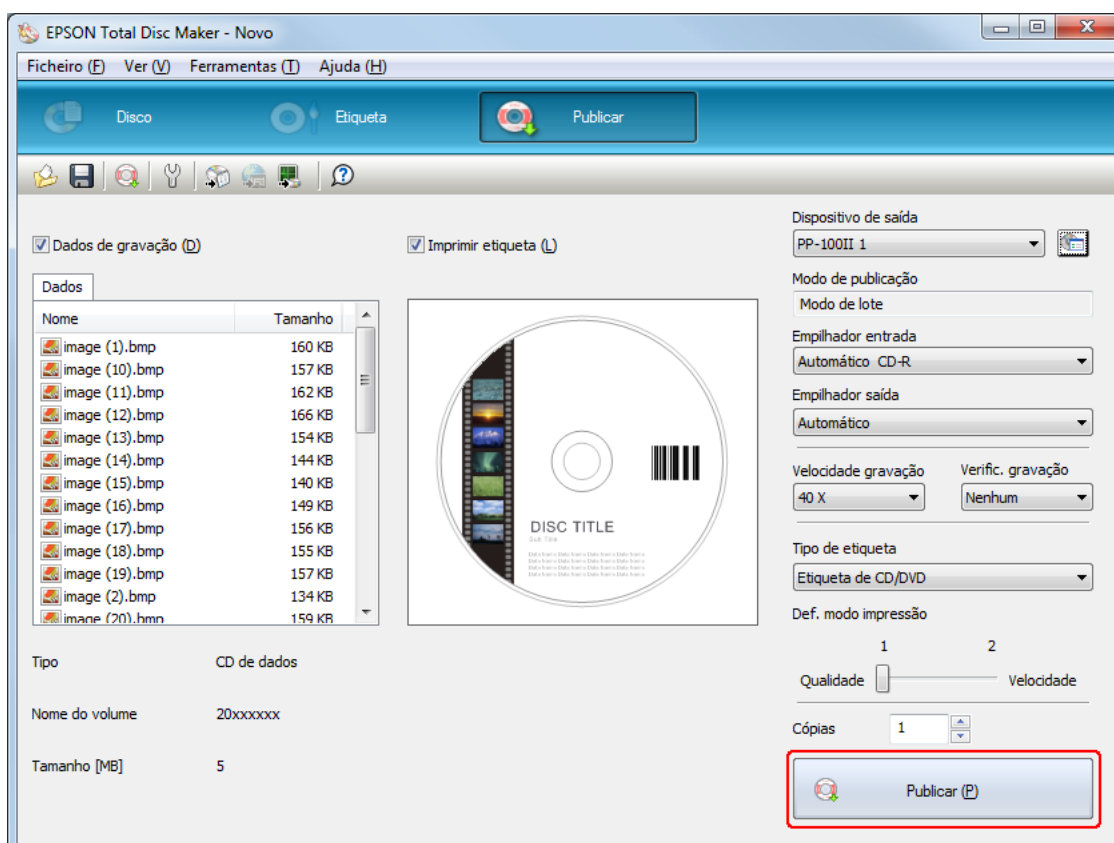

Os discos publicados são ejectados para os empilhadores 2 e 3.

**Importante:**

- ❑ *Não abra as tampas durante a publicação de discos, a não ser que surja uma instrução da aplicação para adicionar ou retirar discos. Isso poderá afectar a qualidade da gravação ou da impressão. Além disso, por motivos de segurança, não coloque as mãos no interior do produto enquanto este estiver a emitir um sinal sonoro, uma vez que o braço ainda está a mexer.*
- ❑ *Se abrir a tampa dos discos durante a execução de um trabalho, é emitido um sinal sonoro e o trabalho é interrompido. O trabalho é retomado automaticamente quando fechar a tampa dos discos.*
- ❑ *Não utilize o empilhador enquanto a unidade estiver a emitir um sinal sonoro, uma vez que o braço pode ficar danificado.*
- ❑ *Se precisar de abrir a tampa dos discos, coloque o trabalho em pausa ou cancele o trabalho antes de abrir a tampa.*
- ❑ *Não abra a tampa do compartimento dos tinteiros nem a tampa da caixa de manutenção durante a execução de um trabalho.*
- ❑ *Dependendo do disco ou do computador utilizado, a velocidade de gravação poderá ser mais lenta do que a velocidade definida.*
- ❑ *Dependendo do disco utilizado, pode não ser possível utilizar a velocidade de gravação do disco recomendada. Nesse caso, diminua a velocidade de gravação. Particularmente, no caso de utilizar um DVD±R DL e BD-R DL recomenda-se que faça a gravação a uma velocidade lenta.*

Nota:

Se o Windows encerrar durante o processamento de um trabalho, o trabalho pode ser retomado quando voltar a reiniciar o Windows.

Modo de repetição

Colocar discos

Execute as operações apresentadas em seguida para colocar os discos a serem lidos.

1. Abra a tampa dos discos.

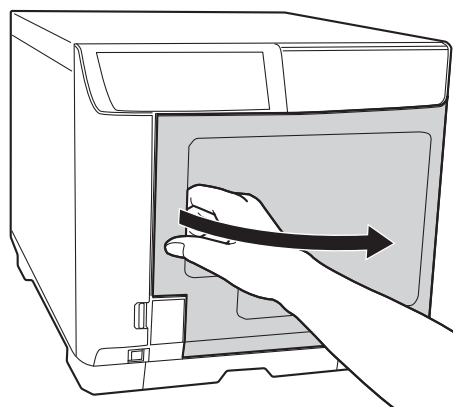

2. Retire o empilhador 1.

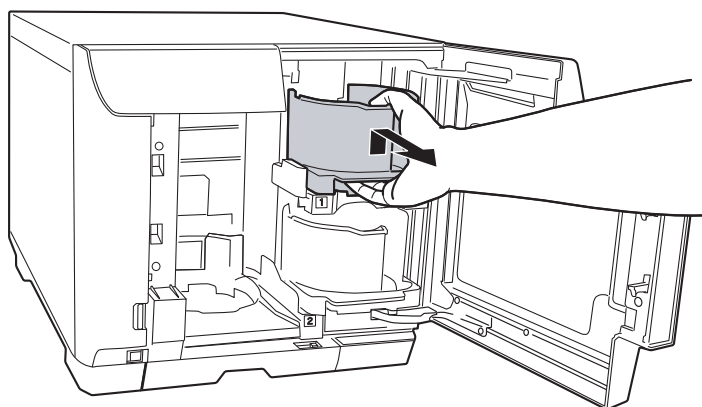

3. Separe os discos antes de os empilhar para evitar que fiquem colados uns aos outros. Tenha cuidado para não riscar o lado de gravação dos discos.

4. Coloque os discos a serem lidos no empilhador 1 com o lado imprimível virado para cima.

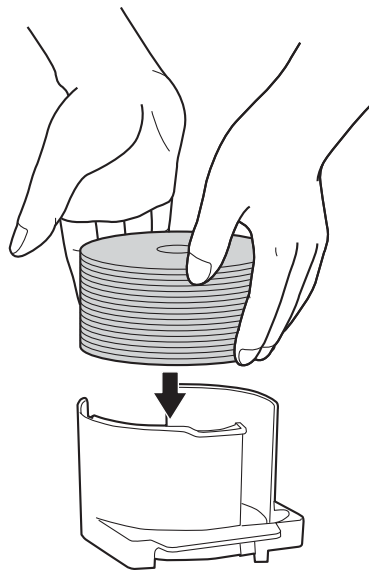

Importante:

- ❑ Não coloque discos acima do tracejado existente no empilhador; se o fizer, os discos ou o produto podem ficar danificados.

- ❑ Não misture CDs/DVDs com BDs no mesmo empilhador. Se o fizer, podem ocorrer facilmente erros de captura de discos.

5. Introduza o empilhador 1.

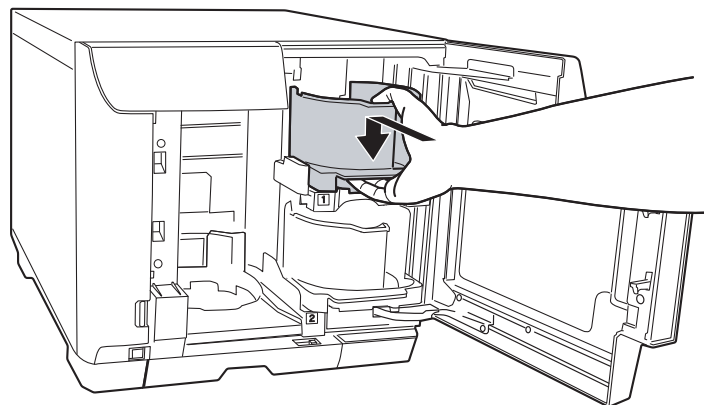

6. Se pretender ejectar os discos com erro para o empilhador 3, introduza o empilhador 3.

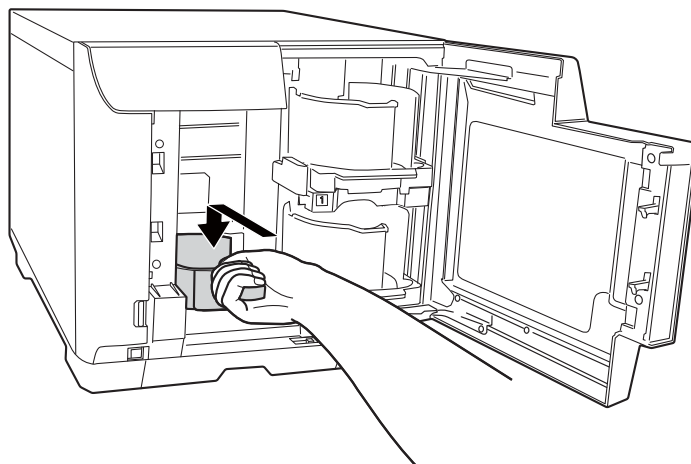

Importante:

- ❑ *Certifique-se de que não existem discos nos empilhadores 3 e 4.*
- ❑ *Não retire o empilhador 4. Certifique-se de que bloqueia a alavanca de fixação existente no empilhador 4.*

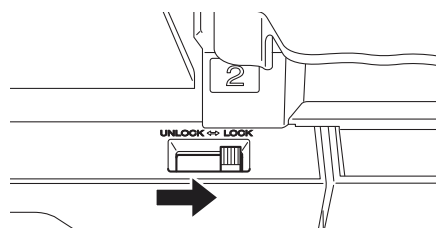

7. Se pretender ejectar os discos com erro para o empilhador 4, desbloqueie a alavanca de fixação existente no empilhador 4.

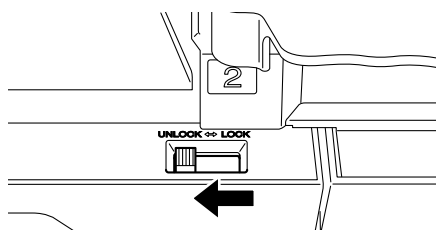

8. Feche a tampa dos discos.

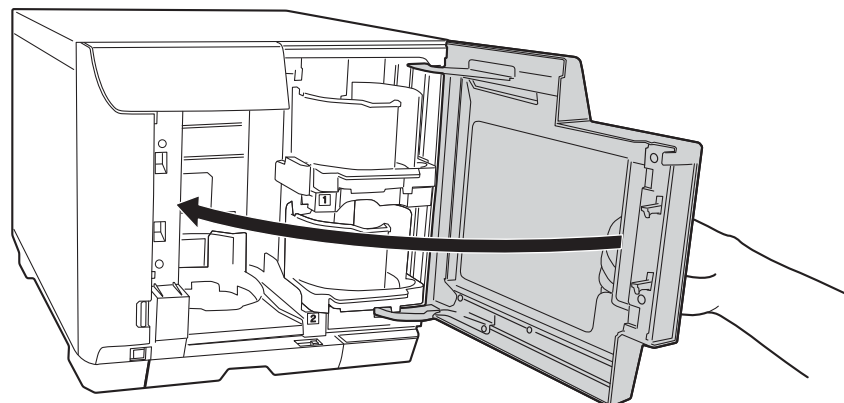

Aceder ao EPSON Total Disc Maker

Depois de colocar discos no empilhador, aceda ao EPSON Total Disc Maker para efectuar as definições necessárias para ler os dados contidos nos discos e para armazenar os dados.

Clique em **Iniciar** (🌐) e aponte para **Todos os Programas**, clique em **EPSON Total Disc Maker** e, em seguida, clique em **EPSON Total Disc Maker**.

Para saber como utilizar o EPSON Total Disc Maker, vá para o menu Ajuda.

Definições da Repetição

As instruções que se seguem explicam como definir a operação de repetição.

1. Inicie o EPSON Total Disc Maker.

2. Seleccione **Repetir** na lista e, em seguida, clique em **Aplicar**.

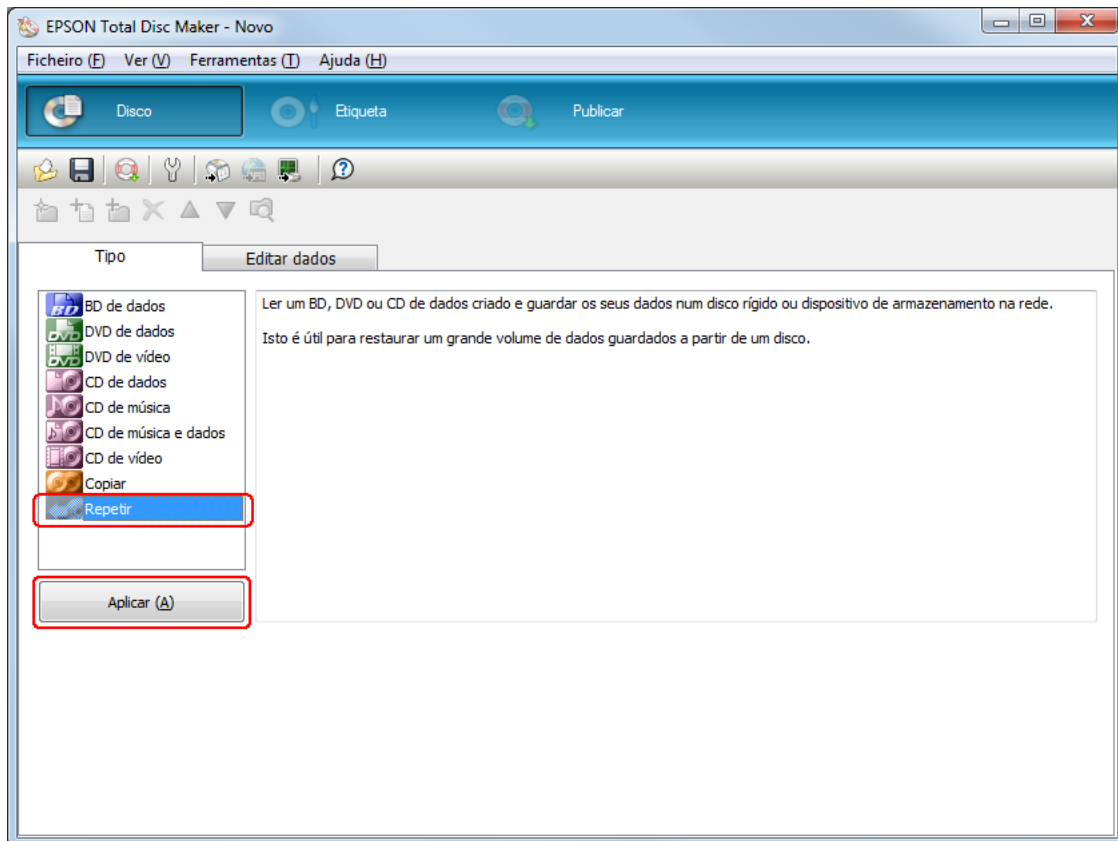

3. Proceda às definições da repetição e, em seguida, clique em **Aplicar**. Para mais informações, consulte a Ajuda do EPSON Total Disc Maker.

Nota:

Para aceder à Ajuda do EPSON Total Disc Maker, seleccione **Ajuda** no menu Ajuda.

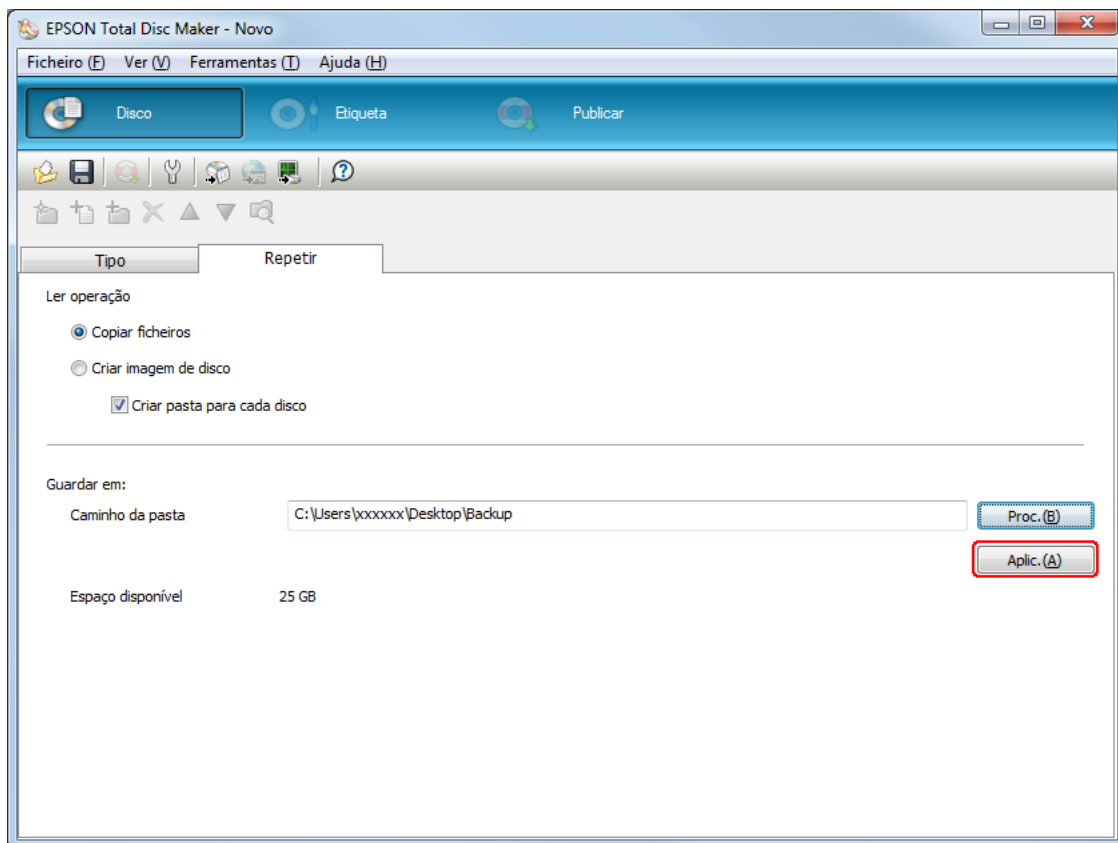

Efectuar as definições de empilhador

As instruções que se seguem explicam como definir os empilhadores.

1. Clique em **Publicar** na barra de menus do EPSON Total Disc Maker.
2. Clique em **Propriedades** no ecrã Publicar do EPSON Total Disc Maker ou do EPSON Total Disc Setup.

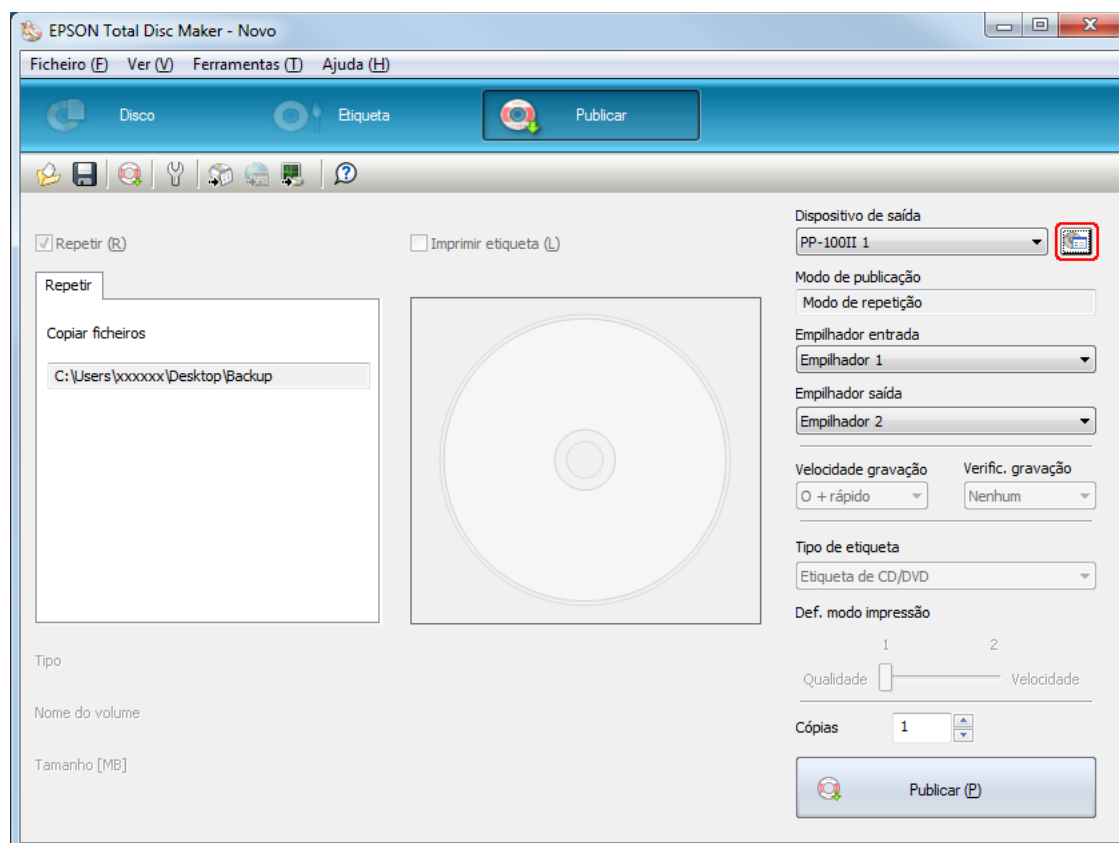

3. Efectue as **Definições de empilhador**.

- Modo de publicação:** Selecione **Modo de repetição**.
- Empilhador 3:** Se pretender ejectar os discos com erro para o empilhador 3, selecione **Erro disco empilhador saída**.
Se pretender ejectar os discos com erro para o empilhador 4, selecione **Não utilizar**.

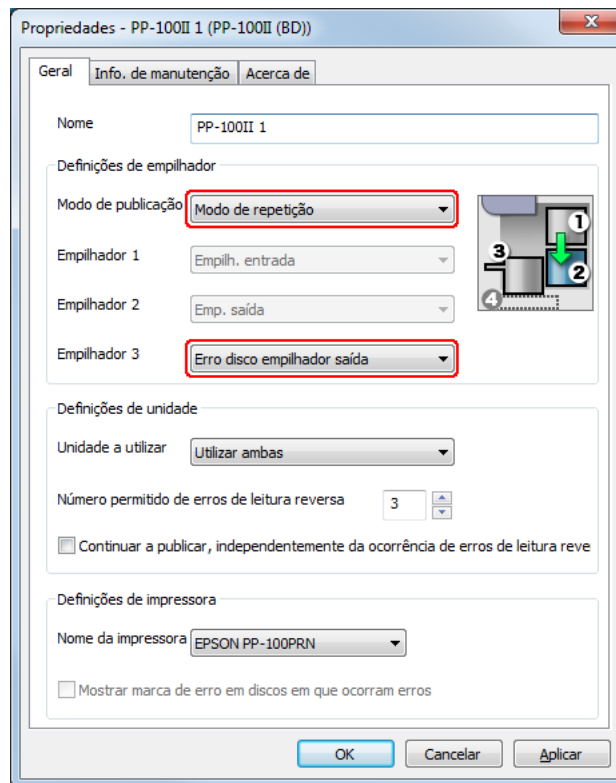

4. Clique em **OK**.

Publicar Discos

As instruções que se seguem explicam como publicar discos.

1. Defina o número de discos a serem lidos para **Cópias** no ecrã Publicar do EPSON Total Disc Maker.
2. Clique no botão **Publicar**.

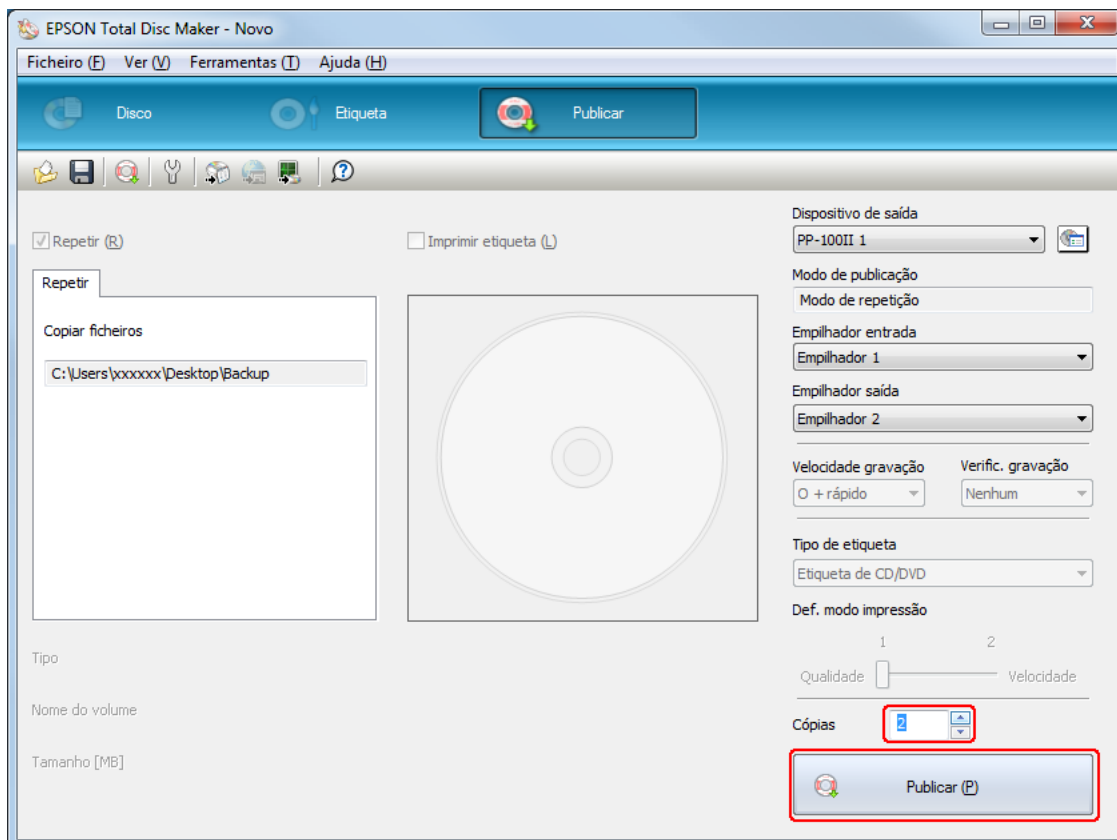

Os discos publicados são ejectados para o empilhador 2.

**Importante:**

- ❑ *Não abra a tampa dos discos durante a publicação de discos, a não ser que haja uma instrução da aplicação para adicionar ou retirar discos. Isso poderá afectar a qualidade. Além disso, não coloque as mãos no interior do produto enquanto este estiver a emitir um sinal sonoro, uma vez que o braço ainda está a mexer.*
- ❑ *Se abrir a tampa dos discos durante a execução de um trabalho, é emitido um sinal sonoro e o trabalho é interrompido. O trabalho é retomado automaticamente quando fechar a tampa dos discos.*
- ❑ *Não utilize o empilhador enquanto a unidade estiver a emitir um sinal sonoro, uma vez que o braço pode ficar danificado.*
- ❑ *Se precisar de abrir a tampa dos discos, coloque o trabalho em pausa ou cancele o trabalho antes de abrir a tampa.*
- ❑ *Não abra a tampa do compartimento dos tinteiros nem a tampa da caixa de manutenção durante a execução de um trabalho.*

Nota:

Se o Windows encerrar durante o processamento de um trabalho, o trabalho será retomado quando voltar a reiniciar o Windows. Contudo, o disco contido na unidade será ejectado como se tratasse de um erro do disco.

Retirar Discos

Execute as operações apresentadas em seguida para retirar os discos publicados/lidos dos empilhadores.



Importante:

Se seleccionar o empilhador 4 como o empilhador de saída no Modo padrão ou no Modo de saída externa:

- Não puxe o empilhador 4 com força quando o tirar para fora para retirar discos publicados.*
- Não puxe o empilhador 4 para fora quando o respectivo indicador luminoso estiver a piscar rapidamente. Os discos podem ficar danificados.*

1. Retire os discos publicados/lidos do empilhador. O empilhador de saída varia consoante o modo de publicação.
2. Retire os discos publicados/lidos do empilhador de saída.

Empilhador 2

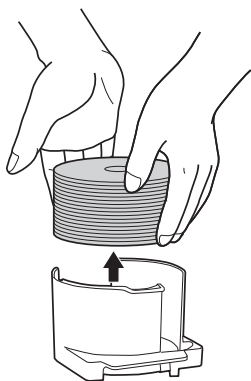

Empilhador 3

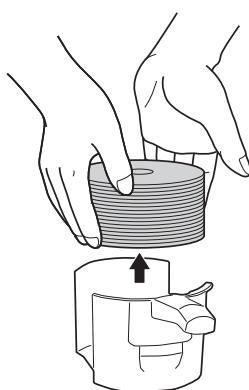

Empilhador 4

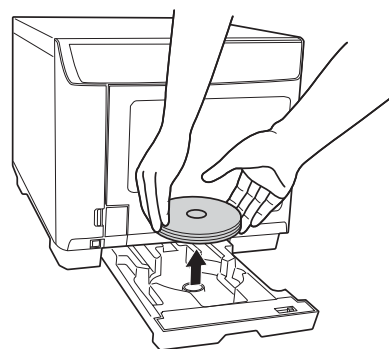

Nota:

- Quando o empilhador de saída fica cheio, o trabalho é colocado em pausa. O trabalho é retomado automaticamente se retirar os discos publicados do empilhador.*
- Certifique-se de que deixa secar totalmente os discos impressos antes de os utilizar ou de tocar na superfície impressa. Deixe os discos da Epson secar durante pelo menos 1 hora e outros tipos de discos durante pelo menos 24 horas.*
- Se a posição de impressão estiver desalinhada, ajuste-a utilizando o controlador de impressora. Para mais informações, consulte a Ajuda do controlador de impressora.*
- Se a tinta ficar esborratada, ajuste a saturação das cores. Para mais informações, consulte a Ajuda do controlador de impressora.*

- ❑ *Quando os discos são publicados com o Modo de lote, o número de discos que saem para o empilhador 3 nem sempre é igual ao número de discos colocados no empilhador 2. Além disso, o número de discos nem sempre chega aos 50. O mesmo se aplica ao número de discos que saem para o empilhador 2. No modo de lote, o empilhador de saída passa a ser o empilhador 2 quando os discos ejectados acumulados no empilhador 3 atingirem o limite de altura especificado. Consequentemente, o número de discos que saem para o empilhador depende da espessura dos discos utilizados.*

Colocar a publicação em pausa

Se precisar de colocar a publicação em pausa, siga as instruções apresentadas em seguida.

Quando iniciar a publicação, o ecrã do EPSON Total Disc Monitor aparece no ecrã do computador. Seleccione o trabalho que quer colocar em pausa na lista de Trabalhos não concluídos e, em seguida, seleccione **Colocar trabalho** em pausa no menu Trabalho ou faça clique no botão .

Nota:

- ❑ Se estiver a ser publicado um disco, o trabalho é colocado em pausa depois de o processamento estar concluído.
- ❑ O processamento de qualquer trabalho posterior também não é iniciado enquanto o trabalho estiver em pausa.

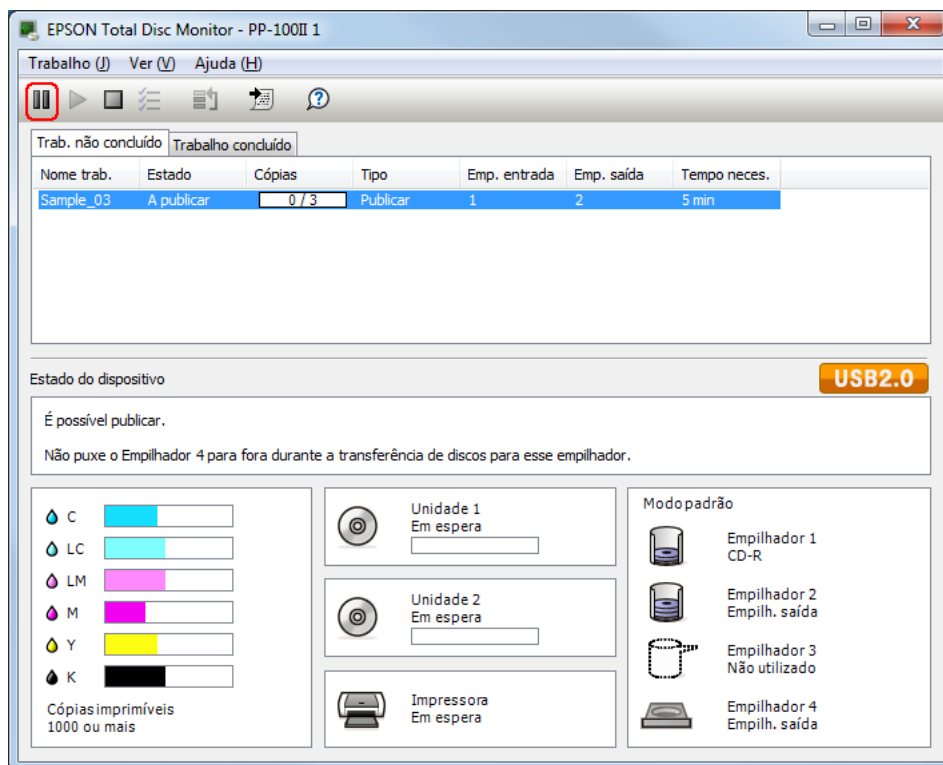

Retomar a publicação

Se precisar de retomar a publicação, siga as instruções apresentadas em seguida.

Inicie o EPSON Total Disc Monitor. Seleccione o trabalho que quer retomar na lista de Trabalhos não concluídos e, em seguida, seleccione **Retomar trabalho** no menu Trabalho ou faça clique no botão .

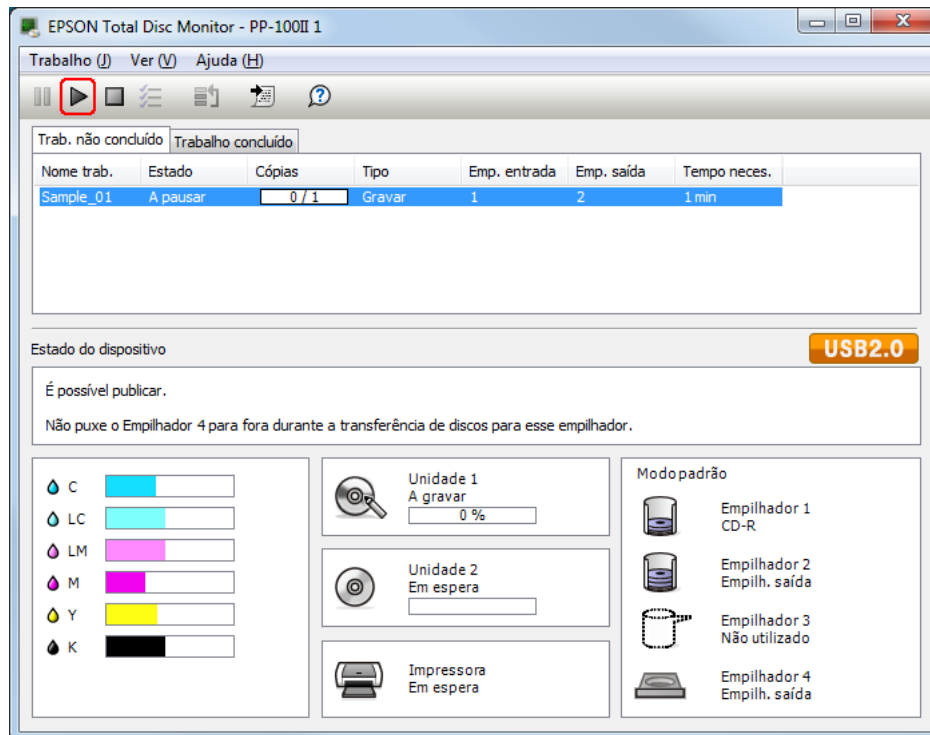

Cancelar a Publicação

Se precisar de cancelar a publicação, siga as instruções apresentadas em seguida.

Inicie o EPSON Total Disc Monitor. Seleccione o trabalho que quer cancelar na lista de Trabalhos não concluídos e, em seguida, seleccione **Cancelar trabalho** no menu Trabalho ou faça clique no botão .

Nota:

Se estiver a ser publicado um disco, esse processamento é interrompido e o disco é ejectado para o empilhador de saída.

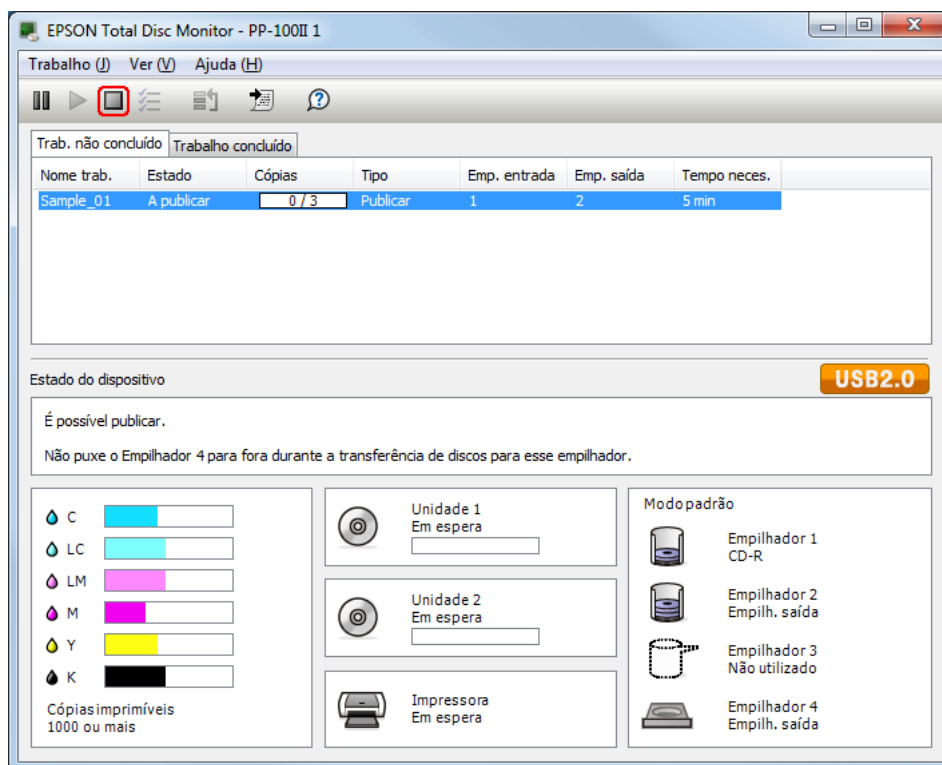

Publicação prioritária

Se precisar de processar um trabalho antes de outros, quando estão a ser publicados mais do que um trabalho, siga as instruções apresentadas em seguida.

Inicie o EPSON Total Disc Monitor. Selecciono o trabalho ao qual pretende atribuir prioridade na lista Trab. não concluído e, em seguida, selecciono **Publicação prioritária** no menu Trabalho ou faça clique na tecla . O trabalho seleccionado será processado após o trabalho que está em curso.

Nota:

Os trabalhos não podem receber prioridade sobre operações como a verificação dos injectores, o alinhamento da cabeça de impressão e a correcção da posição de impressão.

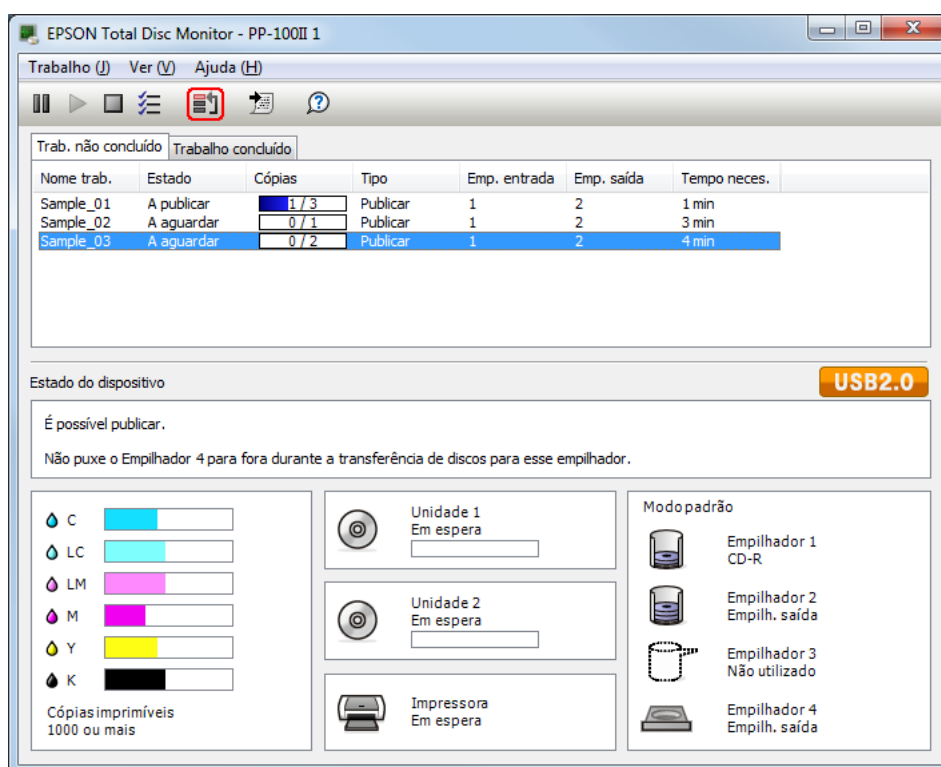

Verificar o Estado dos Tinteiros

Nota:

- ❑ A Epson não pode garantir a qualidade ou fiabilidade de tinteiros que não sejam fabricados pela Epson.
- ❑ Quando um tinteiro tiver pouca tinta, o estado é apresentado no EPSON Total Disc Monitor.

Para verificarmr o estado do tinteiro, faça o seguinte:

- ❑ O EPSON Total Disc Monitor aparece automaticamente quando inicia um trabalho. Pode verificar o estado do tinteiro através dessa janela. Também pode executar o EPSON Total Disc Monitor a partir do menu Iniciar.
➔ Consulte "Utilizar o EPSON Total Disc Monitor" na página 119.

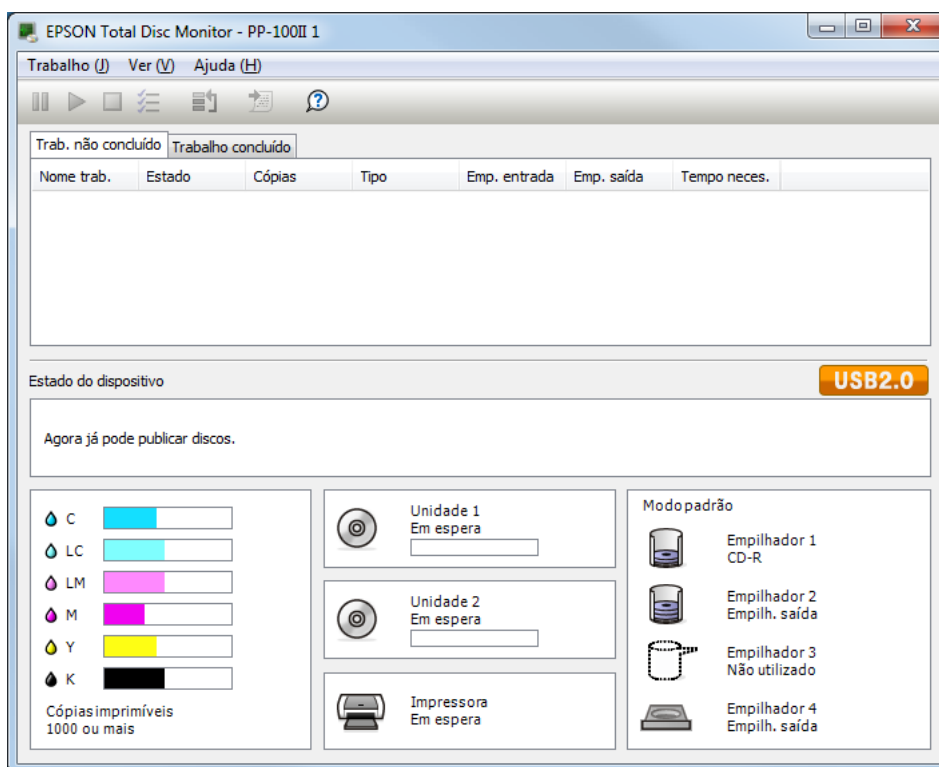

Nota:

Se algum dos tinteiros instalados estiver danificado, for incompatível com o modelo do produto ou não estiver correctamente instalado, o EPSON Total Disc Monitor não indicará um cálculo exacto do estado do tinteiro. Se um tinteiro tiver algum desses problemas, tente instalá-lo novamente ou substitua-o por um tinteiro que seja compatível com o produto.

Precauções na Substituição de Tinteiros

Antes de substituir tinteiros, leia todas as instruções apresentadas em seguida.

- Instale os seis tinteiros. O produto não funciona se faltar um dos tinteiros.
- Este produto utiliza tinteiros equipados com um circuito integrado que controla a quantidade de tinta utilizada por cada tinteiro. O produto não funciona se faltar um dos tinteiros. O produto não funciona se faltar um dos tinteiros.
- A válvula na área de fornecimento de tinta foi criada para reter o excesso de tinta que possa ser libertado. No entanto, deve manusear o tinteiro com cuidado. Não toque na área de fornecimento de tinta do tinteiro nem na área circundante.
- Verifica-se um consumo de tinta durante as seguintes operações: carregamento de tinta quando um tinteiro é instalado, limpeza da cabeça de impressão e limpeza automática efectuada periodicamente.
- Para obter uma eficácia de tinta máxima, retire um tinteiro apenas quando pretender substituí-lo. Não é possível utilizar tinteiros com pouca tinta depois de os retirar e voltar a inserir.
- Não volte a encher os tinteiros. A utilização de outros produtos não fabricados pela Epson pode causar danos não cobertos pelas garantias Epson e, em determinadas circunstâncias, pode provocar um funcionamento irregular do produto.
- Mantenha os tinteiros fora do alcance das crianças. Não permita que estas os manuseiem ou ingiram o seu conteúdo.
- Tenha cuidado quando manusear os tinteiros usados, uma vez que pode ter ficado alguma tinta à volta da área de fornecimento de tinta. Se a tinta entrar em contacto com a pele, lave a zona atingida com água e sabão. Se a tinta entrar em contacto com os olhos, lave-os imediatamente com água. Recorra a um médico se os problemas de visão não desaparecerem ao fim de algum tempo.
- A Epson recomenda a utilização de tinteiros genuínos Epson. A utilização de tinteiros que não sejam tinteiros Epson genuínos pode causar danos não cobertos pelas garantias Epson e, em determinadas circunstâncias, pode provocar um funcionamento irregular do produto.
- Não abra a embalagem do tinteiro até estar pronto para o instalar no produto.
- Utilize os tinteiros nos seis meses seguintes à abertura das respectivas embalagens.
- Não é possível continuar a imprimir com um tinteiro que tenha de ser substituído, mesmo que os outros ainda tenham tinta. Caso contrário, a tinta que fica nos jactos da cabeça de impressão pode secar.



- ❑ Não é possível continuar a imprimir com um tinteiro que tenha de ser substituído, mesmo que os outros tinteiros ainda tenham tinta. Antes de imprimir, substitua o tinteiro usado.
- ❑ Não desligue o produto nem abra a tampa do compartimento dos tinteiros durante o carregamento de tinta (se o indicador luminoso de alimentação estiver intermitente). A abertura das tampas pode provocar um novo carregamento da tinta, o que faz com que seja consumida mais tinta. Além disso, a impressão normal pode ser prejudicada.
- ❑ Se o tinteiro não for reconhecido mesmo que esteja correctamente instalado, pode existir sujidade na placa de circuitos verde. Retire o tinteiro, limpe a placa de circuitos com um pano macio e volte a instalar o tinteiro.
- ❑ O ajuste de cores do produto baseia-se na utilização de tinteiros EPSON genuínos. Se não forem utilizados tinteiros genuínos, a qualidade de impressão pode diminuir e o desempenho do produto pode não ser o ideal.
- ❑ Se o indicador luminoso de Tinta estiver intermitente ou aceso, o tinteiro pode não estar correctamente instalado. Verifique se o tinteiro está instalado correctamente.
- ❑ Se não conseguir imprimir normalmente depois de instalar o tinteiro, pressione a tecla de Limpeza durante 3 segundos. Se isso não resolver o problema, repita o procedimento 1 ou 2 vezes.
- ❑ Quando desliga o produto com a tecla de Alimentação, a cabeça de impressão é automaticamente coberta para evitar que a tinta seque. Se não pretender utilizar o produto depois de instalar os tinteiros, desligue-o com a tecla de Alimentação. Não desligue o cabo de corrente nem o disjuntor enquanto a alimentação estiver ligada.
- ❑ Quando pretender deslocar ou transportar o produto depois de instalar os tinteiros, faça-o com os tinteiros instalados.

Substituir um Tinteiro

Nota:

- ❑ *Não abra a embalagem do tinteiro até estar pronto para o instalar no produto.*
- ❑ *Para confirmar o estado de cada tinteiro, consulte a secção que se segue:*
- ➔ **Consulte "Utilizar o EPSON Total Disc Monitor" na página 119.**

Esta tabela descreve o estado dos indicadores luminosos e as operações que deve executar.

Indicadores luminosos	Operação
	Pouca tinta. Adquira um tinteiro para substituição.
	Está na altura de substituir o tinteiro. Substitua o tinteiro usado por um novo.

 : intermitente  : aceso

Para substituir um tinteiro, execute as operações apresentadas em seguida.





Importante:

Deixe o tinteiro instalado no produto até estar pronto a substituí-lo por um novo.

Nota:

As figuras apresentadas ilustram a substituição do tinteiro magenta claro, mas as instruções são as mesmas para todos os tinteiros.

1. Certifique-se de que o indicador luminoso de Alimentação   está aceso, mas não intermitente.
2. Abra a tampa do compartimento dos tinteiros.

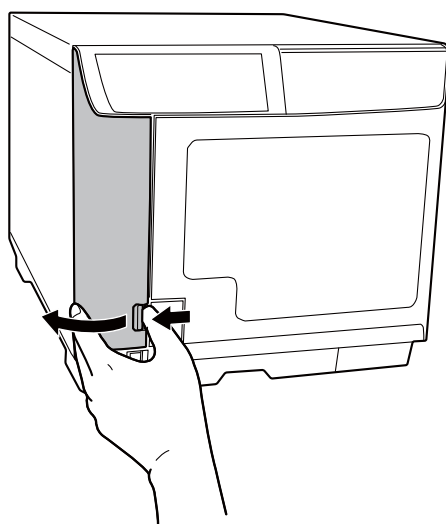

Nota:

Aguarde 4 segundos ou mais antes de retirar o tinteiro. Caso contrário, a tinta pode esguichar.

3. Empurre o tinteiro usado de forma a que fique ligeiramente saliente.

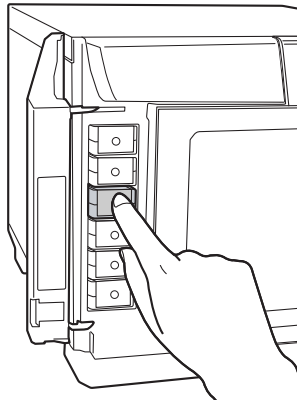

4. Retire cuidadosamente o tinteiro usado da ranhura respectiva. Deite-o fora da forma adequada.

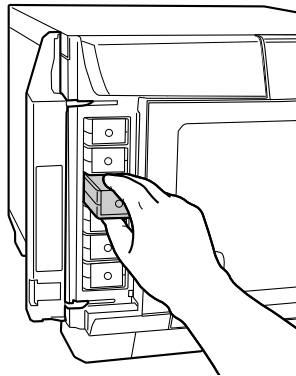

5. Retire o tinteiro novo da embalagem.



Importante:

- ❑ Não toque no circuito integrado (chip verde) situado na parte lateral do tinteiro. Pode danificar o tinteiro.

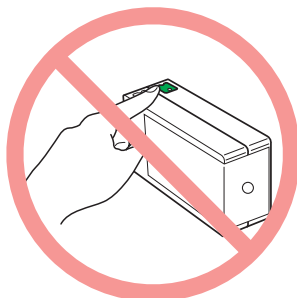

- ❑ Depois de retirar o tinteiro usado, instale imediatamente o tinteiro novo. Se não o fizer, a cabeça de impressão pode secar e não funcionar correctamente.
- ❑ Não volte a encher o tinteiro. A utilização de outros produtos não fabricados pela Epson pode causar danos não cobertos pelas garantias Epson e, em determinadas circunstâncias, pode provocar um funcionamento irregular do produto.

6. Coloque o tinteiro novo na ranhura. Em seguida, empurre o tinteiro até o encaixar.

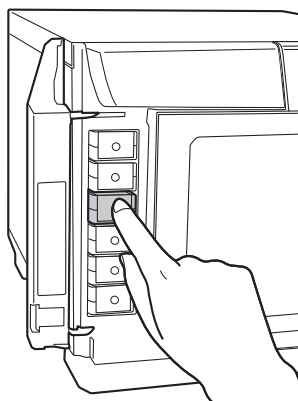

7. Quando acabar de substituir os tinteiros, feche a tampa do compartimento dos tinteiros.

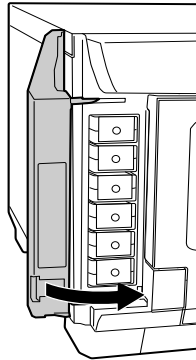

Verificar os Injectores da Cabeça de Impressão

Se a impressão ficar demasiado ténue ou se faltarem pontos, pode identificar o problema através da verificação dos injectores da cabeça de impressão.

Pode verificar os injectores da cabeça de impressão a partir do computador com o utilitário verificar injectores.

Executar o utilitário Verificar injectores

Execute as operações apresentadas em seguida para utilizar o utilitário verificar injectores.

1. Certifique-se de que existe um disco não impresso instalado no empilhador 1.
2. Certifique-se de que nenhum indicador luminoso indica erros e de que a tampa dos discos está fechada.
3. Aceda ao controlador de impressora.

Consulte "Aceder ao controlador da impressora" na página 22.

4. Faça clique no separador **Utilitário**; em seguida, faça clique na tecla **Verificar injectores**.
5. Siga as instruções apresentadas no ecrã.

Seguem-se dois modelos de verificação dos injectores.

Compare a qualidade da página de verificação impressa com o exemplo apresentado em seguida. Se não existirem problemas na qualidade de impressão, como, por exemplo, espaços em branco ou segmentos não impressos nas linhas de teste, isso significa que a cabeça de impressão está a funcionar correctamente.

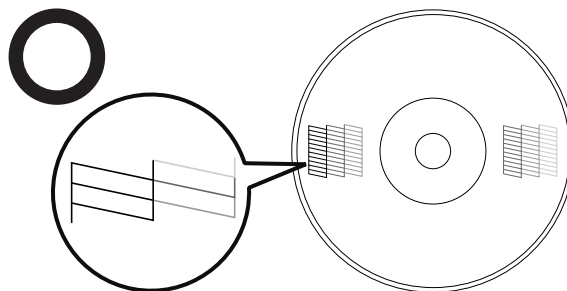

Se as linhas impressas apresentarem falhas, tal como indica a figura, isso pode significar que existe um injector obstruído.

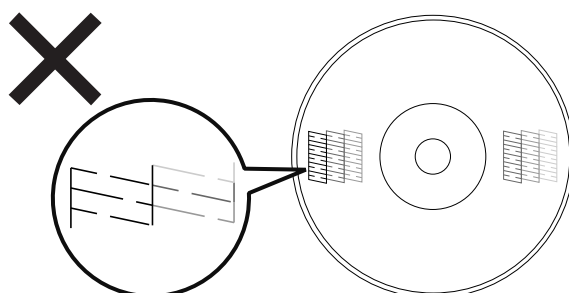

➔ Consulte "Limpar a Cabeça de Impressão" na página 99

Limpar a Cabeça de Impressão

Se a impressão ficar demasiado ténue ou se faltarem pontos, pode resolver esses problemas efectuando uma limpeza da cabeça de impressão, que garante um funcionamento adequado dos injectores de tinta.

Pode limpar a cabeça de impressão a partir do computador com o utilitário limpeza das cabeças do controlador de impressora ou utilizando as teclas do produto.



Importante:

- ❑ *Não abra a tampa do compartimento dos tinteiros durante a limpeza da cabeça de impressão. A limpeza da cabeça de impressão pára se abrir a tampa do compartimento dos tinteiros.*
- ❑ *A limpeza da cabeça de impressão consome tinta. A limpeza em excesso da cabeça de impressão resultará na diminuição da vida útil dos tinteiros.*

Nota:

- ❑ *Limpe a cabeça de impressão apenas se a qualidade de impressão diminuir. Por exemplo, se a impressão ficar manchada, se faltar uma cor ou se a cor não estiver correcta.*
- ❑ *Execute primeiro o utilitário verificar injectores, para confirmar se é necessário limpar a cabeça de impressão. Dessa forma, poderá poupar tinta.*
- ❑ *Quando houver pouca tinta, é possível que não consiga limpar a cabeça de impressão. Se tiver chegado a altura de substituir um tinteiro, não é possível limpar a cabeça de impressão. Substitua primeiro o tinteiro em questão.*

Executar o utilitário Limpeza das cabeças

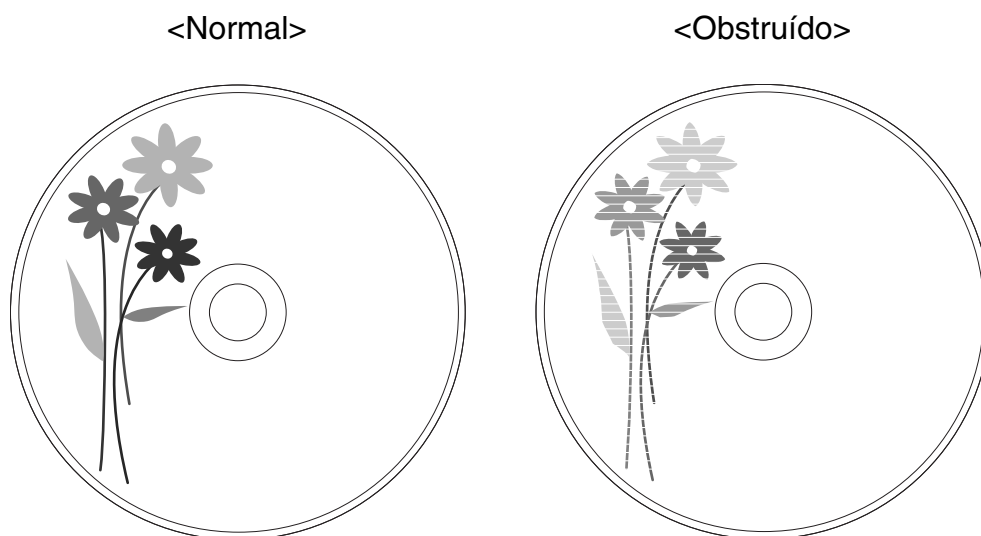

Execute as operações apresentadas em seguida para limpar a cabeça de impressão com o utilitário limpeza das cabeças.

1. Certifique-se de que o produto está ligado.
2. Certifique-se de que nenhum indicador luminoso indica erros e de que a tampa dos discos está fechada.
3. Aceda ao controlador de impressora.

Consulte "Aceder ao controlador da impressora" na página 22.

4. Faça clique no separador **Utilitário**; em seguida, faça clique na tecla **Limpeza das cabeças**.
5. Siga as instruções apresentadas no ecrã.

O indicador luminoso de Alimentação  fica intermitente enquanto o produto executa o ciclo de limpeza.



Importante:

Nunca desligue o produto enquanto o indicador luminoso de Alimentação  estiver intermitente.

Nota:

- ❑ Se a qualidade de impressão não melhorar depois de repetir este procedimento cerca de quatro vezes, desligue o produto e aguarde pelo menos seis horas. Verifique novamente os injectores e volte a efectuar o processo de limpeza da cabeça, se necessário.
- ❑ Se a qualidade de impressão não melhorar, pelo menos um dos tinteiros pode estar fora do prazo de validade ou danificado, tendo, por isso, de ser substituído.
➔ Consulte "Substituir um Tinteiro" na página 93.

Utilizar as teclas do produto

Execute as operações apresentadas em seguida para limpar a cabeça de impressão utilizando as teclas do produto.

1. Certifique-se de que o computador está ligado.
2. Certifique-se de que o produto está ligado.
3. Certifique-se de que nenhum indicador luminoso indica erros e de que a tampa dos discos está fechada.
4. Mantenha a tecla de Limpeza  pressionada durante três segundos.

O produto inicia o processo de limpeza da cabeça de impressão e o indicador luminoso de Alimentação  fica intermitente.



Importante:

Nunca desligue o produto enquanto o indicador luminoso de Alimentação  estiver intermitente.

5. Quando o indicador luminoso de Alimentação  deixar de estar intermitente, imprima um modelo de verificação dos injectores, para confirmar que a cabeça está limpa.
➔ Consulte "Verificar os Injectores da Cabeça de Impressão" na página 98.

Nota:

- ❑ *Se a qualidade de impressão não melhorar depois de repetir este procedimento cerca de quatro vezes, desligue o produto e aguarde pelo menos seis horas. Verifique novamente os injectores e volte a efectuar o processo de limpeza da cabeça, se necessário.*
- ❑ *Se a qualidade de impressão não melhorar, pelo menos um dos tinteiros pode estar fora do prazo de validade ou danificado, tendo, por isso, de ser substituído.
➔ Consulte "Substituir um Tinteiro" na página 93.*

Alinhar a Cabeça de Impressão

Se notar um desalinhamento nas linhas verticais ou o aparecimento de faixas horizontais, pode resolver esse problema com o utilitário alinhamento das cabeças de impressão do controlador de impressora.

Nota:

A espessura dos discos pode variar dependendo do fabricante respectivo. A utilização de discos com espessuras diferentes pode causar o desalinhamento da cabeça de impressão. Execute o utilitário alinhamento das cabeças de impressão para verificar e ajustar o alinhamento da cabeça de impressão. É recomendada a utilização do mesmo produto e do mesmo tipo de discos quando pretender publicar vários discos.

Executar o utilitário Alinhamento das cabeças de impressão

Execute as operações apresentadas em seguida para alinhar a cabeça de impressão com o utilitário alinhamento das cabeças de impressão.

1. Certifique-se de que existe um disco não impresso no empilhador 1.
2. Certifique-se de que nenhum indicador luminoso indica erros e de que a tampa dos discos está fechada.
3. Aceda ao controlador de impressora.

Consulte "Aceder ao controlador da impressora" na página 22.

4. Faça clique no separador **Utilitário** e, em seguida, faça clique na tecla **Alinham. cabeças de impressão**.
5. Siga as instruções apresentadas no ecrã para alinhar a cabeça de impressão.



Importante:

- ❑ *Quando introduzir um valor no ecrã de confirmação após o ajuste inicial, este último será feito somando o valor inicial e o valor introduzido. Para apagar o valor do ajuste, seleccione Repor e faça clique em Sair.*
- ❑ *Se a superfície de impressão da etiqueta não estiver alinhada com o centro do disco depois de alinhar a cabeça de impressão através do processo descrito acima, a impressão ficará desalinhada em comparação com a superfície de impressão.*

Corrigir a Posição de Impressão

Se notar um desalinhamento na posição de impressão vertical, pode resolver o problema com o utilitário corrigir posição de impressão do controlador de impressora.

Executar o utilitário Corrigir posição de impressão

Execute as operações apresentadas em seguida para ajustar a posição de impressão vertical e horizontal com o utilitário corrigir posição de impressão.

1. Certifique-se de que existe um disco não impresso no empilhador 1.
2. Certifique-se de que nenhum indicador luminoso indica erros e de que a tampa dos discos está fechada.
3. Aceda ao controlador de impressora.

Consulte "Aceder ao controlador da impressora" na página 22.

4. Faça clique no separador **Utilitário**; em seguida, faça clique na tecla **Corrigir posição de impressão**.
5. Siga as instruções apresentadas no ecrã para ajustar a posição de impressão vertical e horizontal.

Limpar o Produto

Limpar o exterior do produto

Para manter o produto nas melhores condições de funcionamento, deve limpá-lo cuidadosamente várias vezes por ano de acordo com as instruções indicadas em seguida.



Importante:

- ❑ *Nunca utilize álcool ou diluente para limpar o produto. Esses químicos podem danificar o produto.*
 - ❑ *Tenha cuidado para que não entre água no produto. A entrada de humidade, sujidade ou outras substâncias no produto pode provocar um curto-circuito, além de afectar a qualidade da impressão.*
1. Certifique-se de que o produto está desligado e de que todos os indicadores luminosos estão apagados e, em seguida, desligue o cabo de corrente da tomada.
 2. Utilize um pano limpo e macio para remover cuidadosamente quaisquer partículas de pó ou sujidade.

Se a sujidade não sair, limpe-a com um pano limpo e macio humedecido com um detergente suave. Em seguida, passe um pano seco e macio no exterior do produto para o secar.

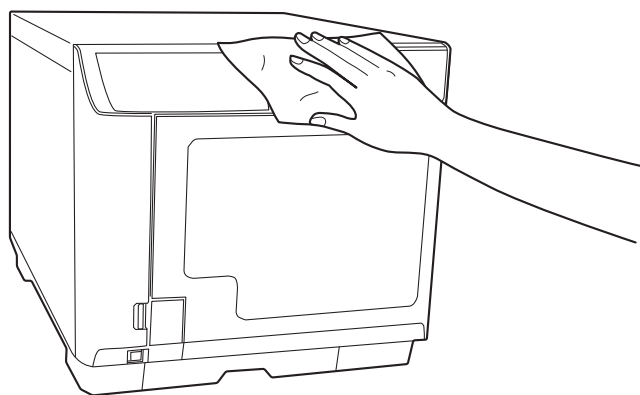

Nota:

- Depois de limpar o produto, feche a tampa dos discos e a bandeja do empilhador 4 para proteger o produto de pó.*
- Certifique-se de que limpa o filtro que se encontra na parte de trás do produto em intervalos regulares. Consulte a secção que se segue.*

Limpar o interior do produto

Para obter impressões com o máximo de qualidade, limpe o interior de acordo com as instruções indicadas em seguida.

1. Certifique-se de que o produto está desligado e de que todos os indicadores luminosos estão apagados e, em seguida, desligue o cabo de corrente da tomada.
2. Abra a tampa dos discos e retire os empilhadores do produto.
3. Utilize um pano limpo e macio para remover cuidadosamente quaisquer partículas de pó ou sujidade dos empilhadores e do interior do produto.
4. Volte a colocar os empilhadores no lugar.

**Importante:**

- Não deixe os componentes electrónicos entrarem em contacto com água.*
- Não utilize lubrificantes em spray no interior do produto.*
- Qualquer sujidade existente no empilhador 3 ou 4 deve ser limpa com um pano macio humedecido com um detergente neutro.*

Limpar o filtro

Limpe o filtro que se encontra na parte de trás do produto de seis em seis meses.

1. Certifique-se de que o produto está desligado e de que todos os indicadores luminosos estão apagados e, em seguida, desligue o cabo de corrente da tomada.

2. Desaperte e retire os parafusos das tampas dos filtros para as abrir.

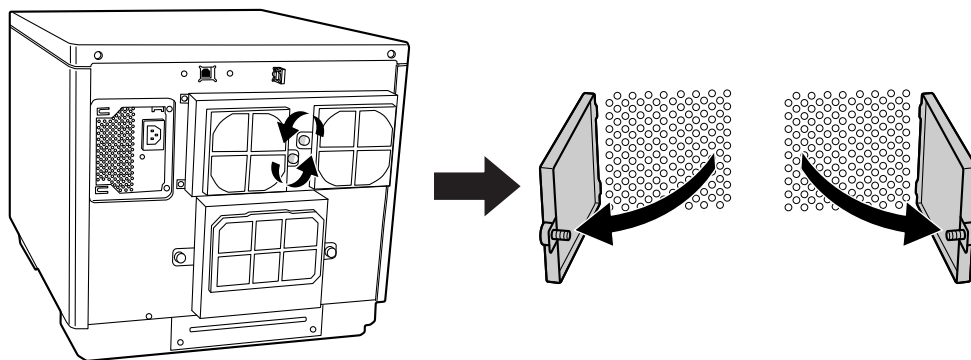

3. Retire os filtros das tampas respectivas.

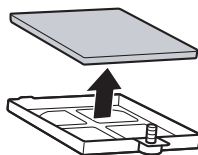

4. Utilize um aspirador para limpar o pó acumulado nos filtros.

5. Volte a colocar os filtros no lugar.

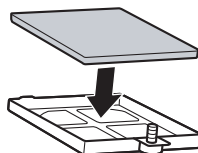

6. Aperte os parafusos para fechar as tampas dos filtros.

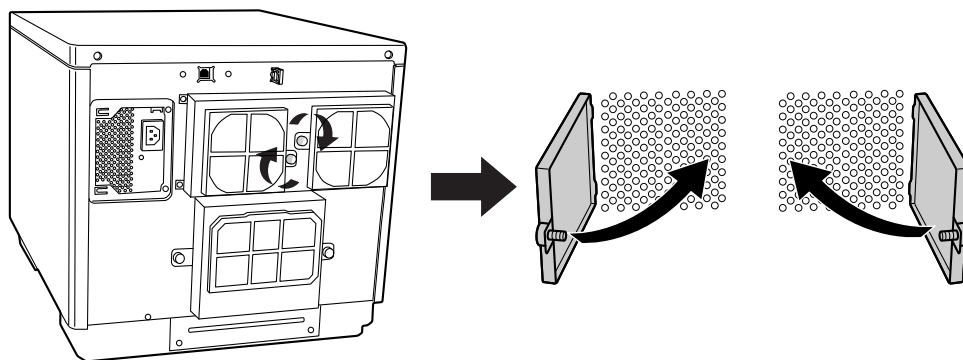

Importante:

Limpe o filtro periodicamente (de seis em seis meses).

Obter Informações de Manutenção

Pode obter informações úteis sobre manutenção e assistência do produto, como, por exemplo, sobre o número cumulativo de discos publicados, o espaço livre da caixa de manutenção e a duração das unidades.

1. Certifique-se de que o produto está ligado ao computador através do cabo USB e que está ligado.
2. Clique em **Iniciar** () e aponte para **Todos os Programas**, clique em **EPSON Total Disc Maker** e, em seguida, faça clique em **EPSON Total Disc Setup**.
3. Selecione o Editor de CD/DVD/BD e, em seguida, clique em **Propriedades**.
4. Faça clique no separador **Info. de manutenção**.

Nota:

- Quando o **Espaço livre caixa manutenção** estiver próximo dos 0%, está na altura de substituir a unidade.
- Quando o **Tempo de duração da Unidade 1/Unidade 2** estiver próximo dos 100%, está na altura de substituir a unidade.

Substituir a Caixa de Manutenção

A caixa de manutenção absorve a tinta desperdiçada durante a impressão e a limpeza da cabeça de impressão. Quando a caixa de manutenção fica cheia, o produto pára de publicar discos.

Nota:

- Pode verificar o espaço livre da caixa de manutenção com o **EPSON Total Disc Setup**.
➔ Consulte "Obter Informações de Manutenção" na página 106.
- Quando estiver a aproximar-se a altura de substituir a caixa de manutenção, aparecerá uma mensagem por dia quando inicia o **EPSON Total Disc Monitor** a indicar que está quase na altura de substituir a unidade.
- Quando for altura de substituir a caixa de manutenção, todos os indicadores luminosos da tinta piscam rapidamente e aparece uma mensagem no **EPSON Total Disc Monitor** a indicar que está na altura de substituir a unidade.

Consulte o manual de instruções da caixa de manutenção para saber como substituir a caixa de manutenção. Certifique-se de que substitui também o filtro quando substitui a caixa de manutenção.

**Importante:**

- A Epson recomenda a utilização de caixas de manutenção genuínas Epson. A utilização de caixas de manutenção que não sejam Epson genuínas pode causar danos não cobertos pelas garantias Epson e, em determinadas circunstâncias, pode provocar um funcionamento irregular do produto.*
- Não utilize nenhuma caixa de manutenção que tenha sido removida do produto e mantida no exterior durante um longo período de tempo.*
- Não incline a caixa de manutenção utilizada. Se o fizer, a tinta pode verter.*
- Não toque no circuito integrado (chip verde) da caixa de manutenção.*
- Não toque na porta de ejeção de tinta da caixa de manutenção nem na parte interna da abertura de inserção da caixa do produto.*
- Tenha o cuidado de não tocar na tinta existente na tampa da caixa de manutenção e na tampa do filtro.*
- Não retire/instale a caixa de manutenção mais vezes do que o necessário. Se o fizer, algumas partes da almofada de tinta poderão cair no interior do produto.*

Substituir a Unidade

As duas unidades do produto são substituíveis por unidades de BD ou DVD opcionais exclusivas.

Quando as unidades atingem o final de vida útil, podem ocorrer facilmente erros de gravação ou leitura. Neste caso, substitua a unidade. As unidades podem inclusive ser substituídas antes do final da vida útil.

Nota:

- Pode verificar o tempo de vida útil das unidades 1 e 2 com o EPSON Total Disc Setup.
➔ Consulte "Obter Informações de Manutenção" na página 106.*
- Quando estiver a aproximar-se a altura de substituir uma unidade, aparecerá uma mensagem por dia quando inicia o EPSON Total Disc Monitor a indicar que está quase na altura de substituir a unidade.*
- Quando estiver a altura de substituir uma unidade, aparecerá uma mensagem por dia quando inicia o EPSON Total Disc Monitor a indicar que está na altura de substituir a unidade.*

Consulte o manual de instruções da caixa de manutenção opcional exclusiva para saber como substituir as unidades.

**Atenção:**

Não introduza os dedos nas ranhuras existentes nas unidades.

**Importante:**

- ❑ *Certifique-se de que segue as instruções contidas no manual de instruções da unidade quando proceder à substituição da mesma.*
- ❑ *Tanto a unidade 1 como a unidade 2 têm que estar instaladas. Caso contrário, o PP-100II não funcionará.*
- ❑ *A unidade 1 e a unidade 2 têm de ser do mesmo tipo (unidade de BD/unidade de DVD). Caso contrário, o PP-100 não funcionará.*
- ❑ *Não utilize outras unidades que não as unidades opcionais e exclusivas da Epson. Caso contrário, o produto e a unidade podem ficar danificados.*
➔ *Consulte "Consumíveis e Opções" na página 139.*
- ❑ *Não substitua as unidades mais de 40 vezes em cada ranhura. A existência de danos nos conectores da unidade pode destruir a mesma e o produto.*

Transportar o Produto

Se necessitar de transportar o produto, prepare-o e embale-o cuidadosamente. Utilize a caixa e os materiais de embalagem originais.

**Atenção:**

Como o produto é pesado, deve ser levantado por duas pessoas.

**Importante:**

- ❑ *Quando guardar ou transportar o produto, não o incline, não o posicione na vertical nem o vire ao contrário. Se necessitar de transportar o produto, prepare-o e embale-o cuidadosamente utilizando a caixa e os materiais de embalagem originais para o proteger dos impactos.*
- ❑ *Certifique-se de que remove as duas unidades antes do transporte. Caso contrário, as unidades e o PP-100II podem ficar deformados ou danificados.*
- ❑ *Deixe os tinteiros instalados. Retirar os tinteiros pode secar a cabeça de impressão e fazer com que o produto não imprima.*
- ❑ *Deixe a caixa de manutenção instalada. Se retirar a caixa de manutenção a tinta pode verter.*

Nota:

Consulte o manual de instruções da unidade opcional exclusiva para saber como remover as unidades.

1. Desligue o produto e desligue o cabo de corrente da tomada.
2. Desligue o cabo de interface.

3. Retire todos os discos dos empilhadores.
4. Remova as duas unidades.
5. Abra a tampa do compartimento dos tinteiros. Fixe os tinteiros com fita adesiva e depois feche a tampa do compartimento respectivo.
6. Feche a tampa dos discos e a bandeja do empilhador 4. Fixe-os com fita adesiva.
7. Coloque os materiais de protecção em ambos os lados do produto.
8. Embale o produto e os acessórios na caixa original.

Nota:

- Mantenha o produto nivelado durante o transporte.*
- Certifique-se de que retira todos os materiais de protecção e a fita adesiva do produto antes de o voltar a utilizar.*
- Certifique-se de que o produto é levantado respeitando as posições correctas, como mostrado abaixo.*

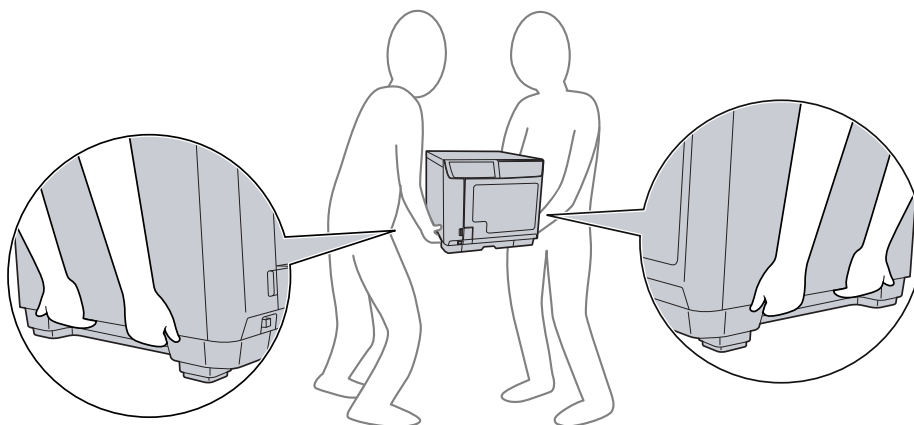

Diagnosticar o Problema

A resolução de problemas do produto pode ser efectuada em duas operações simples: primeiro diagnostique o problema e, em seguida, aplique as soluções prováveis até resolver o problema.

Pode aceder à informação necessária para diagnosticar e resolver os problemas mais comuns através da Ajuda, do painel de controlo e do Utilitário EPSON Total Disc Monitor. Consulte a secção adequada apresentada em seguida.

Se ocorrer um problema relacionado com a qualidade de publicação, um problema de publicação não relacionado com a qualidade, um problema de alimentação de discos ou se o produto não publicar de todo, consulte a secção adequada.

Para resolver um problema, pode ter de cancelar a publicação.
➔ Consulte "Cancelar a Publicação" na página 89.

Indicadores de erro

Pode identificar os problemas mais comuns utilizando os indicadores luminosos do produto. Se o produto deixar de funcionar e os indicadores luminosos estiverem acesos ou intermitentes, utilize a tabela apresentada em seguida para diagnosticar o problema e depois aplique as medidas recomendadas.

Nota:

O estado dos indicadores luminosos após o erro pode mudar, dependendo da operação.

● : aceso, ○ : apagado, ◉ : intermitente, ◐ : intermitente rápido

Erro associado a tampa

Indicadores luminosos								Condições/Soluções
Alimen- tação	Ocu- pado	Erro	Tinta	Empilhador				
				1	2	3	4	
●	○	●	○	○	○	○	○	<p>A tampa dos discos ou a tampa do compartimento dos tinteiros está aberta. Feche as tampas.</p> <p>O trabalho está em pausa porque a tampa do compartimento dos tinteiros foi aberta durante o processamento do trabalho Aguarde até que o trabalho seja retomado.</p>

Erro associado a transferência de discos

Indicadores luminosos								Condições/Soluções
Alimen- tação	Ocu- pado	Erro	Tinta	Empilhador				
				1	2	3	4	
								<p>Erro de captura de disco Resolva o problema da seguinte forma.</p> <ol style="list-style-type: none"> 1. Abra a tampa dos discos e separe os discos que estão dentro do empilhador de entrada. 2. Feche a tampa dos discos e publique novamente o disco. <p>Se este erro ocorrer com frequência, contacte o seu fornecedor.</p>
●	○	●	○	○	○	○	○	<p>Erro de alimentação de vários discos Resolva o problema da seguinte forma.</p> <ol style="list-style-type: none"> 1. Abra a tampa dos discos. 2. Retire os discos da unidade e do tabuleiro da impressora. 3. Separe os discos que estão dentro do empilhador de entrada para evitar que fiquem colados uns aos outros. 4. Introduza outros discos no empilhador de entrada. 5. Feche a tampa dos discos e publique novamente o disco. <p>Se este erro ocorrer com frequência, contacte o seu fornecedor.</p>

Indicadores luminosos								Condições/Soluções
Alimen- tação	Ocu- pado	Erro	Tinta	Empilhador				
				1	2	3	4	
○	○	○	○	○	○	○	○	<p>Erro de transferência de disco Desligue o produto e retire o disco. Se este erro ocorrer com frequência, contacte o seu fornecedor.</p> <p>O braço não libertou o disco Desligue o produto e retire o disco. Não retire o disco do braço manualmente se o braço estiver a levantar o disco. Isso pode danificar o braço. Para retirar o disco do braço, ligue de novo o produto e deixe que o processo de inicialização retire o disco. Se este erro ocorrer com frequência, contacte o seu fornecedor.</p> <p>Erro interno Desligue o produto, verifique se se encontram quaisquer objectos estranhos no interior e depois ligue novamente o produto. Se este erro ocorrer com frequência, contacte o seu fornecedor. Não retire o disco do braço manualmente se o braço estiver a levantar o disco. Isso pode danificar o braço. Para retirar o disco do braço, ligue de novo o produto e deixe que o processo de inicialização retire o disco.</p>

Erro associado a empilhador

Indicadores luminosos								Condições/Soluções
Alimen- tação	Ocu- pado	Erro	Tinta	Empilhador				
				1	2	3	4	
●	○	●	○	○	○	●	○	<p>O empilhador 3 está introduzido quando está definido para Não utilizar no modo padrão, no modo de saída externa ou no modo de repetição. Retire o empilhador 3.</p>
●	○	●	○	○	○	○	○	<p>O empilhador 1 não está instalado correctamente Certifique-se de que o empilhador 1 fica instalado correctamente.</p>

Indicadores luminosos								Condições/Soluções
Alimen- tação	Ocu- pado	Erro	Tinta	Empilhador				
				1	2	3	4	
●	○	●	○	○	●	○	○	<p>O empilhador 2 não está instalado correctamente</p> <p>Certifique-se de que o empilhador 2 fica instalado correctamente.</p>
●	○	●	○	○	○	●	○	<p>O empilhador 3 não está correctamente introduzido no modo de lote ou quando o empilhador 3 está definido para:</p> <ul style="list-style-type: none"> <input type="checkbox"/> Utilizar, no modo padrão <input type="checkbox"/> Empilhador de saída, no modo de saída externa <input type="checkbox"/> Empilhador de saída de discos com erro no modo de repetição <p>Certifique-se de que o empilhador 3 fica instalado correctamente.</p>
●	○	○	○	●	○	○	○	<p>O empilhador 1 está vazio</p> <p>Coloque discos no empilhador 1.</p> <p>Nota: <i>O indicador luminoso do empilhador fica intermitente quando o empilhador de origem fica sem discos; no entanto, o momento em que o indicador luminoso fica intermitente pode não coincidir com o momento em que o empilhador fica vazio.</i></p>
●	○	○	○	○	●	○	○	<p>O empilhador 2 está vazio</p> <p>Coloque discos no empilhador 2.</p> <p>Nota: <i>O indicador luminoso do empilhador fica intermitente quando o empilhador de origem fica sem discos; no entanto, o momento em que o indicador luminoso fica intermitente pode não coincidir com o momento em que o empilhador fica vazio.</i></p>
●	○	●	○	●	○	○	○	<p>O empilhador 1 tem discos a mais</p> <p>Retire alguns discos de forma a que a pilha de discos não ultrapasse a linha vermelha.</p>
●	○	●	○	○	●	○	○	<p>O empilhador 2 tem discos a mais</p> <p>Retire alguns discos de forma a que a pilha de discos não ultrapasse a linha vermelha.</p>
●	○	●	○	○	○	●	○	<p>O empilhador 3 tem discos a mais</p> <p>Retire todos os discos do Empilhador 3.</p>

Indicadores luminosos								Condições/Soluções
Alimen- tação	Ocu- pado	Erro	Tinta	Empilhador				
				1	2	3	4	
●	○	○	○	○	●	○	○	O empilhador 2 está cheio Retire os discos publicados do empilhador 2.
●	○	○	○	○	○	●	○	O empilhador 3 está cheio Retire os discos publicados do empilhador 3.
●	○	●	○	○	○	○	○	O empilhador 4 está cheio Retire os discos publicados do empilhador 4.
●	○	○	○	○	○	○	○	O empilhador 4 está aberto Feche o empilhador 4.

Erro associado a tinta

Indicadores luminosos								Condições/Soluções
Alimen- tação	Ocu- pado	Erro	Tinta	Empilhador				
				1	2	3	4	
●	○	○	○	○	○	○	○	Pouca tinta Adquira um tinteiro para substituição. Para saber qual dos tinteiros tem pouca tinta, verifique o estado dos tinteiros. Consulte "Verificar o Estado dos Tinteiros" na página 91.
●	○	○	●	○	○	○	○	Chegou a altura de substituir o tinteiro ou o tinteiro não está instalado correctamente. Substitua o tinteiro ou instale-o novamente. Se um tinteiro estiver instalado correctamente, mas não for reconhecido, é possível que exista sujidade na placa de circuitos verde. Limpe-a com um pano macio e instale novamente o tinteiro. O produto pára de funcionar antes de a tinta acabar totalmente, para manter a qualidade da cabeça de impressão. Por isso, o tinteiro fica ainda com alguma tinta. É recomendada a utilização de um tinteiro genuíno.

Indicadores luminosos								Condições/Soluções
Alimen- tação	Ocu- pado	Erro	Tinta	Empilhador				
				1	2	3	4	
●	○	○	●	○	○	○	○	<p>O tinteiro não foi introduzido totalmente</p> <p>Todos os indicadores luminosos da Tinta estão acesos.</p> <p>Verifique os tinteiros e certifique-se de que estão introduzidos totalmente.</p>

Erro associado à impressora

Indicadores luminosos								Condições/Soluções
Alimen- tação	Ocu- pado	Erro	Tinta	Empilhador				
				1	2	3	4	
○	○	○	●	○	○	○	○	<p>Chegou a altura de substituir a caixa de manutenção ou esta não está instalada correctamente.</p> <p>Substitua a caixa de manutenção ou instale-a novamente.</p> <p>Se a caixa de manutenção estiver instalada correctamente mas não for reconhecida, é possível que exista sujidade na placa de circuitos verde. Limpe-a com um pano macio e instale novamente a caixa de manutenção.</p>
●	●	●	●	●	●	●	●	<p>Erro de manutenção da impressora</p> <p>Ocorreu um erro de manutenção da impressora.</p> <p>Desligue o produto e contacte o seu fornecedor.</p>

Indicadores luminosos								Condições/Soluções
Alimen- tação	Ocu- pado	Erro	Tinta	Empilhador				
				1	2	3	4	
●	○	●	○	○	○	○	○	<p>Erro interno</p> <p>Desligue o produto e verifique se se encontram quaisquer objectos estranhos no interior. Se este erro ocorrer com frequência, contacte o seu fornecedor.</p> <ul style="list-style-type: none"> <input type="checkbox"/> Deixar o produto desligado após a ocorrência do erro pode fazer com que a cabeça de impressão fique obstruída. Ligue novamente o produto depois de o desligar. <input type="checkbox"/> Se retomar a impressão de etiquetas depois de ocorrer um erro, execute o utilitário verificar injectores e verifique o estado da cabeça de impressão. <input type="checkbox"/> Se a publicação não começar, verifique se existe algum trabalho de impressão no gestor de impressão e elimine todos os trabalhos de impressão.

Erro associado a unidade

Indicadores luminosos								Condições/Soluções
Alimen- tação	Ocu- pado	Erro	Tinta	Empilhador				
				1	2	3	4	
●	○	●	○	○	○	○	○	<p>Erro de abertura/fecho da unidade</p> <p>Desligue o produto, desligue o cabo de corrente da tomada e verifique se se encontram quaisquer objectos estranhos no interior. Em seguida, publique novamente o disco. Se este erro ocorrer com frequência, contacte o seu fornecedor.</p> <hr/> <p>Erro de unidade interno</p> <p>Desligue o produto, desligue o cabo de corrente da tomada e verifique o interior da unidade. Se este erro ocorrer com frequência, contacte o seu fornecedor.</p>

Indicadores luminosos								Condições/Soluções
Alimen- tação	Ocu- pado	Erro	Tinta	Empilhador				
				1	2	3	4	
								<p>Erro de gravação/leitura</p> <p>O erro mantém-se após novas tentativas de gravação de acordo com o número de tentativas definido.</p> <p>Verifique se a unidade atingiu o final de vida útil. Se assim for, substitua a unidade.</p> <p>Se existir um problema na unidade, mude a unidade no EPSON Total Disc Setup e retome o trabalho. Pode verificar o tempo de vida útil das unidades 1 e 2 com o EPSON Total Disc Setup. Consulte "Obter Informações de Manutenção" na página 106 e "Substituir a Unidade" na página 107.</p> <p>Se este erro ocorrer com frequência, contacte o seu fornecedor.</p>
●	○	●	○	○	○	○	○	<p>Erro de disco inválido</p> <p>Ocorreu um erro de disco inválido, o que significa que, por exemplo, o disco pode não estar em branco ou não ter espaço suficiente. É também possível que o disco colocado no empilhador seja diferente do tipo de disco definido na caixa de diálogo Propriedades do EPSON Total Disc Setup.</p> <p>O erro mantém-se após novas tentativas de gravação de acordo com o número de tentativas definido.</p> <p>Certifique-se de que o disco está em branco e que não está danificado.</p> <p>Em seguida, na caixa de diálogo Propriedades do EPSON Total Disc Setup, seleccione o tipo de disco que corresponde aos discos que colocou no empilhador. Se estiver a utilizar o tipo de disco correcto, mas o erro ocorrer com frequência, contacte o seu fornecedor.</p>

Outro erros

Indicadores luminosos								Condições/Soluções
Alimen- tação	Ocu- pado	Erro	Tinta	Empilhador				
				1	2	3	4	
○	○	○	○	○	○	○	○	Erro de estado não apropriado Desligue e volte a ligar o produto. Se este erro ocorrer com frequência, contacte o seu fornecedor.

EPSON Total Disc Monitor

Se ocorrer um problema durante a publicação, aparece uma mensagem de erro na janela do EPSON Total Disc Monitor.

Se aparecer uma mensagem de erro a indicar que a duração de componentes internos do produto está quase a terminar ou que a almofada de tinta residual do produto está cheia, contacte o seu fornecedor para a substituir.

Verificar o Estado do Produto

Utilizar o EPSON Total Disc Monitor

O EPSON Total Disc Monitor apresenta informações detalhadas sobre o estado do produto.

Existem três formas de aceder ao EPSON Total Disc Monitor:

- Quando envia um trabalho para o produto, aparece o EPSON Total Disc Monitor.
- Na janela do EPSON Total Disc Maker, faça clique na tecla **Publicar**. No menu Ferramentas, seleccione **Iniciar o Total Disc Monitor**.
- Faça clique em **Iniciar** () , aponte para **Todos os programas**, clique em **EPSON Total Disc Maker** e, em seguida, faça clique em **EPSON Total Disc Monitor**.

Quando acede ao EPSON Total Disc Monitor, aparece a seguinte janela:

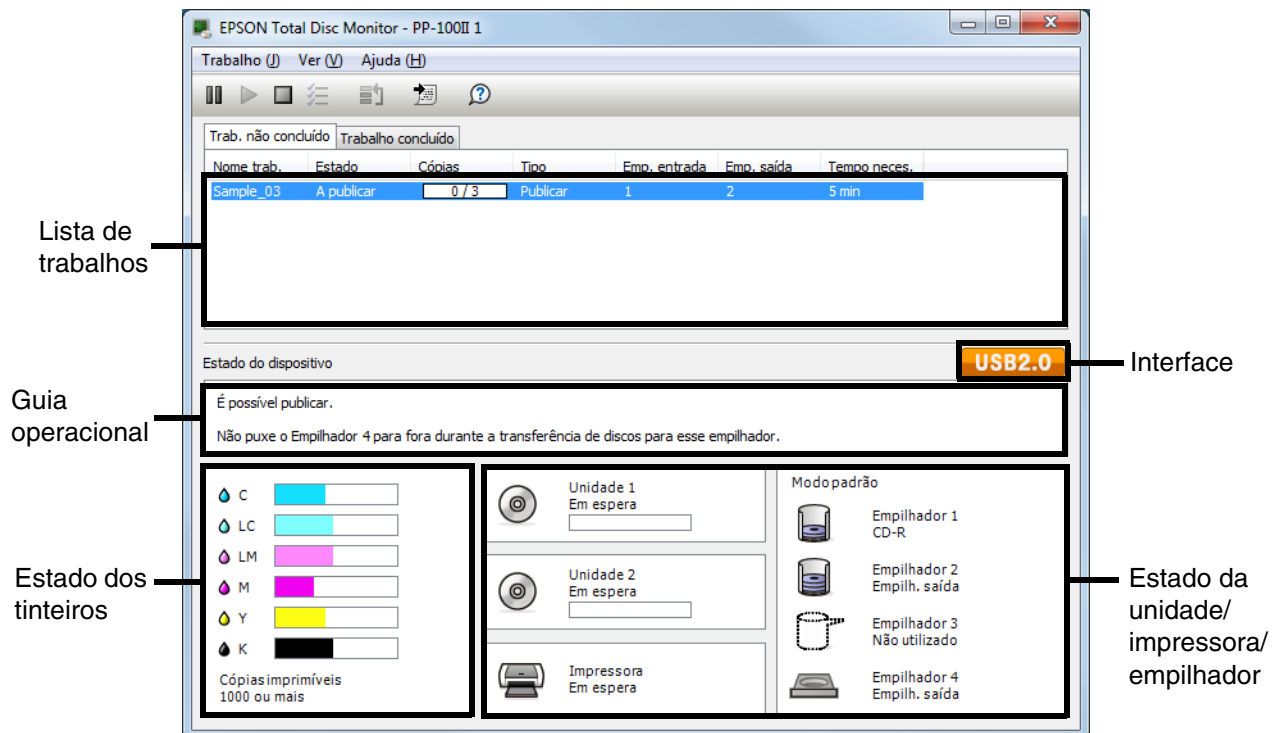

O EPSON Total Disc Monitor apresenta as seguintes informações:

❑ **Lista de trabalhos:**

Pode ver uma lista de trabalhos (até 1000 para Trabalho não concluído e 50 para Trabalho concluído) e as informações respectivas, e pode também cancelar, colocar em pausa e reiniciar trabalhos não concluídos.

❑ **Interface:**

É exibida a indicação **USB 3.0** quando o produto está ligado através de uma interface USB 3.0. É exibida a indicação **USB 2.0** quando o produto está ligado através de uma interface USB 2.0.

❑ **Guia operacional:**

Apresenta informações sobre o estado do dispositivo. Apresenta também mensagens de erro e informações úteis que o ajudam a obter melhores resultados de publicação.

❑ **Estado dos tinteiros:**

Apresenta informação gráfica relativa ao estado dos tinteiros.

Nota:

Cópias imprimíveis é um valor aproximado baseado no número de etiquetas que podem ser impressas a partir de agora quando imprime a mesma etiqueta do que na última vez. Este valor pode ser diferente do valor real devido a influências, como os dados de impressão e o ambiente de impressão. Desde 1000 é indicado como "1000 ou mais discos," e menos de 1000 é indicado em incrementos de 10.

❑ Unidade, Impressora, Estado dos empilhadores:

Apresenta informação gráfica relativa às unidades, à impressora e ao estado dos empilhadores. Em caso de ocorrência de erro, é também indicada a localização do erro.

Alimentação Incorrecta de Discos ou do Tabuleiro de Discos

O disco não é alimentado

Retire a pilha de discos e certifique-se de que:

- ❑ O disco não está danificado.
- ❑ O disco não é demasiado antigo. Para mais informações, consulte as instruções fornecidas com o disco.
- ❑ Os discos não ultrapassam a linha vermelha do empilhador.
- ❑ Alguns discos podem ter ficado colados uns aos outros devido a um transporte incorrecto dos discos; logo, os discos devem ser devidamente separados antes de serem colocados no empilhador. Além disso, o armazenamento de discos no empilhador durante um longo período de tempo pode fazer com que os discos se colem novamente uns aos outros. Se os discos ficarem guardados no empilhador durante um longo período de tempo, separe os discos novamente antes de utilizar o produto.
- ❑ Não existe qualquer disco encravado no interior do produto. Se existir um disco encravado, retire-o.
 - ➔ Consulte "Encravamentos de discos" na página 122.
- ❑ Não chegou a altura de substituir os tinteiros. Se tiver chegado a altura de substituir um dos tinteiros, substitua-o.
 - ➔ Consulte "Substituir um Tinteiro" na página 93.

Se a alimentação de um disco não for feita a partir do empilhador de entrada:

1. Abra a tampa dos discos.
2. Retire os discos não impressos do empilhador.
3. Separe os discos antes de os empilhar para evitar que fiquem colados uns aos outros.
4. Introduza novamente os discos no empilhador.
5. Feche a tampa dos discos.
6. Publique novamente o disco.

Se a alimentação de um disco não for feita a partir do tabuleiro da unidade ou do tabuleiro da impressora:

1. Desligue a alimentação.
2. Ligue novamente a alimentação.
3. Publique novamente o disco.

Se o braço tiver levantado o disco:

Não retire o disco manualmente, pois pode danificar o braço. Para retirar o disco, desligue e volte a ligar a alimentação e deixe que o processo de inicialização retire o disco.

Se este erro persistir, contacte o seu fornecedor.

Alimentação de vários discos

- Certifique-se de que a pilha dos discos não ultrapassa a linha vermelha do empilhador.
- Certifique-se de que nenhum disco está danificado.
- Retire a pilha de discos e certifique-se de que os discos não são demasiado finos.
➔ Consulte "Disco" na página 139.
- Retire os discos do empilhador e separe-os antes de os colocar novamente no empilhador.
- Se for encontrado somente um disco quando é visualizado um erro de alimentação de vários discos, é possível que a espessura ou ondulação do disco não esteja em conformidade com o padrão aceitável. Execute as operações apresentadas em seguida para resolver o erro de alimentação de vários discos e substituir os discos. Se este erro persistir, contacte o seu fornecedor.
 1. Abra a tampa dos discos.
 2. Retire o disco do tabuleiro.
 3. Retire os discos do empilhador de entrada.
 4. Introduza outros discos no empilhador de entrada.
 5. Feche a tampa dos discos e o trabalho será retomado.

Encravamentos de discos

Se ficar um disco na unidade ou no tabuleiro da impressora, o disco é ejectado quando desliga/liga o produto.

Se não conseguir retirar o disco reiniciando o produto, execute as operações apresentadas em seguida:

- Se estiver um disco preso no tabuleiro da impressora:
 1. Desligue o produto e desligue o cabo de corrente da tomada.
 2. Retire 2 parafusos para abrir a tampa da caixa de manutenção.

3. Exerça pressão sobre o tabuleiro da impressora.

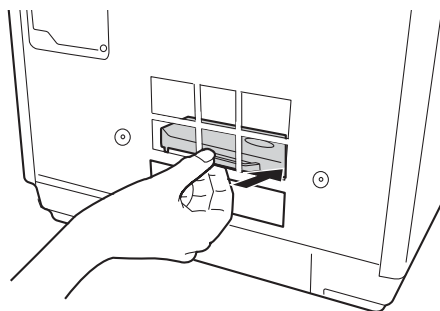

4. Abra a tampa dos discos, retire todos os discos que se encontrem no interior e, em seguida, feche a tampa dos discos.
5. Feche a tampa da caixa de manutenção.
6. Ligue o cabo de corrente à tomada e ligue o produto.
O tabuleiro da impressora fecha automaticamente.

- Se estiver um disco preso no tabuleiro da unidade:

1. Desligue o produto e desligue o cabo de corrente da tomada.
2. Abra a tampa dos discos.
3. Insira um pino no buraco de ejeção para forçar a abertura do tabuleiro.
4. Retire todos os discos que se encontrem no interior.
5. Exerça pressão sobre o tabuleiro para o fechar.

Nota:

Introduza um alfinete no orifício e empurre para ejectar o tabuleiro se o tabuleiro não abrir carregando na tecla de ejeção. Em condições normais de funcionamento, deve utilizar a tecla de ejeção para abrir o tabuleiro. Certifique-se de que a alimentação do produto está desligada e aguarde mais de um minuto até que o disco pare de rodar antes de aceder à unidade através do orifício de ejeção.

Nota:

- Se não conseguir retirar facilmente um objecto estranho, não exerça pressão nem desmonte o produto. Contacte o seu fornecedor para obter assistência.
- Se o braço parar enquanto captura o disco, não tente retirar o disco manualmente. Isso pode danificar o braço. Se ocorrer um erro desse tipo, desligue/ligue a alimentação e tente resolver o problema inicializando o produto. Se o erro persistir, contacte o serviço de assistência a clientes.

Se os discos encravarem frequentemente, certifique-se de que:

- Os discos não apresentam uma superfície irregular e não estão danificados.
- Está a utilizar discos de elevada qualidade.
- As faces de impressão dos discos estão voltadas para cima no empilhador.
- Os discos foram separados antes de serem colocados no empilhador.
- A pilha de discos não se encontra acima do tracejado existente no empilhador.
- O número de discos no empilhador não excede o limite especificado para esse disco.
➔ Consulte "Características mecânicas" na página 146.
- O produto está numa superfície plana, estável e ampla. O produto não funcionará correctamente se estiver inclinado.

Problema de Gravação/Leitura

Não consegue gravar no disco/ler o disco

Evite utilizar o produto num local onde exista muito pó ou fumo. Tal pode resultar num erro de gravação/leitura.

Se ocorrerem com frequência erros de gravação/leitura de discos, certifique-se de que:

- O disco não está danificado.
- O disco é de elevada qualidade.
- O produto está a ser utilizado em condições ambientais aceitáveis.
- O produto não é sujeito a vibrações ou impactos.
- O filtro da ventoinha não está obstruído com pó.
- O tabuleiro da impressora não está sujo.
- A unidade não atingiu o final de vida útil.

Problemas com a Qualidade de Impressão

Se tiver um problema relacionado com a qualidade de impressão, compare-o com as figuras apresentadas em seguida. Faça clique na legenda da figura que mais se assemelha à sua impressão.

<p>enthalten alle i Aufdruck. W J 5008 "Regel</p> <p>Amostra correcta</p>	 <p>Amostra correcta</p>
<p>enthalten alle i Aufdruck. W J 5008 "Regel</p> <p>"Faixas horizontais" na página 126</p>	<p>enthalten alle i Aufdruck. W J 5008 "Regel</p> <p>"Desalinhamento vertical" na página 126</p>
 <p>"Faixas horizontais" na página 126</p>	 <p>"Desalinhamento vertical" na página 126</p>
 <p>"Faltam cores ou há cores incorrectas" na página 127</p>	 <p>"Impressão esborratada ou esbatida" na página 127</p>

Faixas horizontais

- Certifique-se de que a face de impressão do disco está voltada para cima no empilhador.
- Execute o utilitário limpeza das cabeças para limpar os injectores de tinta entupidos.
➔ Consulte "Limpar a Cabeça de Impressão" na página 99.
- Utilize os tinteiros nos seis meses seguintes à abertura das respectivas embalagens.
- Utilize tinteiros Epson genuínos.
- Verifique o indicador luminoso da Tinta Δ . Se o indicador luminoso estiver aceso, substitua o tinteiro adequado.
➔ Consulte "Substituir um Tinteiro" na página 93.
- Certifique-se de que o tipo de etiqueta seleccionado no controlador de impressora é adequado ao tipo de disco colocado no produto.
➔ Consulte "Publicar Discos" na página 25.

Desalinhamento vertical

- Execute o utilitário alinhamento das cabeças de impressão.
➔ Consulte "Alinhar a Cabeça de Impressão" na página 101.
- Certifique-se de que o tipo de etiqueta seleccionado no controlador de impressora é adequado ao tipo de disco colocado no produto.
➔ Consulte "Publicar Discos" na página 25.

Faixas

- Certifique-se de que a face de impressão do disco está voltada para cima no empilhador.
- Execute o utilitário limpeza das cabeças para limpar os injectores de tinta entupidos.
➔ Consulte "Limpar a Cabeça de Impressão" na página 99.
- Certifique-se de que o tipo de etiqueta seleccionado no controlador de impressora é adequado ao tipo de disco colocado no produto.
➔ Consulte "Publicar Discos" na página 25.
- Devido a diferenças de qualidade dos discos, os resultados de impressão quando é utilizado o mesmo tipo de discos para os mesmos dados podem não ser iguais.

Faltam cores ou há cores incorrectas

- Ajuste as definições de cor na aplicação ou nas definições do controlador de impressora.
Verifique a janela Principal.
Para mais informações, consulte a Ajuda interactiva do controlador de impressora.
- Execute o utilitário limpeza das cabeças.
➔ Consulte "Limpar a Cabeça de Impressão" na página 99.
- Verifique o indicador luminoso da Tinta Δ . Se o indicador luminoso estiver aceso, substitua o tinteiro adequado.
➔ Consulte "Substituir um Tinteiro" na página 93.
- Se acabou de substituir um tinteiro, certifique-se de que não se encontra fora do prazo de validade. Se tiver passado muito tempo desde a última vez que utilizou o produto, substitua os tinteiros.
➔ Consulte "Substituir um Tinteiro" na página 93.

Impressão esborratada ou esbatida

- Utilize tinteiros Epson genuínos.
- Certifique-se de que o produto está colocado sobre uma superfície plana, estável e ampla. O produto não funcionará correctamente se estiver inclinado.
- Certifique-se de que o disco não está danificado ou sujo e que não é demasiado antigo.
- Certifique-se de que o disco está seco e que a face de impressão está voltada para cima.
- Certifique-se de que o tipo de etiqueta seleccionado no controlador de impressora é adequado ao tipo de disco colocado no produto.
➔ Consulte "Publicar Discos" na página 25.
- Não toque nem deixe que nada entre em contacto com o lado impresso de um disco com um acabamento brilhante. Depois de imprimir num disco brilhante, deixe a tinta secar durante algumas horas antes de manusear o disco.
- Execute o utilitário limpeza das cabeças.
➔ Consulte "Limpar a Cabeça de Impressão" na página 99.

Diversos Problemas de Impressão

Caracteres incorrectos ou cortados

- Elimine todos os trabalhos de impressão que estejam interrompidos no gestor do Windows.
- Desligue o produto e o computador. Certifique-se de que o cabo de interface do produto está devidamente ligado.
- Desinstale o controlador de impressora e volte a instalá-lo.
➔ Consulte "Desinstalar Software" na página 24.

Margens incorrectas

- Verifique as definições de Diâmetro interior/exterior na aplicação. Certifique-se de que as margens não ultrapassam a área de impressão do disco.
➔ Consulte "Área de impressão" na página 142.
- Certifique-se de que as definições do controlador de impressora são adequadas ao tamanho de etiqueta que está a utilizar.
Verifique a janela Principal.
Para mais informações, consulte a Ajuda interactiva do controlador de impressora.
- Desinstale o controlador de impressora e volte a instalá-lo.
➔ Consulte "Desinstalar Software" na página 24.
- A localização da impressão pode mudar em função do disco utilizado. Efectue o alinhamento das cabeças de impressão ou a correcção da posição de impressão.
➔ Consulte "Corrigir a Posição de Impressão" na página 102.
- A camada de recepção de tinta pode deslocar-se do centro do disco, o que pode fazer com que a localização da impressão pareça estar deslocada da camada de recepção de tinta. Verifique se a camada de recepção de tinta se encontra deslocada do centro do disco ou da extremidade exterior.

A impressão tem uma ligeira inclinação

- Execute os utilitários verificar injectores, limpeza das cabeças e alinhamento das cabeças de impressão.

A face impressa está esborratada ou arranhada

- Selecione o tamanho de disco apropriado no controlador de impressora.
- Desinstale o controlador de impressora e volte a instalá-lo.
➔ Consulte "Desinstalar Software" na página 24.

A impressão está demasiado lenta

- Certifique-se de que o tipo de etiqueta seleccionado no controlador de impressora é adequado ao tipo de disco colocado no produto.
➔ Consulte "Publicar Discos" na página 25.
- Feche todas as aplicações que não sejam necessárias.
- Verifique se a caixa de verificação Alta Velocidade está seleccionada no controlador de impressora.
- Se imprimir continuamente durante um longo período de tempo, a alimentação dos discos pode ser interrompida temporariamente ou a impressão parar durante algum tempo. Isso destina-se a reduzir a velocidade de impressão e evitar danificar o mecanismo do produto devido a um sobreaquecimento. Se isso acontecer, pode continuar a imprimir; no entanto, recomenda-se que interrompa a impressão e que deixe o produto ligado durante cerca de trinta minutos. (O produto irá recuperar após cerca de 3 horas com a alimentação desligada.). Depois de reiniciar a impressão, o produto imprime à velocidade normal.
- Desinstale o controlador de impressora e volte a instalá-lo.
➔ Consulte "Desinstalar Software" na página 24.

A tinta adere à superfície de gravação

- Dependendo do tipo de disco, a tinta pode aderir às superfícies de gravação se os discos forem empilhados imediatamente após a impressão. Verifique o tipo de disco que está a utilizar.
- Mantenha a superfície impressa do disco afastada dos outros discos até a tinta do disco impresso estar completamente seca; se não o fizer podem ficar marcas ou manchas na área de contacto dos discos.

O Produto Não Funciona

Todos os indicadores luminosos estão apagados

- Pressione a tecla de Alimentação  para se certificar de que o produto está ligado.
- Desligue o produto e certifique-se de que o cabo de corrente está devidamente ligado.
- Certifique-se de que a tomada eléctrica está a funcionar e que não é controlada por um interruptor de parede nem por um temporizador.

Os indicadores luminosos acenderam e depois apagaram



A voltagem do produto pode não corresponder à voltagem da tomada eléctrica. Desligue o produto e desligue de imediato o cabo de corrente da tomada. Em seguida, verifique a etiqueta que se encontra na parte de trás do produto.



Importante:

Se as voltagens não corresponderem, NÃO VOLTE A LIGAR O PRODUTO À TOMADA. Contacte o seu fornecedor.

Só está aceso o indicador luminoso de alimentação

- Se pressionar ligeiramente a tecla de Alimentação , o produto pode não se ligar, embora o indicador luminoso de Alimentação  fique intermitente por momentos.
- Desligue o produto e o computador. Certifique-se de que o cabo de interface do produto está devidamente ligado.
- Se estiver a tentar imprimir uma imagem de grandes dimensões, o computador poderá não ter memória suficiente. Experimente reduzir a resolução da imagem ou imprimi-la com um tamanho mais pequeno. Poderá ter de instalar memória adicional no computador.
- Desinstale o controlador de impressora e volte a instalá-lo.
➔ Consulte "Desinstalar Software" na página 24.

O indicador luminoso de tinta está intermitente ou aceso depois de substituir um tinteiro

Certifique-se de que o tinteiro está instalado correctamente.

Não consegue instalar o software

- ❑ O cabo USB está desligado? Certifique-se de que o cabo USB está bem ligado.
- ❑ O cabo USB é compatível com o computador e com os requisitos do produto? O cabo USB utilizado para ligar o produto ao computador deve ser compatível com USB 3.0 ou 2.0.
- ❑ O disco rígido tem espaço livre suficiente? Não é possível instalar o software se o disco rígido não tiver 10 GB ou mais de espaço livre.
➔ Consulte "Requisitos do Sistema" na página 15.
- ❑ Iniciou sessão no Windows como utilizador com privilégios de administrador (um utilizador que pertence ao grupo de administradores)? Quando pretender instalar o software, inicie sessão como um utilizador com privilégios de administrador (um utilizador que pertence ao grupo de administradores).
- ❑ Está a utilizar um concentrador USB? O produto deve ser ligado directamente ao computador através do cabo USB.
- ❑ O Windows Media Player está instalado? O Windows Media Player tem de estar instalado antes de instalar o Total Disc Maker.
- ❑ O dispositivo de saída pode não ser reconhecido num ambiente com o Windows Media Player 7 instalado. Se isso acontecer, desinstale o EPSON Total Disc Maker, reinicie o computador e, em seguida, instale novamente o EPSON Total Disc Maker.
- ❑ Se a definição de idioma do sistema não corresponder à definição de idioma do utilizador, a instalação pode não ser efectuada correctamente. Certifique-se de que a definição de idioma do sistema corresponde à definição de idioma do utilizador antes da instalação.

Quando pretender instalar o software, desligue o produto; em seguida, inicie a instalação.

O software apresenta a mensagem Caixa de Manutenção Quase Cheia

- A caixa de manutenção está quase cheia.
➔ Consulte "Substituir a Caixa de Manutenção" na página 106.

Não consegue publicar um disco

Se o utilizador tiver iniciado sessão como convidado e não conseguir aceder ao serviço, o serviço de terminal tem de ser activado antes da publicação (excepto em Windows 10, Windows 8.1, Windows 8, Windows 7 ou Windows Vista). Contacte o administrador para obter as definições de serviço de terminal.

Não é possível ler as informações do disco

Se aparecer a mensagem “Não é possível ler as informações do disco. Tem de aceder ao sistema com privilégios de administrador.”, inicie sessão no Windows com privilégios de administrador.

A unidade do produto não aparece quando clica no ícone “Remover o hardware com segurança”

No Windows Vista, a unidade do produto não aparece quando clica no ícone “Remover o hardware com segurança”. Desligue o produto ou desligue o cabo USB depois de desligar o computador.

O produto não é reconhecido

Se o produto não for reconhecido pelo EPSON Total Disc Setup após a substituição de uma das unidades, a unidade pode não ter sido correctamente inserida. Desligue o produto, desligue o cabo de corrente da tomada e, em seguida, pressione firmemente a unidade substituída completamente para dentro.

Onde Obter Ajuda

Contactar o Serviço de Assistência a Clientes

Antes de Contactar a Epson

Se o produto Epson não funcionar correctamente e não for possível resolver o problema com as informações de resolução de problemas fornecidas na documentação do produto, contacte o serviço de assistência a clientes. Se o serviço de assistência a clientes da sua área não for apresentado em seguida, contacte o fornecedor onde adquiriu o produto.

O serviço de assistência a clientes poderá ajudá-lo de forma mais rápida se disponibilizar as seguintes informações:

- Número de série do produto
(A etiqueta com o número de série encontra-se normalmente na parte de trás do produto.)
- Modelo do produto
- Versão do software do produto
(Faça clique na tecla **Acerca de, Informações da versão** ou numa tecla semelhante no software do produto.)
- Marca e modelo do computador
- Nome e versão do sistema operativo do computador
- Nomes e versões das aplicações que normalmente utiliza com o produto

Suporte técnico da Epson

Internet

Visite www.suporte-epson.com.br para baixar drivers, ver manuais, ver respostas para perguntas frequentes ou enviar um e-mail para a Epson.

Suporte por telefone

Você também pode falar com um técnico ligando para 0800-880-0094.

Tarifas de longa distância poderão ser cobradas.

Ajuda para Utilizadores na Europa (EMEA)

Os contactos para informações, assistência e serviços são os seguintes:

Sítio Web: <http://www.epson-europe.com>

Pode também contactar o seu distribuidor ou representante de vendas da Epson local.

Se precisar de obter os controladores mais recentes, manuais, FAQs ou outros produtos transferíveis, aceda a:

<http://download.epson-biz.com/?service=dp>

Informações Sobre o Produto

Descrição do Produto e Funções do Painel de Controlo

Descrição do Produto

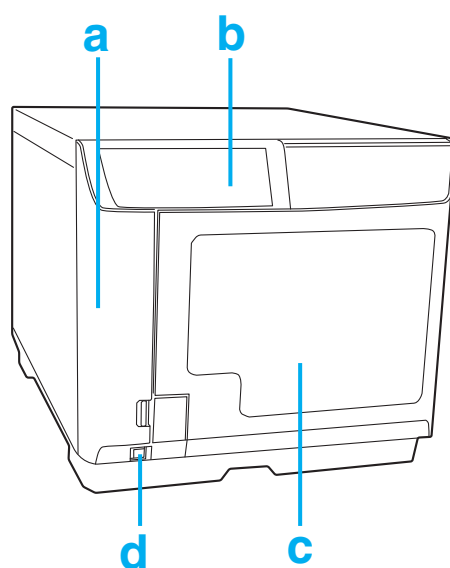

- a. Tampa do compartimento dos tinteiros: Protege os tinteiros. Abrir apenas para instalar ou substituir tinteiros.
- b. Painel de controlo: Utilize a tecla e verifique os indicadores luminosos para controlar o produto. Para mais informações, consulte a próxima secção.
- c. Tampa dos discos: Abra esta tampa quando pretender colocar ou retirar discos.
- d. Tecla de alimentação: Liga ou desliga o produto.

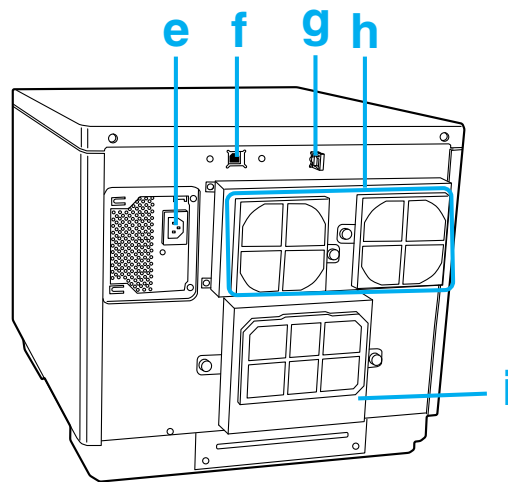

- e. Entrada de CA: Para ligar o cabo de corrente.
- f. Conector USB: Para ligar um cabo USB do computador ao produto.
- g. Patilha de fixação do cabo de interface: Utilize esta patilha para direccionar e recolher o cabo.
- h. Abertura de ventilação: Deixe um espaço de pelo menos 10 cm (3,94") entre a parte de trás do produto e a parede para ventilação.
- i. Tampa da caixa de manutenção: Abra esta tampa para substituir uma caixa de manutenção ou para retirar um disco encravado no tabuleiro da impressora.

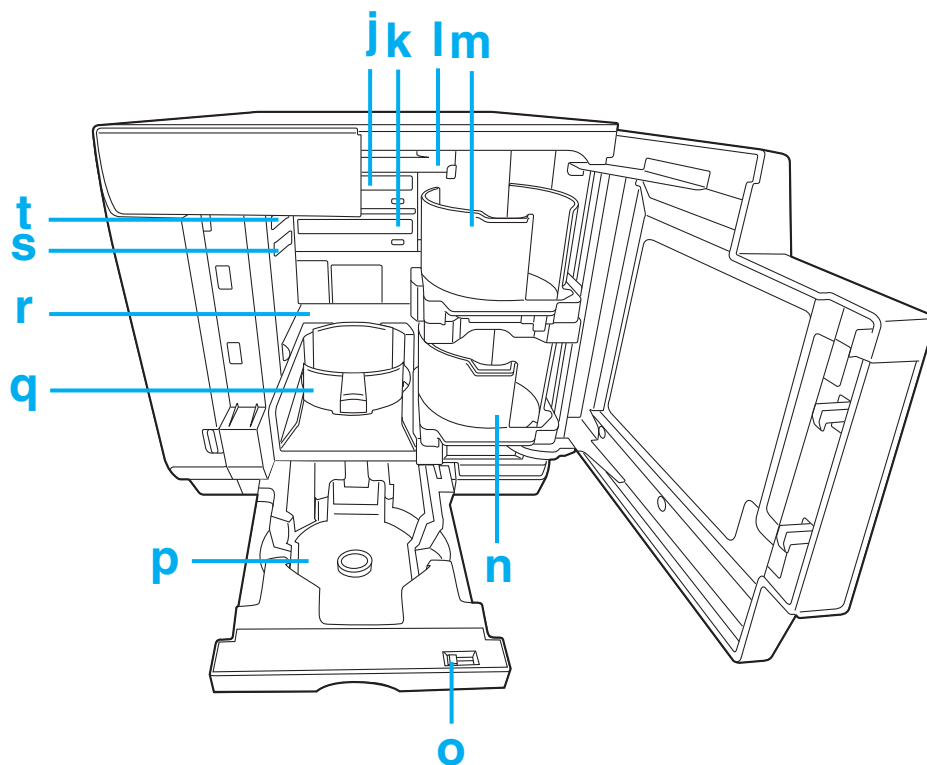

- j. Unidade 1: grava/lê dados na superfície de gravação dos discos.
- k. Unidade 2: grava/lê dados na superfície de gravação dos discos.
- l. Braço: Transporta os discos.
- m. Empilhador 1: Utilize o empilhador 1 como empilhador de entrada de discos. Pode conter até 50 discos.
- n. Empilhador 2: Utilize o empilhador 2 como empilhador de entrada ou saída de discos. Pode conter até cerca de 50 discos.
- o. Alavanca de fixação: Utilize esta alavanca para bloquear ou desbloquear o empilhador 4. Bloqueie a alavanca quando utilizar o empilhador 3.
- p. Empilhador 3: Utilize o empilhador 3 como empilhador de saída de discos. Pode conter até cerca de 50 discos.
- q. Empilhador 4: Utilize o empilhador 4 como empilhador de saída de discos. Pode conter até cerca de 5 discos.
- r. Impressora: Imprime na superfície de etiqueta dos discos.
- s. Alavanca de liberação da unidade 2: Utilize esta alavanca para desbloquear a unidade 2.
- t. Alavanca de liberação da unidade 1: Utilize esta alavanca para desbloquear a unidade 1.



Painel de Controlo



Teclas

Tecla	Função
 limpeza	Mantenha esta tecla pressionada durante 3 segundos para limpar a cabeça de impressão.

Indicadores luminosos

Indicador luminoso	Descrição
 Alimentação	Permanece aceso quando o produto está ligado. Fica intermitente durante a inicialização do produto, depois da substituição de um tinteiro, durante o carregamento de tinta ou durante a limpeza da cabeça de impressão.
BUSY	Fica intermitente durante o processamento de trabalhos.
ERROR	Permanece aceso quando a tampa é aberta ou quando ocorrem erros na transferência de discos, nos empilhadores, na unidade ou na impressora. Fica intermitente quando ocorre um problema no produto.
 INK	Permanece aceso quando chega a altura de substituir um tinteiro ou quando um tinteiro não está instalado correctamente. Fica intermitente quando existe pouca tinta. Todos os indicadores luminosos de tinta piscam rapidamente quando chega a altura de substituir a caixa de manutenção ou esta não está instalada correctamente.
 STACKER	Permanece aceso quando o empilhador tem discos a mais ou quando o empilhador 3 não é retirado estando definido para Não utilizar no modo padrão, no modo de saída externa ou no modo de repetição. Fica intermitente quando o empilhador não está instalado correctamente ou quando o empilhador fica sem discos. Quando o indicador luminoso do empilhador 4 ficar intermitente e piscar rapidamente, não retire o empilhador 4.

Para mais informações sobre o estado de erro, consulte as instruções que se seguem.

➔ Consulte a página 110.

Consumíveis e Opções

Para adquirir consumíveis e acessórios opcionais, contacte o fornecedor onde adquiriu o produto ou acesse a um dos seguintes sítios Web:

<http://www.epson-europe.com> (Europa)

<http://www.discproducer.epson.com> (Estados Unidos e Canadá)

Produto		Nome do produto	Refº do produto
Tinteiro	Ciano	PJIC1(C)	C13S020447
	Ciano claro	PJIC2(LC)	C13S020448
	Magenta claro	PJIC3(LM)	C13S020449
	Magenta	PJIC4(M)	C13S020450
	Amarelo	PJIC5(Y)	C13S020451
	Amarelo	PJIC6(K)	C13S020452
Caixa de manutenção		PJMB100	C13S020476
Unidade BD		BDR-206PBE-2	C32C891001
		BDR-PR1EPA	C32C891006
Unidade de DVD		BDR-PR1EPDV	C32C891002
		BDW-PR1EPDV	C32C891008

A Epson disponibiliza igualmente os discos CD-R, DVD-R e BD-R especificados para satisfazer todas as suas necessidades de gravação e impressão.

Características Técnicas

Disco



Importante:

Os discos graváveis/imprimíveis são discos CD/DVD/BD de 12 cm (4,72"). Não são suportados discos de 80 mm (3,15").

Nota:

- ❑ Uma vez que a qualidade de qualquer marca ou tipo de disco específico pode ser alterada a qualquer altura pelo fabricante, a Epson não pode garantir a qualidade de qualquer marca ou tipo de disco. Teste sempre um pequeno número de discos antes de adquirir grandes quantidades de discos ou de imprimir grandes trabalhos.

- A utilização de discos de má qualidade pode reduzir a qualidade de impressão e provocar o encravamento dos discos ou outros problemas. Se tiver problemas, mude para um disco de melhor qualidade.*
- O disco especificado destina-se a impressoras de jacto de tinta.*
- O disco especificado destina-se a impressoras de jacto de tinta. O disco especificado tem uma camada de recepção de tinta adesiva na superfície da etiqueta. Se os discos forem guardados em pilhas, particularmente em condições de muita humidade e temperaturas elevadas, podem ficar colados uns aos outros. Se for utilizado um equipamento de duplicação automática, verifique o disco antes de o utilizar.*
- Tome as devidas precauções ao manusear a superfície de gravação (lado verde-azul) e a superfície de impressão para as proteger de dedadas, sujidade, pó, água ou riscos. Limpe cuidadosamente o pó ou a sujidade que se encontrem na superfície de gravação com um pano seco e macio, com um produto de limpeza de discos disponível no mercado ou com álcool etílico. Não utilize benzina, diluente ou material anti-estático.*

CD/DVD/BD:

Tipo	CD-R/DVD-R 4.7GB/DVD+R 4.7GB/DVD-R DL 8.5GB/DVD+R DL 8.5GB/BD-R/BD-R DL
Lado da etiqueta	Imprimível Não são suportadas etiquetas brilhantes sem ser as do disco especificado.
Disco especificado	CD-R, DVD-R, BD-R

Notas para o manuseamento dos discos

Notas para utilização dos discos

- Não toque na superfície de gravação quando segurar no disco.
- Manuseie o disco com cuidado para que a superfície da etiqueta e a superfície de gravação não fiquem com dedadas, sujidade, pó, gotas de água ou riscos.
- Não deixe cair nem sujeite os discos a impactos.
- Não aplique força excessiva no disco, como apertá-lo com um clip ou dobrá-lo.
- Não coloque uma etiqueta autocolante no disco. Isso pode fazer com que deixe de ser possível gravar ou reproduzir o disco.
- Não utilize o disco num local com muita sujidade ou pó.
- Quando grava e imprime separadamente, deve efectuar a gravação em primeiro lugar e só depois a impressão.

- ❑ Se deixar os discos empilhados pode fazer com que secolem uns aos outros.
- ❑ Deixe os discos secarem ao ar após a impressão. Se tocar na superfície com a mão ou se salpicar a superfície com água logo após a impressão, esta pode ficar esborratada e pegajosa.
- ❑ Só é possível imprimir na superfície de impressão. Quando imprimir manualmente, utilize um material de ponta macia, como uma caneta de feltro; não utilize uma caneta esferográfica. Uma vez impressa a etiqueta, não apague a impressão.
- ❑ Não utilize os discos com um mecanismo de carregamento automático, uma unidade com um mecanismo de suporte superior a 33 mm ou uma unidade automatizada. Dependendo da condição utilizada, as superfícies de impressão podem ficar coladas.
- ❑ Devido a uma questão de compatibilidade, pode não ser possível ler noutro tipo de unidade ou leitor um CD/DVD/BD publicado.
- ❑ O lado da superfície de gravação tem uma saliência sob a forma de um anel concêntrico designada como anel de empilhamento. Dependendo do disco a saliência do anel de empilhamento pode ser pequena e a utilização de um disco desse tipo pode fazer com que o disco fique colado antes ou depois da impressão. Deve verificar o disco antes de o utilizar.
- ❑ Os discos especificados têm uma camada de recepção de tinta adesiva na superfície da etiqueta. Se guardar os discos empilhados, sobretudo em condições de humidade e temperaturas elevadas, os discos podem aderir uns aos outros. Se for utilizado um equipamento de duplicação automática, verifique o disco antes de o utilizar.

Notas para o armazenamento do disco

- ❑ Não guarde o disco em locais expostos à luz solar directa, perto de aquecedores ou em locais com temperaturas e humidade elevadas.
- ❑ Não coloque os discos num local sujeito a grandes variações de temperatura, uma vez que tal pode originar condensação.
- ❑ Não coloque objectos em cima do disco.
- ❑ Quando guardar o disco, guarde-o na caixa respectiva e evite que a superfície de impressão entre em contacto com película ou cartões. Esses materiais podem riscar a superfície de impressão.
- ❑ Não guarde os discos em caixas ou sacos flexíveis que possam entrar em contacto directo com a superfície de impressão. Pode fazer com que os discos fiquem colados ou provocar o esbatimento ou perda das cores.

- ❑ Evite guardar os discos com uma parte da superfície de impressão coberta, uma vez que isso pode fazer com que a impressão fique esborratada ou sem cor.
- ❑ Se os dados forem importantes, deve fazer uma cópia de segurança dos mesmos. Deve fazer cópias de segurança periodicamente se pretender guardar os discos durante um longo período de tempo.
- ❑ Evite guardar os discos em locais com temperaturas e humidade elevadas pois a superfície de impressão pode ficar esbatida ou pegajosa.

Área de impressão

A área de impressão é a área destinada à impressão da etiqueta.

É possível definir a área de impressão no ecrã Definir diâmetro interior/exterior do EPSON Total Disc Maker.

No ecrã Definir diâmetro interior/exterior, pode seleccionar Padrão, Alargado ou definir o diâmetro manualmente.

O diagrama que se segue mostra a área de impressão correspondente às opções Padrão e Alargado. A impressão é efectuada na área que aparece a cinzento.

CD/DVD/BD:

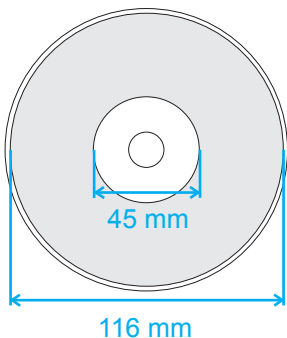
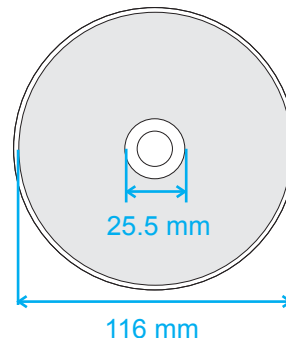
CD/DVD/BD de 12 cm (4,72") (padrão)		CD/DVD/BD de 12 cm (4,72") (largo)	
			
Diâmetro interior	Diâmetro exterior	Diâmetro interior	Diâmetro exterior
45 mm (1,77")	116 mm (4,57")	25,5 mm (1,00")	116 mm (4,57")



Importante:

- ❑ *Certifique-se de que o diâmetro interior e o diâmetro exterior ficam definidos dentro das áreas mostradas acima. A impressão em secções fora da área de impressão pode danificar a unidade de CD/DVD/BD.*
- ❑ *O EPSON Total Disc Maker pode efectuar a definição entre um diâmetro interior de 18 mm e um diâmetro exterior de 119,4 mm (0,71 a 4,70"). No entanto, se imprimir fora da área de impressão (45 to 116 mm), as etiquetas podem ficar coladas, o tabuleiro do disco pode ficar manchado e a impressão pode descolar-se ou ficar manchada. Deve verificar o tipo de disco antes de o utilizar.*

- ❑ *Se imprimir fora da área de impressão (camada de absorção da tinta) do disco, a tinta impressa fora da área adequada não adere. Verifique a etiqueta da área de impressão do disco que está a utilizar antes de definir.*
- ❑ *Precauções para a definição da área de impressão*
 - Certifique-se de que a área de impressão definida não ultrapassa a área de impressão do disco que está a utilizar.*
 - Verifique se a coloração da impressão feita no friso (anel de empilhamento) não é uniforme.*
 - A impressão no friso (anel de empilhamento) pode fazer com a tinta fique colada, com que os discos fiquem colados uns aos outros e com que a tinta seja apagada depois da impressão.*
- ❑ *Medidas que deve tomar quando imprimir fora da área de impressão*
 - Se a impressão dentro do diâmetro interior fizer com que a tinta fique colada, os discos se peguem uns aos outros e a tinta seja apagada, tome as medidas que se seguem para evitar que isso aconteça.*
 - Defina o Tempo de secagem no ecrã de definições do controlador de impressora e imprima. Embora possa haver uma diminuição da produção, evita os problemas, uma vez que o disco é ejectado após um período de tempo definido.*
 - Active a opção Publicar após Tapar área do friso. Se imprimir a partir de outra aplicação, efectue a definição a partir da definição de etiqueta definida pelo utilizador do controlador de impressora. Se imprimir a partir do Total Disc Maker, efectue a definição a partir de Definir diâmetro interior/exterior.*

Nota:

Quando pretender imprimir em discos com um software disponível no mercado que suporte impressão de discos, terá de efectuar as definições que se seguem.

Tamanho	124 x 124 mm (4,88 x 4,88")
Tipo	Etiqueta de CD/DVD, Etiqueta Premium de CD/DVD ou Etiqueta de CD/DVD da Epson
Margens em todos os lados	2 mm (0,08")

Tinteiros

Cor	Black (Preto), Yellow (Amarelo), Magenta, Light Magenta (Magenta claro), Cyan (Ciano), Light Cyan (Ciano claro)
Duração	Utilize os tinteiros nos 6 meses seguintes à abertura das respectivas embalagens.
Temperatura	Armazenamento: -20 a 40 °C (-4 a 104 °F) 1 mês a 40 °C (104 °F)

**Importante:**

- ❑ *A Epson recomenda a utilização de tinteiros genuínos Epson. A utilização de outros produtos não fabricados pela Epson pode causar danos não cobertos pelas garantias Epson e, em determinadas circunstâncias, pode provocar um funcionamento irregular.*
- ❑ *Utilize o tinteiro antes da data de validade inscrita na embalagem.*
- ❑ *Não volte a encher o tinteiro. A utilização de outros produtos não fabricados pela Epson pode causar danos não cobertos pelas garantias Epson e, em determinadas circunstâncias, pode provocar um funcionamento irregular.*

Nota:

- ❑ *Os tinteiros fornecidos com o produto são parcialmente utilizados durante a instalação inicial. Para produzir impressões de elevada qualidade, a cabeça de impressão será totalmente carregada com tinta. Este processo só ocorre uma vez e consome alguma tinta, pelo que estes tinteiros imprimem menos páginas em comparação com os tinteiros posteriores.*
- ❑ *Não guarde os tinteiros em locais sujeitos a temperaturas elevadas ou abaixo de zero, ou expostos à luz solar directa.*
- ❑ *Para garantir uma qualidade de impressão ideal e para ajudar a proteger a cabeça de impressão, permanece no tinteiro uma reserva de tinta de quantidade variável quando o produto alerta para a necessidade de substituir o tinteiro. Os rendimentos apresentados não incluem essa reserva.*
- ❑ *Os rendimentos dos tinteiros variam consideravelmente consoante as imagens impressas, as definições de impressão, o tipo de disco, a frequência de impressão e a temperatura. Para assegurar a qualidade de impressão, permanece no tinteiro uma quantidade de tinta variável depois de o indicador de “substituir tinteiro” acender. O produto é fornecido com tinteiros cheios e parte da tinta dos primeiros tinteiros é utilizada para preparar a impressora. Para mais informações sobre tinteiros, consulte www.discproducer.epson.com.*
- ❑ *Mesmo que tenha seleccionado Preto, são utilizadas todas as cores de tinta numa operação destinada a manter a qualidade de impressão e da cabeça de impressão.*

Processamento de trabalhos

Velocidade de processamento de trabalhos	Gravação e impressão	CD	30 discos/hora Quando utiliza um CD-R da EPSON, velocidade da unidade de 40x, gravação de dados com 600 MB e impressão bidireccional/rápida.
		DVD	15 discos/hora Quando utiliza um DVD-R da EPSON, velocidade da unidade de 12x, gravação de dados com 3,8 GB e impressão bidireccional/rápida.
		BD	8,5 discos/hora Quando utiliza um BD-R da EPSON, velocidade da unidade de 8x, gravação de dados com 23,8 GB e impressão bidireccional/rápida.
	Apenas impressão	Qualidade/Velocidade: (2)	65 discos/hora Impressão bidireccional
		Qualidade/Velocidade: (1)	45 discos/hora Impressão bidireccional
Direcção de impressão		Bidireccional, unidireccional	

Nota:

- Dependendo do disco ou do computador utilizado, a velocidade de gravação poderá ser mais lenta do que a velocidade definida.
- Os valores anteriores baseiam-se no Windows 7 de 64 bits e na utilização de uma interface USB 3.0 (alta velocidade).

Número de Produtos que é Possível Ligar a Um Computador

Número de produtos que é possível ligar a um computador* ¹	Gravação e impressão	CD	3
		DVD/BD	1
	Apenas impressão		6

*1 Número garantido de produtos que podem processar trabalhos publicados a partir de um computador ligado ao mesmo tempo.

Impressão

Método de impressão		Jacto de tinta a pedido	
Cabeça	Número de injectores	180 por cor	
Resolução		Def. modo impressão (Qualidade/Velocidade)	(1): 1,440 x 1,440 ppp (2): 1,440 x 720 ppp

ppp: número de pontos por cada 25,4 mm (pontos por polegada)

Velocidade de gravação

CD-R	40x / 32x / 24x / 16x / 10x / 4x
DVD-R	12x / 8x / 6x / 4x / 2.4x ^{*1} / 2x
DVD+R	12x / 8x / 6x / 4x / 2.4x / 2x ^{*2}
DVD-R DL	8x / 6x / 4x / 2.4x ^{*1} / 2x
DVD+R DL	8x / 6x / 4x / 2.4x / 2x ^{*2}
BD-R	8x ^{*3} / 6x / 4x / 2x
BD-R DL	8x ^{*3} / 6x / 4x / 2x

Nota:

- *1: Se seleccionar 2.4x para DVD-R/DVD-R DL, a velocidade de gravação será definida para 2x.
- *2: Se seleccionar 2x para DVD+R/DVD+R DL, a velocidade de gravação será definida para 2.4x.
- *3: Apenas é possível utilizar a velocidade de gravação 8x quando são utilizados discos BD da Epson específicos para essa velocidade.

Características mecânicas

Unidade	Duas unidades, tipo de carregamento por tabuleiro
Capacidade dos empilhadores	Empilhador 1 a 3: Máx. cerca de 50 discos Empilhador 4: Máx. cerca de 5 discos
Dimensões	Largura: 377 mm (14,8 polegadas) Profundidade: 493 mm (19,4 polegadas) Altura: 348 mm (13,7 polegadas)
Peso	Aprox. 24 kg (53 lb) com os acessórios (excluindo o cabo CA)

Características eléctricas

Variação da voltagem		CA 100 a 240 V
Frequência		50 a 60 Hz
Corrente		1,0 A
Consumo de energia	Em funcionamento	Aprox. 52 W
	Modo de espera	Aprox. 27 W

Nota:

Para saber qual a voltagem do produto, verifique a etiqueta que se encontra na parte de trás do mesmo.

Condições ambientais

Temperatura	Funcionamento: 10 a 35 °C (50 a 95 °F) Armazenamento: -20 a 40 °C (-4 a 104 °F) 1 mês a 40 °C (104 °F)
Humidade	Funcionamento:* ¹ 20 a 80% HR Armazenamento:* ¹ 5 a 85% HR

*1 Sem condensação

Normas e certificações

North America:	UL60950-1 CAN/CSA-C22.2 No.60950-1 FCC Part 15 Subpart B Class A ICES-003 Class A
Oceania:	Radiocommunications (Electromagnetic Compatibility) Standard , Class A
Europe:	CE Marking  http://www.epson.eu/conformity

Interface

Compatibilidade	USB 3.0/USB 2.0
Velocidade de comunicação	Alta velocidade (5 Gbps) Alta velocidade (480 Mbps)

Duração

Duração da caixa de manutenção: Cerca de 30.000 discos impressos

Estima-se que a caixa de manutenção tenha de ser substituída após 30.000 discos. Com base na impressão de 3.000 discos por mês, bidireccional. Os resultados reais irão variar com base em factores como as imagens impressas, as definições de impressão, o tipo de suporte, a frequência de utilização e a temperatura.

Vida útil da unidade de BD:

Abertura e fecho do tabuleiro da unidade: 30.000 vezes
1.000 horas (apenas CD: 500 horas, apenas DVD: 500 horas, apenas BD: 1.000 horas)
Vida útil de gravação/leitura: 2.000 horas

Vida útil da unidade de DVD:

Abertura e fecho do tabuleiro da unidade: 30.000 vezes
1.000 horas (apenas CD: 500 horas, apenas DVD: 500 horas)
Vida útil de gravação/leitura: 2000 horas