

TM-J7200 TM-J7700

Navodila za uporabo

Pred uporabo	2
Imena delov in funkcij	6
Namestitev	10
Vzdrževanje	28
Prevoz	29
Odpravljanje težav	31
Specifikacija	33
Potrošni material	34
Dodatek	35

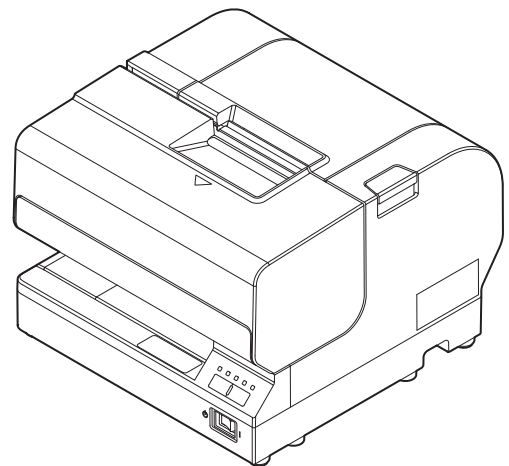
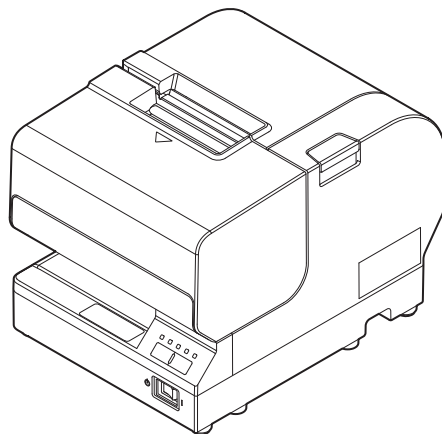

Pred uporabo

Pred uporabo tega izdelka pazljivo preberite ta navodila. Navodila shranite na priročnem mestu, da jih boste po potrebi lahko takoj pogledali. Podrobnosti o funkcijah in postopku delovanja tega izdelka in programske opreme lahko najdete v priročniku *Technical Reference Guide (Priročnik s tehničnimi napotki)*.

Varnostni ukrepi

V nadaljevanju prikazani simboli se v teh navodilih uporabljajo za zagotavljanje varnosti in pravilne uporabe izdelka, za preprečevanje nevarnosti za uporabnike in druge osebe ter za preprečevanje premoženjske škode. Simboli označujejo stopnje varnostnih ukrepov, kot je opisano v nadaljevanju. Preden nadaljujete z branjem navodil, morate popolnoma razumeti njihov pomen.

OPOZORILO:

Neustrezno ravnanje z izdelkom ob neupoštevanju tega simbola ima lahko za posledico smrt ali hude poškodbe.

POZOR:

Neustrezno ravnanje z izdelkom ob neupoštevanju tega simbola lahko povzroči poškodbe ali premoženjsko škodo.

Opombe:

Označuje dodatne opombe in druge uporabne informacije.

Opozorila pri namestitvi

POZOR:

- Izdelka ne namestite/hranite na nestabilnem mestu ali na mestu, ki je izpostavljeno tresljajem drugih naprav. Oprema lahko pade ali se polomi, kar povzroči razpad in morebitne poškodbe.
- Izdelka ne namestite na mestu, ki je izpostavljeno mastnemu dimu ali prahu, ali na vlažnem mestu. Če tega ne upoštevate, lahko pride do električnega udara ali požara.
- Ta izdelek postavite v bližino vtičnice, kjer lahko zlahka izvlečete vtikač.
- Ta izdelek uporabljajte v okolju, opisanem v tem priročniku. Če tega ne upoštevate, lahko pride do poškodb izdelka ali telesnih poškodb. (☞ »Specifikacija« na strani 33)

Opozorila o moči

OPOZORILO:

- Uporabljajte navedeni adapter za izmenični tok. Povezava naprave z neustreznim virom napajanja lahko povzroči požar.** (☞ »Specifikacija« na strani 33)
- Ne dovolite, da bi se prah ali tujki pilepili na vtikač. Nabrali prah ali tujki lahko povzročijo električni udar ali požar.**
- Vtikač trdno vstavite v vtičnico. Če vtikača ne vstavite trdno, lahko pride do električnega udara ali požara.**
- Za napajalni kabel uporabite bodisi priloženega ali takšnega, ki izpolnjuje ustrezne varnostne standarde na območju, kjer ga nameravate uporabljati.**
- Ne uporabljajte ga za nobeno drugo napravo razen za predpisano napravo.**

- ❑ **Ne uporabljajte poškodovanega napajalnega kabla. Če tega ne upoštevate, lahko pride do električnega udara ali požara.**
Če je napajalni kabel poškodovan, se za nasvet obrnite na osebje strokovno usposobljenega servisa. Upoštevajte naslednje točke, da ne poškodujete napajalnega kabla:
 - Ne spreminjajte napajalnega kabla.
 - Na napajalni kabel ne postavljajte težkih predmetov.
 - Napajalnega kabla ne upogibajte, zvijajte ali vlecite na silo.
 - Vtikač naj se ne nahaja v bližini toplotnih virov.
- ❑ **Napajalnega kabla ne držite z mokrimi rokami. Če tega ne upoštevate, lahko pride do električnega udara.**
- ❑ **Ne priključite preveč napajalnih kablov na eno vtičnico. Če tega ne upoštevate, lahko pride do požara.**
- ❑ **Napajalni kabel redno izklaplajte iz vtičnice in čistite področje okoli in med vtičema. Če pustite napajalni kabel dlje časa priključen na vtičnico, se lahko na stiku vtiča z vtikačem prične nabirati prah, kar povzroči kratek stik ali požar.**
- ❑ **Držite vtikač in ne vlecite kabla, ko izklapljate napajalni kabel iz vtičnice. Vlečenje kabla lahko poškoduje kabel ali deformira vtikač, kar povzroči električni udar ali požar.**



POZOR:

- ❑ Za zagotovitev varnosti ta izdelek izklopite iz omrežja, če ga ne boste uporabljali dlje časa.

Opozorila za rokovanje



OPOZORILO:

- ❑ **Tega izdelka ne uporabljajte na mestih, kjer so prisotne hlapljive snovi, kot so alkohol ali razredčila, ali v bližini ognja. Če tega ne upoštevate, lahko pride do električnega udara ali požara.**
- ❑ **Izdelek takoj zaustavite, če iz njega izhaja dim, čuden vonj ali nenavaden zvok. Nadaljnja uporaba lahko povzroči električni udar ali požar. Izdelek izklopite iz omrežja takoj, ko se pojavi motnja ali druga težava, in se obrnite na osebje strokovno usposobljenega servisa.**
- ❑ **Izdelek takoj zaustavite, če vanj zaide voda ali druga tekočina. Nadaljnja uporaba lahko povzroči električni udar ali požar. Izdelek takoj izklopite iz omrežja in se obrnite na osebje strokovno usposobljenega servisa.**
- ❑ **Tega izdelka nikoli ne poskušajte sami razstaviti ali popraviti. Nepooblaščen posegi v ta izdelek lahko povzročijo poškodbo ali požar.**
- ❑ **Tega izdelka ne uporabljajte v okolju, kjer je lahko prisoten vnetljiv plin ali eksploziven plin. Aerosolnih razpršil, ki vsebujejo vnetljive pline, ne uporabljajte v notranjosti ali okoli tega izdelka. Če tega ne upoštevate, lahko pride do požara.**
- ❑ **Kablov ne povezujte na načine, ki niso opisani v priročniku. Če tega ne upoštevate, lahko pride do požara.**
(☞ »Priključitev adapterja za izmenični tok« na strani 12, »Priključitev vmesniškega kabla« na strani 16)
- ❑ **Telefonske linije ne priključite na priključek za odpiranje blagajne ali na priključek DM-D; sicer se lahko poškodujeta tiskalnik in telefonska linija.**
- ❑ **Mrežnega kabla (LAN) ne priključite na priključek DM-D; sicer se lahko poškoduje povezana naprava.**
- ❑ **Telefonske linije ne priključite na priključek za odpiranje blagajne; sicer se lahko poškodujeta tiskalnik in telefonska linija.**

- ❑ **Ne dotikajte se nobenih delov v notranjosti tega izdelka razen tistih, ki so navedeni v teh navodilih. Če tega ne upoštevate, lahko pride do električnega udara ali opeklin.**
- ❑ **Ne vstavljajte kovinskih ali vnetljivih materialov in ne dovolite, da bi padli v izdelek. Če tega ne upoštevate, lahko pride do električnega udara ali požara.**

POZOR:

- ❑ Nikomur ne dovolite, da bi stal ali postavljaj težke predmete na ta izdelek. Oprema lahko pade ali se polomi, kar povzroči razpad in morebitne poškodbe.
- ❑ Kable in dodatno opremo namestite v pravi smeri v skladu s pravilnimi postopki. Napačna namestitev lahko povzroči požar ali poškodbe. Upoštevajte ta navodila za pravilno namestitev.
(☞ »Priključitev adapterja za izmenični tok« na strani 12, »Priključitev vmesniškega kabla« na strani 16)
- ❑ Preden izdelek premaknete, ga zaustavite, izključite iz omrežja in se prepričajte, da so vsi kabli izključeni. Če tega ne upoštevate, lahko poškodujete kabel, kar lahko povzroči električni udar ali požar.
- ❑ Izdelka ne hranite ali prenašajte v nagnjenem, pokončnem ali obrnjenem položaju (z glavo navzdol). Če tega ne upoštevate, lahko pride do iztekanja črnila.

Opozorila o tiskalnih kartušah

POZOR:

- ❑ Ustrezne tiskalne kartuše se razlikujejo glede na izdelek. Uporabite kartušo, ki je skladna z vašim tiskalnikom.
(☞ »Specifikacija« na strani 33, »Kartuša SJIC33P (K)« na strani 34)
- ❑ Ne dotikajte se čipa IC na kartuši. To lahko povzroči okvaro pri delovanju/tiskanju.
- ❑ Ta izdelek uporablja tiskalne kartuše, opremljene s čipom IC, ki spremlja količino črnila, ki ga porabi posamezna kartuša. Kartuše so uporabne tudi, če so odstranjene in ponovno nameščene. Vendar če je odstranjena in ponovno nameščena kartuša, v kateri je ostalo le malo črnila, le-ta morda ne bo uporabna. Nekaj črnila se porabi vsakič, ko so kartuše nameščene, saj izdelek samodejno preveri njihovo zanesljivost.
- ❑ Ker so kartuše zasnovane tako, da ustavijo delovanje, preden črnila povsem zmanjka, s čimer se ohranja kakovost tiskalne glave, nekaj črnila še ostane v rabljeni kartuši.
- ❑ Črnilo se porabi tudi med postopkom čiščenja glave.
- ❑ Med polnjenjem črnila izdelka ne izklopite in ne odpirajte sprednjega pokrova (utripa  (Napajanje) LED lučka). Odpiranje pokrova lahko povzroči, da se črnilo zopet napolni, zaradi česar se porabi več črnila. Poleg tega lahko povzroči okvaro pri tiskanju.
- ❑ Ne razstavljajte kartuše. To lahko povzroči, da se črnilo prilepi na oči in kožo.
- ❑ Ne razstavljajte in preoblikujte kartuše. To lahko povzroči okvaro pri tiskanju.
- ❑ Uporaba stare kartuše lahko povzroči zmanjšano kakovost tiskanja. Porabite jo v šestih mesecih po odprtju embalaže. Rok uporabe kartuš je natisnjen na embalaži posameznih kartuš.
- ❑ Če črnilo pride v stik z vašo kožo, očmi ali usti, sledite naslednjim ukrepom.
 - Ko pride v stik s kožo, območje takoj sperite z milom in vodo.
 - Ko črnilo pride v oči, jih takoj izperite z vodo. Če črnila ne odstranite, lahko to privede do pordelosti oči ali blagega vnetja. Če je karkoli narobe, se takoj posvetujte z zdravnikom.
 - Če črnilo zaide v usta, ga takoj izpljunite in se posvetujte z zdravnikom.
- ❑ Na vratih za dovod črnila odstranjene kartuše lahko ostane nekaj črnila. Pazite, da ne umaže mize ali druge površine.
- ❑ Kartušo odstranite le, ko jo želite zamenjati.

- ❑ *Embalaže kartuše ne odpirajte, dokler niste pripravljeni, da jo namestite v izdelek.*
- ❑ *Kartuše ne stresajte premočno. Črnilo lahko izteka iz kartuše, če jo preveč pretresate ali premočno stisnete ob straneh.*
- ❑ *Ne dovolite, da tujki padejo v razdelek za namestitev kartuše. To lahko povzroči okvaro pri tiskanju. Odstranite kakršnekoli predmete, ki bi lahko padli v razdelek za namestitev, pri čemer pazite, da razdelka ne poškodujete.*
- ❑ *Ko se črnilo prvič polni (takoj po nakupu), se črnilo porabi za polnjenje šobe tiskalne glave (luknje, skozi katere se dovaja črnilo), da se tiskalnik pripravi za tiskanje. Zato je lahko število razpoložljivih kopij manjše kot pri pozneje nameščenih kartušah.*
- ❑ *Kartuše zavržite skladno z zakonom ali predpisi svoje države in območja.*
- ❑ *Če izdelek izklopite s stikalom za vklop, se tiskalna glava samodejno zapre, kar preprečuje sušenje črnila. Po namestitvi kartuš poskrbite, da izdelek izklopite s stikalom za vklop/izklop, ko ga ne uporabljate. Ne izvlecite vtikača ali izklopite varovalke, medtem ko je naprava vklopljena.*
- ❑ *Kartuše hranite izven dosega otrok.*
- ❑ *Kartuše je priporočljivo hraniti na hladnem in temnem mestu.*
- ❑ *Če je kartuša dlje časa shranjena na hladnem mestu, jo vsaj 3 ure pred uporabo pustite, da se segreje.*
- ❑ *Če izdelek premikate ali prevažate po namestitvi kartuš, jih med premikanjem ali prevažanjem pustite nameščene.*

O ilustracijah v teh navodilih

Če ni drugače navedeno, ta navodila dajejo pojasnila z uporabo ilustracij TM-J7700.

Imena delov in funkcij

Sprednja stran

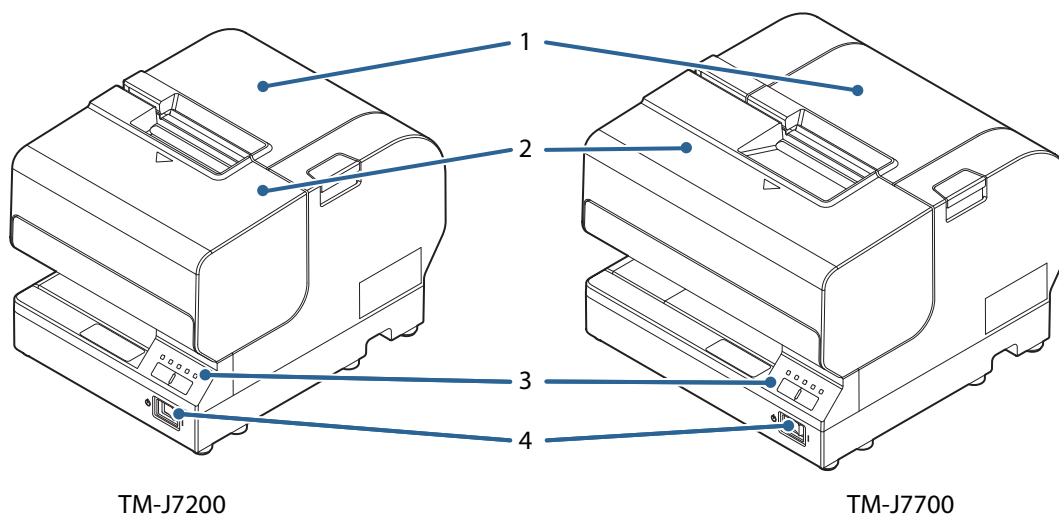

TM-J7200

TM-J7700

1 Pokrov za zvitek papirja

Odprite ta pokrov, če želite namestiti/zamenjati zvitek papirja. (☞ »Nameščanje/Zamenjava zvitka papirja« na strani 21)

2 Sprednji pokrov

Odprite ta pokrov, če želite namestiti/zamenjati kartušo. (☞ »Namestitev/Zamenjava kartuše« na strani 24)

3 Nadzorna plošča







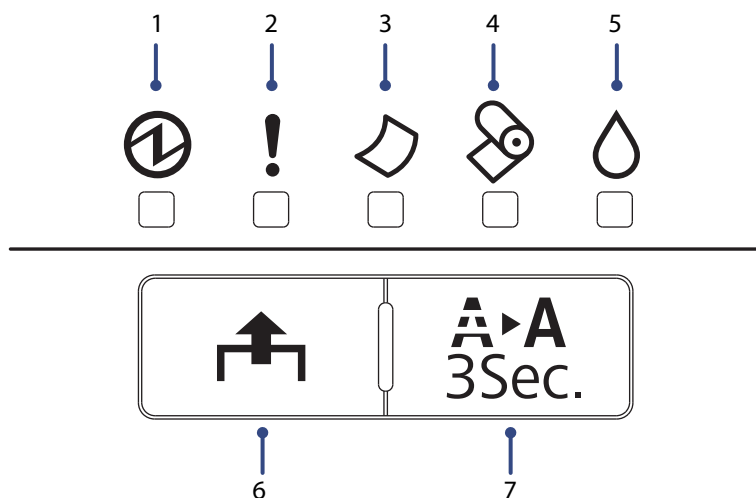

(☞ »Nadzorna plošča« na strani 7)

4 Stikalo za vklop/izklop

Vklopi/izklopi tiskalnik. (☞ »Vklapljanje/Izklapljanje« na strani 20)

Nadzorna plošča



1	 (Napajanje) LED lučka Zasveti, ko vklopite tiskalnik. Utripa med čiščenjem glave in drugimi postopki, kot je vklop/izklop tiskalnika.
2	 (Napaka) LED lučka Zasveti, ko je tiskalnik brez povezave zaradi naslednjih pogojev. <ul style="list-style-type: none"> • Kartuša ni nameščena ali jo je potrebno zamenjati. • Zmanjkalo je zvitka papirja. • Sprednji pokrov/pokrov zvitka papirja je odprt. • Med inicializacijo ob zagonu. • Med procesom izklapljanja. • Ko tiskalnik čaka na tiskanje ali na vstavev drugega papirja za potrdila o plačilu (slip) za tiskanje, medtem ko tiskalnik čaka na odstranitev posameznih listov. Ne sveti, ko je tiskalnik povezan s spletom. Utripa, ko se pojavi napaka. ( » Odpravljanje težav « na strani 31)
3	 (Posamezni listi) LED lučka Zasveti, ko so posamezni listi (slip) izbrani kot vrsta papirja. Ne sveti, ko je zvitek papirja izbran kot vrsta papirja. Utripa, ko je tiskalnik v stanju čakanja na vstavev ali odstranitev posameznih listov. ( » Vstavljanje papirja za potrdila o plačilu (slip) « na strani 23)
4	 (Papir) LED lučka Zasveti, ko zvitka papirja zmanjka ali se približuje koncu. ( » Nameščanje/Zamenjava zvitka papirja « na strani 21)
5	 (Črnilo) LED lučka Zasveti, ko kartuša ni nameščena ali jo je potrebno zamenjati. ( » Namestitev/Zamenjava kartuše « na strani 24) Ne sveti, ko je kartuša nameščena in je na voljo dovolj črnila. Utripa, ko je črnila malo.

6	 (Podajanje) Gumb za podajanje
----------	--

Pritisnite ta gumb za podajanje zvitka papirja ali posameznih listov.

 **Opombe:**

V naslednjih primerih papirja ni možno podajati z uporabo tega gumba:

- Sprednji pokrov/pokrov zvitka papirja je odprt.
- Tiskalnik je v načinu za vstavev ali odstranitev papirja za potrdila o plačilu (slip).
- Ko se izvaja čiščenje glave ali se pojavi napaka pri poljubno izbrani vrsti papirja.

7	 A (Čiščenje) Gumb
----------	--

Pritisnite ta gumb za več kot tri sekunde, da se izvede čiščenje glave. ( »Čiščenje tiskalne glave« na strani 28)

Vhodna/izhodna vrata

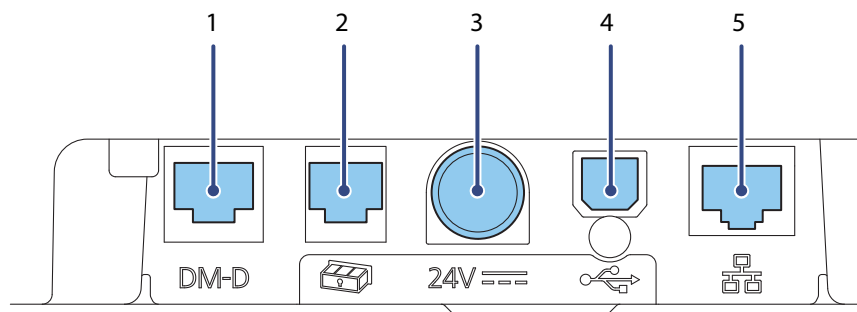

1	Priključek DM-D Za priključitev Zaslona za stranke.
2	Priključek za odpiranje blagajne Za povezavo modularnega kabla blagajniškega predala.
3	Priključek napajalnika Za priključitev napajalnega kabla.
4	Vrata USB tip B Za priključitev kabla USB za povezavo z računalnikom.
5	Priključek Ethernet Za priključitev mrežnega kabla (LAN).

Namestitev

Odstranitev zaščitnih materialov in traku

Zaščitni materiali in trak se uporabljajo za zaščito pred poškodbami med prevažanjem. Odstranite jih pred namestitvijo.

 **Opombe:**

Zaščitni materiali in škatla embalaže bodo potrebni pri prihodnjem prevažanju. Hranite jih na varnem mestu.

TM-J7200

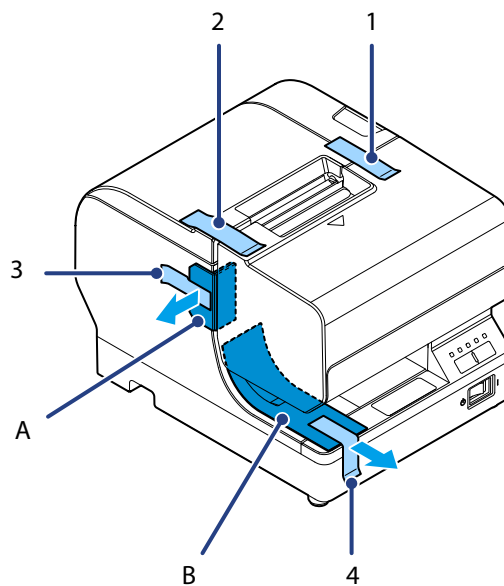

TM-J7700

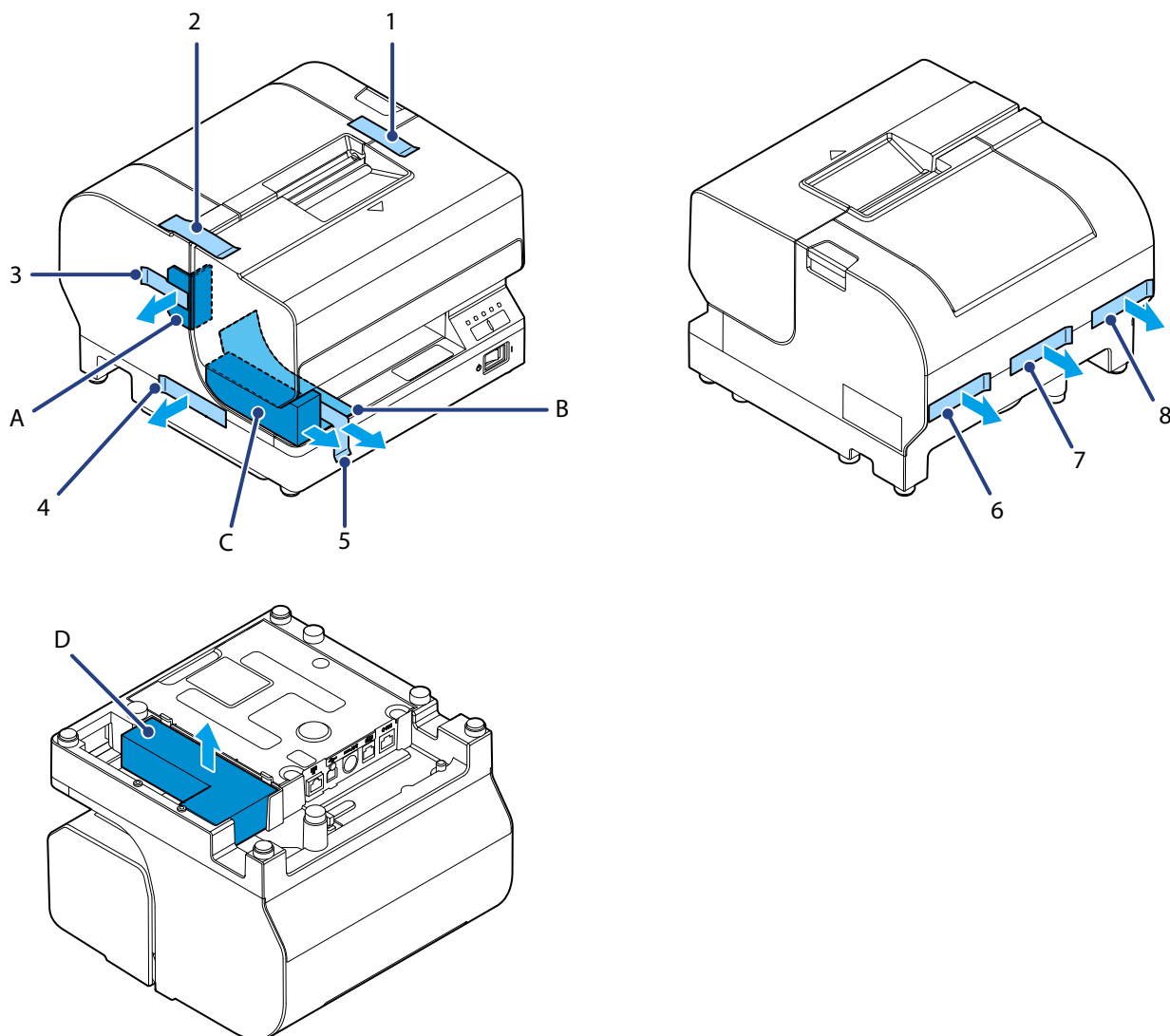

Namestitev tiskalnika

Izdelek namestite na mestu, kot sledi:

- ❑ Na območje, ki je večje od spodnje površine izdelka.
- ❑ Na mestu brez vibracij in vplivov.
- ❑ Na mestu, ki je trdno, stabilno in vodoravno.
- ❑ Na mestu, kjer je na voljo namenska vtičnica.
- ❑ Na mestu, kjer lahko papir vstavite in odstranite brez težav.
- ❑ Na takšnem mestu, da bo okoli tiskalnika dovolj prostora za nameščanje dodatne opreme, zamenjavo potrošnega materiala in dnevno čiščenje.
- ❑ Na mestu, ki zadošča pogojem, navedenim v specifikacijah. (📄 »Specifikacija« na strani 33)

Priključitev adapterja za izmenični tok

OPOZORILO:

Poskrbite, da uporabljate predpisani adapter za izmenični tok [PS-180 (model: M159E)]. Povezava izdelka z neustreznim virom napajanja lahko poškoduje opremo oziroma povzroči požar ali električni udar.

Adapter za izmenični tok priključite tako, da sledite spodnjemu postopku.

Pri modelu TM-J7700 lahko adapter za izmenični tok priključite na spodnjo stran tiskalnika. Sledite navodilom za pravilno namestitev. ( »Za namestitev adapterja za izmenični tok (samo za TM-J7700)« na strani 13)

1. Prepričajte se, da je stikalo za vklop/izklop izklopljeno.
2. Priključek za enosmerni tok adapterja za izmenični tok trdno vstavite v priključek za enosmerni tok (»24 V«) na tiskalniku.
3. Priključek kabla za izmenični tok trdno vstavite v vrata za izmenični tok adapterja za izmenični tok.
4. Vtikač trdno vstavite v ozemljeno vtičnico.
5. Adapter za izmenični tok namestite tako, da je stran z nalepko obrnjena navzdol.

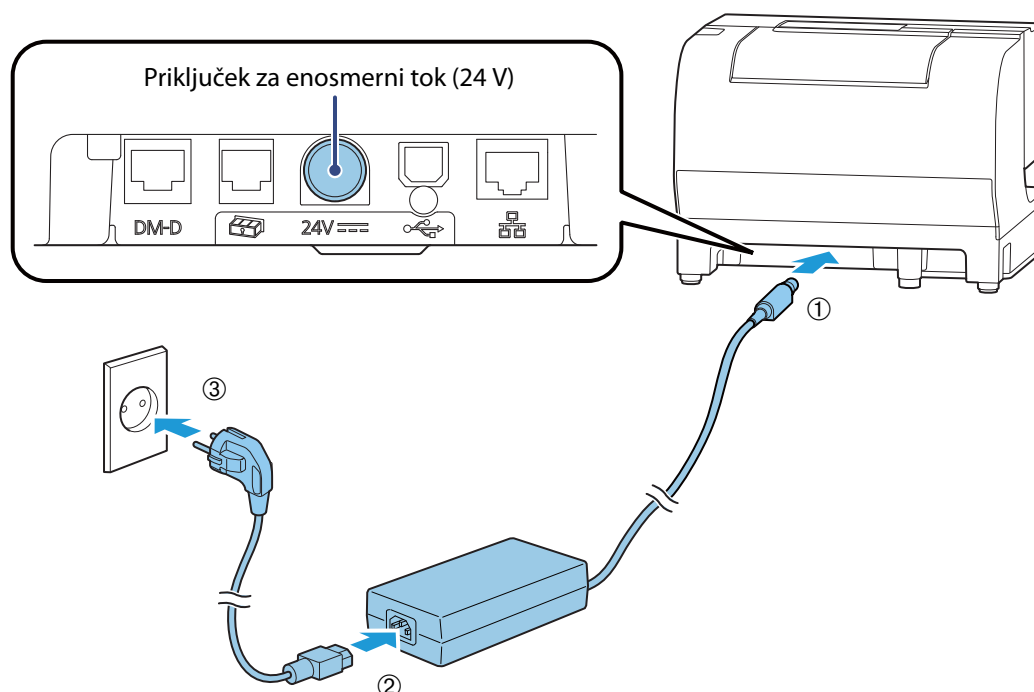

Za namestitev adapterja za izmenični tok (samo za TM-J7700)

Za namestitev adapterja za izmenični tok sledite spodnjemu postopku.

Opombe:

Pri nameščanju adapterja za izmenični tok opravite naslednje.

- Poskrbite, da uporabljate predpisani AC adapter [PS-180 (model: M159E)].
- Adapter za izmenični tok namestite tako, da se njegova nalepka z oznako še vedno vidi, ko je nameščen.
- Za vhodno stran izmeničnega toka napajalnega kabla uporabite raven vtikač. Če uporabite vtikač v obliki črke L, tiskalnik namestite v bližini vtičnice in poskrbite, da lahko vtikač enostavno odklopite.
- Poskrbite, da ste temeljito prebrali in razumeli informacije na nalepki adapterja za izmenični tok (naznačene vrednosti, Opozorilo/pozor), preden ga namestite na tiskalnik.

1. Tiskalnik obrnite na glavo.
2. Kabel enosmernega toka adapterja za izmenični tok zamotajte tako, kot je prikazano na sliki. Navedene dimenzije so približne in uporabne le kot grobo vodilo.

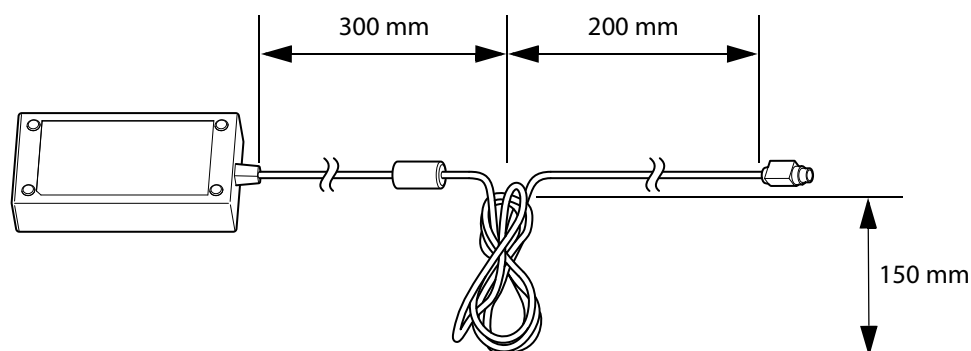

3. Zamotani del kabla enosmernega toka položite v prazen prostor v tiskalniku, označen s krogom. Kabel enosmernega toka vstavite poleg dveh količkov na dnu tiskalnika, da adapter varno shranite.

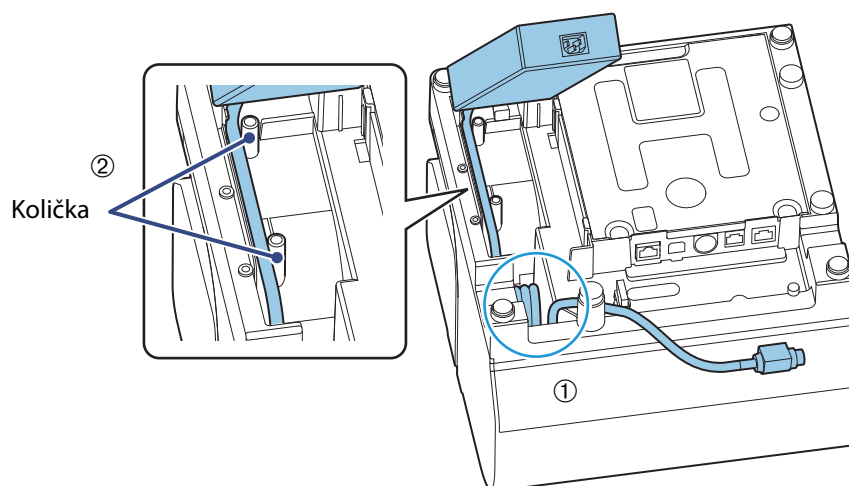

4. Adapter za izmenični tok namestite v tiskalnik tako, da je nalepka z oznako obrnjena navzgor.

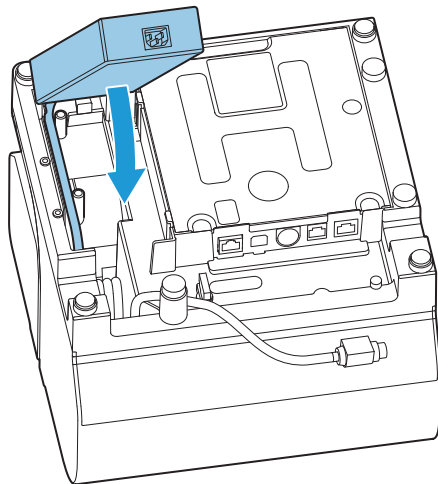

5. Vdolbine na pritrdilni plošči vira napajanja poravnajte z izboklinami kavljev na glavni enoti in ploščo previdno potisnite, da jo namestite.

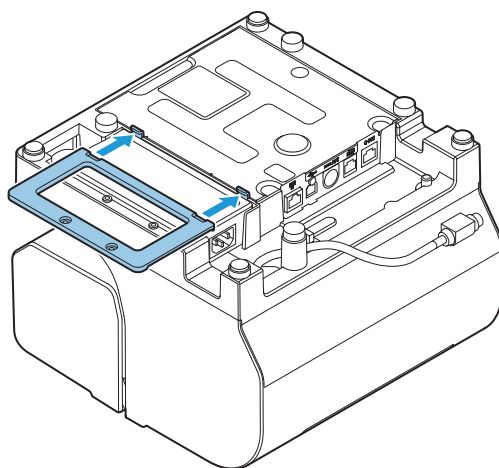

6. Uporabite priložena vijaka (× 2), da pritrдите pritrdilno ploščo.

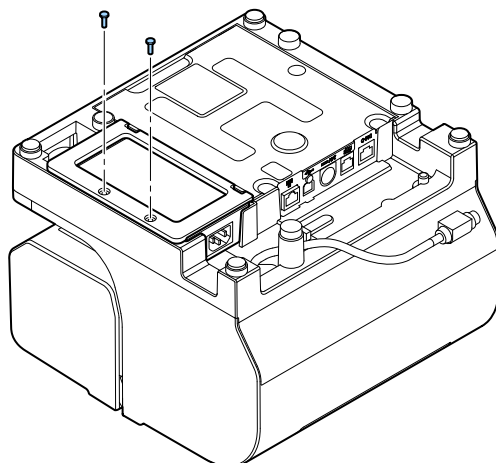

7. Kabel enosmernega toka adapterja za izmenični tok priključite na priključek napajalnika (»24 V«) in kabel izmeničnega toka priključite na adapter za izmenični tok.

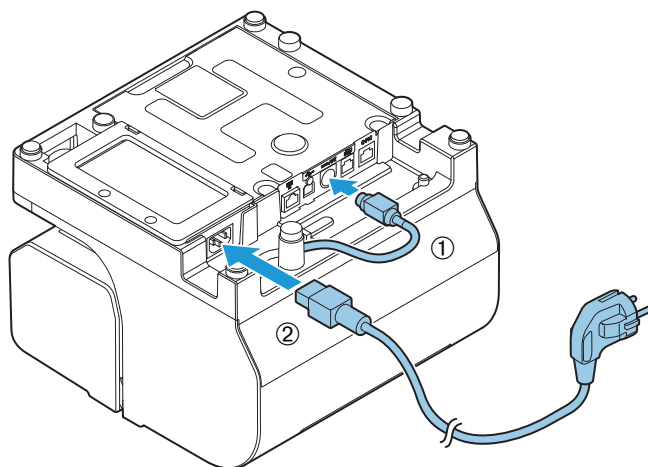

8. Tiskalnik obrnite z desno stranjo navzgor in kabel izmeničnega toka priključite v električno vtičnico.

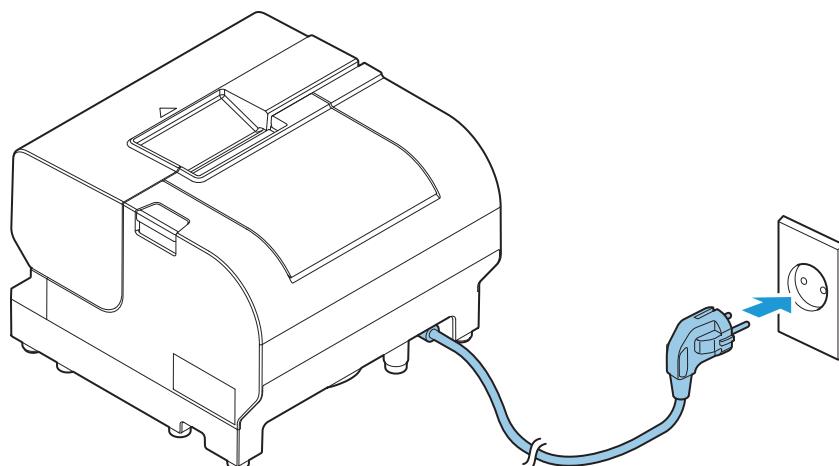

Priključitev vmesniškega kabla

Vmesniški kabel, ki ga želite uporabiti, priključite na priključek na zadnji strani tiskalnika.

( »Vhodna/izhodna vrata« na strani 9)

Kabel, ki ga želite uporabiti, priključite bodisi na priključek USB tipa B ali na priključek Ethernet.

POZOR:

Ko uporabljate kabel USB, kabel potisnite skozi objemko za kable, da preprečite nenamerno izključitev.

TM-J7200

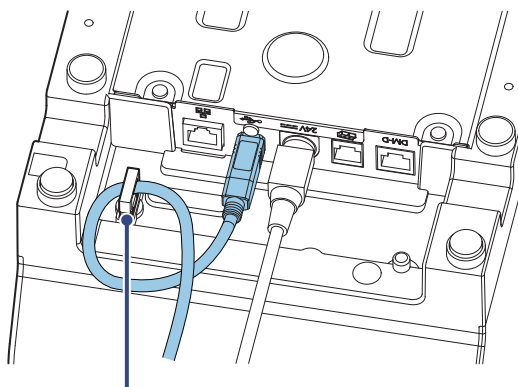

Objemka za kable

TM-J7700

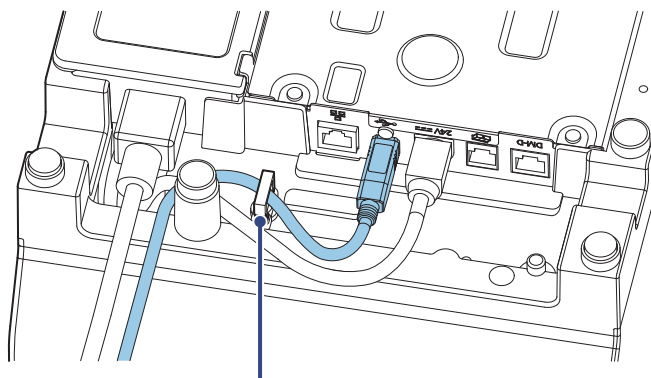

Objemka za kable

Pritrditev pokrova stikala za vklop/izklop

Namestite pokrov stikala za vklop/izklop, da preprečite nenamerne pritiske na stikalo za vklop/izklop. V eno izmed lukenj na pokrovu stikala za vklop vstavite oster predmet, da napravo vklopite ali izklopite. Uporabite oster predmet, da odstranite pokrov.

OPOZORILO:

Izdelek takoj izključite, če pride do nesreče, pokrov stikala za vklop/izklop pa je pri tem pritrjen. Če nadaljujete z uporabo tiskalnika, tvegate požar ali električni udar.

Pokrov namestite tako, kot je prikazano na sliki.

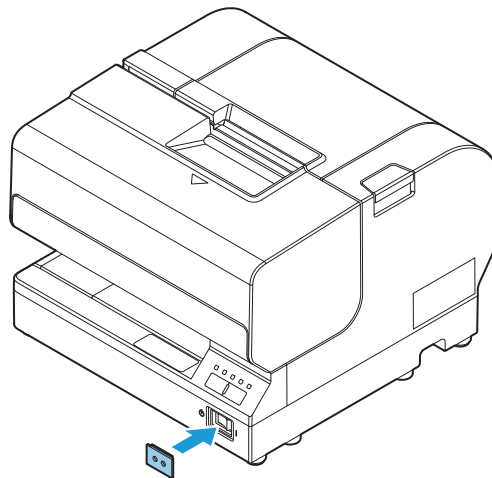

Spreminjanje širine zvitka papirja

Vodilo za papir v zvitku, nameščeno v tiskalnik, lahko premaknete tako, da prilagodite za uporabo s katerokoli od naslednjih štirih širin papirja: 57,5/69,5/76/82,5 mm. Privzeta nastavitev je 76 mm. Za spremembo širine papirja sledite spodnjemu postopku.

POZOR:

- Ne spreminjajte na širšo širino papirja po uporabi ožje širine papirja. Rezilo samodejnega rezalnika se lahko obrabi in rezanje morda ne bo več gladko.
- Ko spreminjate širino papirja, poskrbite, da nastavitev širine papirja spremenite s pomočjo podporne programske opreme za TM-J7200/TM-J7700.

1. Prepričajte se, da je tiskalnik izklopljen.
2. Pokrov zvitka papirja odprite s pritiskom na gumb za odpiranje pokrova.
3. Odstranite vijak, ki drži vodilo za zvitke papirja in se nahaja na levi strani nosilca za zvitke papirja.

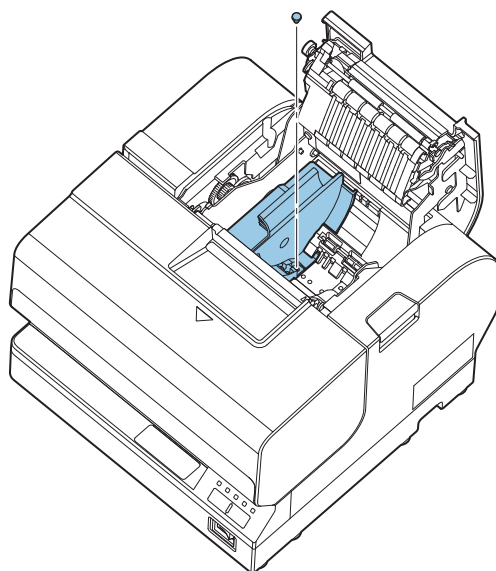

4. Položaj vodila zvitka papirja spremenite tako, da se bo ujema s širino papirja, ki ga želite uporabiti. Poravnajte zgornje in spodnje utore in se prepričajte, da je izboklina vstavljena v luknjo na dnu.

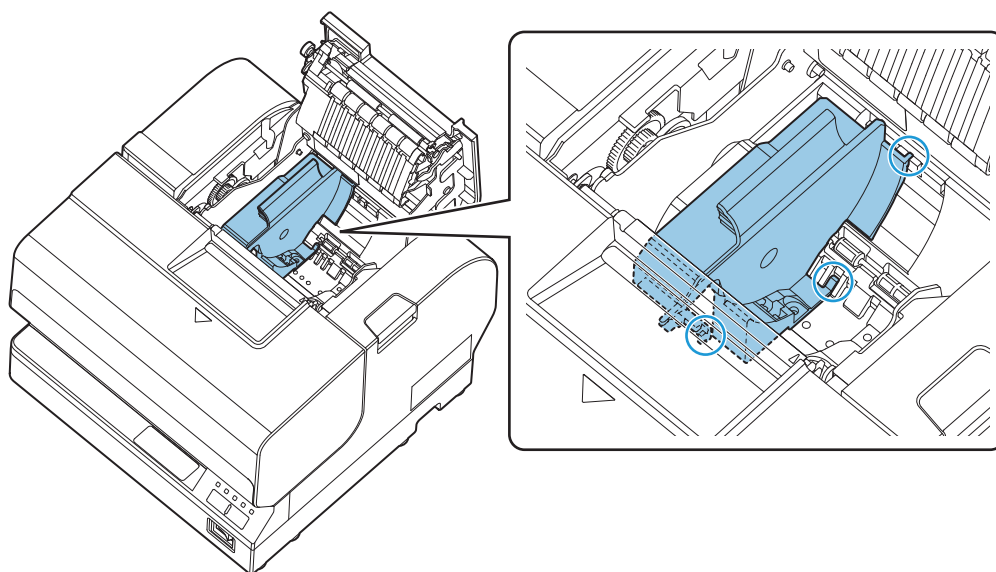

5. Vijak, ki ste ga odstranili, uporabite za pritrditev vodila za zvitke papirja.

Vklapljanje/Izkapljanje

Vklapljanje

Pritisnite stikalo za vklop/izklop na strani z oznako (⏻).

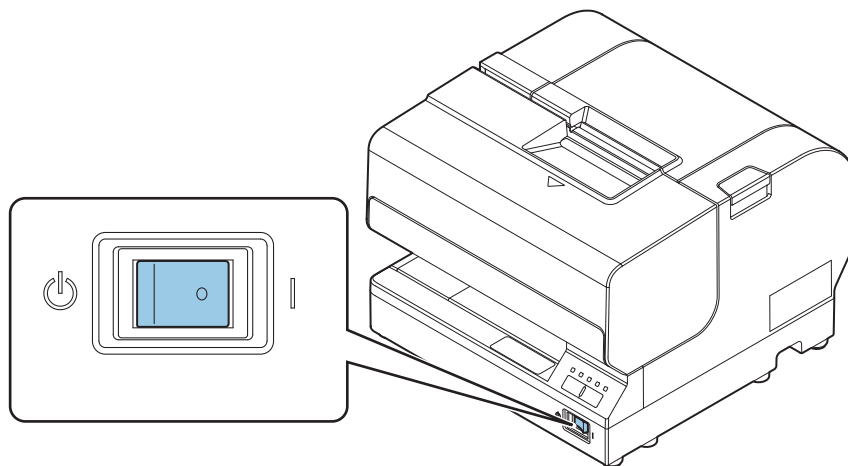

⌚ (Napajanje) LED lučka se prižge in naprava se vklopi.

Izkapljanje

⚠ POZOR:

Tiskalnika ne izklopite, ko utripa ⌚ (Napajanje) LED lučka.

Pritisnite stikalo za vklop/izklop na strani z oznako (⏻).

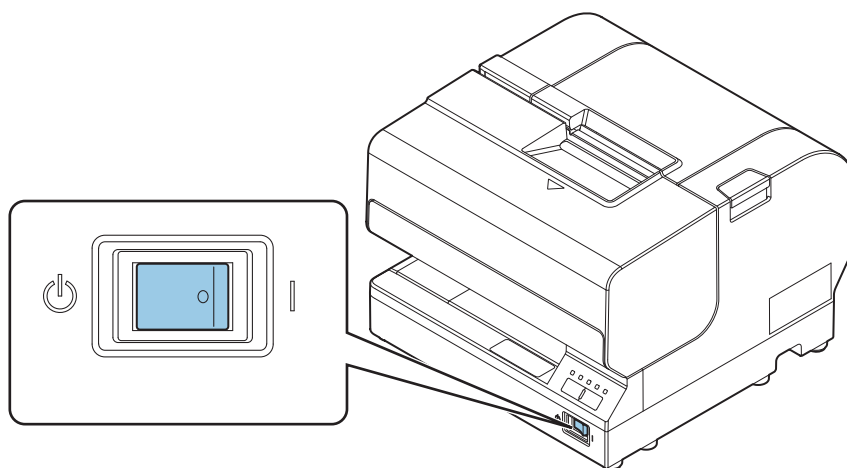

⌚ (Napajanje) LED lučka se ugasne in naprava se izklopi.

Nameščanje/Zamenjava zvitka papirja

POZOR:

- Poskrbite, da uporabite zvitke papirja, ki ustrezajo zahtevam.
- Ne uporabljajte termičnega papirja.
- Pazite, da s prsti ne segate v predel za izhod papirja. Lahko se poškodujete, saj je v predelu za izhod papirja nameščeno rezilo rezalnika.

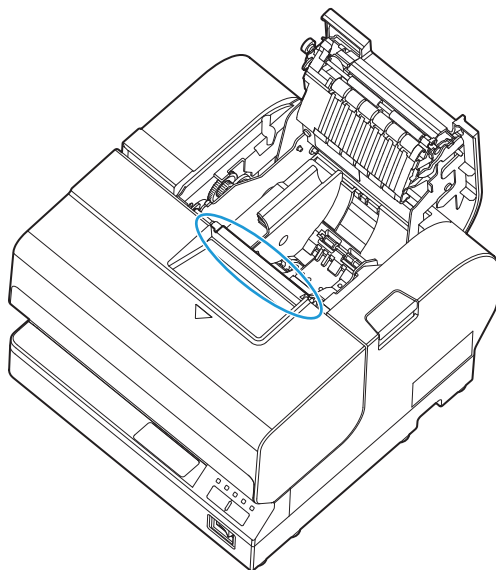

Opombe:

Med tiskanjem ali podajanjem papirja ne odpirajte pokrova za zvitke papirja.

Za namestitev ali zamenjavo papirja sledite spodnjemu postopku:

1. Prepričajte se, da je tiskalnik vklopljen. ( »Vklapljanje/Izklapljanje« na strani 20)
2. Pokrov zvitka papirja odprite s pritiskom na gumb za odpiranje pokrova.

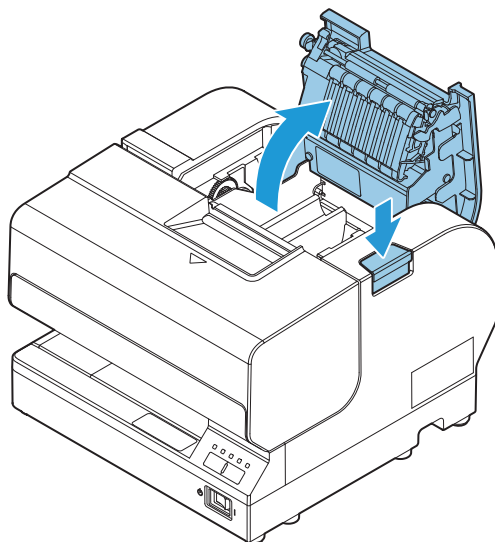

3. Odstranite morebitni kolut porabljenega zvitka papirja.
4. Zvitek papirja vstavite v tiskalnik v pravi smeri, kot je prikazano na spodnji sliki.

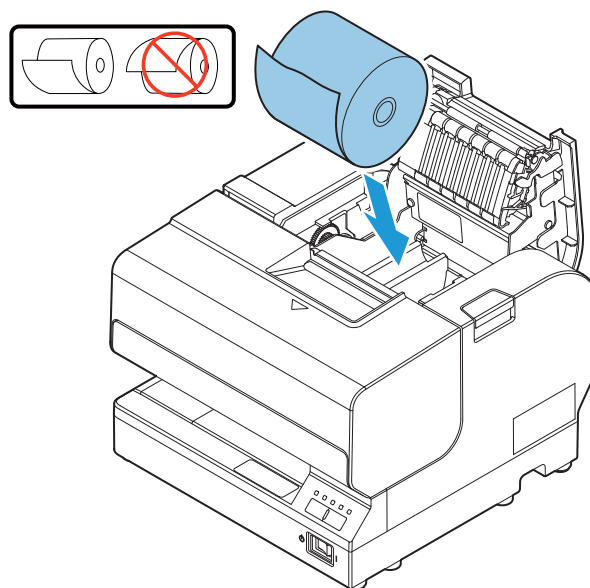

5. Preden zaprete pokrov, izvlecite vodilni rob zvitka papirja in oznako poravnajte, kot je prikazano na spodnji sliki.

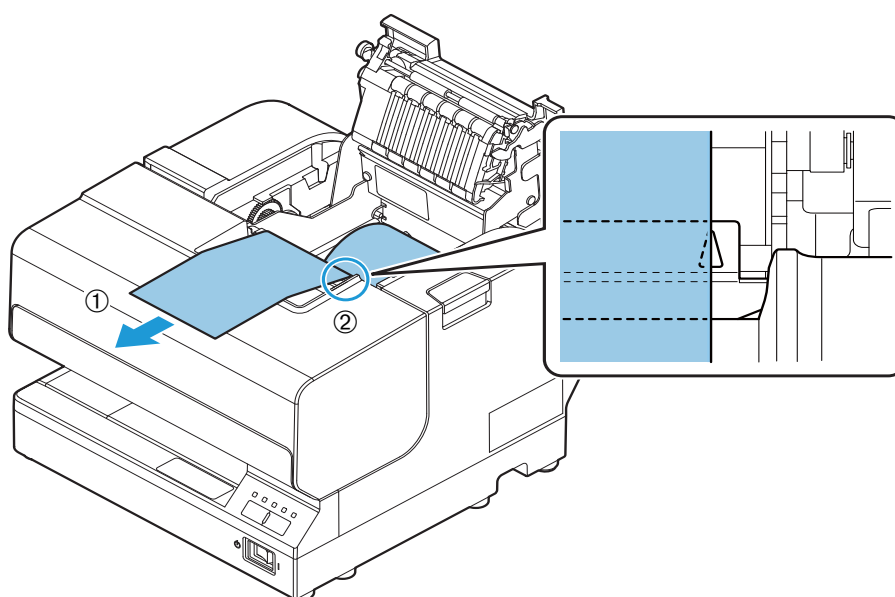

6. Zaprite pokrov zvitka papirja.
Tiskalnik bo samodejno podajal papir v zvitku, da papir napne in poravna.

Vstavljanje papirja za potrdila o plačilu (slip)

Opombe:

- Prepričajte se, da je papir gladek, ni nagrbančen ali upognjen in nima nobenih gub.
- Uporabljajte le enoslojni papir. Ne vstavljajte nobenega večslojnega papirja, saj lahko to povzroči zagozdenje papirja.
- Kopirnega papirja, ki je občutljiv na pritisk, se ne sme uporabljati, ker je tiskalnik brizgalni tiskalnik.
- Zvitek papirja mora biti nameščen enakomerno za tiskanje na papir za potrdila o plačilu (slip), da preprečite zagozdenje papirja.

Za namestitev papirja za potrdila o plačilu (slip) sledite spodnjemu postopku:

1. Prepričajte se, da je tiskalnik vklopljen.
2. Papir namestite tako, da se desni rob papirja stika z vodilom papirja na desni in vstavite papir za potrdila o plačilu (slip). Sklicujte se na nalepko z oznako, ki je nameščena na tiskalnik.

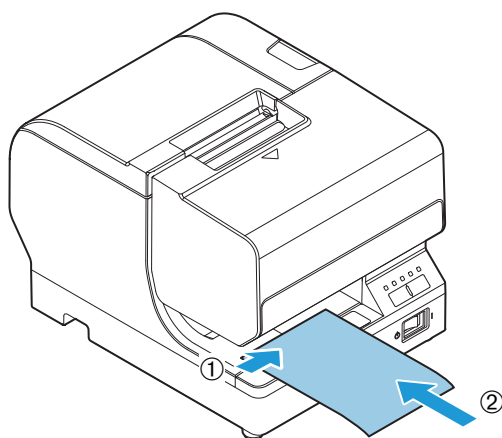

TM-J7200

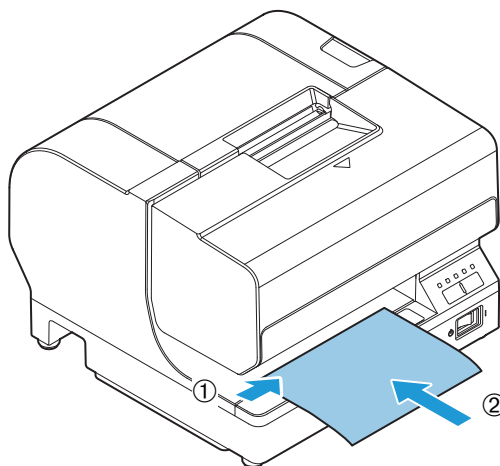

TM-J7700



Namestitev/Zamenjava kartuše

POZOR:

Preden namestite kartušo, pozorno preberite navodila za ravnanje.

( »Opozorila o tiskalnih kartušah« na strani 4, »Kartuša SJIC33P (K)« na strani 34)

Kartušo namestite/zamenjate tako, da sledite spodnjemu postopku.

1. Prepričajte se, da je tiskalnik vklopljen. ( »Vklapljanje/Izklapljanje« na strani 20)
2. Prepričajte se, da  (Črnilo) LED lučka sveti ali utripa.
3. Potegnite ročico, da odprete sprednji pokrov.

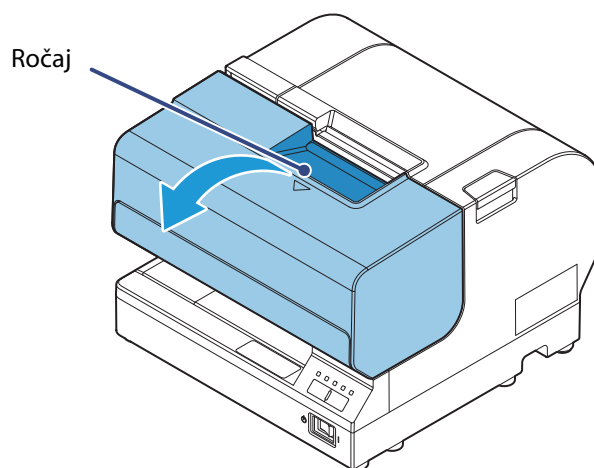

4. Pri zamenjavi odstranite rabljeno kartušo.

POZOR:

Prstov ne vtikajte v prostor za kartuše, saj se lahko poškodujete na ostrem ali štrlečem delu.

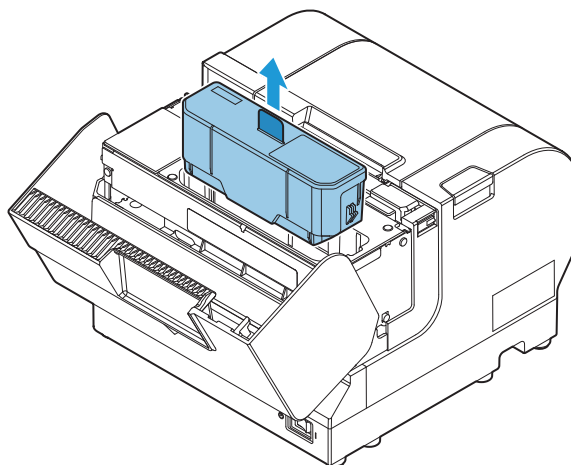

5. Embalažo kartuše pred odprtjem trikrat ali štirikrat pretresite.

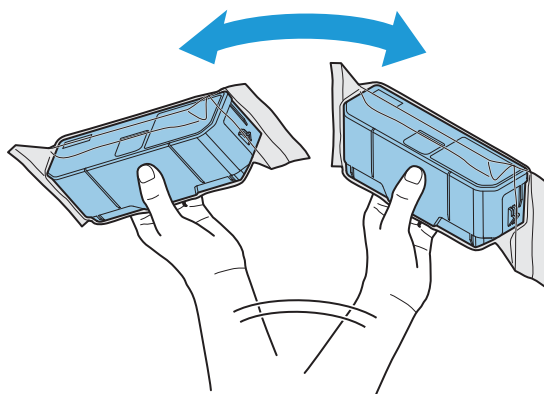

6. Novo kartušo vstavite od zgoraj in jo trdno, vendar previdno potisnite, dokler se ne zaskoči.

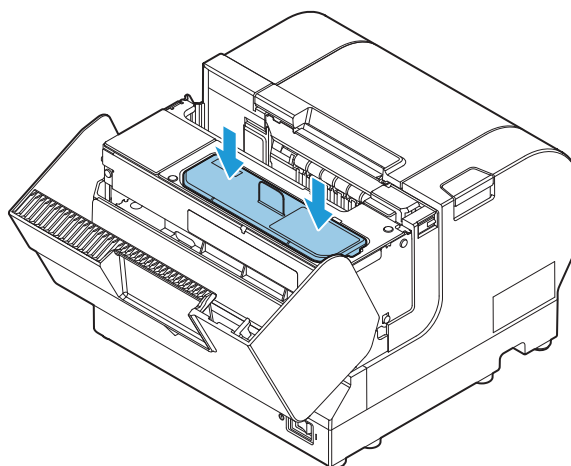

7. Jeziček potisnite navzdol v smeri puščice, preden zaprete sprednji pokrov.

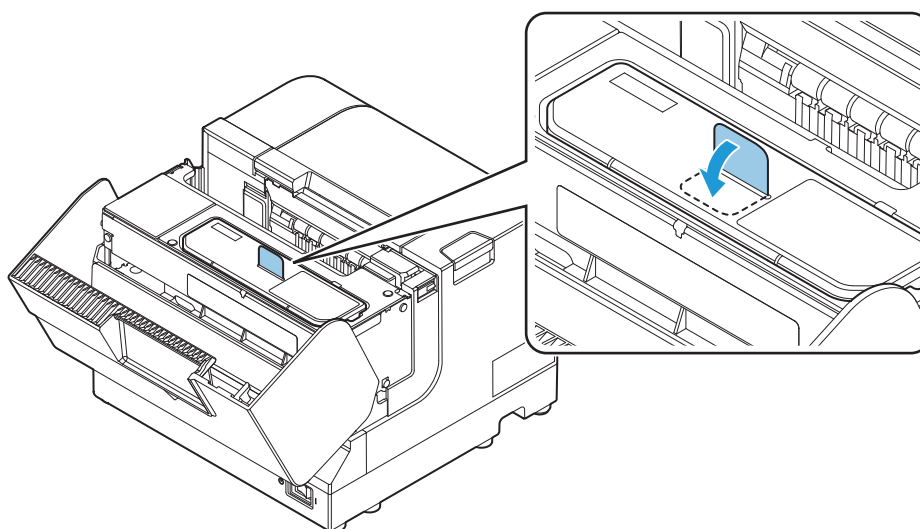

8. Zaprite sprednji pokrov.

⏻ (Črnilo) LED lučka se bo zdaj izklopila.

Ko je prvič nameščena kartuša, ⏻ (Napajanje) LED lučka utripa in prične se začetno polnjenje črnila.

Opombe:

Kartuša, priložena v embalažo izdelka, je uporabljena za začetno polnjenje črnila. Ko je kartuša nameščena prvič, tiskalnik za pripravo na tiskanje uporabi črnilo.

Da se črnilo napolni, traja vsaj dve minuti. Čas polnjenja črnila je odvisen od pogojev.

POZOR:

Med polnjenjem črnila nikoli ne odpirajte nobenega pokrova tiskalnika in tiskalnika ne izklopite (medtem ko utripa ⏻ (Napajanje) LED lučka). Če to storite med polnjenjem črnila, se bo porabila velika količina črnila, kar lahko zahteva zamenjavo kartuše pred zaključkom polnjenja.

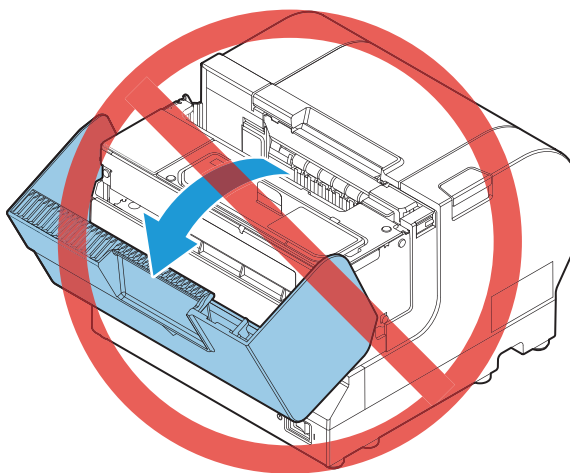

Ko se polnjenje črnila konča, ⏻ (Napajanje) LED lučka po tem, ko je utripala, sveti.



Izvedite preizkusno tiskanje, da preverite, če se tiskanje izvaja pravilno. (🔗 »Preizkusno tiskanje« na strani 27)

Preizkusno tiskanje

Tiskanje stanja tiskalnika lahko izvedete tako, da uporabite self-test (samopreizkus), s čimer preverite, ali so prisotne kakršnekoli napake pri tiskanju, kot je razsipanje točk.

Lahko uporabite nozzle check pattern (vzorec za preverjanje šob), ki se natisne, da preverite, ali je šoba zamašena.

Če želite izvesti self-test (samopreizkus), sledite spodnjemu postopku.

1. Prepričajte se, da je tiskalnik izklopljen. (☞ »Vklapljanje/Izklopljanje« na strani 20)
2. Vklopite med pritiskom na gumb  (Podajanje). Še naprej držite gumb  (Podajanje), dokler tiskalnik ne prične podajati zvitka papirja.
Stanje tiskalnika se natisne na zvitku papirja.
3. Preverite natisnjeni nozzle check pattern (vzorec za preverjanje šob).

Če se vzorec natisne normalno, so vse linije natisnjene pravilno, kot je prikazano na sliki levo spodaj. Izvedite čiščenje glave, če se zaradi zamašene šobe pojavijo prelomljene ali nenatisnjene črte, kot je prikazano na sliki desno spodaj.

<Normalno>

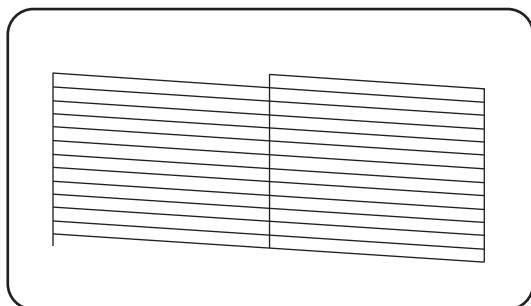

<Zamašena šoba>

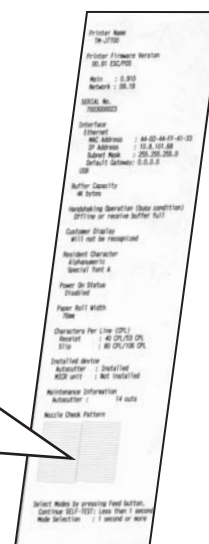
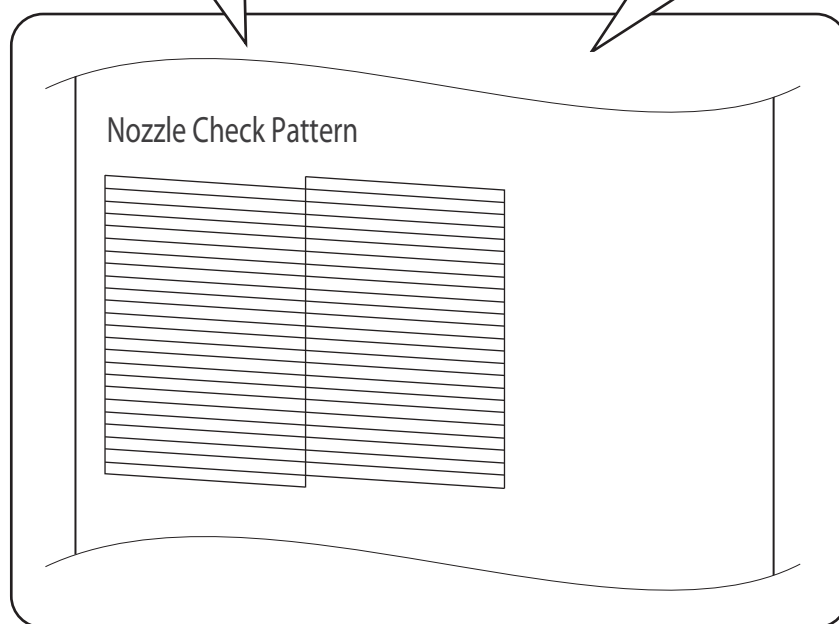
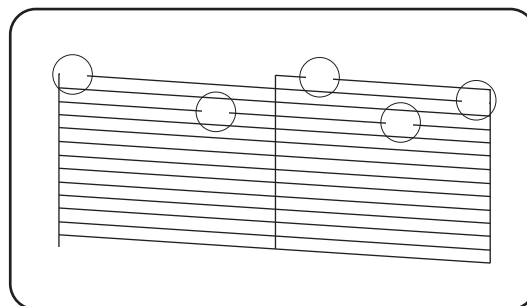

Vzdrževanje

Čiščenje ohišja tiskalnika

Pazite, da pred čiščenjem izklopite tiskalnik, ohišje pa obrišite s suho ali navlaženo krpo.



POZOR:

Izdelka nikoli ne čistite z alkoholom, bencinom, razredčilom ali podobnimi topili. Tako bi lahko poškodovali ali uničili njegove plastične in gumijaste dele.

Čiščenje tiskalne glave

Izvedite čiščenje glave, če rezultat tiskanja ni normalen, kot je prikazano na spodnji sliki.



ABC ABC





POZOR:

- Čiščenje glave traja eno do dve minuti. Med čiščenjem glave ne odpirajte nobenega pokrova in naprave ne izklopite.
- Ne pritisnite  gumba (Čiščenje), razen če se je pojavil problem s kakovostjo tiskanja. Nepotrebno čiščenje glave bo trošilo črnilo.

Za izvedbo čiščenja glave sledite spodnjemu postopku.

1. Prepričajte se, da je tiskalnik vklopljen. ( »Vklapljanje/Izklapljanje« na strani 20)
2.  Gumb (Čiščenje) pritisnite za več kot 3 sekunde.
 (Napajanje) LED lučka utripa in čiščenje glave se prične.

Ko se čiščenje glave konča,  (Napajanje) LED lučka ugasne in tiskalnik lahko opravlja normalno tiskanje.

Izvedite preizkusno tiskanje, da preverite, če se tiskanje izvaja pravilno. ( »Preizkusno tiskanje« na strani 27)

Sporočilo za zamenjavo vzdrževalnih delov

Naslednje sporočilo bo natisnjeno vsakič, ko je tiskalnik vklopljen, ko je vzdrževalni del (črpalna enota, enota za dovod črnila ali absorber odpadnih tekočin) blizu konca svoje življenjske dobe. Prosimo, da sledite navodilom v sporočilu.

Caution:

A maintenance part must be replaced.

Contact qualified service personnel.

Prevoz

Za prevoz tega tiskalnika upoštevajte spodnji postopek.

1. Odstranite zvitek papirja.

Opombe:

Kartušo pustite v tiskalniku. Prevoz tiskalnika z odstranjeno kartušo lahko povzroči razsipanje točk ali da se črnilo zalepi na notranjo stran ohišja.

2. Izklopite tiskalnik.
3. Preverite, da je  (Napajanje) LED lučka ugasnjena.
4. Odklopite napajalni kabel in vse druge kable.
5. Namestite zaščitne materiale in pritrдите trak, kot je prikazano na spodnji sliki.

TM-J7200

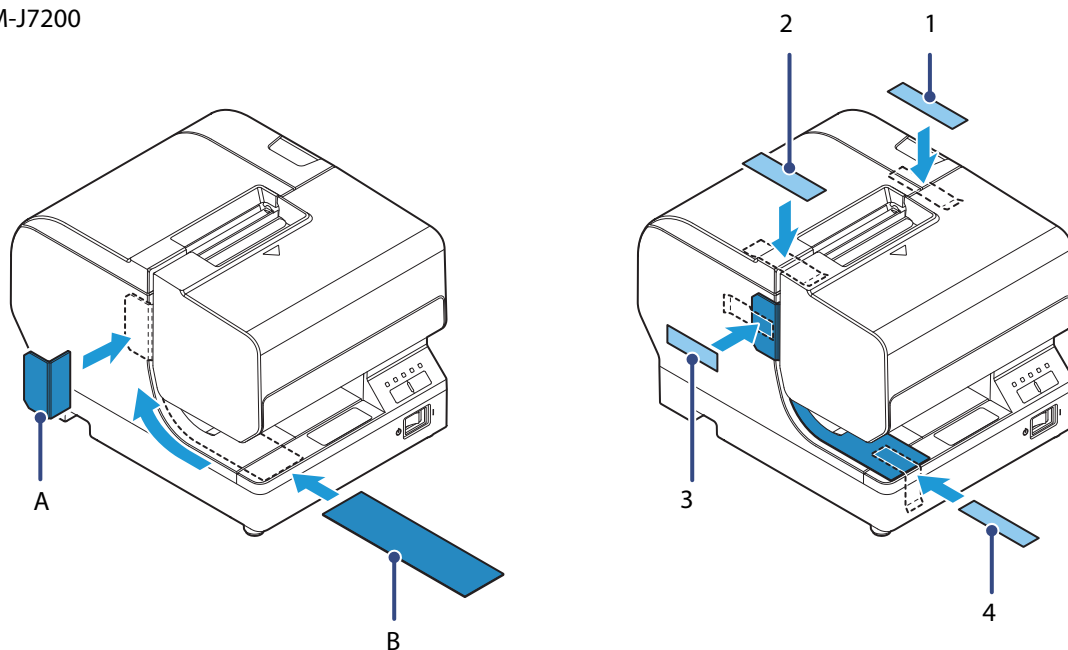

TM-J7700

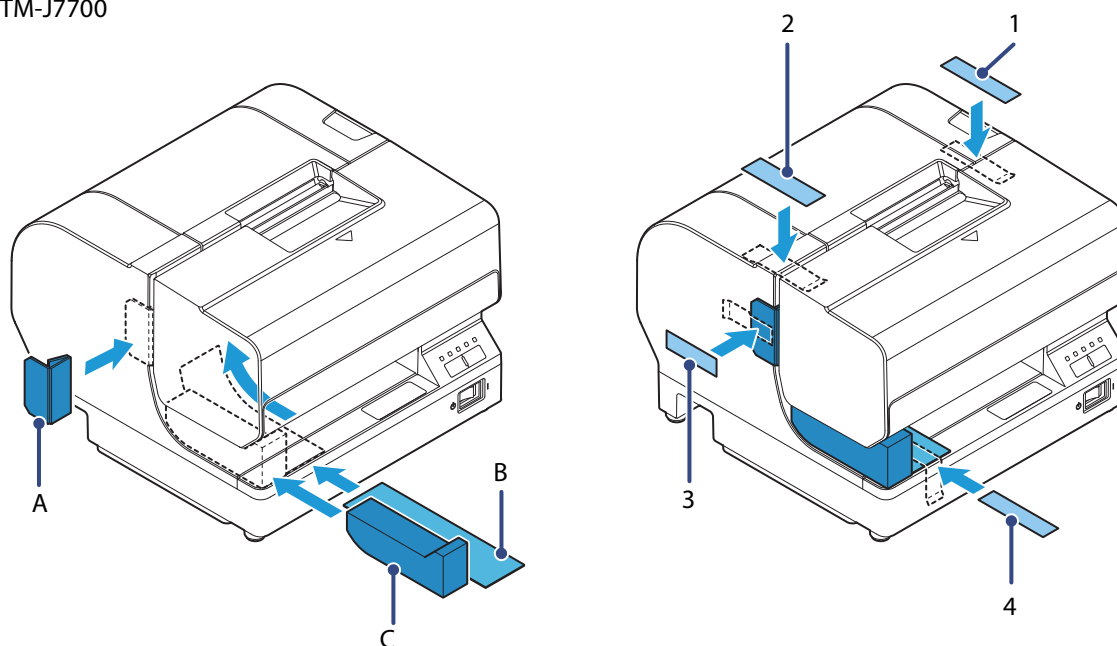

6. Tiskalnik ovijte z zaščitnim materialom za oblogo, da preprečite morebitne udarce med prevozom. Tiskalnik naj bo med pakiranjem in prevažanjem v pokončnem položaju in vodoravni legi.

Opombe:

Pri ponovnem prevažanju lahko pride do razsipanja točk. Če pride do razsipanja točk, izvedite čiščenje glave. (☞ »Čiščenje tiskalne glave« na strani 28)

Odpravljanje težav

! (Napaka) LED lučka utripa ali sveti

- Preverite, ali se je morda zataknil papir. Odstranite zagozdeni papir. (☞ »[Odstranjevanje zagozdenega papirja](#)« na strani 31)
- Preverite, ali je sprednji pokrov/pokrov zvitka papirja zaprt. Če je pokrov odprt, ga zaprite. (☞ »[Sprednja stran](#)« na strani 6)
- Izklopite napajanje, počakajte nekaj sekund in ga nato ponovno vključite. Če napaka ni odpravljena, se obrnite na osebje strokovno usposobljenega servisa.

Odstranjevanje zagozdenega papirja

Če se papir zatakne, ga nikoli ne skušajte na silo izvleči. Odprite pokrov in odstranite zagozdeni papir.

Za zvitke papirja:

1. Odprite pokrov zvitka papirja.
2. Odstranite papir, ki je povzročil zagozdenje papirja.

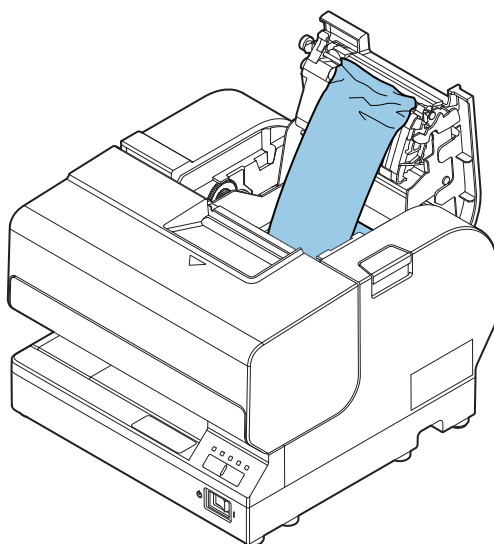

3. Ponovno nastavite zvitke papirja in zaprite pokrov.

Za posamezne liste:

1. Odprite sprednji pokrov.
2. Odstranite papir, ki je povzročil zagozdenje papirja.

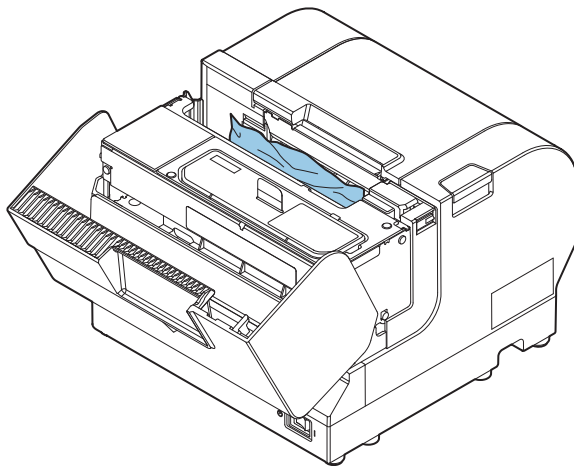

3. Zaprite sprednji pokrov.

Specifikacija

Postavka		Specifikacija	
Številka modela		TM-J7200	TM-J7700
Metoda tiskanja		Serijsko brizganje po metodi matričnih točk (Serial inkjet Dot Matrix Method) Enobarvno tiskanje (Črno)	
Podajanje papirja		Podajanje s trenjem v eni smeri	
Papir		Zvitkec papirja: Normalna kakovost papirja (uporabijo se lahko le enoslojni zvitki) Papir za potrdila o plačilu (slip): Normalna kakovost papirja (uporabi se lahko le enoslojni papir)	
Kartuša		Model: SJIC33P (K)	
Vmesnik	Ethernet	× 1 10BASE-T/100BASE-TX	
	USB	× 1 USB 2.0 Polna hitrost, tipa B	
Moč		Predpisani AC adapter PS-180 (model: M159E) Enosmerni tok 24 V ± 7%	
Poraba el. toka		Povprečna ocena: Prib. 1,8 A	
Poraba energije*	Med delovanjem	Prib. 15,9 W	
	V pripravljenosti	Prib. 1,8 W	
Temperatura/ vlažnost	Med delovanjem	Med delovanjem: 10 do 35°C Relativna vlažnost 20 do 80% (brez kondenzacije)	
	Med skladiščenjem	Nameščena kartuša: -20 do 40°C Relativna vlažnost 20 do 85% (brez kondenzacije) (Pri -20°C ali 60°C: do 12 ur)	
		Kartuša ni nameščena: -20 do 60°C Relativna vlažnost 5 do 85% (brez kondenzacije) (Pri -20°C ali 60°C: do 12 ur)	
Nadmorska višina		2.000 m ali manj	
Celotne dimenzije (Š × D × V)		195 × 260 × 188 mm	251 × 260 × 188 mm
Teža		Približno 5,1 kg (vključno s kartušo)	Približno 5,8 kg (vključno s kartušo)

*: Glede na pogoje delovanja Epson

Potrošni material

Kartuša SJIC33P (K)

Kartuša je specializirana za ta tiskalnik.

Priporočena je originalna kartuša

- ❑ Za optimalno delovanje tiskalnika je priporočljiva uporaba originalnih kartuš Epson. Uporaba neoriginalnih kartuš s črnilom Epson lahko negativno vpliva na kakovost tiskanja in prepreči, da bi tiskalnik dosegel največjo učinkovitost. Epson ne jamči za kakovost in zanesljivost neoriginalnih izdelkov Epson. Popravilo kakršnekoli škode ali okvare tega izdelka, ki je nastala zaradi uporabe neoriginalnih izdelkov Epson, ne bo brezplačno, tudi če garancija še velja.
- ❑ Prilagajanje barvnih nastavitev izdelka temelji na uporabi originalnih kartuš Epson. Uporaba neoriginalnih kartuš lahko povzroči zmanjšano kakovost tiskanja. Epson priporoča uporabo originalnih kartuš s črnilom Epson.

Dodatek

Prenos gonilnikov, orodij in priročnikov

Gonilnike tiskalnika, pripomočke in priročnike lahko prenesete z enega od naslednjih spletnih naslovov:

Stranke v Severni Ameriki lahko obišejo spletno mesto:

<http://www.epson.com/support/>

Stranke v drugih državah lahko obišejo spletno mesto:

<https://download.epson-biz.com/?service=pos>

Omejitev uporabe

Če ta izdelek uporabljate v namene, ki zahtevajo visoko zanesljivost/varnost, kot so transportne naprave, povezane z letalstvom, železniškim prometom, pomorstvom, avtomobilsko industrijo ipd.; naprave za preprečevanje nesreč; različne varnostne naprave ipd.; ali funkcijske/precizne naprave ipd., ga uporabljajte šele, ko ste v svoji zasnovi upoštevali načelo varne odpovedi (vse varovalne mehanizme pred izpadom) in načelo redundance (vse dodatne varnostne ukrepe) za ohranjanje varnosti in zanesljivosti celotnega sistema. Ker ta izdelek prvotno ni bil namenjen uporabi v okoljih, ki zahtevajo skrajno visoko stopnjo zanesljivosti/varnosti, kot so vesoljska oprema, glavne komunikacijske naprave, naprave za nadzor jedrske energije ali medicinske naprave, povezane z neposredno zdravstveno oskrbo, prosimo, da po popolnem ovrednotenju sami presodite o ustreznosti izdelka.

Opombe

- (1) Vse pravice pridržane. Nobenega dela te publikacije ne smete razmnoževati, shranjevati v sistemu za arhiviranje ali pošiljati v kakršni koli obliki, bodisi elektronsko, mehansko, s fotokopiranjem, snemanjem ali drugače, brez predhodnega pisnega dovoljenja družbe Seiko Epson Corporation.
- (2) Vsebina tega priročnika se lahko spremeni brez vnaprejšnjega obvestila.
- (3) Kljub skrbni pripravi teh navodil družba Seiko Epson Corporation ne prevzema odgovornosti za napake ali opustitve.
- (4) Proizvajalec prav tako ne prevzema nobene odgovornosti za škodo, ki bi nastala zaradi uporabe informacij iz tega dokumenta.
- (5) Niti družba Seiko Epson Corporation niti njene podružnice v nobenem primeru ne odgovarjajo kupcu tega izdelka ali tretjim osebam za kakršno koli škodo, izgube, stroške ali odhodke, ki jih kupec ali tretje osebe utrpijo kot posledico nesreče, napačne uporabe ali zlorabe tega izdelka, nedovoljenih sprememb, popravil ali predelav tega izdelka, ali (razen v ZDA) neupoštevanja navodil za uporabo in vzdrževanje, ki jih je izdala družba Seiko Epson Corporation.
- (6) Družba Seiko Epson Corporation ni odgovorna za škodo ali težave, ki so posledica uporabe dodatne opreme ali potrošnih materialov, ki niso originalni izdelki družbe Seiko Epson Corporation (Original Epson Products) oziroma jih ta družba ne odobri (Epson Approved Products).

Blagovne znamke

EPSON je registrirana blagovna znamka družbe Seiko Epson Corporation.

Exceed Your Vision je registrirana blagovna znamka družbe Seiko Epson Corporation.

Vse druge blagovne znamke so last njihovih ustreznih lastnikov in se uporabljajo le v namene identifikacije. Informacije o izdelku so predmet spreminjanja brez predhodnega obvestila.

©Seiko Epson Corporation 2017. Vse pravice pridržane.