

TM-T20II

Upute za uporabu

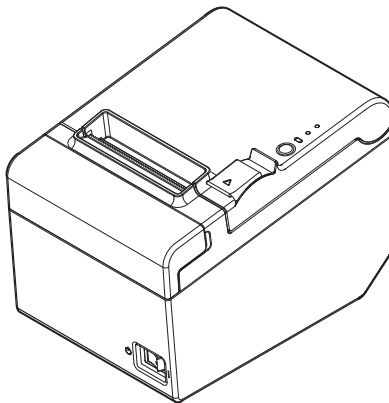

Sva prava su zadržana. Ni jedan dio ove publikacije ne smije se reproducirati, čuvati na sustavu za ponovno dohvaćanje ili emitirati u bilo kojem obliku, elektroničkom, mehaničkom, fotokopiranjem, snimanjem ili na bilo koji drugi način, bez prethodnog pismenog odobrenja iz Seiko Epson Corporation. Uz korištenje podataka koji se nalaze ovdje nije vezana patentna odgovornost. Iako su za vrijeme pripreme ove knjige poduzete sve mjere opreza, Seiko Epson Corporation neće snositi odgovornost ni za kakve greške ili propuste u njoj. Također neće snositi nikakvu odgovornost za štete koje nastanu zbog korištenja ovdje sadržanih podataka.

Ni Seiko Epson Corporation niti njezine podružnice neće snositi odgovornost kupcu ovog proizvoda ili trećoj strani za štete, gubitke, troškove ili izdatke koje pretrpi kupac ili treća strana zbog: nezgode, pogrešne upotrebe ili nepravilnog korištenja ovog proizvoda, kao i neovlaštenih izmjena, popravaka ili preinaka na proizvodu ili (sa izuzetkom SAD) nepridržavanja strogih uputa od Seiko Epson Corporation za rad i održavanje.

Seiko Epson Corporation neće snositi odgovornost ni za kakve štete ili probleme koji mogu nastati zbog korištenja bilo koje opcije ili potrošnog materijala osim onih koji su označeni kao originalni Epsonovi proizvodi ili Epsonovi potvrđeni proizvodi koje je odobrila Epson Seiko Corporation.

EPSON je registrirani zaštitni znak tvrtke Seiko Epson Corporation.

Exceed Your Vision registrirani je zaštitni znak ili zaštitni znak tvrtke Seiko Epson Corporation.

Svi drugi zaštitni znakovi vlasništvo su njihovih odgovarajućih vlasnika te se koriste samo u svrhu identifikacije.

Informacije o proizvodu podložne su promjeni bez prethodne najave.

OBAVIJEST:Sadržaj ovog priručnika podliježe promjenama bez prethodne najave.

©Seiko Epson Corporation 2013-2019. Sva prava pridržana.

Važne informacije o sigurnosti

Ovaj odjeljak predstavlja važne informacije čija namjera je osigurati sigurnu i efikasnu upotrebu ovog proizvoda. Pažljivo pročitajte ovaj odjeljak i spremite ga na pristupačno mjesto.

Ključ simbola

Simboli u ovom uputama prepoznaju se po razini njihove važnosti, kako je niže određeno. Pažljivo pročitajte sljedeće prije korištenja proizvoda.

UPOZORENJE:

Upozorenja se moraju ozbiljno shvaćati kako ne bi došlo do ozbiljne tjelesne ozljede.

OPREZ:

Izjave opreza moraju se poštivati kako biste izbjegle manje ozljede, oštećenja opreme ili gubitak podataka.



Napomena:

Napomene sadrže važne informacije i korisne naputke vezane za rad vaše opreme.

Sigurnosne mjere opreza

UPOZORENJE:

Isključite opremu odmah ako se iz uređaja dimi, iri čudan miris ili ako je neuobičajeno bučan. Nastavak korištenja može dovesti do požara ili električnog udara. Odmah iskopčajte opremu i kontaktirajte vašeg zastupnika ili servisni centar Seiko Epson radi savjeta.

Nikad ne pokušavajte sami popraviti proizvod. Nepravilno obavljen popravak može biti opasan.

Nikad ne rastavljajte i ne vršite preinake na proizvodu. Neovlašteno otvaranje proizvoda može dovesti do ozljede, požara ili električnog udara.

Pripazite da koristite propisani AC adapter. Priključak na neodgovarajući izvor napajanja može dovesti do požara.

Nikad ne ukopčavajte i ne iskopčavajte utikač s mokrim rukama. Time možete dovesti do teškoga električnog udara.

Ne priključujte više trošila na jednu električnu utičnicu (zidnu utičnicu). Dovodite električnu energiju u uređaj uvijek direktno iz klasične mrežne utičnice. Preopterećenje utičnice može dovesti do požara.

Pobrinite se da kabel električnog napajanja zadovoljava odgovarajuće sigurnosne standarde i da se na njemu nalazi priključak za sustav zaštite električnim uzemljenjem (PE priključak). U protivnom može doći do električnog udara.

Pažljivo postupajte s električnim kablovima. Nepravilno rukovanje može dovesti do požara ili električnog udara.

Nemojte koristiti kablove ako su oštećeni.

Nemojte vršiti preinake ili pokušavati izvesti popravke na kablovima.

Nemojte stavljati nikakve predmete na kablove.

Izbjegavajte prekomjerno savijanje, uvrtnje i povlačenje kablova.

Ne stavljajte kablove u blizini opreme za grijanje.

Provjerite prije ukopčavanja da li je kabel čist.

Provjerite da li je AC priključak čist prije nego u njega utaknete električni kabel.

Pripazite da kontakte i električni konektor utaknete cijelom dužinom do kraja. Koristite samo priloženi električni kabel. Nemojte koristiti priloženi kabel s drugim uređajima osim s onima za koje je propisan. To može dovesti do požara ili električnog udara.

Nikad nemojte međusobno lijepiti priključak za električno napajanje i električni kabel. U redovitim periodima iskopčajte utikač iz utičnice i očistite bazu njegovih električnih kontakata te prostor među njima. Ako u dužem vremenskom periodu ostavite električni utikač u električnoj utičnici, moglo bi doći do nakupljanja prašine među električnim kontaktima, što može izazvati kratki spoj i požar.

Vršite redovite provjere da utikač i utičnica za dovod napajanja nisu ovlaženi vodom ili sličnom tekućinom.

Ne dozvolite prodor stranih stvari u unutrašnjost uređaja. Prodor stranih predmeta može dovesti do požara.

Ako se po uređaju izlije voda ili koja druga tekućina, odmah iskopčajte kabel električnog napajanja i zatim kontaktirajte vašeg predstavnika ili servisni centar Seiko Epson radi savjeta. Nastavak korištenja može dovesti do požara.

Ne koristite aerosolne raspršivače koji sadrže zapaljivi plin u unutrašnjosti ili oko tog proizvoda. Time možete izazvati požar.

Ne priključujte telefonski vod na priključak za izvlačenje ladice; u protivnom pisač i telefonski vod mogu biti oštećeni.

OPREZ:

Nemojte priključivati kablove na način koji nije naveden u ovim uputama. Drukčije povezivanje može dovesti do oštećenja opreme i opekline.

Pripazite da uređaj postavite na čvrstoj, stabilnoj i vodoravnoj površini. Ovaj proizvod može se razbiti i izazvati ozljede ako padne.

Nemojte ga koristiti na mjestima na kojima ima puno vlage i prašine. Prekomjerna vlaga i prašina mogu dovesti do oštećenja opreme i požara.

Nemojte stavljati teške predmete na gornju stranu ovog proizvoda. Nikad nemojte stajati iznad ili se naginjati preko proizvoda. Uređaj može pasti ili se srušiti te dovesti lomova i moguće ozljede.

Pripazite da ne ozlijedite prste na ručnom rezaču

- Kad uklonite papir sa ispisom
- Kad obavite druge operacije kao što je ulaganje / zamjena koluta papira

Kako biste osigurali sigurnost, iskopčajte proizvod prije nego ga ostavite izvan upotrebe u dužem vremenskom periodu.

Natpisi opreza

Natpisi opreza na proizvodu označavaju sljedeće mjere opreza.

OPREZ:

Ne dirajte termičku glavu jer može biti vrlo vruća nakon ispisa.

Ograničenje upotrebe

Kad se ovaj proizvod koristi za primjene u kojima je potrebna visoka pouzdanost / sigurnost, kao što su transportni uređaji vezani uz zrakoplovstvo, željeznicu, moreplovstvo, automobile itd.; uređaji za prevenciju katastrofe; razni sigurnosni uređaji, itd.; ili funkcionalni / precizni uređaji itd.; ovaj uređaj smijete koristiti tek nakon razmatranja o unošenju mjera sigurnosti i zalihosti u vaš projekt kako biste zadržali sigurnost i ukupnu pouzdanost sustava. Budući da ovaj proizvod nije predviđen za korištenje u primjenama za koje je potrebna krajnja pouzdanost / sigurnost, kao kod opreme u zrakoplovstvu, osnovne komunikacijske opreme, opreme za upravljanje nuklearnim postrojenjima ili medicinske opreme koja nije neposredno vezana uz medicinsku skrb, itd., samo izvršite prosudbu prikladnosti ovog proizvoda nakon pune procjene.

Preuzimanje upravljačkih programa, alata i uputa

Najnovije verzije upravljačkih programa, alata i uputa mogu se preuzeti s jedne od sljedećih URL adresa.

Korisnici u Sjevernoj Americi idite na sljedeću web stranicu:
www.epson.com/support/

Korisnici u drugim zemljama idite na sljedeću web stranicu:
www.epson-biz.com/

Raspakiranje

Sljedeći predmeti nalaze se u pakiranju pisača standardne specifikacije. Ako je ikoja stavka oštećena, kontaktirajte predstavnika.

Napomena:

Ovisno o modelu uređaja, dodatna oprema u crtkanom okviru možda nije priložena. Oblik pribora varira između modela i područja.

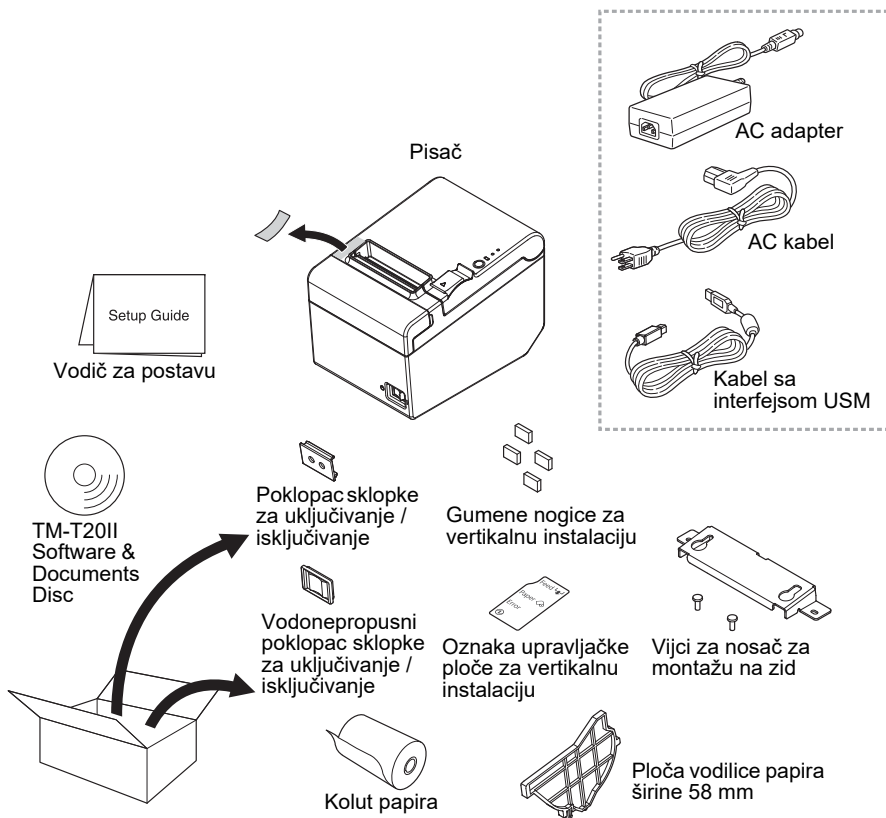

Naziv dijelova

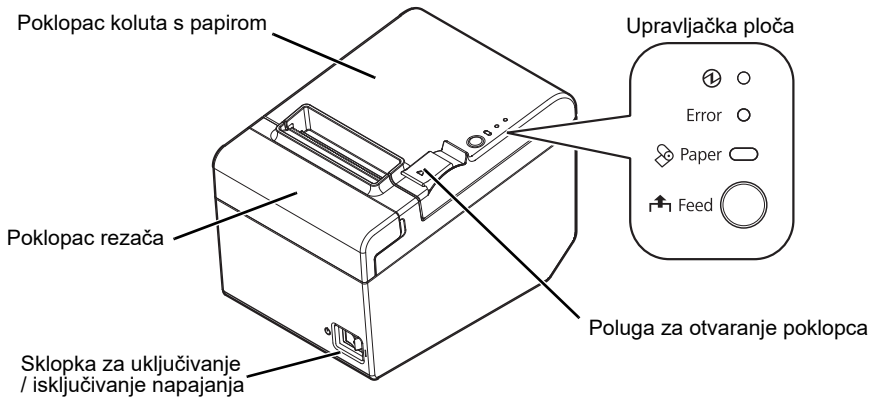

Upravljačka ploča

LED (napajanja)

Ova LED je uključena dok je pisač uključen.

LED Error

Ovim se prikazuje greška.

LED Paper

Uključena naznačuje nestanak papira. Treptanje označava pauzu.

Gumb Feed

Ovim gumbom uvlači se papir.

Priključivanje kablova

UPOZORENJE:

Pripazite da koristite isključivo propisani AC adapter [AC Adapter, C1 (Model: M235B)].

OPREZ:

Za serijsko sučelje koristite nulti kabel nultog modema.

Za USB sučelje nemojte uključivati pisač prije instalacije novoga uslužnog programa.

Prilikom korišćenja ethernet interfejsa (10Base-T/100Base-TX) ne povezivajte u konektor za ethernet kabel, telefonsku liniju ili kabel za povezivanje blagajne.

Ne priključujte se na električne utičnice koje su u blizini uređaja koji generiraju kolebanja napona ili električni šum. Osobito se držite dalje od uređaja koji u svom radu koriste velike elektromotore.

Nikad ne pokušavajte rastegnuti kablove kako biste omogućili priključivanje. Električni kabel mora cijelo vrijeme rada biti duljine koja je dovoljna za rad

1. Pripazite da pisač bude isključen.
2. Priključite kabel sučelja na pisač.
Za oblik svakog konektora pogledajte donju sliku. (Montirana sučelja razlikuju se od modela do modela pisača.)

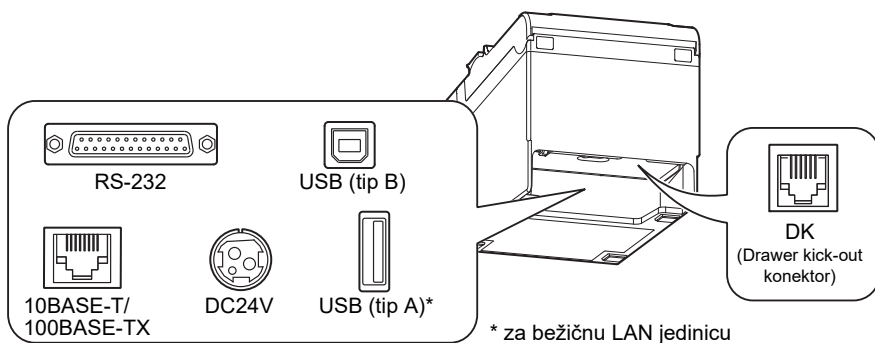

Napomena:

Kod povezivanja (spajanja) USB kablova pričvrstite ovaj kabel sa stezaljkom, što je prikazano na slici navedenoj dolje, kako bi se spriječilo olabavljanje kabela.

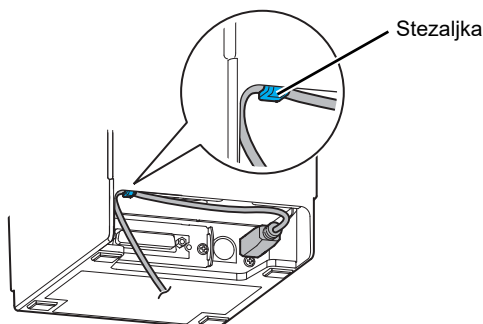

3. Priključite kabel sučelja na računalo.
4. Povežite (spojite) kabel za napajanje sa AC adapterom.
5. Povežite kabel za povezivanje AC adaptera u utičnicu za napajanje na printeru.

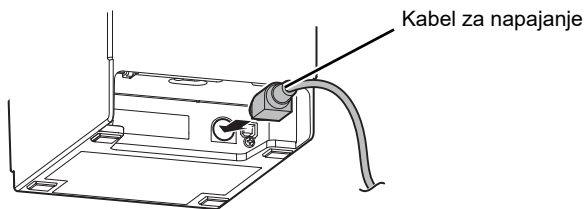

6. Umetnite utikač kabla za napajanje u mrežnu utičnicu.

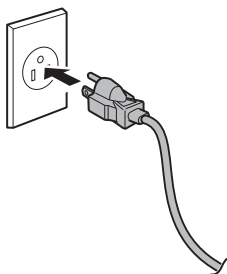

Instaliranje pisača

Pisač možete instalirati vodoravno na ravnu površinu (dok papir izlazi na gornjoj strani) ili vertikalno (dok papir izlazi na prednjoj strani). Također ga možete i objesiti na zid, uz pomoć isporučenog pribora.

⚠ OPREZ:

Poduzmite mjere za sprječavanje pomicanja pisača vibracijama tokom rezanja papira i prilikom korištenja ladice. Kao opcija je isporučena traka za pričvršćivanje.

Vertikalno instaliranje pisača

Kad pisač instalirate vertikalno, pobrinite se da na poklopac koluta papira pričvrstite isporučenu oznaku upravljačke ploče za vertikalnu instalaciju i da pričvrstite 4 gumene nogice u pravokutnim utorima na kućištu pisača, kao na slici dolje.

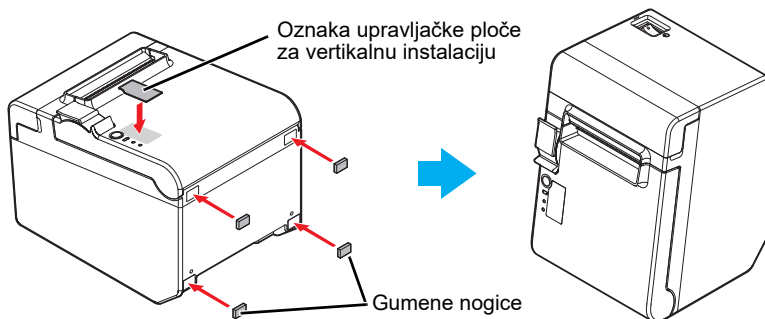

📎 Napomena:

Pisač možete instalirati tako da poklopca koluta papira bude u okomit na površinu za montažu, uz pomoć isporučenog nosača za zidnu montažu.

1. Pričvrstite oznaku upravljačke ploče za vertikalnu montažu, na poklopac koluta papira.
2. Na pisač instalirajte nosač za montažu na zid i pričvrstite ga uz pomoć 2 isporučena vijka.
3. Pričvrstite 2 gumene nogice u pravokutne utore na kućištu pisača, te pričvrstite 2 gumene nogice unutar zarezane linije na nosaču za vješanje.

4. Pisač postavite tako da strana s nosačem za montažu na zid bude okrenuta prema dolje.

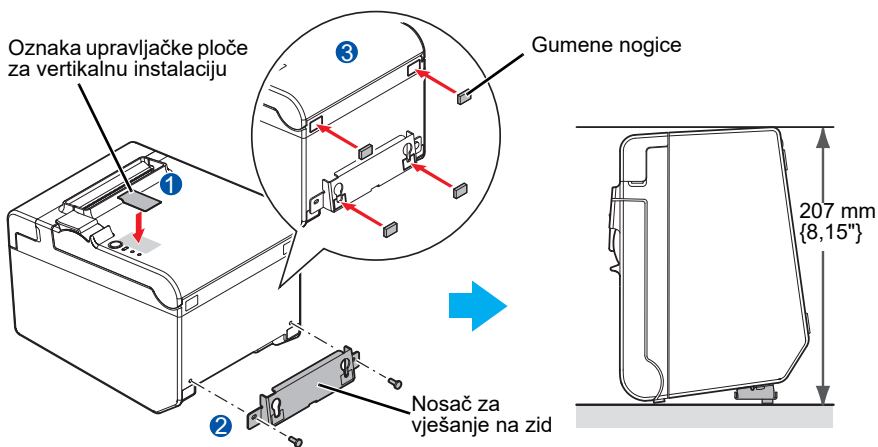

Vješanje pisača na zid

Za vješanje pisača na zid, pratite sljedeće korake.

⚠ OPREZ:

Za čvrsto pričvršćivanje pisača nosač za montažu na zid instalirajte na drveni, betonski ili metalni zid. Debljina zida mora iznositi 10 mm {0,4"} ili više.

Pripazite da koristite metalne vijke.

Vijci na strani zida moraju imati čvrstoću izvlačenja od 150 N (15,3 kp) ili više.

1. Instalirajte 2 vijka (promjer vijka: 4 mm {0,16"}, promjer glave: 7 do 9 mm {0,28 do 0,35"}) na zid uz razmak od 80 mm {3,15"} . Pobrinite se da duljina tijela vijka u zidu iznosi 10 mm {0,39"} ili više i da duljina izvan zida iznosi 3 do 4 mm {0,12 do 0,16"} .

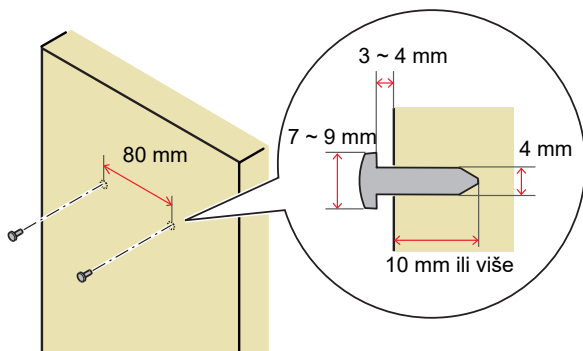

2. S pisača uklonite 2 instalirana vijka, kao na donjoj slici.

3. Na pisač instalirajte nosač za montažu na zid i pričvrstite ga uz pomoć vijaka uklonjenih u koraku 2.

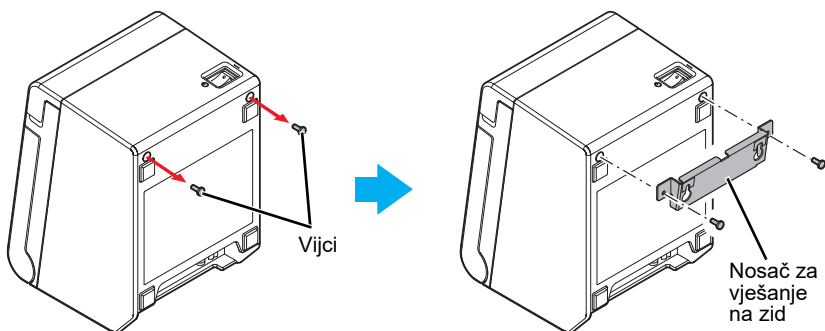

4. Poravnajte rupe na nosaču za montažu na zid s vijcima na zidu i čvrsto ih zakačite.

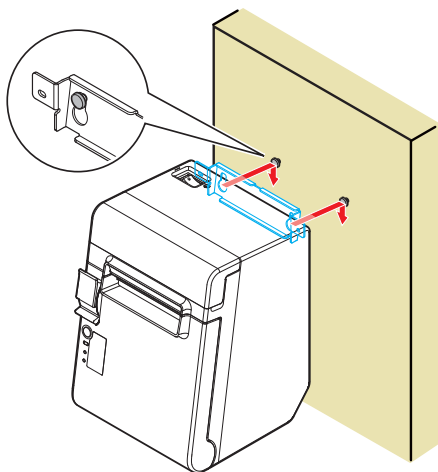

Montiranje koluta za papir

Slijedite korake u nastavku za instalaciju koluta papira.

1. Upotrijebite polugu za otvaranje poklopca kako bi se otvorio poklopac za kolut papira.

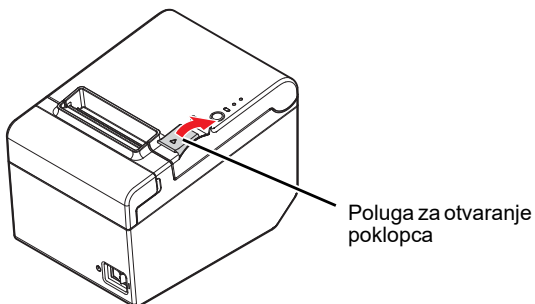

2. Izvadite iskorišteni kolut s papirom i umetnite novi kolut. Točan smjer papira prikazan je na donjoj slici.

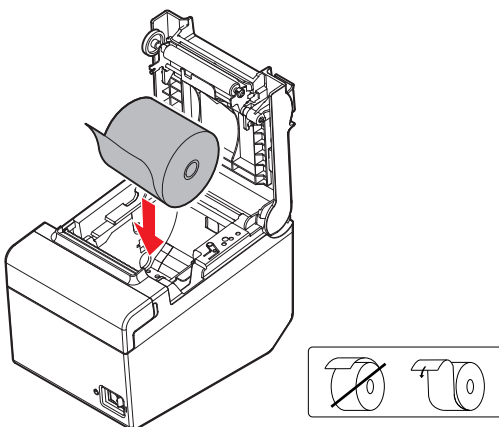

3. Izvucite nešto papira i zatvorite poklopac za kolut papira.
Kad je pisač uključen, papir s koluta se reže automatski.

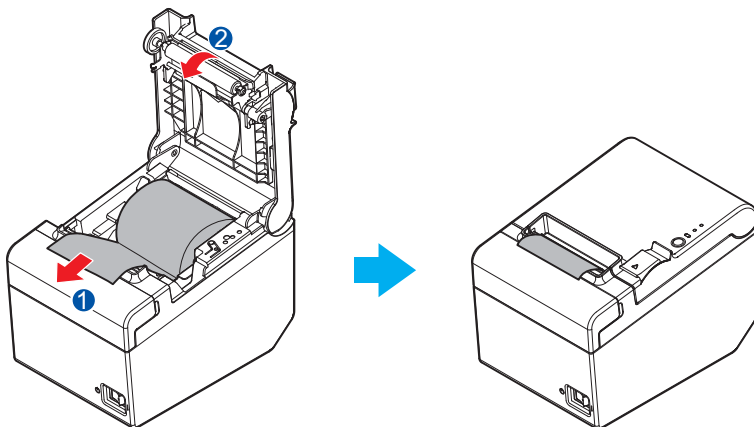

Promjena širine papira

Širinu papira možete promijeniti s 80 na 58 mm, montažom isporučene ploče vodilice papira širine 58 mm. Slijedite upute u nastavku kako biste promijenili širinu papira.

OPREZ:

Kad jednom promijenite širinu papira s 80 mm na 58 mm, više ga nećete moći vratiti natrag na 80 mm.

Pri promjeni širine papira pripazite da promjenu širine papira obavite u okviru uslužnog programa TM-T20II.

1. Otvorite poklopac koluta papira.
2. Poravnajte 3 izbočine na ploči vodilice papira širine 58 mm s pravokutnim rupama na pisaču i pritisnite je prema dolje.

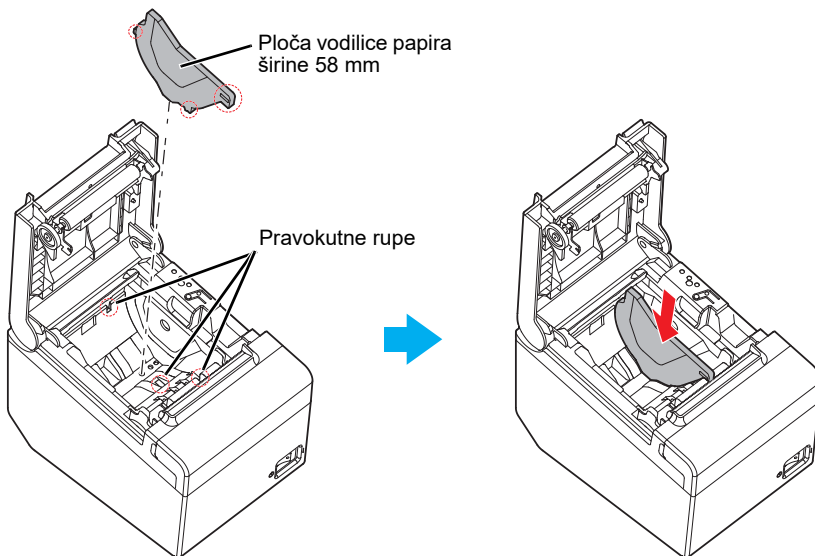

3. Instalirajte kolot s papirom.
4. Zatvorite poklopac koluta papira.

Postavljanje poklopca na sklopku za uključivanje / isključivanje

Priloženi poklopac sklopke za uključivanje osigurava da se sklopka za uključivanje ne može nehотиčno pritisnuti.

Sklopku za uključivanje i isključivanje moći ćete aktivirati uvlačenjem zašiljenog predmeta u rupice na poklopcu sklopke za uključivanje. Ako želite odvojiti poklopac, također koristite šiljasti predmet.

Također je isporučeno i vodonepropusni poklopca za sklopku za uključivanje/isključivanje. Ako želite koristiti te poklopce, montirajte ih kako je prikazano na donjoj slici.

UPOZORENJE:

Ako dođe do nezgode dok je postavljan poklopac sklopke za uključivanje / isključivanje, odmah iskopčajte kabel električnog napajanja. Produžena upotreba može dovesti do požara i električnog udara.

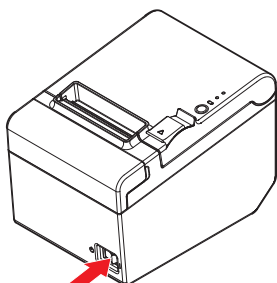

Poklopac sklopke za uključivanje / isključivanje

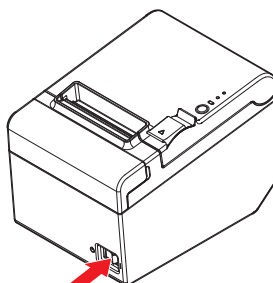

Vodonepropusni poklopac sklopke za uključivanje / isključivanje

Rješavanje problema

Nema svjetala na upravljačkoj ploči

Provjerite da li je kabel električnog napajanja ispravno priključen na pisač i utičnicu.

LED Error je uključen bez ispisa

- Provjerite da li je poklopac koluta papira zatvoren. Ako je otvoren, zatvorite ga.
- Ako je LED Paper **uključena**, provjerite je li kolut za papir pravilno montiran i da li je još ostalo papira na kolutu.

LED Error trepće bez ispisa

- Provjerite je li došlo do zaglavljivanja papira. Ako se papir zaglavio, uklonite zaglavljivi papir prema uputama na donjoj slici i postavite točno kolut novog papira.
- Ispis će se zaustaviti ako dođe do pregrijavanja glave i nastavit će se automatski čim se glava ohladi.
- U drugim slučajevima isključite pisač i nakon 10 sekundi ga opet isključite.

Kad dođe do zaglavljivanja papira

Kad dođe do zaglavljivanja papira nikad nemojte papir izvlačiti silom. Otvorite poklopac koluta papira i izvadite zaglavljeni papir.

  **OPREZ:**

Ne dirajte termičku glavu jer može biti vrlo vruća nakon ispisa.

Ako se poklopac koluta papira ne otvori, slijedite korake u nastavku.

1. Isključite pislač.
2. Umetnite prste u udubine na obje strane poklopca rezača i klizno ga pomaknite prema strelici na donjoj slici, da biste ga uklonili.

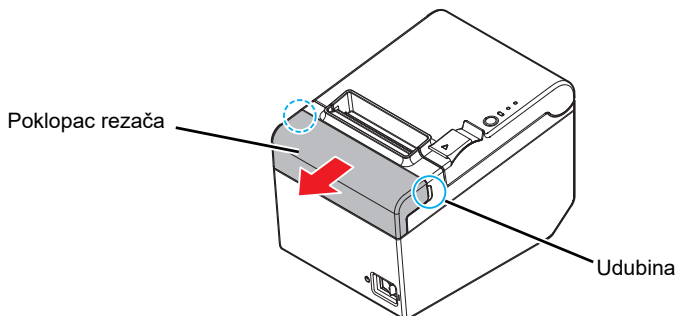

3. Okrećite gumb sve dok ne vidite trokut u otvoru. Na taj način vratit ćete nož rezača u normalan položaj. Pogledajte upute za rukovanje na stražnjoj strani poklopca rezača.

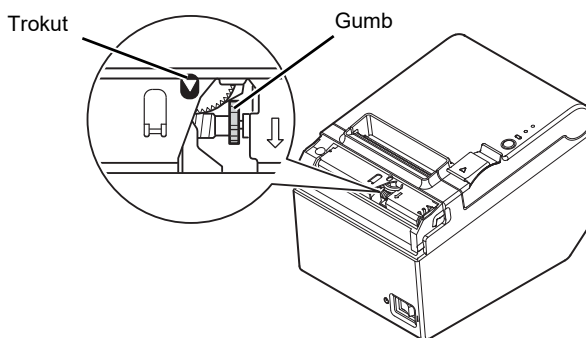

4. Instalirajte poklopac rezača.
5. Otvorite poklopac koluta papira i izvadite zaglavljeni papir.

Čišćenje

Čišćenje kućišta pisača

Pripazite da isključite pisač i obrišite nečistoću s kućišta pisača suhom ili vlažnom krpom.

⚠ OPREZ:

Proizvod nikad ne čistite alkoholom, benzinom, razrjeđivačem ili drugim takvim otapalima. Na taj način možete oštetiti ili razbiti dijelove koji su izrađeni od plastike i gume.

Čišćenje termičke glave

⚠ ⚠ OPREZ:

Nakon ispisa termička glava može biti vrlo vruća. Pazite da je ne dirate i pričekajte da se prije čišćenja ohladi.

Nemojte oštetiti termičku glavu dodirivanjem prostima ili kojim drugim tvrdim predmetom.

Isključite pisač, otvorite poklopac za kolut papira i očistite termičke elemente na termičkoj glavi pamučnim štapićem koji je natopljen u alkoholnom otapalu (etanol ili IPA).

Epson preporučuje redovito čišćenje termičke glave (općenito oko 3 mjeseca) kako biste zadržali kvalitetu ispisa.

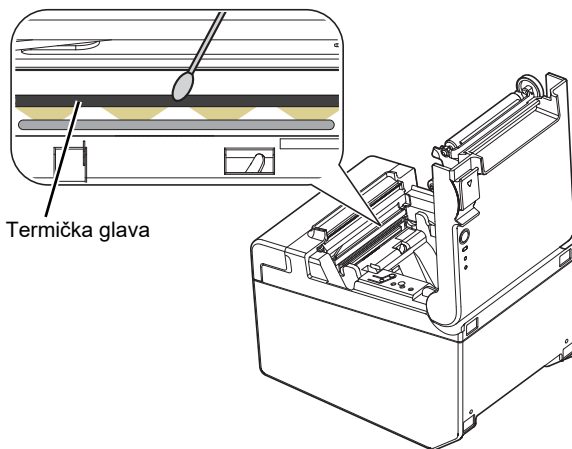

Specifikacije

		Širina papira 80 mm	Širina papira 58 mm [*]
Način ispisa		Termički linijski ispis	
Brzina ispisa		Maks. 200 mm/s {7.87"/s}; 53,3 lps (redka u sekundi) (pomeranje 3,75 mm {0.15"}) Barkod i 2D simbol: 100 mm/s {3.93"/s}	
		Gornje vrijednosti brzine su približne. Vrijednosti vrijede za ispis pisaca s gustoćom ispisa "Normalna" pri 25 °C {77 °F}. Brzina se podešava automatski u ovisnosti o dovedenom naponu i temperaturi glave.	
Kolut papira (jednoslojni)	Širina	79,5 mm ± 0,5 mm {3,13" ± 0,02"}	57,5 mm ± 0,5 mm {2,26" ± 0,02"}
	Promjer	Maksimalni vanjski promjer: 83 mm (3,27")	
	Kolut	Promjer koluta: Unutarnji: 12 mm (0,47"); Vanjski: 18 mm (0,71")	
Termička vrsta papira		NTP080-80	NTP058-80
Sučelje		Serijski: RS-232 Ethernet: 10BASE-T/100BASE-TX USB (tip B): Sukladnost: USB 2.0 Brzina prijenosa: Puna brzina (12 Mbps) USB (tip A): za bežičnu LAN jedinicu	
Potrošnja električne struje (pri 24 V)		1,5 A	
Temperatura		Radna: 5 do 45 °C {41 do 113 °F} Skladištenje: -10 do 50 °C {14 do 122 °F}, osim za papir	
Vlažnost		Radna: 10 do 90 % RV Skladištenje: 10 do 90 % RV, osim za papir	
Ukupne dimenzije		140 × 199 × 146 mm {5.75 × 5.51 × 7.83"} (Š × H × V)	
Težina (masa)		Približno 1,7 kg {3,74 lb}	

l/s: linija u sekundi dpi: točaka na 25,4 mm (točaka po inču)

*: Vrijednosti su ove kad se širina papira promijeni na 58 mm instalacijom ploče vodilice papira širine 58 mm i kad se širina papira podese uslužnim softverom za TM-T20II.

Za način instalacije ploče vodilice papira širine 58 mm, pogledajte "Promjena širine papira" na stranici 15.

WEEE (Waste Electrical and Electronic Equipment) Directive

This information only applies to customers in the European Union, according to Directive 2012/19/EU OF THE EUROPEAN PARLIAMENT AND OF THE COUNCIL OF 04 July 2012 on waste electrical and electronic equipment (WEEE) and legislation transposing and implementing it into various national legal systems, and to customers in countries in Europe, Middle East and Africa (EMEA) where they have implemented equivalent regulations.

For other countries, please contact your local government to investigate the possibility of recycling your product.



English

The crossed out wheeled bin label that can be found on your product indicates that this product should not be disposed of via the normal household waste stream. To prevent possible harm to the environment or human health please separate this product from other waste streams to ensure that it can be recycled in an environmentally sound manner. For more details on available collection facilities please contact your local government office or the retailer where you purchased this product.

Deutsch

Der Aufkleber mit durchgekrenzter Mülltonne an diesem Produkt weist darauf hin, dass dieses Produkt nicht im normalen Hausmüll entsorgt werden darf. Zur Vermeidung einer möglichen Beeinträchtigung der Umwelt oder der menschlichen Gesundheit und um zu gewährleisten, dass es in einer umweltverträglichen Weise recycelt wird, darf dieses Produkt nicht in den Hausmüll gegeben werden. Informationen zu Entsorgungseinrichtungen erhalten Sie bei der zuständigen Behörde oder dem Geschäft, in dem Sie dieses Produkt erworben haben.

Français

L'étiquette apposée sur ce produit et représentant une poubelle barrée indique que le produit ne peut être mis au rebut avec les déchets domestiques normaux. Afin d'éviter d'éventuels dommages au niveau de l'environnement ou sur la santé, veuillez séparer ce produit des autres déchets de manière à garantir qu'il soit recyclé de manière sûre au niveau environnemental. Pour plus de détails sur les sites de collecte existants, veuillez contacter l'administration locale ou le détaillant auprès duquel vous avez acheté ce produit.

Italiano

L'etichetta con il contenitore barrato applicata sull'imballo indica che il prodotto non deve essere smaltito tramite la procedura normale di smaltimento dei rifiuti domestici. Per evitare eventuali danni all'ambiente e alla salute umana, separare questo prodotto da altri rifiuti domestici in modo che possa essere riciclato in base alle procedure di rispetto dell'ambiente. Per maggiori dettagli sulle strutture di raccolta disponibili, contattare l'ufficio competente del proprio comune o il rivenditore del prodotto.

Español

La etiqueta de un contenedor tachado que hallará en su producto indica que este producto no se puede tirar con la basura doméstica normal. Para impedir posibles daños medioambientales o para la salud, separe este producto de otros canales de desecho para garantizar que se recicle de una forma segura para el medio ambiente. Para más información sobre las instalaciones de recolección disponibles, dirijase a las autoridades locales o al punto de venta donde adquirió este producto.

Português

A etiqueta com o símbolo de um contentor de lixo traçado com uma cruz que aparece no produto indica que este produto não deve ser deixado fora juntamente com o lixo doméstico. Para evitar possíveis danos no ambiente ou na saúde pública, por favor separe este produto de outros lixos; desta forma, terá a certeza de que pode ser reciclado através de métodos não prejudiciais ao ambiente. Para obter mais informações sobre os locais de recolha de lixo disponíveis, contacte a sua junta de freguesia, câmara municipal ou local onde comprou este produto.

Nederlands

Op uw product is een label van een rolcontainer met een kruis erdoor aangebracht. Dit label wil zeggen dat dit product niet bij het normale huishoudelijk afval mag worden ingezameld. Om eventuele schade aan het milieu of de gezondheid van de mens te voorkomen moet dit product gescheiden van al het ander afval worden ingezameld, zodat het op een verantwoorde wijze kan worden verwerkt. Voor meer informatie over uw lokale afvalinzameling wendt u zich tot uw gemeente of de leverancier bij wie u dit product hebt gekocht.

Dansk

Etiketten med et kryds over skraldespanden på hjul, der sidder på produktet, angiver, at dette produkt ikke må bortskaffes sammen med almindeligt husholdningsaffald. For at beskytte miljøet og helbred skal dette produkt bortskaffes separat, så det kan genbruges på en måde, der er god for miljøet. Kontakt de lokale myndigheder eller den forhandler, hos hvem du har købt produktet, vedrørende steder, hvor du kan aflevere produktet.

Suomi

Laite on merkitty jäteastia-symbolilla, jonka yli on vedetty rasti. Tämä tarkoittaa, ettei laitetta saa hävittää normaalin talousjätteen mukana. Älä hävitä laitetta normaalin jätteen seassa vaan varmista, että laite kierrätetään ympäristöystävällisellä tavalla, jottei ympäristölle tai ihmisille aiheudu vahinkoa. Lisätietoja kierrätyksestä ja keräyspisteistä saa ottamalla yhteyttä paikallisiin viranomaisiin tai jälleenmyyjään, joita laite ostettiin.

Svenska

Symbolen med en överkorsad soptunna innebär att denna produkt inte får kastas i vanligt hushållsavfall. För att skydda miljön ska denna produkt inte kastas tillsammans med vanligt hushållsavfall utan lämnas för återvinning på tillbörligt sätt. För mer information om uppsamlingsplatser kontakta din lokala myndighet eller den återförsäljare där du har köpt produkten.

Norsk

Det er krysset over merket av beholderen på hjul som vises på produktet, som angir at dette produktet ikke skal kastes sammen med vanlig husholdningsavfall. Hold dette produktet atskilt fra annet avfall slik at det kan resirkuleres på en miljømessig forsvarlig måte og dermed forhindre eventuell skade på miljøet eller helse. Hvis du vil ha mer informasjon om hvor produktet kan leveres inn, kontakter du kommunale myndigheter eller forhandleren der du kjøpte dette produktet.

Česky

Štítek s přeškrtnutým odpadkovým košem na kolečkách, který lze nalézt na výrobku, označuje, že tento produkt se nemá likvidovat s běžným domovním odpadem. V zájmu ochrany životního prostředí a lidského zdraví zlikvidujte tento výrobek jako tříděný odpad, který se recykluje způsobem šetrným k životnímu prostředí. Podrobnější informace o sběrných dvorech pro tříděný odpad získáte na obecním úřadě nebo u prodejce, u kterého jste příslušný výrobek zakoupili.

Magyar

A termékén található, áthúzott szemetest ábrázoló címke azt jelzi, hogy ezt a terméket nem szabad a rendes háztartási szeméttel együtt kidobni. Az esetleges környezeti- vagy egészségkárosodást megelőzendő, kérjük, hogy ezt a terméket a többi szeméttől elkülönítve helyezze el, és biztosítsa, hogy azt környezetbarát módon újrahasznosítsák. A rendelkezésére álló begyűjtő létesítményekről kérjük tájékozódjon a megfelelő helyi állami szerveknél vagy a viszonteladónál, ahol a terméket vásárolta.

Polski

Symbol przekreślonego kosza znajdujący się na produkcie oznacza, że nie może on być utylizowany razem z normalnymi odpadami z gospodarstwa domowego. Aby zapobiec potencjalnemu zagrożeniu dla środowiska lub zdrowia ludzkiego, produkt ten należy odseparować od reszty odpadów z gospodarstwa domowego i utylizować w ekologicznie właściwy sposób. Szczegółowe informacje na temat punktów zbiórki odpadów można uzyskać w lokalnych urzędach lub u sprzedawcy danego produktu.

Slovensky

Štítko s přeškrtnutým odpadkovým košom na kolieskach, ktorý je možné nájsť na výrobku, označuje, že tento produkt sa nemá likvidovať s bežným komunálnym odpadom. V záujme ochrany životného prostredia a ľudského zdravia zlikvidujte tento výrobok ako triedený odpad, ktorý sa recykluje spôsobom šetrným k životnému prostrediu. Podrobnejšie informácie o zberných dvoch pre triedený odpad získate na obecnom úrade alebo u predajcu, u ktorého ste príslušný výrobok zakúpili.

Slovenski

Prečrtan koš za smeti na etiketi, katero lahko najdete na vašem izdelku, pomeni, da tega izdelka ne smete odvreči podobno kot vse ostale smeti. Da bi preprečili morebitne škodljive vplive na okolje ali zdravje, ločite izdelek od vseh ostalih in poskrbite, da bo recikliran na okolju prijazen način. Natančne informacije o tem, kje se nahajajo primerna odlagališča, pridobite v vašem krajevnem uradu ali pri prodajalcu.

Eesti

Teie tootele kleebitud tähis, mis kujutab ratastega prügikonteinerit, millele on rist peale tõmmatud, keelab toote kõrvaldamise majapidamisjäätmetega samasel viisil. Keskkonnale või inimeste tervisele tekitatava võimaliku kahju vältimiseks eraldage toote teistest jäätmetest, et tagada selle kindluskasutamise keskkonnasäästlikul viisil. Kui soovite saada rohkem teavet võimalike kogumispunktide kohta, võite ühendust kohaliku omavalituse ametnikuga või teile toote müünud jaemüüjaga.

Lietuviški

Užbraukta ratuota šiukšliadėžės etiketė, kurią rasite ant jūsų produkto, reiškia, kad šis produktas neturėtų būti išmestas kartu su įprastinėmis buitinėmis šiukšlėmis. Siekiant išvengti galimos žalos aplinkai bei žmonių sveikatai, prašome atskirti šį produktą nuo kitų atliekų, ir įstikinti, kad jis būtų perdirbtas aplinkai nepavojingiu būdu. Jei reikia išsamesnės informacijos apie atliekų surinkimo ypatumus, prašome kreiptis į savo vietos valdžios įstaigas arba į mažmeninį pardavėją, iš kurio jūs įsigijote šį produktą.

Latviski

Markējums ar pārsvītrotu atkritumu tvertni uz rītenīšiem, kas redzams uz izstrādājuma, norāda, ka šo izstrādājumu nedrīkst likvidēt kopā ar parastajiem sadzīves atkritumiem. Lai novērstu iespējamu kaitējumu videi vai cilvēku veselībai, lūdz, atdaliet šo izstrādājumu no citiem atkritumiem, tādējādi nodrošinot tā atbilstošu pārstrādi videi drošā veidā. Papildinformācijai par pieejamajām atkritumu savākšanas iespējām, lūdz, sazināties ar vietējo pašvaldību vai mazumtirgotāju, no kura jūs iegādājāties šo izstrādājumu.

Ελληνικά

Η διαγραμμένη ετικέτα του τροχοφόρου κάδου απορριμμάτων που θα βρείτε πάνω στο προϊόν σας υποδεικνύει ότι αυτό το προϊόν δεν πρέπει να απορριπτεί μέσω του κανονικού δικτύου αποκομιδής οικιακών απορριμμάτων. Για να αποτρέψετε πιθανές επιπτώσεις στο περιβάλλον ή την ατομική υγεία, παρακαλούμε να διαχωρίσετε αυτό το προϊόν από άλλα δίκτυα αποκομιδής ώστε να διασφαλιστεί ότι είναι δυνατή η ανακύκλωση του με έναν περιβαλλοντικά θεμιτό τρόπο. Για περισσότερες πληροφορίες σχετικά με τις διαθέσιμες δυνατότητες συλλογής απορριμμάτων, παρακαλούμε να επικοινωνήσετε με την τοπική κυβερνητική αρχή ή το κατάστημα λιανικής από όπου αγοράσατε αυτό το προϊόν.

Türkçe

Ürününüzün üzerinde bulunan çarpi işaretli tekerlekli kutu etiketi, bu ürünü normal ev atık sistemi vasıtasıyla elden çıkarılmaması gerektiğini gösterir. Çevreye ve insan sağlığına zarar veremeyi önlemek için, lütfen bu ürünü çevreye zarar veremeyecek şekilde geri dönüştürme tabii tutulmak üzere diğer atıklarından ayırın. Mevcut toplama tesisleri ile ilgili ayrıntılı bilgi edinmek için, yerel devlet makamlarıyla veya bu ürünü satın aldığınız satıcıyla irtibata geçin.

Română

Eticheta arătând un coș de gunoi tăiat cu două linii încrucișate, care poate fi găsită pe produs, indică faptul că acesta nu trebuie aruncat la gunoi laolaltă cu gunoii menajer. Pentru a evita posibila degradare a mediului înconjurător sau a sănătății umane, colectați separat acest produs de gunoii menajer pentru a vă asigura că poate fi reciclat într-un mod ecologic. Pentru mai multe detalii privind punctele disponibile de colectare, contactați autoritățile locale sau comerciantul de la care ați achiziționat acest produs.

Български

Етикетът, представяващ зачертано кошче за боклук в кръг, който можете да видите върху вашия продукт, означава, че този продукт не трябва да се изхвърля заедно с обикновените домакински отпадъци. За предпазване от евентуални щети върху околната среда или човешкото здраве, моля, отделете този продукт от останалите отпадъци, за да се гарантира, че той ще бъде рециклиран по екологично съобразен начин. За повече информация относно наличните места за събиране на отпадъци, моля, свържете се с местните власти или търговеца, от когото сте закупили този продукт.

Hrvatski

Oznaka prekržižene kante za otpad koja se nalazi na vašem proizvodu znači da se ovaj proizvod ne smije odlagati u obično kućno smeće. Da bi se spriječili negativni učinci na okoliš ili ljudsko zdravlje odvojite ovaj proizvod od ostalog otpada da bi se osiguralo njegovo recikliranje na ekološki prihvatljiv način. Više pojedinosti o dostupnim reciklažnim dvorištima zatražite u uredu lokalne samouprave ili od prodavača od kojeg ste kupili ovaj proizvod.

Македонски

Прецртаната ознака во круг за кантата што е прикажана на производот посочува дека овој производ не смеа да се фрла со редовниот домашен отпад. За да спречите можни штети за животната средина или по здравјето на луѓето, одвојте го овој производ од другиот домашен отпад за да обезбедите негово рециклирање на начин којшто нема да ѝ наштети на животната средина. Контактирајте со општинската канцеларија или со продавачот каде што го купувате овој производ за повеќе детали околу достапните собирни локации.

Srpski

Okrugla oznaka sa precrtanom kantom za odlaganje otpada koja se nalazi na proizvodu znači da se ovaj proizvod u priložene baterije ne smeju odlagati u otpad na uobičajen način. Da bi se sprečilo štetan uticaj na okolinu ili na zdravlje ljudi, odvojite ovaj proizvod i njegove baterije od ostalog otpada kako bi se oni reciklirali na ekološki prihvatljiv način. Za više detalja o mestima za reciklažu obratite se lokalnoj samoupravi ili prodavcu od koga ste kupili ovaj proizvod.