

# TM-T20II

## Manuale dell'utente

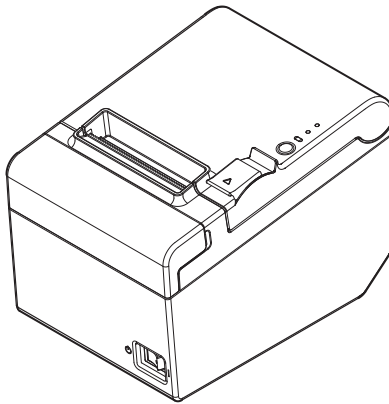

Tutti i diritti riservati. Nessuna parte di questa pubblicazione può essere riprodotta, memorizzata in un sistema di reperimento, né trasmessa in qualsiasi forma o con qualsiasi mezzo (elettronico, meccanico, fotocopia, registrazione o altro) senza la preventiva autorizzazione scritta della Seiko Epson Corporation. Viene esclusa ogni responsabilità di brevetto rispetto all'uso delle informazioni contenute in questa pubblicazione. Sebbene sia stata osservata ogni precauzione durante la preparazione della presente, Seiko Epson Corporation non si assume alcuna responsabilità per eventuali errori od omissioni. Inoltre l'azienda non si assume alcuna responsabilità per i danni derivanti dall'uso delle informazioni contenute in questa pubblicazione.

Né la Seiko Epson Corporation, né alcuna delle sue affiliate, sarà ritenuta responsabile verso l'acquirente di questo prodotto, o terze parti, di eventuali danni, perdite, costi o spese sostenuti dall'acquirente o terze parti risultanti da: incidente, uso improprio o abuso di questo prodotto, o da modifiche non autorizzate, riparazioni, alterazioni a questo prodotto, oppure (esclusi gli Stati Uniti d'America) dalla totale inosservanza delle istruzioni per l'uso e la manutenzione impartite dalla Seiko Epson Corporation.

La Seiko Epson Corporation non sarà responsabile di alcun danno o problema insorto dall'uso di qualsiasi accessorio opzionale o di prodotti consumabili diversi da quelli designati dalla Seiko Epson Corporation come Prodotti originali Epson o Prodotti approvati dalla Epson.

EPSON è un marchio commerciale registrato di Seiko Epson Corporation.

Exceed Your Vision è un marchio commerciale registrato o un marchio commerciale di Seiko Epson Corporation.

Tutti gli altri marchi commerciali sono di proprietà dei rispettivi titolari e utilizzati solo a scopo identificativo. Le informazioni sui prodotti sono soggette a modifica senza preavviso.

**AVVISO:** il contenuto di questo manuale è soggetto a cambiamenti senza preavviso.

©Seiko Epson Corporation 2013-2019. Tutti i diritti riservati.

## **Precauzioni di sicurezza**

Questa sezione presenta informazioni importanti per l'uso efficiente e sicuro di questo prodotto. Leggere attentamente questa sezione e conservare queste informazioni in un posto accessibile.

### **Spiegazione dei simboli**

I simboli usati in questo manuale sono identificati in base al loro grado di importanza, come definito qui sotto. Prima di maneggiare il prodotto, leggere attentamente questa sezione.



#### **AVVERTENZA:**

*Seguire attentamente le note di avvertenza per evitare gravi infortuni alle persone.*



#### **ATTENZIONE:**

*Osservare le note di attenzione per evitare infortuni alla propria persona, danni all'unità o perdita di dati.*



#### **Nota:**

*le note contengono dei consigli importanti ed utili per il funzionamento dell'unità.*

## **Precauzioni di sicurezza**



#### **AVVERTENZA:**

*Spegnere immediatamente l'unità se produce fumo, un odore strano o un rumore inconsueto. L'uso continuato potrebbe costituire causa d'incendio o di scosse. Staccare immediatamente la spina dell'unità e rivolgersi al rivenditore o alla Seiko Epson per assistenza in merito.*

*Non riparare mai da soli questa unità. La riparazione impropria potrebbe creare un pericolo.*

*Non smontare né modificare mai questo prodotto. La manomissione del prodotto potrebbe causare lesioni personali, incendio o scosse.*

*Utilizzare solo l'adattatore CA specificato. Il collegamento a una fonte di alimentazione non appropriata può provocare incendi.*

*Non collegare né sfilare la spina di alimentazione dalla presa con le mani bagnate. Ciò può causare gravi scosse elettriche.*

*Non assoggettare la stessa presa di corrente a carichi multipli. Fornire sempre alimentazione elettrica direttamente da una presa di corrente standard. Il sovraccarico potrebbe causare un incendio.*

*Verificare che il cavo di alimentazione soddisfi gli standard di sicurezza e sia munito di un terminale di messa a terra (terminale PE). Altrimenti, vi sono rischi di scossa elettrica.*

*Maneggiare con cura i cavi. La manipolazione impropria potrebbe causare incendio o scossa elettrica.*

*Non utilizzare i cavi, se danneggiati.*

*Non modificare né riparare i cavi.*

*Non mettere alcun oggetto sopra i cavi.*

*Evitare di piegare, torcere e tirare eccessivamente i cavi.*

*Non mettere i cavi vicino ad una fonte di calore.*

*Prima di inserire la spina del cavo di alimentazione, controllare che sia pulita.*

Verificare che l'ingresso CA sia libero prima di inserirvi il connettore di alimentazione.

Inserire a fondo i rebbi e il connettore di alimentazione.

Utilizzare solo il cavo di alimentazione fornito. Non utilizzare il cavo di alimentazione con dispositivi diversi da quelli specificati. Questo potrebbe causare incendio o scossa elettrica.

Non incollare insieme l'ingresso CA e il cavo di alimentazione.

Rimuovere abitualmente la spina dalla presa di corrente e pulire la base dei poli e fra i poli stessi. Se la spina viene lasciata nella presa per un lungo periodo di tempo, sulla base dei poli si può depositare la polvere, causando il pericolo di corto circuito e d'incendio.

Verificare periodicamente che la spina e l'ingresso CA non siano umidi di liquidi quali l'acqua.

Evitare che nell'unità entrino corpi estranei. Questi potrebbero causare incendio.

Se acqua o altri liquidi cadono accidentalmente nell'unità, staccare immediatamente il cavo di alimentazione, quindi rivolgersi per consigli al rivenditore o al centro di assistenza della Seiko Epson. L'uso continuato dell'unità potrebbe causare incendio.

Non utilizzare bombolette spray contenenti gas infiammabili attorno a questo prodotto o al suo interno. Qualora lo si facesse, si potrebbe causare un incendio.

Non collegare una linea telefonica al connettore del cassetto estraibile; la stampante e la linea telefonica possono danneggiarsi.

### **ATTENZIONE:**

Non collegare i cavi in alcun modo diverso da quello indicato in questo manuale. Collegamenti non corretti possono causare danni all'unità e ustioni personali.

Posare questa unità su una superficie piana, solida e stabile. Se cade, questa unità può rompersi o causare lesioni personali.

Non usare questa unità in ambienti soggetti ad un elevato tasso di umidità o polvere. L'umidità o la polvere eccessiva può causare danni all'unità o incendio.

Non mettere oggetti pesanti sopra questa unità. Non porsi sopra questa unità né appoggiarsi. L'unità potrebbe cadere e rompersi o causare lesioni personali.

Prestate attenzione a non ferirvi le dita sulla taglierina manuale

- Quando rimuovete la carta stampata
- Quando eseguite operazioni come carico/sostituzione del rotolo di carta

Per motivi di sicurezza, staccare sempre la spina dell'unità prima di lasciarla incustodita per un lungo periodo di tempo.

---

## ***Etichette di avvertimento***

Le etichette di avvertimento presenti sul prodotto indicano le seguenti precauzioni.



*Non toccare la testina termica poiché dopo la stampa può essere molto calda.*

---

## ***Limitazioni d'impiego***

Quando questo prodotto viene impiegato in applicazioni che richiedono un alto grado di affidabilità e sicurezza, come dispositivi relativi a trasporti aerei, per treno, via mare, con motoveicoli, ecc., dispositivi per la prevenzione di disastri, dispositivi di sicurezza vari, ecc. o dispositivi di precisione/funzionali, lo si dovrebbe usare solo dopo avere preso in considerazione l'inclusione nel progetto di elementi di ridondanza e resistenza ai guasti aventi lo scopo di mantenere la sicurezza e l'affidabilità dell'intero sistema. Poiché questo prodotto è stato progettato per essere usato in applicazioni che richiedono un altissimo grado di affidabilità e sicurezza, come in apparecchiature aerospaziali, reti di comunicazione, controllo di impianti nucleari o apparecchi per l'assistenza medica usati in cura diretta dei pazienti, ecc., si dovrà usare il proprio discernimento nel valutare a fondo il prodotto e garantire che sia adatto all'uso.

---

## ***Download dei driver, dei programmi di utility e dei manuali***

Le ultime versioni dei driver, dei programmi di utility e dei manuali possono essere scaricate dai siti ai seguenti indirizzi URL.

Per clienti in Nord America, andare al seguente sito Web:  
[www.epson.com/support/](http://www.epson.com/support/)

Per clienti in altri Paesi, andare al seguente sito Web:  
[www.epson-biz.com/](http://www.epson-biz.com/)

## Disimballaggio

Gli articoli seguenti sono inclusi con la stampante in configurazione standard. Se un articolo risulta danneggiato, rivolgersi al rivenditore della stampante.



### Nota:

A seconda del modello, gli accessori presenti nel riquadro tratteggiato potrebbero non essere inclusi.

La forma degli accessori varia a seconda dei modelli e della zona.

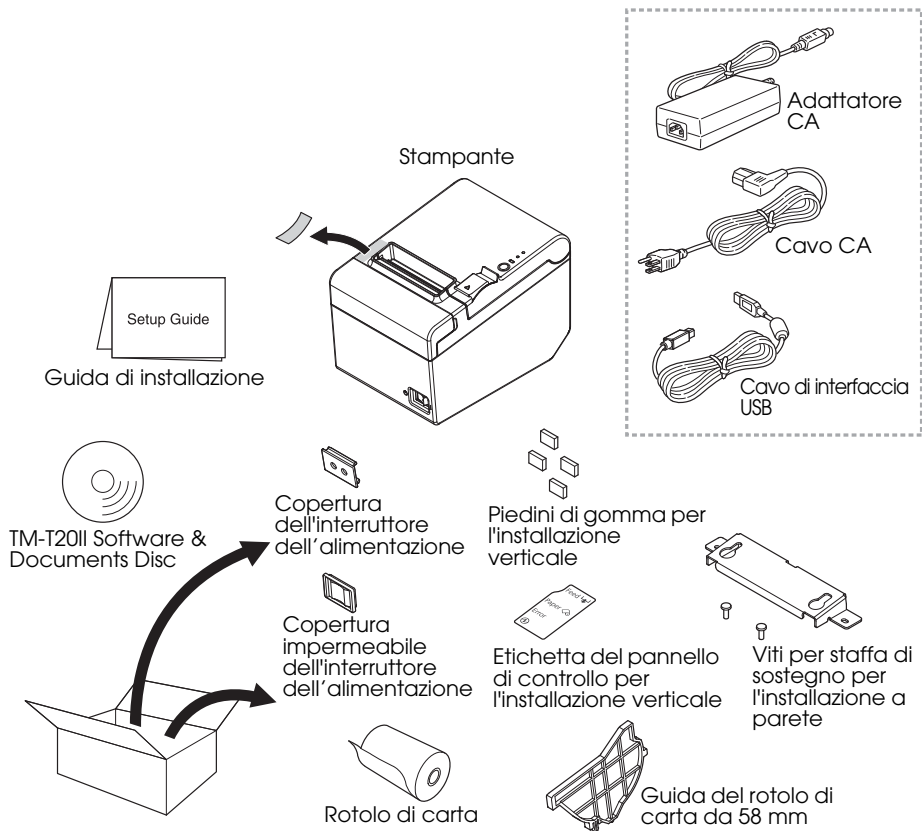

## **Componenti**

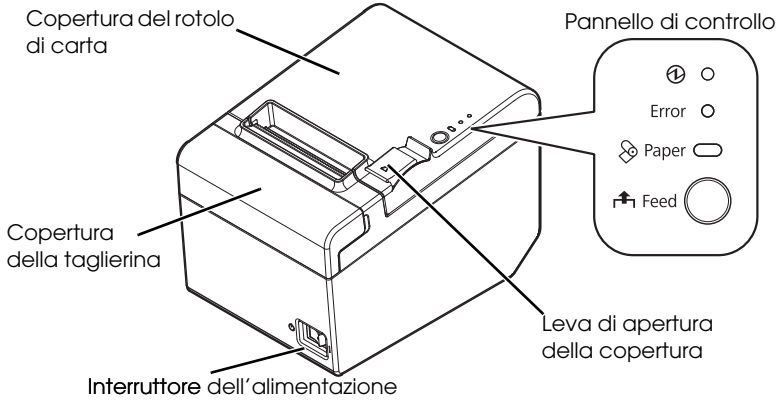

### **Pannello di controllo**



#### **LED dell'alimentazione**

Questo LED è acceso quando la stampante è accesa.

#### **LED Error**

Indica un errore.

#### **LED Paper**

Se acceso, indica che la carta è finita. Se lampeggia, indica lo stato di attesa.

#### **Pulsante Feed**

Alimenta la carta nella stampante.

## Collegamento dei cavi

### **⚠ AVVERTENZA:**

Utilizzare solo l'adattatore CA specificato (AC Adapter, C1 (Modello: M235B)).

### **⚠ ATTENZIONE:**

Per interfaccia seriale, usare un cavo null modem.

Per interfaccia USB, installare il driver prima di collegare la stampante.

Per l'utilizzo di un'interfaccia Ethernet (10Base-T/100Base-TX), non collegare un cavo della linea telefonica o del connettore di estrazione del cassetto al connettore Ethernet.

Non collegare l'unità a prese di corrente vicine a apparecchiature che generano fluttuazioni della tensione o disturbi elettrici. In particolare, tenere l'unità lontana da apparecchiature che usano grandi motori elettrici.

Non tirare mai un cavo di alimentazione per allungarlo al fine di stabilire il collegamento alla presa di corrente. Il cavo di alimentazione deve essere sempre abbastanza lento, durante l'uso dell'unità.

1. Assicurarsi che la stampante sia spenta.
2. Collegare il cavo di interfaccia alla stampante.  
Per la forma di ciascun connettore, vedere la figura in basso. (Le interfacce montate variano a seconda del modello della stampante.)

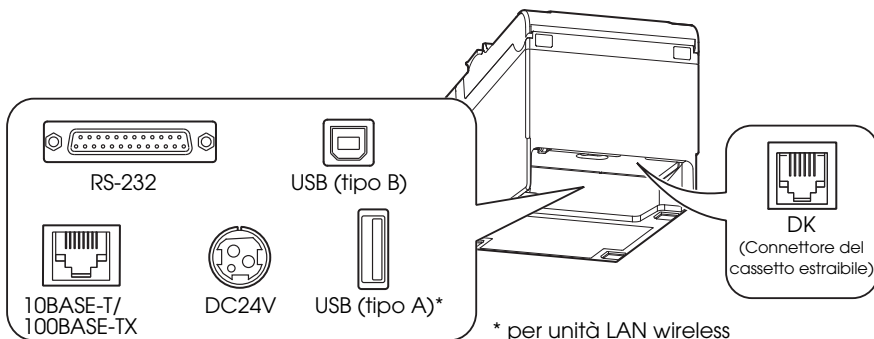



 **Nota:**

Durante il collegamento del cavo USB, fissare il cavo USB con l'apposito gancio indicato nell'illustrazione sottostante per impedire che il cavo si stacchi.

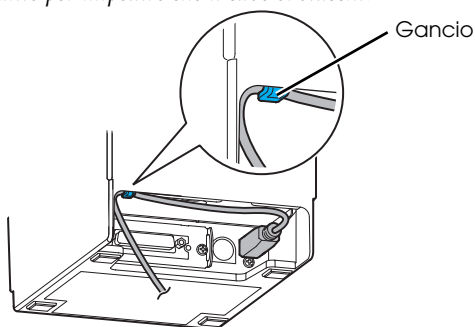

3. Collegare il cavo di interfaccia al computer.
4. Collegare il cavo CA all'adattatore CA.
5. Collegare il cavo CC dell'adattatore CA al connettore dell'alimentazione della stampante.

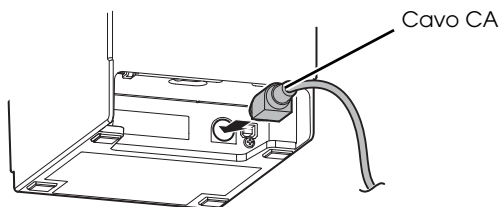

6. Inserire la spina CA in una presa di corrente.

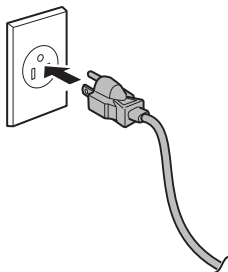

## Installazione della stampante

La stampante può essere installata orizzontalmente (con la carta che esce dall'alto) o verticalmente (con la carta che esce di fronte). Inoltre, è possibile appenderla alla parete utilizzando gli accessori in dotazione.

### **⚠ ATTENZIONE:**

Adottare delle misure per evitare che la stampante si muova con le vibrazioni causate dal taglio della carta o dall'utilizzo di un cassetto. Viene fornito un nastro adesivo opzionale.

## Installazione verticale della stampante

Quando si installa la stampante verticalmente, assicurarsi di attaccare l'etichetta del pannello di controllo, che viene fornita per l'installazione verticale, sulla copertura del rotolo di carta, ed inserire i quattro piedini di gomma nei solchi rettangolari della carrozzeria della stampante, come indicato nella figura in basso.

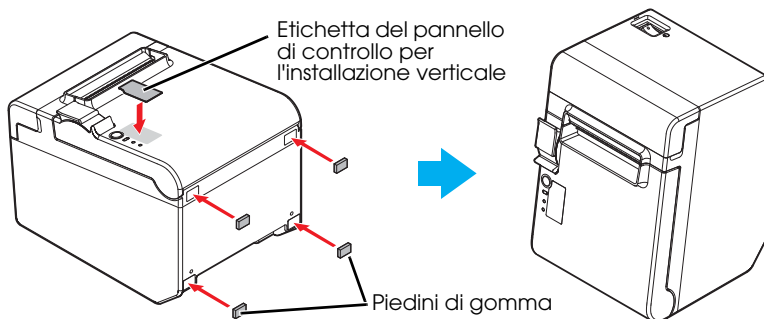

### **📎 Nota:**

È possibile installare la stampante affinché la copertura del rotolo di carta sia orientata verticalmente rispetto alla superficie di montaggio utilizzando la staffa di sostegno per l'installazione a parete fornita in dotazione.

1. Attaccare l'etichetta del pannello di controllo per l'installazione verticale sulla copertura del rotolo di carta.
2. Collocare sull'unità la staffa di sostegno per l'installazione a parete e fissarla utilizzando le 2 viti in dotazione.
3. Inserire due piedini di gomma nei solchi rettangolari della carrozzeria della stampante e inserire due piedini di gomma all'interno delle linee segnate sulla staffa di sostegno.

4. Posizionare la stampante con il lato della staffa di sostegno per l'installazione a parete verso il basso.

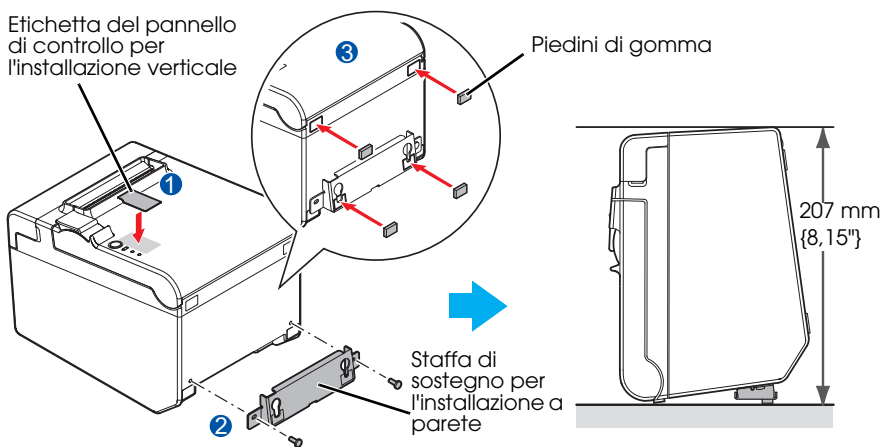

## Installazione a parete della stampante

Per montare la stampante alla parete, seguire i passi indicati qui sotto.

### **⚠ ATTENZIONE:**

Per fissare la stampante in modo ben saldo, installare la staffa di sostegno su una parete di legno, calcestruzzo o metallo. La profondità della parete dev'essere di almeno 10 mm {0,4"}.

Assicurarsi di utilizzare delle viti di metallo.

Le viti sul lato della parete devono presentare una resistenza di trazione pari ad almeno 150 N (15,3 kgf).

1. Installare due viti (diametro vite: 4 mm {0,16"}, diametro testa: da 7 a 9 mm {da 0,28 a 0,35"})) sulla parete a una distanza di 80 mm {3,15"}. Assicurarsi che la lunghezza della superficie della vite all'interno della parete sia di almeno 10 mm {0,39"}, e che la lunghezza al di fuori della parete sia dai 3 ai 4 mm {da 0,12 a 0,16"}.

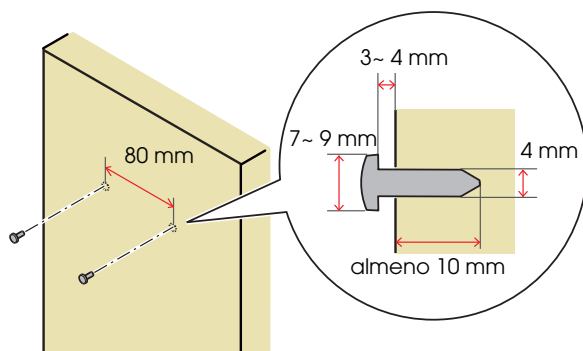

2. Rimuovere le due viti installate sulla stampante, come mostrato nella figura di seguito.
3. Collocare sull'unità la staffa di sostegno per l'installazione a parete e fissarla utilizzando le viti che sono state rimosse al punto 2.

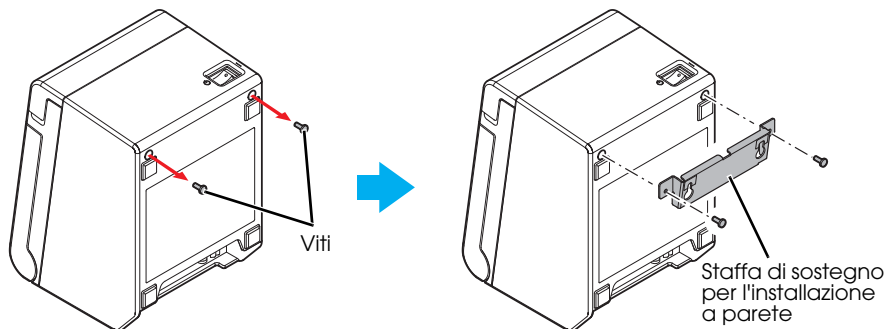

4. Allineare i fori presenti sulla staffa di sostegno con le viti presenti sulla parete ed agganciare in modo ben saldo.

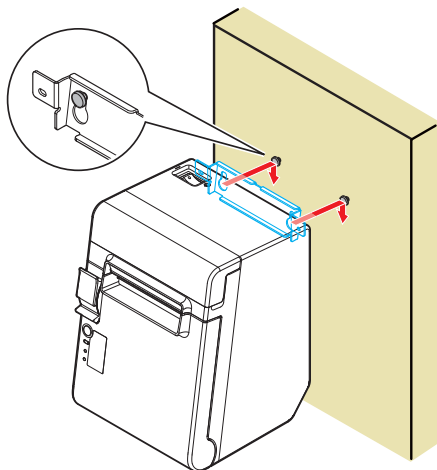

### ***Installazione della rotolo di carta***

Per inserire il rotolo di carta, procedere come segue.

1. Utilizzare la leva per aprire la copertura del rotolo di carta.

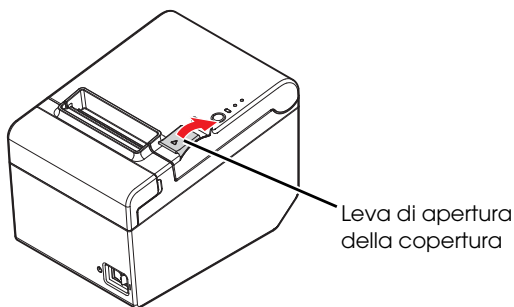

2. Rimuovere il rocchetto del rotolo di carta usato, se presente, e inserire il nuovo rotolo di carta. La direzione corretta della carta è mostrata nella figura di seguito.

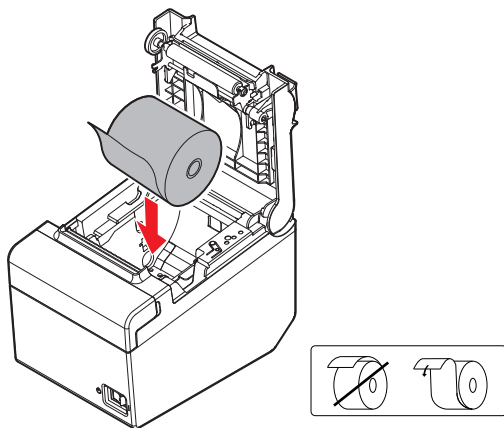

3. Tirare fuori la carta e chiudere la copertura del rotolo di carta. Quando la stampante è accesa, il rotolo di carta viene tagliato automaticamente.

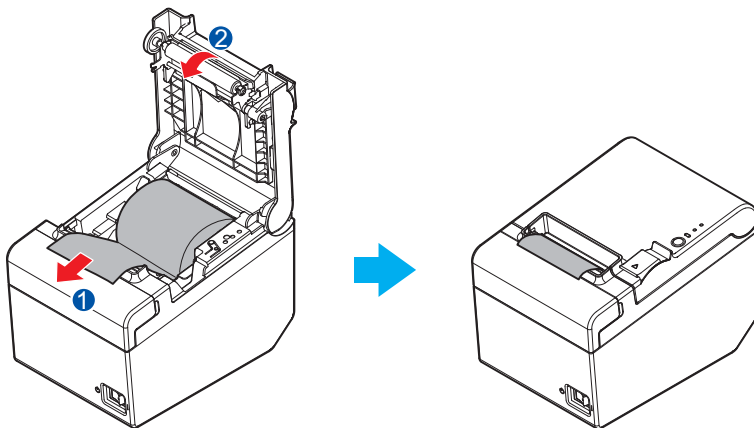

## Modifica della larghezza della carta

È possibile cambiare la larghezza della carta da 80 a 58 mm installando la guida del rotolo di carta da 58 mm in dotazione. Per modificare la larghezza della carta, procedere come segue.

### **⚠ ATTENZIONE:**

*Una volta modificata la larghezza della carta da 80 mm a 58 mm, non è possibile riportarla a 80 mm.*

*Quando si modifica la larghezza della carta, assicurarsi di effettuare l'impostazione della larghezza della carta con interruttori di memoria. Per impostare gli interruttori di memoria, utilizzare l'utility per il TM-T20II.*

1. Aprire la copertura del rotolo di carta.
2. Allineare le tre sporgenze presenti sulla guida del rotolo di carta da 58 mm con i fori rettangolari della stampante e spingere verso il basso.

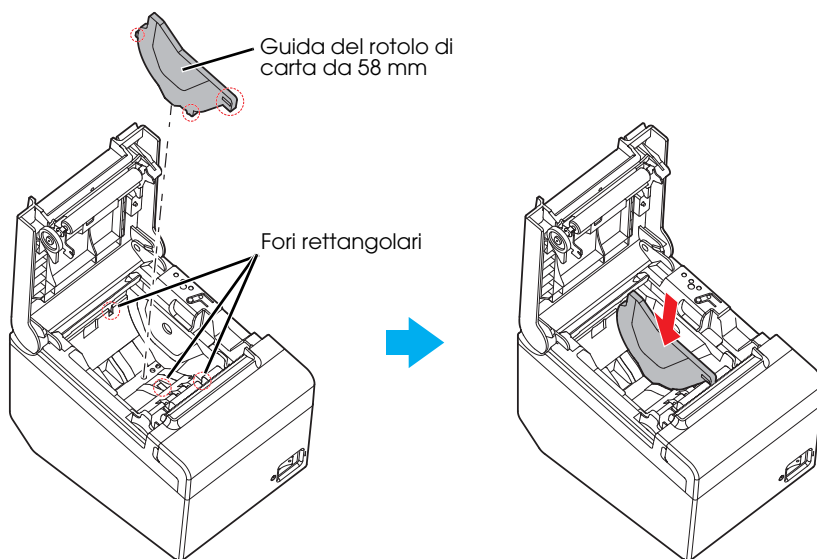

3. Inserire il rotolo di carta.
4. Chiudere la copertura del rotolo di carta.

## Montaggio della copertura sull'interruttore dell'alimentazione

La copertura dell'interruttore dell'alimentazione che viene fornita assicura che l'interruttore dell'alimentazione non venga premuto accidentalmente.

È possibile accendere e spegnere l'unità inserendo un oggetto appuntito nei fori della copertura dell'interruttore dell'alimentazione. Si può utilizzare un oggetto appuntito anche per togliere la copertura.

Viene inoltre fornita una copertura impermeabile per l'interruttore dell'alimentazione.

Per utilizzare queste coperture, installarle come mostrato nella figura di seguito.



### **AVVERTENZA:**

*Se la stampante subisce un incidente e la copertura dell'interruttore dell'alimentazione è installata, staccare immediatamente il cavo di alimentazione. L'uso continuato della stampante può causare un incendio o una scossa elettrica.*

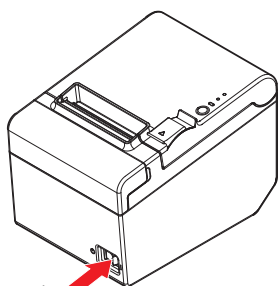

Copertura dell'interruttore dell'alimentazione

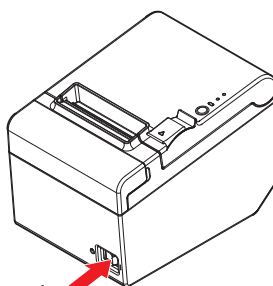

Copertura impermeabile dell'interruttore dell'alimentazione



## Risoluzione dei problemi

### Sul pannello di controllo nessuna spia luminosa è accesa

Controllare che il cavo dell'alimentazione sia collegato in modo corretto alla stampante e alla presa.

### Il LED Error è acceso senza stampa

- ❑ Controllare che la copertura del rotolo di carta sia chiusa. Se è aperta, chiuderla.
- ❑ Se il LED Paper è su **on**, controllare se il rotolo di carta è installato in modo corretto o sta per finire.

### Il LED Error lampeggia senza stampa

- ❑ Controllare se si è inceppata la carta. In tal caso, rimuovere la carta inceppata seguendo la descrizione di seguito e inserire il rotolo di carta in modo corretto.
- ❑ La stampa si interrompe se la testina si surriscalda, e riprende automaticamente quando la testina si raffredda.
- ❑ Se la causa non è il surriscaldamento, spegnere la stampante e riaccenderla dopo 10 secondi.

### In caso di carta inceppata

In caso di carta inceppata, non estrarre la carta con forza. Aprire la copertura del rotolo di carta e rimuovere la carta inceppata.

#### **ATTENZIONE:**

*Non toccare la testina termica, poiché in seguito alla stampa può essere molto calda.*

Se la copertina del rotolo di carta non si apre, procedere come segue.

1. Spegner la stampante.
2. Inserire le dita nei solchi presenti su entrambi i lati della copertura della taglierina e, per rimuoverla, farla scorrere nel senso della freccia indicata nella figura.

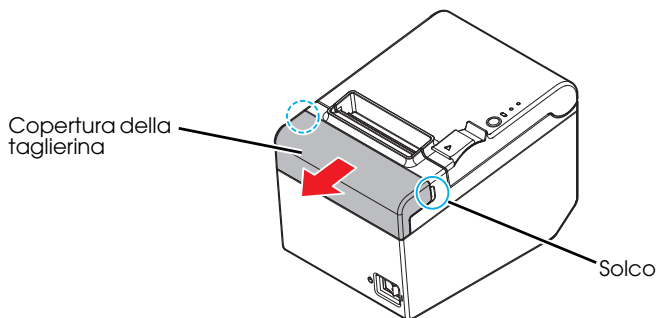

3. Girare la manopola fino a quando nell'apertura appare un triangolo. A questo punto la lama della taglierina torna alla posizione normale. Vedere le istruzioni per l'uso sul retro della copertura della taglierina.

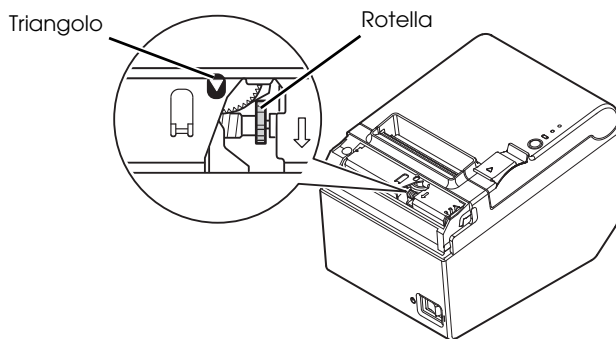

4. Installare la copertura della taglierina.
5. Aprire la copertura del rotolo di carta e rimuovere la carta inceppata.

## **Pulizia**

### **Pulizia della carrozzeria della stampante**

Assicurarsi di spegnere la stampante e strofinare la carrozzeria della stampante con un panno asciutto o umido.

**⚠ ATTENZIONE:**

*Non pulire mai l'unità con alcol, benzina, diluenti o altri solventi di questo tipo. In caso contrario si potrebbero danneggiare o rompere le parti di plastica e di gomma.*

### **Pulizia della testina termica**

**⚠ ATTENZIONE:**

*Dopo la stampa la testina termica può essere molto calda. Non toccarla e lasciarla raffreddare prima di pulirla.*

*Non danneggiare la testina termica toccandola con le dita o con un qualsiasi altro oggetto duro.*

Spegnere la stampante, aprire la copertura del rotolo di carta e pulire gli elementi termici della testina di stampa con un tamponcino di cotone inumidito con solvente a base di alcol (etanolo o IPA).

La Epson raccomanda di pulire periodicamente la testina di stampa (in genere, ogni tre mesi) per mantenere la buona qualità della stampa.

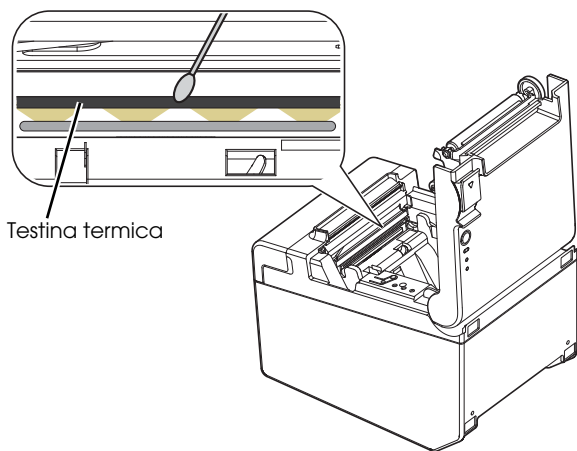

## Specifiche

		Larghezza della carta 80 mm	Larghezza della carta 58 mm*
<b>Metodo di stampa</b>		Stampa della linea termica	
<b>Velocità di stampa</b>		200 mm/s {7.87"/s} max.; 53,3 lps (alimentazione da 3,75 mm {0.15"}) Codice a barre scala e simbolo 2D: 100 mm/s {3.93"/s}	
		I valori di stampa indicati sono approssimativi. I valori fanno riferimento alla stampa con densità "Normale" a 25°C {77°F}. La velocità viene regolata automaticamente in base al voltaggio applicato e alla temperatura della testa.	
<b>Rotolo di carta (foglio singolo)</b>	<b>Larghezza</b>	79,5 mm ± 0,5 mm {3,13" ± 0,02"}	57,5 mm ± 0,5 mm {2,26" ± 0,02"}
	<b>Diametro</b>	Diametro esterno massimo: 83 mm {3,27"}	
	<b>Rullo</b>	Diametro rullo: Interno: 12 mm {0,47"}; Esterno: 18 mm {0,71"}	
<b>Carta termica in rotolo</b>		NTP080-80	NTP058-80
<b>Interfaccia</b>		Seriale: RS-232 Ethernet: 10BASE-T/100BASE-TX USB (tipo B): Conforme a: USB 2.0 velocità di trasmissione: Massima velocità (12 Mbps) USB (tipo A): per unità LAN wireless	
<b>Consumo di corrente (a 24V)</b>		1,5 A	
<b>Temperatura</b>		Esercizio: da 5 a 45°C {da 41 a 113°F} Conservazione: da -10 a 50°C {da 14 a 122°F}, ad eccezione della carta	
<b>Umidità</b>		Esercizio: da 10 a 90% umidità relativa Conservazione: da 10 a 90% umidità relativa, ad eccezione della carta	
<b>Dimensioni complessive</b>		140 x 199 x 146 mm {5.75 x 5.51 x 7.83"} (Alt. x Largh. x Prof.)	
<b>Peso</b>		Circa 1,7 kg {3,74 lb}	

lps: linee al secondo      dpi: punti per 25,4 mm (punti per pollice)

\*: I valori fanno riferimento al momento in cui la larghezza della carta viene cambiata a 58 mm attraverso l'installazione della guida per rotolo di carta di 58 mm e l'esecuzione dell'impostazione della larghezza della carta con l'utilità per TM-T20II.

Per sapere come installare la guida per rotoli di carta da 58 mm, vedere "Modifica della larghezza della carta" a pagina 15.

# WEEE (Waste Electrical and Electronic Equipment) Directive

This information only applies to customers in the European Union, according to Directive 2012/19/EU OF THE EUROPEAN PARLIAMENT AND OF THE COUNCIL OF 04 July 2012 on waste electrical and electronic equipment (WEEE) and legislation transposing and implementing it into various national legal systems, and to customers in countries in Europe, Middle East and Africa (EMEA) where they have implemented equivalent regulations.

For other countries, please contact your local government to investigate the possibility of recycling your product.



## English

The crossed out wheeled bin label that can be found on your product indicates that this product should not be disposed of via the normal household waste stream. To prevent possible harm to the environment or human health please separate this product from other waste streams to ensure that it can be recycled in an environmentally sound manner. For more details on available collection facilities please contact your local government office or the retailer where you purchased this product.

## Deutsch

Der Aufkleber mit durchgekrenzter Mülltonne an diesem Produkt weist darauf hin, dass dieses Produkt nicht im normalen Hausmüll entsorgt werden darf. Zur Vermeidung einer möglichen Beeinträchtigung der Umwelt oder der menschlichen Gesundheit und um zu gewährleisten, dass es in einer umweltverträglichen Weise recycelt wird, darf dieses Produkt nicht in den Hausmüll gegeben werden. Informationen zu Entsorgungseinrichtungen erhalten Sie bei der zuständigen Behörde oder dem Geschäft, in dem Sie dieses Produkt erworben haben.

## Français

L'étiquette apposée sur ce produit et représentant une poubelle barrée indique que le produit ne peut être mis au rebut avec les déchets domestiques normaux. Afin d'éviter d'éventuels dommages au niveau de l'environnement ou sur la santé, veuillez séparer ce produit des autres déchets de manière à garantir qu'il soit recyclé de manière sûre au niveau environnemental. Pour plus de détails sur les sites de collecte existants, veuillez contacter l'administration locale ou le détaillant auprès duquel vous avez acheté ce produit.

## Italiano

L'etichetta con il contenitore barrato applicata sull'imballo indica che il prodotto non deve essere smaltito tramite la procedura normale di smaltimento dei rifiuti domestici. Per evitare eventuali danni all'ambiente e alla salute umana, separare questo prodotto da altri rifiuti domestici in modo che possa essere riciclato in base alle procedure di rispetto dell'ambiente. Per maggiori dettagli sulle strutture di raccolta disponibili, contattare l'ufficio competente del proprio comune o il rivenditore del prodotto.

## Español

La etiqueta de un contenedor tachado que hallará en su producto indica que este producto no se puede tirar con la basura doméstica normal. Para impedir posibles daños medioambientales o para la salud, separe este producto de otros canales de desecho para garantizar que se recicle de una forma segura para el medio ambiente. Para más información sobre las instalaciones de recolección disponibles, dirijase a las autoridades locales o al punto de venta donde adquirió este producto.

## Português

A etiqueta com o símbolo de um contentor de lixo traçado com uma cruz que aparece no produto indica que este produto não deve ser deixado fora juntamente com o lixo doméstico. Para evitar possíveis danos no ambiente ou na saúde pública, por favor separe este produto de outros lixos; desta forma, terá a certeza de que pode ser reciclado através de métodos não prejudiciais ao ambiente. Para obter mais informações sobre os locais de recolha de lixo disponíveis, contacte a sua junta de freguesia, câmara municipal ou local onde comprou este produto.

## Nederlands

Op uw product is een label van een rolcontainer met een kruis erdoor aangebracht. Dit label wil zeggen dat dit product niet bij het normale huishoudelijk afval mag worden ingezameld. Om eventuele schade aan het milieu of de gezondheid van de mens te voorkomen moet dit product gescheiden van al het ander afval worden ingezameld, zodat het op een verantwoorde wijze kan worden verwerkt. Voor meer informatie over uw lokale afvalinzameling wendt u zich tot uw gemeente of de leverancier bij wie u dit product hebt gekocht.

## Dansk

Etiketten med et kryds over skraldespanden på hjul, der sidder på produktet, angiver, at dette produkt ikke må bortskaffes sammen med almindeligt husholdningsaffald. For at beskytte miljøet og helbredet skal dette produkt bortskaffes separat, så det kan genbruges på en måde, der er god for miljøet. Kontakt de lokale myndigheder eller den forhandler, hos hvem du har købt produktet, vedrørende steder, hvor du kan aflevere produktet.

## Suomi

Laite on merkitty jäteastia-symbolilla, jonka yli on vedetty rasti. Tämä tarkoittaa, ettei laitetta saa hävittää normaalin talousjätteen mukana. Älä hävitä laitetta normaalin jätteen seassa vaan varmista, että laite kierrätetään ympäristöystävällisellä tavalla, jottei ympäristölle tai ihmisille aiheudu vahinkoa. Lisätietoja kierrätyksestä ja keräyspisteistä saa ottamalla yhteyttä paikallisiin viranomaisiin tai jälleenmyyjään, jolta laite ostettiin.

## Svenska

Symbolen med en överkorsad soptunna innebär att denna produkt inte får kastas i vanligt hushållsavfall. För att skydda miljön ska denna produkt inte kastas tillsammans med vanligt hushållsavfall utan lämnas för återvinning på tillbörligt sätt. För mer information om uppsamlingsplatser kontakta din lokala myndighet eller den återförsäljare där du har köpt produkten.

## Norsk

Det er krysset over merket av beholderen på hjul som vises på produktet, som angir at dette produktet ikke skal kastes sammen med vanlig husholdningsavfall. Hold dette produktet skilt fra annet avfall slik at det kan resirkuleres på en miljømessig forsvarlig måte og dermed forhindre eventuell skade på miljøet eller helse. Hvis du vil ha mer informasjon om hvor produktet kan leveres inn, kontakter du kommunale myndigheter eller forhandleren der du kjøpte dette produktet.

## Česky

Štítek s přeškrtnutým odpadkovým košem na kolečkách, který lze nalézt na výrobku, označuje, že tento produkt se nemá likvidovat s běžným domovním odpadem. V zájmu ochrany životního prostředí a lidského zdraví zlikvidujte tento výrobek jako tříděný odpad, který se recykluje způsobem šetrným k životnímu prostředí. Podrobnější informace o sběrných dvorech pro tříděný odpad získáte na obecním úřadě nebo u prodejce, u kterého jste příslušný výrobek zakoupili.

## Magyar

A termékén található, áthúzott szemetest ábrázoló címke azt jelzi, hogy ezt a terméket nem szabad a rendszer háztartási szeméttel együtt kidobni. Az esetleges környezeti- vagy egészségkárosodást megelőzendő, kérjük, hogy ezt a terméket a többi szeméttől elkülönítve helyezze el, és biztosítsa, hogy azt környezetbarát módon újrahasznosítsák. A rendelkezésére álló begyűjtő létesítményekről kérjük tájékozódjon a megfelelő helyi állami szerveknel vagy a vizsgelődelőnél, ahol a terméket vásárolta.

## Polski

Symbol przekreślonego kosza znajdujący się na produkcie oznacza, że nie może on być utylizowany razem z normalnymi odpadami z gospodarstwa domowego. Aby zapobiec potencjalnemu zagrożeniu dla środowiska lub zdrowia ludzkiego, produkt ten należy odseparować od reszty odpadów z gospodarstwa domowego i utylizować w ekologicznie właściwy sposób. Szczegółowe informacje na temat punktów zbiórki odpadów można uzyskać w lokalnych urzędach lub u sprzedawcy danego produktu.

## Slovensky

Štítok s preškrtnutým odpadkovým košom na kolieskach, ktorý je možné nájsť na výrobku, označuje, že tento product sa nemá likvidovať s bežným komunálnym odpadom. V záujme ochrany životného prostredia a ľudského zdravia zlikvidujte tento výrobok ako triedený odpad, ktorý sa recykluje spôsobom šetrným k životnému prostrediu. Podrobnejšie informácie o zberných dvoroch pre triedený odpad získate na obecnom úrade alebo u predajcu, u ktorého ste prisľušný výrobok zakúpili.

## Slovenski

Prečrtan koš za smeti na etiketi, katero lahko najdete na vašem izdelku, pomeni, da tega izdelka ne smete odvrči podobno kot vse ostale smeti. Da bi preprečili morebitne škodljive vplive na okolje ali zdravje, ločite izdelek od vseh ostalih in poskrbite, da bo recikliran na okolju prijazen način. Natančne informacije o tem, kje se nahajajo primerna odlagališča, pridobite v vašem krajevnem uradu ali pri prodajalcu.

## Eesti

Teie tootele kleebitud tähis, mis kujutab ratastega prügi kontainerit, millele on rist peale tõmmatud, keelab toote kõrvaldamise majapidamisjäätmete sarnasel viisil. Keskkonnale või inimeste tervisele tekitatava võimaliku kahju vältimiseks eraldage toode teistest jäätmetest, et tagada selle korduvkasutamise keskkonnasäästlikul viisil. Kui soovite saada rohkem teavet võimalike kogumispunktide kohta, võtke ühendust kohaliku omavalituse ametnikuga või teile toote müünud jaemüüjaga.

## Lietuviški

Užbraukta ratuota šiukšliadėžės etiketė, kurią rasite ant jūsų produkto, reiškia, kad šis produktas neturėtų būti išmestas kartu su įprastinėmis buitinėmis šiukšlėmis. Siekiant išvengti galimos žalos aplinkai bei žmonių sveikatai, prašome atskirti šį produktą nuo kitų atliekų, ir įstikinti, kad jis būtų perdirbtas aplinkai nepavojingu būdu. Jei reikia išsamesnės informacijos apie atliekų surinkimo ypatumus, prašome kreiptis į savo vietos valdžios įstaigas arba į mažmeninį pardavėją, iš kurio jūs įsigijote šį produktą.

## Latviski

Markējums ar pārsvītrotu atkritumu tvertni uz rītiņiem, kas redzams uz izstrādājuma, norāda, ka šo izstrādājumu nedrīkst likvidēt kopā ar parastajiem sadzīves atkritumiem. Lai novērstu iespējamo kaitējumu videi vai cilvēku veselībai, lūdzu, atdaliet šo izstrādājumu no citiem atkritumiem, tādējādi nodrošinot tā atbrīvojošo pārstrādi videi drošā veidā. Papildinformācijai par pieejamajām atkritumu savākšanas iespējām, lūdzu, sazinieties ar vietējo pašvaldību vai mazumtirgotāju, no kura jūs iegādājaties šo izstrādājumu.

## Ελληνικά

Η διαγραμμένη ετικέτα του τροχοφόρου κάδου απορριμμάτων που θα βρείτε πάνω στο προϊόν σας υποδεικνύει ότι αυτό το προϊόν δεν πρέπει να απορριπτεται μέρου του κανονικού δικτύου αποκομιδής οικιακών απορριμμάτων. Για να αποτρέψετε πιθανές επιπτώσεις στο περιβάλλον ή την ατομική υγεία, παρακαλούμε να διαχωρίσετε αυτό το προϊόν από άλλα δίκτυα αποκομιδής ώστε να διασφαλίσετε ότι είναι δυνατή η ανακύκλωσή του με έναν περιβαλλοντικά βέλτιστο τρόπο. Για περισσότερες πληροφορίες σχετικά με τις διαθέσιμες δυνατότητες συλλογής απορριμμάτων, παρακαλούμε να επικοινωνήσετε με την τοπική κυβερνητική αρχή ή το κατάστημα λιανικής από όπου αγοράσατε αυτό το προϊόν.

## Türkçe

Ürününüzün üzerinde bulunan çarpi işaretli terlekli kutu etiketi, bu ürünün normal ev atık sistemi vasıtasıyla elden çıkarılmaması gerektliğini gösterir. Çevreye ve insan sağlığına zarar vermesi önlemek için, lütfen bu ürünün çevreye zarar veremeyecek şekilde geri dönüşüme tabi tutulmak üzere diğer atıklardan ayırın. Mevcut toplama tesisleri ile ilgili ayrıntılı bilgi edinmek için, yerel devlet makamlarıyla veya bu ürünü satın aldığınız satıcıyla irtibata geçin.

## Română

Eticheta arătând un coș de gunoi tăiat cu două linii încrucșate, care poate fi găsită pe produs, indică faptul că acestua nu trebuie aruncat la gunoi laolaltă cu gunoii menajer. Pentru a evita posibila degradare a mediului înconjurător sau a sănătății umane, colectați separat acest produs de gunoii menajer pentru a vă asigura că poate fi reciclat într-un mod ecologic. Pentru mai multe detalii privind punctele disponibile de colectare, contactați autoritățile locale sau comerciantul de la care ați achiziționat acest produs.

## Български

Етикетът, представляващ зачертано кошче за боклук в кръг, който можете да видите върху вашия продукт, означава, че този продукт не трябва да се изхвърля заедно с обикновените домакински отпадъци. За предпазване от евентуални щети върху околната среда или човешкото здраве, моля, отделете този продукт от останалите отпадъци, за да се гарантира, че той ще бъде рециклиран по екологично съобразен начин. За повече информация относно наличните места за събиране на отпадъци, моля, свържете се с местните власти или търговеца, от когото сте закупили този продукт.

## Hrvatski

Oznaka prekržižene kante za otpad koja se nalazi na vašem proizvodu znači da se ovaj proizvod ne smije odlagati u obično kućno smeće. Da bi se spriječili negativni učinci na okoliš ili ljudsko zdravlje odvojite ovaj proizvod od ostalog otpada da bi se osiguralo njegovo recikliranje na ekološki prihvatljiv način. Više pojedinosti o dostupnim reciklažnim dvorištima zatražite u uredu lokalne samouprave ili od prodavača od kojeg ste kupili ovaj proizvod.

## Македонски

Пречртаната ознака во круг за кантата што е прикажана на производот посочува дека овој производ не смеа да се фрла со редовниот домашен отпад. За да спречите можни штети за животната средина или по здравјето на луѓето, одвојте го овој производ од другиот домашен отпад за да обезбедите негово рециклирање на начин којшто нема да и наштети на животната средина. Контактирајте со општинската канцеларија или со продавачот каде што го купивте овој производ за повеќе детали околу достапните собирни локации.

## Srpski

Okrugla oznaka sa precrtanom kantom za odlaganje otpada koja se nalazi na proizvodu znači da se ovaj proizvod i priložene baterije ne smeju odlagati u otpad na uobičajen način. Da bi se sprečio štetan uticaj na okolinu ili na zdravlje ljudi, odvojte ovaj proizvod i njegove baterije od ostalog otpada kako bi se oni reciklirali na ekološki prihvatljiv način. Za više detalja o mestima za reciklažu obratite se lokalnoj samoupravi ili prodavcu od koga ste kupili ovaj proizvod.