

TM-T20II

Manual do utilizador

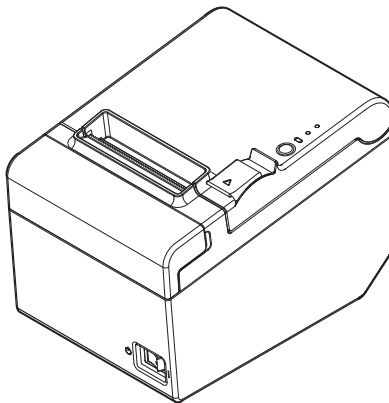

Todos os direitos reservados. Esta publicação não pode ser integral ou parcialmente reproduzida, arquivada nem transmitida por meio de fotocópias, gravação ou qualquer outro sistema mecânico ou electrónico, sem a prévia autorização por escrito da Seiko Epson Corporation. Não é assumida qualquer responsabilidade de patentes a respeito da utilização das informações contidas neste manual. Apesar de terem sido tomadas todas as precauções na preparação deste manual, a Seiko Epson Corporation não assume qualquer responsabilidade por erros ou omissões. Nem é assumida também qualquer responsabilidade de danos resultantes da utilização das informações contidas neste manual.

Nem a Seiko Epson Corporation ou as suas filiais deverão assumir qualquer responsabilidade pelo comprador ou terceiros deste produto por danos, perdas, custos, ou despesas incorridos pelo comprador ou terceiros resultantes de: acidente, má utilização, ou utilização abusiva deste produto ou modificações não autorizadas, reparações, ou alterações deste produto, ou (excluindo os Estados Unidos) falha de não cumprir estritamente com as instruções de funcionamento e manutenção da Seiko Epson Corporation.

A Seiko Epson Corporation não se responsabiliza por quaisquer avarias ou problemas provocados pela utilização de opções ou produtos não reconhecidos como sendo produtos genuínos Epson ou produtos aprovados pela Seiko Epson Corporation.

produtos aprovados pela Epson.

"EPSON" é uma marca registada da Seiko Epson Corporation.

"Exceed Your Vision" é uma marca registada ou marca comercial da Seiko Epson Corporation.

Todas as outras marcas comerciais são propriedade dos respectivos proprietários e utilizadas apenas para fins de identificação. As informações sobre o produto estão sujeitas a alterações sem aviso prévio.

AVISO: O conteúdo deste manual está sujeito a alterações sem aviso prévio.

©Seiko Epson Corporation 2013-2019. Todos os direitos reservados.

Informações de Segurança Importantes

Esta secção apresenta informações importantes cuja finalidade é garantir uma utilização segura e eficaz deste produto. Leia esta secção com atenção e guarde-a num local de fácil acesso.

Significado dos Símbolos

Os símbolos que aparecem neste manual são identificados pelo seu grau de importância, como se explica abaixo. Leia esta secção com atenção antes de manusear o produto.

 **ATENÇÃO:**

Cuidados que deve ter para evitar lesões físicas graves.

 **IMPORTANTE:**

Cuidados que deve ter para evitar lesões físicas secundárias, danos ao equipamento ou perda de dados.

 **Nota:**

As notas contêm informações importantes e indicações úteis sobre o funcionamento do seu equipamento.

Precauções de Segurança

 **ATENÇÃO:**

Se o equipamento emitir fumo, um odor estranho ou um ruído invulgar, desligue-o imediatamente. A utilização contínua pode causar incêndio ou choque. Desligue imediatamente o equipamento da tomada e contacte o seu vendedor ou o Serviço de Assistência a Clientes Seiko Epson.

Nunca tente reparar este produto por si próprio. O trabalho de reparação inadequado pode ser perigoso.

Nunca desmonte ou modifique este produto. A sua alteração pode causar ferimentos, incêndio ou choque.

Certifique-se de que utiliza o adaptador AC especificado. A ligação a uma fonte de alimentação inadequada pode causar incêndio.

Nunca introduza nem desligue a ficha de alimentação com as mãos molhadas. Se o fizer, poderá ocorrer um choque grave.

Não sobrecarregue a tomada de corrente. Ligue sempre o produto directamente a uma tomada eléctrica. Uma sobrecarga eléctrica da tomada poderá provocar um incêndio.

Certifique-se de que o cabo de alimentação que está a utilizar cumpre as normas de segurança importantes e inclui um terminal de ligação à terra para o sistema de alimentação (terminal PE). Caso contrário, poderá ocorrer um choque.

Manuseie os cabos com cuidado para evitar o risco de incêndio ou choque eléctrico.

Não utilize os cabos se estes estiverem danificados.

Não tente modificar ou reparar os cabos.

Não coloque objectos em cima dos cabos.

Evite dobrar, torcer e puxar excessivamente os cabos.

Não coloque os cabos junto de aquecedores.

Certifique-se de que a ficha está limpa antes de a inserir na tomada.

Certifique-se de que a tomada está limpa antes de introduzir o conector de energia na mesma.

Certifique-se de pressionar as pontas e o conector de energia totalmente para dentro.

Use apenas o cabo de alimentação fornecido. Não use o cabo de alimentação fornecido, com outros dispositivos que o especificado. Fazer isto pode provocar incêndio ou choque elétrico.

Nunca cole na tomada o cabo de alimentação.

Retire regularmente o plugue da tomada e limpe a base das pontas e entre as pontas. Se deixar o plugue conectado à tomada por muito tempo, poderá haver acúmulo de pó nas pontas, que pode causar curto-circuito e incêndio.

Confirme regularmente se a ficha e a tomada AC não estão molhadas com líquidos como a água.

Não deixe cair objectos estranhos dentro do equipamento. A queda de objectos estranhos pode provocar um incêndio.

Se derramar água ou outro líquido no equipamento, desligue o cabo de corrente imediatamente e contacte o Serviço de Assistência a Clientes Seiko Epson. Se continuar a utilizar o equipamento poderá provocar um incêndio.

Não utilize aspersores aerossóis que contenham gás inflamável no interior ou em torno deste produto. Pois isto pode causar incêndio.

Não ligue uma linha telefónica ao conector de abertura da gaveta; caso contrário, poderá danificar a impressora e a linha telefónica.

IMPORTANTE:

Não ligue os cabos segundo outras instruções a não ser as mencionadas neste manual. Diferentes ligações podem danificar ou queimar o equipamento.

Certifique-se de que coloca este equipamento sobre uma superfície firme, estável e plana. O produto pode partir ou causar danos se cair.

Evite locais sujeitos a níveis de humidade elevados e com demasiado pó. Humidade e pó em excesso podem danificar o equipamento e provocar um incêndio.

Não coloque objectos pesados em cima deste produto. Não se sente nem se apoie em cima do produto. O equipamento pode cair ou ceder e partir ou provocar ferimentos.

Tome cuidado em não ferir os seus dedos no cortador manual

- quando remover papel impresso
- Quando executar outras actividades como carga / substituição de papel em rolo

Para maior segurança, desligue este produto se não o for utilizar durante um longo período.

Etiquetas de Aviso

As etiquetas de aviso no produto indicam as seguintes precauções.

IMPORTANTE:

Não toque na cabeça térmica pois pode estar muito quente após a impressão.

Restrições Quanto à Utilização

Quando este produto for utilizado em aplicações que requeiram alta fiabilidade/segurança, como por exemplo dispositivos de transporte relacionados com aviação, carris, por via marítima, terrestre, etc.; dispositivos para a prevenção de desastres; vários dispositivos de segurança, etc.; ou dispositivos funcionais/de precisão, etc., deve-se utilizá-lo apenas após considerar-se adequadamente a inclusão de protecção contra falhas e de redundâncias na sua construção de forma a serem mantidas a segurança e a total fiabilidade do sistema. Como este produto não se destina à utilização em aplicações que requeiram fiabilidade/segurança extremamente altas, como equipamentos aeroespaciais, equipamentos de base para comunicações, equipamentos para o controlo de energia nuclear, ou equipamentos médicos relacionados com cuidados médicos directos, etc., tome a sua própria decisão sobre a adequação deste produto após uma avaliação completa.

Download de Controladores, Utilitários e Manuais

O download das últimas versões de controladores, utilitários e manuais pode ser feito a partir de um dos seguintes URLs.

Para clientes na América do Norte, visitar o seguinte sítio Web:
www.epson.com/support/

Para clientes noutros países, visitar o seguinte sítio Web:
www.epson-biz.com/

Desembalagem

Os itens abaixo estão incluídos com a impressora de especificação standard. Caso algum item esteja danificado, contacte o seu revendedor.

 **Nota:**

Dependendo do modelo, os acessórios na secção picotada poderão não estar incluídos.

A forma dos acessórios varia conforme os modelos e as áreas.

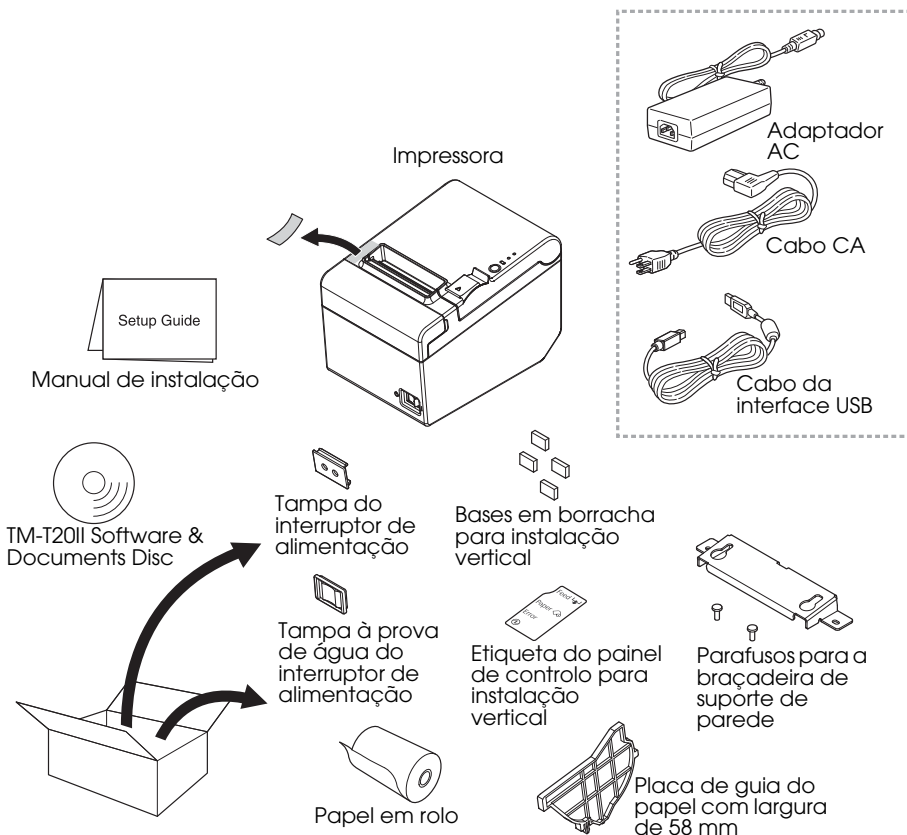

Nomes das Peças

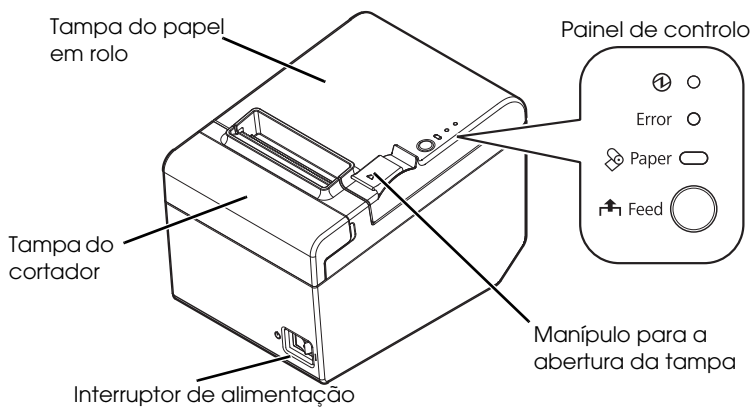

Painel de Controlo



Indicador luminoso de ligação

Este indicador acende quando a impressora está ligada.

Indicador luminoso de erro (Error)

Este indicador assinala um erro.

Indicador luminoso do papel (Paper)

Quando aceso, indica falta de papel. Quando pisca, indica modo de espera.

Tecla de alimentação (Feed)

Esta tecla alimenta o papel.

Ligação dos Cabos

⚠ ATENÇÃO:

Certifique-se de que utiliza apenas o adaptador AC especificado (AC Adapter, C1 (Modelo: M235B)).

⚠ IMPORTANTE:

Para um interface serial, utilize um cabo de modem nulo.

Para um interface USB, não ligue a impressora antes de instalar o controlador da impressora.

Quando utilizar uma interface Ethernet (10Base-T/100Base-TX), não ligue uma linha telefónica ou um cabo de abertura da gaveta ao conector Ethernet.

Não utilize tomadas eléctricas perto de dispositivos que geram flutuações de voltagem ou ruído eléctrico, nomeadamente dispositivos que utilizam motores eléctricos grandes.

Nunca tente esticar os cabos para fazer uma ligação. O cabo de alimentação deve ter sempre alguma folga durante a utilização do equipamento.

1. Certifique-se de que a impressora está desligada.
2. Ligue o cabo de interface à impressora.
Para a forma de cada conector, consulte a ilustração abaixo. (As interfaces montadas variam de acordo com o modelo da impressora.)

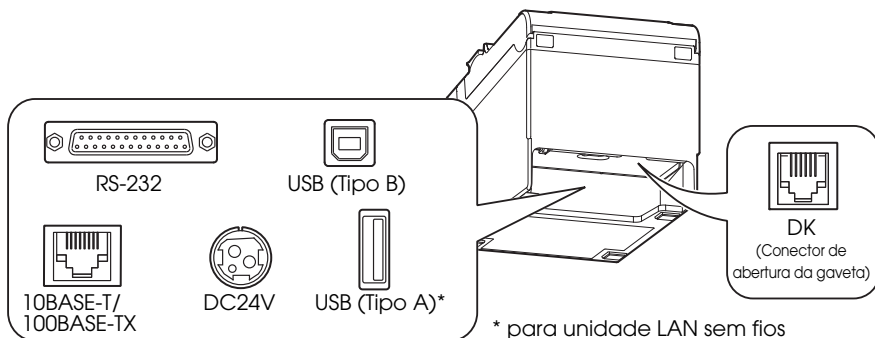

 **Nota:**

Quando ligar o cabo USB, fixe-o ao gancho apresentado na ilustração abaixo, para impedir que o cabo se solte.

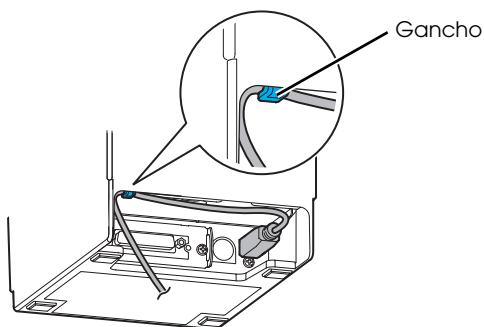

3. Ligue o cabo de interface ao computador.
4. Ligue o cabo AC ao adaptador AC.
5. Ligue o cabo DC do adaptador AC ao conector de alimentação da impressora.

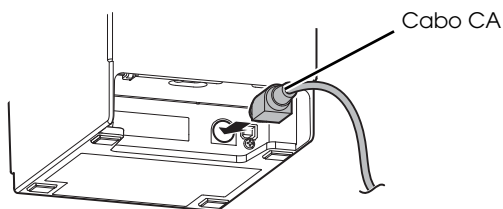

6. Insira a ficha AC na tomada de corrente.

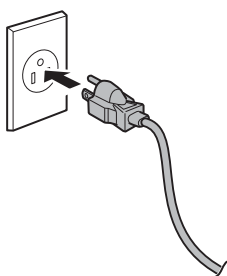

Instalar a Impressora

A impressora pode ser instalada horizontalmente sobre uma superfície plana (com a saída de papel na parte de cima) ou verticalmente (com a saída de papel na parte frontal). Também a pode fixar a uma parede, utilizando os acessórios incluídos.

⚠ IMPORTANTE:

Tome medidas para evitar que a impressora se desloque por vibrações durante o corte do papel e quando utilizar uma gaveta. A fita de fixação é disponibilizada opcionalmente.

Instalar a Impressora Verticalmente

Quando instalar a impressora verticalmente, certifique-se de que fixa a etiqueta do painel de controlo incluída para a instalação vertical na tampa do papel em rolo, e que fixa as 4 bases em borracha nos entalhes rectangulares na estrutura da impressora, como mostrado na figura abaixo.

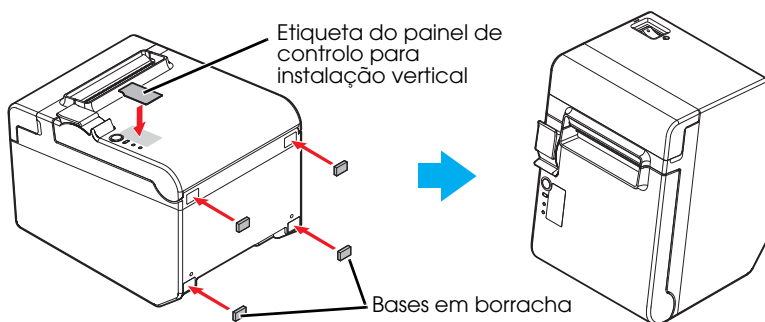

📎 Nota:

Pode instalar a impressora para que a tampa do papel em rolo fique na vertical em relação à superfície de montagem, utilizando a braçadeira de suporte de parede.

1. Fixe a etiqueta do painel de controlo para instalação vertical à tampa do papel em rolo.
2. Instale a braçadeira de suporte de parede na impressora, e fixe-a utilizando os 2 parafusos incluídos.
3. Fixe as duas bases em borracha nos entalhes rectangulares na estrutura da impressora, e fixe as duas bases em borracha dentro da linha gravada sobre a braçadeira de suporte.

4. Coloque a impressora com a braçadeira de suporte de parede virada para baixo.

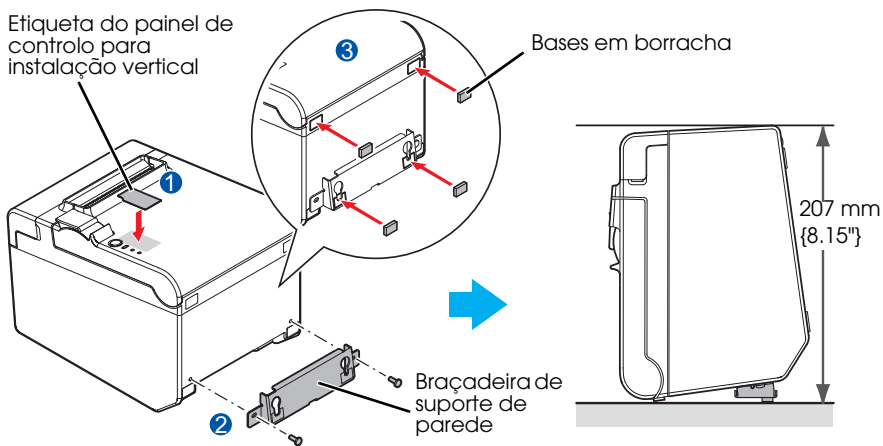

Fixar a Impressora a Uma Parede

De forma a fixar a impressora à parede, siga os passos abaixo:

IMPORTANTE:

Para fixar a impressora firmemente, instale a braçadeira de suporte de parede numa parede feita de madeira, cimento, ou metal. A espessura da parede deverá ser de 10 mm {0.4"} ou mais.

Certifique-se de que utiliza parafusos metálicos.

Os parafusos do lado da parede devem ter uma força de desaperto de 150 N (15.3 kgf) ou mais.

1. Instale 2 parafusos (diâmetro dos parafusos: 4 mm {0.16"}; diâmetro das cabeças: de 7 a 9 mm {0.28 a 0.35"})) na parede a uma distância de 80 mm {3.15"}. Certifique-se de que o comprimento do corpo dos parafusos na parede é de 10 mm {0.39"} ou mais, e que o comprimento exterior à parede é de 3 a 4 mm {0.12 a 0.16"}.

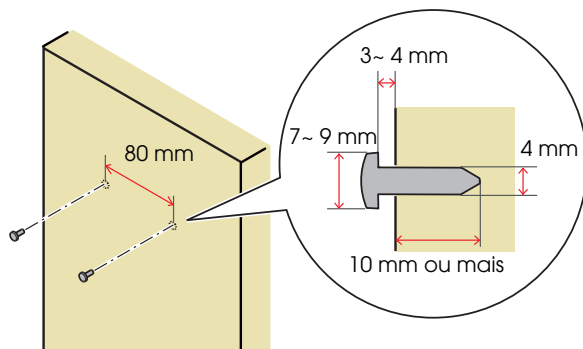

2. Remova os 2 parafusos instalados da impressora, como mostrado na figura abaixo.
3. Instale a braçadeira de suporte de parede na impressora, e fixe-a utilizando os parafusos removidos no Passo 2.

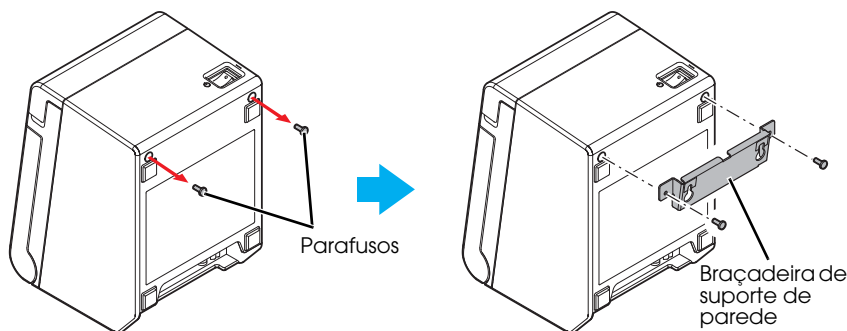

4. Alinhe os orifícios na braçadeira de suporte de parede com os parafusos na parede, e aperte-os firmemente.

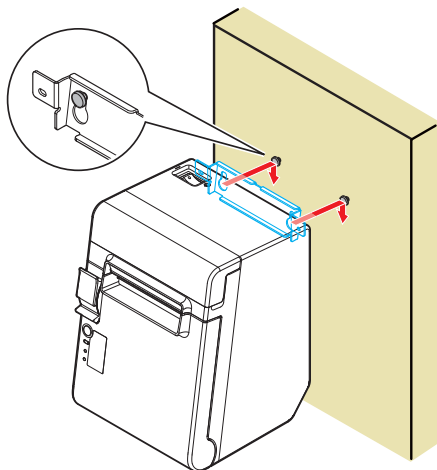

Instalação do Papel em Rolo

Siga os passos abaixo para instalar o papel em rolo.

1. Utilize o manípulo de abertura da tampa para abrir a tampa do papel em rolo.

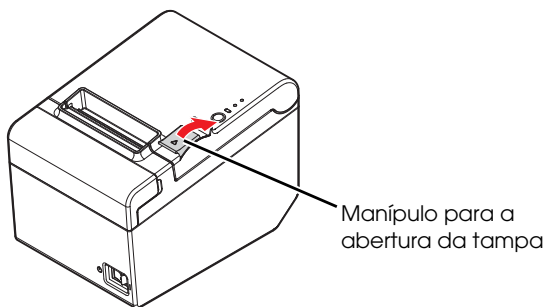

2. Remova o núcleo do papel em rolo usado, se for o caso, e insira o papel em rolo. A direcção correcta do papel é mostrada na figura abaixo.

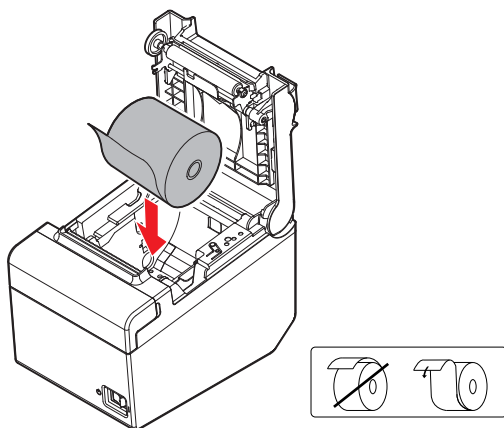

3. Puxe um pouco de papel, e feche a tampa do papel em rolo. Quando a impressora for ligada, o papel em rolo é automaticamente cortado.

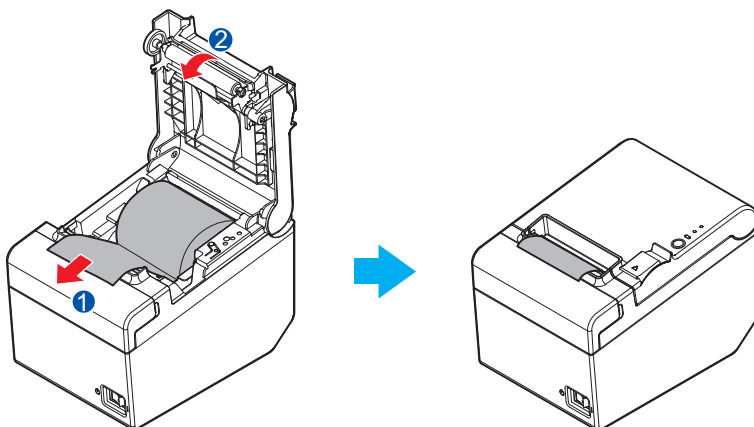

Alteração da Largura do Papel

Pode alterar a largura do papel de 80 para 58 mm instalando a placa de guia do papel incluída com largura de 58 mm. Siga os passos abaixo para alterar a largura do papel.

⚠ IMPORTANTE:

Assim que alterar a largura do papel de 80 mm para 58 mm, não poderá voltar a alterá-la para 80 mm.

Ao alterar a largura do papel certifique-se de fazer a configuração para a largura do papel com o programa de utilitários para a TM-T20II.

1. Abra a tampa do papel em rolo.
2. Alinhe as 3 projecções na placa de guia do papel com largura de 58 mm com os orifícios rectangulares na impressora, e pressione-as para baixo.

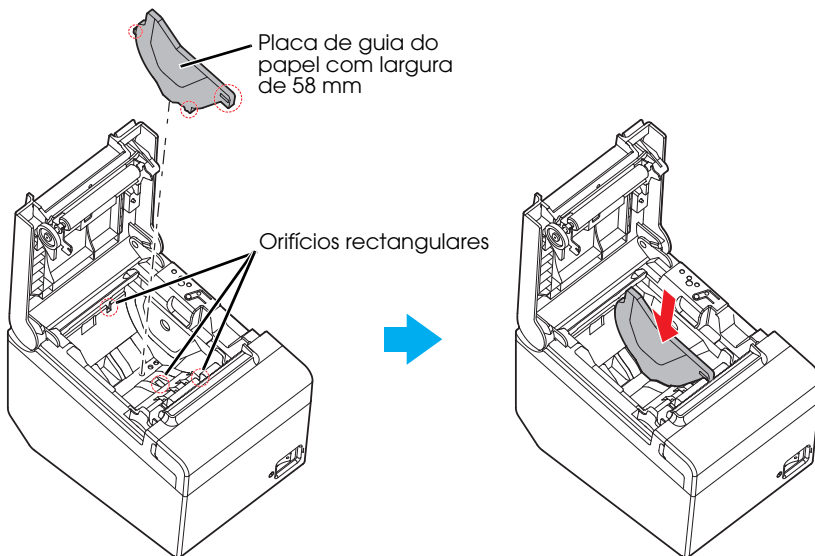

3. Instale o papel em rolo.
4. Feche a tampa do papel em rolo.

Anexar a Tampa do Interruptor de Alimentação

A tampa protegida do interruptor de alimentação assegura que tal interruptor não será premido acidentalmente.

Pode ligar ou desligar o interruptor de alimentação inserindo um objecto de ponta afiada nos orifícios da tampa do interruptor de alimentação. Para desmontar a tampa, utilize também um objecto de ponta afiada.

Também está incluída uma tampa à prova de água para o interruptor de alimentação.

Para usar esta tampa, instale-a conforme mostra a figura abaixo.

⚠ ATENÇÃO:

Se ocorrer um acidente quando a tampa do interruptor de ligação estiver instalada, desligue imediatamente o cabo de alimentação. Se não o fizer, poderá provocar um incêndio ou um choque eléctrico.

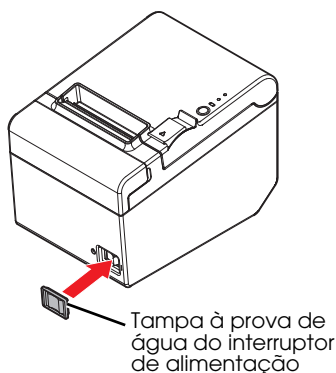
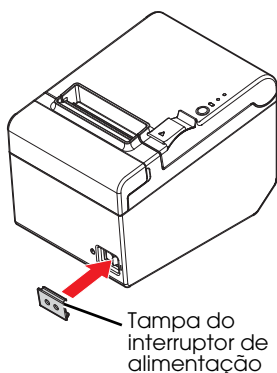

Resolução de Problemas

Os indicadores luminosos não acendem no painel de controlo

Verifique se o cabo de alimentação está correctamente ligado à impressora e à tomada.

Indicador luminoso de erro ligado sem impressão

- ❑ Verifique se a tampa do papel em rolo está fechada. Se estiver aberta, feche-a.
- ❑ Se o indicador luminoso do papel estiver **aceso**, verifique se o papel em rolo está correctamente instalado e se existe algum papel em rolo restante.

Indicador luminoso de erro a piscar sem impressão

- ❑ Verifique se ocorreu alguma obstrução do papel. Se o papel estiver obstruído, remova o papel obstruído consultando a descrição abaixo e instale o papel em rolo correctamente.
- ❑ A impressão pára se a cabeça sobreaquecer e prossegue automaticamente quando arrefecer.
- ❑ Para outras situações, desligue a impressora e, após 10 segundos, volte a ligá-la.

Quando ocorrer uma obstrução de papel

Se ocorrer uma obstrução de papel, nunca puxe o papel à força para fora. Abra a tampa do papel em rolo e retire o papel encravado.

IMPORTANTE:

Não toque na cabeça térmica pois pode estar muito quente após a impressão.

Se a tampa do papel em rolo não se abrir, siga os passos abaixo:

1. Desligue a impressora.
2. Coloque os dedos nos entalhes de ambos os lados da tampa do cortador, e deslize-os no sentido da seta como mostra a figura abaixo para a remover.

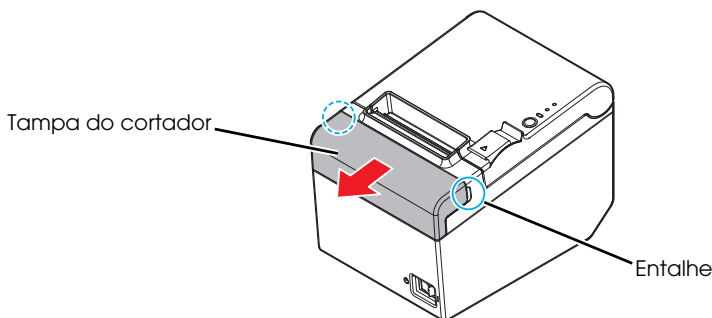

3. Mova o botão giratório até ver um triângulo na abertura. Isso fará com que a lâmina do cortador volte à posição normal. Veja as instruções de funcionamento na parte de trás da tampa do cortador.

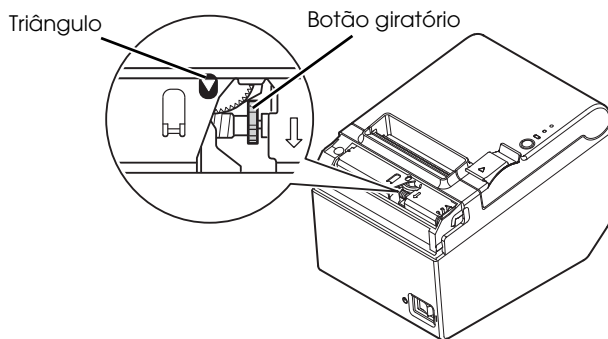

4. Instale a tampa do cortador.
5. Abra a tampa do papel em rolo e retire o papel encravado.

Limpeza

Limpar a Estrutura da Impressora

Certifique-se de que desliga a impressora, e que limpa o pó da estrutura da impressora com um pano seco ou húmido.

⚠ IMPORTANTE:

Nunca limpe o produto com álcool, benzina, diluente, ou outros solventes semelhantes. Ao fazer isso, pode danificar ou partir as peças feitas em plástico e borracha.

Limpeza da Cabeça Térmica

⚠ ⚠ IMPORTANTE:

Após a impressão, a cabeça térmica pode ficar muito quente. Tenha o cuidado de não lhe tocar e de a deixar arrefecer antes da limpeza.

Não danifique a cabeça térmica tocando-lhe com os dedos ou com um objecto duro.

Desligue a impressora, abra a tampa do papel em rolo e limpe os elementos térmicos da cabeça térmica com um cotonete humedecido com um solvente à base de álcool (etanol ou IPA).

Para manter a boa qualidade da impressão, a Epson aconselha a limpar periodicamente a cabeça térmica (de três em três meses).

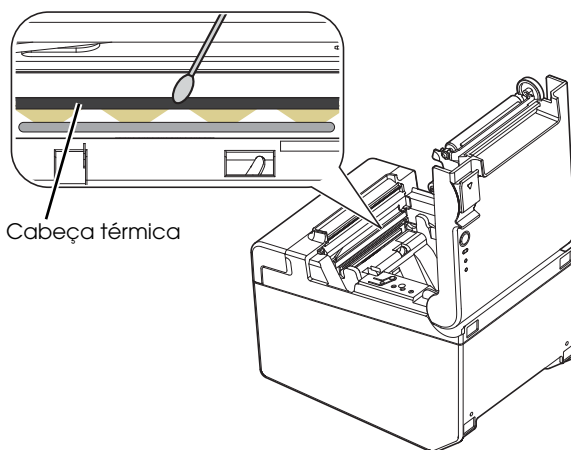

Especificações

	Largura do papel de 80 mm	Largura do papel de 58 mm*
Método de impressão	Impressão térmica de linhas	
Velocidade de impressão	200 mm/s {7,87"/s} máx.; 53,3 lps {3,75 mm {0,15"} feed} Código de barras do gancho e símbolo 2D: 100 mm/s {3,93"/s}	
	Os valores de velocidade indicados acima são aproximados. Os valores aplicam-se quando a impressora imprime com densidade "Normal" a 25°C {77°F}. A velocidade é ajustada automaticamente em função da voltagem aplicada e da temperatura da cabeça.	
Papel em rolo (medida de espessura única)	Largura	79,5 mm ± 0,5 mm {3,13" ± 0,02"} 57,5 mm ± 0,5 mm {2,26" ± 0,02"}
	Diâmetro	Diâmetro exterior máximo: 83 mm {3,27"}
	Bobina	Diâmetro da bobina: Interior: 12 mm {0,47"}; Exterior: 18 mm {0,71"}
Tipo de papel térmico	NTP080-80	NTP058-80
Interface	Serial: RS-232 Ethernet: 10BASE-T/100BASE-TX USB (Tipo B): Conformidade: USB 2.0 Velocidade de comunicação: Velocidade total (12 Mbps) USB (Tipo A): para unidade LAN sem fios	
Consumo de corrente (a 24 V)	1,5 A	
Temperatura	Funcionamento: de 5 a 45°C {de 41 a 113°F} Armazenamento: de -10 a 50°C {de 14 a 122°F}, excepto para papel	
Humidade	Funcionamento: de 10 a 90% Humidade Relativa Armazenamento: de 10 a 90% Humidade Relativa, excepto para papel	
Dimensões totais	140 x 199 x 146 mm {5,75 x 5,51 x 7,83"} (A x L x C)	
Peso (massa)	Cerca de 1,7 kg {3,74 lb}	

lps: linhas por segundo dpi: pontos por 25,4 mm (pontos por polegada)

*: Os valores existem quando a largura do papel é alterada para 58 mm ao instalar a guia do papel em rolo de 58 mm e que definem a largura do papel através do programa de utilitários para a TM-T20II.

Para saber como instalar a placa de guia do papel incluída com largura de 58 mm, veja "Alteração da Largura do Papel" na página 15.

WEEE (Waste Electrical and Electronic Equipment) Directive

This information only applies to customers in the European Union, according to Directive 2012/19/EU OF THE EUROPEAN PARLIAMENT AND OF THE COUNCIL OF 04 July 2012 on waste electrical and electronic equipment (WEEE) and legislation transposing and implementing it into various national legal systems, and to customers in countries in Europe, Middle East and Africa (EMEA) where they have implemented equivalent regulations.

For other countries, please contact your local government to investigate the possibility of recycling your product.



English

The crossed out wheeled bin label that can be found on your product indicates that this product should not be disposed of via the normal household waste stream. To prevent possible harm to the environment or human health please separate this product from other waste streams to ensure that it can be recycled in an environmentally sound manner. For more details on available collection facilities please contact your local government office or the retailer where you purchased this product.

Deutsch

Der Aufkleber mit durchgekrenzter Mülltonne an diesem Produkt weist darauf hin, dass dieses Produkt nicht im normalen Hausmüll entsorgt werden darf. Zur Vermeidung einer möglichen Beeinträchtigung der Umwelt oder der menschlichen Gesundheit und um zu gewährleisten, dass es in einer umweltverträglichen Weise recycelt wird, darf dieses Produkt nicht in den Hausmüll gegeben werden. Informationen zu Entsorgungseinrichtungen erhalten Sie bei der zuständigen Behörde oder dem Geschäft, in dem Sie dieses Produkt erworben haben.

Français

L'étiquette apposée sur ce produit et représentant une poubelle barrée indique que le produit ne peut être mis au rebut avec les déchets domestiques normaux. Afin d'éviter d'éventuels dommages au niveau de l'environnement ou sur la santé, veuillez séparer ce produit des autres déchets de manière à garantir qu'il soit recyclé de manière sûre au niveau environnemental. Pour plus de détails sur les sites de collecte existants, veuillez contacter l'administration locale ou le détaillant auprès duquel vous avez acheté ce produit.

Italiano

L'etichetta con il contenitore barrato applicata sull'imballo indica che il prodotto non deve essere smaltito tramite la procedura normale di smaltimento dei rifiuti domestici. Per evitare eventuali danni all'ambiente e alla salute umana, separare questo prodotto da altri rifiuti domestici in modo che possa essere riciclato in base alle procedure di rispetto dell'ambiente. Per maggiori dettagli sulle strutture di raccolta disponibili, contattare l'ufficio competente del proprio comune o il rivenditore del prodotto.

Español

La etiqueta de un contenedor tachado que hallará en su producto indica que este producto no se puede tirar con la basura doméstica normal. Para impedir posibles daños medioambientales o para la salud, separe este producto de otros canales de desecho para garantizar que se recicle de una forma segura para el medio ambiente. Para más información sobre las instalaciones de recolección disponibles, diríjase a las autoridades locales o al punto de venta donde adquirió este producto.

Português

A etiqueta com o símbolo de um contentor de lixo traçado com uma cruz que aparece no produto indica que este produto não deve ser deixado fora juntamente com o lixo doméstico. Para evitar possíveis danos no ambiente ou na saúde pública, por favor separe este produto de outros lixos; desta forma, terá a certeza de que pode ser reciclado através de métodos não prejudiciais ao ambiente. Para obter mais informações sobre os locais de recolha de lixo disponíveis, contacte a sua junta de freguesia, câmara municipal ou local onde comprou este produto.

Nederlands

Op uw product is een label van een rolcontainer met een kruis erdoor aangebracht. Dit label wil zeggen dat dit product niet bij het normale huishoudelijk afval mag worden ingezameld. Om eventuele schade aan het milieu of de gezondheid van de mens te voorkomen moet dit product gescheiden van al het ander afval worden ingezameld, zodat het op een verantwoorde wijze kan worden verwerkt. Voor meer informatie over uw lokale afvalinzameling wendt u zich tot uw gemeente of de leverancier bij wie u dit product hebt gekocht.

Dansk

Etiketten med et kryds over skraldespanden på hjul, der sidder på produktet, angiver, at dette produkt ikke må bortskaffes sammen med almindeligt husholdningsaffald. For at beskytte miljøet og helbredet skal dette produkt bortskaffes separat, så det kan genbruges på en måde, der er god for miljøet. Kontakt de lokale myndigheder eller den forhandler, hos hvem du har købt produktet, vedrørende steder, hvor du kan aflevere produktet.

Suomi

Laite on merkitty jäteastia-symbolilla, jonka yli on vedetty rasti. Tämä tarkoittaa, ettei laitetta saa hävittää normaalin talousjätteen mukana. Älä hävitä laitetta normaalin jätteen seassa vaan varmista, että laite kierrätetään ympäristöystävällisellä tavalla, jottei ympäristölle tai ihmisille aiheudu vahinkoa. Lisätietoja kierrätyksestä ja keräyspisteistä saa ottamalla yhteyttä paikallisiin viranomaisiin tai jälleenmyyjään, jolta laite ostettiin.

Svenska

Symbolen med en överkorsad soptunna innebär att denna produkt inte får kastas i vanligt hushållsavfall. För att skydda miljön ska denna produkt inte kastas tillsammans med vanligt hushållsavfall utan lämnas för återvinning på tillbörligt sätt. För mer information om uppsamlingsplatser kontakta din lokala myndighet eller den återförsäljare där du har köpt produkten.

Norsk

Det er krysset over merket av beholderen på hjul som vises på produktet, som angir at dette produktet ikke skal kastes sammen med vanlig husholdningsavfall. Hold dette produktet skilt fra annet avfall slik at det kan resirkuleres på en miljømessig forsvarlig måte og dermed forhindre eventuell skade på miljøet eller helse. Hvis du vil ha mer informasjon om hvor produktet kan leveres inn, kontakter du kommunale myndigheter eller forhandleren der du kjøpte dette produktet.

Česky

Štítek s přeškrnutým odpadkovým košem na kolečkách, který lze nalézt na výrobku, označuje, že tento produkt se nemá likvidovat s běžným domovním odpadem. V zájmu ochrany životního prostředí a lidského zdraví zlikvidujte tento výrobek jako tříděný odpad, který se recykluje způsobem šetrným k životnímu prostředí. Podrobnější informace o sběrných dvorech pro tříděný odpad získáte na obecním úřadě nebo u prodejce, u kterého jste příslušný výrobek zakoupili.

Magyar

A termékén található, áthúzott szemetestel ábrázoló címke azt jelzi, hogy ezt a terméket nem szabad a rendszer háztartási szeméttel együtt kidobni. Az esetleges környezeti- vagy egészségkárosodást megelőzendő, kérjük, hogy ezt a terméket a többi szeméttől elkülönítve helyezze el, és biztosítsa, hogy azt környezetbarát módon újrahasznosítsák. A rendelkezésére álló begyűjtő létesítményekről kérjük tájékozódjon a megfelelő helyi állami szerveknél vagy a viszonteladónál, ahol a terméket vásárolta.

Polski

Symbol przekreślonego kosza znajdujący się na produkcie oznacza, że nie może on być utylizowany razem z normalnymi odpadami z gospodarstwa domowego. Aby zapobiec potencjalnemu zagrożeniu dla środowiska lub zdrowia ludzkiego, produkt ten należy odseparować od reszty odpadów z gospodarstwa domowego i utylizować w ekologicznie właściwy sposób. Szczegółowe informacje na temat punktów zbiórki odpadów można uzyskać w lokalnych urzędach lub u sprzedawcy danego produktu.

Slovensky

Štítok s preškrtnutým odpadkovým košom na kolieskach, ktorý je možné nájsť na výrobku, označuje, že tento product sa nemá likvidovať s bežným komunálnym odpadom. V záujme ochrany životného prostredia a ľudského zdravia zlikvidujte tento výrobok ako triedený odpad, ktorý sa recykluje spôsobom šetrným k životnému prostrediu. Podrobnejšie informácie o zberných dvoroch pre triedený odpad získate na obecnom úrade alebo u predajcu, u ktorého ste prisľušný výrobok zakúpili.

Slovenski

Prečrtan koš za smeti na etiketi, katero lahko najdete na vašem izdelku, pomeni, da tega izdelka ne smete odvrči podobno kot vse ostale smeti. Da bi preprečili morebitne škodljive vplive na okolje ali zdravje, ločite izdelek od vseh ostalih in poskrbite, da bo recikliran na okolju prijazen način. Natančne informacije o tem, kje se nahajajo primerna odlagališča, pridobite v vašem krajevnem uradu ali pri prodajalcu.

Eesti

Teie tootele kleebitud tähis, mis kujutab ratastega prügi kontainerit, millele on rist peale tõmmatud, keelab toote kõrvaldamise majapidamisjäätmete sarnasel viisil. Keskkonnale või inimeste tervisele tekitatava võimaliku kahju vältimiseks eraldage toode teistest jäätetest, et tagada selle korduvkasutamise keskkonnasäästlikul viisil. Kui soovite saada rohkem teavet võimalike kogumispunktide kohta, võtke ühendust kohaliku omavalituse ametnikuga või teile toote müünud jaemüüjaga.

Lietuviški

Užbraukta ratuota šiukšliadėžės etiketė, kurią rasite ant jūsų produkto, reiškia, kad šis produktas neturėtų būti išmestas kartu su įprastinėmis buitinėmis šiukšlėmis. Siekiant išvengti galimos žalos aplinkai bei žmonių sveikatai, prašome atskirti šį produktą nuo kitų atliekų, ir įstikinti, kad jis būtų perdirbtas aplinkai nepavojingu būdu. Jei reikia išsamesnės informacijos apie atliekų surinkimo ypatumus, prašome kreiptis į savo vietos valdžios įstaigas arba į mažmeninį pardavėją, iš kurio jūs įsigijote šį produktą.

Latviski

Marķējums ar pārsvītrotu atkritumu tvertni uz rītiņiem, kas redzams uz izstrādājuma, norāda, ka šo izstrādājumu nedrīkst likvidēt kopā ar parastajiem sadzīves atkritumiem. Lai novērstu iespējamo kaitējumu videi vai cilvēku veselībai, lūdzu, atdaliet šo izstrādājumu no citiem atkritumiem, tādējādi nodrošinot tā otrreizējo pārstrādi videi drošā veidā. Papildinformācijai par pieejamajām atkritumu savākšanas iespējām, lūdzu, sazinieties ar vietējo pašvaldību vai mazumtirgotāju, no kura jūs iegādājaties šo izstrādājumu.

Ελληνικά

Η διαγραμμένη ετικέτα του τροχοφόρου κάδου απορριμμάτων που θα βρείτε πάνω στο προϊόν σας υποδεικνύει ότι αυτό το προϊόν δεν πρέπει να απορριπτείται μέρου του κανονικού δικτύου αποκομιδής οικιακών απορριμμάτων. Για να αποτρέψετε πιθανές επιπτώσεις στο περιβάλλον ή την ατομική υγεία, παρακαλούμε να διαχωρίσετε αυτό το προϊόν από άλλα δίκτυα αποκομιδής ώστε να διασφαλίσετε ότι είναι δυνατή η ανακύκλωσή του με έναν περιβαλλοντικά βέλτιστο τρόπο. Για περισσότερες πληροφορίες σχετικά με τις διαθέσιμες δυνατότητες συλλογής απορριμμάτων, παρακαλούμε να επικοινωνήσετε με την τοπική κυβερνητική αρχή ή το κατάστημα λιανικής από όπου αγοράσατε αυτό το προϊόν.

Türkçe

Ürününüzün üzerinde bulunan çarpi işaretli terlekli kutu etiketi, bu ürünün normal ev atık sistemi vasıtasıyla elden çıkarılmaması gerektliğini gösterir. Çevreye ve insan sağlığına zarar vermesi önlemek için, lütfen bu ürünün çevreye zarar veremeyecek şekilde geri dönüşümü tabii tutulmak üzere diğer atıklardan ayırın. Mevcut toplama tesisleri ile ilgili ayrıntılı bilgi edinmek için, yerel devlet makamlarıyla veya bu ürünü satın aldığınız satıcıyla irtibata geçin.

Română

Eticheta arătând un coș de gunoi tăiat cu două linii încrucșate, care poate fi găsită pe produs, indică faptul că acestua nu trebuie aruncat la gunoi laolaltă cu gunoii menajer. Pentru a evita posibila degradare a mediului înconjurător sau a sănătății umane, colectați separat acest produs de gunoii menajer pentru a vă asigura că poate fi reciclat într-un mod ecologic. Pentru mai multe detalii privind punctele disponibile de colectare, contactați autoritățile locale sau comerciantul de la care ați achiziționat acest produs.

Български

Етикетът, представляващ зачертано кошче за боклук в кръг, който можете да видите върху вашия продукт, означава, че този продукт не трябва да се изхвърля заедно с обикновените домакински отпадъци. За предпазване от евентуални щети върху околната среда или човешкото здраве, моля, отделете този продукт от останалите отпадъци, за да се гарантира, че той ще бъде рециклиран по екологично съобразен начин. За повече информация относно наличните места за събиране на отпадъци, моля, свържете се с местните власти или търговеца, от когото сте закупили този продукт.

Hrvatski

Oznaka prekržižene kante za otpad koja se nalazi na vašem proizvodu znači da se ovaj proizvod ne smije odlagati u obično kućno smeće. Da bi se spriječili negativni učinci na okoliš ili ljudsko zdravlje odvojite ovaj proizvod od ostalog otpada da bi se osiguralo njegovo recikliranje na ekološki prihvatljiv način. Više pojedinosti o dostupnim reciklažnim dvorištima zatražite u uredu lokalne samouprave ili od prodavača od kojeg ste kupili ovaj proizvod.

Македонски

Пречртаната ознака во круг за кантата што е прикажана на производот посочува дека овој производ не смеа да се фрла со редовниот домашен отпад. За да спречите можни штети за животната средина или по здравјето на луѓето, одвојте го овој производ од другиот домашен отпад за да обезбедите негово рециклирање на начин којшто нема да и наштети на животната средина. Контактирајте со општинската канцеларија или со продавачот каде што го купивте овој производ за повеќе детали околу достапните собирни локации.

Srpski

Okrugla oznaka sa precrtanom kantom za odlaganje otpada koja se nalazi na proizvodu znači da se ovaj proizvod i priložene baterije ne smeju odlagati u otpad na uobičajen način. Da bi se sprečio štetan uticaj na okolinu ili na zdravlje ljudi, odvojte ovaj proizvod i njegove baterije od ostalog otpada kako bi se oni reciklirali na ekološki prihvatljiv način. Za više detalja o mestima za reciklažu obratite se lokalnoj samoupravi ili prodavcu od koga ste kupili ovaj proizvod.