

TM-T20II

Användarhandbok

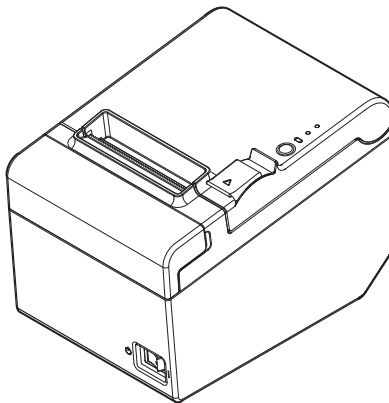

Alla rättigheter reserveras. Ingen del av den här publikationen får återskapas, lagras i elektronisk form eller överföras i någon form eller på något sätt, elektroniskt, mekaniskt, som fotokopia, inspelning eller på annat sätt, utan föregående skriftligt tillstånd från Seiko Epson Corporation. Företaget accepterar inget ansvar vad gäller användandet av information i denna handbok. Även om åtgärder har vidtagits för att säkerställa exaktheten, ansvarar Seiko Epson Corporation inte för eventuella fel eller utelämnanden i den här publikationen. Företaget accepterar inte heller något ansvar för skador som uppkommer av användandet av information i denna handbok. Varken Seiko Epson Corporation eller dess partnerföretag kan av köpare eller tredje parter hållas ansvariga för skador, förluster, kostnader eller utgifter som köparen eller tredje parter kan ha fått på grund av: olyckor, felaktig användning av produkten eller icke auktoriserade ändringar eller reparationer av den här produkten, eller (utom i USA) av att inte följa Seiko Epson Corporations drift- och underhållsinstruktioner. Seiko Epson Corporation kan inte hållas ansvariga för några skador eller problem som uppstår från användning av andra förbrukningsartiklar eller produktalternativ än de som anges vara Epson-produkter i original eller produkter som godkänts av Seiko Epson Corporation. EPSON är ett registrerat varumärke som tillhör Seiko Epson Corporation. Exceed Your Vision är ett registrerat varumärke eller varumärke som tillhör Seiko Epson Corporation. Alla andra varumärken tillhör sina respektive ägare och används endast för identifikation. Produktinformationen kan komma att ändras utan förvarning. **ANMÄRKNING:** Innehållet i den här handboken kan ändras utan tidigare meddelande. ©Seiko Epson Corporation 2013-2019. Alla rättigheter reserverade.

Viktig säkerhetsinformation

I följande avsnitt finns viktig information för att säkerställa säkerhet och effektiv användning av produkten. Läs det här avsnittet noggrant och förvara instruktionerna på ett lättåtkomligt ställe.

Symbolförklaring

Symbolerna i den här handboken identifieras i enlighet med hur viktiga de är, i enlighet med definitionen nedan. Läs följande noggrant innan du börjar använda produkten.

VARNING:

Du måste följa varningarna noggrant för att undvika allvarlig fysisk skada.

VAR FÖRSIKTIG:

Du måste följa försiktighetsvarningarna för att undvika mindre skador på dig själv och utrustningen, eller dataförlust.

Obs!

Dessa anmärkningar innehåller viktig information och användbara tips om användning av utrustningen.

Säkerhetsföreskrifter

VARNING:

Stäng omedelbart av utrustningen om den utvecklar rök, en konstig lukt eller ovanliga ljud. Fortsatt användning kan leda till brand eller elektrisk stöt. Koppla omedelbart ur utrustningen och kontakta din återförsäljare eller ett Seiko Epson servicecenter för råd.

Försök aldrig själv reparera produkten. Felaktigt utfört reparationsarbete kan leda till skada.

Montera aldrig isär eller ändra produkten. Manipulering av produkten kan orsaka skada, brand eller en elektrisk stöt.

Se till att använda rätt nätadapter. Anslutning till en felaktig strömkälla kan orsaka brand.

Koppla aldrig i eller från kontakten med våta händer. Det kan leda till en allvarlig elektrisk stöt.

Överbelasta inte vägguttaget. Använd alltid ett standarduttag. Om du överbelastar uttaget kan brand uppstå.

Kontrollera att kabeln uppfyller relevanta säkerhetskrav och inbegriper en jordkontakt för kraftsystem (PE-kontakt); annars finns risk för elektrisk stöt.

Var försiktig vid hanteringen av kablarna. Felaktig användning kan orsaka brand eller elektrisk stöt.

Använd inte kablarna om de är skadade.

Försök inte ändra eller reparera kablarna.

Placera inte några föremål ovanpå kablarna.

Undvik att böja, vrida eller dra i kablarna.

Placera inte kablarna i närheten av uppvärmningsanordningar.

Kontrollera att kontakten är ren innan du ansluter den.

Kontrollera att nätingången är ren innan du ansluter starkströmskontakten.

Se till att skjuta in kontakttungorna och starkströmskontakten hela vägen in. Använd bara den kabel som levereras med produkten. Använd inte den kabel som levereras med produkten tillsammans med någon annan enhet än den angivna. Detta kan leda till brand eller elektrisk stöt.

Klistra aldrig ihop nätingången med nätkabeln.

Dra ut strömkontakten ur uttaget med jämna mellanrum för att rengöra kontakttungorna och mellanrummen mellan dessa. Om du lämnar kontakten i uttaget under en längre tid kan damm samlas ovanför kontakttungorna vilket kan leda till kortslutning eller brand.

Kontrollera regelbundet att kontakten och nätingången inte har blöts av vatten eller annan vätska.

Låt inte främmande material komma in i utrustningen. Främmande föremål som tränger in kan orsaka brand.

Om vatten eller annan vätska spills på utrustningen ska du koppla ur nätsladden omedelbart och sedan kontakta återförsäljaren eller ett Seiko Epson-servicecenter för råd. Om du fortsätter använda den kan brand uppstå.

Använd inte spray med lättantändlig gas inuti eller kring den här produkten.

Om du gör detta kan brand uppstå.

Anslut inte en telefonlinje till anslutningsdonet eftersom skrivaren och telefonen då kan skadas.

VAR FÖRSIKTIG:

Anslut inte kablar på annat sätt än så som beskrivs i den här handboken.

Felaktiga anslutningar kan orsaka skada på utrustningen och brand.

Se till att utrustningen står på en fast, stadig och plan yta. Produkten kan gå sönder eller orsaka skada om den faller.

Använd inte produkten på ställen där det finns hög luftfuktighet eller mycket damm. För mycket fuktighet och damm kan leda till skada eller brand.

Placera inte tunga föremål ovanpå produkten. Stå aldrig och luta dig aldrig mot produkten. Utrustningen kan ramla eller kollapsa och vilket kan leda till att den går sönder och att personer skadas.

Var försiktig så att du inte skadar fingrarna i den manuella skäraren.

- När du tar bort utskrivet papper
- När du utför andra uppgifter som t.ex. att ladda/byta ut pappersrulle

För att garantera säkerheten ska du koppla ur den här produkten innan du lämnar den oanvänd en längre tid.

Varningsetiketter

Varningsetiketterna på den här produkten informera om följande försiktighetsåtgärder.

VAR FÖRSIKTIG:

Rör inte termoskrivarhuvudet då det kan vara mycket hett efter utskrift.

Användningsbegränsningar

När den här produkten används för tillämpningar med som kräver hög pålitlighet/säkerhet som t.ex. transportenheter på flyg, järnväg, sjöfart, biltransport mm., katastrofförebyggande, andra säkerhetsanordningar, mm. eller funktionella/precisionsutrustning ska du endast använda produkten efter att ha övervägt säkerhetssystem som tillämpas i systemet för att upprätthålla säkerhet och total systempålitlighet. Den här produkten är inte avsedd för användning där extremt hög pålitlighet/säkerhet krävs, som t.ex. luftfarstustrutning, huvudkommunikationsutrustning, kärnkraftverk, kontrollutrustning eller medicinsk utrustning mm. är det viktigt att du själv bedömer produktens lämplighet efter att ha vägt in alla faktorer.

Ladda ned drivrutiner, verktyg och handböcker

De senaste versionerna av drivrutiner, verktyg och handböcker kan laddas ned från en av följande URL.

Kunder i Nordamerika ska använda följande webbplats:
www.epson.com/support/

Kunder i andra länder ska använda följande webbplats:
www.epson-biz.com/

Packa upp produkten

Följande artiklar medföljer skrivaren med standardspecifikation.
Om någon artikel har skadats ska du kontakta återförsäljaren.

 **Obs!**

Tillbehören i rutan med den streckade linjen kanske inte medföljer beroende på modellen.
Tillbehörens utformning varierar beroende på modell och geografiskt område.

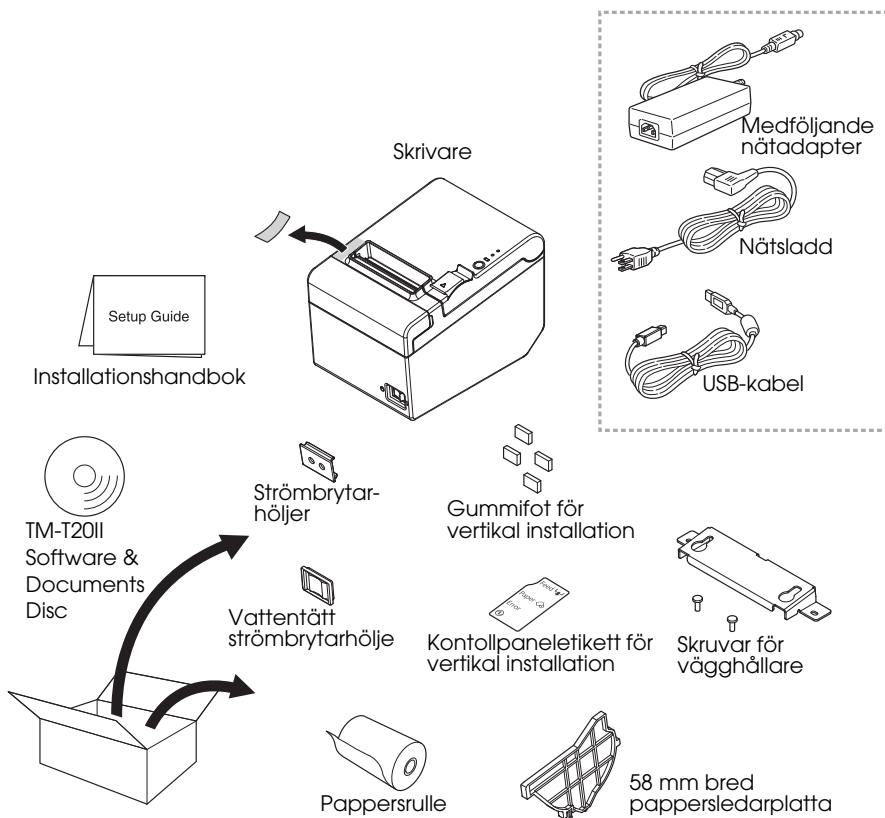

Delnamn

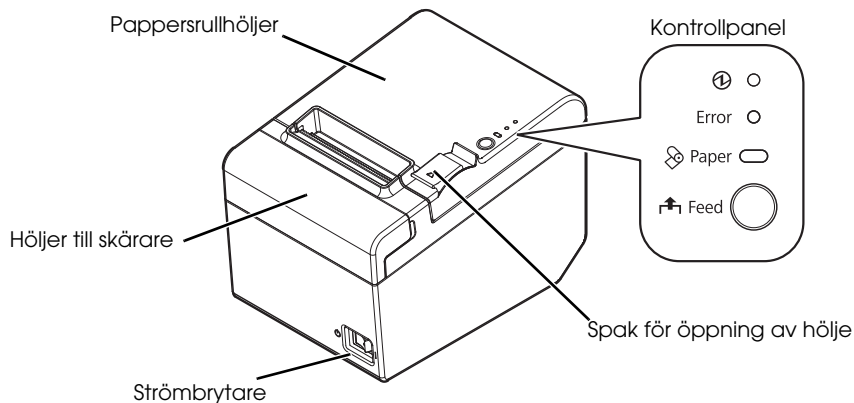

Kontrollpanel



(Ström)-indikator

Den här indikatorn är på när skrivaren är på.

Error-indikator

Denna indikerar ett fel.

Paper-indikator

På indikerar att papperet är slut. Om den blinkar indikeras vänteläge.

Feed-knapp

Den här knappen matar fram papper.

Ansluta kablarna

VARNING:

Se till att endast använda den angivna nätadaptern (AC Adapter, C1 (modell: M235B)).

VAR FÖRSIKTIG:

För ett seriegränssnitt ska du använda en nullmodemkabel.

För ett USB-gränssnitt ska du inte slå på skrivare förrän du har installerat drivrutinen till skrivaren.

För att använda ett Ethernet (10Base-T/100Base-TX) gränssnitt, anslut inte en telefonlinje eller en kick-out-kabel till Ethernet-kontakten.

Anslut inte till ett uttag som finns i nära anslutning till en enhet som genererar spänningsvariation eller elektriskt brus. Se framför allt till att undvika enheter som har en större elmotor.

Försök aldrig sträcka kablarna för att möjliggöra anslutning till eluttaget. Nätkabeln måste alltid vara slak under användning.

1. Kontrollera att skrivaren är avstängd.

2. Anslut gränssnittkabeln till skrivaren.

För information om kontakternas form se bilderna nedan. (Monterade gränssnitt varierar beroende på skrivarmodell.)

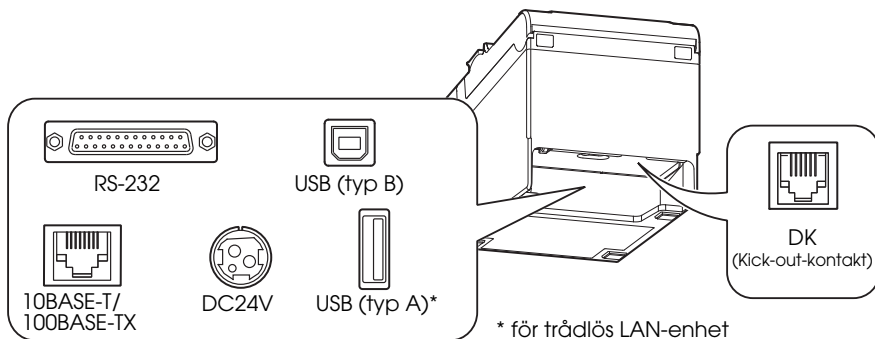

 **Obs!**

När du ansluter USB-kabeln, fäst USB-kabeln med kroken som visas i bilden nedan för att förhindra att kabeln lossnar.

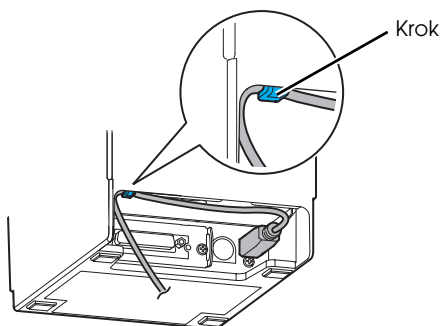

3. Anslut gränssnittkabeln till datorn.
4. Anslut nätkabeln till nätadaptern.
5. Anslut DC-kabeln på nätadaptern till strömkontakten på skrivaren.

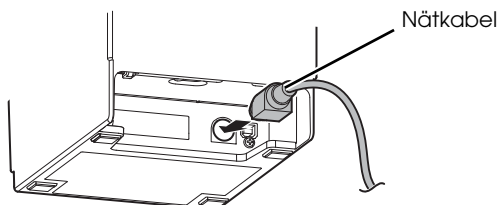

6. Sätt i nätkontakten i ett eluttag.

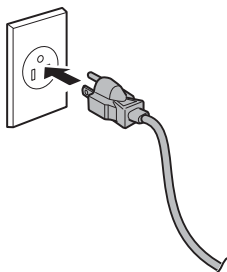

Installera skrivaren

Du kan installera skrivaren horisontellt på en plan yta (med pappersutgången högst upp) eller vertikalt (med pappersutgången längst fram). Du kan också hänga den på en vägg med de medföljande tillbehören.

VAR FÖRSIKTIG:

Vidta åtgärder för att förhindra att skrivaren flyttar på sig på grund av vibrationer som uppstår när du skär papper eller använder en låda. Fästejp medföljer för användning vid behov.

Installera skrivaren vertikalt

När du installerar skrivaren vertikalt ska du se till att fästa den medföljande kontrollpaneletiketten för vertikal installation på rullpapperhöljet och fästa 4 gummifötter i de rektangulära inbuktningarna i skrivarens hölje, som visas på bilden nedan.

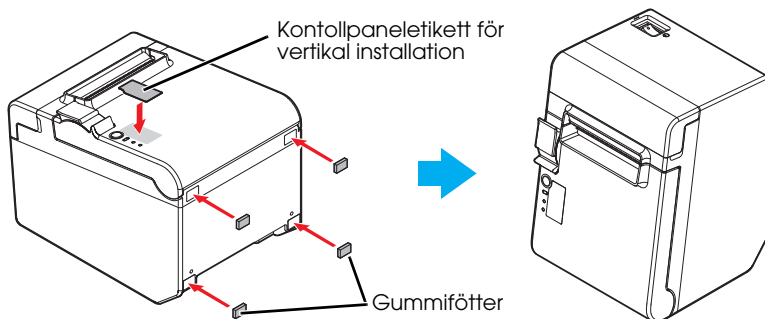

Obs!

Du kan installera skrivaren så att höljet till pappersrullen är upprätt i förhållande till monteringsytan, med hjälp av den medföljande vägghållaren.

1. Fäst kontrollpaneletiketten för vertikal installation på höljet till pappersrullen.
2. Installera vägghållaren på skrivaren och fäst den med de 2 medföljande skruvarna.
3. Fäst 2 gummifötter i de rektangulära inbuktningar i skrivarens hölje och fäst 2 gummifötter i skåran på vägghållaren.

4. Placera skrivaren med vägghållarens sida nedåt.

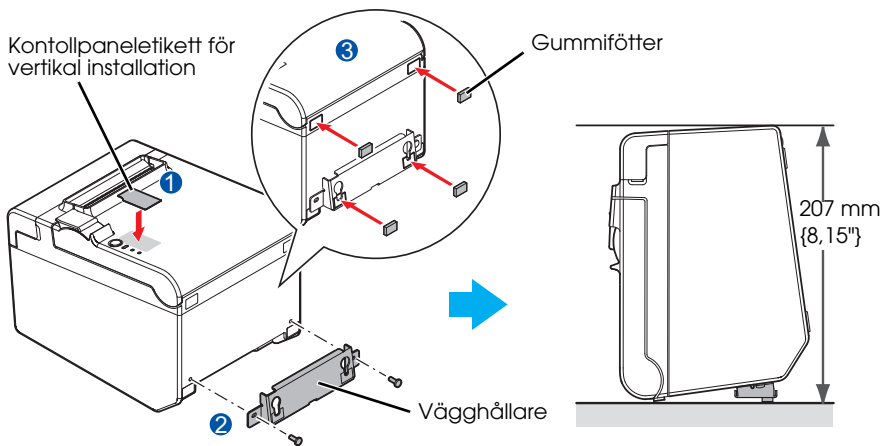

Hänga upp skrivaren på en vägg

Gör på följande sätt för att hänga upp skrivaren på väggen.

VAR FÖRSIKTIG:

För att skrivaren ska sitta fast ordentligt ska du installera vägghållaren på en vägg av trä, betong eller metall. Väggen ska vara minst 10 mm {0,4"} tjock eller mer.

Använd metallskruvar.

Skruvarna på väggsidan måste ha ett åtdragningsmoment på minst 150 N (15,3 kgf) eller mer.

1. Installera 2 skruvar (skruvdiameter: 4 mm, {0,16"} huvuddiameter: 7 till 9 mm {0,28 till 0,35"})) på väggen med ett mellanrum på 80 mm {3,15"}. Kontrollera att längden på skruven i väggen är 10 mm {0,39"} eller mer och att längden utanför väggen är 3 till 4 mm {0,12 till 0,16"}.

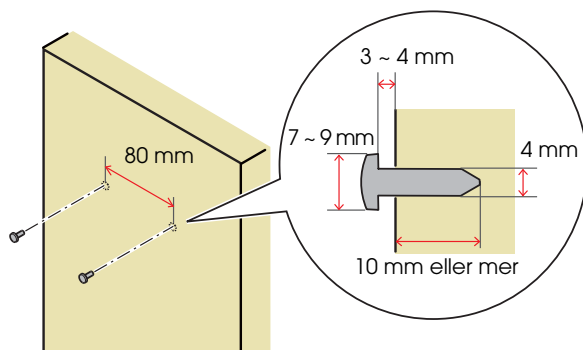

2. Ta bort de 2 installerade skruvarna från skrivaren, som visas på bilden nedan.
3. Installera vägghållaren på skrivaren och fäst den med de skruvarna som togs bort i Steg 2.

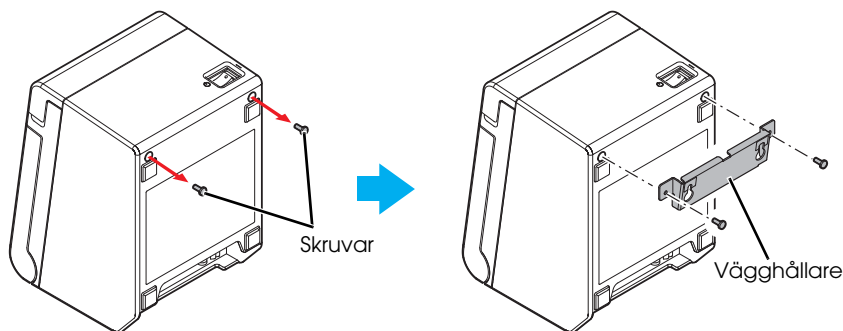

4. Passa in hålen i vägghållaren på skruvarna på väggen och kroka fast den ordentligt.

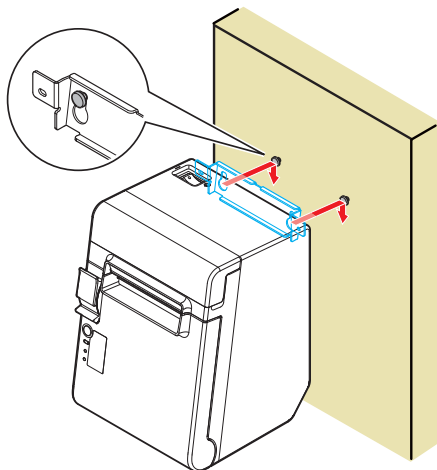

Installera pappersulle

Följ stegen nedan för att installera pappersullen.

1. Använd spaken för att öppna höljet till pappersullen.

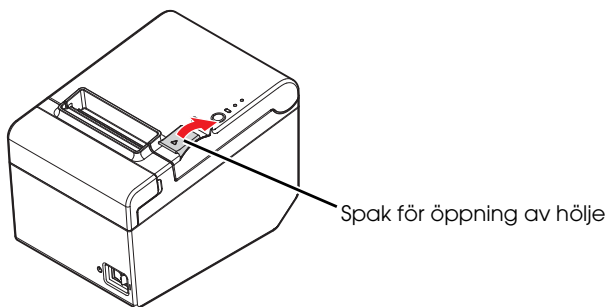

2. Ta bort den använda hylsan till den använda pappersrullen och sätt in den nya pappersrullen. Rätt riktning för papperet visas på bilden nedan.

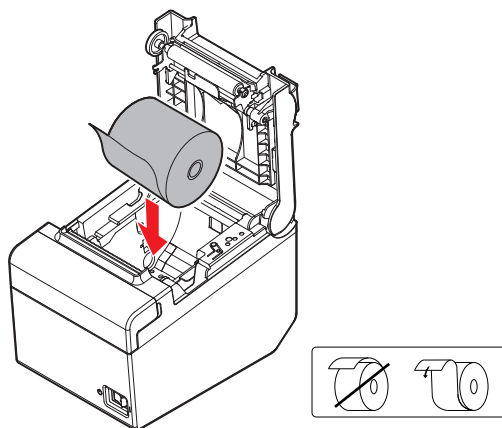

3. Dra ut en del papper och stäng höljet till pappersrullen. När skrivaren är på skärs papperet automatiskt.

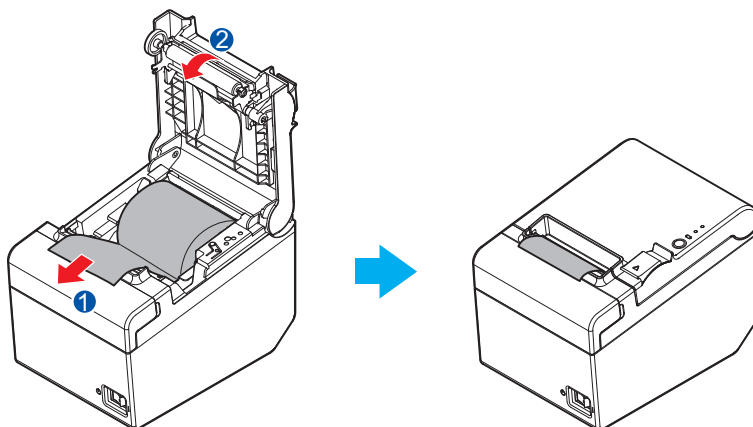

Ändra pappersbredd

Du kan ändra pappersbredd från 80 till 58 mm genom att installera medföljande 58 mm breda pappersledarplatta. Följ stegen nedan för att ändra pappersbredd.

⚠ VAR FÖRSIKTIG:

När du har ändrat pappersbredd från 80 till 58 mm går det inte att ändra tillbaka till 80 mm.

När du ändrar pappersbredd ska du se till att göra inställningar för pappersbredd med hjälp av den medföljande programvaran för TM-T20II.

1. Öppna höljet till pappersrullen.
2. Passa in 3 projiceringar på den 58 mm breda pappersledarplattan med de rektangulära hålen i skrivaren och tryck den nedåt.

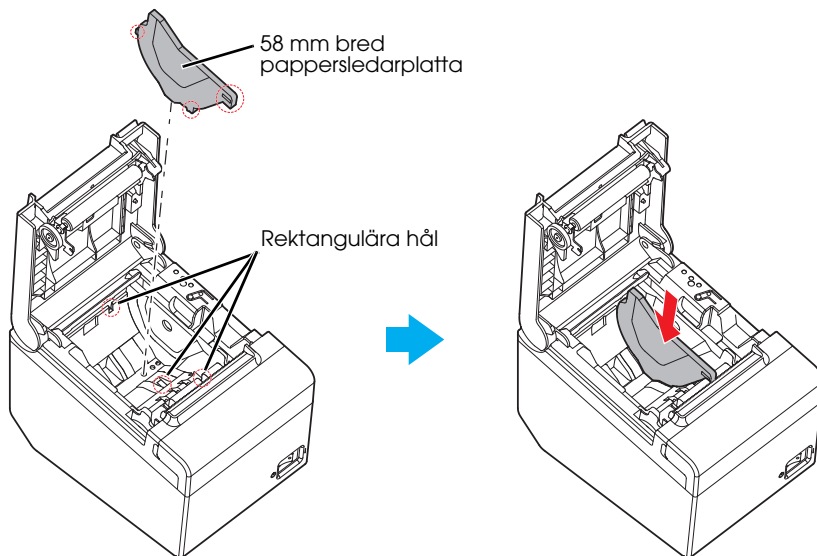

3. Installera pappersrullen.
4. Stäng rullpappershöljet.

Fästa höljet på strömbrytaren

Det medföljande höljet för strömbrytaren är till för att säkerställa att ingen trycker på strömbrytaren ofrivilligt.

Du kan slå på och av strömbrytaren genom att sätta in ett föremål med smal spets i hålen på höljet till strömbrytaren. Använd ett föremål med smal spets för att ta bort höljet.

Ett vattentätt hölje för strömbrytaren medföljer också.

För att använda de här höljena ska du installera det så som visas på bilden nedan.

VARNING:

Om en olycka inträffar när strömbrytarhöljet är fäst ska du omedelbart dra ur nätsladden. Fortsatt användning kan leda till brand eller elektrisk stöt.

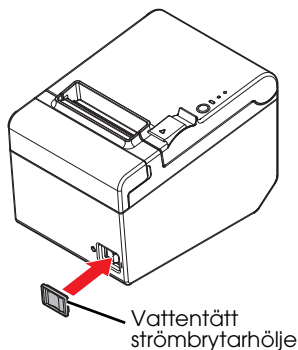
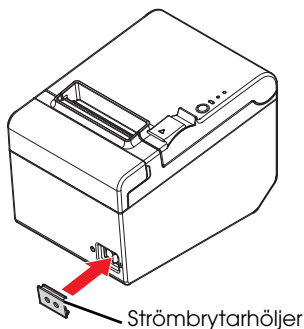

Felsökning

Inga lampor på kontrollpanelen

Kontrollera om strömförsörjningskabeln är korrekt ansluten till skrivaren och uttaget.

Error-indikatorn är på och ingen utskrift sker

- Kontrollera om höljet till pappersrullen är stängt. Stäng det om det är öppet.
- Om Paper-indikatorn är **på** ska du kontrollera om pappersrullen är korrekt isatt och om det finns papper kvar.

Error-indikatorn blinkar och ingen utskrift sker

- Kontrollera om ett pappersstopp har uppstått. Om papper har fastnat ska du ta bort detta enligt beskrivning nedan och installera pappersrullen korrekt.
- Utskrift avbryts om huvudet överhettas och återupptas igen automatiskt när det kyls ned.
- I andra fall ska du slå av skrivaren och slå på den igen efter 10 sekunder.

När ett papper har fastnat

Om ett papperstopp uppstår ska du aldrig dra ut detta med våld. Öppna höljet till pappersrullen och ta bort papperet som har fastnat.

VAR FÖRSIKTIG:

Rör inte termoskrivarhuvudet då det kan vara mycket hett efter utskrift.

Om höljet till pappersrullen inte öppnas ska du följa stegen nedan.

1. Slå av skrivaren.
2. Sätt fingrarna på inbuktningarna på båda sidor om höljet till skäraren och dra den mot pilen som visas på bilden nedan för att ta bort den.

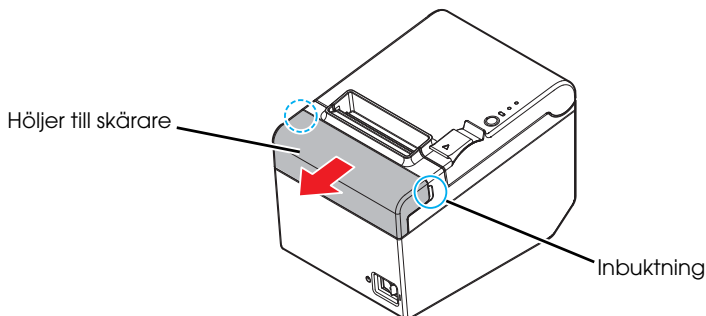

3. Vrid på ratten tills du kan se en triangel i öppningen. Skärarbladet återgår till normal position. Se användarinstruktionerna på baksidan av höljet till skäraren.

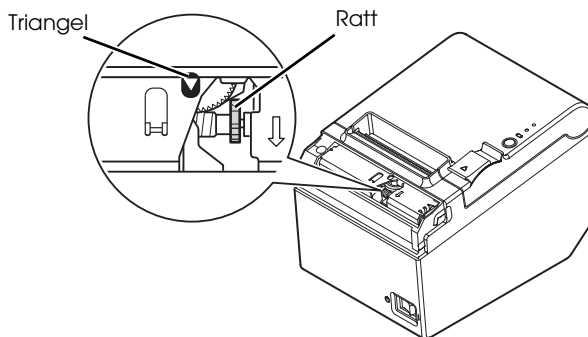

4. Installera höljet till skäraren.
5. Öppna höljet till pappersrullen och ta bort papperet som har fastnat.

Rengöring

Rengör skrivarhöljet

Se till att stänga av skrivaren och torka bort smutsen från höljet till skrivaren med ett torr eller fuktig trasa.

⚠ VAR FÖRSIKTIG:

Rengör aldrig produkten med alkohol, bensen, thinner eller andra liknande rengöringsmedel. Om du gör detta kan delar som är gjorda av plats eller gummi gå sönder.

Rengöra termoskrivarhuvudet

⚠ ⚠ VAR FÖRSIKTIG:

Efter utskrift kan termoskrivarhuvudet vara mycket hett. Var försiktig så att du inte vidrör det och låt det svalna innan du rengör det.

Rör inte termoskrivarhuvudet genom att röra det med fingrarna eller andra hårda föremål.

Slå av skrivaren, öppna höljet till pappersrullen och rengör de termiska elementen på termoskrivarhuvudet med en bomullstopps som har fuktats i alkohol (etanol eller IPA).

Epson rekommenderar att du rengör termoskrivarhuvudet regelbundet (generellt sett var 3 månad) för att upprätthålla kvaliteten för utskrift av kvitton.

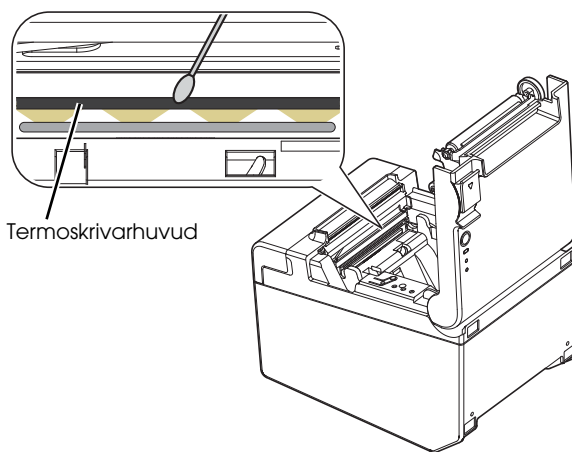

Specifikationer

		80 mm pappersbredd	58 mm pappersbredd*
Utskriftsmetod		Termisk radutskrift	
Utskriftshastighet		200 mm / s {7,87 "/s} max, 53,3 lps {3,75 mm {0,15."} matning) Streckkod och 2D symbol: 100 mm / s {3,93 "/s}	
		Ovanstående hastigheter är ungefärliga. Värdena gäller när skrivaren skriver med densiteten "Normal" vid 25°C {77°F}. Hastigheten justeras automatiskt beroende på voltal som tillämpas och huvudets temperatur.	
Pappersrulle (ett skikt)	Bredd	79,5 mm ± 0,5 mm {3,13" ± 0,02"}	57,5 mm ± 0,5 mm {2,26" ± 0,02"}
	Diameter	Max yttre diameter: 83 mm {3,27"}	
	Spole	Spoldiameter: In sida: 12 mm {0,47"}; Utsida: 18 mm {0,71"}	
Termisk papPERTYP		NTP080-80	NTP058-80
Gränssnitt		Serie: RS-232 Ethernet: 10BASE-T/100BASE-TX USB (typ B): Kompatibilitet: USB 2.0 Kommunikationshastighet: Full hastighet (12 Mbps) USB (typ A): för trådlös LAN-enhet	
Strömförbrukning (vid 24V)		1,5 A	
Temperatur		Drift: 5 till 45°C {41 till 113°F} Förvaring: -10 till 50°C {14 till 122°F}, utom för papper	
Fuktighet		Drift: 10 till 90 % relativ fuktighet Förvaring: 10 till 90 % relativ fuktighet, utom för papper	
Totala dimensioner		140 × 199 × 146 mm {5,75 × 5,51 × 7,83 " } (B × D × H)	
Vikt (massa)		Ung. 1,7 kg {3,74 lb}	

lps: rader per sekund dpi: punkter per 25,4 mm (punkter per tum)

*: Dessa är värdena när pappersbredden ändras till 58 mm genom att installera pappersrullguiden för 58 mm brett papper och göra pappersbreddinställningen med programvaran för TM-T20II.

Se "Ändra pappersbredd" på sida 15 för instruktioner om hur du installerar pappersledarplattan för 58 mm brett papper.

WEEE (Waste Electrical and Electronic Equipment) Directive

This information only applies to customers in the European Union, according to Directive 2012/19/EU OF THE EUROPEAN PARLIAMENT AND OF THE COUNCIL OF 04 July 2012 on waste electrical and electronic equipment (WEEE) and legislation transposing and implementing it into various national legal systems, and to customers in countries in Europe, Middle East and Africa (EMEA) where they have implemented equivalent regulations.

For other countries, please contact your local government to investigate the possibility of recycling your product.



English

The crossed out wheeled bin label that can be found on your product indicates that this product should not be disposed of via the normal household waste stream. To prevent possible harm to the environment or human health please separate this product from other waste streams to ensure that it can be recycled in an environmentally sound manner. For more details on available collection facilities please contact your local government office or the retailer where you purchased this product.

Deutsch

Der Aufkleber mit durchgekrenzter Mülltonne an diesem Produkt weist darauf hin, dass dieses Produkt nicht im normalen Hausmüll entsorgt werden darf. Zur Vermeidung einer möglichen Beeinträchtigung der Umwelt oder der menschlichen Gesundheit und um zu gewährleisten, dass es in einer umweltverträglichen Weise recycelt wird, darf dieses Produkt nicht in den Hausmüll gegeben werden. Informationen zu Entsorgungseinrichtungen erhalten Sie bei der zuständigen Behörde oder dem Geschäft, in dem Sie dieses Produkt erworben haben.

Français

L'étiquette apposée sur ce produit et représentant une poubelle barrée indique que le produit ne peut être mis au rebut avec les déchets domestiques normaux. Afin d'éviter d'éventuels dommages au niveau de l'environnement ou sur la santé, veuillez séparer ce produit des autres déchets de manière à garantir qu'il soit recyclé de manière sûre au niveau environnemental. Pour plus de détails sur les sites de collecte existants, veuillez contacter l'administration locale ou le détaillant auprès duquel vous avez acheté ce produit.

Italiano

L'etichetta con il contenitore barrato applicata sull'imballo indica che il prodotto non deve essere smaltito tramite la procedura normale di smaltimento dei rifiuti domestici. Per evitare eventuali danni all'ambiente e alla salute umana, separare questo prodotto da altri rifiuti domestici in modo che possa essere riciclato in base alle procedure di rispetto dell'ambiente. Per maggiori dettagli sulle strutture di raccolta disponibili, contattare l'ufficio competente del proprio comune o il rivenditore del prodotto.

Español

La etiqueta de un contenedor tachado que hallará en su producto indica que este producto no se puede tirar con la basura doméstica normal. Para impedir posibles daños medioambientales o para la salud, separe este producto de otros canales de desecho para garantizar que se recicle de una forma segura para el medio ambiente. Para más información sobre las instalaciones de recolección disponibles, dirijase a las autoridades locales o al punto de venta donde adquirió este producto.

Português

A etiqueta com o símbolo de um contentor de lixo traçado com uma cruz que aparece no produto indica que este produto não deve ser deixado fora juntamente com o lixo doméstico. Para evitar possíveis danos no ambiente ou na saúde pública, por favor separe este produto de outros lixos; desta forma, terá a certeza de que pode ser reciclado através de métodos não prejudiciais ao ambiente. Para obter mais informações sobre os locais de recolha de lixo disponíveis, contacte a sua junta de freguesia, câmara municipal ou local onde comprou este produto.

Nederlands

Op uw product is een label van een rolcontainer met een kruis erdoor aangebracht. Dit label wil zeggen dat dit product niet bij het normale huishoudelijk afval mag worden ingezameld. Om eventuele schade aan het milieu of de gezondheid van de mens te voorkomen moet dit product gescheiden van al het ander afval worden ingezameld, zodat het op een verantwoorde wijze kan worden verwerkt. Voor meer informatie over uw lokale afvalinzameling wendt u zich tot uw gemeente of de leverancier bij wie u dit product hebt gekocht.

Dansk

Etiketten med et kryds over skraldespanden på hjul, der sidder på produktet, angiver, at dette produkt ikke må bortskaffes sammen med almindeligt husholdningsaffald. For at beskytte miljøet og helbred skal dette produkt bortskaffes separat, så det kan genbruges på en måde, der er god for miljøet. Kontakt de lokale myndigheder eller den forhandler, hos hvem du har købt produktet, vedrørende steder, hvor du kan aflevere produktet.

Suomi

Laitte on merkitty jäteastia-symbolilla, jonka yli on vedetty rasti. Tämä tarkoittaa, ettei laitetta saa hävittää normaalin talousjätteen mukana. Älä hävitä laitetta normaalin jätteen seassa vaan varmista, että laite kierrätetään ympäristöystävällisellä tavalla, jottei ympäristölle tai ihmisille aiheudu vahinkoa. Lisätietoja kierrätyksestä ja keräyspisteistä saa ottamalla yhteyttä paikallisiin viranomaisiin tai jälleenmyyjään, joita laite ostettiin.

Svenska

Symbolen med en överkorsad soptunna innebär att denna produkt inte får kastas i vanligt hushållsavfall. För att skydda miljön ska denna produkt inte kastas tillsammans med vanligt hushållsavfall utan lämnas för återvinning på tillbörligt sätt. För mer information om uppsamlingsplatser kontakta din lokala myndighet eller den återförsäljare där du har köpt produkten.

Norsk

Det er krysset over merket av beholderen på hjul som vises på produktet, som angir at dette produktet ikke skal kastes sammen med vanlig husholdningsavfall. Hold dette produktet atskilt fra annet avfall slik at det kan resirkuleres på en miljømessig forsvarlig måte og dermed forhindre eventuell skade på miljøet eller helse. Hvis du vil ha mer informasjon om hvor produktet kan leveres inn, kontakter du kommunale myndigheter eller forhandleren der du kjøpte dette produktet.

Česky

Štítek s přeškrtnutým odpadkovým košem na kolečkách, který lze nalézt na výrobku, označuje, že tento produkt se nemá likvidovat s běžným domovním odpadem. V zájmu ochrany životního prostředí a lidského zdraví zlikvidujte tento výrobek jako tříděný odpad, který se recykluje způsobem šetrným k životnímu prostředí. Podrobnější informace o sběrných dvorech pro tříděný odpad získáte na obecním úřadě nebo u prodejce, u kterého jste příslušný výrobek zakoupili.

Magyar

A termékén található, áthúzott szemetest ábrázoló címke azt jelzi, hogy ezt a terméket nem szabad a rendes háztartási szeméttel együtt kidobni. Az esetleges környezeti- vagy egészségkárosodást megelőzendő, kérjük, hogy ezt a terméket a többi szeméttől elkülönítve helyezze el, és biztosítsa, hogy azt környezetbarát módon újrahasznosítsák. A rendelkezésére álló begyűjtő létesítményekről kérjük tájékozódjon a megfelelő helyi állami szerveknél vagy a viszonteladónál, ahol a terméket vásárolta.

Polski

Symbol przekreślonego kosza znajdujący się na produkcie oznacza, że nie może on być utylizowany razem z normalnymi odpadami z gospodarstwa domowego. Aby zapobiec potencjalnemu zagrożeniu dla środowiska lub zdrowia ludzkiego, produkt ten należy odseparować od reszty odpadów z gospodarstwa domowego i utylizować w ekologicznie właściwy sposób. Szczegółowe informacje na temat punktów zbiórki odpadów można uzyskać w lokalnych urzędach lub u sprzedawcy danego produktu.

Slovensky

Štítko s přeškrtnutým odpadkovým košom na kolieskach, ktorý je možné nájsť na výrobku, označuje, že tento produkt sa nemá likvidovať s bežným komunálnym odpadom. V záujme ochrany životného prostredia a ľudského zdravia zlikvidujte tento výrobok ako triedený odpad, ktorý sa recykluje spôsobom šetrným k životnému prostrediu. Podrobnejšie informácie o zberných dvoch pre triedený odpad získate na obecnom úrade alebo u predajcu, u ktorého ste príslušný výrobok zakúpili.

Slovenski

Prečrtan koš za smeti na etiketi, katero lahko najdete na vašem izdelku, pomeni, da tega izdelka ne smete odvreči podobno kot vse ostale smeti. Da bi preprečili morebitne škodljive vplive na okolje ali zdravje, ločite izdelek od vseh ostalih in poskrbite, da bo recikliran na okolju prijazen način. Natančne informacije o tem, kje se nahajajo primerna odlagališča, pridobite v vašem krajevnem uradu ali pri prodajalcu.

Eesti

Teie tootele kleebitud tähis, mis kujutab ratastega prügikonteinerit, millele on rist peale tõmmatud, keelab toote kõrvaldamise majapidamisjäätmetega samasel viisil. Keskkonnale või inimeste tervisele tekitatava võimaliku kahju vältimiseks eraldage toote teistest jäätmetest, et tagada selle kindluskasutamise keskkonnasäästlikul viisil. Kui soovite saada rohkem teavet võimalike kogumispunktide kohta, võite ühendust kohaliku omavalituse ametnikuga või teile toote müünud jaemüüjaga.

Lietuviški

Užbraukta ratuota šiukšliadėžės etiketė, kurią rasite ant jūsų produkto, reiškia, kad šis produktas neturėtų būti išmestas kartu su įprastinėmis buitinėmis šiukšlėmis. Siekiant išvengti galimos žalos aplinkai bei žmonių sveikatai, prašome atskirti šį produktą nuo kitų atliekų, ir įstikinti, kad jis būtų perdirbtas aplinkai nepavojingiu būdu. Jei reikia išsamesnės informacijos apie atliekų surinkimo ypatumus, prašome kreiptis į savo vietos valdžios įstaigas arba į mažmeninį pardavėją, iš kurio jūs įsigijote šį produktą.

Latviski

Markējums ar pārsvītroto atkritumu tvertni uz rītenīšiem, kas redzams uz izstrādājuma, norāda, ka šo izstrādājumu nedrīkst likvidēt kopā ar parastajiem sadzīves atkritumiem. Lai novērstu iespējamu kaitējumu videi vai cilvēku veselībai, lūdz, atdaliet šo izstrādājumu no citiem atkritumiem, tādējādi nodrošinot tā atbilstošu pārstrādi videi drošā veidā. Papildinformācijai par pieejamajām atkritumu savākšanas iespējām, lūdz, sazināties ar vietējo pašvaldību vai mazumtirgotāju, no kura jūs iegādājāties šo izstrādājumu.

Ελληνικά

Η διαγραμμένη ετικέτα του τροχοφόρου κάδου απορριμμάτων που θα βρείτε πάνω στο προϊόν σας υποδεικνύει ότι αυτό το προϊόν δεν πρέπει να απορριπτεί μέρω του κανονικού δικτύου αποκομιδής οικιακών απορριμμάτων. Για να αποτρέψετε πιθανές επιπτώσεις στο περιβάλλον ή την ατομική υγεία, παρακαλούμε να διαχωρίσετε αυτό το προϊόν από άλλα δίκτυα αποκομιδής ώστε να διασφαλιστεί ότι είναι δυνατή η ανακύκλωση του με έναν περιβαλλοντικά θεμιτό τρόπο. Για περισσότερες πληροφορίες σχετικά με τις διαθέσιμες δυνατότητες συλλογής απορριμμάτων, παρακαλούμε να επικοινωνήσετε με την τοπική κυβερνητική αρχή ή το κατάστημα λιανικής από όπου αγοράσατε αυτό το προϊόν.

Türkçe

Ürününüzün üzerinde bulunan çarpi işaretli tekerlekli kutu etiketi, bu ürünü normal ev atık sistemi vasıtasıyla elden çıkarılmaması gerektiğini gösterir. Çevreye ve insan sağlığına zarar veremeyi önlemek için, lütfen bu ürünü çevreye zarar veremeyecek şekilde geri dönüştürme tabii tutulmak üzere diğer atıklardan ayırın. Mevcut toplama tesisleri ile ilgili ayrıntılı bilgi edinmek için, yerel devlet makamlarıyla veya bu ürünü satın aldığınız satıcıyla irtibata geçin.

Română

Eticheta arătând un coș de gunoi tăiat cu două linii încrucișate, care poate fi găsită pe produs, indică faptul că acesta nu trebuie aruncat la gunoi laolaltă cu gunoii menajer. Pentru a evita posibila degradare a mediului înconjurător sau a sănătății umane, colectați separat acest produs de gunoii menajer pentru a vă asigura că poate fi reciclat într-un mod ecologic. Pentru mai multe detalii privind punctele disponibile de colectare, contactați autoritățile locale sau comerciantul de la care ați achiziționat acest produs.

Български

Етикетът, представяващ зачертано кошче за боклук в кръг, който можете да видите върху вашия продукт, означава, че този продукт не трябва да се изхвърля заедно с обикновените домакински отпадъци. За предпазване от евентуални щети върху околната среда или човешкото здраве, моля, отделете този продукт от останалите отпадъци, за да се гарантира, че той ще бъде рециклиран по екологично съобразен начин. За повече информация относно наличните места за събиране на отпадъци, моля, свържете се с местните власти или търговеца, от когото сте закупили този продукт.

Hrvatski

Oznaka prekržižene kante za otpad koja se nalazi na vašem proizvodu znači da se ovaj proizvod ne smije odlagati u obično kućno smeće. Da bi se spriječili negativni učinci na okoliš ili ljudsko zdravlje odvojite ovaj proizvod od ostalog otpada da bi se osiguralo njegovo recikliranje na ekološki prihvatljiv način. Više pojedinosti o dostupnim reciklažnim dvorištima zatražite u uredu lokalne samouprave ili od prodavača od kojeg ste kupili ovaj proizvod.

Македонски

Прецртаната ознака во круг за кантата што е прикажана на производот посочува дека овој производ не смеа да се фрла со редовниот домашен отпад. За да спречите можни штети за животната средина или по здравјето на луѓето, одвојте го овој производ од другиот домашен отпад за да обезбедите негово рециклирање на начин којшто нема да ѝ наштети на животната средина. Контактирајте со општинската канцеларија или со продавачот каде што го купувате овој производ за повеќе детали околу достапните собирни локации.

Srpski

Okrugla oznaka sa precrtanom kantom za odlaganje otpada koja se nalazi na proizvodu znači da se ovaj proizvod u priložene baterije ne smeju odlagati u otpad na uobičajen način. Da bi se sprečio štetan uticaj na okolinu ili na zdravlje ljudi, odvojite ovaj proizvod i njegove baterije od ostalog otpada kako bi se oni reciklirali na ekološki prihvatljiv način. Za više detalja o mestima za reciklažu obratite se lokalnoj samoupravi ili prodavcu od koga ste kupili ovaj proizvod.