

# 用于 TM 1 终端打印机的 DM-D 杆架部件 DP-505

## 安装手册

版权所有 ©2000 by Seiko Epson Corporation  
401322700

### 安全注意事项

本文件描述重要的信息，目的是为了确安全有效使用本产品。请仔细阅读此文件，并将文件放在一个容易取阅的地方。

#### 注意事项的标记

本文件使用如下所示的两个标记，用于提示须要注意潜在的危險。如果没有遵守这些标记所提供的信息，则有可能造成受伤或财物损毁，在您继续阅读之前，确定您已经理解了每个标记的含意。



表示会有潜在的致命危險。假如不留意本警告的内容，则可能会引致身体严重受伤或死亡。



必须留意本注意的内容，则可能会引致身体轻微受伤或损坏设备。

#### 安全注意事项



- 请勿在安装说明书指定的情况以外随便接驳各种电线。错误连接可能引致设备损坏或引起火灾。
- 将本产品放置在稳固和平坦的水平面上。如果产品跌下，则可能会损坏产品或引致受伤。
- 切勿将重物放置在本产品上。如果产品跌下，设备可能会损坏并且可能会导致身体受伤。
- 切勿接上多个延伸支撑杆。如果支撑杆倒下，则可能会损毁本产品或引致受伤。

## 符号的意义

在本手册中使用以下符号，当使用本产品时请记住这些符号。



**注:**

*注释中包含有关显示操作的重要信息及有用的提示。*

EPSON 是 Seiko Epson Corporation 的注册商标。

## 目录

拆开包装 .....	3
使用注意事项 .....	3
组装 .....	4
使用 Velcro 尼龙拉锁进行组装 .....	4
使用螺丝进行组装 .....	8
常规规格 .....	8

## 拆开包装

包装箱内应备有以下物件。

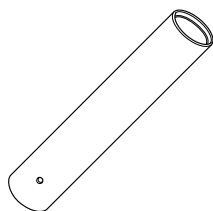

支撑杆

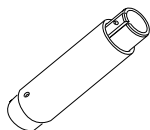

加长用支撑杆

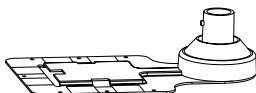

固定片

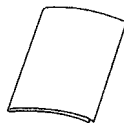

安装手册



木制部份的固定螺钉

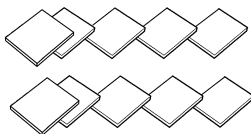

Velcro 尼龙拉锁  
(方型)



Velcro 尼龙拉锁  
(圆型)

确保您有上面列出的所有物品，并且没有损坏，如果发现任何物品缺少或损坏，请与 DP-505 的经销商联系。

## 使用注意事项

当您使用 DP-505 时，确保注意以下几点：

- ❑ 避免将本产品放置在不稳定或易于遭受强震动的地方。
- ❑ 当连接或断开电缆时，确保关闭 DM-D 顾客显示屏 (EPSON® DM-D 系列) 的开关和连接到显示屏的 TM 打印机的开关。

## 组装

在组装本产品前您必须在 TM 打印机上安装 UB-S09。有关 UB-S09 的安装步骤见其安装手册。

### 使用 Velcro 尼龙拉锁进行组装的步骤

1. 确保关闭了打印机和主机的电源。
2. 从打印机上断开直流电缆。

### 注意:

- 您必须断开电源，因为即使关闭了电源开关，在打印机电路上仍有一些部件有电流。否则您可能损坏 UB-S09 和打印机。
- 当断开直流电缆时，应牢牢抓住插头而不要拉电线。

3. 将用户显示器电缆穿过支撑杆，并将支撑杆装在用户显示器上。用加长用支撑杆时，将加长用支撑杆的凸起部分插入支撑杆的孔中并扣紧。

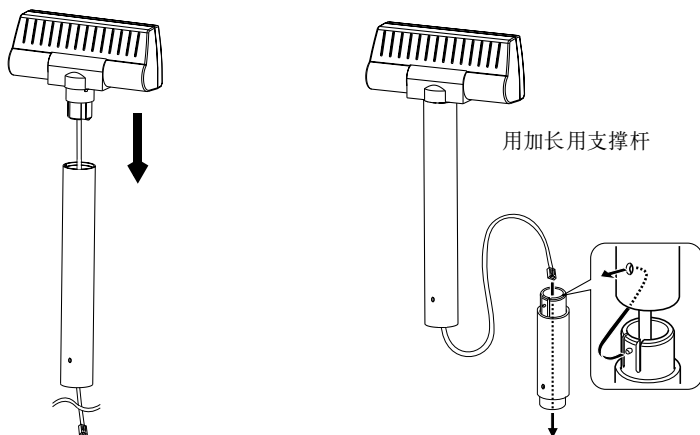

4. 将显示器的电缆穿过固定片上的孔，并将支撑杆固定在固定片上，如下图所示。

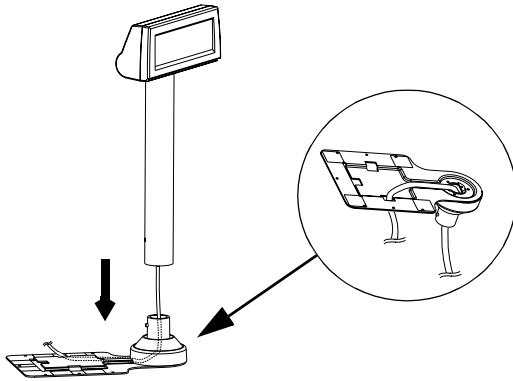

5. 将 Velcro 尼龙拉锁一边的背衬撕掉，然后将拉锁安装到固定片的两面。见下表找到 Velcro 尼龙拉锁的安装位置和适用于特定打印机的显示位置。（Velcro 尼龙拉锁的位置号在固定片上）

打印机类型	安装 Velcro 尼龙拉锁的位置号	显示屏的安装位置 (从打印机的前面看)
TM-T88II	1 到 9 和 11	右侧
	1 到 11	左侧
TM-U210/ U230	1 到 11	两侧

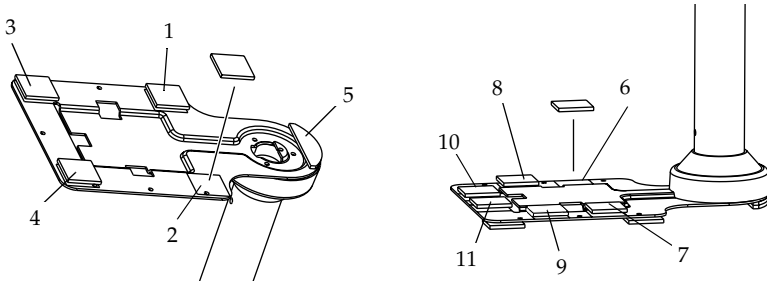

6. 将 Velcro 尼龙拉锁另一边的背衬撕掉，并且将固定片粘到您希望的位置。
7. 将显示屏电缆连接到 TM 打印机（UB-S09）的直直接头上，直到您感觉到它已经卡住。如果需要，则将多出的电缆保留在 TM 打印机中。

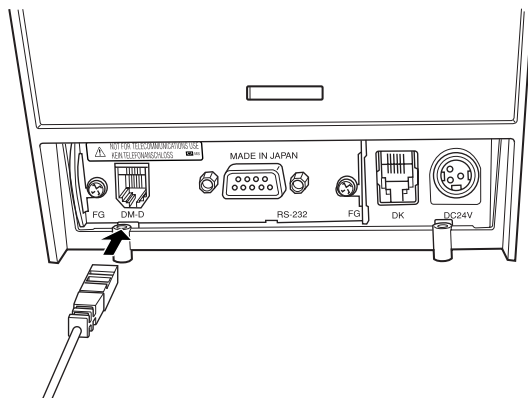

注：上图显示安装 UB-S09 后的 TM-T88II 打印机。

**⚠ 注意：**

不要将普通的电话线连接到此接头上。

8. 将 TM 打印机放置在固定片上。由于打印机后面的形式是不同的，有关每个 TM 打印机的安装位置见下表。

打印机类型	TM 打印机的安装位置
TM-T88II	设置打印机，使打印机后部的橡胶垫没有放在 Velcro 尼龙拉锁上。
TM-U210/U230	<ul style="list-style-type: none"><li>• 设置打印机，使打印机后部的橡胶垫都没有放在 Velcro 尼龙拉锁上。</li><li>• 设置打印机，使打印机后部的铁板没有放在 Velcro 尼龙拉锁上。</li></ul>



注：

如下所示放置 TM-U230 打印机。（不要垂直放置）

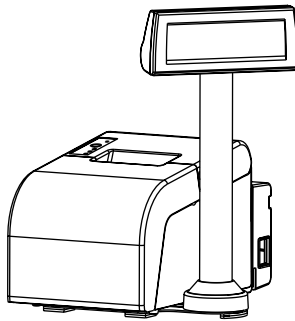

9. 将电源连接到 TM 打印机上。

## 使用螺钉的组装步骤

1. 按照“使用 Velcro 尼龙拉锁的安装步骤”的第 1 和 4 步。
2. 用螺钉将固定片固定到理想的位置。

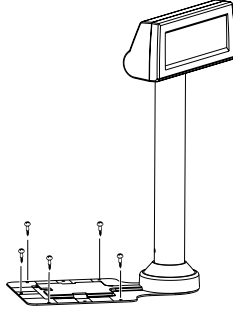

3. 按照“使用 Velcro 尼龙拉锁的安装步骤”的第 7 和 9 步。

## 常规规格

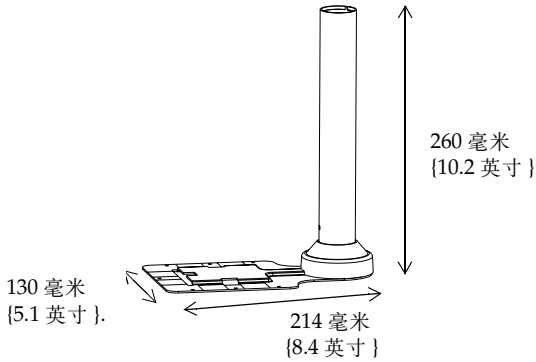

- ❑ 高: 260 毫米 {10.2 英寸}  
(当使用加长用支撑杆时: 385 毫米 {15.2 英寸})
- ❑ 宽: 130 毫米 {5.1 英寸}
- ❑ 深: 214 毫米 {8.4 英寸}
- ❑ 重量: 421 克 (当使用加长用支撑杆时: 495 克)