

# EPSON

## ET-M1140 / M1140 Series Brugervejledning

## Indholdsfortegnelse

### Om denne vejledning

Introduktion til vejledningerne. . . . .	5
Sådan bruges vedledningen til at finde information. . . . .	5
Mærker og symboler. . . . .	6
Anvendte beskrivelser i denne vejledning. . . . .	7
Henvisninger til operativsystemer. . . . .	7

### Vigtige instruktioner

Sikkerhedsvejledning. . . . .	8
Sikkerhedsinstruktioner vedrørende blæk. . . . .	8
Rådgivning og advarsler for printeren. . . . .	9
Råd og advarsler i forbindelse med konfiguration af printeren. . . . .	9
Råd og advarsler i forbindelse med brug af printeren. . . . .	9
Råd og advarsler i forbindelse med transport eller opbevaring af printeren. . . . .	10

### Printerens basisfunktioner

Delenes navne og funktioner. . . . .	11
Betjeningspanel. . . . .	13
Taster og funktioner. . . . .	13
Indikatorer og printerstatus. . . . .	13

### Forberedelse af printeren

Ilægning af papirer. . . . .	17
Anvendeligt papir og kapaciteter. . . . .	17
Ilægning af papir i Papirkassette. . . . .	20
Ilægning af papir i Bag. indføringsåbning. . . . .	23
Ilægning af konvolutter og forholdsregler. . . . .	25
Liste over papirtype. . . . .	25
Udskrivning af papir. . . . .	26
Strømbesparelse. . . . .	26
Strømbesparelse — Windows. . . . .	26
Strømbesparelse — Mac OS. . . . .	27

### Udskrivning

Udskrivning fra printerdriveren på Windows. . . . .	28
Sådan tilgås printerdriveren. . . . .	28
Grundlæggende om udskrivning. . . . .	28
Udskrivning på 2 sider. . . . .	30
Udskrivning af flere sider på ét ark. . . . .	31

Udskrivning og stabling i sidernes rækkefølge (Udskrivning i omvendt rækkefølge). . . . .	31
Udskrivning af et formindsket eller forstørret dokument. . . . .	32
Sådan udskrives et billede på flere ark til forstørring (Sådan laves en plakat). . . . .	33
Udskrivning med sidehoved og sidefod. . . . .	39
Udskrivning af et vandmærke. . . . .	40
Udskrivning af flere filer samlet. . . . .	41
Justering af udskriftstone. . . . .	41
Udskrivning for at markere tynde linjer. . . . .	42
Udskrivning for at forbedre lys tekst og linjer. . . . .	42
Udskrivning af tydelige stregkoder. . . . .	43
Annullering af udskrivning. . . . .	43
Menuindstillinger for printerdriveren. . . . .	44
Udskrivning fra printerdriveren på Mac OS. . . . .	47
Grundlæggende om udskrivning. . . . .	47
Udskrivning på 2 sider. . . . .	48
Udskrivning af flere sider på ét ark. . . . .	49
Udskrivning og stabling i sidernes rækkefølge (Udskrivning i omvendt rækkefølge). . . . .	49
Udskrivning af et formindsket eller forstørret dokument. . . . .	50
Annullering af udskrivning. . . . .	51
Menuindstillinger for printerdriveren. . . . .	51
Driftsmæssige indstillinger for Mac OS- printerdriveren. . . . .	52
Annullering af udskrivningen — printerknop. . . . .	53

### Genopfyldning af blæk og udskiftning af vedligeholdelsesbokse

Kontrollerer status for resterende blæk og vedligeholdelsesboksen. . . . .	54
Kontroller status for vedligeholdelsesboksen — Windows. . . . .	54
Kontroller status for vedligeholdelsesboksen — Mac OS X. . . . .	54
Blækflaskekoder. . . . .	54
Forholdsregler ved håndtering af blækflasker. . . . .	55
Fyldning af blæktank. . . . .	56
Koden på vedligeholdelsesboksen. . . . .	60
Forholdsregler ved håndtering af vedligeholdelsesboksen. . . . .	60
Udskiftning af en vedligeholdelsesboks. . . . .	60

## Indholdsfortegnelse

**Vedligeholdelse af printeren**

<b>Forebyggelse af udtørring af skrivehovedet.</b> . . . .	64
Kontroller, om dyserne er tilstoppede (dysetjek). . .	64
Kontroller, om dyserne er tilstoppede (dysetjek) — printerknapper. . . . .	64
Kontroller, om dyserne er tilstoppede (dysetjek) — Windows. . . . .	65
Kontroller, om dyserne er tilstoppede (dysetjek) — Mac OS. . . . .	66
Rensning af skrivehovedet (Skrivehovedrensning). .	67
Rensning af skrivehovedet — printerknapper. . .	68
Rensning af skrivehovedet — Windows. . . . .	68
Rensning af skrivehovedet — Mac OS. . . . .	68
Grundig rengøring af skrivehovedet (Grundig rengøring). . . . .	69
Kørsel af Grundig rengøring — Windows. . . . .	69
Kørsel af Grundig rengøring — Mac OS. . . . .	70
Justering af skrivehovedet. . . . .	70
Justering af skrivehovedet — Windows. . . . .	70
Justering af skrivehovedet — Mac OS. . . . .	70
Rengøring af papirbanen. . . . .	71
Rengøring af papirbanen — Windows. . . . .	71
Rengøring af papirbanen — Mac OS X. . . . .	71
Rengøring af papirbanen for problemer med papirindføring. . . . .	71
Kontrol af det samlede antal sider, der er kørt gennem printeren. . . . .	73
Kontrol af det samlede antal sider, der er kørt gennem printeren — printerknapper. . . . .	73
Kontrol af det samlede antal sider, der er kørt gennem printeren - Windows. . . . .	74
Kontrol af det samlede antal sider, der er kørt gennem printeren — Mac OS. . . . .	74

**Oplysninger om softwaren**

Program til udskrivning af websider (E-Web Print). .	75
Værktøjer til softwareopdatering (EPSON Software Updater). . . . .	75
Installation af programmer. . . . .	76
Opdatering af programmer og firmware. . . . .	76
Afinstallation af programmer. . . . .	77
Afinstallation af programmer — Windows. . . . .	77
Afinstallation af programmer — Mac OS. . . . .	78

**Løsning af problemer**

Kontrol af printerstatus. . . . .	79
Indikatorer og printerstatus. . . . .	79

Kontrol af printerstatus - Windows. . . . .	81
Kontrol af printerstatus — Mac OS. . . . .	82
Kontrol af softwarestatus. . . . .	82
Fjernelse af fastklemmt papir. . . . .	82
Sådan fjernes fastklemmt papir fra frontdækslet. . .	82
Sådan fjernes fastklemmt papir fra Bagindføringsåbning. . . . .	84
Fjernelse af det fastklemte papir fra printerens indre. . . . .	84
Sådan fjernes fastklemmt papir fra Bageste låge. . .	85
Papiret indføres forkert. . . . .	86
Papiret sidder fast. . . . .	86
Papiret indføres skævt. . . . .	87
Udskubbet papir falder ned fra udbakken. . . . .	87
Papir udskubbes under udskrivning. . . . .	87
Problem med strømmen og betjeningspanelet. . . . .	87
Der tændes ikke for strømmen. . . . .	87
Der slukkes ikke for strømmen. . . . .	87
Strømmen slukker automatisk. . . . .	87
Kan ikke udskrive fra en computer. . . . .	88
Kontrol af forbindelsen (USB). . . . .	88
Kontrol af software og data. . . . .	88
Kontrol af printerstatus fra computeren (Windows). . . . .	90
Kontrol af printerstatus fra computeren (Mac OS). . . . .	91
Problemer med udskrifterne. . . . .	91
Udskriften er udtværet eller der mangler farve. . .	91
Der ses striber eller uventede farver. . . . .	92
Der forekommer farvede striber med intervaller på ca. 3.3 cm. . . . .	92
Lodrette striber eller fejljustering. . . . .	93
Udskriftskvaliteten er dårlig. . . . .	93
Papir er udtværet eller sløret. . . . .	94
Papiret udtværes under automatisk 2-sidet udskrivning. . . . .	95
Udskrevne billeder er klistrede. . . . .	95
Positionen eller størrelsen af eller margenen for udskriften er forkert. . . . .	95
De udskrevne tegn er forkerte eller forvanskede. .	95
Det udskrevne billede er vendt om. . . . .	96
Mosaiklignende mønstre i udskrifterne. . . . .	96
Udskrivningsproblemet kunne ikke løses. . . . .	96
Andre udskrivningsproblemer. . . . .	96
Udskrivningen går for langsomt. . . . .	96
Udskrivningen bliver markant langsommere ved uafbrudt udskrivning. . . . .	97
Andre problemer. . . . .	97
Driftslydene er høje. . . . .	97

## Indholdsfortegnelse

Programmet blokeres af en firewall (kun Windows) . . . . .	97
Spildt blæk. . . . .	97

**Tillæg**

Tekniske specifikationer. . . . .	98
Printerspecifikationer. . . . .	98
Interfacespecifikationer. . . . .	99
Mål. . . . .	99
Elektriske specifikationer. . . . .	99
Miljømæssige specifikationer. . . . .	100
Systemkrav. . . . .	100
Lovmæssige oplysninger. . . . .	101
Standarder og godkendelser for den europæiske model. . . . .	101
Kopieringsbegrænsninger. . . . .	101
Transport og opbevaring af printeren. . . . .	101
Navneplade. . . . .	104
Copyright. . . . .	104
Varemærker. . . . .	104
Sådan får du hjælp. . . . .	105
Websted for teknisk support. . . . .	105
Kontakt til Epsons supportafdeling. . . . .	105

# Om denne vejledning

## Introduktion til vejledningerne

Følgende vejledninger følger med Epson-printeren. På samme måde som ovenstående vejledninger kan du se hjælpen i de forskellige Epson-softwareprogrammer.

### ❑ Start her (trykt vejledning)

Giver dig oplysninger om konfiguration af printeren, installation af softwaren, brug af printeren, løsning af problemer etc.

### ❑ Brugervejledning (digital vejledning)

Denne vejledning. Indeholder generelle oplysninger og vejledning vedrørende brug af printeren og løsning af problemer.

Du kan hente de seneste versioner af ovennævnte vejledninger på følgende måder.

### ❑ Trykt vejledning

Gå ind på Epson Europas supportwebsted på <http://www.epson.eu/Support> eller på Epsons verdensomspændende supportwebsted på <http://support.epson.net/>.

### ❑ Digital vejledning

Start EPSON Software Updater på computeren. EPSON Software Updater ser efter tilgængelige opdateringer af Epson-softwareprogrammer og de digitale vejledninger og giver dig mulighed for at hente de seneste.

## Relaterede oplysninger

➔ “Værktøjer til softwareopdatering (EPSON Software Updater)” på side 75

## Sådan bruges vejledningen til at finde information

PDF-vejledningen gør det muligt for dig at søge efter den information, du mangler, ved brug af nøgleord eller ved at springe direkte til bestemte afsnit ved hjælp af bogmærkerne. Du kan også nøjes med at udskrive de sider, du mangler. Dette afsnit forklarer, hvordan du anvender en PDF-vejledning, som er blevet åbnet i Adobe Reader X på din computer.

### Søgning med nøgleord

Klik på **Redigér** > **Avanceret søgning**. Angiv det nøgleord (tekst) for oplysninger du vil finde i søgevinduet, og klik derefter på **Søg**. Resultater vises på en liste. Klik på et af de viste resultater, for at komme til den side.

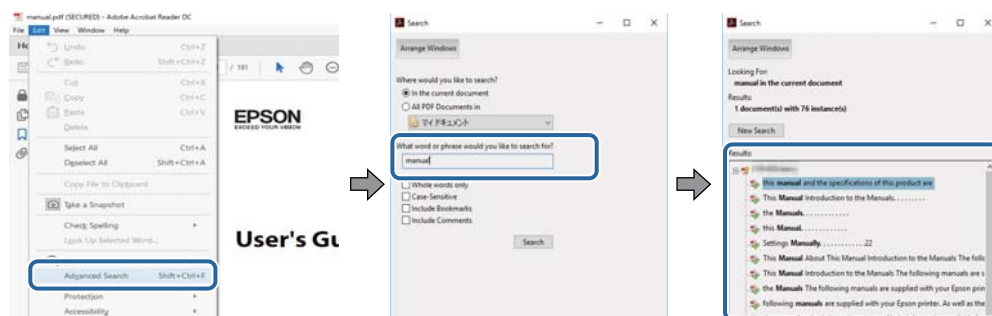

## Om denne vejledning

### Direkte adgang med bogmærker

Klik på en titel for at komme til den side. Klik på + eller > for at vise afsnittets undertitler. Udfør følgende handling på dit tastatur, for at vende tilbage til den forrige side.

- Windows: Hold **Alt** nede, og tryk ←.
- Mac OS: Hold kommando-tasten nede og tryk ←.

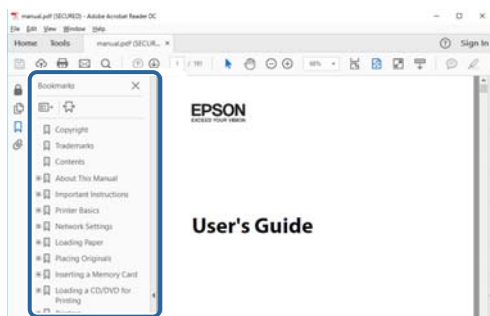

### Sådan udskrives kun de nødvendige sider

Du kan hente og udskrive kun de sider du mangler. Tryk på **Udskriv** i menuen **Filer** og angiv så de sider, du ønsker at udskrive i **Sider i Sider, der skal udskrives**.

- For at angive en serie af sider, skal du indtaste en bindestreg mellem startside og slutside.

Eksempel: 20-25

- For at angive sider som ikke er i rækkefølge, skal du adskille siderne med kommaer.

Eksempel: 5, 10, 15

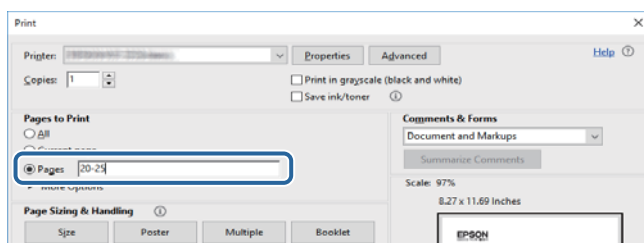

## Mærker og symboler



### Forsigtig:

*Instruktioner, der skal følges omhyggeligt for at undgå personskade.*



### Vigtigt:

*Instruktioner, der skal overholdes for at undgå skader på dit udstyr.*

### Bemærk:

*Giver komplementære- og referenceoplysninger.*

**Relaterede oplysninger**

➔ Links til relaterede afsnit.

---

## Anvendte beskrivelser i denne vejledning

- Skærbillederne af printerdriveren er fra Windows 10 eller macOS High Sierra. Det viste skærminhold varierer afhængigt af modellen og situationen.
- Illustrationerne i denne vejledning er vejledende. Selvom der kan være små forskelle afhængigt af modellen, er betjeningsmetoden den samme.

---

## Henvisninger til operativsystemer

**Windows**

I denne vejledning henviser udtryk som "Windows 10", "Windows 8.1", "Windows 8", "Windows 7", "Windows Vista", "Windows XP", "Windows Server 2016", "Windows Server 2012 R2", "Windows Server 2012", "Windows Server 2008 R2", "Windows Server 2008", "Windows Server 2003 R2" og "Windows Server 2003" til følgende operativsystemer. Windows bruges desuden til at henvise til alle versioner.

- Microsoft® Windows® 10 operativsystem
- Microsoft® Windows® 8.1 operativsystem
- Microsoft® Windows® 8 operativsystem
- Microsoft® Windows® 7 operativsystem
- Microsoft® Windows Vista® operativsystem
- Microsoft® Windows® XP operativsystem
- Microsoft® Windows® XP Professional x64 Edition operativsystem
- Microsoft® Windows Server® 2016 operativsystem
- Microsoft® Windows Server® 2012 R2 operativsystem
- Microsoft® Windows Server® 2012 operativsystem
- Microsoft® Windows Server® 2008 R2 operativsystem
- Microsoft® Windows Server® 2008 operativsystem
- Microsoft® Windows Server® 2003 R2 operativsystem
- Microsoft® Windows Server® 2003 operativsystem

**Mac OS**

I denne manual henviser "Mac OS" til macOS High Sierra, macOS Sierra, OS X El Capitan, OS X Yosemite, OS X Mavericks, OS X Mountain Lion, Mac OS X v10.7.x og Mac OS X v10.6.8.

# Vigtige instruktioner

---

## Sikkerhedsvejledning

Læs og følg disse anvisninger for at sikre, at printeren bruges på en sikker måde. Sørg for at gemme denne vejledning til fremtidig brug. Sørg også for at følge alle advarsler og instruktioner, som er angivet på printeren.

- Nogle af symbolerne på din printer er beregnet til at sikre din sikkerhed, samt korrekt brug af printeren. På følgende hjemmeside kan du lære, hvad symbolerne betyder.  
<http://support.epson.net/symbols>
- Brug kun det strømkabel, der fulgte med printeren, og brug ikke kablet til andet udstyr. Brug af andre kabler med denne printer eller brug af det medfølgende kabel med andet udstyr kan resultere i brand eller elektrisk stød.
- Sørg for, at netledningen opfylder de relevante lokale sikkerhedsstandarder.
- Du må aldrig selv skille strømkablet, stikket, printerenheden eller ekstraudstyret ad eller ændre eller forsøge at reparere disse ting, medmindre det specifikt forklares i vejledningerne til printeren.
- Tag printerens stik ud, og sørg for, at produktet efterses af kvalificerede serviceteknikere, hvis følgende gør sig gældende:  
Netledningen eller stikket er beskadiget, der er kommet væske ind i printeren, printeren er blevet tabt, eller dækslet er beskadiget, printeren fungerer ikke normalt eller udviser en markant ændring af ydeevnen. Juster ikke reguleringsenheder, der ikke nævnt i betjeningsvejledningen.
- Anbring printeren i nærheden af en stikkontakt, hvor stikket nemt kan tages ud af stikkontakten.
- Opstil ikke printeren udendørs, i nærheden af meget snavs eller støv, i nærheden af varmekilder eller på steder, der er udsat for stød, vibrationer, høje temperaturer eller fugtighed.
- Pas på ikke at spilde væske på printeren, og håndter ikke printeren med våde hænder.

## Sikkerhedsinstruktioner vedrørende blæk

- Pas på ikke at røre ved blæk, når du håndterer blæktanken, blæktankshætten og den åbne blækflaske eller blækflaskehætte.
  - Hvis du får blæk på huden, skal du vaske området omhyggeligt med vand og sæbe.
  - Hvis du får blæk i øjnene, skal du straks skylle dem med vand. Hvis du stadig oplever ubehag eller problemer med synet, efter at du har skyllet øjnene grundigt, bør du straks søge læge.
  - Hvis du får blæk i munden, skal du omgående søge læge.
- Skil ikke vedligeholdelsesboksen ad. Ellers risikerer du at få blæk i øjnene eller på huden.
- Ryst ikke blækflasken for voldsomt, og udsæt den ikke for kraftige stød, da dette kan forårsage, at blækket siver ud.
- Hold blækflaske, blæktanksenheden og vedligeholdelsesboksen uden for børns rækkevidde. Lad ikke børn drikke af eller håndtere blækflasken og blækflaskehætten.

---

## Rådgivning og advarsler for printeren

Læs og følg disse instruktioner for at undgå beskadigelse af printeren eller din ejendom. Sørg for at gemme denne vejledning til fremtidig reference.



### Råd og advarsler i forbindelse med konfiguration af printeren

- Undgå at blokere eller tildække ventilationshullerne og åbningerne i printeren.
- Brug kun den type strømkilde, der er angivet på printerens mærkat.
- Undgå at bruge stikkontakter på samme strømkreds som fotokopimaskiner eller luftreguleringssystemer, der jævnligt tændes og slukkes.
- Brug ikke strømudtag, der styres af vægkontakter eller automatiske timere.
- Hold hele computersystemet på afstand af potentielle kilder til elektromagnetisk interferens, f.eks. højttalere eller basestationer til trådløse telefoner.
- Strømforsyningsledninger skal placeres, så der undgås slitage og skarpe genstande, og de må ikke blive krøllede eller snoede. Undlad at placere objekter oven på strømforsyningsledninger, og placer ikke strømforsyningsledninger, så der kan trædes på dem eller køres hen over dem. Vær især omhyggelig med at holde strømforsyningsledninger lige i enderne og på de punkter, hvor de går ind i eller ud af transformatoren.
- Hvis du bruger en forlængerledning sammen med printeren, skal du sørge for, at den samlede amperedimensionering for de enheder, der er tilsluttet forlængerledningen, ikke overstiger ledningens amperedimensionering. Kontroller desuden, at den samlede amperedimensionering for alle de enheder, der er tilsluttet stikkontakten, ikke overstiger stikkontaktens amperedimensionering.
- Hvis du planlægger at bruge printeren i Tyskland, skal byggeinstallationen beskyttes ved hjælp af et 10- eller 16-amperes relæ, så printeren beskyttes tilstrækkeligt mod kortslutning og for høj strømspænding.
- Ved tilslutning af printeren til en computer eller en anden enhed med et kabel, skal du sikre, at kabelstikkene vender korrekt. Hvert stik skal vende på en bestemt måde. Hvis et stik vender forkert, når du sætter det i, kan det beskadige begge de enheder, der er tilsluttet via kablet.
- Anbring printeren på en jævn, stabil overflade, der er større end printerens bundareal, så der er plads hele vejen rundt om printeren. Printeren fungerer ikke korrekt, hvis den står skævt.
- Gør plads oven over printeren, så printerlåget kan åbnes helt.
- Sørg for plads nok foran printeren, så papiret kan skubbes helt ud.
- Undgå steder, hvor der forekommer hurtige temperatur- eller fugtighedsændringer. Udsæt heller ikke printeren for direkte sollys, stærkt lys eller varmekilder.

### Råd og advarsler i forbindelse med brug af printeren

- Undgå at indføre genstande gennem hullerne i printeren.
- Før ikke hånden ind i printeren under udskrivning.
- Rør ikke ved det hvide, flade kabel inde i printeren.
- Brug ikke spraydåseprodukter, der indeholder letantændelige gasser, i eller i nærheden af printeren. Dette kan føre til brand.
- Flyt ikke skrivehovedet med hånden, da printeren derved kan tage skade.

### Vigtige instruktioner

- Sluk altid printeren på knappen . Tag ikke stikket til printeren ud, og sluk ikke for strømmen, før indikatoren  holder op med at blinke.
- Hvis printeren ikke skal bruges i en længere periode, skal du tage stikket ud af stikkontakten.

### Råd og advarsler i forbindelse med transport eller opbevaring af printeren

- Ved opbevaring eller transport af printeren skal du undgå at vippe den, stille den lodret eller vende den på hovedet, da der i så fald kan løbe blæk ud.
- Kontroller, at skrivehovedet er i udgangspositionen (længst til højre), inden printeren transporteres.

# Printerens basisfunktioner

## Delenes navne og funktioner

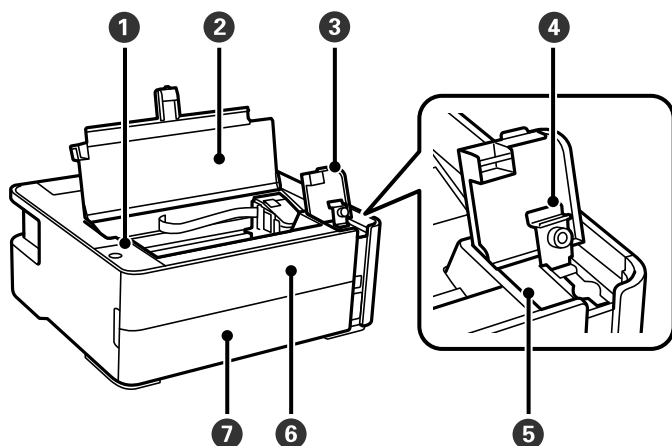

1	Kontrolpanel	Gør det muligt at betjene printeren og angiver printerens status.
2	Printerdæksel	Åbn for at genopfylde blæktanken eller fjerne papirstop.
3	Blæktankdæksel	Åbn for at genopfylde blæktanken.
4	Blæktankhætte	
5	Blæktank	Indeholder sort blæk og findes på skrivehovedet.
6	Frontdæksel	Åbnes, når fastklemt papir fjernes.
7	Dæksel til papirbakke	Åbn denne for at lægge papir i papirkassetten.

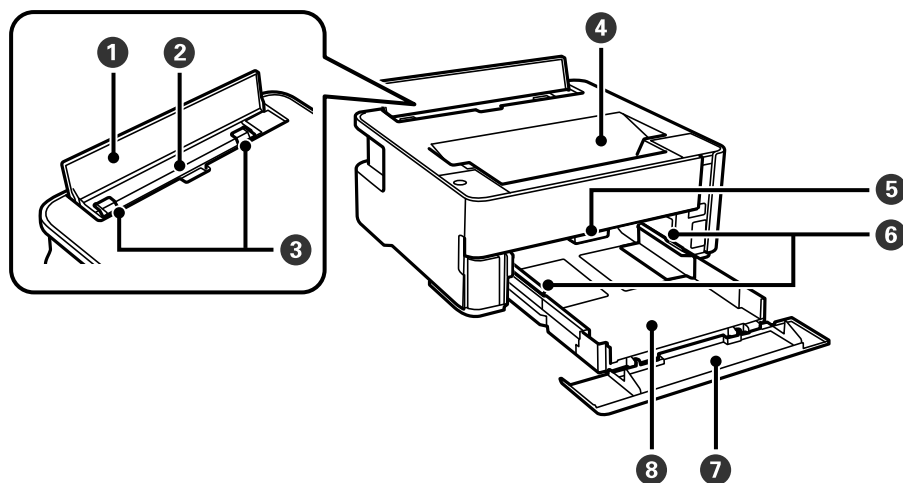

1	Arkføderbeskyttelse	Forhindrer, at fremmedlegemer kommer ind i printeren. Dette dæksel skal normalt holdes lukket.
---	---------------------	--

**Printerens basisfunktioner**

②	Åbning på bageste papirindføring	Indfører papir.
③	Kantstyr	Fører papiret direkte ind i printeren. Skub til papirets kanter.
④	Udbakke	Rummer det udskubbede papir.
⑤	Udskriftshåndtag	Løft for at udskrive papir til udbakken. Sænk for at udskrive papir til printerens forside.
⑥	Kantstyr	Fører papiret direkte ind i printeren. Skub til papirets kanter.
⑦	forlænger til papirstyr	Skub ud for at ilægge papir i Legal-format.
⑧	Papirkassette	Indfører papir.

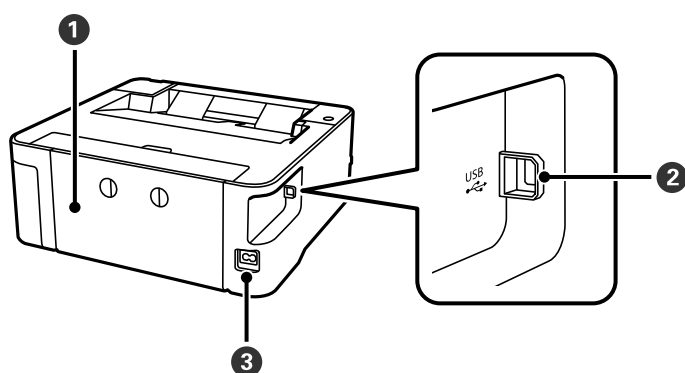

①	Bageste låge	Tages ud, når fastklemt papir fjernes.
②	USB-port	Bruges til tilslutning af et USB-kabel fra computeren.
③	AC-indgang	Bruges til tilslutning af strømkablet.

**Relaterede oplysninger**

➔ [“Betjeningspanel” på side 13](#)

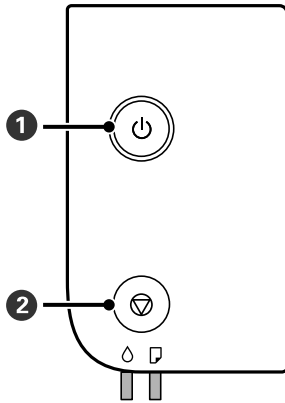

## Betjeningspanel

### Taster og funktioner



<b>1</b>	Tænder eller slukker for printeren. Tag strømkablet ud, efter du har kontrolleret, at strømindikatoren er slukket.
<b>2</b>	Stopper den nuværende funktion. Annullerer papirmangelfejl og papirstopfejlf. Hold denne knap nede i fem sekunder, til knappen  blinker for at køre en skrivehovedrensning.

### Funktioner ved brug af tastekombinationer

	<p><b>Udskriv dysetjekmønstre</b></p> <p>Tænd printeren, mens du holder knappen  nede for at udskrive dysetjekmønstret.</p> <p>Det samlede antal sider, der føres gennem printeren, udskrives også sammen med dysetjekmønstret.</p>
---	--

### Indikatorer og printerstatus

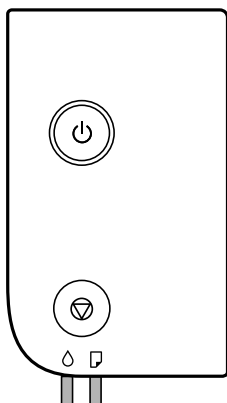









Når der opstår en fejl, lyser eller blinker indikatoren. Oplysninger om fejlen vises på computerskærmen.











## Printerens basisfunktioner

 : Tændt

 : Blinkende

Indikator	Situation	Løsninger
	Den indledende blækpåfyldning er muligvis ikke gennemført.	Se plakaten <i>Start her</i> for at gennemføre den indledende blækpåfyldning.  Når blækbeholdningen er lav, er den indledende blækpåfyldning er muligvis ikke gennemført.
	Det er tid til at nulstille blækniveauet.	Genopfyld blækbetanken til den øverste linje, og nulstil blækniveauet igen.
	Der er ikke nok blæk tilbage til at udføre rengøring.	Genopfyld blækbeholderen til den øverste linje, og nulstil blækniveauet rensning igen før rengøring.
	Det er næsten tid til at nulstille blækniveauet.	Du kan udskrive, indtil det er tid til at nulstille blækniveauet. Forbered en ny blækflaske.
	Vedligeholdelseskassen er ved afslutningen på sin levetid.	Når der på computeren vises en meddelelse om, at du kan fortsætte udskrivning, skal du trykke på knappen  for at fortsætte udskrivning. Indikatoren holder midlertidigt op med at blinke, men den vil fortsætte med at blinke med jævne mellemrum, til vedligeholdelsesboksen er udskiftet.
	Der er ikke lagt papir i, eller mere end ét ark er indført ad gangen.	Læg papir i, og tryk på knappen  .
	Den ilagte papirstørrelse stemmer ikke overens med udskriftsindstillingen.	Ilæg det korrekte papirformat.
	Der er opstået et problem med printerdriveren.	Tryk på knappen  for at annullere udskriftsjobbet.
	Blinker langsomt (med 1,25 sekunders intervaller)  Der er opstået et papirstop.	Fjern papiret, og tryk på knappen  .
	Blinker hurtigt (med 0,5 sekunders intervaller)  Papiret forbliver inde i printeren.	Ilæg papir i A4-format i den bageste papirindføring, og tryk derefter på  -knappen for at fjerne papiret indeni. Ilæg papir i stående retning.

## Printerens basisfunktioner

Indikator	Situation	Løsninger
	<p>Når strømmen er tændt eller blinker</p> <ul style="list-style-type: none"> <li><input type="checkbox"/> Printeren blev ikke slukket korrekt.*</li> <li><input type="checkbox"/> Fordi printeren blev slukket under drift, kan dyserne være blevet tørre og tilstoppede.</li> </ul> <p>* Strømmen blev slukket på en strømskinne eller med en afbryder, eller stikket blev trukket ud af stikkontakten, eller der opstod en strømafbrydelse.</p>	<ul style="list-style-type: none"> <li><input type="checkbox"/> Vi anbefaler, at du udfører et dysetjek, efter du har rettet fejlen ved at trykke på knappen . Annuller evt. afventende udskriftsjob.</li> <li><input type="checkbox"/> Sørg for, at du trykke på knappen  for at slukke printeren.</li> </ul>
	<p>Når strømmen er slået fra</p> <p>Printeren er startet i gendannelsetilstand, fordi firmwareopdateringen mislykkedes.</p>	<p>Følg trinene nedenfor for at forsøge at opdatere firmwaren igen.</p> <ol style="list-style-type: none"> <li>1. Opret forbindelse mellem computeren og printeren vha. et USB-kabel.</li> <li>2. Der er flere instruktioner på det lokale Epson-websted.</li> </ol>
	<p>Blinker samtidigt</p> <p>Printerdækslet er åbent.</p>	Luk printerdækslet, til der lyder et klik.
	<p>Blinker samtidigt</p> <p>Udskriftshåndtaget er sænket.</p>	Løft udskriftshåndtaget.
	<p>Blinker samtidigt</p> <p>Udskriftshåndtaget er løftet.</p>	Åbn papirkassettedækslet, og sænk håndtaget til papirudskubning.
	<p>Blinker skiftevis:</p> <p>Et af følgende problemer er opstået:</p> <ul style="list-style-type: none"> <li><input type="checkbox"/> Grundig rengøring eller rensning af skrivehovedet kan ikke udføres, fordi der ikke er nok ledig plads i vedligeholdelseskassen.</li> <li><input type="checkbox"/> Vedligeholdelseskassen er ikke installeret korrekt.</li> <li><input type="checkbox"/> Vedligeholdelseskassen er ved afslutningen på sin levetid.</li> </ul>	<p>Gør et af følgende.</p> <p>Når der udføres Grundig rengøring eller rensning af skrivehoved:</p> <ul style="list-style-type: none"> <li><input type="checkbox"/> Udskift vedligeholdelseskassen, tryk på knappen  for at rydde fejlen, og prøv derefter igen.</li> <li><input type="checkbox"/> Tryk på knappen  for at rydde fejlen, hvis du ikke kan forberede udskiftning af vedligeholdelseskassen med det samme. Udskrivning kan udføres, men kvaliteten af udskrifterne kan ikke garanteres. Hvis fejlen fortsætter, skal du udskifte vedligeholdelseskassen og derefter trykke på knappen .</li> </ul> <p>Andet end ovenstående:</p> <p>Når du har geninstalleret vedligeholdelseskassen korrekt, skal du trykke på knappen .</p> <p>Hvis fejlen fortsætter efter geninstallation, skal du udskifte vedligeholdelseskassen og derefter trykke på knappen .</p>

## Printerens basisfunktioner

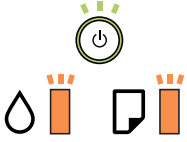
Indikator	Situation	Løsninger
	Der er opstået en printerfejl.	Åbn printerdækslet, og fjern eventuelt papir inde i printerens. Sluk og tænd for strømmen igen.  Kontakt Epson support, hvis fejlmeddelelsen stadig vises, efter at du har slukket og tændt for strømmen igen.

## Relaterede oplysninger

- ➔ [“Fjernelse af fastklemt papir” på side 82](#)
- ➔ [“Kontakt til Epsons supportafdeling” på side 105](#)
- ➔ [“Installation af programmer” på side 76](#)

# Forberedelse af printeren

## Ilægning af papirer

### Anvendeligt papir og kapaciteter

**Bemærk:**

Den viste papirstørrelse varierer afhængigt af driveren.

### Originalt Epson-papir

Epson anbefaler brug af originalt Epson-papir for at sikre udskrifter i høj kvalitet.

**Bemærk:**

- Hvilke papirer der kan fås, afhænger af området. Hvis du ønsker oplysninger om, hvilket papir der kan fås i dit område, skal du kontakte Epsons support.
- Ved udskrivning på ægte Epson-papir med en brugerdefineret størrelse er indstillingerne for udskriftskvalitet **Standard** eller **Normal** kun tilgængelige. Selvom du kan vælge en bedre udskriftskvalitet med visse printerdrivere, bliver udskrifterne udskrevet ved hjælp af **Standard** eller **Normal**.

### Papir, som er velegnet til udskrivning af dokumenter

Papirnavn	Størrelse	Ilægningskapacitet (ark)		2-sidet udskrivning
		Papirkassette	Bag. indføringsåbning	
Epson Bright White Ink Jet Paper	A4	200	1	✓

### Papir, som er velegnet til udskrivning af dokumenter og fotos

Papirnavn	Størrelse	Ilægningskapacitet (ark)		2-sidet udskrivning
		Papirkassette	Bag. indføringsåbning	
Epson Photo Quality Ink Jet Paper	A4	100	1	–
Epson Matte Paper-Heavyweight	A4	20	1	–
Epson Double-Sided Matte Paper	A4	1	1	–

## Forberedelse af printeren

### Relaterede oplysninger

➔ “Delenes navne og funktioner” på side 11

## Kommercielt tilgængeligt papir

### Almindeligt papir

Papirnavn	Størrelse	Ilægningskapacitet (ark)		2-sidet udskrivning
		Papirkassette	Bag. indføringsåbning	
Almindeligt papir	Letter, A4	250	1	✓
Kopipapir	B5, 16K (195×270 mm)	250	1	✓
Brevhoved* <sup>1</sup>	A5, A6, B6	250	1	-
Almindeligt papir i høj kvalitet	Legal, Indian-Legal, 8,5×13 tommer	1	1	-
	Brugerdefineret (mm) 89×127 til 215,9×1200	1	1	-
	Brugerdefineret (mm) 54×86 til 215,9×1200	-	1	-
	Brugerdefineret (mm) 182×257 til 215,9×297	1	1	✓

\*1 Papir, hvorpå der er trykt oplysning såsom afsenderens navn eller firmanavn i sidehovedet. Der skal være en margen på 3 mm eller mere øverst på papiret. 2-sidet udskrivning kan ikke bruges sammen med brevhovedpapir.

### Tykt papir

Papirnavn	Størrelse	Ilægningskapacitet (ark)		2-sidet udskrivning
		Papirkassette	Bag. indføringsåbning	
Tykt papir (91 til 256 g/m <sup>2</sup> )	Letter, A4, B5, A5, A6, Legal	-	1	-
	Brugerdefineret (mm) 89×127 til 215,9×1200	-	1	-

## Forberedelse af printeren

### Konvolutter

Papirnavn	Størrelse	Ilægningskapacitet (konvolutter)		2-sidet udskrivning
		Papirkassette	Bag. indføringsåbning	
Konvolut	Konvolut #10, Konvolut DL, Konvolut C6	10	1	-

### Relaterede oplysninger

➔ [“Delenes navne og funktioner” på side 11](#)

### Forholdsregler til papirhåndtering

- Læs instruktionsarkene, der leveres sammen med papiret.
- For at opnå udskrifter i høj kvalitet med ægte Epson-papir skal du bruge papir fra omgivelserne, som er angivet på de ark, som følger med papiret.
- Luft papiret, og ret dets kanter ind, før det lægges i. Man må ikke luften eller krølle fotopapir. Det kan beskadige udskriftssiden.

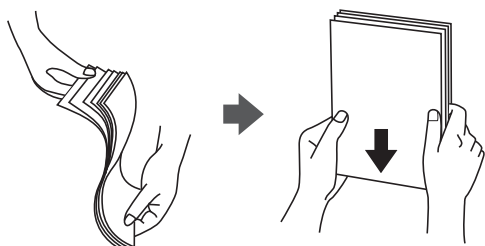

- Hvis papiret er krøllet, skal du rette det ud eller bøje det en smule i den modsatte retning, inden du lægger det i. Hvis du udskriver på krøllet papir, kan det medføre papirstop og udtværing på udskriften.

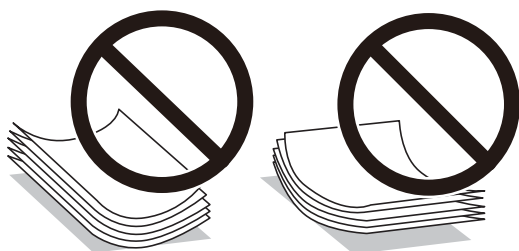

- Brug ikke papir, der er bølget, revet, skåret, foldet, fugtet, for tykt, for tyndt, eller papir, der har klistermærker på. Brug af disse papirtyper medfører papirstop og udtværing på udskriften.
- Kontroller, at der anvendes langfibret papir. Hvis du ikke er sikker på, hvilken slags papir der anvendes, kan du se på papirets emballage eller kontakte producenten for at få oplyst papirets specifikationer.

### Relaterede oplysninger

➔ [“Printerspecifikationer” på side 98](#)

## Ilægning af papir i Papirkassette

1. Åbn dækslet til papirkassetten, til der lyder et klik.

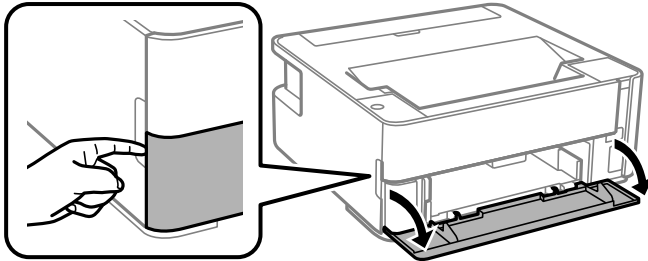

2. Kontroller, at printeren ikke er i brug, og skub så papirkassette ud.

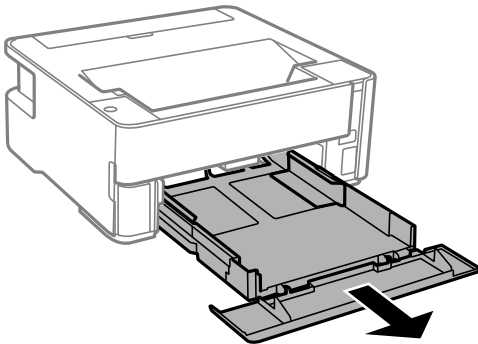

**Vigtigt:**

*papirkassette kan ikke fjernes.*

3. Skub kantstyrene ud til deres maksimale position.

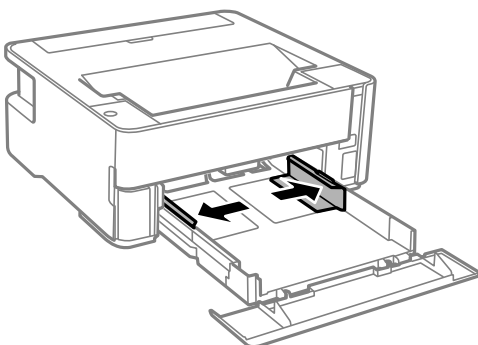

## Forberedelse af printeren

4. Læg papir i med udskriftssiden nedad, indtil det rører ved bagsiden af papirkassette.

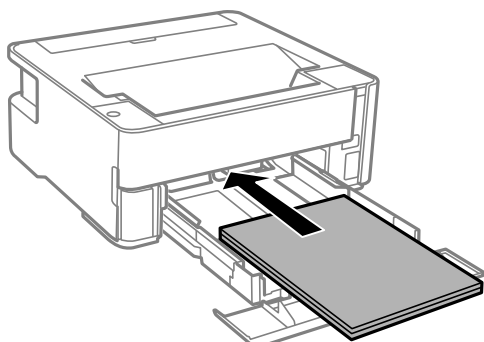

**!** **Vigtigt:**

*Læg ikke mere papir i end det maksimale antal ark, som er angivet for papiret.*

- 8,5×13 tommer

Læg papir i ved hjælp af linjen.

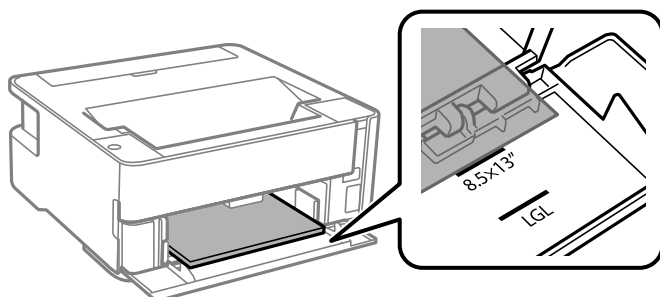

- Legal

Læg papir i ved hjælp af linjen.

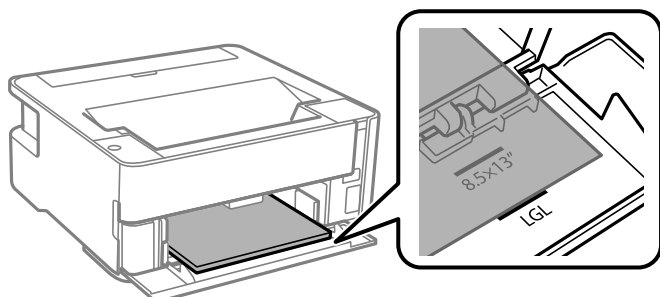

## Forberedelse af printeren

5. Skub kantstyrene til papirets kanter.

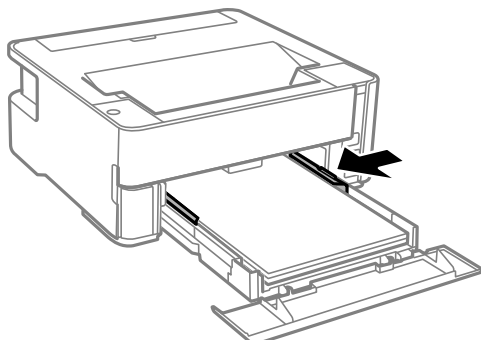

6. Indsæt papirkassette forsigtigt.

7. Luk papirkassettedækslet, når du ilægger papir, der er kortere end A4-størrelse.

8. Når du lægger papir i visitkortstørrelse, skal du sænke håndtaget til papirudskubning for at indstille papiret til at udskrive på forsiden af printeren.

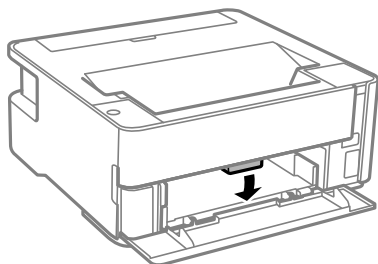
**Bemærk:**

- Vi anbefaler også at udskrive konvolutter på forsiden af printeren.
- For brevhovedpapir skal du vælge **Brevhoved** som papirtype.
- Hvis du udskriver på papir, der er mindre end indstillingen i printerdriveren, kan printeren ved brug af brevhovedpapir udskrive ud over kanterne af papiret, hvilket kan medføre udtværing af blæk på dine udskrifter og ophobning af overskydende blæk inde i printeren. Sørg for at vælge den korrekte indstilling af papirformat.
- 2-sidet udskrivning kan ikke bruges sammen med brevhovedpapir. Udskrivningshastigheden kan også være langsommere.

**Relaterede oplysninger**

- ➔ [“Forholdsregler til papirhåndtering” på side 19](#)
- ➔ [“Anvendeligt papir og kapaciteter” på side 17](#)
- ➔ [“Liste over papirtype” på side 25](#)
- ➔ [“Ilægning af konvolutter og forholdsregler” på side 25](#)

## Ilægning af papir i Bag. indføringsåbning

1. Åbn arkføderbeskyttelsen.

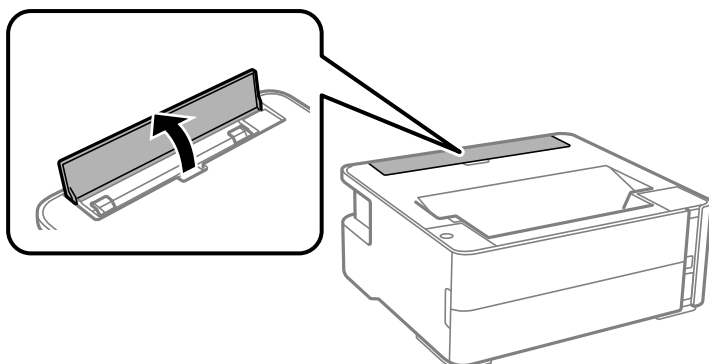

2. Skub kantstyrene ud.

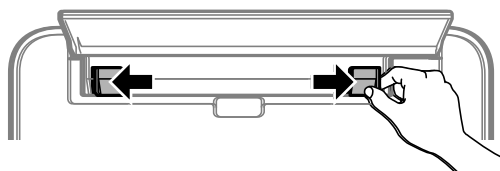

3. Læg et enkelt ark papir i midten af bag. indføringsåbning med udskriftssiden opad.

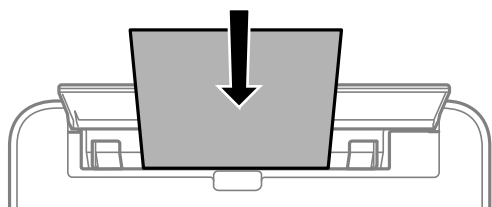

- Konvolutter

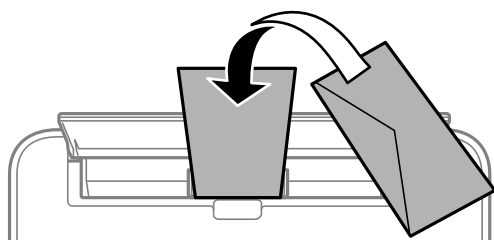

- Hullet papir

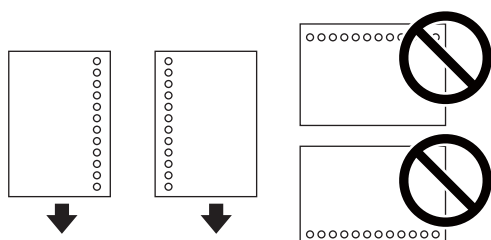

## Forberedelse af printeren

**Bemærk:**

- Læg et enkelt ark papir i uden indbindingshuller i toppen eller bunden.
- Juster filens udskrivningsposition, så du undgår udskrivning over hullerne.

4. Skub kantstyrene til papirets kanter.

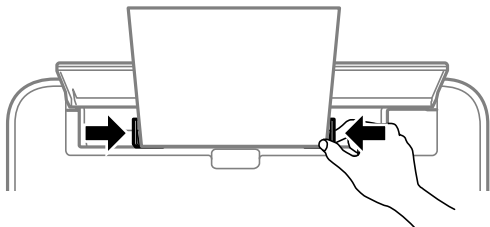

5. Når du lægger tykt papir eller papir i visitkortstørrelse, skal du sænke håndtaget til udskriftsbakken for at indstille papiret til at udskrive på forsiden af printerens.

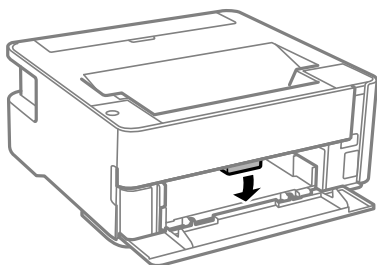

**Bemærk:**

Vi anbefaler også at udskrive konvolutter på forsiden af printerens.

**Bemærk:**

- For brevhovedpapir skal du vælge **Brevhoved** som papirtype.
- Hvis du udskriver på papir, der er mindre end indstillingen i printerdriveren, kan printerens ved brug af brevhovedpapir udskrive ud over kanterne af papiret, hvilket kan medføre udtværing af blæk på dine udskrifter og ophobning af overskydende blæk inde i printerens. Sørg for at vælge den korrekte indstilling af papirformat.
- 2-sidet udskrivning kan ikke bruges sammen med brevhovedpapir. Udskrivningshastigheden kan også være langsommere.

### Relaterede oplysninger

- ➔ [“Forholdsregler til papirhåndtering” på side 19](#)
- ➔ [“Anvendeligt papir og kapaciteter” på side 17](#)
- ➔ [“Ilægning af konvolutter og forholdsregler” på side 25](#)

## Ilægning af konvolutter og forholdsregler

Læg konvolutter i centrum af bag. indføringsåbning med den korte kant først og flappen nedad, og skub kantstyrene ud til konvolutternes kanter.

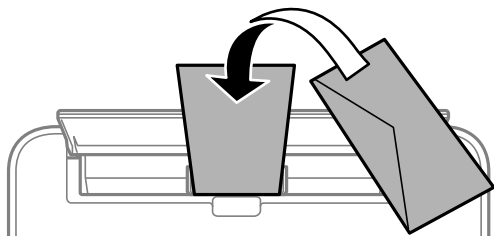

Læg konvolutter i papirkassette med den korte kant først og flappen nedad, og skub kantstyrene ud til konvolutternes kanter.

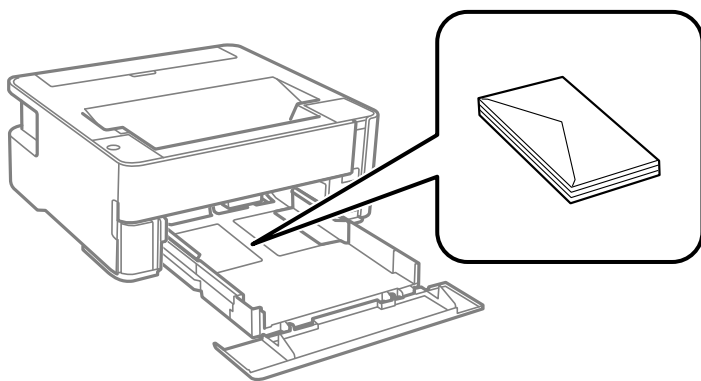

- Luft konvolutterne, og ret kanterne ind, før de lægges i. Når du lufter konvoluttstakken, skal du trykke ned på den for at glatte konvolutterne ud før ilægning.



- Brug ikke konvolutter, der er krøllede eller bøjede. Brug af disse konvolutter medfører papirstop og udtværing på udskriften.
- Brug ikke konvolutter med selvklæbende overflader på flapperne eller rudekonvolutter.
- Brug ikke for tynde konvolutter, da de kan krølle under udskrivningen.

### Relaterede oplysninger

- ➔ [“Anvendeligt papir og kapaciteter” på side 17](#)
- ➔ [“Ilægning af papir i Papirkassette” på side 20](#)

## Liste over papirtype

Vælg papirtypen, som passer til papiret for at få de bedste udskriftsresultater.

## Forberedelse af printeren

Papirnavn	Medietype
Epson Bright White Ink Jet Paper	Almindelige papirer
Epson Matte Paper-Heavyweight Epson Double-Sided Matte Paper	Epson Matte
Epson Photo Quality Ink Jet Paper	Epson Photo Quality Ink Jet

## Udskrivning af papir

- Udskrevet papir udskubbes til udbakken med den udskrevne side nedad. Til almindeligt papir i A4-format (med en tykkelse på 80 g/m<sup>2</sup>) kan der udskrives op til 100 ark ad gangen. Udskrivning af mere end 100 ark kan forårsage papirstop eller papirstop. Fjern eventuelt overskydende papir, så det ikke overstiger det maksimale antal ark, der kan udskubbes.
- Når du lægger tykt papir eller papir i visitkortstørrelse, skal du sænke håndtaget til udskriftsbakken for at indstille papiret til at udskrive på forsiden af printeren. Vi anbefaler også at udskrive konvolutter på forsiden af printeren.

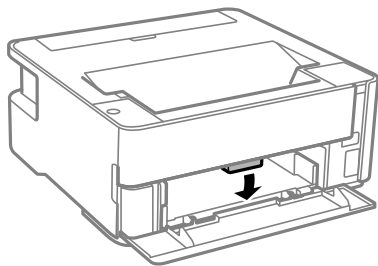

## Strømbesparelse

Printeren går automatisk i dvaletilstand eller slukkes, hvis der ikke foretages nogen handlinger i et indstillet tidsrum. Du kan justere tiden, inden der anvendes strømstyring. Enhver øgning vil påvirke produktets energieffektivitet. Tag hensyn til miljøet, inden du foretager eventuelle ændringer.

Afhængigt af hvor produktet er købt, har printeren muligvis en funktion, der automatisk slukker apparatet, hvis det ikke forbindes inden for en bestemt tidsperiode.

<https://www.epson.eu/energy-consumption>

## Strømbesparelse — Windows

1. Åbn printerdrivervinduet.
2. Klik på **Oplysninger om printer og indstillinger** i fanen **Vedligeholdelse**.
3. Gør et af følgende.

**Bemærk:**

Dit produkt har muligvis funktionen **Sluktimer** eller **Sluk ved afbrydelse** og **Sluk hvis afbrudt**, afhængigt af hvor produktet er købt.

## Forberedelse af printeren

- Vælg det tidsrum, der skal gå, før printeren går i dvaletilstand, som indstilling for **Dvaletimer**, og klik på **Send**. For at få printeren til at slukke automatisk skal du vælge tidsrum for indstillingen **Sluktimer** og klikke på **Send**.
- Vælg det tidsrum, der skal gå, før printeren går i dvaletilstand, som indstilling for **Dvaletimer**, og klik på **Send**. For at få printeren til at slukke automatisk skal du vælge tidsrum i indstillingen **Sluk hvis inaktiv** eller **Sluk hvis afbrudt** og derefter klikke på **Send**.

4. Klik på **OK**.

## Strømbesparelse — Mac OS

1. Vælg **Systemindstillinger** i menuen  > **Printere & Scannere** (eller **Udskriv & Scan**, **Udskriv & Fax**), og vælg så printeren.
2. Klik på **Indstillinger & Forsyninger** > **Værktøj** > **Åbn printerværktøj**.
3. Klik på **Printerindstillinger**.
4. Gør et af følgende.

**Bemærk:**

*Dit produkt har muligvis funktionen **Sluktimer** eller funktionerne **Sluk hvis inaktiv** og **Sluk hvis afbrudt**, afhængig af hvor produktet er købt.*

- Vælg det tidsrum, der skal gå, før printeren går i dvaletilstand, som indstilling for **Dvaletimer**, og klik på **Anvend**. For at få printeren til at slukke automatisk skal du vælge tidsrum for indstillingen **Sluktimer** og klikke på **Anvend**.
- Vælg det tidsrum, der skal gå, før printeren går i dvaletilstand, som indstilling for **Dvaletimer**, og klik på **Anvend**. For at få printeren til at slukke automatisk skal du vælge tidsrum i indstillingen **Sluk hvis inaktiv** eller **Sluk hvis afbrudt** og derefter klikke på **Anvend**.

# Udskrivning

---

## Udskrivning fra printerdriveren på Windows

### Sådan tilgås printerdriveren

Når printerdriveren tilgås fra computerens kontrolpanel, anvendes indstillingerne for alle programmerne.

#### Adgang til printerdriveren fra betjeningspanelet

- Windows 10/Windows Server 2016

Klik på startknappen, og vælg **Windows-system > Betjeningspanel > Vis enheder og printere i Hardware og lyd**. Højreklik på din printer, eller hold fingeren nede på den, og vælg **Udskriftsindstillinger**.

- Windows 8.1/Windows 8/Windows Server 2012 R2/Windows Server 2012

Vælg **Skrivebord > Indstillinger > Betjeningspanel > Vis enheder og printere i Hardware og lyd**. Højreklik på din printer, eller hold fingeren nede på den, og vælg **Udskriftsindstillinger**.

- Windows 7/Windows Server 2008 R2

Klik på startknappen, og vælg **Betjeningspanel > Vis enheder og printere i Hardware og lyd**. Højreklik på din printer, og vælg **Udskriftsindstillinger**.

- Windows Vista/Windows Server 2008

Klik på startknappen, og vælg **Betjeningspanel > Printere i Hardware og lyd**. Højreklik på din printer, og vælg **Udskriftsindstillinger**.

- Windows XP/Windows Server 2003 R2/Windows Server 2003

Klik på startknappen, og vælg **Betjeningspanel > Printere og anden hardware > Printere og faxenheder**. Højreklik på din printer, og vælg **Udskriftsindstillinger**.

#### Sådan åbner du printerdriveren fra printerikonet eller proceslinjen

Printerikonet på skrivebordets proceslinje er et genvejsikon til hurtigt at åbne printerdriveren.

Hvis du klikker på printerikonet og vælger **Printerindstillinger**, kan du få adgang til samme printerindstillingsvindue som det, der vises på betjeningspanelet. Hvis du dobbeltklikker på dette ikon, kan du kontrollere status for printeren.

**Bemærk:**

Hvis printerikonet ikke vises på proceslinjen, skal du åbne printerdrivervinduet, klikke på **Overvågningsindstillinger** i fanen **Vedligeholdelse** og derefter vælge **Registrer genvejsikonet til proceslinjen**.

### Grundlæggende om udskrivning

**Bemærk:**

Brugen kan variere afhængigt af programmet. Der er flere oplysninger i hjælpen til programmet.

1. Åbn den fil, du vil udskrive.

Læg papir i printeren, hvis der ikke allerede er det.

## Udskrivning

2. Vælg **Udskriv** eller **Sideopsætning** i menuen **Filer**.
3. Vælg din printer.
4. Vælg **Indstillinger** eller **Egenskaber** for at åbne printerdrivervinduet.

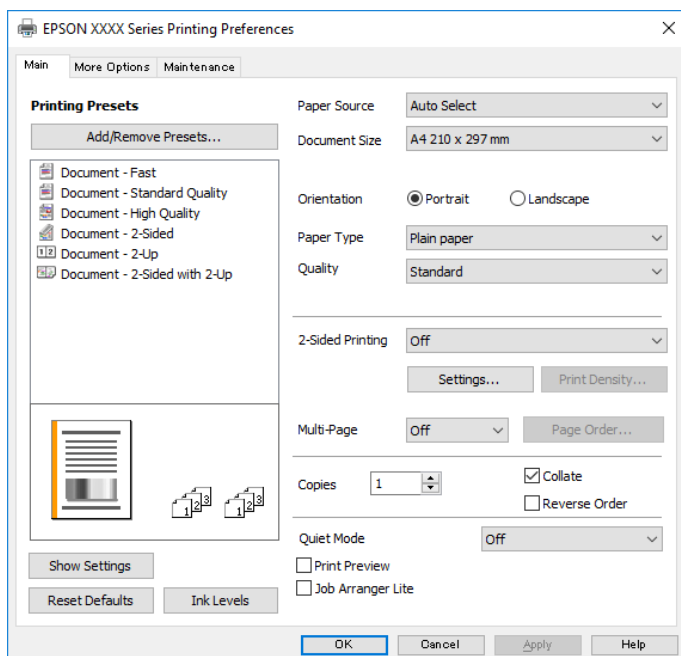

5. Skift de nødvendige indstillinger.  
Se printerdriverens menuindstillinger for flere oplysninger.

**Bemærk:**

- Du kan også finde hjælp online med forklaringer til indstillingselementerne. Højreklikkes der på et element, vises **Hjælp**.
- Når du vælger **Vis udskrift**, kan du se en forhåndsvisning af dit dokument, før du udskriver.

6. Klik på **OK** for at lukke printerdrivervinduet.
7. Klik på **Udskriv**.

**Bemærk:**

Når du vælger **Vis udskrift**, vises et vindue med forhåndsvisning. For at ændre indstillingerne, skal du trykke på **Annuler** og derefter gentage proceduren fra trin 2.

### Relaterede oplysninger

- ➔ “Anvendeligt papir og kapaciteter” på side 17
- ➔ “Ilægning af papir i Papirkassette” på side 20
- ➔ “Liste over papirtype” på side 25
- ➔ “Fanen Hovedmenu” på side 44

## Udskrivning på 2 sider

Du kan udskrive på begge sider af papiret. Du kan også udskrive en brochure, som kan oprettes ved at ændre rækkefølgen på siderne og folde udskriften.

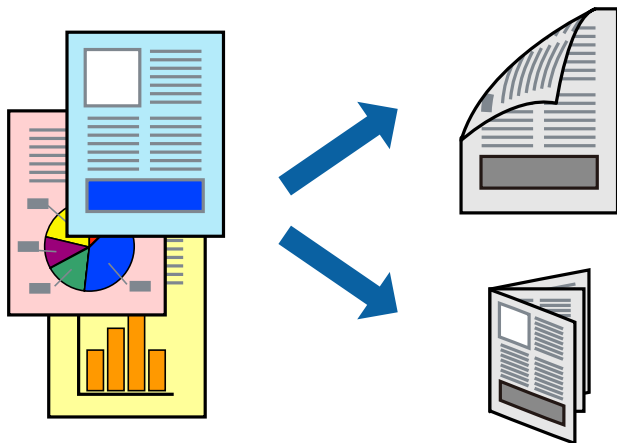

### Bemærk:

- Hvis du ikke bruger papir, der er egnet til 2-sidet udskrivning, kan udskriftskvaliteten forringes og papirstop opstå.
- Alt afhængigt af papiret og dataene kan det ske, at blækket trænger igennem til den anden side af papiret.

### Relaterede oplysninger

- ➔ [“Anvendeligt papir og kapaciteter” på side 17](#)

## Udskriftsindstillinger

1. På printerdriverens fane **Hovedmenu** skal du vælge en indstilling fra **2-sidet udskrivning**.
2. Klik på **Indstillinger**, foretag de nødvendige indstillinger, og klik så på **OK**.  
Foretag indstillinger for **Udskrivningstæthed** efter behov.

### Bemærk:

- Hvis du vil udskrive et foldet hæfte, skal du vælge **Hæfte**.
- Når du indstiller **Udskrivningstæthed**, kan du justere udskrivningstætheden i henhold til dokumenttypen.
- Udskrivningen være langsomt alt afhængigt af kombinationen af de valgte indstillinger for **Vælg dokumenttype** i vinduet **Justering af udskriftstæthed** og for **Kvalitet** på fanen **Hovedmenu**.

3. Klik på **Udskriv**.

### Relaterede oplysninger

- ➔ [“Grundlæggende om udskrivning” på side 28](#)
- ➔ [“Fanen Hovedmenu” på side 44](#)

## Udskrivning af flere sider på ét ark

Du kan udskrive to eller fire sider af data på et enkelt ark papir.

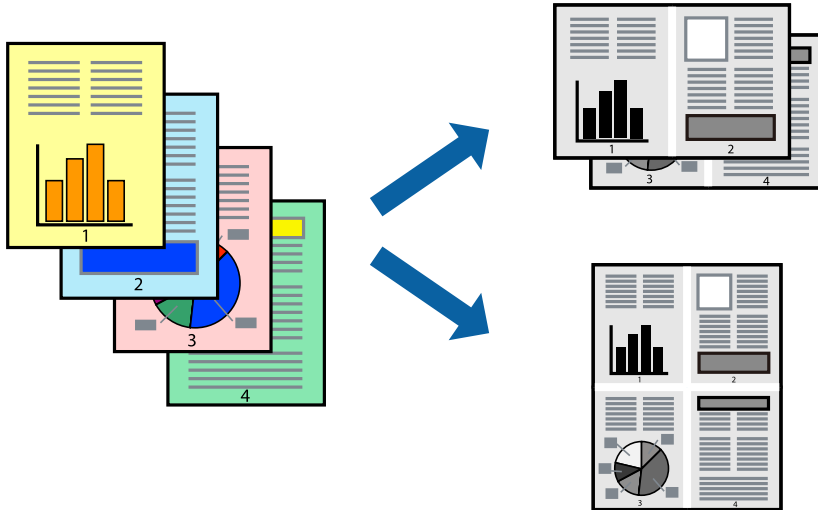

## Udskriftsindstillinger

På printerdriverens fane **Hovedmenu**, skal du vælge **2-op** eller **4-op** som indstilling for **Flere sider**.

### Relaterede oplysninger

- ➔ [“Grundlæggende om udskrivning” på side 28](#)
- ➔ [“Fanen Hovedmenu” på side 44](#)

## Udskrivning og stabling i sidernes rækkefølge (Udskrivning i omvendt rækkefølge)

Du kan udskrive fra den sidste side, så dokumenterne stables i siderækkefølge for udskrivning af papir på forsiden af printeren.

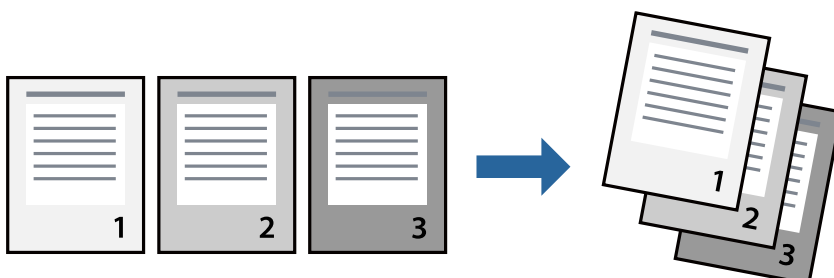

## Udskriftsindstillinger

På printerdriverens fane **Hovedmenu** skal du vælge **Omvendt rækkefølge**.

**Relaterede oplysninger**

- ➔ “Grundlæggende om udskrivning” på side 28
- ➔ “Fanen Hovedmenu” på side 44

**Udskrivning af et formindsket eller forstørret dokument**

Du kan mindske eller øge størrelsen på et dokument med et bestemt procenttal, eller for at tilpasse til den papirstørrelse, du lagde i printeren.

**Udskriftsindstillinger**

På printerdriverens fane **Flere indstillinger** skal du vælge dokumentstørrelsen fra indstillingen **Papirstørrelse**. Vælg den papirstørrelse, du vil udskrive på, fra indstillingen **Outputpapir**. Vælg **Formindsk/forstør dokument**, og vælg så **Tilpas til side** eller **Zoom til**. Når du vælger **Zoom til**, skal du indtaste en procentdel.

Vælg **Centrer** for udskrive billederne midt på siden.

**Relaterede oplysninger**

- ➔ “Grundlæggende om udskrivning” på side 28
- ➔ “Fanen Flere indstillinger” på side 45

## Sådan udskrives et billede på flere ark til forstørring (Sådan laves en plakat)

Med denne funktion kan du udskrive et billede på flere ark papir. Derefter kan du lave en stor plakat, ved at tape arkene sammen.

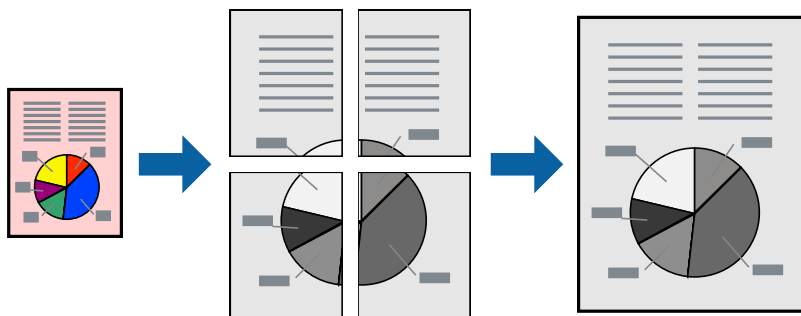

## Udskriftsindstillinger

På printerdriverens fane **Hovedmenu** skal du vælge **2x1 plakat**, **2x2 plakat**, **3x3 plakat**, eller **4x4 plakat** som indstilling for **Flere sider**. Hvis du klikker på **Indstillinger**, kan du vælge de paneler, som du ikke ønsker at udskrive. Du kan også vælge indstillinger for skærelinje.

### Relaterede oplysninger

- ➔ [“Grundlæggende om udskrivning” på side 28](#)
- ➔ [“Fanen Hovedmenu” på side 44](#)

## Fremstilling af plakater vha. Overlappende justeringsmærker

Her er et eksempel på, hvordan man laver en plakat, når **2x2 plakat** er valgt, og **Overlappende justeringsmærker** er valgt under **Udskriv beskæringslinjer**.

## Udskrivning

De faktiske linjer udskrives i sort-hvid, men i denne forklaring vises de som blå og røde linjer.

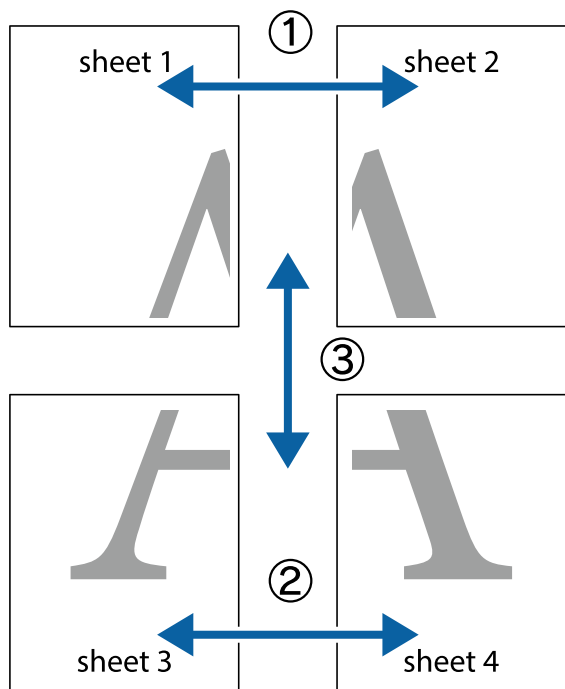

1. Forbered Sheet 1 og Sheet 2. Klip margenen af Sheet 1 langs den lodrette blå linje, som løber gennem midten af krydsmærket øverst og nederst på siden.

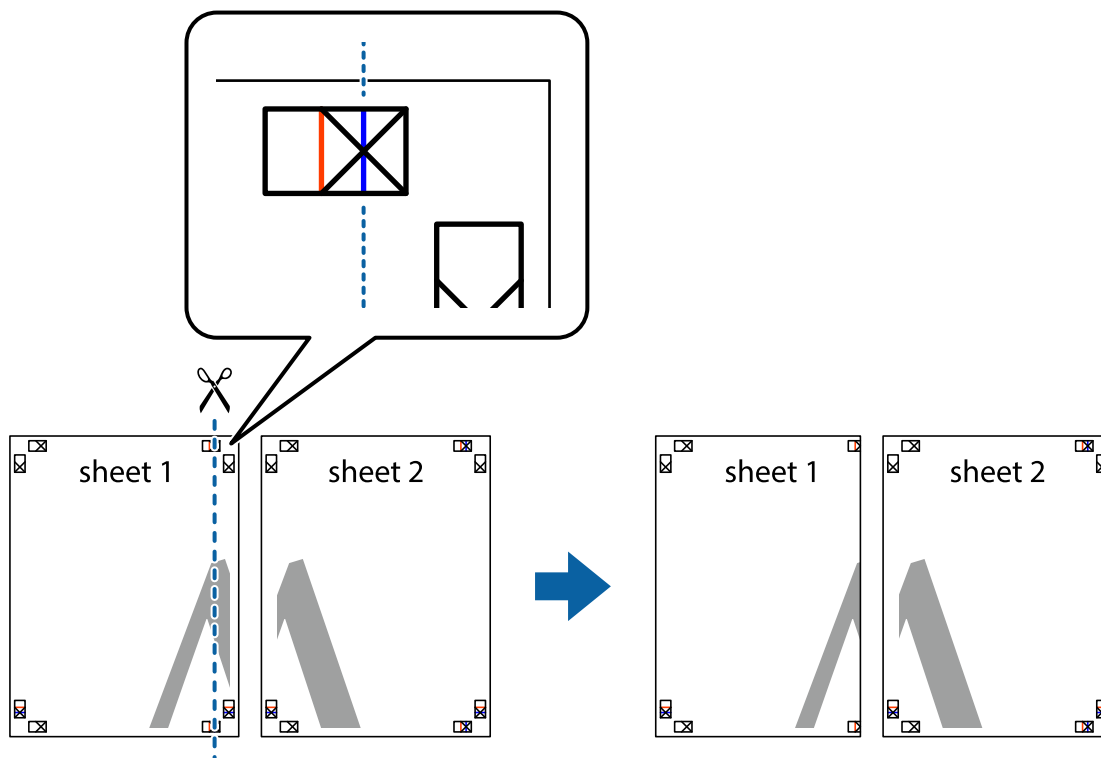

Udskrivning

- Placer kanten af Sheet 1 oven på Sheet 2, så krydsmærkerne passer sammen, og tape så de to ark sammen midlertidigt på bagsiden.

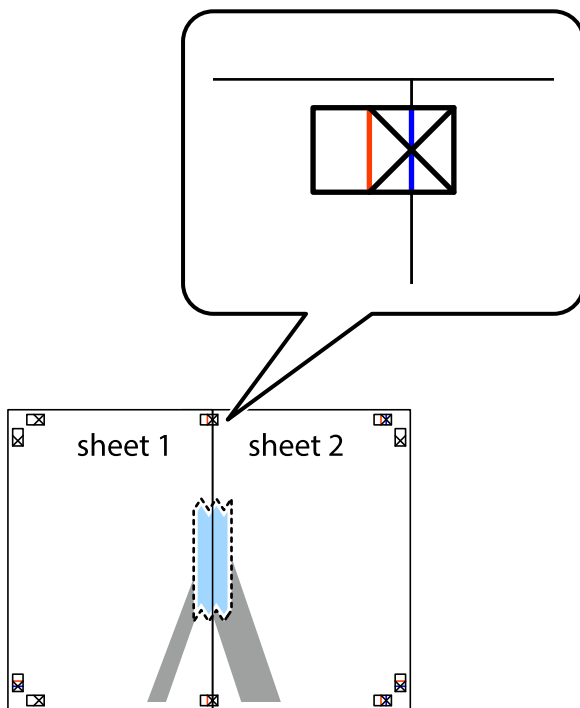

- Klip de sammentapede ark i to langs den lodrette røde linje, som løber gennem justeringsmærkerne (denne gang er det linjen til venstre for krydsmærkerne).

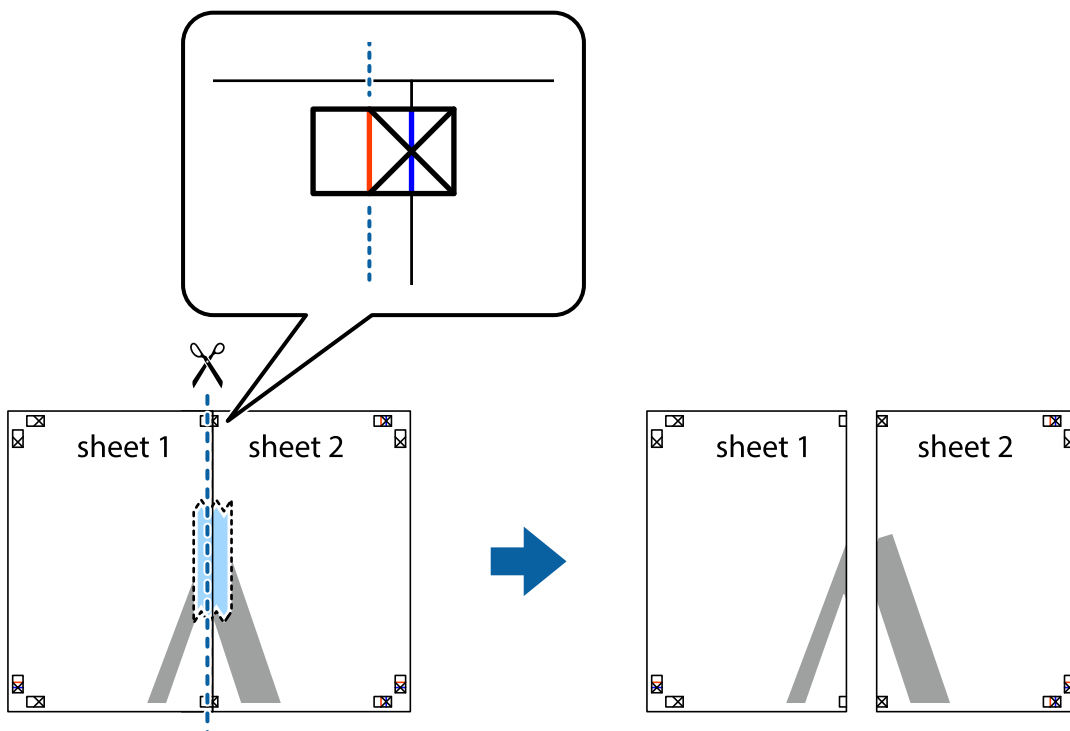

## Udskrivning

4. Tape arkene sammen bagfra.

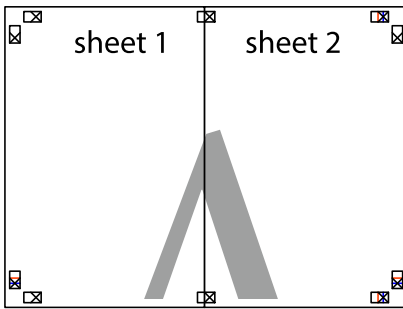

5. Gentag trin 1 til 4 for at tape Sheet 3 og Sheet 4 sammen.
6. Klip margenen af Sheet 1 og Sheet 2 langs den vandrette blå linje, som løber gennem midten af krydsmærket i venstre og højre side.

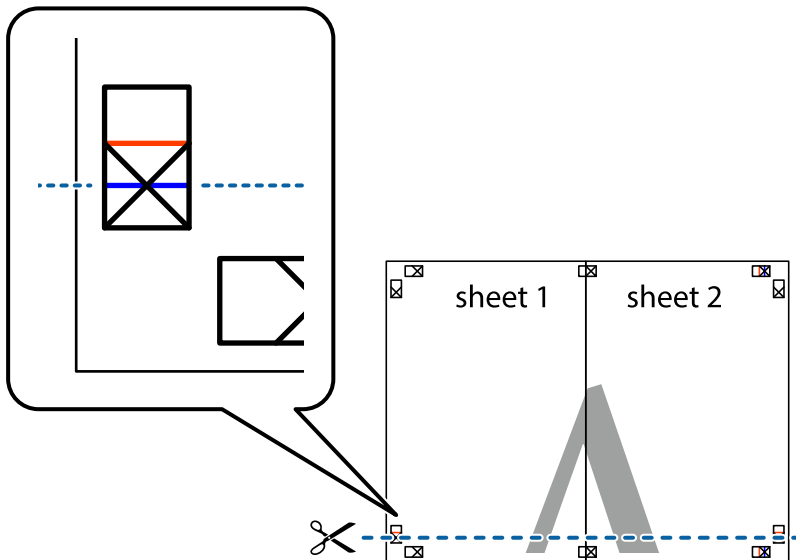

## Udskrivning

7. Anbring kanten af Sheet 1 og Sheet 2 oven på Sheet 3 og Sheet 4, så krydsmærkerne passer sammen, og tape så arkene sammen midlertidigt på bagsiden.

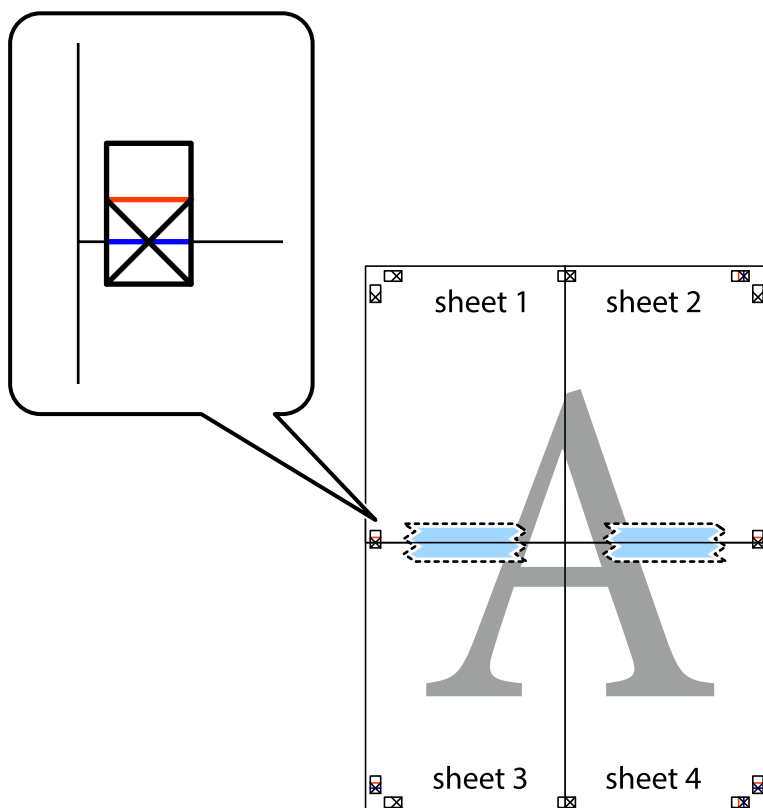

Udskrivning

- Klip de sammentapede ark i to langs den vandrette røde linje, som løber gennem justeringsmærkerne (denne gang er det linjen oven for krydsmærkerne).

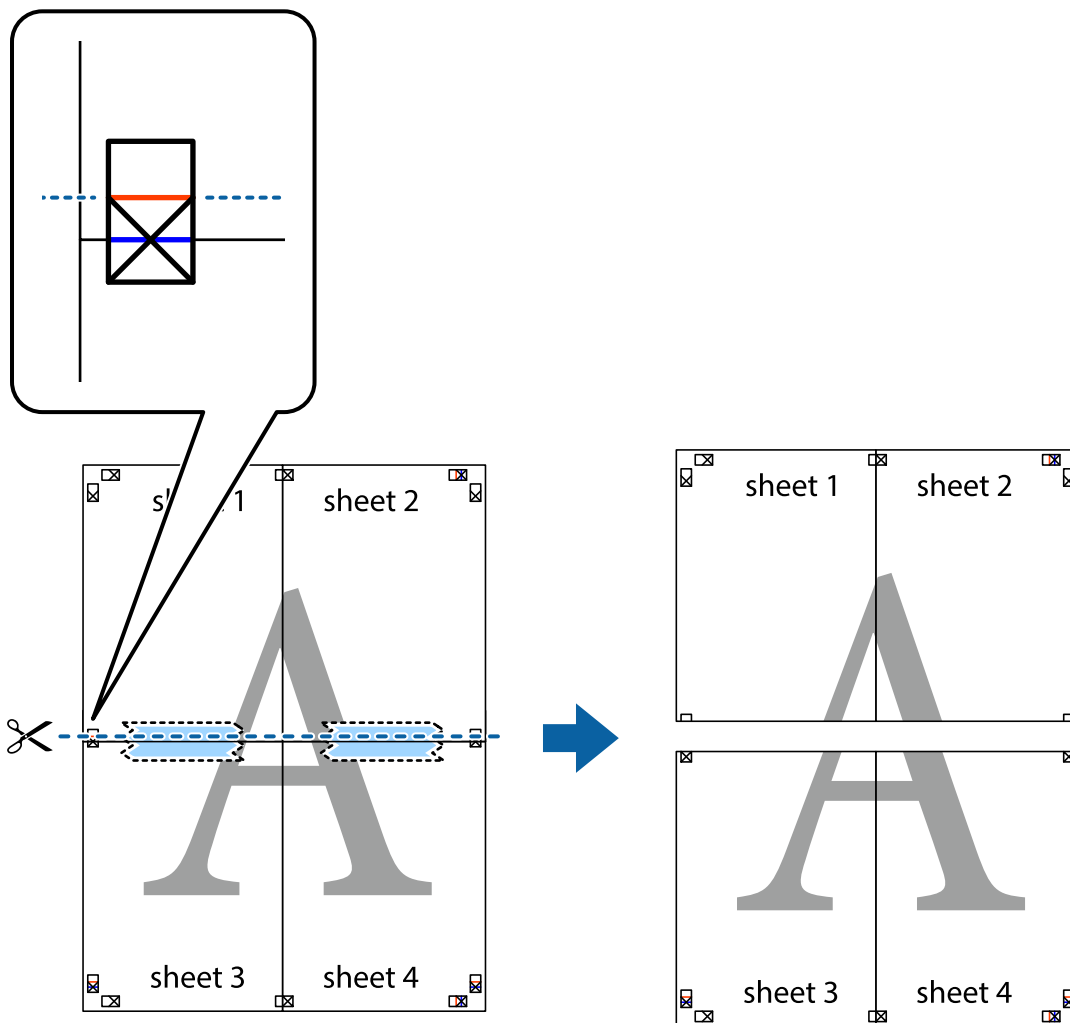

- Tape arkene sammen bagfra.

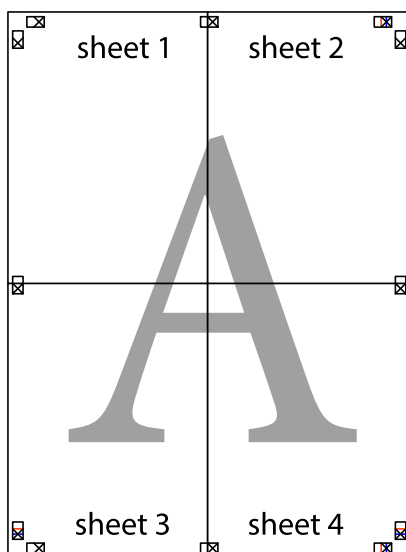

10. Klip de resterende margener af langs yderste linje.

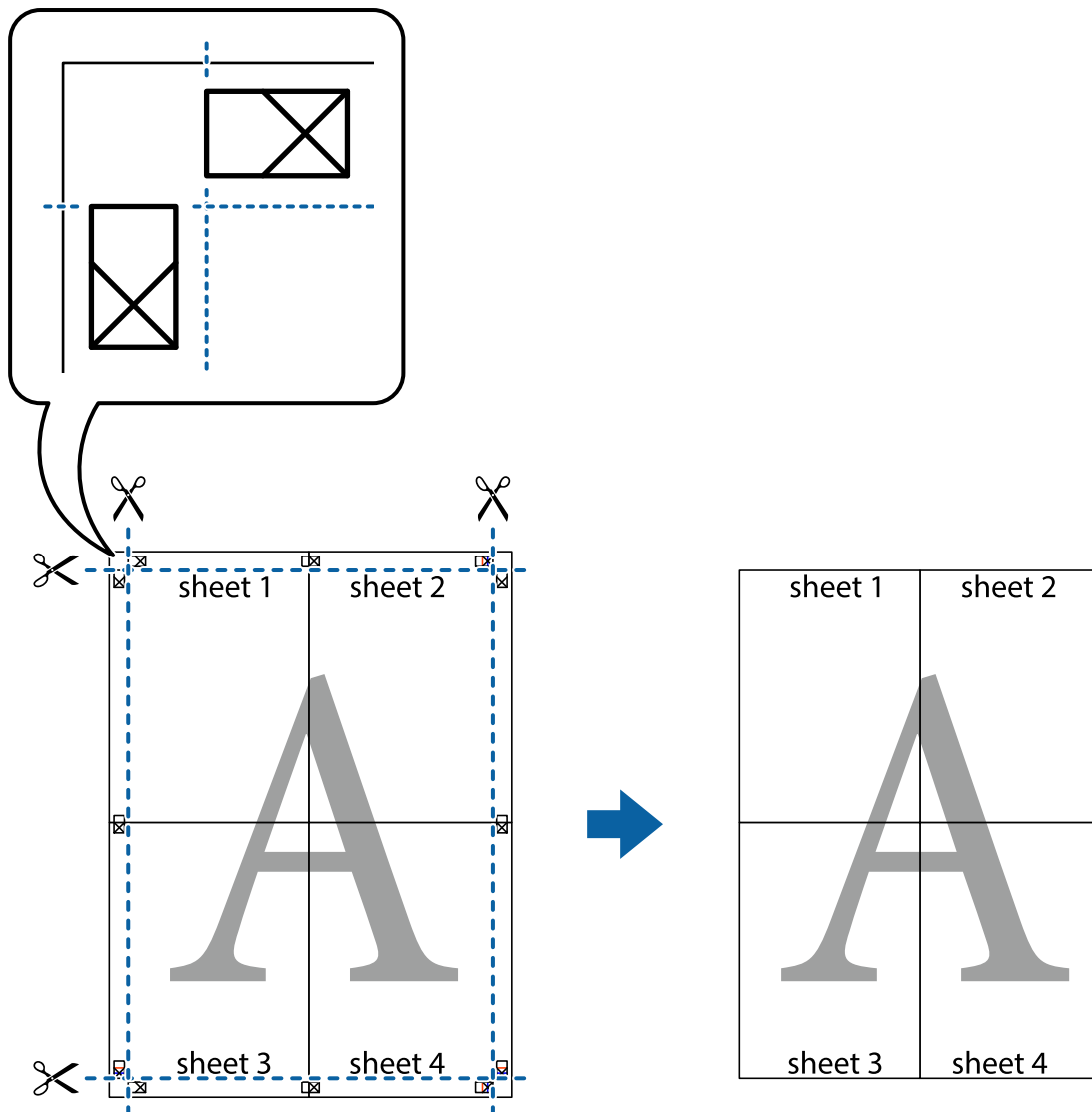

## Udskrivning med sidehoved og sidefod

Du kan udskrive oplysninger såsom brugernavn og udskriftsdato i sidehoveder eller sidefødder.

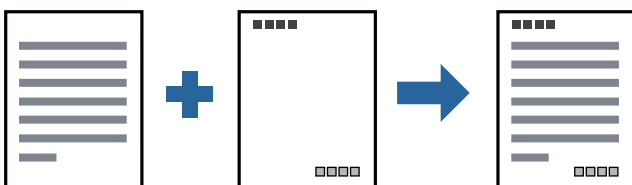

## Udskriftsindstillinger

På printerdriverens fane **Flere indstillinger** skal du klikke **Vandmærkefunktioner** og derefter vælge **Sidehoved/ sidefod**. Klik på **Indstillinger**, og vælg de elementer du ønsker at udskrive.

**Relaterede oplysninger**

- ➔ [“Grundlæggende om udskrivning” på side 28](#)
- ➔ [“Fanen Flere indstillinger” på side 45](#)

**Udskrivning af et vandmærke**

Du kan udskrive et vandmærke såsom "Fortroligt" eller et anti-kopimønster på dine udskrifter. Hvis du udskriver med et anti-kopimønster, fremstår de skjulte bogstaver ved fotokopiering, så originalen kan skelnes fra kopierne.



Anti-kopimønster er tilgængeligt under de følgende betingelser:

- Papir: Almindeligt papir, Kopipapir, Brevpapir eller Almindeligt papir af høj kvalitet
- Kvalitet: Standard
- Automatisk 2-sidet udskrivning: Ikke valgt
- Tonekorrigerings: Automatisk

**Bemærk:**

Du kan også tilføje dit eget vandmærke eller anti-kopimønster.

**Udskriftsindstillinger**

På printerdriverens fane **Flere indstillinger** skal du klikke på **Vandmærkefunktioner** og derefter vælge Anti-kopimønster eller Vandmærke. Klik på **Indstillinger** for at ændre detaljer såsom størrelse, tæthed eller placering af mønsteret eller mærket.

**Relaterede oplysninger**

- ➔ [“Grundlæggende om udskrivning” på side 28](#)
- ➔ [“Fanen Flere indstillinger” på side 45](#)

## Udskrivning af flere filer samlet

Jobarrangør Lite gør det muligt for dig at kombinere flere filer, der er oprettet i forskellige programmer, og udskrive dem som et enkelt udskriftsjob. Du kan angive udskriftsindstillingerne for kombinerede filer såsom flersidet layout og 2-sidet udskrivning.

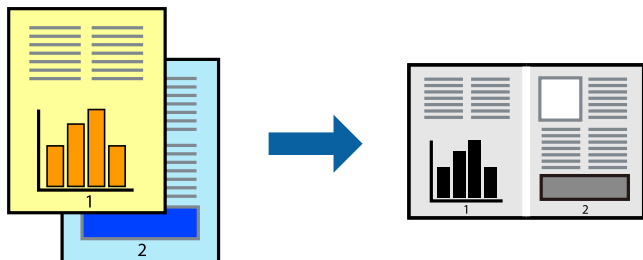

## Udskriftsindstillinger

På printerdriverens fane **Hovedmenu** skal du vælge **Jobarrangør Lite**. Når du begynder at udskrive, vises vinduet Jobarrangør Lite. Lad vinduet for Jobarrangør Lite være åbent og åbn den fil, du vil kombinere med den nuværende fil, og gentag så de ovenstående trin.

Når du vælger et udskriftsjob, der er tilføjet til Udskrivningsprojekt i vinduet Jobarrangør Lite, kan du redigere sidelayoutet.

Klik på **Udskriv** fra menuen **Filer** for at påbegynde udskrivningen.

### **Bemærk:**

Hvis du lukker vinduet Jobarrangør Lite før tilføjelse af alle udskriftsdata til Udskrivningsprojekt, vil det udskriftsjob, du arbejder på, annulleres. Klik på **Gem** fra menuen **Filer**, for at gemme det nuværende job. Filtypenavnet for de gemte filer er ".ecl".

For at åbne et Udskrivningsprojekt skal du klikke på **Jobarrangør Lite** på printerdriverens fane **Vedligeholdelse**, for at åbne vinduet Jobarrangør Lite. Herefter skal du vælge **Åbn** i menuen **Filer** for at vælge filen.

## Relaterede oplysninger

- ➔ ["Grundlæggende om udskrivning"](#) på side 28
- ➔ ["Fanen Hovedmenu"](#) på side 44

## Justering af udskriftstone

Du kan justere tonen, der anvendes i udskriftsjobbet. Disse justeringer anvendes ikke på de originale data.

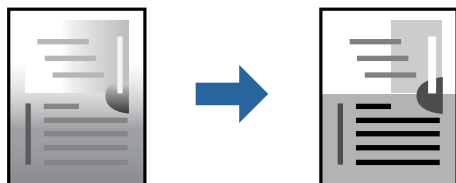

## Udskriftsindstillinger

På printerdriverens fane **Flere indstillinger** skal du vælge **Tilpasset** som indstilling for **Tonekorrigering**. Klik på **Avanceret** for at åbne vinduet **Tonekorrigering**, og vælg derefter metoden til tonekorrektion.

**Bemærk:**

- Automatisk er valgt som standard på fanen **Flere indstillinger**. Denne indstilling justerer automatisk tonen for at matche papirtypen og udskriftskvaliteten.*

### Relaterede oplysninger

- ➔ [“Grundlæggende om udskrivning” på side 28](#)
- ➔ [“Fanen Flere indstillinger” på side 45](#)

## Udskrivning for at markere tynde linjer

Du kan gøre tynde linjer tykkere, hvis de er for tynde til udskrivning.

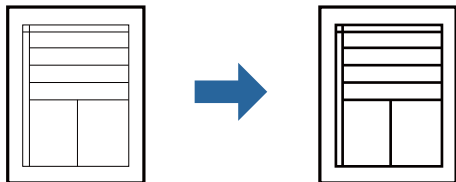

## Udskriftsindstillinger

På printerdriverens fane **Flere indstillinger** skal du klikke på **Billedindstillinger** under indstillingen **Tonekorrigering**. Vælg **Fremhæv tynde linjer**.

### Relaterede oplysninger

- ➔ [“Grundlæggende om udskrivning” på side 28](#)
- ➔ [“Fanen Flere indstillinger” på side 45](#)

## Udskrivning for at forbedre lys tekst og linjer

Du kan forbedre lyse bogstaver og linjer for at gøre dem mere synlige eller for at gøre billeder skarpere.

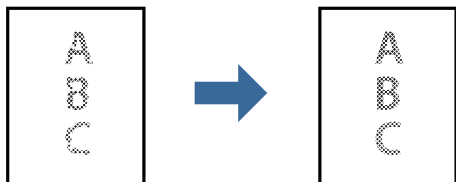

## Udskriftsindstillinger

På printerdriverens fane **Flere indstillinger** skal du klikke på **Billedindstillinger** under indstillingen **Tonekorrigering**. Vælg **Forstærk lys tekst og linjer**.

**Relaterede oplysninger**

- ➔ [“Grundlæggende om udskrivning” på side 28](#)
- ➔ [“Fanen Flere indstillinger” på side 45](#)

**Udskrivning af tydelige stregkoder**

Du kan udskrive en stregkode tydeligt og gøre den nem at scanne. Du skal kun aktivere denne funktion, hvis stregkoden, som du har udskrevet, ikke kan scannes.

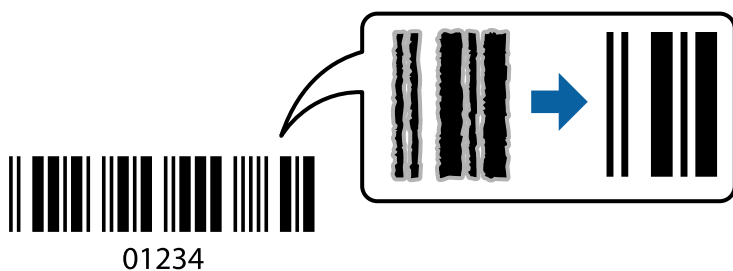

Du kan bruge denne funktion under følgende forhold.

- Papir: Almindeligt papir, Kopipapir, Brevpapir, Almindeligt papir af høj kvalitet, Tykt papir eller Konvolut
- Kvalitet: **Standard**

**Bemærk:**

*Fjernelse af sløring er måske ikke altid muligt, afhængigt af omstændighederne.*

**Udskriftsindstillinger**

På printerdriverens fane **Vedligeholdelse** skal du klikke **Udvidede indstillinger** og derefter vælge **Stregkodelstilstand**.

**Relaterede oplysninger**

- ➔ [“Grundlæggende om udskrivning” på side 28](#)
- ➔ [“Fanen Vedligeholdelse” på side 45](#)

**Annullering af udskrivning**

Du kan annullere et udskriftsjob på computeren. Det er ikke muligt at annullere et udskriftsjob fra computeren, hvis hele jobbet er sendt til printerens. I et sådant tilfælde skal du annullere jobbet via printerens betjeningspanel.

**Annullering**

På din computer skal du højreklikke på din printer i **Enheder og printere**, **Printer**, eller i **Printer og fax**. Klik på **Se hvad der udskrives**, højreklik på det job, du ønsker at annullere, og vælg **Annullér**.

## Menuindstillinger for printerdriveren

Åbn udskrivningsvinduet i et program, vælg printeren og tilgå derefter printerdrivervinduet.

**Bemærk:**

Menuerne varierer afhængigt af den indstilling, du har valgt.

### Fanen Hovedmenu

Faste udsk. indstillinger	Tilføj/fjern faste indstillinger	Du kan tilføje eller fjerne dine egne forudindstillinger for hyppigt anvendte indstillinger. Vælg den forudindstilling, du ønsker at bruge, fra listen.
Vis indstillinger	Viser en liste over elementer, der aktuelt er indstillet på <b>Hovedmenu</b> og <b>Flere indstillinger</b> fanerne.	
Nulstil standarder	Nulstil alle indstillinger til deres oprindelige fabriksværdier. Indstillingerne på <b>Flere indstillinger</b> fanen bliver også nulstillet til deres standardindstillinger.	
Blækniveauer	Viser, hvordan du kontrollerer blækniveauet.	
Papirkilde	Vælg den papirkilde som papiret indføres fra. Vælg <b>Automatisk valg</b> at indføre papir fra den bageste papirindføringsåbning, når der lægges papir i den bageste papirindføringsåbning og papirkassetten.	
Papirstørrelse	Vælg den papirstørrelse, som du vil udskrive på. Hvis du vælger <b>Brugerdefineret</b> , skal du angive papirets bredde og højde.	
Retning	Vælg den ønskede udskriftsretning.	
Papirtype	Vælg den papirtype, du udskriver på.	
Kvalitet	Vælg den udskriftskvalitet, som du vil bruge til udskrivning. Tilgængelige indstillinger afhænger af den papirtype du vælger.	
2-sidet udskrivning	Gør det muligt at udføre 2-sidet udskrivning.	
	Indstillinger	Du kan angive indbindingskant og indbindingsmargener. Når du udskriver flersidede dokumenter, kan du vælge at udskrive enten for- eller bagsiden først.
	Udskrivningstæthed	Vælg dokumenttype for at justere udskrivningstætheden. Hvis den korrekte udskrivningstæthed er valgt, kan du forhindre, at billederne trænger igennem til bagsiden. Vælg <b>Brugerdefineret</b> for at justere udskrivningstætheden manuelt.
Flere sider	Giver dig mulighed for at udskrive flere sider på ét ark eller foretage plakatudskrift. Klik på <b>Siderækkefølge</b> for at angive den rækkefølge siderne udskrives i.	
Kopier	Angiv det antal kopier, du vil udskrive.	
	Sorter	Udskriver flersidede dokumenter samlet i rækkefølge og sorteret i sæt.
	Omvendt rækkefølge	Giver dig mulighed for at udskrive fra den sidste side, så siderne stables i den rigtige rækkefølge efter udskrivning.
Lydsvag tilst.	Reducerer støj fra printeren. Når denne indstilling aktiveres, kan udskrivningshastigheden dog blive reduceret.	
Vis udskrift	Forhåndsviser dit dokument før udskrift.	

## Udskrivning

Jobarrangør Lite	Vælg for at udskrive med funktionen Jobarrangør Lite.
------------------	---



## Fanen Flere indstillinger

Faste udsk. indstillinger	Tilføj/fjern faste indstillinger	Du kan tilføje eller fjerne dine egne forudindstillinger for hyppigt anvendte indstillinger. Vælg den forudindstilling, du ønsker at bruge, fra listen.
Vis indstillinger	Viser en liste over elementer, der aktuelt er indstillet på <b>Hovedmenu</b> og <b>Flere indstillinger</b> fanerne.	
Nulstil standarder	Nulstil alle indstillinger til deres oprindelige fabriksværdier. Indstillingerne på <b>Hovedmenu</b> fanen bliver også nulstillet til deres standardindstillinger.	
Papirstørrelse	Vælg størrelsen på dit dokument.	
Outputpapir	Vælg den papirstørrelse, som du vil udskrive på. Hvis <b>Outputpapir</b> afviger fra <b>Papirstørrelse</b> , vælges <b>Formindsk/forstør dokument</b> automatisk. Du behøver ikke at vælge det, når du udskriver uden at reducere eller forstørre størrelsen af et dokument.	
Formindsk/forstør dokument	Giver dig mulighed for at reducere eller forstørre størrelsen af et dokument.	
	Tilpas til side	Reducer eller forstør dokumentet automatisk for at passe på den valgte papirstørrelse <b>Outputpapir</b> .
	Zoom til	Udskriver med en bestemt procentdel.
	Centrer	Udskriver billeder i midten af papiret.
Tonekorriger	Automatisk	Justerer automatisk tonen på billeder.
	Tilpasset	Gør det muligt for dig at udføre manuel tonekorrektion. Klik på <b>Avanceret</b> for yderligere indstillinger.
	Billedindstillinger	Aktiverer indstillinger for udskriftskvalitet såsom Fremhæv tekst. Du kan også gøre tynde linjer tykkere, så de bliver synlige på udskrifterne.
Vandmærkefunktioner	Giver dig mulighed for at lave indstillinger for anti-kopimønster eller vandmærker.	
Yderligere indstillinger	Roteret 180°	Roterer sider 180 grader før udskrivning. Denne funktion er nyttig, når du udskriver på papir som f.eks. konvolutter, som er lagt i fast retning i printerens.
	Høj hastighed	Der udskrives, når skrivehovedet bevæges i begge retninger. Udskrivningshastigheden er højere, men kvaliteten kan forringes.
	Spejlbillede	Spejlvender et billede, så det udskrives, som det ville fremstå i et spejl.

## Fanen Vedligeholdelse

Dysecheck	Udskriver et dysetjek-mønster for at kontrollere, om skrivehovedets dyser er tilstoppede.
-----------	---

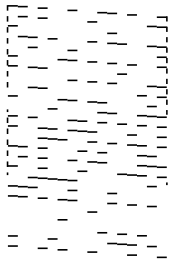
## Udskrivning

Skrivehovedrensning	<p>Rengør de tilstoppede dyser på skrivehovedet. Fordi denne funktion bruger noget blæk, skal du kun rengøre skrivehovedet, hvis nogle få af dyserne er tilstoppet, som vist på illustrationen af dysetjekmønsteret.</p> 
Grundig rengøring	<p>Kører grundig rengøring for at rense tilstoppede dyser i skrivehovedet. Fordi denne funktion bruger mere blæk end skrivehovedrensning, skal du kun køre grundig rengøring, hvis de fleste dyser er tilstoppede, som vist på illustrationen af dysetjekmønsteret.</p> 
Skrivehovedjustering	Justerer skrivehovedet, hvis de lodrette linjer er fejljusterede.
Rensning af papirstyr	Renser papirbanen, hvis udskrivningerne er udtværet.
Jobarrangør Lite	Åbner vinduet Jobarrangør Lite. Her kan du åbne og redigere tidligere gemt data.
EPSON Status Monitor 3	Åbner vinduet EPSON Status Monitor 3. Her kan du bekræfte printerens status og forbrugsvarer.
Overvågningsindstillinger	Gør det muligt, at foretage indstillinger i vinduet EPSON Status Monitor 3.
Udvidede indstillinger	Gør det muligt for dig, at foretage en række indstillinger. Højreklik på hvert element, for at vise Hjælp for flere oplysninger.
Udskriftskø	Viser de jobs, der venter på at blive udskrevet. Du kan gennemse, pause eller genoptage udskriftsjobs.
Oplysninger om printer og indstillinger	Viser antallet af papirark, der er ført ind i printerens.
Sprog	Skifter det sprog der anvendes på printerdriverens vindue. Luk og genåbn printerdriveren, for at anvende indstillingerne.
Softwareopdatering	Starter EPSON Software Updater for at søge efter de nyeste programversioner på internettet.
Teknisk support	Tillader dig adgang til Epsons tekniske supportwebsted.

# Udskrivning fra printerdriveren på Mac OS

## Grundlæggende om udskrivning

**Bemærk:**

Handlinger varierer afhængigt af programmet. Der er flere oplysninger i hjælpen til programmet.

1. Åbn den fil, du vil udskrive.  
Læg papir i printeren, hvis der ikke allerede er det.
2. Vælg **Udskriv** i menuen **Filer** eller en anden kommando for at vise udskriftsdialogboksen.  
Klik om nødvendigt på **Vis detaljer** eller ▼ for at udvide udskrivningsvinduet.
3. Vælg din printer.
4. Vælg **Udskriftsindstillinger** i pop op-menuen.

The screenshot shows the Epson printer driver settings dialog box. It includes the following fields and options:

- Printer: EPSON XXXX
- Presets: Default Settings
- Copies: 1
- Pages:  All,  From: 1 to: 1
- Paper Size: A4 (210 by 297 mm)
- Orientation: Portrait (selected), Landscape
- Scale: 100%
- Print Settings (dropdown menu)
- Paper Source: Auto Select
- Media Type: Plain paper
- Print Quality: Normal
- Advanced Settings (expandable section)
- Buttons: Cancel, Print

**Bemærk:**

Epson-printerdriveren er ikke blevet installeret korrekt, hvis der på OS X Mountain Lion eller senere ikke vises menuen **Udskriftsindstillinger**.

Vælg **Systemindstillinger** i menuen  > **Printere & Scannere** (eller **Udskriv & Scan**, **Udskriv & Fax**), fjern printeren, og tilføj derefter printeren igen. Hvis du vil tilføje en printer, skal du se følgende.

<http://epson.sn>

## Udskrivning

5. Skift de nødvendige indstillinger.  
Se printerdriverens menuindstillinger for flere oplysninger.
6. Klik på **Udskriv**.

### Relaterede oplysninger

- ➔ “Anvendeligt papir og kapaciteter” på side 17
- ➔ “Ilægning af papir i Papirkassette” på side 20
- ➔ “Liste over papirtype” på side 25
- ➔ “Menuindstillinger for Udskriftsindstillinger” på side 52

## Udskrivning på 2 sider

Du kan udskrive på begge sider af papiret.

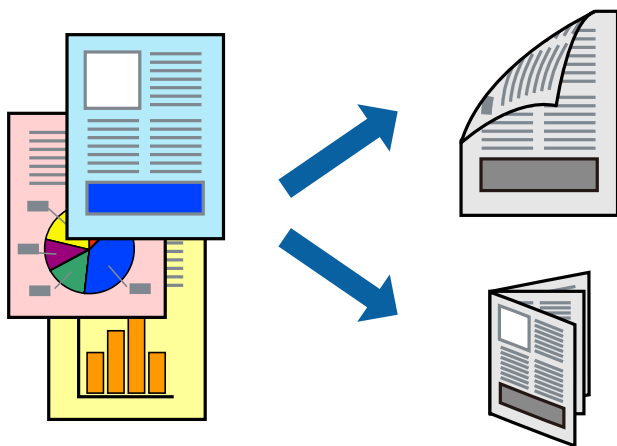

### Bemærk:

- Hvis du ikke bruger papir, der er egnet til 2-sidet udskrivning, kan udskriftskvaliteten forringes og papirstop opstå.
- Alt afhængigt af papiret og dataene kan det ske, at blækket trænger igennem til den anden side af papiret.

### Relaterede oplysninger

- ➔ “Anvendeligt papir og kapaciteter” på side 17

## Udskriftsindstillinger

Vælg **Indst. for tosidet udskrivning** i pop op-menuen. Vælg metoden til 2-sidet udskrivning, og foretag derefter indstillinger for **Dokumenttype**.

### Bemærk:

- Udskrivningshastigheden kan blive reduceret afhængigt af dokumenttypen.
- Når du udskriver fotos med tætte data, skal du vælge **Tekst og grafik** eller **Tekst og fotos** i indstillingen **Dokumenttype**. Hvis udskrifterne er tilsmudsede, eller der trænger blæk gennem papiret til den anden side, skal du justere **Udskrivningstæthed** og **Øget blæktørretid** i **Justeringer**.

**Relaterede oplysninger**

- ➔ “Grundlæggende om udskrivning” på side 47
- ➔ “Menuindstillinger for Indst. for tosidet udskrivning” på side 52

**Udskrivning af flere sider på ét ark**

Du kan udskrive flere sider af data på et enkelt ark papir.

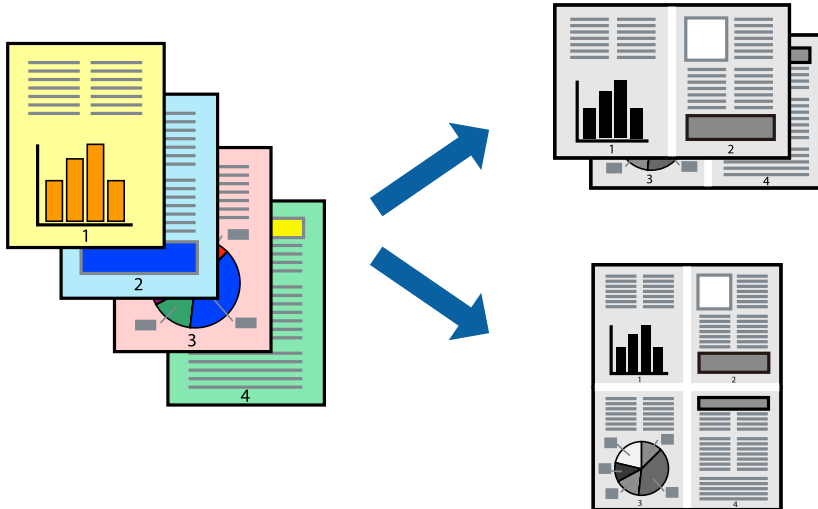
**Udskriftsindstillinger**

Vælg **Layout** i pop op-menuen. Angiv antallet af sider under **Sider pr. ark**, **Retning** (siderækkefølgen) og **Kant**.

**Relaterede oplysninger**

- ➔ “Grundlæggende om udskrivning” på side 47
- ➔ “Menuindstillinger for layout” på side 51

**Udskrivning og stabling i sidernes rækkefølge (Udskrivning i omvendt rækkefølge)**

Du kan udskrive fra den sidste side, så dokumenterne stables i siderækkefølge for udskrivning af papir på forsiden af printeren.

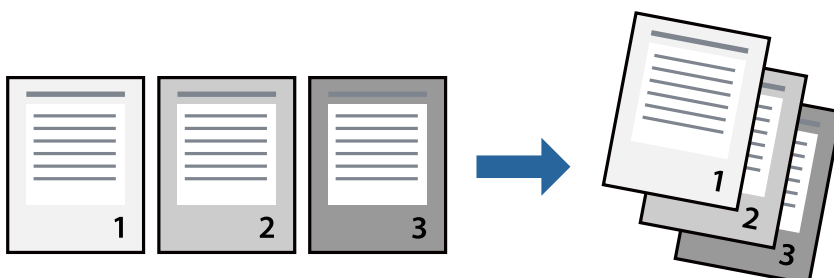

## Udskriftsindstillinger

Vælg **Papirhåndtering** i pop op-menuen. Vælg **Omvendt** som indstilling for **Siderækkefølge**.

### Relaterede oplysninger

- ➔ “Grundlæggende om udskrivning” på side 47
- ➔ “Menuindstillinger for papirhåndtering” på side 51

## Udskrivning af et formindsket eller forstørret dokument

Du kan mindske eller øge størrelsen på et dokument med et bestemt procenttal, eller for at tilpasse til den papirstørrelse, du lagde i printeren.



## Udskriftsindstillinger

Når du udskriver for at passe til papirstørrelsen, skal du vælge **Papirhåndtering** fra pop op-menuen og derefter vælge **Skaler til papirstørrelse**. Vælg den papirstørrelse, du lagde i printeren i **Modtagerpapirstørrelse**. Når du formindsker størrelsen af dokumentet, skal du vælge **Skaler kun ned**.

Når du udskriver med en bestemt procentdel, skal du gøre et af følgende.

- Vælg **Udskriv** fra menuer **Filer** i programmet. Vælg **Printer**, indtast en procentdel i **Skaler**, og klik derefter på **Udskriv**.
- Vælg **Sideopsætning** fra menuen **Filer** i programmet. Vælg printeren i **Format til**, indtast en procentdel i **Skaler**, og klik derefter på **OK**.

### Bemærk:

Vælg den papirstørrelse, du har indstillet i programmet, som indstilling for **Papirstørrelse**.

### Relaterede oplysninger

- ➔ “Grundlæggende om udskrivning” på side 47
- ➔ “Menuindstillinger for papirhåndtering” på side 51

## annullering af udskrivning

Du kan annullere et udskriftsjob på computeren. Det er ikke muligt at annullere et udskriftsjob fra computeren, hvis hele jobbet er sendt til printerens. I et sådant tilfælde skal du annullere jobbet via printerens betjeningspanel.

### annullering

Klik på printerikonet i **Dock**. Vælg det job du vil annullere, og gør så en af følgende.

- OS X Mountain Lion eller senere

Klik på  ud for statusindikatoren.

- Mac OS X v10.6.8 til v10.7.x

Klik på **Slet**.

## Menuindstillinger for printerdriveren

Åbn udskrivningsvinduet i et program, vælg printeren og tilgå derefter printerdrivervinduet.

### Bemærk:

Menuerne varierer afhængigt af den indstilling, du har valgt.

## Menuindstillinger for layout

Sider pr. ark	Vælg antallet af sider, der skal udskrives på et ark.
Layoutretning	Angiv den rækkefølge, hvorpå siderne skal udskrives.
Kant	Udskriver en kant omkring siderne.
Omvendt sideretning	Siderne roteres 180 grader inden udskrivningen. Vælg dette element, når du udskriver på papir som f.eks. konvolutter, der er lagt i fast retning i printerens.
Vend horisontalt	Inverterer et billede for at udskrive, som det ville fremstå i et spejl.

## Menuindstillinger til farvetilpasning

ColorSync	Vælg metoden til farvejustering. Disse indstillinger justerer farver mellem printerens og computerskærmen, for at minimere farveforskellen.
EPSON Farveindstillinger	

## Menuindstillinger for papirhåndtering

Saml sider	Udskriver flersidede dokumenter samlet i rækkefølge og sorteret i sæt.
Sider til udskrivning	Vælg for kun at udskrive ulige sider eller lige sider.
Siderækkefølge	Vælg for at udskrive fra toppen eller den sidste side.

## Udskrivning

Skalér til papirstørrelse	Udskriver med tilpasning til den papirstørrelse du har ilagt.	
	Modtagerpapirstr.	Vælg den papirstørrelse, du vil udskrive på.
	Skalér kun ned	Vælg dette, når du reducerer dokumentets størrelse.

### Menuindstillinger for forside

Udskriv forside	Vælg, om der skal udskrives en forside. Når du vil tilføje en bagside, skal du vælge <b>Efter dokument</b> .
Forsidetype	Vælg forsides indhold.

### Menuindstillinger for Udskriftsindstillinger

Papirkilde	Vælg den papirkilde som papiret indføres fra. Hvis printeren kun har én papirkilde, vises dette punkt ikke. Når du vælger <b>Automatisk valg</b> , vælges automatisk den papirkilde, der svarer til papirindstillingen på printeren.
Medietype	Vælg den papirtype, du udskriver på.
Udskriftskval.	Vælg den udskriftskvalitet, som du vil bruge til udskrivning. Indstillingerne varierer afhængigt af papirtypen.
Avancerede indstillinger	Justerer lysstyrken og billedets kontrast.

### Menuindstillinger for Indst. for tosidet udskrivning

Tosidet udskrivning	Udskriver på begge sider af papiret.
---------------------	--------------------------------------

## Driftsmæssige indstillinger for Mac OS-printerdriveren

### Sådan tilgås vinduet Driftsindstillinger på printerdriveren til Mac OS

Vælg **Systemindstillinger** i menuen  > **Printere & Scannere** (eller **Udskriv & Scan**, **Udskriv & Fax**), og vælg så printeren. Klik på **Indstillinger & Forsyninger** > **Indstillinger** (eller **Driver**).

### Driftsmæssige indstillinger for Mac OS-printerdriveren

- Spring over tom side: Undlader at udskrive tomme sider.
- Lydsvag tilst.: Reducerer den støj, printeren laver, men dette kan reducere udskrivningshastigheden.
- Højhastighedsudskrivning: Der udskrives, når skrivehovedet bevæges i begge retninger. Udskrivningshastigheden er højere, men kvaliteten kan forringes.
- Advarselsmeddelelser: Det tillades, at der vises advarsler fra printerdriveren.

## Udskrivning

- Opret tovejskommunikation: Normalt skal dette indstilles til **Til**. Vælg **Fra**, når det er umuligt at hente printeroplysningerne, fordi printeren deles med Windows-computere på et netværk eller af andre årsager.

---

## annullering af udskrivningen — printerknapp

Tryk på knappen  for at annullere det igangværende udskriftsjob.

# Genopfyldning af blæk og udskiftning af vedligeholdelsesbokse

---

## Kontrollerer status for resterende blæk og vedligeholdelsesboksen

Kontroller visuelt blækniveauerne i printerens tank for at kontrollere den faktiske mængde resterende blæk.

Du kan se vedligeholdelsesboksens resterende holdbarhed på computeren.

### Kontroller status for vedligeholdelsesboksen — Windows

1. Åbn printerdrivervinduet.
2. Klik på **EPSON Status Monitor 3** i fanen **Vedligeholdelse**.



**Bemærk:**

Hvis **EPSON Status Monitor 3** er deaktiveret, skal du klikke på **Udvidede indstillinger** på fanen **Vedligeholdelse** og så vælge **Aktiver EPSON Status Monitor 3**.

#### Relaterede oplysninger

➔ [“Sådan tilgås printerdriveren” på side 28](#)

### Kontroller status for vedligeholdelsesboksen — Mac OS X

1. Åbn værktøjet for printerdriveren:
  - Mac OS X v10.6.x til v10.9.x  
Vælg **Systemindstillinger** i menuen  > **Printere & Scannere** (eller **Print & Scan**, **Print & Fax**), og vælg derefter printerens navn. Klik på **Indstillinger & Forsyninger** > **Værktøj** > **Åbn printerværktøj**.
  - Mac OS X v10.5.8  
Vælg **Systemindstillinger** i menuen  > **Print & Fax**), og vælg derefter printerens navn. Klik på **Åbn udskriftskø** > **Værktøj**.
2. Klik på **EPSON Status Monitor**.

---

## Blækflaskekoder

Epson anbefaler brug af originale Epson-blækflasker.

Koderne for originale Epson-blækflasker vises nedenfor.

## Genopfyldning af blæk og udskiftning af vedligeholdelsesbokse



### Vigtigt:

- Epsons garanti dækker ikke skader på dækslet forårsaget af andre blæktyper end de specificerede, herunder original Epson-blæk, som ikke er designet til denne printer, eller blæk fra tredjeparter.
- Andre produkter, der ikke er fremstillet af Epson, kan forårsage skader, der ikke er omfattet af Epsons garanti, og som under visse omstændigheder kan forårsage uregelmæssig printeradfærd.

### Bemærk:

- Koderne på blækflaskerne kan variere efter område. Hvis du ønsker oplysninger om de korrekte koder i dit område, skal du kontakte Epsons support.
- Selvom blækflaskerne kan indeholde genbrugsmateriale, påvirker dette ikke printerens funktion eller ydeevne.
- Blækflaskens specifikationer og udseende kan ændres uden forudgående varsel pga. forbedringer.

For Europa

Produkt	BK: Black (Sort)
ET-M1140	111
M1140	110* <sup>1</sup> 110S* <sup>2</sup>

\*1 Høj kapacitet

\*2 Standard kapacitet

### Bemærk:

Europæiske brugere kan gå ind på nedenstående websted for at få oplysninger om Epson-blækflaskernes ydelse.

<http://www.epson.eu/pageyield>

For de asiatiske lande undtagen Kina

BK: Black (Sort)
005* <sup>1</sup> 005S* <sup>2</sup>

\*1 Høj kapacitet

\*2 Standard kapacitet

### Relaterede oplysninger

➔ [“Websted for teknisk support” på side 105](#)

## Forholdsregler ved håndtering af blækflasker

Læs følgende anvisninger før påfyldning af blæk.

### Forholdsregler ved opbevaring af blæk

- Hold blækflasken borte fra direkte sollys.

## Genopfyldning af blæk og udskiftning af vedligeholdelsesbokse

- Opbevar ikke blækflasker ved høje temperaturer eller i frostgrader.
- Når du tager en blækflaske ind fra et koldt opbevaringssted, skal du lade den varme op til rumtemperatur i mindst tre timer, før du bruger den.
- Vi anbefaler, at du bruger indholdet så hurtigt som muligt, efter du har åbnet en flaske.
- Epson anbefaler, at blækflasker bruges før den dato, der er trykt på pakken.
- Åbn ikke pakken med blækpatronen, før du er klar til at fylde blæktanken. Blækflasken er lukket vakuumsikkert for at bevare driftssikkerheden. Hvis du har en blækflaske, der er blevet åbnet i lang tid før brug, kan du muligvis ikke udskrive normalt.
- Ved opbevaring eller transport af blækflasker, må flasken ikke vippe eller udsættes for stød eller temperaturændringer. I så fald kan der løbe blæk ud, selvom blækflasken er lukket helt. Hold altid flasken lodret, når hættens skrues på, og træf forholdsregler, så blækket ikke løber ud under transport af flasken, for eksempel hvis du lægger flasken i en taske.

### Forholdsregler ved håndtering af genopfyldning af blæk

- Blækket til denne printer skal håndteres omhyggeligt. Blæk kan stænke, når blæktanken fyldes eller genfyldes med blæk. Hvis du får blæk på tøjet, kan det muligvis ikke gå af igen.
- Brug blækflasker med det korrekte delnummer til denne printer.
- Ryst ikke for kraftigt og klem ikke blækflaskerne.
- For optimale udskriftsresultater må du ikke opretholde lave blækniveauer i længere perioder.
- For at opnå de bedste udskriftsresultater skal du fylde blæktanken op til den øverste linje mindst én gang om året.
- For at sikre en førsteklasses udskriftskvalitet og beskytte skrivnehovedet er der stadig en variabel blækreserve i blæktanken, når printeren angiver, at der skal påfyldes blæk. Den angivne udskriftsmængde inkluderer ikke denne reserve.

### Blækforbrug

- For at opretholde optimal ydelse for skrivnehovedet forbruges der noget blæk fra alle blæktanke, ikke kun ved udskrivning, men også ved vedligeholdelsesoperationer såsom rensning af skrivnehovedet. Der kan også blive brugt blæk, når du tænder for printeren.
- En del af blækket i blækflasken, der følger med printeren, bruges delvist under første opsætning. For at kunne fremstille udskrifter af høj kvalitet fyldes skrivnehovedet i printeren helt op med blæk. Denne engangsproces forbruger en vis mængde blæk, og derfor udskrives der muligvis færre sider med denne flaske end med efterfølgende blækflasker.
- Den angivne udskriftsmængde kan variere afhængigt af de billeder, du udskriver, og den papirtype, du bruger, udskrivningshyppigheden og de omgivende forhold som f.eks. temperatur.

---

## Fyldning af blæktank



### Vigtigt:

Epson anbefaler brug af originale Epson-blækflasker.

## Genopfyldning af blæk og udskiftning af vedligeholdelsesbøks

1. Åbn blæktankdækslet.

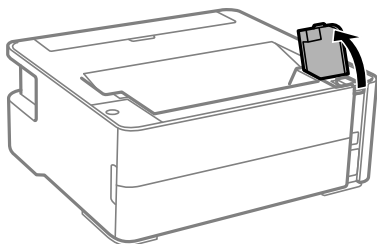

2. Åbn hættan på blæktanken.

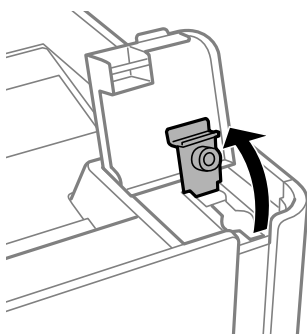

3. Mens du holder blækflasken oprejst, skal du langsomt dreje hættan for at tage den af.

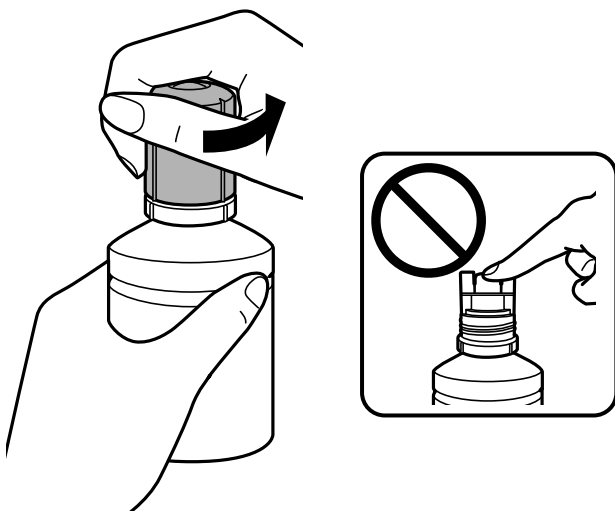

**!** **Vigtigt:**

- Pas på ikke at spilde blæk.
- Rør ikke på toppen af blækflasken, efter at hættan er taget af. Ellers kan du blive smurt til med blæk.

## Genopfyldning af blæk og udskiftning af vedligeholdelsesbokse

4. Juster toppen af flasken med påfyldningsåbningen, og rejs derefter flasken langsomt for at indsætte den i påfyldningsåbningen.

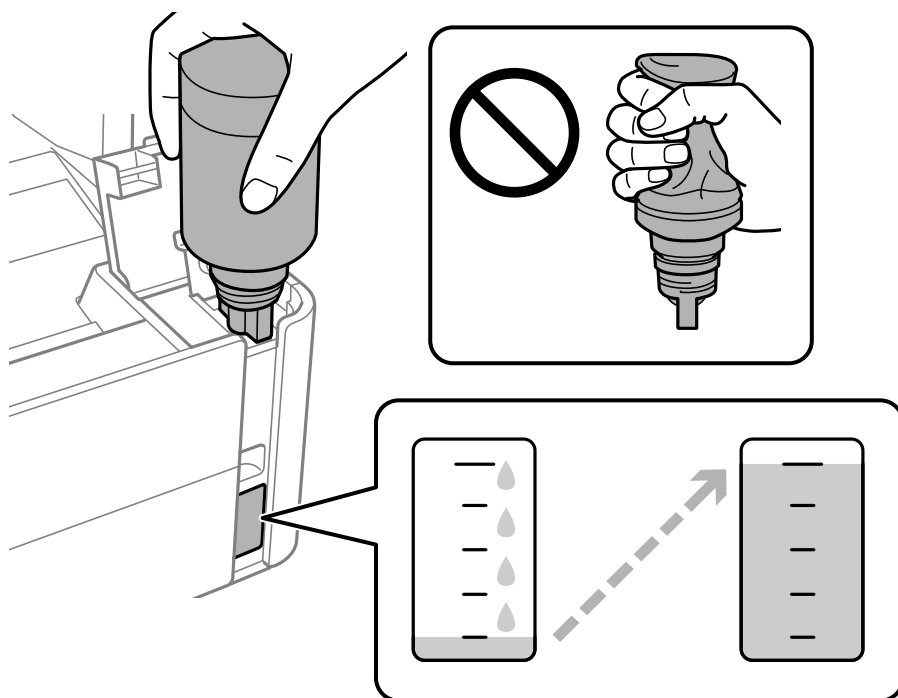

**Vigtigt:**

Lad ikke toppen af blækflasken berøre genstande efter fjernelse af hættten. Ellers kan der spildes blæk.

**Bemærk:**

Hvis blækket ikke begynder at flyde ind i beholderen, skal du fjerne blækflasken og prøve indsætte den igen.

5. Når blækket når den øverste linje, skal du trække flasken ud.

Der hældes blæk i tanken ved blot at holde flasken normalt uden at klemme. Blæktilførslen stopper automatisk, når blækket er fyldt op til den øverste linje.

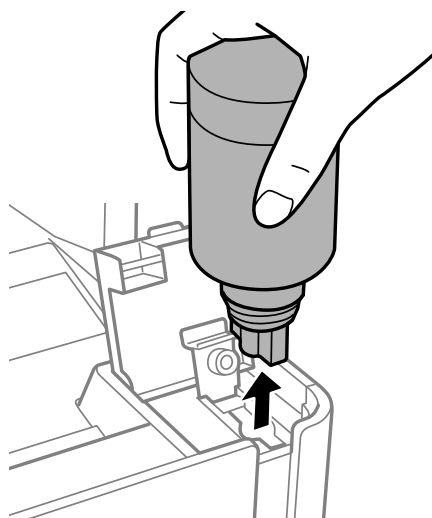

## Genopfyldning af blæk og udskiftning af vedligeholdelsesbøks



**Vigtigt:**

Lad ikke flasken blive siddende, da flasken kan blive beskadiget, eller blækket kan lække.

6. Stram hættten på blækflasken.

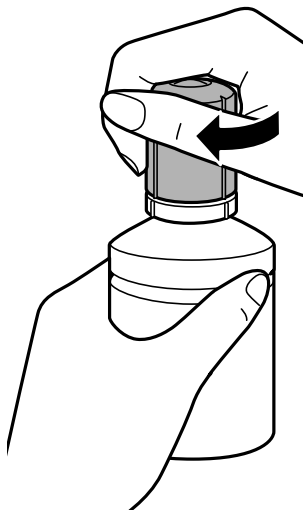

**Bemærk:**

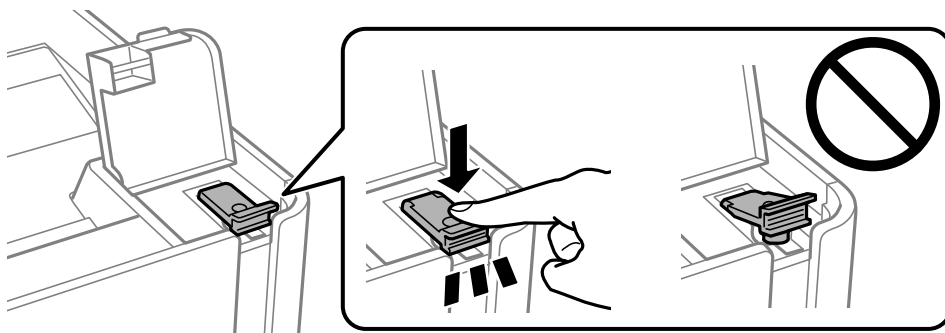

Hvis der er blæk tilbage i blækflasken, skal du stramme hættten og opbevare flasken oprejt til senere brug.

7. Luk blæktankehættten omhyggeligt.

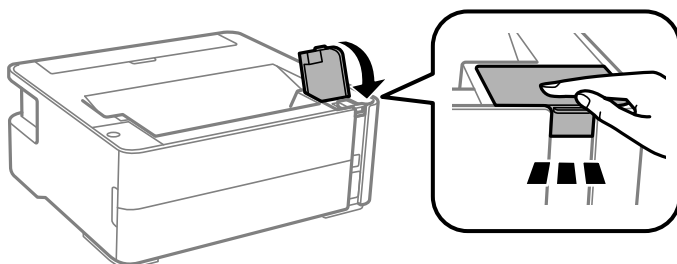

8. Luk blæktankdækslet omhyggeligt.



9. Hvis lampen  blinker, skal du trykke på knappen .

## Genopfyldning af blæk og udskiftning af vedligeholdelsesboks

### Relaterede oplysninger

- ➔ [“Blækflaskekoder” på side 54](#)
- ➔ [“Forholdsregler ved håndtering af blækflasker” på side 55](#)
- ➔ [“Spildt blæk” på side 97](#)

---

## Koden på vedligeholdelsesboksen

Vedligeholdelsesboksen kan købes og udskiftes af brugeren.

Epson anbefaler brug af en original Epson-vedligeholdelsesboks.

Koden for den ægte Epson-vedligeholdelsesboks vises nedenfor.

T04D1



**Vigtigt:**

*Når en vedligeholdelsesboks er blevet installeret i en printer, kan den ikke bruges sammen med andre printere.*

---

## Forholdsregler ved håndtering af vedligeholdelsesboksen

Læs de følgende instruktioner før udskiftning af vedligeholdelsesboksen.

- Undlad at røre den grønne chip på siden af vedligeholdelsesboksen. Dette kan medføre, at normal drift og udskrivning ikke er mulig.
- Du må ikke tabe vedligeholdelsesboksen eller udsætte den for kraftige stød.
- Udskift ikke vedligeholdelsesboksen under udskrivningen. Ellers risikerer du, at blækket løber ud.
- Fjern ikke vedligeholdelsesboksen og dens dæksel — undtagen når vedligeholdelsesboksen udskiftes — der kan lække blæk.
- Når dækslet ikke kan påsættes igen, er vedligeholdelsesboksen måske ikke installeret korrekt. Fjern vedligeholdelsesboksen, og installer den igen.
- Vip ikke med den brugte vedligeholdelsesboks, før den er forsegleet i plastikposen. Ellers risikerer du, at blækket løber ud.
- Rør ikke åbningerne i vedligeholdelsesboksen, da du kan få blæk på dig.
- Genbrug ikke en vedligeholdelsesboks, som er blevet fjernet og har været afmonteret i en længere periode. Blækket i boksen kan være tørret ud, og der kan ikke absorberes mere blæk.
- Hold vedligeholdelsesboksen væk fra direkte sollys.
- Opbevar ikke vedligeholdelsesboksen ved høje temperaturer eller i frostgrader.

---

## Udskiftning af en vedligeholdelsesboks

Under nogle udskrivningscykluser kan en meget lille mængde overflødig blæk opsamles i vedligeholdelsesboksen. For at forhindre at der spildes blæk fra vedligeholdelsesboksen, er printeren designet

## Genopfyldning af blæk og udskiftning af vedligeholdelsesboks

til at stoppe udskrivningen, når grænsen for vedligeholdelsesboksens absorberingsevne er nået. Om og hvor ofte dette vil være nødvendigt, vil variere afhængigt af antallet af sider, du udskriver, typen af materiale, der udskrives, og antallet af rengøringscykluser, som udføres på printeren. Udskift vedligeholdelsesboksen, når du bliver bedt om det. Epson Status Monitor, LCD-skærmen eller lamperne på betjeningspanelet viser, når denne del skal udskiftes. Behovet for udskiftning af boksen betyder ikke, at printeren er holdt op med at virke, som beskrevet i specifikationerne. Epson-garantien dækker derfor ikke omkostningen for denne udskiftning. Denne del kan udskiftes af brugeren.

**Bemærk:**

*Når den er fuld, kan du ikke udskrive og rense printhovedet, før vedligeholdelsesboksen er blevet udskiftet, hvilket forhindrer blækspild.*

1. Tag den nye vedligeholdelsesboks ud af emballagen.



**Vigtigt:**

*Undlad at røre den grønne chip på siden af vedligeholdelsesboksen. Dette kan medføre, at normal drift og udskrivning ikke er mulig.*

**Bemærk:**

*Der følger en gennemsigtig pose til den brugte vedligeholdelsesboks med den nye vedligeholdelsesboks.*

2. Løsn skruen med en flad skruetrækker, og fjern derefter dækslet.

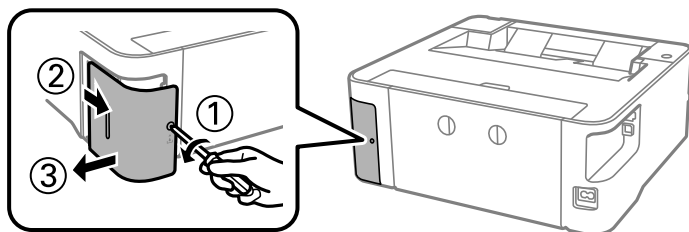

3. Fjern den brugte vedligeholdelsesboks.

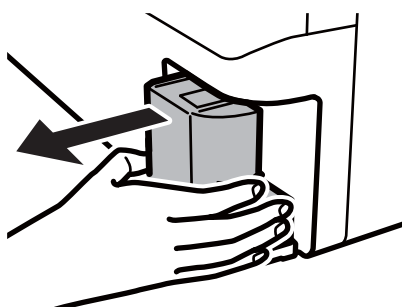

## Genopfyldning af blæk og udskiftning af vedligeholdelsesbokse

**!** **Vigtigt:**

Rør ikke ved de områder, der er vist på illustrationen. Det kan forhindre normal funktion, og du kan få blæk på dig.

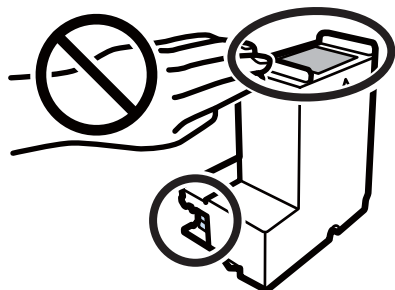

4. Kom den brugte vedligeholdelsesboks i den gennemsigtige pose, som fulgte med den nye vedligeholdelsesboks, og luk posen.

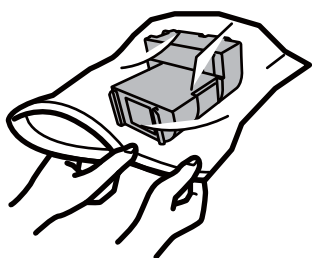

5. Skub den nye vedligeholdelsesboks helt ind i printeren. Sørg for at indsætte boksen i den rigtige retning.

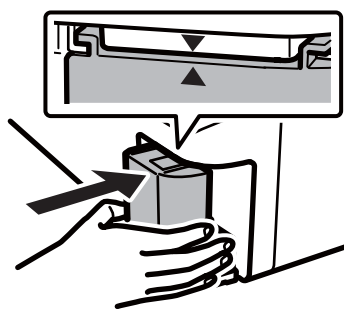

6. Sæt dækslet på igen.

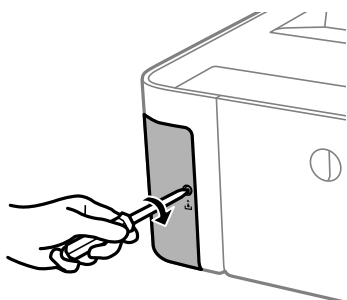

## Genopfyldning af blæk og udskiftning af vedligeholdelsesbøks

### Relaterede oplysninger

- ➔ [“Koden på vedligeholdelsesboksen” på side 60](#)
- ➔ [“Forholdsregler ved håndtering af vedligeholdelsesboksen” på side 60](#)

# Vedligeholdelse af printeren

## Forebyggelse af udtørring af skrivehovedet

Brug altid tænd/sluk-knappen, når du tænder og slukker for printeren.

Kontroller, at strømindikatoren er slukket, inden du tager strømledningen ud.

Selve blækket kan tørre ud, hvis det ikke er tildækket. Ligesom når du sætter låget på en fyldepen for at forhindre den i at tørre ud, skal du sørge for, at skrivehovedet har hættten korrekt på for at forhindre, at blækket tørrer ud.

Hvis strømledningen er taget ud, eller der er strømafbrydelse, mens printeren er i brug, sidder hættten muligvis ikke korrekt på skrivehovedet. Hvis skrivehovedet efterlades sådan, vil det tørre ud, hvilket giver tilstopning af dyserne (blækudtag).



I disse tilfælde skal du tænde og slukke printeren igen så hurtigt som muligt, så hættten igen sidder korrekt på skrivehovedet.

## Kontroller, om dyserne er tilstoppede (dysetjek)

Hvis dyserne er tilstoppede, bliver udskrifterne utydelige eller viser tydelige streger.

Når udskriftskvaliteten er forringet, skal du først bruge funktionen til dysetjek til at kontrollere, om dyserne er tilstoppede.

## Kontroller, om dyserne er tilstoppede (dysetjek) — printerknapper

1. Ilæg papir i A4-format i papirkassetten.
2. Tryk på  for at slukke printeren.
3. Mens du holder nede på -knappen, skal du trykke på -knappen i mindst fem sekunder for at tænde printer, indtil strømindikatoren blinker.

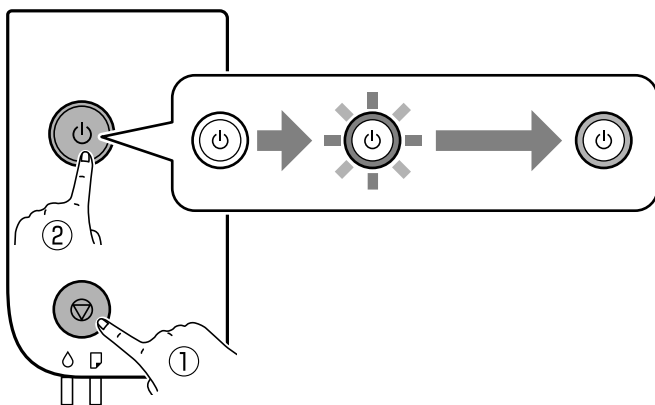

Dysetjekmønsteret udskrives.

## Vedligeholdelse af printeren

### Bemærk:

Det kan tage lidt tid at begynde at udskrive dysetjekmønstret.

- Undersøg det udskrevne mønster, og udfør derefter en af følgende muligheder afhængigt af udskriftsresultaterne.

### A) OK

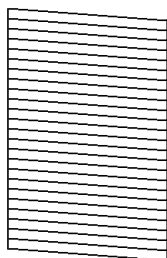

### B) NG

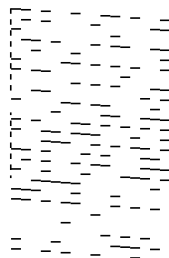

### C) NG

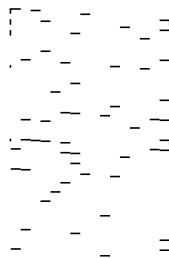

#### A:

Alle linjerne er udskrevet. Der er ikke behov for yderligere skridt.

#### B eller tæt på B: Rens printheadet.

Når nogle dyser er tilstoppede, skal du udføre skrivehovedrensning. For nærmere information skal du se de relaterede oplysninger nedenfor.

#### C eller tæt på C: Udfør grundig rengøring af skrivehovedet.

Når de fleste linjer er brudt eller de fleste segmenter mangler, skal du udføre grundig rengøring. For nærmere information skal du se de relaterede oplysninger nedenfor.

### Relaterede oplysninger

- ➔ ["Ilægning af papir i Papirkassette" på side 20](#)
- ➔ ["Rensning af skrivehovedet \(Skrivehovedrensning\)" på side 67](#)
- ➔ ["Grundig rengøring af skrivehovedet \(Grundig rengøring\)" på side 69](#)

## Kontroller, om dyserne er tilstoppede (dysetjek) — Windows

- Ilæg papir i A4-format i papirkassetten.
- Åbn printerdrivervinduet.
- Klik på **Dysecheck** i fanen **Vedligeholdelse**.
- Følg vejledningen på skærmen for at udskrive et dysetjekmønster.

## Vedligeholdelse af printeren

5. Undersøg det udskrevne mønster, og udfør derefter en af følgende muligheder afhængigt af udskriftsresultaterne.

### A) OK

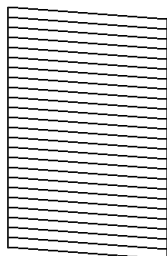

### B) NG

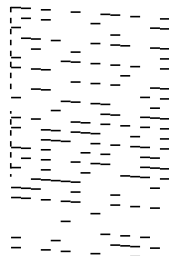

### C) NG

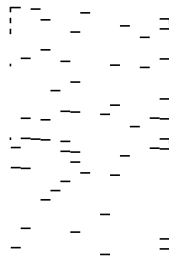

A:

Alle linjerne er udskrevet. Der er ikke behov for yderligere skridt.

B eller tæt på B: Rens printheadet.

Når nogle dyser er tilstoppede, skal du udføre skrivehovedrensning. For nærmere information skal du se de relaterede oplysninger nedenfor.

C eller tæt på C: Udfør grundig rengøring af skrivehovedet.

Når de fleste linjer er brudt eller de fleste segmenter mangler, skal du udføre grundig rengøring. For nærmere information skal du se de relaterede oplysninger nedenfor.

### Relaterede oplysninger

- ➔ [“Sådan tilgås printerdriveren”](#) på side 28
- ➔ [“Ilægning af papir i Papirkassette”](#) på side 20
- ➔ [“Rensning af skrivehovedet \(Skrivehovedrensning\)”](#) på side 67
- ➔ [“Grundig rengøring af skrivehovedet \(Grundig rengøring\)”](#) på side 69

## Kontroller, om dyserne er tilstoppede (dysetjek) — Mac OS

1. Ilæg papir i A4-format i papirkassetten.
2. Vælg **Systemindstillinger** i menuen  > **Printere & Scannere** (eller **Udskriv & Scan**, **Udskriv & Fax**), og vælg så printeren.
3. Klik på **Indstillinger & Forsyninger** > **Værktøj** > **Åbn printerværktøj**.
4. Klik på **Dysecheck**.
5. Følg vejledningen på skærmen for at udskrive et dysetjekmønster.

## Vedligeholdelse af printeren

6. Undersøg det udskrevne mønster, og udfør derefter en af følgende muligheder afhængigt af udskriftsresultaterne.

### A) OK

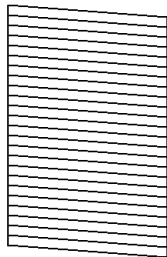

### B) NG

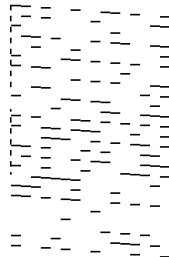

### C) NG

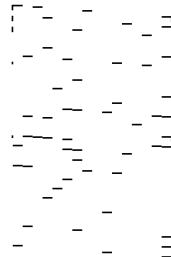

A:

Alle linjerne er udskrevet. Der er ikke behov for yderligere skridt.

B eller tæt på B: Rens printhovedet.

Når nogle dyser er tilstoppede, skal du udføre skriveskivehovedrensning. For nærmere information skal du se de relaterede oplysninger nedenfor.

C eller tæt på C: Udfør grundig rengøring af skriveskivehovedet.

Når de fleste linjer er brudt eller de fleste segmenter mangler, skal du udføre grundig rengøring. For nærmere information skal du se de relaterede oplysninger nedenfor.

### Relaterede oplysninger

- ➔ [“Ilægning af papir i Papirkassette” på side 20](#)
- ➔ [“Rensning af skriveskivehovedet \(Skriveskivehovedrensning\)” på side 67](#)
- ➔ [“Grundig rengøring af skriveskivehovedet \(Grundig rengøring\)” på side 69](#)

## Rensning af skriveskivehovedet (Skriveskivehovedrensning)

Når udskrifterne er svage, eller der vises synlige streger, er dyserne tilstoppede. Når udskriftskvaliteten er forringet, skal du bruge funktionen til dysetjek til at kontrollere, om dyserne er tilstoppede. Rens derefter skriveskivehovedet. For oplysninger om, hvordan du kører dysetjek, skal du se de relaterede oplysninger nedenfor.

### **Vigtigt:**

- Åbn ikke printerlåget, og sluk ikke printeren under rensning af skriveskivehovedet. Hvis rensning af skriveskivehovedet ikke er afsluttet, kan du muligvis ikke udskrive.
  - Rensning af skriveskivehovedet kræver blæk, og derfor bør du kun rense skriveskivehovedet, hvis kvaliteten forringes.
  - Når blækniveauet er lavt, kan du muligvis ikke rense skriveskivehovedet.
  - Hvis udskriftskvaliteten ikke er forbedret, efter at du har gentaget et dysetjek og en rengøring af skriveskivehovedet tre gange, skal du vente i mindst 6 timer uden at udskrive, og så køre dysetjekket igen og gentage rengøringen af skriveskivehovedet, hvis det er nødvendigt. Vi anbefaler at slukke for printeren. Hvis udskriftskvaliteten ikke er forbedret, skal du kontakte Epson support.
- For at undgå udtørring af printhovedet må du ikke trække printerens stik ud, mens den er tændt.

## Rensning af skrivehovedet — printerknapper

Hold knappen  nede i mindst fem sekunder, til strømindikatoren begynder at blinke.

Skrivehovedrensningen starter.

**Bemærk:**

*Det kan tage lidt tid at begynde rensning af skrivehovedet.*

Når strømindikatorerne holder op med at blinke, skal du slukke for printeren, køre dysetjek og kontrollere, at skrivehovedets dyser ikke er tilstoppet.

For oplysninger om, hvordan du kører dysetjek, skal du se de relaterede oplysninger nedenfor.

Gentag dysetjek og skrivehovedrensning op til tre gange, indtil alle linjer udskrives korrekt.

### Relaterede oplysninger

➔ [“Kontroller, om dyserne er tilstoppede \(dysetjek\)” på side 64](#)

## Rensning af skrivehovedet — Windows

1. Åbn printerdrivervinduet.
2. Klik på **Skrivehovedrensning** i fanen **Vedligeholdelse**.
3. Følg vejledningen på skærmen.

Når skrivehovedrensning er udført, skal du køre **Dysecheck** og derefter kontrollere, at skrivehovedets dyser ikke er tilstoppet. For oplysninger om, hvordan du kører dysetjek, skal du se de relaterede oplysninger nedenfor.

Gentag trinene op til tre gange, indtil alle linjer udskrives korrekt.

### Relaterede oplysninger

➔ [“Sådan tilgås printerdriveren” på side 28](#)

➔ [“Kontroller, om dyserne er tilstoppede \(dysetjek\)” på side 64](#)

## Rensning af skrivehovedet — Mac OS

1. Vælg **Systemindstillinger** i menuen  > **Printere & Scannere** (eller **Udskriv & Scan, Udskriv & Fax**), og vælg så printeren.
2. Klik på **Indstillinger & Forsyninger** > **Værktøj** > **Åbn printerværktøj**.
3. Klik på **Skrivehovedrensning**.
4. Følg vejledningen på skærmen.

Når skrivehovedrensning er udført, skal du køre **Dysecheck** og derefter kontrollere, at skrivehovedets dyser ikke er tilstoppet. For oplysninger om, hvordan du kører dysetjek, skal du se de relaterede oplysninger nedenfor.

Gentag trinene op til tre gange, indtil alle linjer udskrives korrekt.

**Relaterede oplysninger**

➔ [“Kontroller, om dyserne er tilstoppede \(dysetjek\)” på side 64](#)

---

## Grundig rengøring af skrivehovedet (Grundig rengøring)

Funktionen til grundig rengøring kan forbedre udskriftskvaliteten i følgende tilfælde.

- Når de fleste dyser er tilstoppede.
- Du har udført dysetjek og rensning af skrivehoved tre gange og har derefter ventet i mindst seks timer uden at udskrive, men udskriftskvaliteten er stadig ikke blevet bedre.

Inden du kører denne funktion, skal du bruge dysetjekfunktionen for at kontrollere, om dyserne er tilstoppede. Læs følgende instruktioner, og rengør derefter skrivehovedet.

**Vigtigt:**

*Sørg for, at der er nok blæk i blæktanken.*

*Kontroller visuelt, at blæktanken er mindst en tredjedel fuld. Lave blækniveauer under Grundig rengøring kan skade produktet.*

**Vigtigt:**

*Det er påkrævet med et interval på 12 timer mellem hver Grundig rengøring.*

*Normalt vil en enkelt Grundig rengøring løse problemet med udskriftskvaliteten inden for 12 timer. Derfor skal du for at undgå unødvendigt blækforbrug vente 12 timer, før du prøver igen.*

**Vigtigt:**

*Udskiftning af vedligeholdelsesboksen kan være påkrævet.*

*Der vil blive deponeret blæk i vedligeholdelsesboksen. Hvis den bliver fuld, skal du forberede og installere en udskiftning af vedligeholdelsesboksen for at fortsætte udskrivningen.*

**Bemærk:**

*Hvis blækniveauerne eller den ledige plads i vedligeholdelsesboksen er utilstrækkelige til Grundig rengøring, kan du ikke køre denne funktion. Selv i dette tilfælde kan niveauerne og den ledige plads til udskrivning opretholdes.*

**Relaterede oplysninger**

➔ [“Kontroller, om dyserne er tilstoppede \(dysetjek\)” på side 64](#)

## Kørsel af Grundig rengøring — Windows

1. Åbn printerdrivervinduet.
2. Klik på **Grundig rengøring** i fanen **Vedligeholdelse**.
3. Følg vejledningen på skærmen.

## Vedligeholdelse af printeren

### Relaterede oplysninger

- ➔ [“Sådan tilgås printerdriveren” på side 28](#)
- ➔ [“Kontroller, om dyserne er tilstoppede \(dysetjek\)” på side 64](#)

## Kørsel af Grundig rengøring — Mac OS

1. Vælg **Systemindstillinger** i menuen  > **Printere & Scannere** (eller **Udskriv & Scan**, **Udskriv & Fax**), og vælg så printeren.
2. Klik på **Indstillinger & Forsyninger** > **Værktøj** > **Åbn printerværktøj**.
3. Klik på **Grundig rengøring**.
4. Følg vejledningen på skærmen.

### Relaterede oplysninger

- ➔ [“Kontroller, om dyserne er tilstoppede \(dysetjek\)” på side 64](#)

---

## Justering af skrivehovedet

Juster skrivehovedet, hvis du opdager en fejljustering i lodrette linjer eller utydelige billeder.

## Justering af skrivehovedet — Windows

1. Læg fire eller flere ark almindeligt A4-papir i printeren.
2. Åbn printerdrivervinduet.
3. Klik på **Skrivehovedjustering** i fanen **Vedligeholdelse**.
4. Følg vejledningen på skærmen.

## Justering af skrivehovedet — Mac OS

1. Læg fire eller flere ark almindeligt A4-papir i printeren.
2. Vælg **Systemindstillinger** i menuen  > **Printere & Scannere** (eller **Udskriv & Scan**, **Udskriv & Fax**), og vælg så printeren.
3. Klik på **Indstillinger & Forsyninger** > **Værktøj** > **Åbn printerværktøj**.
4. Klik på **Skrivehovedjustering**.
5. Følg vejledningen på skærmen.

---

## Rengøring af papirbanen

Rens rulleren inde, når udskrifterne er slørede eller udtværede, eller når papiret ikke føres ind korrekt.

**Vigtigt:**

*Brug ikke servietter til at rengøre printeren indvendigt. Skrivehovedets dyser kan blive tilstoppede, hvis der kommer fnug på dem.*

### Rengøring af papirbanen — Windows

1. Åbn printerdrivervinduet.
2. Klik på **Rensning af papirstyr** i fanen **Vedligeholdelse**.
3. Følg vejledningen på skærmen.

#### Relaterede oplysninger

- ➔ [“Ilægning af papir i Papirkassette” på side 20](#)
- ➔ [“Ilægning af papir i Papirkassette” på side 20](#)

### Rengøring af papirbanen — Mac OS X

1. Vælg **Systemindstillinger** i menuen  > **Printere & Scannere** (eller **Udskriv & Scan, Udskriv & Fax**), og vælg så printeren.
2. Klik på **Indstillinger & Forsyninger** > **Værktøj** > **Åbn printerværktøj**.
3. Klik på **Rensning af papirstyr**.
4. Følg vejledningen på skærmen.

---

## Rengøring af papirbanen for problemer med papirindføring

Hvis papiret ikke indføres korrekt fra papirkassette, skal du rengøre den indvendige rulle.

1. Sluk for printeren ved at trykke på knappen .
2. Tag strømkablet ud og afbryd derefter strømkablet.

## Vedligeholdelse af printeren

3. Sørg for, at blæktankhætten er lukket omhyggeligt.

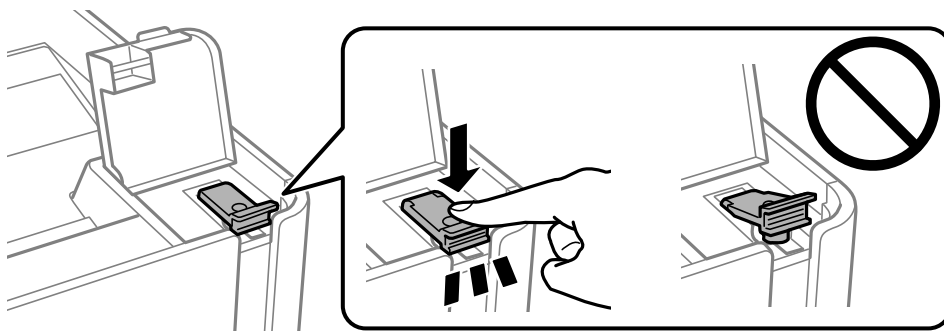

**Vigtigt:**

*Hvis blæktankhætten ikke er lukket omhyggeligt, kan blækket lække.*

4. Luk printerdækslet.
5. Skub printerens papirkassette ud, og fjern derefter papiret.

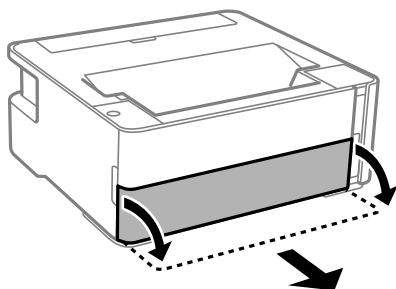

6. Stil printeren på siden med printerens blæktank forned.

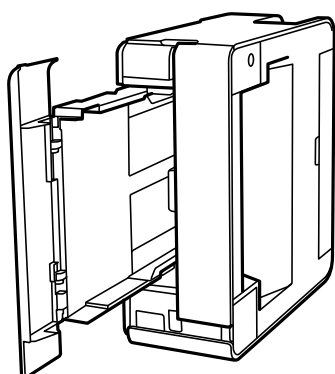

**Forsigtig:**

*Pas på, at du ikke får din hånd eller dine fingre i klemme, når du rejser printeren. Ellers kan du komme til skade.*

## Vedligeholdelse af printeren



### Vigtigt:

Lad ikke printeren blive stående i lang tid.

7. Fugt en blød klud med vand og vrid den grundigt og tør derefter rullen af, mens du drejer den med kluden.

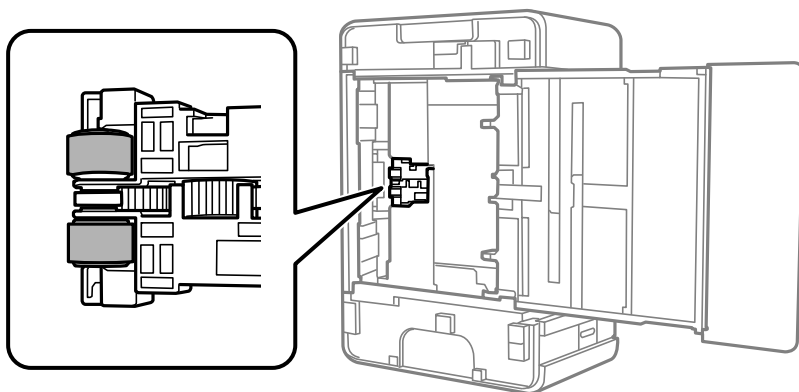

8. Bring printeren tilbage til den normale position, og isæt derefter papirkassette.
9. Tilslut strømkablet.

---

## Kontrol af det samlede antal sider, der er kørt gennem printeren

Du kan kontrollere det samlede antal sider, der er kørt gennem printeren.

## Kontrol af det samlede antal sider, der er kørt gennem printeren — printerknapper

Disse oplysninger udskrives sammen med dysetjekmønsteret.

1. Læg almindeligt A4-papir i printeren.
2. Tryk på  for at slukke printeren.
3. Tænd printeren, mens du holder knappen  nede, og slip derefter knapperne, når strømindikatoren blinker.

### Relaterede oplysninger

➔ [“Ilægning af papir i Papirkassette” på side 20](#)

## Kontrol af det samlede antal sider, der er kørt gennem printeren - Windows

1. Åbn vinduet for printerdriveren.
2. Klik på **Oplysninger om printer og indstillinger** på fanen **Vedligeholdelse**.

### Relaterede oplysninger

➔ [“Sådan tilgås printerdriveren” på side 28](#)

## Kontrol af det samlede antal sider, der er kørt gennem printeren — Mac OS

1. Vælg **Systemindstillinger** i menuen  > **Printere & Scannere** (eller **Udskriv & Scan**, **Udskriv & Fax**), og vælg så printeren.
2. Klik på **Indstillinger & Forsyninger** > **Værktøj** > **Åbn printerværktøj**.
3. Klik på **Oplysninger om printer og indstillinger**.

# Oplysninger om softwaren

Dette afsnit introducerer softwareprodukter, som er tilgængelige for din printer fra den medfølgende cd.

---

## Program til udskrivning af websider (E-Web Print)

E-Web Print er et program, hvormed du nemt kan udskrive websider med forskellige layouts. Der er flere oplysninger i hjælpen til programmet. Du kan gå ind i hjælpen i menuen **E-Web Print** på værktøjslinjen **E-Web Print**.

**Bemærk:**

- Windows Server-operativsystemer understøttes ikke.
- Mac OS understøttes ikke.
- Søg efter understøttede browsere og den nyeste version på download-siden.

### Start af programmet

Når du installerer programmet E-Web Print, vises det i browseren. Klik på **Print** eller **Clip**.

### Relaterede oplysninger

➔ ["Installation af programmer" på side 76](#)

---

## Værktøjer til softwareopdatering (EPSON Software Updater)

EPSON Software Updater er et program, som kan bruges til at søge efter ny eller opdateret software på internettet og at installere den. Du kan også opdatere printerens firmware og vejledning.

**Bemærk:**

*Windows Server-operativsystemer understøttes ikke.*

### Installationsmetode

Download EPSON Software Updater fra Epsons websted.

Hvis du bruger en Windows-computer og ikke kan hente det fra webstedet, kan du installere det fra den medfølgende software-cd.

<http://www.epson.com>

### Sådan starter du i Windows

- Windows 10
  - Klik på startknappen, og vælg derefter **Epson Software > EPSON Software Updater**.
- Windows 8.1/Windows 8
  - Indtast programnavnet i søgeomuleten, og vælg så det viste ikon.

## Oplysninger om softwaren

- Windows 7/Windows Vista/Windows XP

Klik på startknappen, og vælg derefter **Alle programmer** eller **Programmer** > **Epson Software** > **EPSON Software Updater**.

**Bemærk:**

Du kan også starte EPSON Software Updater ved at klikke på printerikonet på skrivebordets proceslinje og derefter vælge **Softwareopdatering**.

**Sådan starter du i Mac OS**

Vælg **Gå** > **Programmer** > **Epson Software** > **EPSON Software Updater**.

---

## Installation af programmer

Forbind din computer til netværket og installer den seneste version af programmerne fra websiden.

**Bemærk:**

- Log på computeren som administrator. Hvis du bliver bedt om det, skal du indtaste administratoradgangskoden.
- Når du geninstallerer et program, skal du først afinstallere det.

1. Luk alle programmer, der kører.
2. Når du installerer printerdriveren, skal du afbryde forbindelsen mellem printeren og computeren midlertidigt.

**Bemærk:**

Forbind ikke printeren og computeren, før du bliver bedt om at gøre det.

3. Gå ind på nedenstående websted, og indtast derefter produktetnavnet.

<http://epson.sn>

4. Vælg **Opsætning**, og klik på **Download**.
5. Klik eller dobbeltklik på den downloadede fil og følg derefter vejledningen på skærmen.

**Bemærk:**

Hvis du bruger en Windows computer og du ikke kan hente programmerne fra webstedet, skal du installere dem fra den disk med software, der fulgte med printeren.

**Relaterede oplysninger**

- ➔ [“Værktøjer til softwareopdatering \(EPSON Software Updater\)” på side 75](#)
- ➔ [“Afstallation af programmer” på side 77](#)

---

## Opdatering af programmer og firmware

Du kan muligvis løse visse problemer og forbedre eller tilføje funktioner ved at opdatere programmerne og firmwaren. Sørg for, at du bruger den seneste version af programmerne og firmwaren.

1. Sørg for, at der er forbindelse mellem printeren og computeren, og at computeren har forbindelse til internettet.

## Oplysninger om softwaren

2. Start EPSON Software Updater, og opdater programmerne eller firmwaren.

**Vigtigt:**

Sluk ikke for computeren eller printeren, og træk ikke stikket ud, før opdateringen er gennemført; ellers kan printeren fungere forkert.

**Bemærk:**

Hvis du ikke kan finde det program, du vil opdatere, på listen over programmer, kan du ikke opdatere det vha. EPSON Software Updater. Søg efter de seneste versioner af programmerne på det lokale Epson-websted.

<http://www.epson.com>

---

## Afinstallation af programmer

Log på computeren som administrator. Hvis du bliver bedt om det, skal du indtaste administratoradgangskoden.

### Afinstallation af programmer — Windows

1. Tryk på  for at slukke printeren.
2. Luk alle programmer, der kører.
3. Åbn **Kontrolpanel**:
  - Windows 10/Windows Server 2016  
Klik på startknappen, og vælg så **Windows-system > Betjeningspanel**.
  - Windows 8.1/Windows 8/Windows Server 2012 R2/Windows Server 2012  
Vælg **Skrivebord > Indstillinger > Kontrolpanel**.
  - Windows 7/Windows Vista/Windows XP/Windows Server 2008 R2/Windows Server 2008/Windows Server 2003 R2/Windows Server 2003  
Klik på startknappen, og vælg **Kontrolpanel**.
4. Åbn **Fjern et program** (eller **Tilføj eller fjern programmer**):
  - Windows 10/Windows 8.1/Windows 8/Windows 7/Windows Vista/Windows Server 2016/Windows Server 2012 R2/Windows Server 2012/Windows Server 2008 R2/Windows Server 2008  
Vælg **Fjern et program** under **Programmer**.
  - Windows XP/Windows Server 2003 R2/Windows Server 2003  
Klik på **Tilføj eller fjern programmer**.
5. Vælg det program, du vil afinstallere.  
Du kan ikke afinstallere printerdriveren, hvis der er nogle udskriftsjobs. Slet eller vent på, at disse jobs bliver udskrevet, før du afinstallerer.
6. Afinstaller programmerne:
  - Windows 10/Windows 8.1/Windows 8/Windows 7/Windows Vista/Windows Server 2016/Windows Server 2012 R2/Windows Server 2012/Windows Server 2008 R2/Windows Server 2008  
Klik på **Fjern/rediger** eller **Fjern**.

## Oplysninger om softwaren

- ❑ Windows XP/Windows Server 2003 R2/Windows Server 2003



Klik på **Rediger/fjern** eller **Fjern**.

**Bemærk:**

Hvis vinduet **Kontrol af brugerkonti** vises, skal du klikke på **Fortsæt**.

7. Følg vejledningen på skærmen.

## Afinstallation af programmer — Mac OS

1. Download Uninstaller vha. EPSON Software Updater.  
Når du har downloadet Uninstaller, behøver du ikke downloade det igen, hver gang du afinstallerer programmet.
2. Tryk på  for at slukke printeren.
3. Hvis du vil afinstallere printerdriveren, skal du vælge **Systemindstillinger** i menuen  > **Printere & Scannere** (eller **Udskriv & Scan**, **Udskriv & Fax**) og derefter fjerne printeren fra listen over aktiverede printere.
4. Luk alle programmer, der kører.
5. Vælg **Gå** > **Programmer** > **Epson Software** > **Uninstaller**.
6. Vælg det program, du vil afinstallere, og klik så på **Afinstaller**.

**Vigtigt:**

Med Uninstaller fjernes alle drivere til Epson-blækstråleprintere fra computeren. Hvis du bruger flere Epson-blækstråleprintere, og du kun vil slette nogle af driverne, skal du først slette dem alle sammen og så installere den nødvendige printerdriver igen.

**Bemærk:**

Hvis du ikke kan finde det program, du vil afinstallere, på listen over programmer, kan du ikke afinstallere det vha. Uninstaller. I så fald skal du vælge **Gå** > **Programmer** > **Epson Software**, vælge det program, du vil afinstallere, og så trække det til skraldespandsikonet.

### Relaterede oplysninger

- ➔ [“Værktøjer til softwareopdatering \(EPSON Software Updater\)” på side 75](#)

# Løsning af problemer

## Kontrol af printerstatus

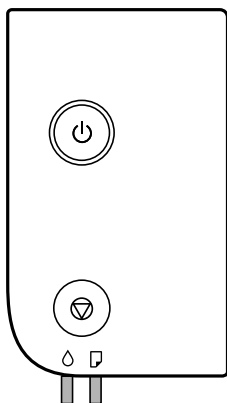

### Indikatorer og printerstatus















Når der opstår en fejl, lyser eller blinker indikatoren. Oplysninger om fejlen vises på computerskærmen.

: Tændt







: Blinkende

Indikator	Situation	Løsninger
	Den indledende blækpåfyldning er muligvis ikke gennemført.	Se plakaten <i>Start her</i> for at gennemføre den indledende blækpåfyldning.  Når blækbeholdningen er lav, er den indledende blækpåfyldning er muligvis ikke gennemført.
	Det er tid til at nulstille blækniveauet.	Genopfyld blækbetanken til den øverste linje, og nulstil blækniveauet igen.
	Der er ikke nok blæk tilbage til at udføre rengøring.	Genopfyld blækbeholderen til den øverste linje, og nulstil blækniveauet rensning igen før rengøring.
	Det er næsten tid til at nulstille blækniveauet.	Du kan udskrive, indtil det er tid til at nulstille blækniveauet. Forbered en ny blækflaske.
	Vedligeholdelseskassen er ved afslutningen på sin levetid.	Når der på computeren vises en meddelelse om, at du kan fortsætte udskrivning, skal du trykke på knappen  for at fortsætte udskrivning. Indikatoren holder midlertidigt op med at blinke, men den vil fortsætte med at blinke med jævne mellemrum, til vedligeholdelsesboksen er udskiftet.

## Løsning af problemer

Indikator	Situation	Løsninger
	Der er ikke lagt papir i, eller mere end ét ark er indført ad gangen.	Læg papir i, og tryk på knappen  .
	Den ilagte papirstørrelse stemmer ikke overens med udskriftsindstillingen.	Ilæg det korrekte papirformat.
	Der er opstået et problem med printerdriveren.	Tryk på knappen  for at annullere udskriftsjobbet.
	Blinker langsomt (med 1,25 sekunders intervaller) Der er opstået et papirstop.	Fjern papiret, og tryk på knappen  .
	Blinker hurtigt (med 0,5 sekunders intervaller) Papiret forbliver inde i printeren.	Ilæg papir i A4-format i den bageste papirindføring, og tryk derefter på  -knappen for at fjerne papiret indeni. Ilæg papir i stående retning.
 	Når strømmen er tændt eller blinker <input type="checkbox"/> Printeren blev ikke slukket korrekt.* <input type="checkbox"/> Fordi printeren blev slukket under drift, kan dyserne være blevet tørre og tilstoppede.  * Strømmen blev slukket på en strømskinne eller med en afbryder, eller stikket blev trukket ud af stikkontakten, eller der opstod en strømafbrydelse.	<input type="checkbox"/> Vi anbefaler, at du udfører et dysetjek, efter du har rettet fejlen ved at trykke på knappen  . Annuller evt. afventende udskriftsjob.  <input type="checkbox"/> Sørg for, at du trykke på knappen  for at slukke printeren.
	Når strømmen er slået fra Printeren er startet i gendannelsestilstand, fordi firmwareopdateringen mislykkedes.	Følg trinene nedenfor for at forsøge at opdatere firmwaren igen.  1. Opret forbindelse mellem computeren og printeren vha. et USB-kabel.  2. Der er flere instruktioner på det lokale Epson-websted.
 	Blinker samtidigt Printerdækslet er åbent.	Luk printerdækslet, til der lyder et klik.
	Blinker samtidigt Udskriftshåndtaget er sænket.	Løft udskriftshåndtaget.
	Blinker samtidigt Udskriftshåndtaget er løftet.	Åbn papirkassettedækslet, og sænk håndtaget til papirudskubning.

## Løsning af problemer

Indikator	Situation	Løsninger
	<p>Blinker skiftevis:</p> <p>Et af følgende problemer er opstået:</p> <ul style="list-style-type: none"> <li><input type="checkbox"/> Grundig rengøring eller rensning af skrivehovedet kan ikke udføres, fordi der ikke er nok ledig plads i vedligeholdelseskassen.</li> <li><input type="checkbox"/> Vedligeholdelseskassen er ikke installeret korrekt.</li> <li><input type="checkbox"/> Vedligeholdelseskassen er ved afslutningen på sin levetid.</li> </ul>	<p>Gør et af følgende.</p> <p>Når der udføres Grundig rengøring eller rensning af skrivehoved:</p> <ul style="list-style-type: none"> <li><input type="checkbox"/> Udskift vedligeholdelseskassen, tryk på knappen  for at rydde fejlen, og prøv derefter igen.</li> <li><input type="checkbox"/> Tryk på knappen  for at rydde fejlen, hvis du ikke kan forberede udskiftning af vedligeholdelseskassen med det samme. Udskrivning kan udføres, men kvaliteten af udskrifterne kan ikke garanteres. Hvis fejlen fortsætter, skal du udskifte vedligeholdelseskassen og derefter trykke på knappen .</li> </ul> <p>Andet end ovenstående:</p> <p>Når du har geninstalleret vedligeholdelseskassen korrekt, skal du trykke på knappen .</p> <p>Hvis fejlen fortsætter efter geninstallation, skal du udskifte vedligeholdelseskassen og derefter trykke på knappen .</p>
	<p>Der er opstået en printerfejl.</p>	<p>Åbn printerdækslet, og fjern eventuelt papir inde i printeren. Sluk og tænd for strømmen igen.</p> <p>Kontakt Epson support, hvis fejlmeddelelsen stadig vises, efter at du har slukket og tændt for strømmen igen.</p>

## Relaterede oplysninger

- ➔ [“Fjernelse af fastklemt papir”](#) på side 82
- ➔ [“Kontakt til Epsons supportafdeling”](#) på side 105
- ➔ [“Installation af programmer”](#) på side 76

## Kontrol af printerstatus - Windows

1. Åbn vinduet for printerdriveren.
2. Klik på **EPSON Status Monitor 3** på fanen **Vedligeholdelse**.

**Bemærk:**

- Du kan også kontrollere printerstatus ved at dobbeltklikke på printerikonet på proceslinjen. Hvis printerikonet ikke er føjet til proceslinjen, skal du klikke på **Overvågningsindstillinger** i fanen **Vedligeholdelse** og derefter vælge **Registrer genvejsikonet til proceslinjen**.
- Hvis **EPSON Status Monitor 3** er deaktiveret, skal du klikke på **Udvidede indstillinger** på fanen **Vedligeholdelse** og så vælge **Aktiver EPSON Status Monitor 3**.

## Relaterede oplysninger

- ➔ [“Sådan tilgås printerdriveren”](#) på side 28

## Kontrol af printerstatus — Mac OS

1. Vælg **Systemindstillinger** i menuen  > **Printere og scannere** (eller **Udskriv og scan, Udskriv og fax**), og vælg så printerens.
2. Klik på **Indstillinger og forbrugsvarer** > **Værktøj** > **Åbn printerværktøj**.
3. Klik på **EPSON Status Monitor**.  
Du kan kontrollere printerens status, blækniveauer og status på fejl.

---

## Kontrol af softwarestatus

Du kan muligvis løse problemet ved at opdatere softwaren til den nyeste version. Brug softwareopdateringsværktøjet til at kontrollere status på softwaren.

### Relaterede oplysninger

- ➔ [“Værktøjer til softwareopdatering \(EPSON Software Updater\)” på side 75](#)
- ➔ [“Installation af programmer” på side 76](#)

---

## Fjernelse af fastklemmt papir

Kontrollér den fejl, der vises på betjeningspanelet, og følg anvisningerne for at fjerne det fastklemte papir, inklusive eventuelle iturevne papirstykker. Dernæst ryddes fejlen.

**Vigtigt:**

- Fjern forsigtigt det fastklemte papir. Hvis papiret fjernes for kraftigt, kan det beskadige printerens.
- Når du fjerner fastklemmt papir, skal du undgå at vippe printerens, at placere den lodret eller at vende den på hovedet, da dette kan forårsage, at blækket siver ud.

## Sådan fjernes fastklemmt papir fra frontdækslet

**Forsigtig:**

Rør ikke ved knapperne på betjeningspanelet, mens du har hånden inde i printerens. Hvis printerens begynder at arbejde, kan det forårsage personskade. Pas på ikke at røre ved fremspringende dele for at undgå skade.

## Løsning af problemer

1. Åbn frontlågen.

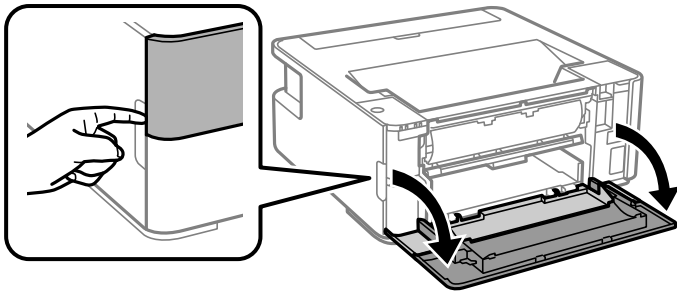

2. Sænk håndtaget til papirudskubning.

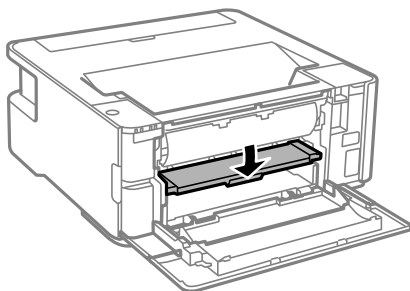

3. Fjern det fastklemte papir.

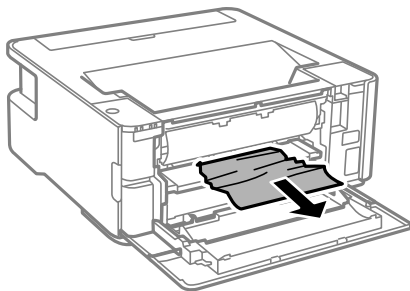

**Vigtigt:**

*Pas på ikke at røre ved delene inde i printeren. Dette kan forårsage en funktionsfejl.*

4. Løft håndtaget til papirudskubning.
5. Luk frontdækslet.

## Sådan fjernes fastklemmt papir fra Bag. indføringsåbning

Fjern det fastklemte papir.

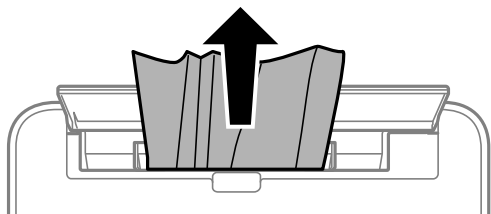

## Fjernelse af det fastklemte papir fra printerens indre

**⚠ Forsigtig:**

Rør ikke ved knapperne på kontrolpanelet, mens du har hånden inde i printerens. Hvis printerens begynder at arbejde, kan det forårsage personskade. Pas på ikke at røre ved fremspringende dele for at undgå skade.

1. Åbn printerdækslet.

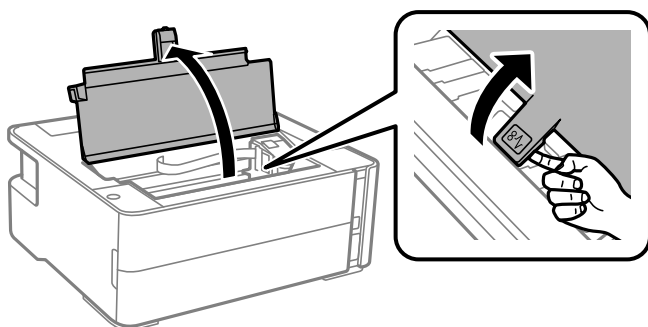

2. Fjern det fastklemte papir.

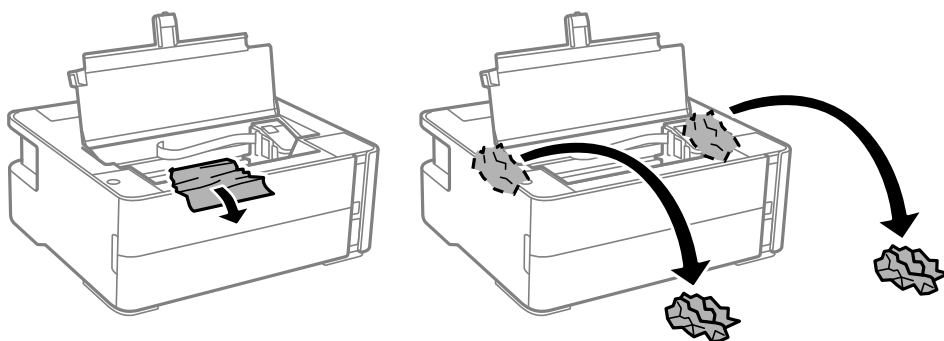

## Løsning af problemer

**!** **Vigtigt:**

Rør ikke ved det hvide flade kabel, den gennemsigtige film og blækrørene inde i printeren. Dette kan forårsage en funktionsfejl. Hvis du rører ved den gennemsigtige film, skal du sørge for at rengøre den.

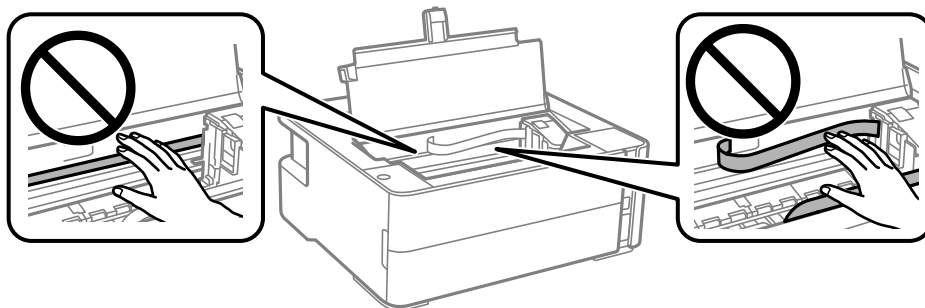

3. Luk printerdækslet, til der lyder et klik.

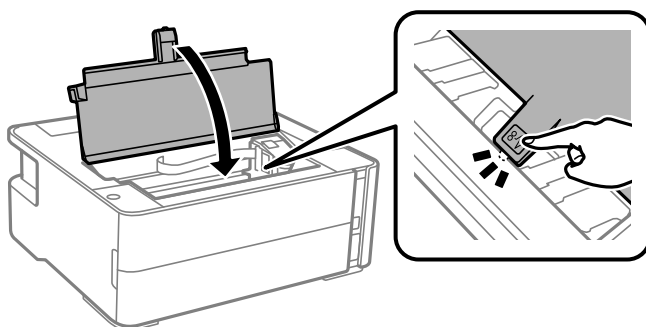
**Sådan fjernes fastklemt papir fra Bagerste låge**

1. Fjern bagerste låge.

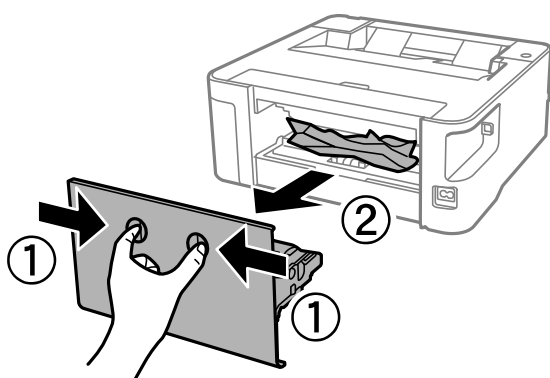

2. Fjern det fastklemte papir.

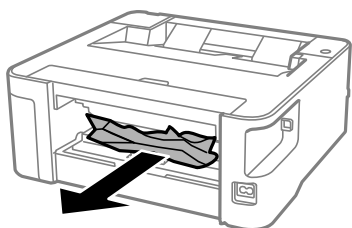

3. Fjern fastklemt papir fra bagerste låge.

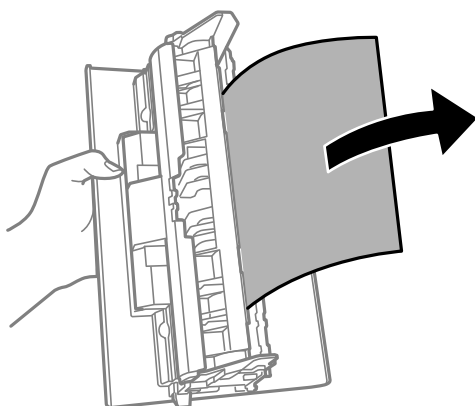

4. Indsæt bagerste låge i printeren.

---

## Papiret indføres forkert

Kontroller følgende punkter, og udfør derefter de passende handlinger for at løse problemet.

- Anbring printeren på en flad overflade, og betjen den under de anbefalede miljøforhold.
- Brug papir, der understøttes af printeren.
- Følg forholdsreglerne for papirhåndtering.
- Læg ikke mere papir i end det maksimale antal ark, som er angivet for papiret.
- Rens rullen inde i printeren.

### Relaterede oplysninger

- ➔ [“Miljømæssige specifikationer” på side 100](#)
- ➔ [“Forholdsregler til papirhåndtering” på side 19](#)
- ➔ [“Anvendeligt papir og kapaciteter” på side 17](#)
- ➔ [“Liste over papirtype” på side 25](#)

## Papiret sidder fast

Ilæg papir i den korrekte retning, og skub kantstyrene mod papirets kanter.

**Relaterede oplysninger**

- ➔ [“Fjernelse af fastklemt papir” på side 82](#)
- ➔ [“Ilægning af papir i Papirkassette” på side 20](#)

**Papiret indføres skævt**

Ilæg papir i den korrekte retning, og skub kantstyrene mod papirets kanter.

**Relaterede oplysninger**

- ➔ [“Ilægning af papir i Papirkassette” på side 20](#)

**Udskubbet papir falder ned fra udbakken**

Åbn arkføderbeskyttelsen for at stoppe udskubbet papir, der falder fra udbakken.

**Papir udskubbes under udskrivning**



Når du ilægger brevhovedpapir (papir, hvorpå der er trykt oplysning såsom afsenderens navn eller firmanavn i sidehovedet.), skal du vælge **Brevhoved** som indstilling af papirtype.

---

**Problem med strømmen og betjeningspanelet****Der tændes ikke for strømmen**

- Sørg for, at strømkablet er sat korrekt i.
- Hold -knappen nede lidt længere.

**Der slukkes ikke for strømmen**

Hold -knappen nede lidt længere. Hvis du stadig ikke kan slukke for printeren, skal du tage strømkablet ud. Tænd for printeren igen, og sluk for den ved at trykke på -knappen for at undgå, at skrivehovedet tørrer ud.

**Strømmen slukker automatisk**

- Windows
  - Klik på **Oplysninger om printer og indstillinger** i fanen **Vedligeholdelse** i printerdriveren.
  - Slå indstillingerne **Sluk hvis inaktiv** og **Sluk hvis afbrudt** fra.
  - Slå indstillingen **Sluktimer** fra.

Mac OS

Vælg **Systemindstillinger** i menuen  > **Printere & Scannere** (eller **Udskriv & Scan, Udskriv & Fax**), og vælg så printeren. Klik på **Indstillinger og forsyninger** > **Værktøj** > **Åbn printerværktøj**, og klik derefter på **Printerindstillinger**.

- Slå indstillingerne **Sluk hvis inaktiv** og **Sluk hvis afbrudt** fra.
- Slå indstillingen **Sluktimer** fra.

**Bemærk:**

Dit produkt har muligvis funktionen **Sluktimer** eller funktionerne **Sluk hvis inaktiv** og **Sluk hvis afbrudt**, afhængig af hvor produktet er købt.

## Kan ikke udskrive fra en computer

### Kontrol af forbindelsen (USB)

- Sæt USB-kablet helt ind i printeren og computeren.
- Hvis du bruger en USB-hub, skal du prøve at slutte printeren direkte til computeren.
- Hvis USB-kablet ikke kan genkendes, skal du ændre porten eller skifte USB-kablet.
- Hvis printeren ikke kan udskrive via en USB-forbindelse, skal du prøve følgende.

Tag USB-kablet ud af computeren. Højreklik på printerikonet, der vises på computeren, og vælg derefter **Fjern enhed**. Dernæst slut USB-kablet til computeren og lav en testudskrift.

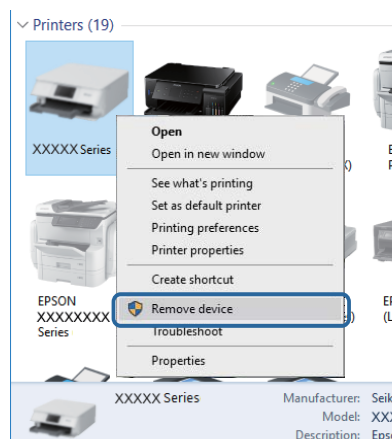

### Kontrol af software og data

- Sørg for, at en original Epson-printerdriver er installeret. Hvis en original Epson-printerdriver ikke er installeret, er de tilgængelige funktioner begrænset. Vi anbefaler, at du bruger en original Epson-printerdriver. Se det relaterede informationslink nedenfor for nærmere oplysninger.
- Hvis du udskriver et billede med stor datamængde, har computeren muligvis ikke nok hukommelse. Udskriv billedet i en lavere opløsning eller mindre størrelse.

## Relaterede oplysninger

- ➔ “Kontrol af originale Epson-printerdrivere” på side 89
- ➔ “Installation af programmer” på side 76

## Kontrol af originale Epson-printerdrivere

Du kan kontrollere, om en original Epson-printerdriver er installeret på din computer ved hjælp af en af følgende metoder.

### Windows

Vælg **Kontrolpanel > Vis enheder og printere (Printere, Printere og faxenheder)**, og gør derefter følgende for at åbne vinduet til egenskaber for printerserver.

- Windows 10/Windows 8.1/Windows 8/Windows 7/Windows Server 2016/Windows Server 2012 R2/Windows Server 2012/Windows Server 2008 R2

Klik på printerikonet, og klik derefter på **Egenskaber for printerserver** øverste i vinduet.

- Windows Vista/Windows Server 2008

Højreklik på mappen **Printere**, og klik derefter på **Kør som administrator > Serveregenskaber**.

- Windows XP/Windows Server 2003 R2/Windows Server 2003

Fra menuen **File** skal du vælge **Serveregenskaber**.

Klik på fanen **Driver**. Hvis dit printernavn vises på listen, er der installeret en original Epson-printerdriver på din computer.

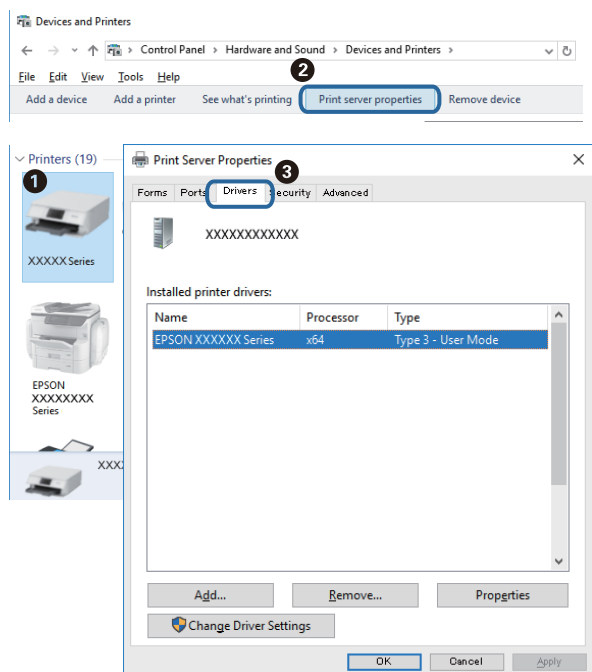

## Mac OS

Vælg **Systemindstillinger** i menuen  > **Printere & Scannere** (eller **Udskriv & Scan**, **Udskriv & Fax**), og vælg så printeren. Klik på **Indstillinger og forbrugsvarer**, og hvis fanen **Indstillinger** og fanen **Værktøjer** vises i vinduet, er der installeret en original Epson-printerdriver på din computer.

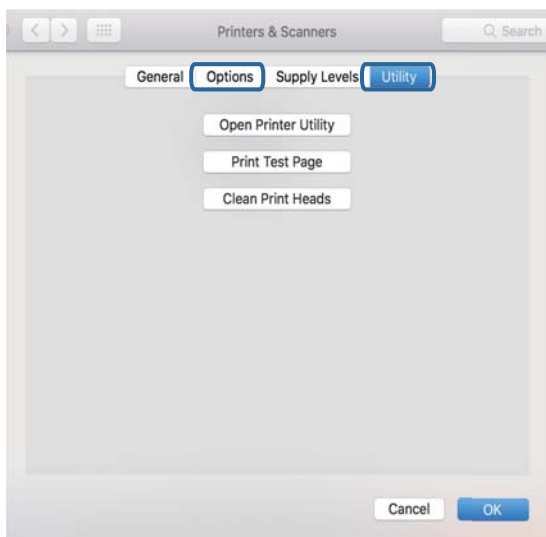

## Relaterede oplysninger

➔ [“Installation af programmer” på side 76](#)

## Kontrol af printerstatus fra computeren (Windows)

Klik på **Udskriftskø** på printerdriverens fane **Vedligeholdelse**, og kontroller følgende.

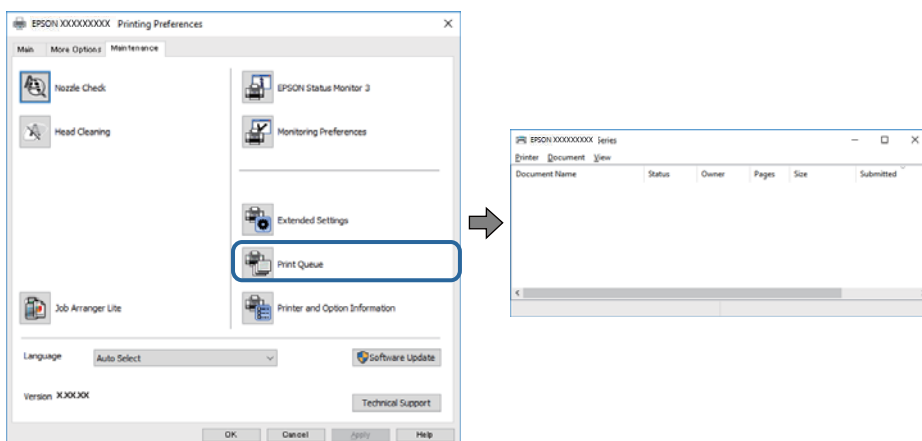

Kontroller, om der er udskriftsjob, som er stoppet midlertidigt.

Hvis unødvendige data stadig forefindes, skal du vælge **Annuller alle dokumenter** fra menuen **Printer**.

## Løsning af problemer

- Kontroller, at printeren ikke er offline eller i venteposition.

Hvis printeren er offline eller i venteposition, skal du fravælge indstillingen for offline eller venteposition i menuen **Printer**.

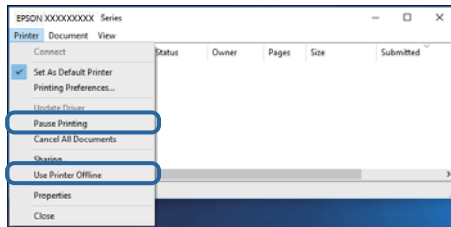

- Kontroller, at printeren er valgt som standardprinter i menuen **Printer** (der bør være en markering ud for menupunktet).

Hvis printeren ikke er valgt som standardprinter, skal du indstille den som standardprinter. Hvis der er flere ikoner i **Kontrolpanel > Vis enheder og printere (Printere, Printere og faxenheder)**, skal du se følgende for at vælge ikonet.

Eksempel)

USB-forbindelse: EPSON XXXX-serien

Hvis du installerer printerdriveren flere gange, kan der blive oprettet kopier af printerdriveren. Hvis der oprettes kopier som f.eks. "EPSON XXXX-serien (kopi 1)", skal du højreklikke på det kopierede driverikon og derefter klikke på **Fjern enhed**.

- Kontroller, at printerporten er valgt korrekt i **Egenskab > Port** i menuen **Printer** som følger.  
Vælg "USBXXX" for en USB-tilslutning.

## Kontrol af printerstatus fra computeren (Mac OS)

Kontroller, at printerens status ikke er **Pause**.

Vælg **Systemindstillinger** i menuen  > **Printere og scannere** (eller **Udskriv og scan**, **Udskriv og fax**), og dobbeltklik derefter på printeren. Hvis printeren er sat på pause, skal du klikke på **Genoptag** (eller **Genoptag printer**).

---

## Problemer med udskrifterne

### Udskriften er udtværet eller der mangler farve

- Hvis du ikke har brugt printeren i længere tid, kan skrivehovedets dyser være tilstoppede, og blækdråberne kan ikke afgives. Udfør et dysekontrol, og rens skrivehovedet, hvis nogen af dyserne på skrivehovedet er tilstoppede.
- Hvis du har udskrevet, mens blækniveauet har været for lavt til at være synligt i blækbeholderens vinduer, skal du påfylde blækbeholderne til de øverste linjer og derefter bruge **Grundig rengøring**-værktøjet til at udskifte blækket inde i blækrørene. Efter du har brugt værktøjet, skal du udføre et dysekontrol for at se, om udskriftskvaliteten er forbedret.

### Relaterede oplysninger

- ➔ ["Kontroller, om dyserne er tilstoppede \(dysetjek\)" på side 64](#)

## Løsning af problemer

- ➔ [“Fyldning af blæktank” på side 56](#)
- ➔ [“Grundig rengøring af skriveskive \(Grundig rengøring\)” på side 69](#)

### Der ses striber eller uventede farver



Skrivehovedets dyser kan være tilstoppede. Udskriver et dysetjek for at kontrollere, om skriveskivens dyser er tilstoppede. Rens skriveskiven, hvis nogen af skriveskivens dyser er tilstoppede.

#### Relaterede oplysninger

- ➔ [“Kontroller, om dyserne er tilstoppede \(dysetjek\)” på side 64](#)

### Der forekommer farvede striber med intervaller på ca. 3.3 cm

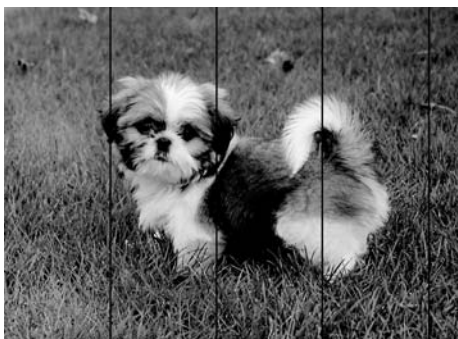

- Vælg den relevante indstilling for papirtype i forhold til den papirtype, der er lagt i printeren.
- Juster skriveskiven fra en computer.
- Ved udskrivning på almindeligt papir skal du udskrive med en højere kvalitetsindstilling.

#### Relaterede oplysninger

- ➔ [“Liste over papirtype” på side 25](#)
- ➔ [“Justering af skriveskiven” på side 70](#)

## Lodrette striber eller fejljustering

enthalten alle  
Aufdruck. W  
↓ 5008 "Regel"

- Juster printhovedet.
- Hvis udskriftskvaliteten ikke forbedres, selv efter at skrivehovedet er justeret, skal du udskrive med en højere kvalitet.

### Relaterede oplysninger

➔ ["Justering af skrivehovedet" på side 70](#)

## Udskriftskvaliteten er dårlig

Kontroller følgende, hvis udskriftskvaliteten er dårlig på grund af utydelige udskrifter, striber, manglende eller blege farver og fejljustering i udskrifterne.

### Kontrol af printer

- Kontroller, at den indledende blækpåfyldning er udført.
- Genfyld blæktanken, hvis blækniveauet er under den nederste linje.
- Udfør et dysetjek, og rens skrivehovedet, hvis nogen af dyserne på skrivehovedet er tilstoppede.
- Juster skrivehovedet.

### Kontrol af papir

- Brug papir, der understøttes af printeren.
- Udskriv ikke på papir, der er fugtigt, beskadiget eller for gammelt.
- Hvis papiret er krøllet eller konvolutten er pustet op, skal du glatte det ud.
- Undlad at lægge papir oven på hinanden lige efter udskrivning.
- Udskrifterne skal tørre fuldstændigt, inden de arkiveres eller vises. Når du tørrer udskrifterne, skal du undgå direkte sollys, du må ikke bruge en hårtørrer, og du må ikke røre ved den udskrevne side.
- Epson anbefaler brug af originalt Epson-papir ved udskrivning af billeder eller fotos i stedet for almindeligt papir. Udskriv på udskriftssiden af det originale Epson-papir.

### Kontrol af udskriftsindstillinger

- Vælg den relevante indstilling for papirtype i forhold til den papirtype, der er lagt i printeren.
- Udskriv med en højere kvalitetsindstilling.

## Løsning af problemer

- Under tovejsudskrivning (eller udskrivning med høj hastighed) udskrives der, når skrivehovedet bevæges i begge retninger, og lodrette linjer kan være fejljusterede. Deaktiver indstillingen tovejs (eller høj hastighed), hvis udskriftskvaliteten ikke forbedres. Deaktivering af denne indstilling kan reducere udskrivningshastigheden.
  - Windows  
Fjern markeringen af **Høj hastighed** på printerdriverens fane **Flere indstillinger**.
  - Mac OS  
Vælg **Systemindstillinger** i menuen  > **Printere & Scannere** (eller **Udskriv & Scan, Udskriv & Fax**), og vælg så printeren. Klik på **Indstillinger & Forsyninger** > **Indstillinger** (eller **Driver**). Vælg **Fra** for indstillingen **Højhastighedsudskrivning**.

### Kontrol af blækflasken

- Brug blækflasker med det korrekte delnummer til denne printer.
- Epson anbefaler, at blækflasker bruges før den dato, der er trykt på pakken.
- Prøv at bruge originale Epson-blækflasker. Dette produkt er udviklet til at justere farver baseret på brug af originale Epson-blækflasker. Brug af ikke-originale blækflasker kan reducere udskriftskvaliteten.

### Relaterede oplysninger

- ➔ [“Kontroller, om dyserne er tilstoppede \(dysetjek\)” på side 64](#)
- ➔ [“Justering af skrivehovedet” på side 70](#)
- ➔ [“Anvendeligt papir og kapaciteter” på side 17](#)
- ➔ [“Liste over papirtype” på side 25](#)
- ➔ [“Forholdsregler til papirhåndtering” på side 19](#)

## Papir er udtværet eller sløret

- Hvis der er udtværede, vandrette striber øverst eller nederst på papiret, skal du lægge papiret i den korrekte retning og skubbe kantstyrene ind til papirets kanter.

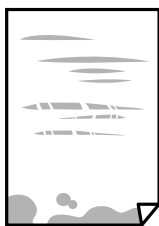

- Rengør papirbanen, hvis der er udtværede, lodrette striber på papiret.



- Placer papiret på en flad overflade for at kontrollere, om det er krøllet. Hvis det er, glat det ud.

## Løsning af problemer

- Når der udskrives på tykt papir, er skrivehovedet tæt på udskriftens overflade, og papiret kan blive udtværet. I dette tilfælde skal du aktivere indstillingen til reduktion af udtværing. Hvis du aktiverer denne indstilling, kan udskriftskvaliteten forringes, eller udskrivningen blive langsommere.

Windows

Klik på **Udvidede indstillinger** i fanen **Vedligeholdelse** i printerdriveren, og vælg så **Papir med bred bane**.

### Relaterede oplysninger

- ➔ [“Ilægning af papir i Papirkassette” på side 20](#)
- ➔ [“Rengøring af papirbanen” på side 71](#)

## Papiret udtværes under automatisk 2-sidet udskrivning

Når du bruger funktionen til automatisk 2-sidet udskrivning og udskriver data med høj tæthed, f.eks. billeder og grafer, skal du indstille udskrivningskvaliteten til et lavere niveau og tørretiden til en længere varighed.

## Udskrevne billeder er klistrede

Du udskriver måske på den forkerte side af fotopapiret. Sørg for, at du udskriver på den udskrivbare side.

Ved udskrivning på den forkerte side af fotopapiret, er du nødt til at rense papirgangen.

### Relaterede oplysninger

- ➔ [“Rengøring af papirbanen” på side 71](#)

## Positionen eller størrelsen af eller margenen for udskriften er forkert

- Ilæg papir i den korrekte retning, og skub kantstyrene mod papirets kanter.
- Vælg den korrekte indstilling for papirstørrelse.
- Juster marginindstilling i programmet, så den er inden for udskriftsområdet.

### Relaterede oplysninger

- ➔ [“Ilægning af papir i Papirkassette” på side 20](#)
- ➔ [“Udskriftsområde” på side 98](#)

## De udskrevne tegn er forkerte eller forvanskede

- Sæt USB-kablet helt ind i printerens og computerens USB-porte.
- Annuller evt. udskriftsjob, der er stoppet midlertidigt.
- Du må ikke manuelt sætte computeren i tilstanden **Dvale** eller **Slumring**, mens der udskrives. Der kan udskrives sider med forvansket tekst, næste gang du starter computeren.

- Hvis du bruger den printerdriver, du tidligere har brugt, vil de udskrevne tegn muligvis være forvansket. Sørg for, at den printerdriver, du bruger, hører til denne printer. Kontroller printernavnet øverst på printerdriverens vindue.

## Det udskrevne billede er vendt om

Fjern evt. indstillinger for spejlbilleder i printerdriveren eller programmet.

- Windows  
Fjern markeringen af **Spejlbillede** på fanen **Flere indstillinger** i printerdriveren.
- Mac OS  
Fjern **Spejlbillede** fra printerdialogboksens menu **Udskriftsindstillinger**.

## Mosaiklignende mønstre i udskrifterne

Ved udskrivning af billeder eller fotos skal der udskrives ved hjælp af højopløsningsdata. Billeder på websteder er ofte i lav opløsning, selvom de ser godt nok ud på skærmen. Du kan derfor godt reducere billedkvaliteten.

## Udskrivningsproblemet kunne ikke løses

Hvis du har prøvet alle løsninger og ikke har fundet en løsning på problemet, skal du prøve at afinstallere og så geninstallere printerdriveren.

### Relaterede oplysninger

- ➔ [“Afinstallation af programmer” på side 77](#)
- ➔ [“Installation af programmer” på side 76](#)

---

## Andre udskrivningsproblemer

### Udskrivningen går for langsomt

- Luk alle overflødige programmer.
- Reducer kvalitetsindstillingen. Udskrivning i høj kvalitet reducerer udskrivningshastigheden.
- Aktiver tovejsindstillingen (eller højhastighedsindstillingen). Når denne indstilling er aktiveret, udskrives der, når skrivehovedet bevæges i begge retninger, og udskrivningshastigheden øges.
  - Windows  
Vælg **Høj hastighed** i fanen **Flere indstillinger** i printerdriveren.
  - Mac OS  
Vælg **Systemindstillinger** i menuen  > **Printere & Scannere** (eller **Udskriv & Scan, Udskriv & Fax**), og vælg så printeren. Klik på **Indstillinger & Forsyninger** > **Indstillinger** (eller **Driver**). Vælg **Til** for indstillingen **Højhastighedsudskrivning**.

## Løsning af problemer

Deaktiver funktionen til stille drift. Denne funktion reducerer udskrivningshastigheden.

Windows

Vælg **Fra** som indstilling for **Lydsvag tilst.** på fanen **Hovedmenu** i printerdriveren.

Mac OS

Vælg **Systemindstillinger** i menuen  > **Printere & Scannere** (eller **Udskriv & Scan, Udskriv & Fax**), og vælg så printerens. Klik på **Indstillinger & Forsyninger** > **Indstillinger** (eller **Driver**). Vælg **Fra** for indstillingen **Lydsvag tilst.**

## Udskrivningen bliver markant langsommere ved uafbrudt udskrivning

Udskrivningen bliver langsommere for at undgå, at udskrivningsmekanismen overophedes og beskadiges. Du kan imidlertid godt fortsætte udskrivningen. Lad printerens stå i mindst 30 minutter for at vende tilbage til normal udskrivningshastighed. Udskrivningshastigheden bliver ikke normal, hvis der er slukket.

---

## Andre problemer

### Driftslydene er høje

Hvis driftslydene er for høje, kan du aktivere **Lydsvag tilst.** Udskrivningshastigheden kan dog blive reduceret, når denne funktion aktiveres.

Windows-printerdriver

Aktiver **Lydsvag tilst.** under fanen **Hovedmenu**.

Mac OS-printerdriver

Vælg **Systemindstillinger** i menuen  > **Printere & Scannere** (eller **Udskriv & Scan, Udskriv & Fax**), og vælg så printerens. Klik på **Indstillinger & Forsyninger** > **Indstillinger** (eller **Driver**). Vælg **Til** for indstillingen **Lydsvag tilst.**

### Programmet blokeres af en firewall (kun Windows)

Føj programmet til de af firewallen tilladte programmer i Windows i sikkerhedsindstillinger på **Kontrolpanel**.

### Spildt blæk

Hvis der klæber blæk til området omkring tanken, skal du tørre det af med en fnugfri, ren klud eller en vatpind.

Hvis der spildes blæk på skrivebordet eller gulvet, skal du straks tørre det af. Når blæk tørrer, er det svært at fjerne. For at forhindre tilsmudsningen i at sprede sig skal du opsuge blækket med en tør klud og derefter tørre af med en fugtig klud.

Hvis der kommer blæk på dine hænder, skal du vaske dem med vand og sæbe.

# Tillæg

## Tekniske specifikationer

### Printerspecifikationer

Placering af dyserne på skrivehovedet		Dyserne til sort blæk: 400×2 rækker
Papirets vægt*	Almindeligt papir	64 til 90 g/m <sup>2</sup> (17 til 24 pund)
	Konvolutter	Konvolut #10, DL, C6: 75 til 90 g/m <sup>2</sup> (20 til 24 pund)

\* Selv når papirets tykkelse ligger inden for dette område, kan papiret muligvis ikke fremføres i printeren, eller udskriftskvaliteten kan falde, afhængigt af papirets egenskaber eller kvalitet.

### Udskriftsområde

#### Udskriftsområde for enkeltark

Udskriftskvaliteten kan forringes i de skyggelagte områder på grund af printerens mekanisme.

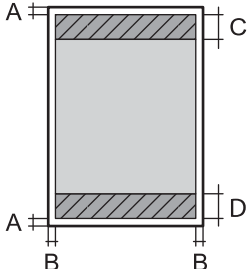
	A	3.0 mm (0.12 tommer)
	B	3.0 mm (0.12 tommer)
	C	46.0 mm (1.81 tommer)
	D	44.0 mm (1.73 tommer)

#### Udskriftsområde for konvolutter

Udskriftskvaliteten kan forringes i de skyggelagte områder på grund af printerens mekanisme.

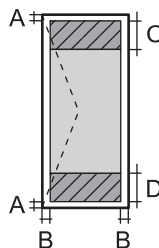
	A	3.0 mm (0.12 tommer)
	B	5.0 mm (0.20 tommer)
	C	24.0 mm (0.95 tommer)
	D	46.0 mm (1.81 tommer)

## Interfacespecifikationer

For computer	Hi-Speed USB
--------------	--------------

## Mål

Mål	<p>Opbevaring</p> <ul style="list-style-type: none"> <li><input type="checkbox"/> Bredde: 375 mm (14.8 tommer)</li> <li><input type="checkbox"/> Dybde: 347 mm (13.7 tommer)</li> <li><input type="checkbox"/> Højde: 151 mm (5.9 tommer)</li> </ul> <p>Udskrivning</p> <ul style="list-style-type: none"> <li><input type="checkbox"/> Bredde: 375 mm (14.8 tommer)</li> <li><input type="checkbox"/> Dybde: 347 mm (13.7 tommer)</li> <li><input type="checkbox"/> Højde: 151 mm (5.9 tommer)</li> </ul>
Vægt*	Ca. 4.3 kg (9.5 pund)

\* Uden blæk og strømledning.

## Elektriske specifikationer

Model	Model 100 til 240 V	Model 220 til 240 V
Nominelt frekvensområde	50 til 60 Hz	50 til 60 Hz
Nominel strømstyrke	0.5 til 0.2 A	0.3 A
Strømforbrug (med USB-forbindelse)	Udskrivning: Ca. 14.0 W (ISO/IEC24712) Klar-tilstand: Ca. 3.4 W Dvaletilstand: Ca. 0.6 W Slukket: Ca. 0.2 W	Udskrivning: Ca. 14.0 W (ISO/IEC24712) Klar-tilstand: Ca. 3.4 W Dvaletilstand: Ca. 0.6 W Slukket: Ca. 0.2 W

### Bemærk:

- Oplysninger om printerens spænding finder du på mærkatene på printerens.
- Europæiske brugere kan besøge følgende websted for oplysninger om strømforbruget.

<http://www.epson.eu/energy-consumption>

## Tillæg

## Miljømæssige specifikationer

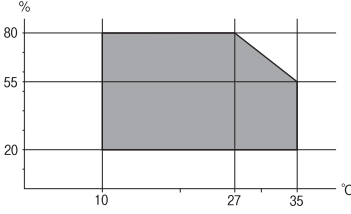
Drift	<p>Brug printeren inden for det område, der vises på følgende graf.</p>  <p>Temperatur: 10 til 35°C (50 til 95°F) Fugtighed: 20 til 80% RF (uden kondensation)</p>
Opbevaring	<p>Temperatur: -20 til 40°C (-4 til 104°F)* Fugtighed: 5 til 85% RF (uden kondensation)</p>

\* Kan opbevares ved 40°C i en måned (104°F).

## Miljømæssige specifikationer for blækflasker

Opbevaringstemperatur	-20 til 40 °C (-4 til 104 °F)*
Frysningstemperatur	<p>-15 °C (5 °F) Blækket tøs op og kan anvendes efter ca. 2 timer ved 25 °C (77 °F).</p>

\* Kan opbevares ved 40 °C (104 °F) i en måned.

## Systemkrav

- Windows 10 (32-bit, 64-bit)/Windows 8.1 (32-bit, 64-bit)/Windows 8 (32-bit, 64-bit)/Windows 7 (32-bit, 64-bit)/Windows Vista (32-bit, 64-bit)/Windows XP SP3 eller senere (32-bit)/Windows XP Professional x64 Edition SP2 eller senere/Windows Server 2016/Windows Server 2012 R2/Windows Server 2012/Windows Server 2008 R2/Windows Server 2008/Windows Server 2003 R2/Windows Server 2003 SP2 eller senere
- macOS High Sierra/macOS Sierra/OS X El Capitan/OS X Yosemite/OS X Mavericks/OS X Mountain Lion/Mac OS X v10.7.x/Mac OS X v10.6.8

**Bemærk:**

- Mac OS understøtter muligvis ikke alle applikationer og funktioner.
- Filsystemet UNIX (UFS) understøttes ikke i Mac OS.

---

## Lovmæssige oplysninger

### Standarder og godkendelser for den europæiske model

Den følgende model er CE-mærket og i overensstemmelse med alle de gældende EU-direktiver. For yderligere oplysninger, skal du besøge følgende websted for at få adgang til den fulde overensstemmelseserklæring, der indeholder henvisning til de direktiver og harmoniserede standarder, der anvendes til overensstemmelseserklæringen.

<http://www.epson.eu/conformity>

B632A

### Kopieringsbegrænsninger

Overhold følgende begrænsninger for at sikre ansvarlig og lovlig brug af printeren.

Kopiering af følgende emner er forbudt:

- Pengesedler, mønter, børspapirer, obligationer og værdipapirer
- Ubrugte frimærker, forudstemplede postkort og anden officiel post, der er gyldigt frankeret
- Stempelmærker og værdipapirer, der er udstedt i henhold til juridiske procedurer

Vær forsigtig, når du kopierer følgende emner:

- Private værdipapirer (aktiecertifikater, checks osv.), månedlige overførsler, rabatkort osv.
- Pas, kørekort, garantier, kvitteringer for betalte vejafgifter, madkuponer, billetter osv.

**Bemærk:**

*Kopiering af disse ting kan også være forbudt ved lov.*

Ansvarlig brug af ophavsretligt beskyttet materiale:

Printere kan misbruges til ulovlig kopiering af ophavsretligt beskyttet materiale. Hvis du ikke har en fuldmagt, bør du udvise ansvarlighed og omtanke ved at indhente tilladelse fra indehaveren af ophavsretten, inden du kopierer det ophavsretligt beskyttede materiale.

---

## Transport og opbevaring af printeren

Når du skal opbevare eller transportere printeren af hensyn til flytning eller reparation, skal du følge nedenstående trin for at pakke printeren.

**!** **Vigtigt:**

- ❑ Når du opbevarer eller transporterer printeren, skal du placere printeren i plastikposen og lukke den ved at folde åbningen ned. Undgå at vippe printeren, at placere den lodret eller at vende den på hovedet, da dette kan forårsage, at blækket siver ud.

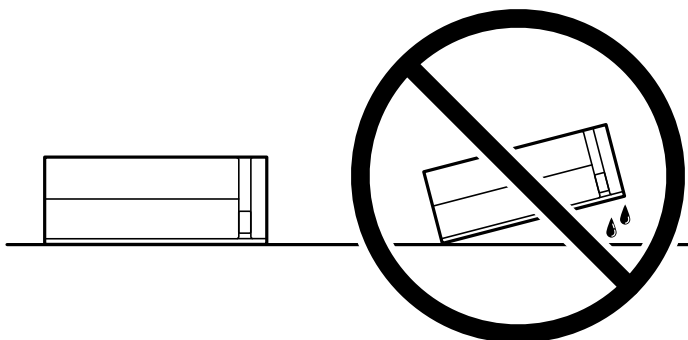

- ❑ Ved opbevaring eller transport af blækflasker, må flasken ikke vippes eller udsættes for stød eller temperaturændringer. I så fald kan der løbe blæk ud, selvom blækflasken er lukket helt. Hold altid flasken lodret, når hættten skrues på, og træf forholdsregler, så blækket ikke løber ud under transport af flasken, for eksempel hvis du lægger flasken i en taske.
- ❑ Sæt ikke åbnede blækflasker i kassen sammen med printeren.



1. Sluk for printeren ved at trykke på knappen .
2. Sørg for, at strømlyset slukkes, og tag så strømkablet ud af stikket.

**!** **Vigtigt:**

Tag strømkablet ud, når strømindikatorene er slukket. Ellers vender skriverhovedet ikke tilbage til udgangspositionen, hvilket får blækket til at tørre, og udskrivning bliver umulig.

3. Alle kabler, som f.eks. strømkablet og USB-kablet, skal kobles fra.
4. Fjern alt papir fra printeren.

Tillæg

5. Åbn printerdækslet. Fastgør skrivehovedet til kabinettet med tape.

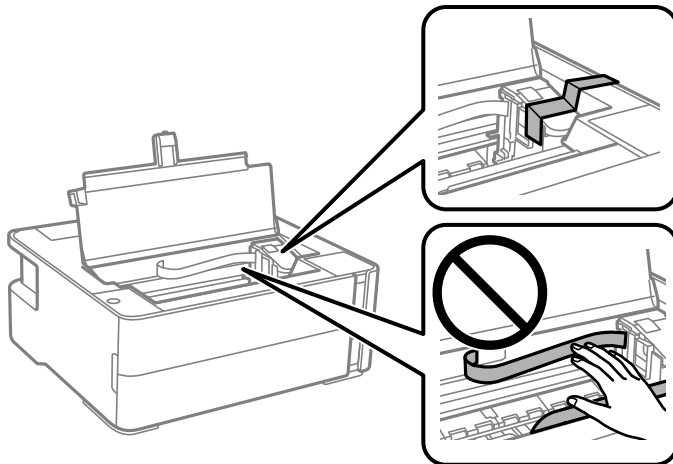

6. Sørg for at lukke blæktankhætten omhyggeligt.

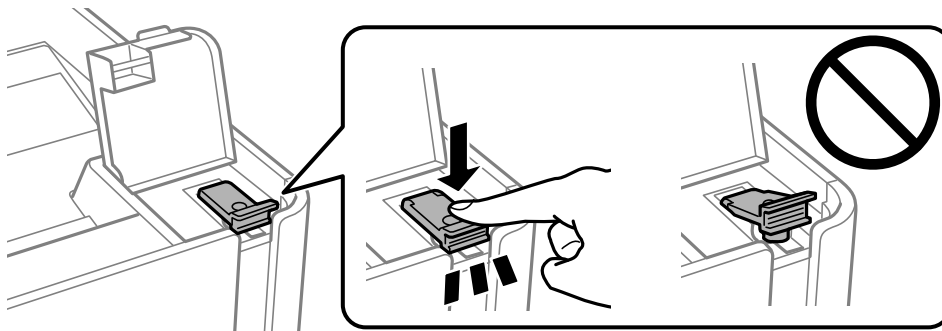

7. Luk blæktankdækslet omhyggeligt.

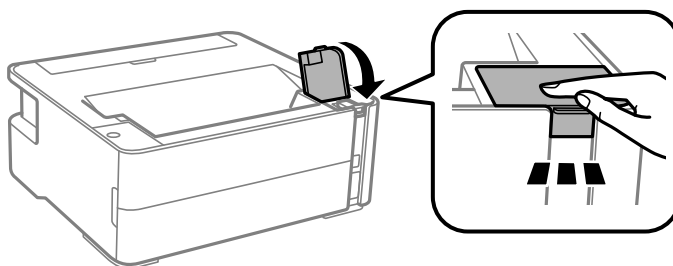

8. Placer printeren i plastikposen, og luk den ved at folde åbningen ned.

9. Pak printeren ned i kassen — brug det beskyttende materiale.



**Vigtigt:**

Sørg for at holde printeren vandret, når du transporterer eller opbevarer printeren, ved at pakke den i kassen. Ellers kan der lække blæk.

Når du bruger printeren igen, skal du huske at fjerne den tape, der holder printheadet fast. Rens og juster skrivehovedet, hvis udskriftskvaliteten er forringet næste gang, du udskriver.

**Relaterede oplysninger**

- ➔ “Delenes navne og funktioner” på side 11
- ➔ “Kontroller, om dyserne er tilstoppede (dysetjek)” på side 64
- ➔ “Justering af skrivehovedet” på side 70

---

## Navneplade

Navnepladen er placeret i bunden af produktet.

---

## Copyright

Ingen del af denne publikation må reproduceres, gemmes i et søgesystem eller overføres i nogen form eller på nogen måde, elektronisk, mekanisk, ved fotokopiering, optagelse eller på anden måde, uden forudgående skriftlig tilladelse fra Seiko Epson Corporation. Der er ikke antaget noget patentansvar med hensyn til brugen af oplysningerne heri. Der antages heller ikke noget ansvar for skader som følge af brugen af oplysningerne heri. De heri indeholdte oplysninger er kun beregnet til brug sammen med dette Epson-produkt. Epson er ikke ansvarlig for enhver brug af disse oplysninger i forbindelse med andre produkter.

Hverken Seiko Epson Corporation eller dets datterselskaber er ansvarlige over for køberen af dette produkt eller tredjemand for skader, tab, omkostninger eller udgifter, som køberen eller tredjemand som følge af uheld, forkert brug eller misbrug af dette produkt eller uautoriserede modifikationer, reparationer eller ændringer af dette produkt, eller (undtagen USA) manglende overholdelse af Seiko Epson Corporations betjenings- og vedligeholdelsesvejledninger.

Seiko Epson Corporation og dets partnere er ikke ansvarlig for skader eller problemer, der skyldes brug af ekstraudstyr eller andre end dem, der er udpeget som originale Epson-produkter eller godkendte Epson-produkter af Seiko Epson Corporation.

Seiko Epson Corporation kan ikke holdes ansvarlig for skader som følge af elektromagnetisk interferens, der opstår ved brug af andre end dem, der er udpeget som Epson godkendte produkter af Seiko Epson Corporation.

© 2022-2025 Seiko Epson Corporation

Indholdet af denne brugsanvisning og specifikationerne for dette produkt kan ændres uden varsel.

---

## Varemærker

- Microsoft<sup>®</sup>, Windows<sup>®</sup>, Windows Server<sup>®</sup>, and Windows Vista<sup>®</sup> are registered trademarks of Microsoft Corporation.
- Apple, Macintosh, macOS, OS X, and ColorSync are trademarks of Apple Inc., registered in the U.S. and other countries.
- Adobe and Adobe Reader are either registered trademarks or trademarks of Adobe Systems Incorporated in the United States and/or other countries.
- Generel bemærkning: Andre produktnavne, der nævnes heri, anvendes udelukkende til identifikationsformål og kan være varemærker tilhørende deres respektive ejere. Epson frasiger sig alle rettigheder til disse mærker.

---

## Sådan får du hjælp

### Websted for teknisk support

Hvis du har brug for yderligere hjælp, kan du besøge Epsons websted for support, som er angivet nedenfor. Vælg dit land eller område, og gå til supportafsnittet på dit lokale Epson-websted. Du kan også finde de seneste drivere, ofte stillede spørgsmål, vejledninger eller andre materialer, som kan downloades, på dette websted.

<http://support.epson.net/>

<http://www.epson.eu/support> (Europa)

Hvis dit Epson-produkt ikke fungerer korrekt, og du ikke kan løse problemet, kan du kontakte Epsons kundesupport for at få hjælp.

### Kontakt til Epsons supportafdeling

#### Inden du kontakter Epson

Hvis dit Epson-produkt ikke fungerer korrekt, og du ikke kan løse problemet vha. fejlfindingsoplysningerne i dine produktvejledninger, kan du kontakte Epsons kundesupportservice for at få hjælp. Kontakt den forhandler, hvor du købte produktet, hvis der ikke er anført en Epson-supportafdeling for dit område herunder.

Epson-supportafdelingen kan hjælpe dig meget hurtigere, hvis du oplyser følgende:

- Produktets serienummer  
(Mærkatens serienummer er normalt placeret på produktets bagside.)
- Produktmodel
- Produktets softwareversion  
(Klik på **About**, **Version Info** eller en lignende knap i produktsoftwaren.)
- Din computers mærke og model
- Din computers operativsystems navn og version
- Navne og versioner for de programmer, du normalt bruger sammen med produktet

#### Hjælp til brugere i Europa

I dit paneuropæiske garantibevis finder du oplysninger om, hvordan du kontakter Epsons supportafdeling.

#### Hjælp til brugere i Singapore

Du kan få oplysninger, support og service fra Epson Singapore her:

##### Internettet

<http://www.epson.com.sg>

Her findes oplysninger om produktspecifikationer, drivere, som kan downloades, ofte stillede spørgsmål (FAQ), salgsforespørgsler og teknisk support via e-mail.

### **Epson HelpDesk**

Frikaldsnummer: 800-120-5564

Vores HelpDesk-medarbejdere kan hjælpe dig med følgende pr. telefon:

- Salgsforespørgsler og produktoplysninger
- Spørgsmål vedrørende brug af produktet eller fejlfinding
- Forespørgsler vedrørende reparation og garanti

### **Hjælp til brugere i Thailand**

Du kan få oplysninger, support og service følgende steder:

#### **Internettet**

<http://www.epson.co.th>

Her findes oplysninger om produktspecifikationer, drivere, som kan downloades, ofte stillede spørgsmål (FAQ) og muligheder for at sende e-mail.

#### **Epsons callcenter**

Telefon: 66-2460-9699

E-mail: [support@eth.epson.co.th](mailto:support@eth.epson.co.th)

Vores medarbejdere i callcenteret kan hjælpe dig med følgende pr. telefon:

- Salgsforespørgsler og produktoplysninger
- Spørgsmål vedrørende brug af eller problemer med produktet
- Forespørgsler vedrørende reparation og garanti

### **Hjælp til brugere i Vietnam**

Du kan få oplysninger, support og service følgende steder:

#### **Epson Servicecenter**

27 Yen Lang, Trung Liet Ward, Dong Da District, Ha Noi City. Tel: +84 24 7300 0911

38 Le Dinh Ly, Thac Gian Ward, Thanh Khe District, Da Nang. Tel: +84 23 6356 2666

194/3 Nguyen Trong Tuyen, Ward 8, Phu Nhuan Dist., HCMC. Tel: +84 28 7300 0911

31 Phan Boi Chau, Ward 14, Binh Thanh District, HCMC. Tel: +84 28 35100818

### **Hjælp til brugere i Indonesien**

Du kan få oplysninger, support og service følgende steder:

#### **Internettet**

<http://www.epson.co.id>

- Oplysninger vedrørende produktspecifikationer og drivere, der kan downloades

## Tillæg

- Ofte stillede spørgsmål (FAQ), salgsforespørgsler, spørgsmål via e-mail

### Epson Hotline

Telefon: 1500-766 (Indonesia Only)

E-mail: customer.care@ein.epson.co.id

Vores kundeservicemedarbejdere kan hjælpe dig med følgende over telefonen eller via e-mail:

- Salgsforespørgsler og produktoplysninger
- Teknisk support

## Hjælp til brugere i Malaysia

Du kan få oplysninger, support og service følgende steder:

### Internettet

<http://www.epson.com.my>

- Oplysninger vedrørende produktspecifikationer og drivere, der kan downloades
- Ofte stillede spørgsmål (FAQ), salgsforespørgsler, spørgsmål via e-mail

### Epsons callcenter

Telefon: 1800-81-7349 (gratisnummer)

E-mail: websupport@emsb.epson.com.my

- Salgsforespørgsler og produktoplysninger
- Spørgsmål vedrørende brug af eller problemer med produktet
- Forespørgsler vedrørende reparation og garanti

### Epson Malaysia Sdn Bhd (hovedkontor)

Telefon: 603-56288288

Fax: 603-5628 8388/603-5621 2088

## Hjælp til brugere i Indien

Du kan få oplysninger, support og service følgende steder:

### Internettet

<http://www.epson.co.in>

Her findes oplysninger om produktspecifikationer, drivere, som kan downloades, samt produktforespørgsler.

### Gratis hjælpelinje

Til service, produktoplysninger og til at bestille forbrugsvarer -

18004250011 / 186030001600 / 1800123001600 (09:00 – 18:00)

### E-mail

calllog@epson-india.in

### WhatsApp

+91 96400 00333

## Hjælp til brugere i Filippinerne

Brugerne er velkomne til at kontakte Epson Philippines Corporation på nedenstående telefon- og faxnumre samt e-mail-adresser for at få teknisk support samt andre eftersalgstjenester:

### Internettet

<http://www.epson.com.ph>

Her findes oplysninger om produktspecifikationer, drivere, som kan downloades, ofte stillede spørgsmål (FAQ) og e-mail-forespørgsler.

### Epson Philippines Kundepleje

Frikaldsnummer: (PLDT) 1-800-1069-37766

Frikaldsnummer (Digitel) 1-800-3-0037766

Metro Manila: +632-8441-9030

Websted: <https://www.epson.com.ph/contact>

E-mail: [customercare@epc.epson.com.ph](mailto:customercare@epc.epson.com.ph)

Åbent mellem 9.00 og 18.00 mandag til lørdag (undtagen på helligdage)

Vores kundeserviceteam kan hjælpe dig med følgende over telefonen:

- Salgsforespørgsler og produktoplysninger
- Spørgsmål vedrørende brug af eller problemer med produktet
- Forespørgsler vedrørende reparation og garanti

### Epson Philippines Corporation

Hovednummer: +632-8706-2609

Fax: +632-8706-2663 / +632-8706-2665