

EPSON

ET-2950 Series L4360 Series

Ръководство на потребителя



Печат

Копиране

Сканиране

Поддръжка на принтера

Решаване на проблеми

Съдържание

Упътване към това ръководство

Въведение в ръководствата.	7
Важни инструкции за безопасност (ръководство на хартиен носител).	7
Започнете отгук (ръководство на хартиен носител).	7
Ръководство на потребителя (дигитално ръководство).	7
Информация относно най-новите ръководства.	7
Търсене на информация.	7
Отпечатване само на необходимите Ви страници.	8
Кратко описание на ръководството.	8
Знаци и символи.	8
Бележки относно екранни снимки и илюстрации.	9
Справки за операционните системи.	9
Търговски марки.	10
Авторско право.	10

Важни инструкции

Инструкции за безопасност.	13
Инструкции за безопасност за мастило.	13
Съвети и предупреждения за принтера.	14
Съвети и предупреждения за настройка на принтера.	14
Съвети и предупреждения относно използването на принтера.	14
Съвети и предупреждения относно използването на течнокристалния екран.	15
Съвети и предупреждения за свързване към Интернет.	15
Съвети и предупреждения относно използването на принтера с безжична връзка.	15
Съвети и предупреждения за транспортиране и съхранение на принтера.	16
Бележки относно паролата на администратора.	16
Защита на Вашата лична информация.	17

Наименования и функции на частите

Предна част.	19
Изглед отвътре.	19

Задна част.	21
---------------------	----

Упътване за контролния панел

Контролен панел.	23
Конфигурация на началния екран.	24
Упътване за иконата за мрежа.	25
Въвеждане на букви.	25

Зареждане на хартия

Предпазни мерки за работа с хартия.	28
Настройки за размер и тип на хартия.	29
Списък с типове хартия.	29
Зареждане на хартия.	30
Предпазни мерки при зареждане на хартия тип Letterhead.	30
Зареждане на хартия в задното подаване на хартия.	30
Зареждане на различна хартия.	32
Зареждане на пликосе.	32
Зареждане на предварително перфорирана хартия.	32
Зареждане на дълга хартия.	33

Поставяне на оригинали

Поставяне на оригинали върху стъклото на скенера.	35
---	----

Печат

Отпечатване на документи.	38
Печат от компютър.	38
Отпечатване на документи от мобилни устройства.	53
Печат върху пликосе.	55
Отпечатване върху пликосе от компютър (Windows).	55
Отпечатване върху пликосе от компютър (Mac OS).	55
Отпечатване на уебстраници.	56
Отпечатване на уебстраници от компютър.	56
Отпечатване на уебстраници от мобилни устройства.	56
Отпечатване с помощта на облачна услуга.	57

Копиране

Налични методи за копиране.	59
Копиране на оригинали.	59
Копиране на 2 страни.	60
Копиране чрез уголемяване или намаляване.	60
Копиране на множество оригинали върху един лист.	60
Копиране на лична карта.	62
Копиране без полета.	63
Още Опции в менюто за копиране.	63
Броят на копията:.	63
ИД карта копиране:.	63
Настройки:.	63

Сканиране

Основна информация относно сканиране.	66
Какво е „Сканиране“?.	66
Употреби на сканиране.	66
Налични методи за сканиране.	66
Препоръчани файлови формати, които отговарят на Вашите нужди.	69
Препоръчани разделителни способности, които отговарят на Вашите нужди.	70
Сканиране на оригинали към компютър.	70
Сканиране от контролния панел.	70
Сканиране от компютър.	72
Сканиране чрез WSD.	72
Конфигуриране на WSD порт.	73
Сканиране на оригинали към мобилно устройство.	75
Разширено сканиране.	75
Сканиране на няколко снимки едновременно.	75

Поддръжка на принтера

Проверка на нивото на мастилото.	78
Подобряване на качеството на печат, копиране и сканиране.	78
Регулиране на качеството на печат.	78
Проверка и почистване на печатащата глава.	79
Стартиране на Дълбоко почистване.	81
Стартиране на Силно промиване с мастило.	82
Предотвратява запушване на дюзата.	83
Подравняване на печатащата глава.	84
Почистване на пътя на хартията, за да няма размазване.	84
Почистване на Стъкло на скенера.	85
Почистване на полупрозрачния филм.	86

Почистване на принтера.	89
Почистване на разлято мастило.	90

В тези ситуации

Смяна на компютър.	92
Пестене на енергия.	92
Забраняване на Вашата Wi-Fi връзка.	92
Проверка на общия брой на страниците, подадени през принтера.	93
Инсталиране на приложенията отделно.	93
Проверка дали има инсталиран оригинален драйвер за принтер на Epson — Windows.	94
Проверка дали има инсталиран оригинален драйвер за принтер на Epson — Mac OS.	96
Нулиране на мрежовата връзка.	96
Извършване на настройки за свързване към компютъра.	96
Извършване на настройки за свързване към мобилното устройство.	97
Извършване на настройки на Wi-Fi от контролния панел.	97
Проверка на състоянието на мрежовата връзка на принтера (отчет за състоянието на мрежовата връзка).	100
Съобщения и решения, свързани с доклада за мрежовата връзка.	101
Директно свързване на мобилно устройство и принтер (Wi-Fi Direct).	107
Относно Wi-Fi Direct.	107
Свързване от устройства с помощта на Wi-Fi Direct.	108
Прекъсване на връзката Wi-Fi Direct (обикновена точка за достъп).	109
Промяна на настройките на Wi-Fi Direct (обикновена точка за достъп) като SSID.	110
Добавяне или промяна на връзката с принтера	111
За настройка на принтер на множество компютри.	111
Промяна на мрежовата връзка от Wi-Fi към USB.	112
Настройка на статичен IP адрес за принтера	113
Транспортиране и съхраняване на принтера.	115

Решаване на проблеми

Не може да се отпечата или сканира.	122
Разрешаване на проблеми.	122

Приложението или драйверът на принтера не работи както трябва.	123
Принтерът не може да се свърже към мрежата.	127
Хартията не се подава правилно.	130
Качеството на печат, копиране и сканиране е лошо.	133
Качеството на печат е лошо.	133
Качеството на копиране е лошо.	143
Проблеми със сканирани изображения.	149
В драйвера на принтера не може да се изберете вид хартия или източник на хартия.	152
Не е инсталиран оригинален драйвер за принтер на Epson.	152
На LCD екрана се извежда код за грешка.	152
Хартията засяда.	153
Отстраняване на заседнала хартия.	154
Предотвратява засядане на хартия.	156
Време е да допълните мастилото.	157
Предпазни мерки при работа с бутилка с мастило.	157
Допълване на резервоара за мастило.	158
Време е да смените контейнера за отпадъчно мастило.	163
Предпазни мерки при работа с кутиите за поддръжка.	163
Подмяна на кутията за поддръжка.	164
Не можете да работите с принтера според очакванията.	168
Принтерът не се включва или изключва.	168
Операциите са бавни.	169
Течнокристалният екран потъмнява.	171
Шумът при работа е твърде силен.	171
Главният сертификат трябва да бъде актуализиран.	172
Не може да се извърши ръчен двустранен печат (Windows).	172
Менюто Настройки за печат не се показва (Mac OS).	172
Показва се съобщение с напомняне да нулирате нивото на мастилото след зареждане на мастило.	172
Показаното ниво на мастилото не се променя дори и след зареждане на мастило.	173
Проблем, който не може да се разреши.	173
Неуспешно разрешаване на проблеми с отпечатване или копиране.	173

Информация за продукта

Информация за хартията.	176
---------------------------------	-----

Налична хартия и капацитети.	176
Неподдържани видове хартия.	179
Информация за консумативи.	179
Кодове на бутилките с мастило.	179
Код на кутията за поддръжка.	180
Информация за софтуера.	181
Приложение за печат от компютър (Windows драйвер за печат).	181
Приложение за печат от компютър (Mac OS драйвер за печат).	182
Приложение за контролиране на скенера (Epson Scan 2).	183
Приложение за конфигуриране на операции на принтера (Web Config).	183
Приложение за актуализиране на софтуер и фърмуер (Epson Software Updater).	184
Списък на менюто за настройки.	185
Обслужване.	185
Настройки на принтера.	186
Мрежови настройки.	188
Услуги Epson Connect.	190
Печат лист със съст.	191
Брояч за печат.	191
Кл. проучване.	191
Връщане настройки по подразбиране.	191
Актуал. фърмуер.	192
Спецификации на продукта.	192
Спецификации на принтера.	192
Спецификации на скенера.	193
Спецификации на интерфейса.	194
Спецификации на мрежата.	194
Поддържани услуги от трети страни.	197
Размери.	197
Електрически спецификации.	197
Спецификации на околната среда.	198
Изисквания към системата.	198
Нормативна информация.	199
Стандарти и одобрения.	199
Ограничения при копиране.	200
Табелка с името.	201

Къде можете да получите помощ

Уеб сайт за техническа поддръжка.	203
Свързване с отдела за поддръжка на Epson.	203
Преди да се свържете с Epson.	203
Помощ за потребители в Европа.	204
Помощ за потребители в Тайван.	204
Помощ за потребители в Австралия.	204
Помощ за потребители в Нова Зеландия.	205

Помощ за потребители в Сингапур.	205
Помощ за потребители в Тайланд.	206
Помощ за потребители във Виетнам.	206
Помощ за потребители в Индонезия.	206
Помощ за потребители в Хонконг.	207
Помощ за потребители в Малайзия.	207
Помощ за потребители в Индия.	208
Помощ за потребители във Филипините. . .	208

Упътване към това ръководство

Въведение в ръководствата.	7
Търсене на информация.	7
Отпечатване само на необходимите Ви страници.	8
Кратко описание на ръководството.	8
Търговски марки.	10
Авторско право.	10

Въведение в ръководствата

Следните ръководства се доставят заедно с Вашия принтер Epson. Освен ръководствата прочетете и различните видове помощна информация, налична на самия принтер или в приложенията на Epson.

Важни инструкции за безопасност (ръководство на хартиен носител)

Предоставя указания, гарантиращи безопасната употреба на този принтер.

Започнете оттук (ръководство на хартиен носител)

Предоставя информация относно настройката на принтера и инсталирането на софтуера.

Ръководство на потребителя (дигитално ръководство)

Това ръководство. Налично като PDF и уеб ръководство. Осигурява подробна информация и инструкции за използване на принтера и за разрешаване на проблеми.

Информация относно най-новите ръководства

Ръководство на хартия

Посетете уебсайта Epson Europe на адрес <http://www.epson.eu/support> или глобалния уебсайт за поддръжка на Epson на адрес <http://support.epson.net/>.

Дигитално ръководство

Посетете следния уеб сайт, въведете името на продукта, след което отидете на **Поддръжка**.
<https://epson.sn>

Търсене на информация

PDF ръководството Ви позволява да търсите информация с помощта на ключова дума или да отидете направо до конкретни раздели с помощта на отметките. В този раздел е разяснено как да използвате PDF ръководство, което е било отворено в Adobe Acrobat Reader DC на Вашия компютър.

Търсене по ключова дума

Щракнете върху **Редактиране > Разширено търсене**. Въведете ключовата дума (текст) за информацията, която искате да намерите, в прозореца за търсене и след това щракнете върху **Търсене**. Резултатите се извеждат във вид на списък. Щракнете върху един от изведените резултати, за да отидете на тази страница.

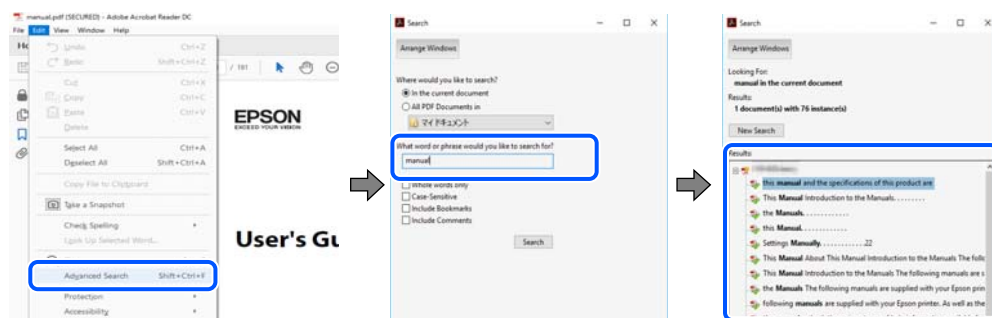

Прескачане директно от отметки

Щракнете върху дадено заглавие, за да прескочите до тази страница. Щракнете + или >, за да прегледате заглавията от по-ниски нива в този раздел. За да се върнете на предишната страница, извършете следната операция на Вашата клавиатура.

- Windows: задръжте натиснат **Alt**, след което натиснете ←.
- Mac OS: задръжте натиснат клавиша за команда и след това натиснете ←.

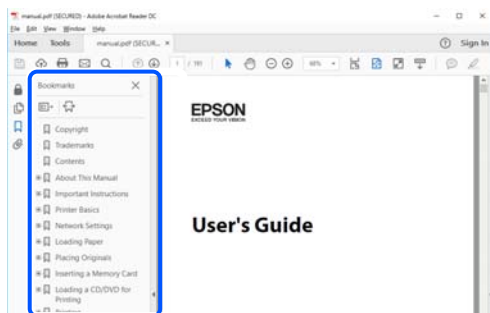

Отпечатване само на необходимите Ви страници

Можете да извличате и отпечатвате само необходимите Ви страници. Щракнете върху **Печат** в менюто **Файл** и след това посочете страниците, които искате да отпечатате в **Страници**, в **Страници за печат**.

- За да посочите серия от страници, въведете тире между началната и крайната страница.
Пример: 20-25
- За да посочите страниците, които не са в серия, разделете страниците със запетаи.
Пример: 5, 10, 15

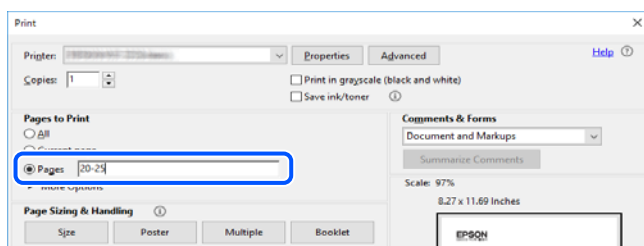

Кратко описание на ръководството

В този раздел е обяснено значението на използваните в това ръководство маркировки и символи, бележки относно описания и референтна информация за операционната система.

Знаци и символи



Внимание:

Инструкции, които трябва да се спазват внимателно, за да се избегнат телесни наранявания.



Важно:

Инструкции, които трябва да се спазват, за да се избегне повреда на оборудването.

Забележка:

Предоставя допълнителна и референтна информация.

Още по темата

➔ Връзки към свързани раздели.



Осигурява Видеорък. за уеб с инструкции за работа. Вижте препратката със свързана информация.

Бележки относно екранни снимки и илюстрации

- Екранните снимки от драйвера на принтера са от Windows 10 или macOS High Sierra(10.13). Съдържанието, показано на екраните, варира в зависимост от модела и ситуацията.
- Илюстрациите, използвани в това ръководство, са само примерни. Въпреки че може да има малки разлики в зависимост от модела, методът на работа е същият.
- Някои от елементите на менюто на LCD екрана се различават в зависимост от модела и настройките.
- Можете да прочетете QR кода посредством специално приложение за това.

Справки за операционните системи

Windows

Употребените в това ръководство термини, като например "Windows 11", "Windows 10", "Windows 8.1", "Windows 8", "Windows 7", "Windows Server 2022", "Windows Server 2019", "Windows Server 2016", "Windows Server 2012 R2", "Windows Server 2012", "Windows Server 2008 R2" и "Windows Server 2008" се отнасят до следните операционни системи. В допълнение, „Windows“ се отнася към всички версии.

- Операционна система Microsoft® Windows® 11
- Операционна система Microsoft® Windows® 10
- Операционна система Microsoft® Windows® 8.1
- Операционна система Microsoft® Windows® 8
- Операционна система Microsoft® Windows® 7
- Операционна система Microsoft® Windows Server® 2022
- Операционна система Microsoft® Windows Server® 2019
- Операционна система Microsoft® Windows Server® 2016
- Операционна система Microsoft® Windows Server® 2012 R2
- Операционна система Microsoft® Windows Server® 2012
- Операционна система Microsoft® Windows Server® 2008 R2
- Операционна система Microsoft® Windows Server® 2008

Mac OS

В настоящото ръководство „Mac OS“ се отнася до Mac OS X 10.9.5 или по-нови версии, както и до macOS 11 или по-нови версии.

Търговски марки

- Microsoft, Microsoft Edge, Windows and Windows Server are trademarks of the Microsoft group of companies.
- Apple, Mac, macOS, OS X, Bonjour, Safari, AirPrint, iPad, iPhone, iPod touch, and App Store are trademarks of Apple Inc., registered in the U.S. and other countries.
- Use of the Works with Apple badge means that an accessory has been designed to work specifically with the technology identified in the badge and has been certified by the developer to meet Apple performance standards.
- IOS is a trademark or registered trademark of Cisco in the U.S. and other countries and is used under license.
- Chrome, Google Play, and Android are trademarks of Google LLC.
- Adobe, Acrobat, and Reader are either registered trademarks or trademarks of Adobe in the United States and/or other countries.
- QR Code is a registered trademark of DENSO WAVE INCORPORATED in Japan and other countries.
- Firefox is a trademark of the Mozilla Foundation in the U.S. and other countries.
- The Mopria™ word mark and the Mopria™ Logo are registered and/or unregistered trademarks of Mopria Alliance, Inc. in the United States and other countries. Unauthorized use is strictly prohibited.
- Wi-Fi® and Wi-Fi Direct® are registered trademarks of Wi-Fi Alliance®. Wi-Fi Protected Setup™, WPA™, WPA2™, WPA3™ are trademarks of Wi-Fi Alliance®.
- Общо известие: всички други търговски марки са притежание на съответните им собственици и се използват само за целите на идентификация.

Авторско право

Никоя част от тази публикация не може да се възпроизвежда, съхранява в система за обработка или да се прехвърля под каквато и да е форма или с каквито и да е средства — електронни, механични, фотокопиране, записване или по друг начин — без предварителното писмено разрешение от Seiko Epson Corporation. Не се поема никаква патентна отговорност по отношение на употребата на съдържащата се тук информация. Не се поема отговорност за повреди, дължащи се на използването на информацията тук. Информацията в настоящия документ е предназначена само за използване с този продукт на Epson. Epson не носи отговорност за използването на тази информация по отношение на други продукти.

Нито Seiko Epson Corporation, нито нейните свързани дружества носят отговорност към купувача на този продукт или към трети страни за щети, загуби или разходи, понесени от купувача или от трети страни, в резултат на инцидент, неправилна употреба или злоупотреба с този продукт, или неупълномощени модификации, ремонти или промени на този продукт, или (с изключение на САЩ) липса на стриктно спазване на инструкциите за експлоатация и поддръжка на Seiko Epson Corporation.

Seiko Epson Corporation и нейните филиали не носят отговорност за повреди или проблеми, възникнали от употребата на каквато и да е опция или консумативи, различни от указаните като оригинални продукти на Epson или одобрени от Epson продукти от Seiko Epson Corporation.

Seiko Epson Corporation не носи отговорност за повреди, възникнали в резултат на електромагнитни смущения, които възникват от употребата на интерфейсни кабели, различни от обозначените като одобрени от Epson продукти от Seiko Epson Corporation.

© 2024-2025 Seiko Epson Corporation

Съдържанието на това ръководство и спецификациите на този продукт подлежат на промяна без предизвестие.

Важни инструкции

Инструкции за безопасност.	13
Съвети и предупреждения за принтера.	14
Защита на Вашата лична информация.	17

Инструкции за безопасност

Прочетете и следвайте тези инструкции, за да се гарантира безопасната употреба на този принтер. Непременно запазете това ръководство за бъдещи справки. Също така, не забравяйте да следвате всички предупреждения и инструкции върху принтера.

- Някои от символите, използвани в този принтер, целят да гарантират безопасността и правилното използване на принтера. Посетете следния уеб сайт, за да научите повече за значението на символите.
<http://support.epson.net/symbols/>
- Използвайте само захранващия кабел, доставен с принтера, и не го използвайте с друго оборудване. Използването на други кабели с този принтер или използването на доставения захранващ кабел с друго оборудване може да причини пожар или токов удар.
- Уверете се, че АС захранващият кабел отговаря на съответните местни стандарти за безопасност.
- Никога не разглобявайте, не модифицирайте и не се опитвайте да ремонтирате захранващия кабел, щепсела, печатащото устройство, скенерното или друго устройство сами, освен ако не е специално описано в ръководствата на принтера.
- Изключете захранването на принтера и потърсете квалифициран сервизен персонал при следните обстоятелства:
Захранващият кабел или щепселът са повредени; в принтера е навлязла течност; принтерът е паднал или корпусът е повреден; принтерът не работи нормално или показва някакви промени в работата. Не настройвайте средства за управление, които не са посочени в инструкциите за работа.
- Поставете принтера близо до стенен контакт, така че щепселът да може лесно да бъде изключен.
- Не поставяйте или не съхранявайте принтера навън, близо до прекомерно замърсяване или запрашване, вода, източници на топлина или на места, подложени на удари, вибрации, висока температура или влажност.
- Внимавайте да не разлеете течност върху принтера и не работете с него с мокри ръце.
- Този принтер трябва да бъде на най-малко 22 cm разстояние от сърдечни пейсмейкъри. Радиовълните от този принтер могат да нарушат работата на сърдечни пейсмейкъри.
- Ако течнокристалният екран е повреден, свържете се с търговеца, от който сте закупили продукта. Ако разтворът от течните кристали попадне върху ръцете ви, измийте ги обилно със сапун и вода. Ако разтворът от течните кристали попадне в очите ви, напискайте ги незабавно с вода. Ако усетите дискомфорт или проблеми със зрението, след като сте ги измили обилно, потърсете незабавно лекар.

Инструкции за безопасност за мастило

- Бъдете внимателни да не докоснете мастило, когато боравите с резервоарите с мастило, капачките на резервоара с мастило и отворени бутилки с мастило или капачки на бутилка с мастило.
 - Ако върху кожата Ви попадне мастило, измийте мястото обилно със сапун и вода.
 - Ако в очите Ви попадне мастило, измийте ги незабавно с вода. Ако усетите дискомфорт или проблемите със зрението продължат след като сте измили очите си обилно, потърсете незабавно лекар.
 - В случай че в устата Ви попадне мастило, незабавно посетете лекар.
- Не разглобявайте набора за поддръжка, защото в противен случай мастилото може да попадне в очите или върху кожата ви.
- Не клатете прекалено силно бутилката с мастило и не я подлагайте на силни удари, тъй като това може да доведе до теч на мастило.

- Пазете бутилките с мастило и контейнера за отпадъчно мастило на недостъпни за деца места. Не позволявайте на деца да пият от бутилките с мастило.

Съвети и предупреждения за принтера



Прочетете и следвайте тези инструкции, за да избегнете повреда на принтера или собствеността ви. Непременно запазете този наръчник за бъдещи справки.

Съвети и предупреждения за настройка на принтера

- Не блокирайте и не покривайте вентилационните отвори на принтера.
- Използвайте захранващ източник само от типа, посочен върху етикета на принтера.
- Избягвайте използването на контакти в една и съща верига с фотокопирни машини или климатизатори, които редовно се включват и изключват.
- Избягвайте електрически контакти, контролирани от стенни превключватели или автоматични таймери.
- Цялата компютърна система трябва да се държи далеч от потенциални източници на електромагнитни смущения, например високоговорители или бази на безжични телефони.
- Захранващите кабели трябва да бъдат поставени така, че да се избягва триене, прорязване, износване, прегъване и пречупване. Не поставяйте предмети върху захранващите кабели и не допускайте те да бъдат настъпвани или прегазвани. Бъдете особено внимателни за това всички краища на захранващите кабели да са прави.
- Ако използвате разклонител с принтера, се уверете, че общият номинален ампераж на устройствата, включени в разклонителя, не надвишава номиналния му ампераж. Потвърдете също така, че общият номинален ампераж на всички устройства, включени в стенния контакт, не надвишава номиналния му ампераж.
- Ако планирате да използвате принтера в Германия, инсталацията на сградата трябва да бъде защитена с прекъсвач от 10 или 16 ампера, за да осигури подходяща защита срещу късо съединение и претоварване с ток на принтера.
- Когато свързвате принтера към компютър или друго устройство с кабел, уверете се, че правилно сте ориентирали конекторите. Всеки конектор има само една правилна ориентация. Поставянето на конектор в грешна ориентация може да повреди и двете устройства, свързани с кабела.
- Поставете принтера на равна, стабилна повърхност, по-голяма от основата му във всички посоки. Принтерът няма да работи правилно, ако е наклонен под ъгъл.
- Оставете място над принтера, така че капакът за документи да може да се отваря напълно.
- Оставете достатъчно пространство пред принтера, за да може хартията да излиза напълно.
- Избягвайте места, където възникват бързи промени в температурата и влажността. Също така, дръжте принтера далеч от директна слънчева светлина, силна светлина или източници на топлина.

Съвети и предупреждения относно използването на принтера

- Не поставяйте предмети в отворите на принтера.
- Не поставяйте ръката си вътре в принтера по време на печат.
- Не докосвайте белия плосък кабел и тръбите за мастило в принтера.

- Не използвайте аерозолни продукти, които съдържат лесно запалими газове в или около принтера. Това може да причини пожар.
- Не местете печатащата глава с ръка; в противен случай може да повредите принтера.
- Внимавайте да не притиснете пръстите си при затварянето на скенерното устройство.
- Не натискайте прекалено силно стъкло на скенера, когато поставяте оригинали.
- Ако продължите да използвате принтера, когато нивото на мастилото е под долната линия, може да повредите принтера. Напълнете резервоара за мастило до горната линия, докато принтерът не работи. За извеждане на правилните приблизителни нива на мастило, нулирайте нивото на мастило, след като заредите резервоара.
- Винаги изключвайте принтера от бутона . Не изключвайте принтера от контакта и не изключвайте захранването в контакта, докато индикаторът на  не спре да мига.
- Ако няма да използвате принтера продължително време се уверете, че сте изключили захранващия кабел от електрическия контакт.

Съвети и предупреждения относно използването на течнокристалния екран

- Течнокристалният екран може да съдържа няколко малки светли или тъмни точки и поради характеристиките си да бъде с неравномерна яркост. Това е нормално и не означава, че той е повреден по някакъв начин.
- За почистване използвайте единствено суха и мека кърпа. Не използвайте течни или химически почистващи препарати.
- Външният капак на LCD екрана може да се счупи при силен удар. Свържете се с вашия дилър, ако по повърхността на екрана има отчупвания или пукнатини, и не докосвайте и не се опитвайте да премахвате счупените парчета.

Съвети и предупреждения за свързване към Интернет

Не свързвайте този продукт директно към Интернет. Свържете го в мрежа, защитена от маршрутизатор или защитна стена.

Съвети и предупреждения относно използването на принтера с безжична връзка

- Радиовълните от този принтер могат да окажат отрицателно въздействие върху функционирането на медицинско електронно оборудване и да причинят неизправност. При използване на този принтер в медицински заведения или в близост до медицинско оборудване спазвайте указанията на оторизираните лица, представляващи медицинските заведения, и всички предупреждения и указания за медицинското оборудване.
- Радиовълните от този принтер може да окажат отрицателно въздействие върху автоматично управлявани устройства, като автоматични врати или противопожарни аларми, и могат да доведат до злополуки поради неизправност. Когато използвате този принтер в близост до автоматично управлявани устройства, спазвайте всички предупреждения и указания за тези устройства.

Съвети и предупреждения за транспортиране и съхранение на принтера

- ❑ Когато съхранявате или транспортирате принтера, избягвайте да го наклоняте, да го поставяте вертикално или да го обръщате с горната страна надолу; в противен случай мастилото може да протече.
- ❑ Преди да транспортирате принтера, се уверете, че печатащата глава е в начална позиция (най-вдясно).

Бележки относно паролата на администратора

Принтерът Ви дава възможност да зададете парола на администратора, за да предотвратите неразрешен достъп или промени в настройките на устройството и мрежовите настройки, съхранени в продукта, когато се свързвате с мрежа.

Стойност по подразбиране на администраторската парола

Стойността по подразбиране на администраторската парола е отпечатана върху етикета на самия продукт като показания.

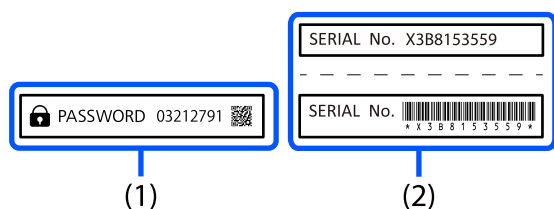

Ако и двата етикета (1) и (2) са прикрепени, стойността до PASSWORD, записана на етикета (1) е стойността по подразбиране. В този пример стойността по подразбиране е 03212791.

Забележка:

Тъй като етикетът (1) е прикрепен на трудно забележимо място, проверете информацията във връзката, за да потвърдите местоположението.

<https://support.epson.net/manu/adminpw/index.html>

Ако не можете да намерите етикета (1), серийният номер, отпечатан върху етикета в (2), е стойността по подразбиране. В този пример стойността по подразбиране е X3B8153559.

Промяна на паролата на администратора

От съображения за сигурност препоръчваме смяна на първоначалната парола.

Може да се промени от Web Config и Epson Device Admin. Когато промените паролата, задайте най-малко 8 еднобайтови, буквено-цифрени знака и символа.

Още по темата

➔ “Работа с Web Config в уеб браузър” на страница 184

Операции, които изискват от Вас въвеждане на администраторска парола

Ако бъдете подканени да въведете администраторската парола, когато изпълнявате следните операции, въведете администраторската парола, зададена за този принтер.

- Кога актуализирате фърмуера на принтера от компютър или мобилно устройство
- При влизане в разширените настройки на Web Config
- Когато настройвате, като използвате приложение, което може да промени настройките на принтера.

Инициализиране на паролата на администратора

Можете да върнете настройките по подразбиране на паролата на администратора, като инициализирате мрежовите настройки.

Още по темата

➔ [“Връщане настройки по подразбиране” на страница 191](#)

Защита на Вашата лична информация

Когато давате принтера на друго лице или го изхвърляте, изтрийте цялата лична информация, съхранена в паметта на принтера, като изберете **Настройки > Връщане настройки по подразбиране > Изчисти всички данни и настройки** от контролния панел.

Наименования и функции на частите

Предна част.	19
Изглед отвътре.	19
Задна част.	21

Предна част

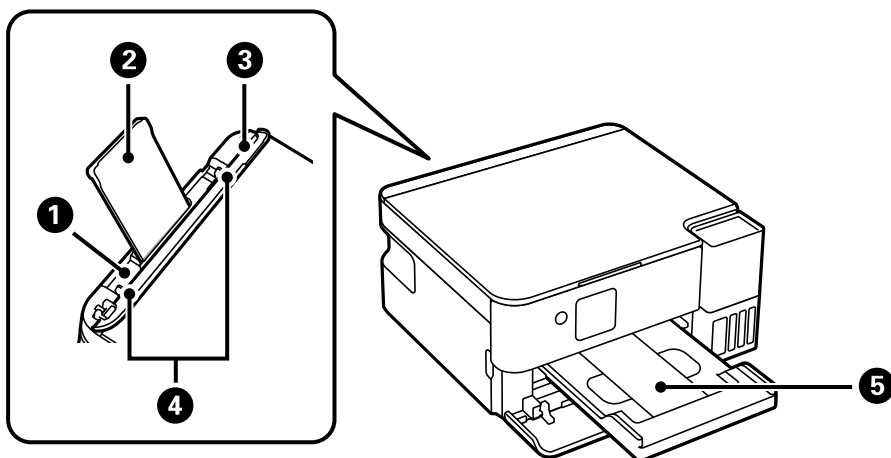

1	Задно подаване на хартия	Зарежда хартия.
2	Държач на хартия	Поддържа заредената хартия.
3	Предпазител на подаващото устройство	Предпазва принтера от проникване на чужди тела и вещества. Предпазителят да е винаги затворен.
4	Водач за хартия	Подава хартията в принтера. Приплъзнете водачите, докато се подравнят с краищата на хартията.
5	Изходна тава (G)	Придържа излизащата хартия.

Изглед отвътре

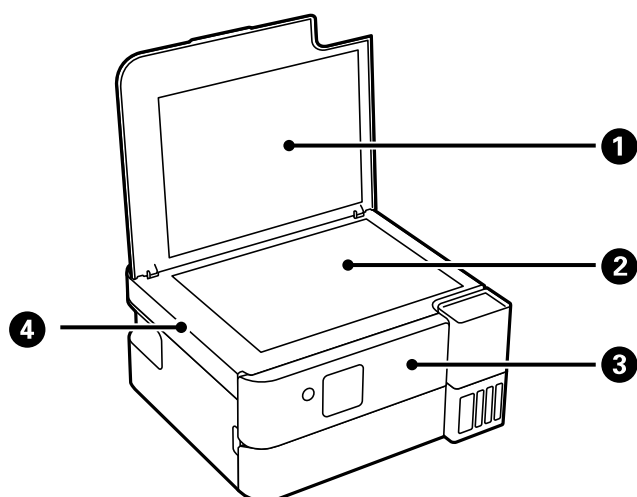

1	Капак за документи	Блокира външната светлина по време на сканиране.
2	Стъкло на скенера	Поставете оригиналите.

3	Контролен панел	Позволява Ви да правите настройки и да извършвате операции на принтера.
4	Скенер	Сканира поставените документи.

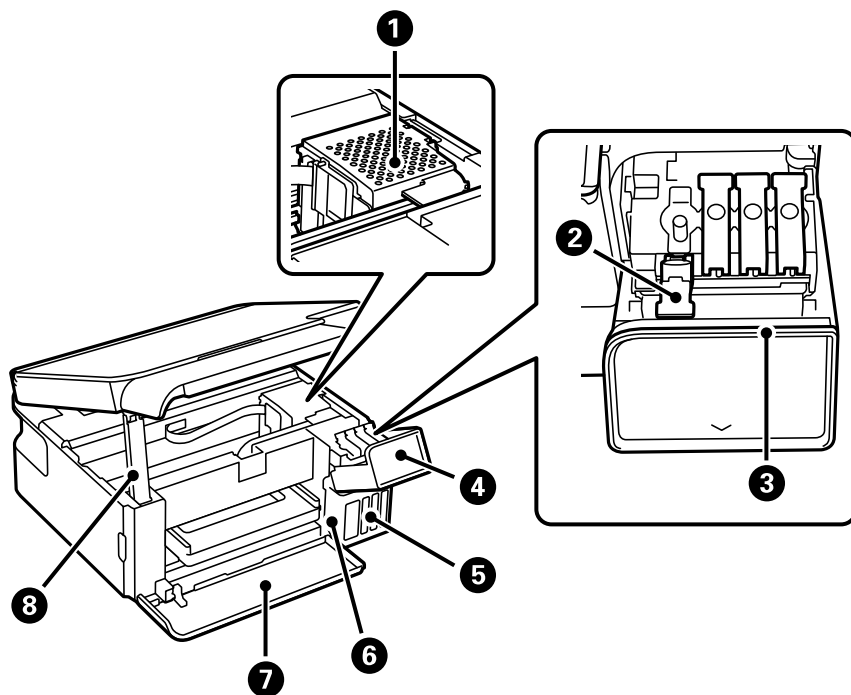

1	Печатаща глава	Масилото се инжектира от дюзите на печатащите глави отдолу.
2	Капачка на резервоара за мастило	Отворете, за да допълните резервоара за мастило.
3	Светлинен индикатор на състоянието	Индикатор, който показва състоянието на принера. Ако мига, докато е в ход задание. Ако продължи да свети след мигане, възникнала е грешка. Вижте следното за инструкции относно отстраняването на неизправности. "На LCD екрана се извежда код за грешка" на страница 152
4	Капак на резервоара за мастило	Отворете, за да допълните резервоара за мастило.
5	Резервоар с мастило (бутилка с мастило)	Подават мастило към печатащата глава.
6	Модул на резервоара за мастило	В него се намират резервоарите с мастило.
7	Преден капак (C)	Отваря се автоматично, когато започне отпечатването.
8	Поддръжка на скенерното устройство	Поддържа скенера, когато го отворите.

Задна част

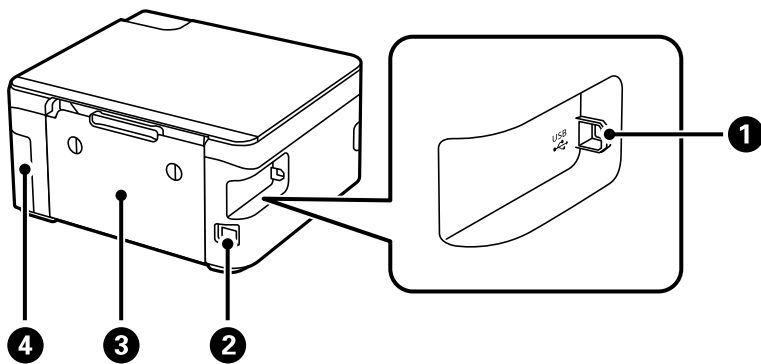

1	USB порт	За свързване на USB кабел за връзка с компютър.
2	Вход за променливотоково захранване	За свързване на захранващия кабел.
3	Заден капак (D)	Отстранете при премахване на заседнала хартия.
4	Капак на кутията за поддръжка (L)	Отстранете при смяна на кутията за поддръжка. Кутията за поддръжка представлява контейнер, който събира много малко количество излишно мастило по време на почистване или печат.

Упътване за контролния панел

Контролен панел.	23
Конфигурация на началния екран.	24
Въвеждане на букви.	25

Контролен панел

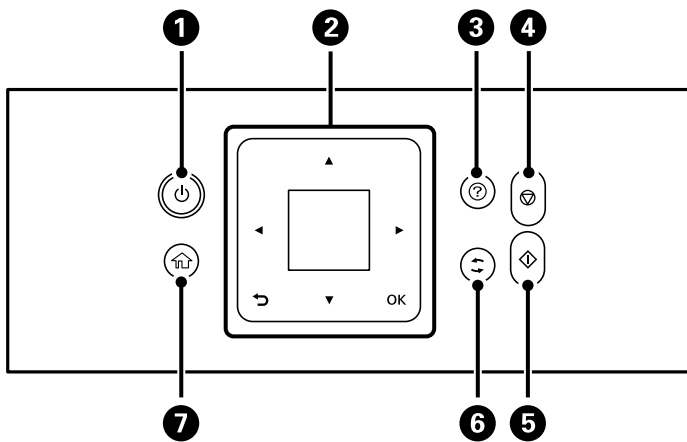









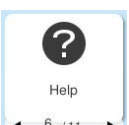

1	<p>Включва или изключва принтера.</p> <p>Изключете захранващия кабел, след като проверите, че индикаторът за захранване е изключен.</p>
2	<p>Екран</p> <p>Показва менюта и съобщения. Използвайте бутоните на контролния панел, за да изберете меню или за извършване на настройки.</p> <p>Бутони ▲ ▼ ◀ ▶ и бутон ОК</p> <p>Използвайте бутоните ▲ ▼ ◀ ▶, за да изберете меню, и след това натиснете бутона ОК, за да влезете в избраното меню.</p> <p>Бутон ↶</p> <p>Връща към предишния екран.</p>
3	Показва решение, ако имате проблем.
4	Прекратява текущата операция.
5	Стартира операция, като например отпечатване или копиране.
6	Отнася се за различни функции в зависимост от ситуацията.
7	Показва началния екран.

Конфигурация на началния екран





Следният начален екран се показва, когато включите принтера или натиснете бутона  на контролния панел. Можете лесно да копирате и отпечатвате чрез превключване на менюто и избор на необходимата опция.



	<p>Позволява Ви да копирате документи.</p>
	<p>Позволява Ви да сканирате документи и да ги запазите в компютър.</p>
	<p>Позволява Ви да сканирате документи и да ги запазите на компютър с помощта на функцията WSD.</p>
	<p>Показва настройката Тих режим, която позволява да намалите шума от принтера. Нейното активиране обаче, може да намали скоростта на печат. В зависимост от избраните настройки за типа на хартията и качеството на печат е възможно да няма разлика в нивото на шум на принтера.</p>
	<p>Позволява Ви да извършвате настройки за поддръжка, настройки на принтера и операции.</p>
	<p>Извежда екрана за помощ. Можете да прегледате инструкциите за работа или решенията за проблеми.</p>
	<p>Извежда менютата, които се препоръчват за подобряване на качеството на Вашите разпечатки, като отпушване на дюзи чрез отпечатване на шаблон за проверка на дюзите и извършване на почистване на главата, и за подобряване на замъгляването или появата на ивици в разпечатките Ви чрез подравняване на печатащата глава.</p>
	<p>Предоставя решения, когато не можете да печатате според очакванията.</p>

	Изберете размера и типа на хартията, която сте заредили в източника на хартия.
	Показва менютата, които позволяват да настроите принтера за работа в безжична мрежа.
	Съхранява изходната тава.





Упътване за иконата за мрежа

	Принтерът не е свързан към безжична (Wi-Fi) мрежа.
	Принтерът търси SSID, не е настроен IP адрес или има проблем с безжичната (Wi-Fi) мрежа.
	Принтерът е свързан към безжична (Wi-Fi) мрежа. Броят на чертичките обозначава силата на сигнала на връзката. Колкото повече чертички има, толкова по-силна е връзката.
	Принтерът не е свързан към безжична (Wi-Fi) мрежа в Wi-Fi Direct (обикновена точка за достъп) режим.
	Принтерът е свързан към безжична (Wi-Fi) мрежа в Wi-Fi Direct (обикновена точка за достъп) режим.

Въвеждане на букви

За въвеждане на знаци и символи за настройките на мрежата от панела за управление използвайте бутоните ▲, ▼, ◀ и ▶ и софтуерната клавиатура на LCD екрана. Натиснете бутона ▲, ▼, ◀, или ▶, за да изберете бутон за знак или функция на клавиатурата, след което натиснете бутона ОК. След като приключите с въвеждането на знаците, изберете **OK**, след което натиснете бутона ОК.



Функционален бутон	Описание
	Премества курсора наляво или надясно.
A 1 #	Превключва между различните видове символи. Можете да въведете буквено-цифрови знаци или символи. Можете също да ги превключвате с помощта на бутона  .
	Въвежда интервал.
	Изтриване символа отляво (backspace).
OK	Въвежда избраните знаци.

Зареждане на хартия

Предпазни мерки за работа с хартия.	28
Настройки за размер и тип на хартия.	29
Зареждане на хартия.	30
Зареждане на различна хартия.	32

Предпазни мерки за работа с хартия

- ❑ Прочетете листовите с инструкции, приложени към хартията.
- ❑ За да постигнете висококачествени разпечатки с оригинална хартия на Epson, използвайте хартията в околна среда, указана на спецификациите, доставени с хартията.
- ❑ Разлистете и подравнете краищата на хартията преди зареждане. Не разлиствайте и не огъвайте фотохартия. Това може да повреди страната за печат.

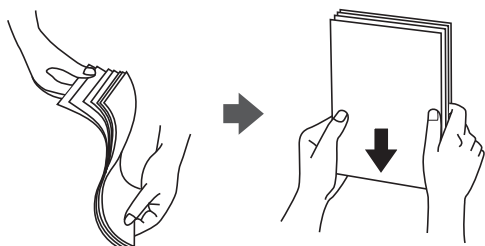

- ❑ Ако хартията е намачкана или огъната, изгладете я или я извийте леко в обратна посока преди зареждане. Отпечатването върху намачкана или огъната хартия може да причини проблеми с подаването на хартията и размазване на разпечатката.



- ❑ Възможно е да възникнат чести проблеми с подаване на хартия за ръчен двустранен печат, когато отпечатвате от едната страна на предварително отпечатана хартия. Намалете броя листове наполовина или по-малко или зареждайте по един лист хартия в случай на заседнала хартия.
- ❑ Уверете се, че използвате дълговлакнеста хартия. В случай че не сте сигурни какъв вид хартия използвате, проверете опаковката или се свържете с производителя за потвърждение на нейните технически характеристики.
- ❑ Разлистете и подравнете краищата на пликите преди зареждане. Когато подредените пликите са се изпълнили с въздух, притиснете ги надолу преди зареждане, за да ги изравните.



Още по темата

- ➔ [“Налична хартия и капацитети” на страница 176](#)
- ➔ [“Неподдържани видове хартия” на страница 179](#)

Настройки за размер и тип на хартия

Ако регистрирате размера и типа на хартията на изведения екран, когато зареждате хартия, принтерът Ви информира, когато регистрираната информация и настройките за печат се различават. Това Ви позволява да пестите хартия и мастило, като гарантира, че не отпечатвате върху грешния размер хартия и не отпечатвате в грешния цвят поради използването на настройки, които не съвпадат с типа на хартията.

Този екран не се показва, ако сте деактивирали **Авт. пок. настр. х-я**. Ако забраните тази функция, не може да отпечатвате от iPhone, iPad или iPod touch чрез AirPrint.

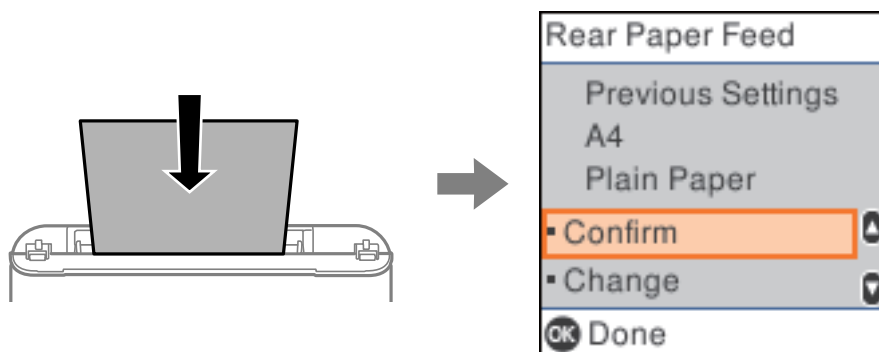

Ако показаният размер и вид на хартията се различават от заредената хартия, променете настройките за размера и вида на хартията, след което ги потвърдете.

Забележка:

Можете също да изведете екрана за настройки на размера и типа на хартията, като изберете **Настройки > Настройки на принтера > Настр. изт. на хартия > Настройка на хартията**.

Още по темата

➔ [“Авт. пок. настр. х-я.” на страница 187](#)

Списък с типове хартия

За постигане на оптимални резултати при печат изберете подходящ тип хартия.

Наименование на носител	Тип носител	
	Контролен панел	Драйвер на принтер, мобилно устройство
Epson Bright White Ink Jet Paper	обн. хартия	Обикновени хартии
Epson Ultra Glossy Photo Paper	Ultra Glossy	Epson Ultra Glossy
Epson Premium Glossy Photo Paper	Prem. Glossy	Epson Premium Glossy
Epson Premium Semigloss Photo Paper	Премиум полулъск.	Epson Premium Semigloss
Epson Photo Paper Glossy	Glossy	Photo Paper Glossy
Epson Matte Paper-Heavyweight Epson Double-Sided Matte Paper	Matte	Epson Matte

Наименование на носител	Тип носител	
	Контролен панел	Драйвер на принтер, мобилно устройство
Epson Photo Quality Ink Jet Paper Epson Double-sided Photo Quality Ink Jet Paper Epson Photo Quality Self Adhesive Sheets	Photo Quality Ink Jet	Epson Photo Quality Ink Jet

Зареждане на хартия

Предпазни мерки при зареждане на хартия тип Letterhead

- При хартия за фирмени бланки изберете **Letterhead** за тип хартия.
- При хартия за фирмени бланки, ако печатате върху хартия с по-малък размер от зададения в драйвера на принтера, принтерът може да започне да печата извън краищата на хартията, което да доведе до петна от мастило върху разпечатките и натрупване на допълнително количество мастило във вътрешността на принтера. Уверете се, че сте избрали правилната настройка за размер на хартията.
- Двустранен печат и печат без полета не са възможни при хартия за фирмени бланки. Също така скоростта на печат може да е по-бавна.

Зареждане на хартия в задното подаване на хартия

1. Отворете ограничителя на подаващото устройство и издърпайте поставката за хартия.

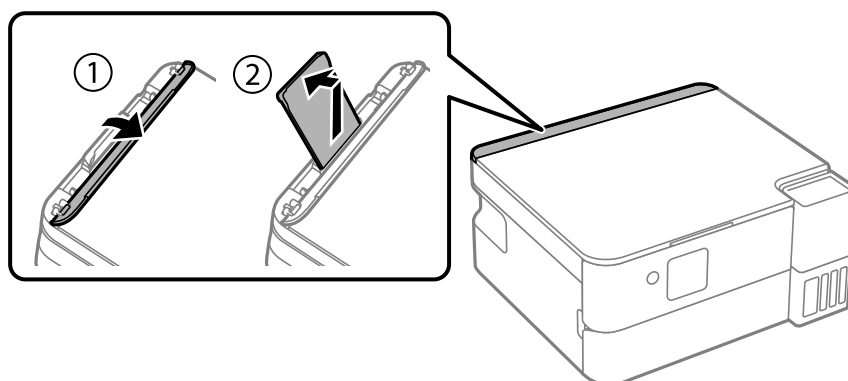

2. Плъзнете водачите на хартия.

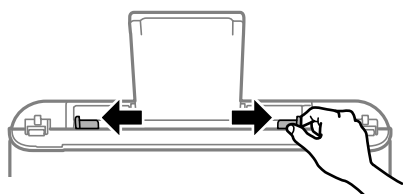

3. Заредете хартия в центъра на опората за хартия, като страната за печат трябва да сочи нагоре.

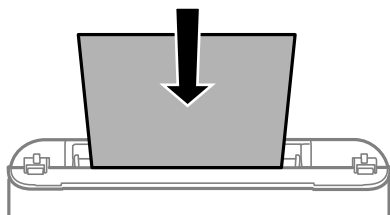

Важно:

- Не зареждайте повече от максималния брой листове, посочен за хартията. При обикновена хартия не зареждайте над линията точно под символа ▼ във водача за хартията.
- Заредете хартията с късата страна напред. Ако обаче сте определили дългата страна като ширина на зададения от потребителя размер, заредете хартията с дългата страна напред.

4. Плъзнете водачите за хартия към краищата на хартията.

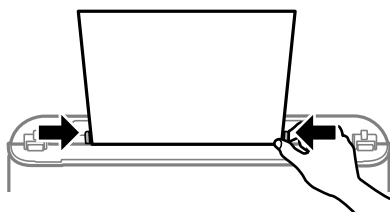

5. Изберете размера и типа хартия.

Забележка:

- При хартия за фирмени бланки изберете **Letterhead** за тип хартия.
- При хартия за фирмени бланки, ако печатате върху хартия с по-малък размер от зададения в драйвера на принтера, принтерът може да започне да печата извън краищата на хартията, което да доведе до петна от мастило върху разпечатките и натрупване на допълнително количество мастило във вътрешността на принтера. Уверете се, че сте избрали правилната настройка за размер на хартията.
- Двустранен печат и печат без полета не са възможни при хартия за фирмени бланки. Също така скоростта на печат може да е по-бавна.

Забележка:

Върнете останалата хартия в пакета ѝ. Ако я оставите в принтера, хартията може да се огъне или качеството на печат да се влоши.

Още по темата

- ➔ “Настройки за размер и тип на хартия” на страница 29
- ➔ “Налична хартия и капацитети” на страница 176
- ➔ “Неподдържани видове хартия” на страница 179

Зареждане на различна хартия

Зареждане на пликове

Заредете пликове в центъра на задното подаване на хартия с късия край напред и с капачето надолу и плъзнете водачите за хартия към ръбовете на пликите.

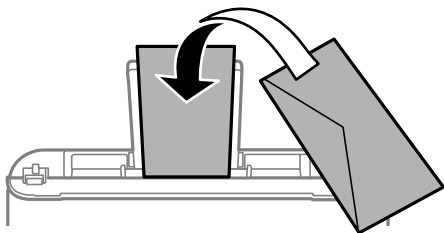

Още по темата

- ➔ [“Налична хартия и капацитети” на страница 176](#)
- ➔ [“Неподдържани видове хартия” на страница 179](#)

Зареждане на предварително перфорирана хартия

Заредете хартия в централната стрелка на държача на хартия, като страната за печат трябва да сочи нагоре.

Заредете един лист обикновена хартия с определен размер с отвори за подвързване в лявата или дясната част. Регулирайте позицията за печат във файла, за да избегнете отпечатване върху отворите.

Автоматичен двустранен печат не е възможен при перфорирана хартия.

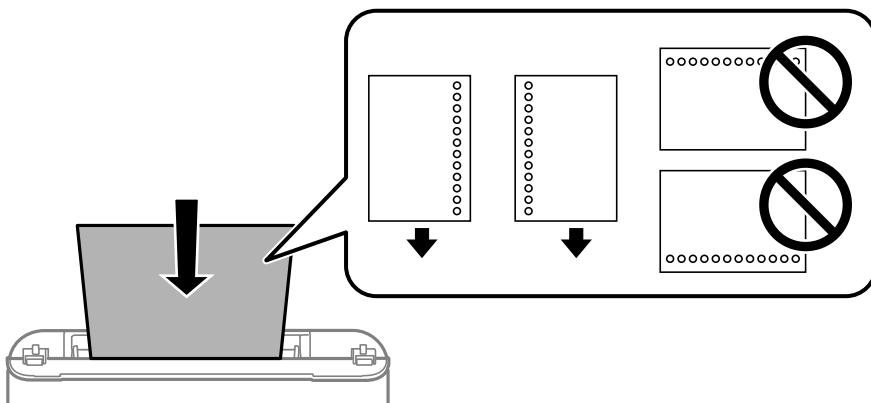

Зареждане на дълга хартия

Когато зареждате хартия, която е по-дълга от размер legal, приберете поставката за хартия и изходната тава, след което изгладете водещия ръб на хартията.

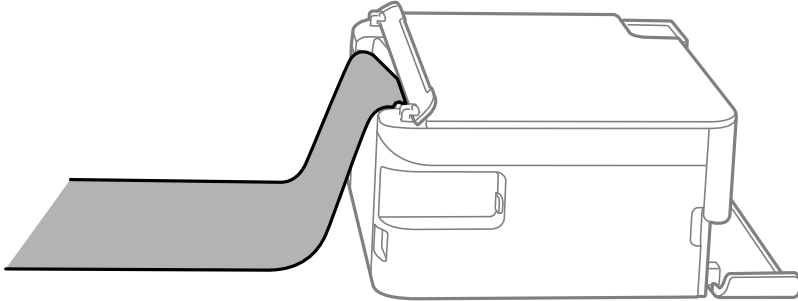

Още по темата

- ➔ [“Налична хартия и капацитети” на страница 176](#)
- ➔ [“Неподдържани видове хартия” на страница 179](#)

Поставяне на оригинали

Поставяне на оригинали върху стъклото на скенера. 35

Поставяне на оригинали върху стъклото на скенера

1. Отворете капака за документи.

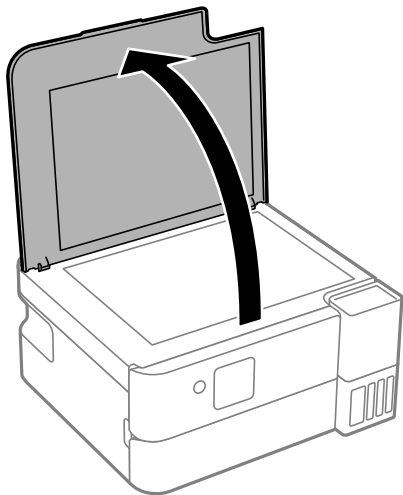

2. Отстранете евентуално наличие на прах или петна по повърхността на стъклото на скенера, като използвате мека, суха и чиста кърпа.

Забележка:

Ако по стъклото на скенера има отпадъчни материали или замърсявания, обхватът на сканиране може да се увеличи, за да ги включи, като по този начин изображението на оригинала може да бъде изместено или намалено.

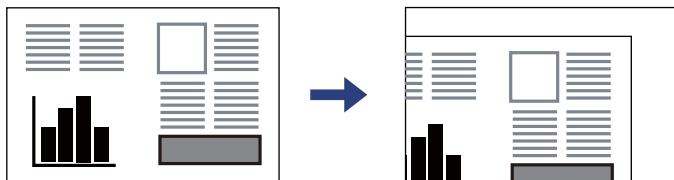

3. Поставете оригинала с лицевата страна надолу и го плъзнете до ъгловата маркировка.

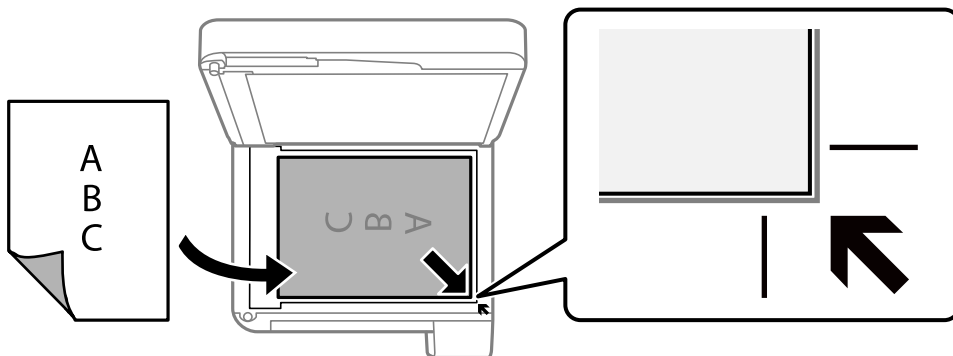

4. Внимателно затворете капака.



Важно:

- При поставяне на обемисти оригинали, като книги, предотвратете попадането на външна светлина директно върху стъклото на скенера.
- Не прилагайте прекалено много сила върху стъклото на скенера или върху капака за документи. В противен случай можете да ги повредите.

5. Отстранете оригиналите след сканирането.

Забележка:

Ако оставите оригиналите върху стъклото на скенера дълго време, те може да залепнат към повърхността на стъклото.

Още по темата

➔ [“Спецификации на скенера” на страница 193](#)

Печат

Отпечатване на документи.	38
Печат върху пликве.	55
Отпечатване на уебстраници.	56
Отпечатване с помощта на облачна услуга.	57

Отпечатване на документи

Печат от компютър

Този раздел обяснява как се печата документ от Вашия компютър с помощта на Windows, като пример. Процедурата на Mac OS може да е различна или някои функции да не се поддържат.

Отпечатване чрез лесни настройки

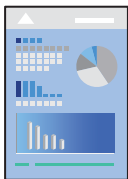

Забележка:

Операциите може да се различават в зависимост от приложението. Вижте помощните указания на приложението за подробности.

1. Заредете хартия в принтера.
[“Зареждане на хартия в задното подаване на хартия” на страница 30](#)
2. Отворете файла, който желаете да отпечатате.
3. Изберете **Печат** или **Настройка на печат** от меню **Файл**.
4. Изберете Вашия принтер.

5. Изберете **Предпочитания** или **Свойства**, за да достигнете до прозореца на драйвера на принтера.

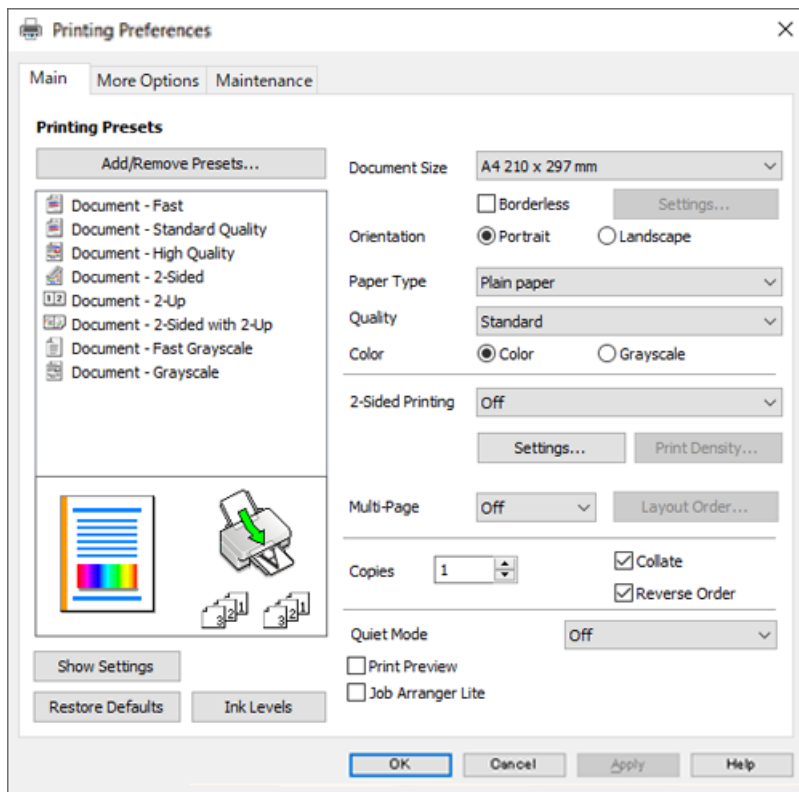

6. Променете настройките, ако е необходимо.

За обяснение относно елементите за настройка вижте онлайн помощта. Щракнете с десен бутон на мишката върху елементи за извеждане на **Помощ**.

7. Щракнете върху **ОК**, за да затворите прозореца на драйвера на принтера.

8. Щракнете върху **Печат**.

Още по темата

- ➔ “Списък с типове хартия” на страница 29
- ➔ “Налична хартия и капацитети” на страница 176

Добавяне на предварителни настройки за печат за лесен печат

Ако създадете свои собствени предварителни настройки за печат, които често използвате в драйвера на принтера, можете да печатате лесно, избирайки ги от списъка.

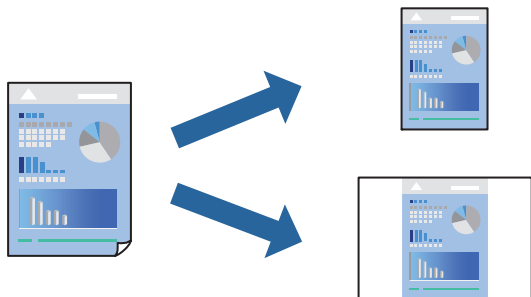

1. На раздела **Главно** или **Повече опции** на драйвера на принтера задайте всеки елемент (като **Размер на документ** и **Тип хартия**).
2. Щракнете върху **Добави/Отстрани предварително зададени в Предв. настройки за печат**.
3. Въведете **Име** и ако е необходимо, въведете коментар.
4. Щракнете върху **Съхрани**.

Забележка:

*За да изтриете добавена предварителна настройка, щракнете върху **Добави/Отстрани предварително зададени**, изберете името на предварителната настройка, която искате да изтриете от списъка, и след това я изтрийте.*

5. Щракнете върху **Печат**.

Следващият път, когато искате да отпечатвате чрез същите настройки, изберете регистрираното име на настройка от **Предв. настройки за печат** и щракнете върху **ОК**.

Двустранен печат

Драйверът на принтера отпечатва автоматично и разделя четните и нечетните страници. След отпечатване на четните страници, обърнете хартията в съответствие с инструкциите и отпечатайте нечетните страници.

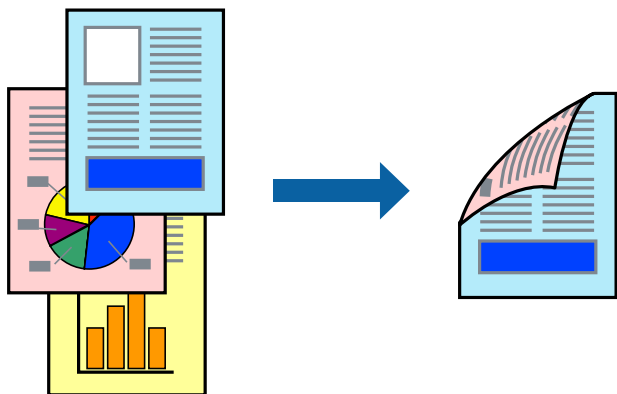

Забележка:

Тази функция не е налична при печат без поле.

Получете достъп до драйвера на принтера, след което конфигурирайте следните настройки.

Раздел **Главно** > **2-странно отпечатване**

Още по темата

- ➔ [“Хартия за 2-страничен печат” на страница 178](#)
- ➔ [“Не може да се извърши ръчен двустранен печат \(Windows\)” на страница 172](#)

Отпечатване на брошура

Можете също да отпечатате и брошура, която можете да направите чрез пренареждане на страниците и сгъване на разпечатката.

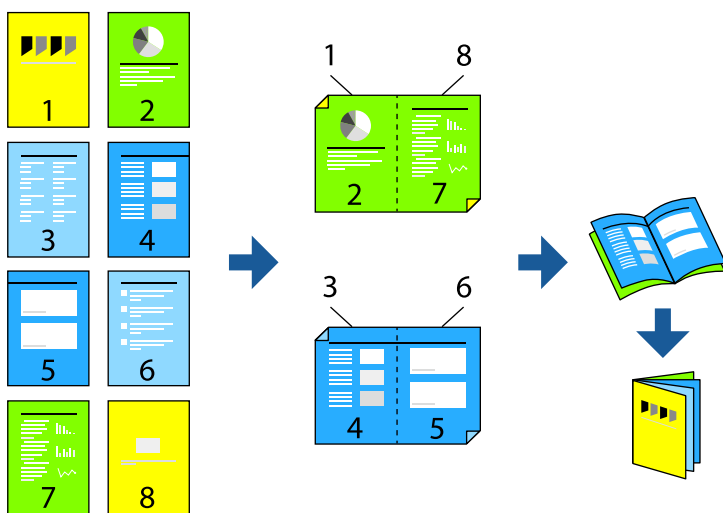

Забележка:

Тази функция не е налична с печат без поле.

Получете достъп до драйвера на принтера, след което конфигурирайте следните настройки.

В раздела **Главно** изберете метод за двустранен печат от **2-странно отпечатване**, след което изберете **Настройки** > **Брошура**.

Още по темата

- ➔ [“Хартия за 2-страничен печат” на страница 178](#)
- ➔ [“Не може да се извърши ръчен двустранен печат \(Windows\)” на страница 172](#)

Печат на няколко страници върху един лист

Можете да отпечатвате няколко страници с данни върху един лист хартия.

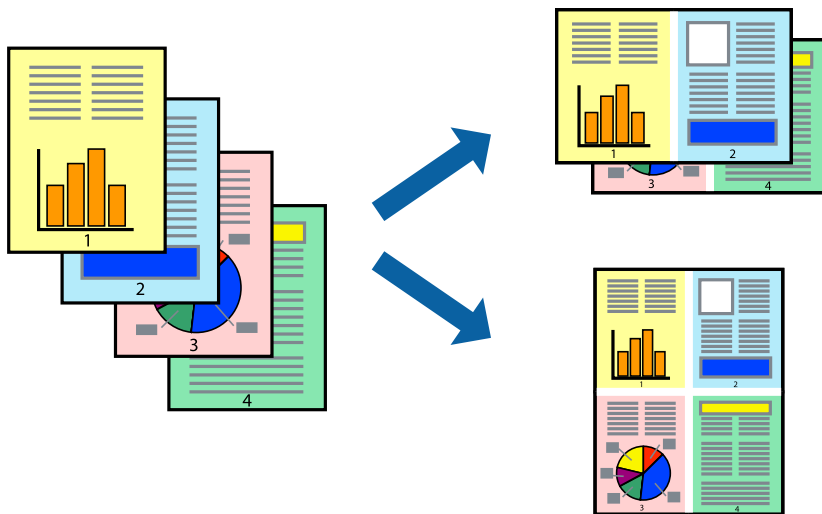

Забележка:

Тази функция не е налична с печат без поле.

Получете достъп до драйвера на принтера, след което конфигурирайте следните настройки.

Раздел **Главно** > **Мн. стр.** > **2 нагоре** и др.

Отпечатване в съответствие с размера на хартията

Можете да печатате в съответствие с размера на заредената в принтера хартия.



Забележка:

Тази функция не е налична с печат без поле.

Получете достъп до драйвера на принтера, след което конфигурирайте следните настройки.

В раздела **Повече опции** > **Изходна хартия**, изберете размера на заредената хартия.

Печат на намален или уголемен документ при всякакво увеличение

Можете да намалите или уголемите размера на документ с определен процент.



Забележка:

Тази функция не е налична с печат без поле.

1. В раздела **Повече опции** на драйвера на принтера изберете размера на документа от настройката **Размер на документ**.
2. Изберете размера на хартията, върху която искате да отпечатвате, от настройката **Исходна хартия**.
3. Изберете **Намалява/Увеличава документ**, **Увеличение до**, след което въведете процент.

Отпечатване на едно изображение на множество листове за увеличение (Създаване на плакат)

Тази функция Ви дава възможност да отпечатате едно изображение върху множество листове хартия. Можете да създадете голям плакат, като ги залепите.

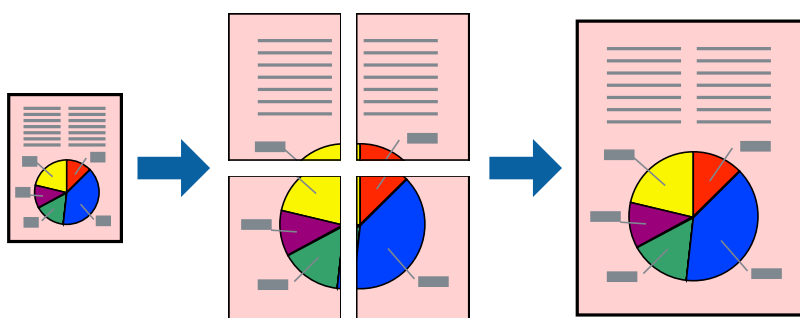

Забележка:

Тази функция не е налична с двустранен печат.

Получете достъп до драйвера на принтера, след което конфигурирайте следните настройки.

Раздел **Главно** > **Мн. стр.** > **2x2 Постер** и др.

Създаване на плакати с помощта на застъпващи се маркировки за подравняване

Пример за създаване на плакат при избрано 2x2 Постер и избрано Знаци за подравняване при застъпване в Отпечатател пасери.

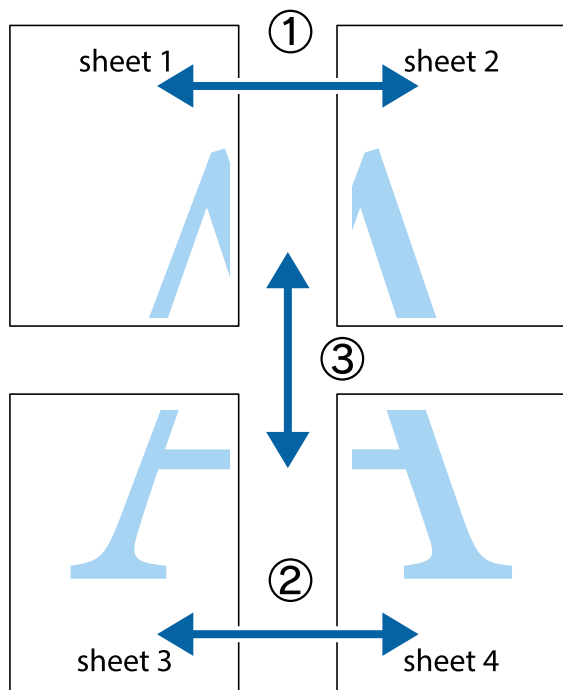

1. Подгответе Sheet 1 и Sheet 2. Отрежете полетата на Sheet 1 по вертикалната синя линия през центъра на горното и долното кръстче.

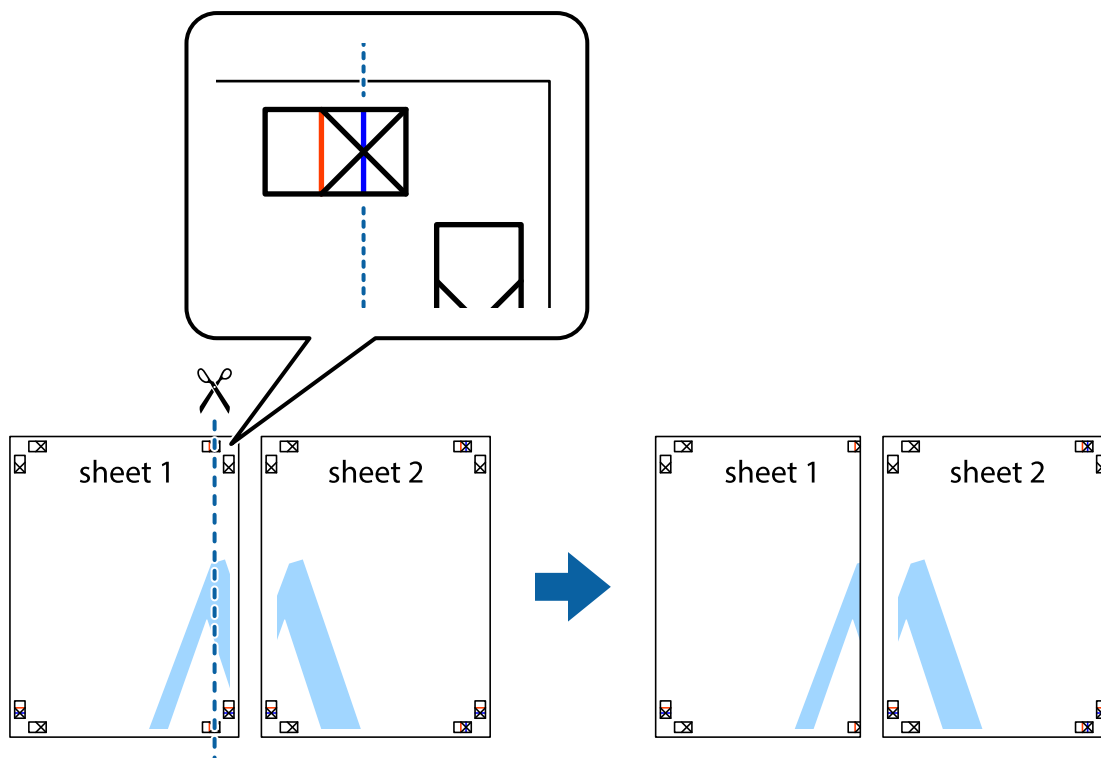

2. Поставете ръба на Sheet 1 на върха на Sheet 2 и подравнете кръстчетата им, след което временно залепете двата листа от задните им страни.

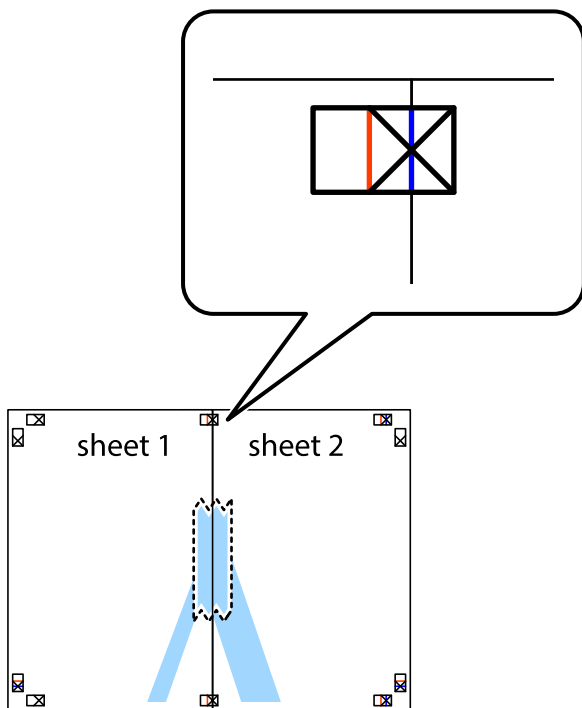

3. Срежете залепените листи на две по вертикалната червена линия през маркерите за подравняване (този път по линията от лявата страна на кръстчетата).

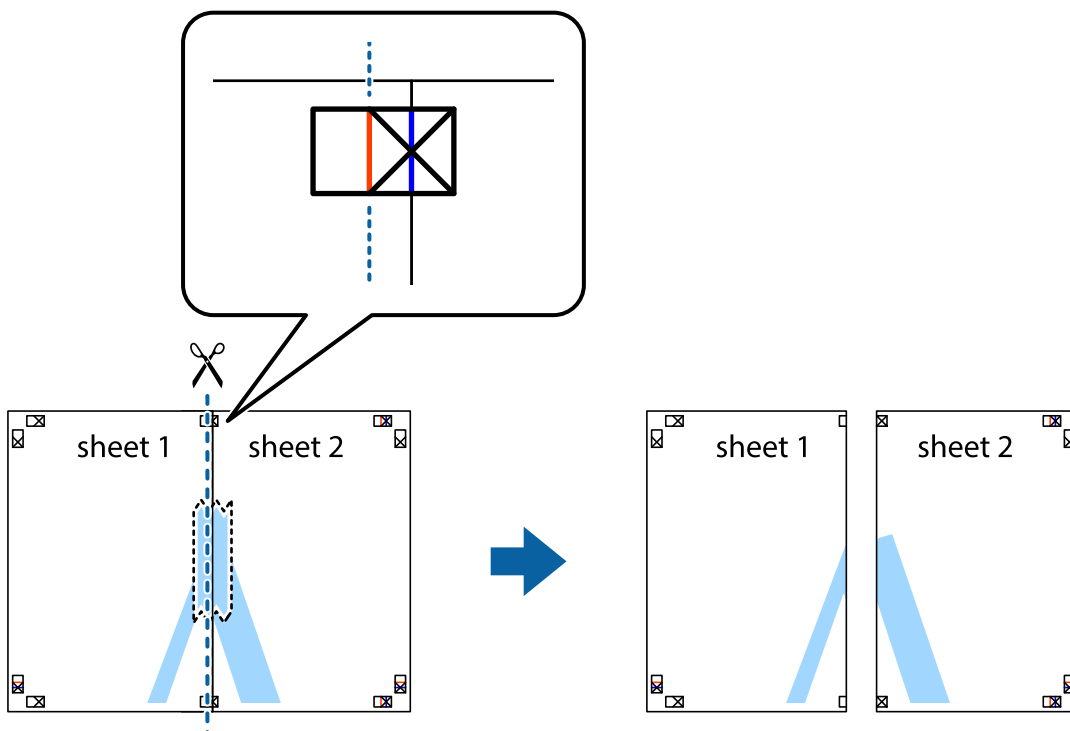

- Залепете листите от задните им страни.

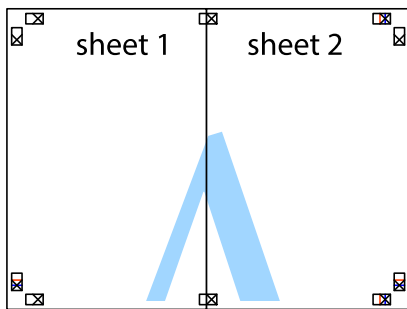

- Повторете стъпките от 1 до 4, за да залепите Sheet 3 и Sheet 4.
- Отрежете полетата на Sheet 1 и Sheet 2 по хоризонталната синя линия през центъра на лявото и дясното кръстче.

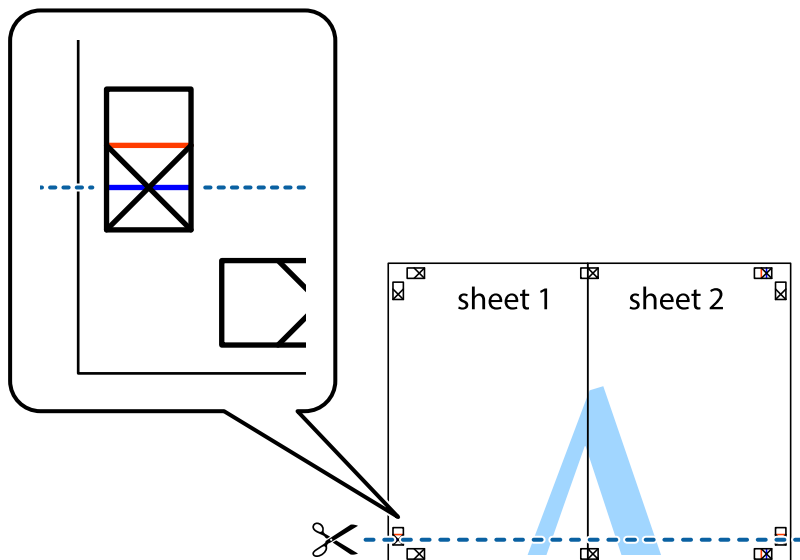

7. Поставете ръба на Sheet 1 и Sheet 2 на върха на Sheet 3 и Sheet 4 и подравнете кръстчетата им, след което временно ги залепете от задните им страни.

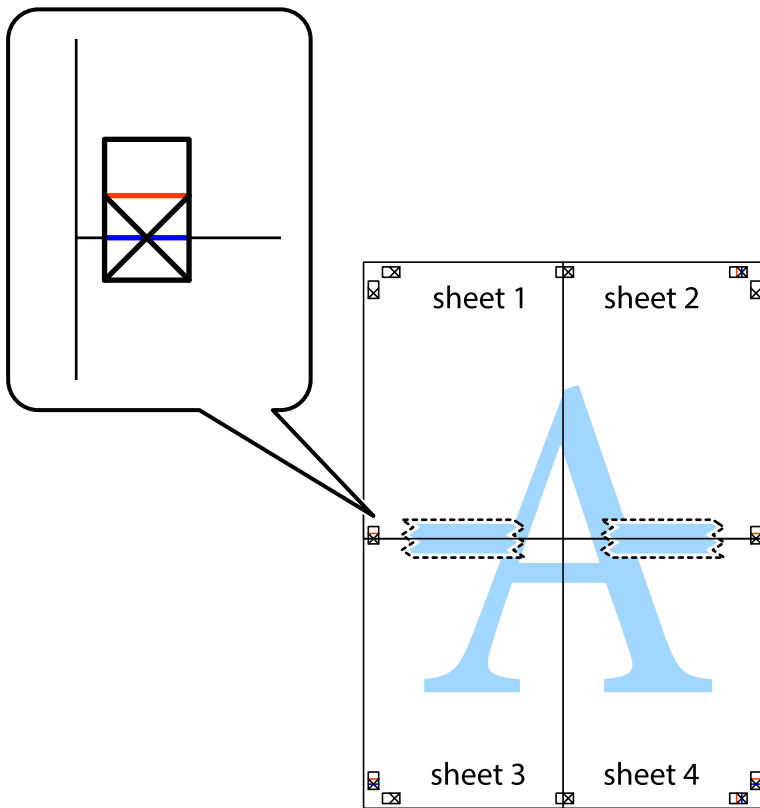

8. Срежете залепените листи на две по хоризонталната червена линия през маркерите за подравняване (този път по линията над кръстчетата).

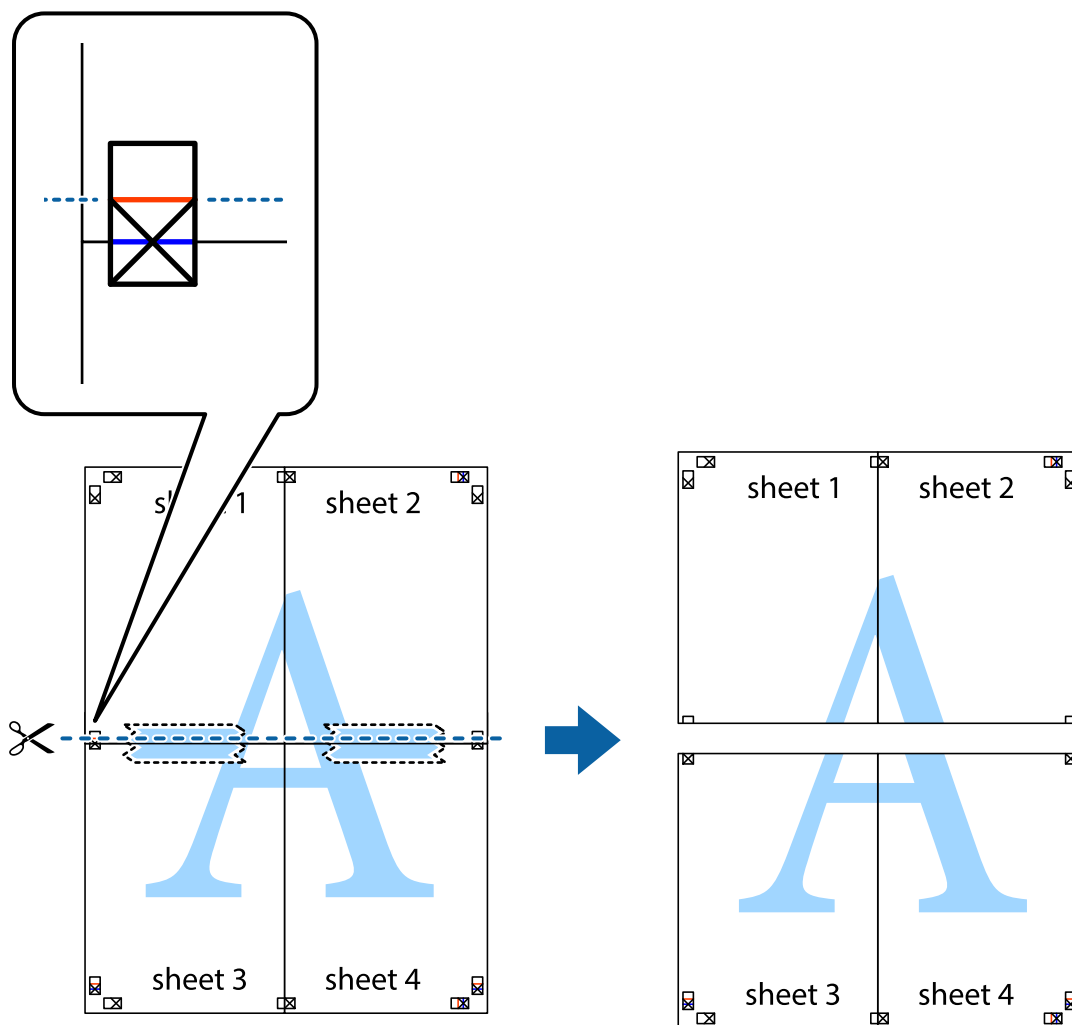

9. Залепете листите от задните им страни.

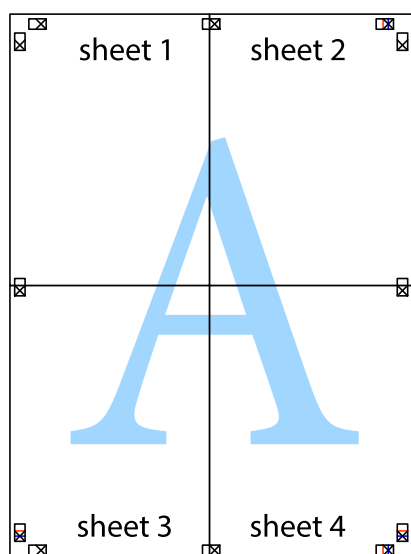

10. Отрежете остатъците от външната страна на полето.

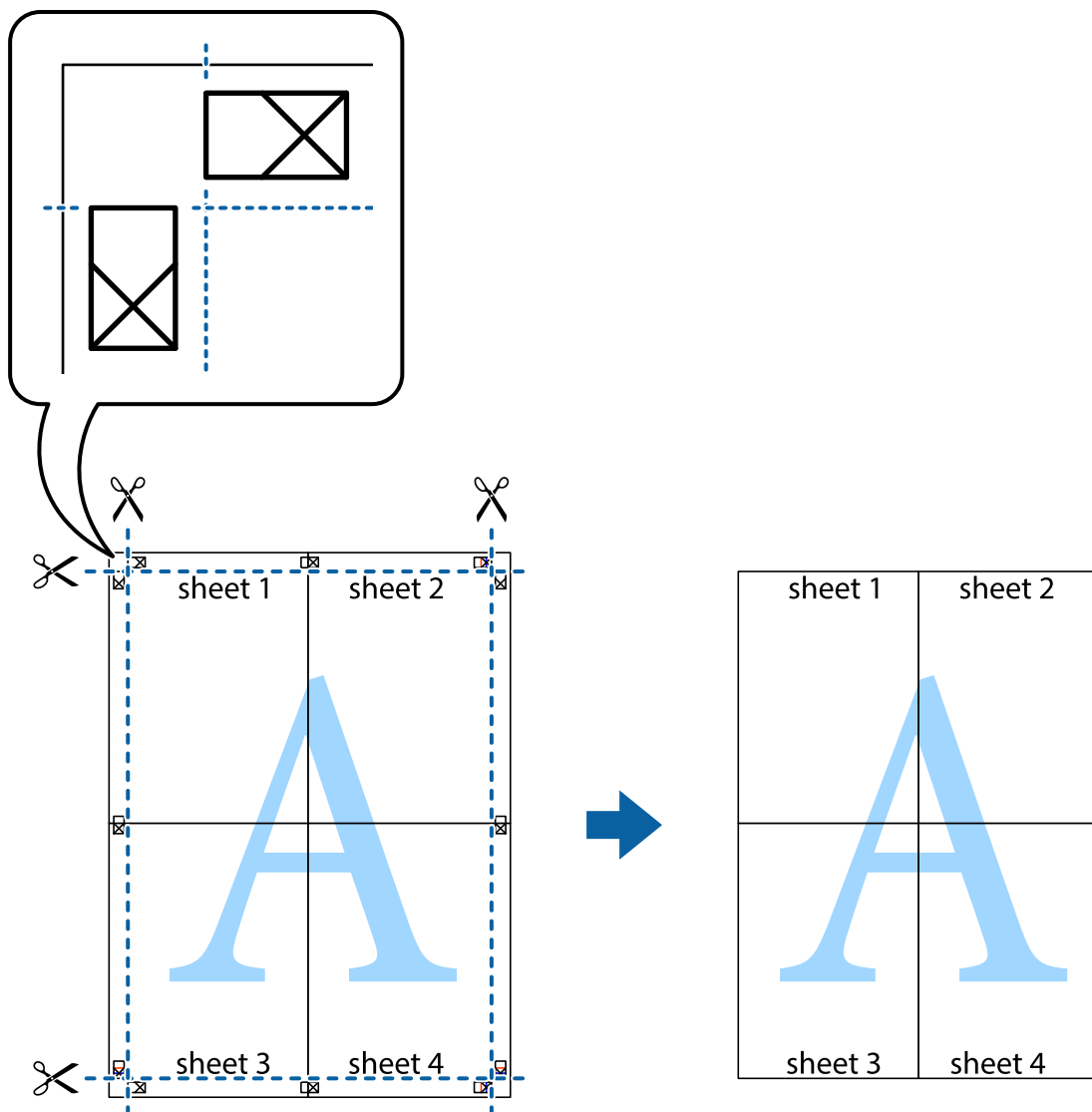

Отпечатване с горен и долен колонтитул

Можете да отпечатвате информация, като потребителско име и дата на печат, в горния или долния колонтитул.

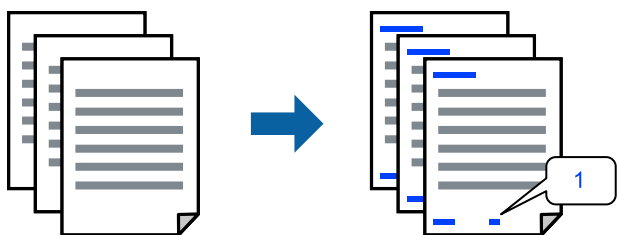

Получете достъп до драйвера на принтера, след което конфигурирайте следните настройки.

Раздел **Повече опции** > **Функции на воден знак** > **Горен/долен колонтитул**

Отпечатване на модел за защита от копиране

Можете да отпечатате модел за защита от копиране на Вашите разпечатки. При печат самите букви не се отпечатват и цялата разпечатка е леко замрежена. Скритите букви се появяват при фотокопиране за лесно различаване на оригинала от копията.



Образец за защита срещу копиране е достъпно при следните условия:

- Тип хартия: Обикновени хартии, Letterhead
- Качество: Стандартен
- Автоматично 2-странно отпечатване: Изключен
- Без полета: не е избрано
- Цветова корекция: Автоматичен

Получете достъп до драйвера на принтера, след което конфигурирайте следните настройки.

Раздел **Повече опции** > **Функции на воден знак** > **Образец за защита срещу копиране**

Отпечатване на воден знак

Можете да отпечатате воден знак като „Поверително“ на разпечатките си. Също така можете да добавите Ваш собствен воден знак.

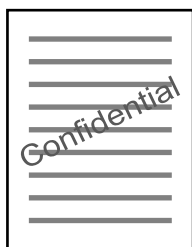

Забележка:

Тази функция не е налична с печат без поле.

Получете достъп до драйвера на принтера, след което конфигурирайте следните настройки.

Раздел **Повече опции** > **Функции на воден знак** > **Воден знак**

Отпечатване на множество файлове заедно

Систематизатор на задачи Lite Ви позволява да комбинирате няколко файла, създадени от различни приложения, и да ги отпечатате като единично задание за печат. Можете да определите настройките за печат за комбинирани файлове като оформление на множество страници и двустранен печат.

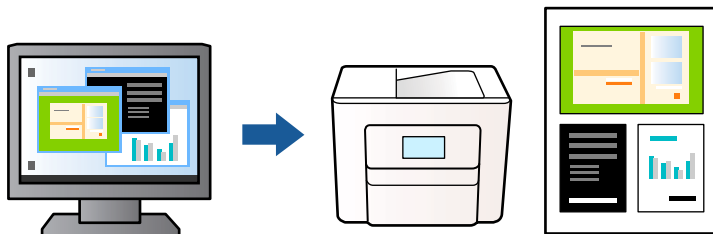

1. В раздела **Главно** на драйвера на принтера изберете **Систематизатор на задачи Lite**, след което щракнете върху **ОК**.
2. Щракнете върху **Печат**.
Когато започнете да отпечатвате, се извежда прозорецът Систематизатор на задачи Lite.
3. След като прозорецът Систематизатор на задачи Lite се отвори, отворете файла, който желаете да комбинирате с текущия файл, след което повторете стъпките по-горе.
4. Когато изберете задание за печат, добавено към Печатен проект в прозореца Систематизатор на задачи Lite, можете да редактирате оформлението на страницата.
5. Щракнете върху **Печат** от менюто **Файл**, за да започнете да отпечатвате.

Забележка:

*Ако затворите прозореца Систематизатор на задачи Lite, преди да добавите всички данни за печат към Печатен проект, заданието за печат, върху което работите в момента, се отменя. Щракнете върху **Запази** от менюто **Файл**, за да запазите текущото задание. Разширението на запазените файлове е „.sl“.*

*За да отворите Проект за печат, щракнете върху **Систематизатор на задачи Lite** на раздела **Поддръжка** на драйвера на принтера, за да отворите прозореца Систематизатор на задачи Lite. След това изберете **Отвори** от меню **Файл**, за да изберете файла.*

Отпечатване с помощта на функцията за универсален цветен печат

Можете да подобрите видимостта на текстовете и изображенията в разпечатките.

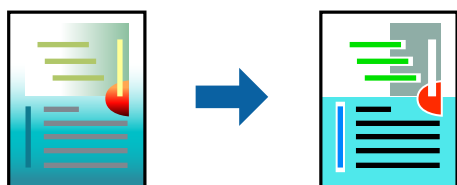

Цветен универсален печат е налична единствено при избор на следните настройки.

- Тип хартия: Обикновени хартии, Letterhead
- Качество: Стандартен или по-високо качество
- Цвят: Цвят

- Приложения: Microsoft® Office 2007 или по-късни версии
- Размер на текста: 96 pts или по-малко

Получете достъп до драйвера на принтера, след което конфигурирайте следните настройки.

Раздел **Повече опции** > **Цветова корекция** > **Опции за изображение** > **Цветен универсален печат**

Регулиране на цвета на печат

Можете да регулирате цветовете, използвани в заявката за печат. Тези корекции не се прилагат на оригиналните данни.

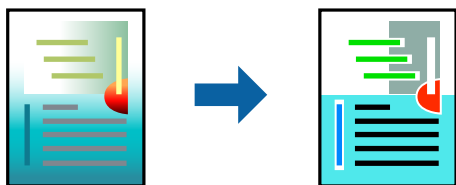

PhotoEnhance постига по-резки изображения и по-ярки цветове чрез автоматично коригиране на контраста, наситеността и яркостта на оригиналните данни на изображението.

Забележка:

PhotoEnhance регулира цветовете чрез анализиране на местоположението на обекта. Ето защо, ако сте променили местоположението на обекта чрез намаляване, уголемяване, изрязване или завъртане на изображението, цветът може неочаквано да се промени. Изборът на настройка без поле също променя местоположението на обекта, което довежда до промяна в цвета. Ако изображението не е фокусирано, тоналността може да е неестествена. Ако цветът се промени или стане неестествен, отпечатвайте в режим, различен от **PhotoEnhance**.

1. В раздела **Повече опции** на драйвера на принтера изберете метода за коригиране на цвета от настройката **Цветова корекция**.
 - Автоматичен: тази настройка автоматично регулира тона така, че да отговаря на настройките за тип хартия и качество на печат.
 - Потребителски: щракнете върху **Разширени**, можете да конфигурирате собствени настройки.
2. Задайте другите елементи в разделите **Главно** и **Повече опции** в зависимост от необходимостта, след което щракнете върху **ОК**.
3. Щракнете върху **Печат**.

Отпечатване за подчертаване на тънки линии

Можете да удебелите тънките линии, които са прекалено тънки за отпечатване.

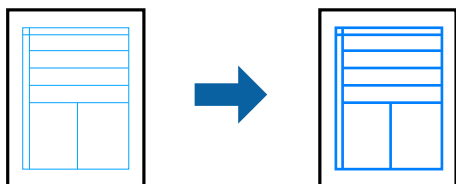

Получете достъп до драйвера на принтера, след което конфигурирайте следните настройки.

Раздел **Повече опции** > **Цветова корекция** > **Опции за изображение** > **Подчертаване на тънките линии**

Отпечатване на ясни баркодове

Ако отпечатаните баркодове не могат да бъдат правилно прочетени, Вие можете да отпечатвате ясно с помощта на намалено попиване на мастилото. Активирайте тази функция само ако баркодът, който сте отпечатали, не може да се сканира. Изчистването на размазването невинаги е възможно в зависимост от обстоятелствата.

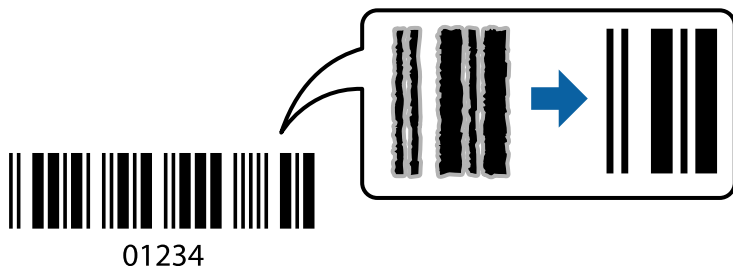

Можете да използвате тази функция за следните типове хартия и качество на печат.

Обикновени хартии, Плик: Стандартен

Получете достъп до драйвера на принтера, след което конфигурирайте следните настройки.

Раздел **Поддръжка** > **Разширени настройки** > **Режим Баркод**

Отпечатване на документи от мобилни устройства

Можете да отпечатвате документи от мобилно устройство.

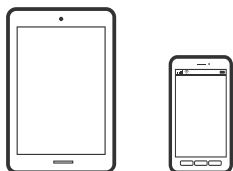

Печат с помощта на Epson Smart Panel

Epson Smart Panel е приложение, което Ви позволява лесно да извършвате операции на принтера, включително печат, копиране или сканиране от мобилно устройство. Може да свържете принтера и мобилното устройство през безжична мрежа, да проверите нивата на мастило и състоянието на принтера и да проверите за решения, ако възникне грешка. Може също да копирате лесно, като регистрирате предпочитано копиране.



Инсталирайте Epson Smart Panel от следния URL адрес или чрез QR код.

<https://support.epson.net/smpdl/>



Стартирайте Epson Smart Panel, след което изберете менюто за печат от началния екран.

Отпечатване на документи с помощта на AirPrint

AirPrint позволява мигновен безжичен печат от iPhone, iPad, iPod touch, и Mac без необходимостта да инсталирате драйвери или да изтеглите софтуер.

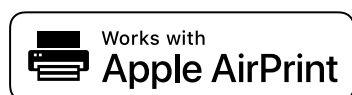

Забележка:

Ако дезактивирате съобщенията за конфигурация на хартията от контролния панел на принтера, няма да можете да използвате AirPrint. Вижте връзката по-долу, за да активирате съобщенията, ако е необходимо.

1. Настройте принтера за безжичен печат. Вижте връзката по-долу.

<https://epson.sn>

2. Свържете Вашето устройство с Apple към същата безжична мрежа, която се използва от Вашия принтер.
3. Печатайте от Вашето устройство към Вашия принтер.

Забележка:

За повече информация вижте страницата AirPrint в уебсайта на Apple.

Още по темата

➔ [“Не може да се отпечата, въпреки че е установена връзка \(iOS\)” на страница 126](#)

Отпечатване чрез Epson Print Enabler

Можете безжично да отпечатвате Вашите документи, имейли, снимки и уеб страници направо от Вашия телефон или таблет с Android (Android v7.0 или по-нова версия). Само с няколко докосвания Вашето устройство с Android ще открие принтер на Epson, който е свързан към същата безжична мрежа.

Търсене и инсталиране на Epson Print Enabler от Google Play.

Отидете на **Настройки** на Вашето устройство с Android, изберете **Печат** и активирайте Epson Print Enabler. От приложение на Android, като Chrome, докоснете иконата на менюто и отпечатайте това, което е на екрана.

Забележка:

Ако не виждате принтера, докоснете **Всички принтери** и изберете Вашия принтер.

Печат с помощта на Mopria Print Service

Mopria Print Service дава възможност за мигновен безжичен печат от смартфони или таблети с Android. Инсталирайте Mopria Print Service от Google Play.



За повече информация отидете на уебсайта на Mopria на <https://mopria.org>.

Печат върху пликове

Отпечатване върху пликове от компютър (Windows)

1. Заредете пликове в принтера.
“Зареждане на пликове” на страница 32
2. Отворете файла, който желаете да отпечатате.
3. Отворете прозореца на драйвера на принтера.
4. Изберете размера на плика от **Размер на документ** в раздел **Главно**, след което изберете **Плик** от **Тип хартия**.
5. Задайте другите елементи в разделите **Главно** и **Повече опции** в зависимост от необходимостта, след което щракнете върху **ОК**.
6. Щракнете върху **Печат**.

Отпечатване върху пликове от компютър (Mac OS)

1. Заредете пликове в принтера.
“Зареждане на пликове” на страница 32
2. Отворете файла, който желаете да отпечатате.
3. Изберете **Печат** от меню **Файл** или друга команда за достъп до диалоговия прозорец за печат.
4. Изберете размера като настройка **P-p на хартията**.
5. Изберете **Настройки за печат** от изскачащото меню.
6. Изберете **Плик** като настройка за **Тип носител**.
7. Задайте другите елементи според необходимостта.

8. Щракнете върху **Печат**.

Отпечатване на уебстраници

Отпечатване на уебстраници от компютър

Epson Photo+ Ви позволява да извеждате уебстраници, да изрязвате специфични области, след което да ги редактирате и отпечатвате. Вижте помощните указания на приложението за подробности.

Отпечатване на уебстраници от мобилни устройства

Инсталирайте Epson Smart Panel от следния URL адрес или чрез QR код.

<https://support.epson.net/smpdl/>



Отворете уебстраницата, която искате да отпечатате, в приложението на Вашия уеббраузър. Натиснете **Споделяне** от менюто на приложението на уеб браузъра, изберете **Smart Panel** и започнете отпечатване.

Отпечатване с помощта на облачна услуга

С помощта на наличната в интернет услуга Epson Connect можете да отпечатвате от Вашия смартфон, таблет или лаптоп по всяко време и практически от всяка една точка. За да използвате тази услуга, трябва да регистрирате потребителя и принтера в Epson Connect.

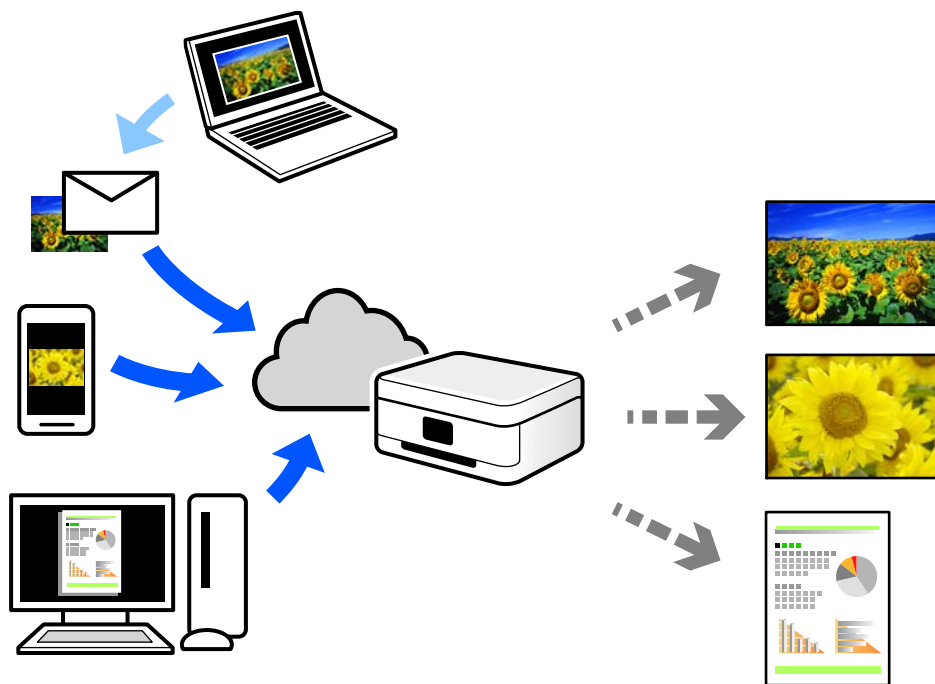

Следните функции са налични в интернет.

Email Print

Когато изпращате имейл с прикачени файлове, като документи или изображения, до имейл адрес, назначен към принтера, можете да отпечатвате този имейл и прикачените файлове от отдалечени местоположения, като Вашия домашен или офис принтер.

Epson Smart Panel

Това приложение е за iOS и Android и Ви позволява да отпечатвате или сканирате от смартфон или таблет. Можете да отпечатвате документи, изображения и уебсайтове, като ги изпращате директно до принтер на същата безжична LAN мрежа.

Remote Print Driver

Това е споделен драйвер, поддържан от драйвер за отдалечен печат. Когато отпечатвате с помощта на принтер в отдалечено място, можете да отпечатвате, като сменяте принтера на обичайния прозорец за приложения.

Вижте уебпортала Epson Connect за подробности относно начина на настройка или печат.

<https://www.epsonconnect.com/>

<http://www.epsonconnect.eu> (само за Европа)

Копиране

Налични методи за копиране.	59
Още Опции в менюто за копиране.	63

Налични методи за копиране

Поставете оригиналите върху стъклото на скенера, след което изберете менюто **Копиране** на началния екран.

Копиране на оригинали

Този раздел обяснява стъпките за копиране на оригинали в цвят или чернобели.

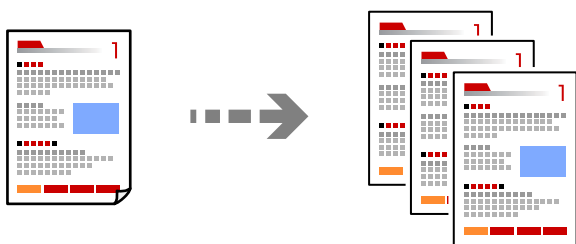

1. Заредете хартия в принтера.

“Зареждане на хартия в задното подаване на хартия” на страница 30

2. Поставете оригиналите.

“Поставяне на оригинали върху стъклото на скенера” на страница 35

3. Изберете **Копиране** от началния екран.

За да изберете елемент, използвайте бутоните ◀▶, след което натиснете бутона ОК.

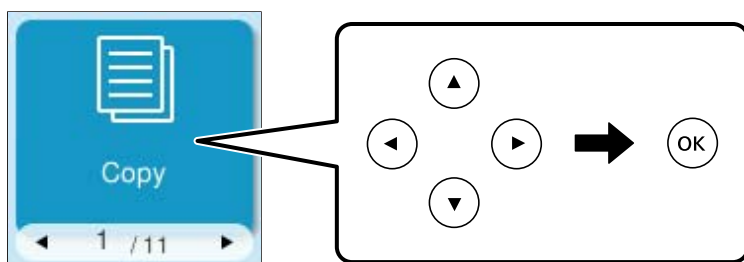

4. Изберете **Цвят** или **Ч&Б**.

5. Задайте броя на копията според необходимото.

6. Натиснете бутона ◊.

Забележка:

Цветът, размерът и границата на копираното изображение леко се различават от оригинала.

Копиране на 2 страни

Копиране на множество оригинали от двете страни на хартията.



Копиране > Още > Настройки > Настройки > Двустранно

Копиране чрез уголемяване или намаляване

Можете да копирате оригинали в посочено увеличение.

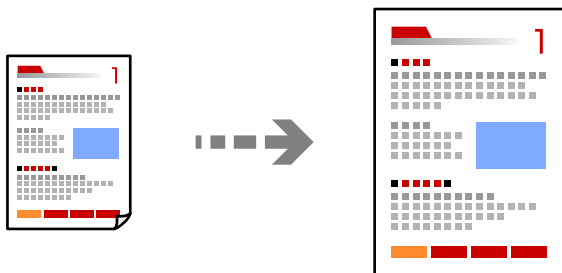

Копиране > Още > Настройки > Настройки > Намаляв./Увеличав.

Още по темата

➔ [“Още Опции в менюто за копиране” на страница 63](#)

Копиране на множество оригинали върху един лист

Можете да копирате множество оригинали върху един лист хартия.

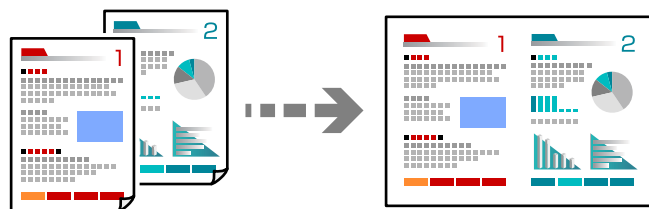

Копиране > 2 на 1Цвят

При поставяне на оригинали, поставете ги с лицевата страна надолу, както е показано по-долу.

❑ Копиране на оригинали хоризонтално

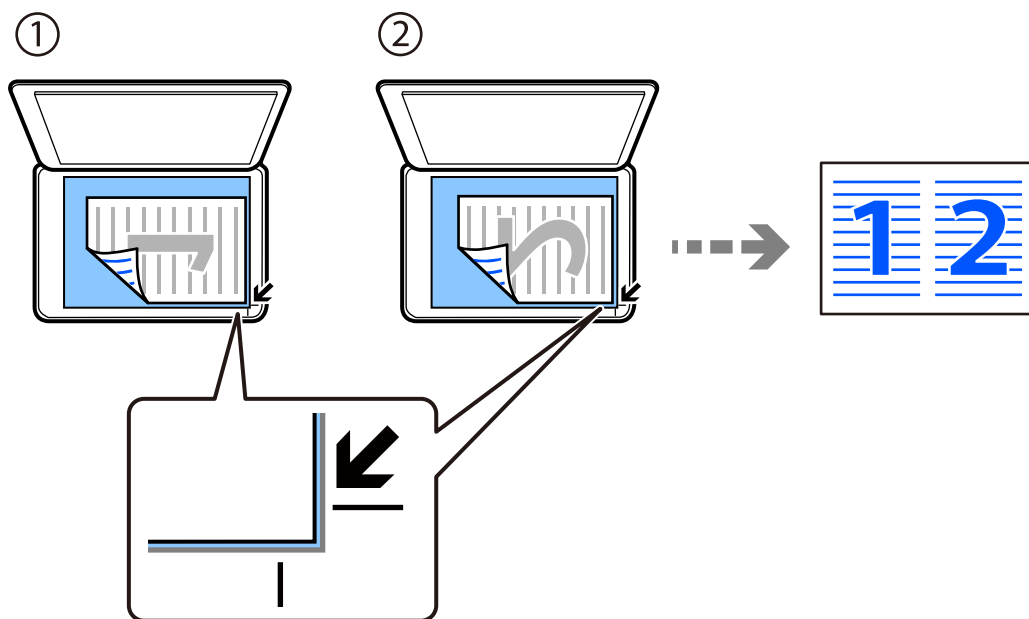

❑ Копиране на оригинали вертикално

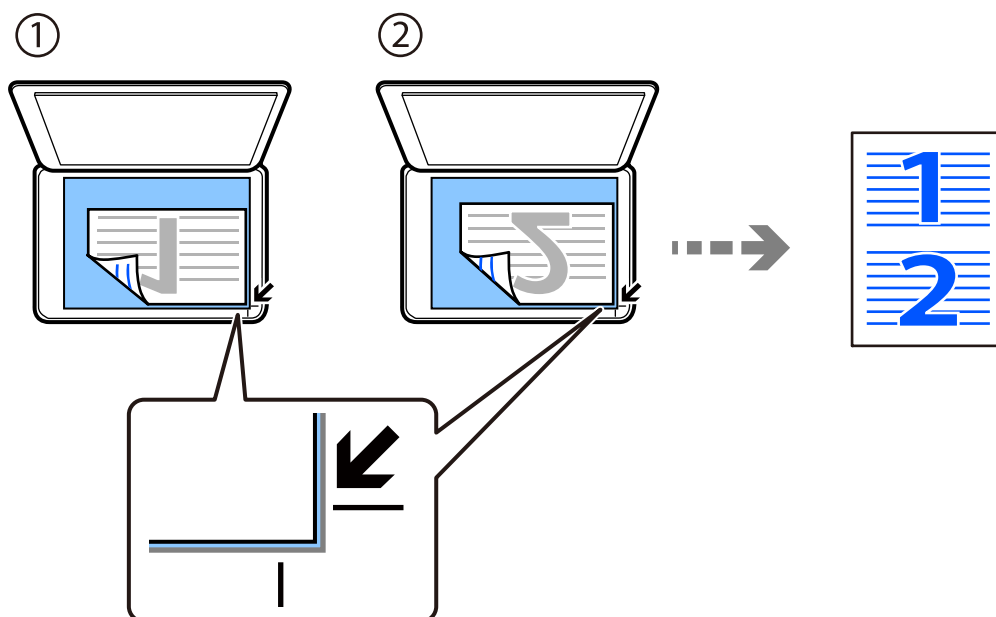

Забележка:

Освен това можете да изберете **Още** за промяна на настройките. Вижте свързаната информация по-долу за обяснения относно елементите за настройка.

Още по темата

➔ [“Още Опции в менюто за копиране” на страница 63](#)

Копиране на лична карта

Сканира двете страни на лична карта и ги копира върху едната страна на лист хартия с размер А4.

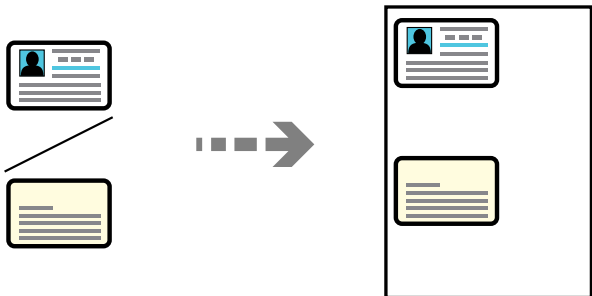

Копиране > Още > Настройки > Настройки > ИД карта копиране

Поставете оригинала с лицевата страна надолу и го плъзнете до ъгловата маркировка. Поставете лична карта на разстояние 5 mm от ъгловата маркировка на стъклото на скенера.

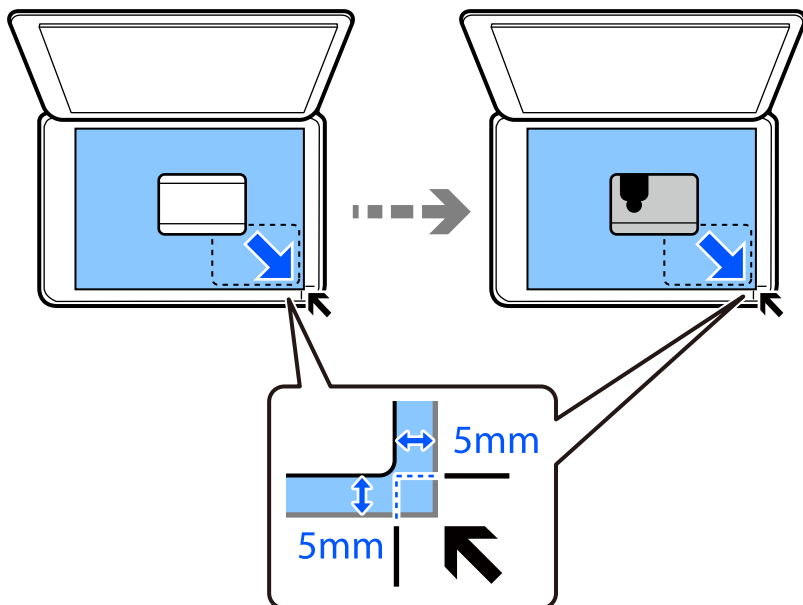

Още по темата

➔ [“Още Опции в менюто за копиране” на страница 63](#)

Копиране без полета

Копира без полета около краищата. Изображението леко се разширява, за да се премахнат полетата в краищата на листа.

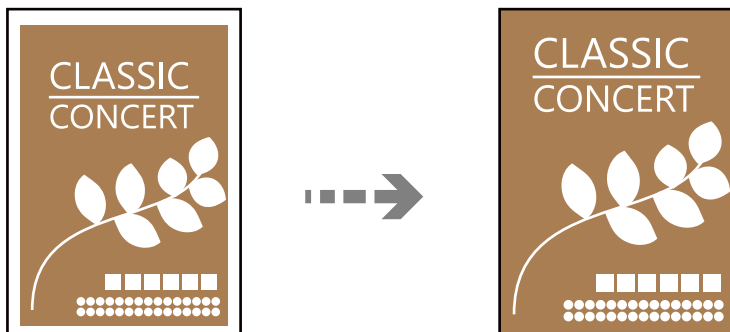

Копиране > Още > Настройки > Настройки > Копие без полета

Още Опции в менюто за копиране

Можете да зададете тези настройки от **Копиране > Още** на началния екран.

Броят на копията:

Въведете броя на копията.

ИД карта копиране:

Сканира двете страни на лична карта и ги копира върху едната страна на лист хартия.

Настройки:

Показва се екранът с настройки за печат. Ако искате да промените настройките, натиснете бутона ▼.

Плътност:

Увеличете нивото на плътност, когато резултатите от копирането са твърде бледи.
Намалете нивото на плътност, когато мастилото се размазва.

Настр. х-я:

Изберете размера и типа на хартията, която сте заредили.

Намаляв./Увеличав.:

Конфигурира коефициента на увеличение за уголемяване или намаляване. Изберете увеличение от менюто според хартията и оригинала, който искате да отпечатате.

Автом. напасване:

Улавя зоната за сканиране и автоматично увеличава или намалява оригинала, за да се вмести в избрания размер на листа хартия.

Ориг. р-р:

Изберете размера на оригинала. Когато копирате оригинали с нестандартен размер, изберете размера, най-близък до Вашия оригинал.

Мн. стр.:

Изберете оформлението за копиране.

1 стр.

Копира един едностранен оригинал на един лист.

2 на 1

Копира два едностранни оригинала върху един лист в оформление 2-ур. Изберете подредбата на оформлението и ориентацията на Вашия оригинал.

Качество:

Изберете качеството на копиране. Избирането на **Високо** осигурява печат с по-високо качество, но скоростта на отпечатване може да бъде по-бавна.

Сканиране

Основна информация относно сканиране.	66
Сканиране на оригинали към компютър.	70
Сканиране чрез WSD.	72
Сканиране на оригинали към мобилно устройство.	75
Разширено сканиране.	75

Основна информация относно сканиране

Какво е „Сканиране“?

„Сканиране“ е процесът на конвертиране на оптична информация от хартиени данни (като документи, изрезки от списания, снимки, ръчно нарисувани илюстрации и т.н.) в цифрови данни на изображения.

Можете да запазите сканираните данни като цифрово изображение, например JPEG или PDF.

След това можете да отпечатате изображението, да го изпратите по имейл и т.н.

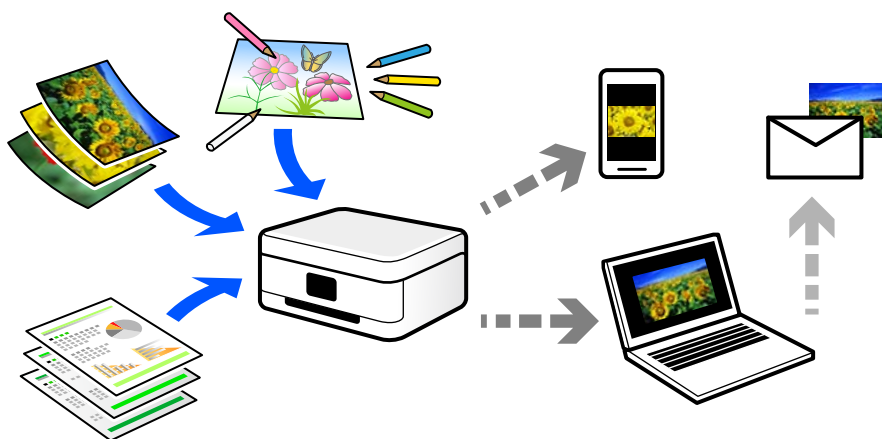

Употреби на сканиране

Можете да използвате сканирането по различни начини, за да направите живота си по-удобен.

- При сканиране на хартиен документ и превръщането му в цифрови данни можете да го четете на компютър или мобилно устройство.
- Чрез сканиране на билети или листовки в цифрови данни можете да изхвърлите оригиналите и да намалите безпорядъка.
- Чрез сканиране на важни документи можете да ги архивирате в облачни услуги или в друг носител за съхранение, в случай че ги загубите.
- Можете да изпратите сканираните снимки или документи на приятели по имейл.
- Чрез сканиране на нарисувани на ръка илюстрации и т.н. можете да ги споделяте в социални мрежи в много по-високо качество, вместо да направите снимка с Вашето мобилно устройство.
- Чрез сканиране на любимите си страници от вестници или списания можете да ги запазите и да изхвърлите оригиналите.

Налични методи за сканиране

Можете да използвате всеки от следните методи, за да сканирате чрез този принтер.

Сканиране към компютър

Има два метода за сканиране на оригинали в компютър; сканиране чрез контролния панел на принтера и сканиране от компютъра.

Можете да сканирате лесно от контролния панел.

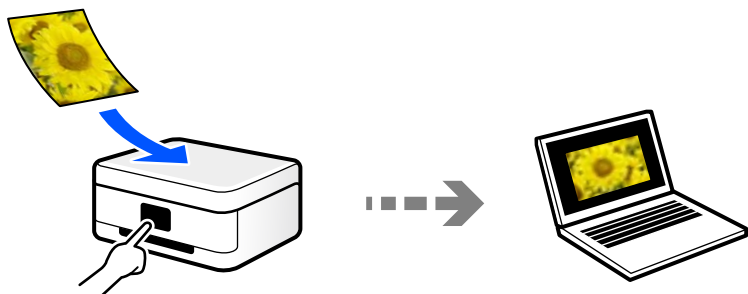

Използвайте приложението за сканиране Epson ScanSmart, за да сканирате от компютъра. Можете да редактирате изображения след сканиране.

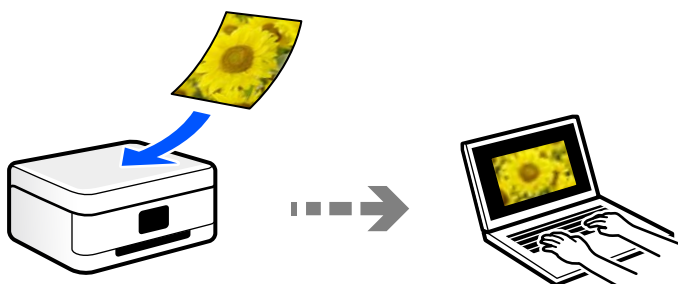

Сканиране чрез WSD

Можете да запазите сканираното изображение в компютър, свързан към принтера, с помощта на функцията WSD.

Ако използвате Windows 7, трябва да извършите настройките на WSD на Вашия компютър преди сканиране.

Конфигуриране на WSD порт

В този раздел е обяснена конфигурацията на WSD порт за Windows 7.

Забележка:

За Windows 8 или по-късна версия, WSD портът се конфигурира автоматично.

За конфигуриране на WSD порт е необходимо следното.

- Принтерът и компютърът да са свързани към мрежата.
- Драйверът за принтера да е инсталиран на компютъра.

1. Включете принтера.
2. Щракнете върху меню „Старт“, след което щракнете върху **Мрежа** на компютъра.

- Щракнете с десния бутон на мишката върху принтера, след което щракнете върху **Инсталиране**.
Щракнете върху **Продължаване**, когато се появи екранът **Управление на акаунта на потребител**.
Щракнете върху **Деинсталиране** и стартирайте отново, ако се появи екранът **Деинсталиране**.

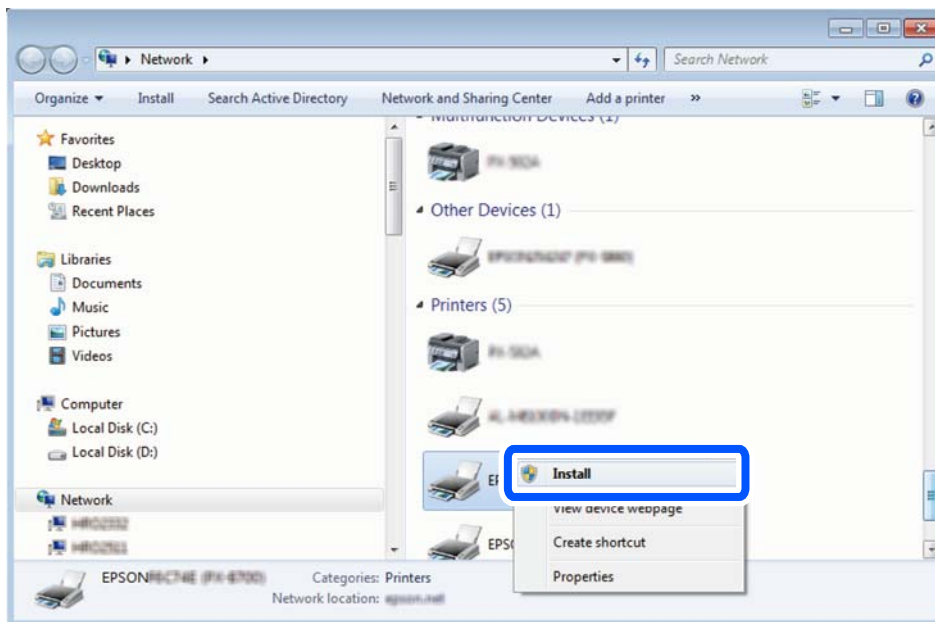

Забележка:

На мрежовия екран ще се покажат зададеното в мрежата име на принтера, както и името на модела (EPSON XXXXXX (XX-XXXX)). Можете да проверите зададеното в мрежата име на принтера от контролния панел на принтера или като отпечатате лист за състоянието на мрежата.

- Щракнете върху **Устройството е готово за употреба**.

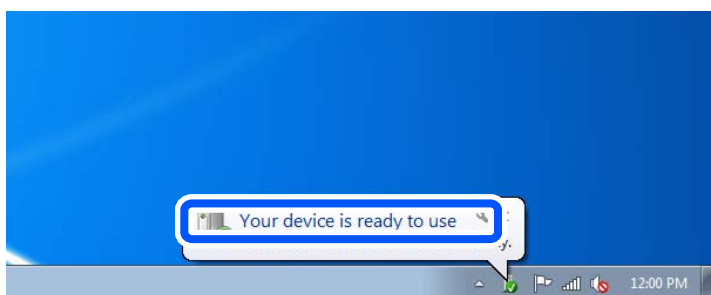

- Проверете съобщението и щракнете върху **Затвори**.

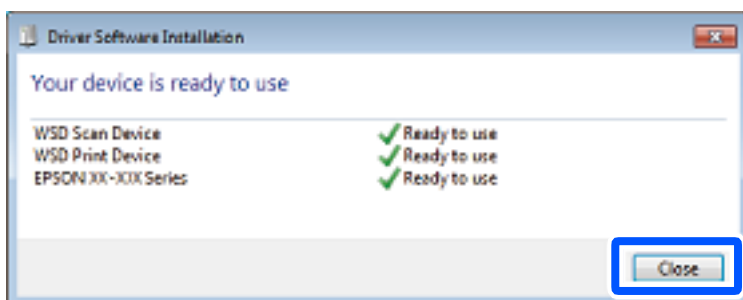

6. Отворете екран **Устройства и принтери**.

Windows 7

Щракнете върху меню „Старт“ > **Контролен панел** > **Хардуер и звук (или Хардуер)** > **Устройства и принтери**.

7. Уверете се, че в мрежата се показва икона с името на принтера.

Изберете името на принтера при използване на WSD.

Сканиране директно от смарт устройства

Можете да запазите сканираните изображения директно в устройство с памет, като използвате приложението Epson Smart Panel.

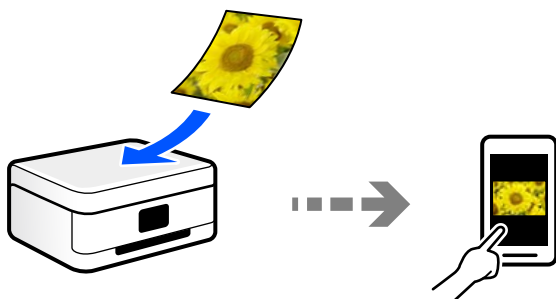

Препоръчани файлови формати, които отговарят на Вашите нужди

Като цяло форматът JPEG е подходящ за снимки, докато PDF форматът е подходящ за документи.

Вижте следните описания, за да изберете най-добрия формат за Вашата случай.

Файлов формат	Описание
JPEG (.jpg)	Файлов формат, който Ви позволява да компресирате данните, които искате да запазите. Коефициентът на компресиране е висок, качеството на изображението спада и не можете да конвертирате изображението обратно в оригиналното качество. Това е стандартният формат за изображения за цифрови фотоапарати. Този формат е подходящ за изображения, които са с много цветове.
PDF (.pdf)	Общ файлов формат, който може да се използва в различни операционни системи и предоставя същото ниво на извеждане на екрана и резултат от печат. Можете да преглеждате PDF файлове чрез специализиран софтуер за четене на PDF файлове или в уеббраузъри.

Препоръчани разделителни способности, които отговарят на Вашите нужди

Разделителната способност показва броя на пикселите (най-малката зона от едно изображение) за всеки инч (25,4 mm) и се измерва в dpi (точки на инч). Предимството от повишаването на разделителната способност е, че детайлите в изображението стават по-фини. Но това има и следните недостатъци.

- Размерът на файла става голям
(Когато удвоите разделителната способност, размерът на файла става около четири пъти по-голям.)
- Сканирането, запазването и четенето на изображението отнема много време
- Изображението става прекалено голямо, за да се побере на дисплея или да се отпечата върху хартията

Вижте таблицата и задайте подходящата разделителна способност за целта на Вашето сканирано изображение.

Цел	Разделителна способност (справка)
Показване на компютър Изпращане по имейл	До 200 dpi
Отпечатване чрез принтер	200 до 300 dpi

Сканиране на оригинали към компютър

Има два метода за сканиране на оригинали в компютър; сканиране чрез контролния панел на принтера и сканиране от компютъра.

Сканиране от контролния панел

За да използвате тази функция, се уверете, че сте инсталирали следните приложения на Вашия компютър.

Операционна система	Приложение, необходимо за употреба	Проверка на инсталираните приложения
Windows 11	<input type="checkbox"/> Epson ScanSmart <input type="checkbox"/> Epson Scan 2	Щракнете върху бутона за стартиране, след което проверете папка All apps > Epson Software > Epson ScanSmart и после папка EPSON > Epson Scan 2 .
Windows 10	<input type="checkbox"/> Epson ScanSmart <input type="checkbox"/> Epson Scan 2	Щракнете върху бутона „Старт“ и проверете папката Epson Software > Epson ScanSmart и EPSON > Epson Scan 2 .
Windows 8.1 / Windows 8	<input type="checkbox"/> Epson ScanSmart <input type="checkbox"/> Epson Scan 2	Въведете името на приложението в препратката за търсене, след което проверете показаната икона.
Windows 7	<input type="checkbox"/> Epson ScanSmart <input type="checkbox"/> Epson Scan 2	Щракнете върху бутона „Старт“, след което изберете Всички програми . След това проверете папка Epson Software > Epson ScanSmart и папка EPSON > Epson Scan 2 .

Операционна система	Приложение, необходимо за употреба	Проверка на инсталираните приложения
OS X El Capitan (10.11) или по-нова	<input type="checkbox"/> Epson ScanSmart <input type="checkbox"/> Epson Scan 2	Изберете Отиди > Приложения > Epson Software.
OS X Yosemite (10.10) / OS X Mavericks (10.9.5)	<input type="checkbox"/> Epson Event Manager <input type="checkbox"/> Epson Scan 2	Изберете Отиди > Приложения > Epson Software.

Ако приложението не е инсталирано, изтеглете го и го инсталирайте от уебсайта на Epson.

www.epson.com

Забележка:

За операционни системи Windows Server не можете да използвате тази функция.

1. Поставете оригиналите.
 “Поставяне на оригинали върху стъклото на скенера” на страница 35
2. Изберете **Сканиране към компютър** на контролния панел.

За да изберете елемент, използвайте бутоните ◀▶, след което натиснете бутона ОК.

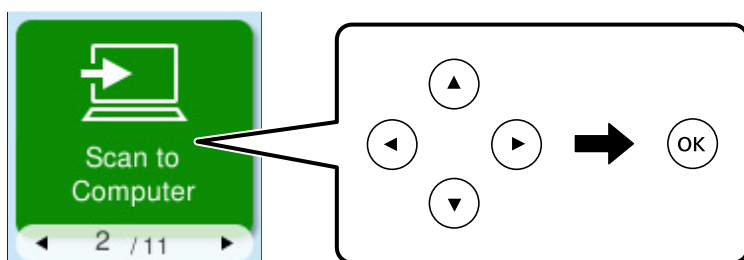

3. Изберете как да запазите сканираното изображение на компютър.
 - Преглед на компютър (Windows, или OS X El Capitan (10.11) или по-нова) визуализира сканираното изображение на компютър преди запазване на изображенията.
 - Запис в JPEG: запазва сканираното изображение в JPEG формат.
 - Запис в PDF: запазва сканираното изображение в PDF формат.
4. Ако е показан екранът **Изберете компютър**, изберете компютър, в който да се запазват сканираните изображения.
5. Натиснете бутона ◊.

Когато използвате Windows или OS X El Capitan (10.11), или по-нова версия: Epson ScanSmart автоматично стартира на Вашия компютър и сканирането започва.

Забележка:

- Вижте помощта Epson ScanSmart за подробна информация за работата на софтуера. Щракнете върху **Помощ** на екрана Epson ScanSmart, за да отворите помощта.
- Цветът, размерът и границата на сканираното изображение не са точно същите като при оригинала.

Сканиране от компютър

Можете да сканирате от компютър с помощта на Epson ScanSmart.

Това приложение Ви позволява лесно да сканирате документи и снимки, след което да запазите сканираните изображения в лесни стъпки.

Забележка:

Операционни системи Windows Server не се поддържат.

1. Поставете оригиналите.

[“Поставяне на оригинали върху стъклото на скенера” на страница 35](#)

2. Стартирайте Epson ScanSmart.

- Windows 11

Щракнете върху бутона Старт, след което изберете **Всички приложения > Epson Software > Epson ScanSmart**.

- Windows 10

Щракнете върху бутона за стартиране, след което изберете **Epson Software > Epson ScanSmart**.

- Windows 8.1/Windows 8

Въведете името на приложението в препратката за търсене, след което изберете показаната икона.

- Windows 7

Щракнете върху бутона за стартиране, след което изберете **Всички програми > Epson Software > Epson ScanSmart**.

- Mac OS

Изберете **Отиди > Приложения > Epson Software > Epson ScanSmart**.

3. При извеждане на екрана на Epson ScanSmart следвайте екранните инструкции за сканиране.

Забележка:

*Щракнете върху **Помощ** за преглед на подробна информация за работа.*

Сканиране чрез WSD

Можете да запазите сканираното изображение в компютър, свързан към принтера, с помощта на функцията WSD.

- Тази функция е налична единствено за компютри с Windows 7 или по-нови.

- Ако използвате Windows 7, трябва предварително да конфигурирате компютъра си с помощта на тази функция.

[“Конфигуриране на WSD порт” на страница 67](#)

1. Поставете оригиналите.

[“Поставяне на оригинали върху стъклото на скенера” на страница 35](#)

- Изберете **Към WSD** на контролния панел.

За да изберете елемент, използвайте бутоните ◀▶, след което натиснете бутона ОК.

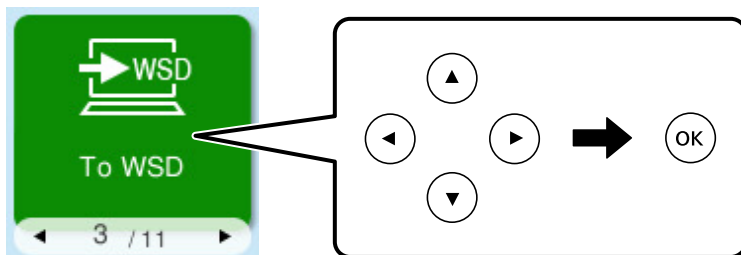

- Изберете компютър.
- Натиснете бутона ◊.

Конфигуриране на WSD порт

В този раздел е обяснена конфигурацията на WSD порт за Windows 7.

Забележка:

За Windows 8 или по-късна версия, WSD портът се конфигурира автоматично.

За конфигуриране на WSD порт е необходимо следното.

- Принтерът и компютърът да са свързани към мрежата.
- Драйверът за принтера да е инсталиран на компютъра.

- Включете принтера.
- Щракнете върху меню „Старт“, след което щракнете върху **Мрежа** на компютъра.
- Щракнете с десния бутон на мишката върху принтера, след което щракнете върху **Инсталиране**.
Щракнете върху **Продължаване**, когато се появи екранът **Управление на акаунта на потребител**.

Щракнете върху **Деинсталиране** и стартирайте отново, ако се появи екранът **Деинсталиране**.

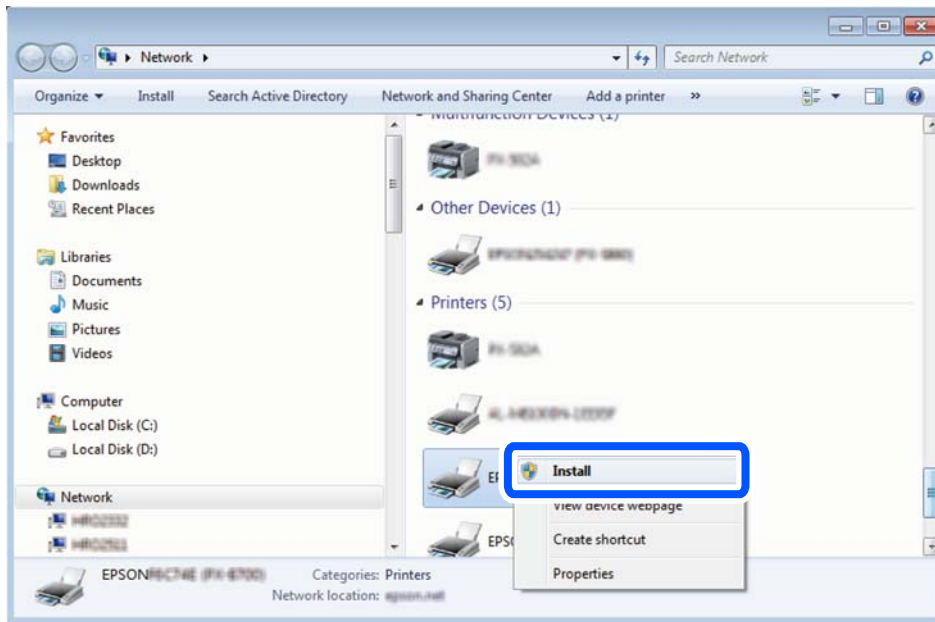

Забележка:

На мрежовия екран ще се покажат зададеното в мрежата име на принтера, както и името на модела (EPSON XXXXXX (XX-XXXX)). Можете да проверите зададеното в мрежата име на принтера от контролния панел на принтера или като отпечатате лист за състоянието на мрежата.

4. Щракнете върху **Устройството е готово за употреба**.

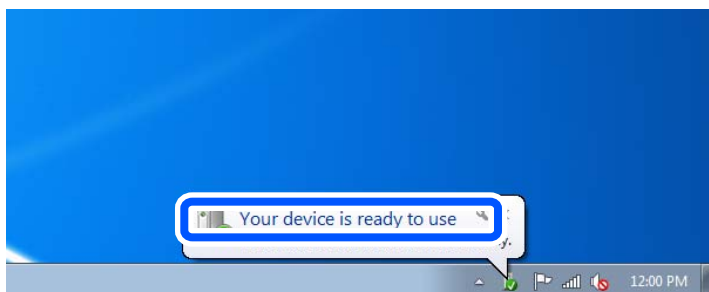

5. Проверете съобщението и щракнете върху **Затвори**.

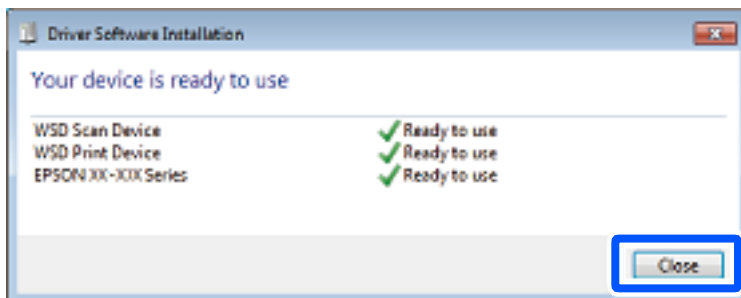

6. Отворете екран **Устройства и принтери**.

Windows 7

Щракнете върху меню „Старт“ > **Контролен панел** > **Хардуер и звук (или Хардуер)** > **Устройства и принтери**.

- Уверете се, че в мрежата се показва икона с името на принтера.
Изберете името на принтера при използване на WSD.

Сканиране на оригинали към мобилно устройство

Забележка:

Преди сканиране инсталирайте *Epson Smart Panel* на Вашето мобилно устройство.

- Поставете оригиналите.
[“Поставяне на оригинали” на страница 34](#)
- Стартирайте Epson Smart Panel на мобилното устройство.
- Изберете менюто за сканиране от началния екран.
- Следвайте инструкциите на екрана за сканиране и запазване на изображенията.

Разширено сканиране

Сканиране на няколко снимки едновременно

С помощта на Epson ScanSmart можете да сканирате едновременно няколко снимки и да запазвате всяка една отделно.

Забележка:

Операционни системи Windows Server не се поддържат.

- Поставете снимките върху стъклото на скенера. Поставете ги на разстояние от 4,5 mm (0,2 in) от хоризонталните и вертикалните ръбове на стъклото на скенера и ги поставете на най-малко 20 mm (0,8 in) отстояние една от друга.

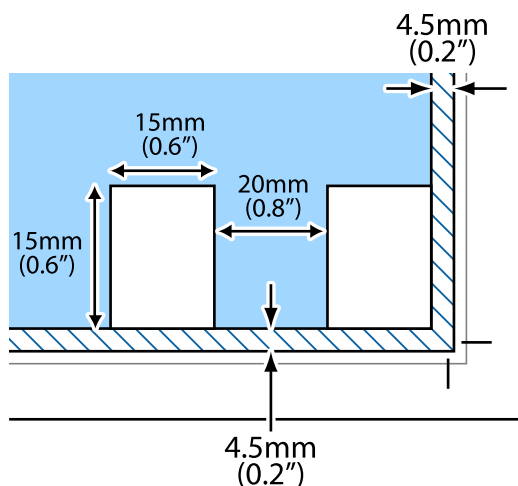

Забележка:

Снимките трябва да са по-големи от 15×15 mm (0,6×0,6 in).

2. Стартирайте Epson ScanSmart.

Windows 11

Щракнете върху бутона Старт, след което изберете **Всички приложения > Epson Software > Epson ScanSmart**.

Windows 10

Щракнете върху бутона за стартиране, след което изберете **Epson Software > Epson ScanSmart**.

Windows 8.1/Windows 8

Въведете името на приложението в препратката за търсене, след което изберете показаната икона.

Windows 7

Щракнете върху бутона за стартиране, след което изберете **Всички програми > Epson Software > Epson ScanSmart**.

Mac OS

Изберете **Отиди > Приложения > Epson Software > Epson ScanSmart**.

3. При извеждане на екрана на Epson ScanSmart следвайте екранните инструкции за сканиране.

Сканираните снимки се запазват като отделни изображения.

Поддръжка на принтера

Проверка на нивото на мастилото.	78
Подобряване на качеството на печат, копиране и сканиране.	78
Почистване на принтера.	89
Почистване на разлято мастило.	90

Проверка на нивото на мастилото

За да се потвърди действителното останало мастило, визуално проверете нивата на мастилото във всички резервоари на принтера.

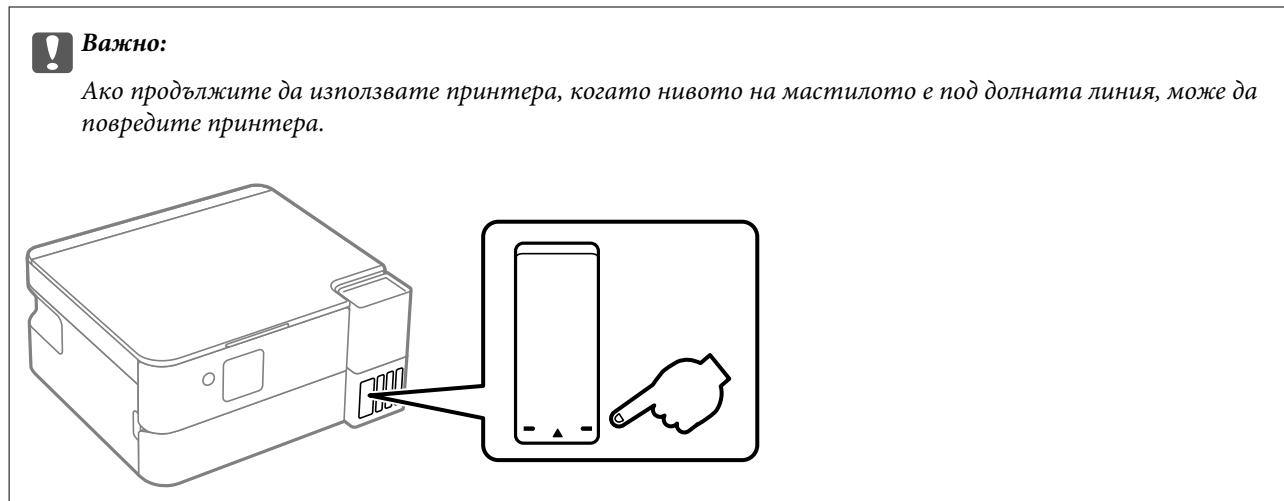

Забележка:

Можете също да проверите приблизителните нива на мастилото от монитора за състоянието на драйвера на принтера.

Windows

Щракнете върху **EPSON Status Monitor 3** в раздела **Поддръжка**.

Ако **EPSON Status Monitor 3** е деактивиран, щракнете върху **Разширени настройки** в раздела **Поддръжка**, след което изберете **Разрешава EPSON Status Monitor 3**.

Mac OS

Меню **Apple** > **Системни предпочитания** > **Принтери и скенери** (или **Печат и сканиране**, **Печат и факс**) > **Epson(XXXX)** > **Опции и консумативи** > **Помощна програма** > **Отваряне на помощната програма за принтера** > **EPSON Status Monitor**

Още по темата

- ➔ [“Време е да допълните мастилото” на страница 157](#)
- ➔ [“Време е да смените контейнера за отпадъчно мастило” на страница 163](#)

Подобряване на качеството на печат, копиране и сканиране

Регулиране на качеството на печат

Ако забележите, че се изваждат празни страници, неправилно подравнени вертикални линии, неясни изображения или хоризонтални ивици, пробвайте **Настройка на качеств. на печат**.



Важно:

Почистване на главата може да е необходимо след извършване на **Настройка на качеств. на печат**. Проверете следните елементи, когато извършвате почистване на главата.

- Почистването на главата изразходва мастило и не трябва да се извършва повече от необходимото.
- Когато мастилото е на привършване, може да не успеете да почистите печатащата глава.
- Не изключвайте принтера по време на почистване на главата. Ако почистването на главата е непълно, може да не успеете да отпечатате.

1. Изберете **Обслужване** на контролния панел на принтера.
2. Изберете **Настройка на качеств. на печат**.
3. Следвайте инструкциите на екрана, за да отпечатате модел за подравняване и го сканирайте.



Внимание:

Затворете капака за документи, ако е отворен.

Корекциите се изпълняват автоматично.

Забележка:

- Дори и да бъде изваден празен лист, следвайте инструкциите на екрана за сканиране. Ако сканирате празен лист хартия, сканирането ще бъде неуспешно. Ако това се случи, изберете **Отказ** и следвайте инструкциите на екрана.
- Проверете следното преди сканиране.
 - Когато поставяте шарката за регулиране върху стъклото на скенера
Проверете хартията, поставена на стъклото на скенера, след което изберете **Старт на скан..**
Ако хартията е сгъната или не е подравнена с маркировката в ъгъла, не може да се сканира.
 - Когато поставите празен лист хартия върху стъклото на скенера
Натиснете бутона , след което следвайте инструкциите на екрана.
- Ако проблемът не се разреши, дори след **Настройка на качеств. на печат**, отидете на **Обслужване**, за да извършите всички налични регулирания на печатащата глава (проверка на дюзите, почистване, регулиране за подравняването). Вижте „Свързана информация“ за повече подробности.

Още по темата

- ➔ [“Проверка и почистване на печатащата глава” на страница 79](#)
- ➔ [“Подравняване на печатащата глава” на страница 84](#)

Проверка и почистване на печатащата глава

При наличие на запушени дюзи разпечатките стават бледи, появяват се видими ивици или неочаквани цветове. Ако дюзите са сериозно запушени, ще бъде отпечатан празен лист. Когато качеството на печат се влоши, първо използвайте функцията за проверка на дюзите, за да се установи дали са запушени. В случай че има запушване, почистете печатащата глава.

! **Важно:**

- Не отваряйте скенерното устройство и не изключвайте принтера по време на почистване на главата. Ако почистването на главата е непълно, може да не успеете да отпечтатате.
- Почистването на главата изразходва мастило и не трябва да се извършва повече от необходимото.
- Когато мастилото е на привършване, може да не успеете да почистите печатащата глава.
- Ако качеството на печат не се подобри след повтаряне на проверката на дюзите и Почистване 3 пъти или Дълбоко почистване веднъж, изчакайте най-малко 12 часа без да печатате, след което стартирайте отново проверка на дюзите. Препоръчваме да изключите принтера. Ако качеството на печат все още не е подобро, стартирайте Силно промиване с мастило. Ако все още няма подобрение, се свържете с отдела за поддръжка на Epson.
- За да предпазите печатащата глава от изсъхване, не изключвайте захранващия кабел на принтера, докато захранването е включено.

Можете да проверите и почистите печатащата глава чрез контролния панел на принтера.

1. Изберете **Обслужване** на контролния панел на принтера.

За да изберете елемент, използвайте бутоните ◀▶, след което натиснете бутона ОК.

2. Изберете **Проверка на дюзите**.
3. Следвайте инструкциите на екрана за зареждане на хартия и отпечатване на шаблона за проверка на дюзите.
4. Проверете отпечатания модел, за да проверите дали дюзите на печатащата глава са запущени.

A) ОК

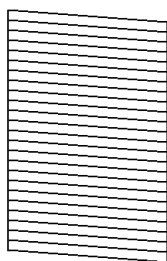

B) NG

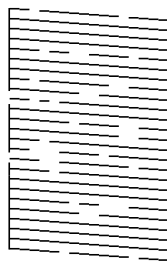

C) NG

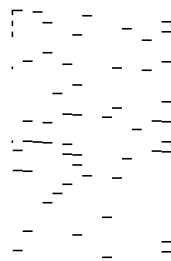

- A:

Всички линии са отпечатани. Изберете **Не**. Не са необходими допълнителни стъпки.

- B или близо до B

Някои дюзи са запущени. Изберете **Да - почистване** и следвайте инструкциите на екрана, за да почистите печатащата глава.

Когато почистването приключи, шаблонът за проверка на дюзите се отпечатва автоматично.

- C или близо до C

Ако разпечатката излиза като празен лист или повече от половината липсва, това означава, че повечето дюзи са запущени. Изберете **Да — Дълбоко почиств.**, след което следвайте инструкциите на екрана. Когато почистването приключи, шаблонът за проверка на дюзите се отпечатва автоматично.

За подробности вижте „Свързана информация“ по-долу.

5. Повтаряйте почистването и отпечатването на модел за проверка, докато всички линии се отпечатат напълно.

 **Важно:**

Ако качеството на печат не се подобри след повтаряне на проверката на дюзите и почистване 3 пъти или пускане на Дълбоко почиств. веднъж, изчакайте 12 часа без да печатате, след което стартирайте проверка на дюзите отново. Препоръчваме Ви да изключите принтера, като използвате бутона . Ако качеството на печат все още не е подобро, стартирайте Силно промиване с мастило.

Забележка:

Можете също да проверите и почистите печатащата глава от драйвера на принтера.

- Windows

Щракнете върху **Проверка на дюзата на печатащата глава** в раздела **Поддръжка**.

- Mac OS

Меню Apple > **Системни предпочитания** > **Принтери и скенери** (или **Печат и сканиране**, **Печат и факс**) > Epson(XXXX) > **Опции и консумативи** > **Помощна програма** > **Отваряне на помощната програма за принтера** > **Проверка на дюзата на печатащата глава**

Още по темата

- ➔ [“Стартване на Дълбоко почиств.” на страница 81](#)
- ➔ [“Стартване на Силно промиване с мастило” на страница 82](#)

Стартване на Дълбоко почиств.

Функцията **Дълбоко почистване** може да подобри качеството на печат в следните случаи.



- Когато повечето дюзи са запушени.
- Когато разпечатката излиза ккато празен лист.

Преди задействане на тази функция използвайте функцията за проверка на дюзите, за да проверите дали дюзите са запушени. Прочетете следните инструкции.

 **Важно:**

Дълбоко почистване използва повече мастило отколкото Почистиране.

1. Изберете **Обслужване** на контролния панел на принтера.

За да изберете елемент, използвайте бутоните  , след което натиснете бутона ОК.

2. Изберете **Почиств. на гл.**, после изберете **Да**, можете да пуснете проверката на дюзите. Ако изберете **Не**, можете да изберете **Дълбоко почиств..**

3. Следвайте инструкциите на екрана, за да стартирате функцията Дълбоко почиств..

Забележка:

Ако не можете да стартирате тази функция, разрешете изведените на екрана проблеми. След това следвайте тази процедура от стъпка 1, за да стартирате отново тази функция.

4. След стартиране на тази функция стартирайте проверката на дюзите, за да се уверите, че дюзите не са запушени.

За подробности относно начина за извършване на проверка на дюзите вижте връзката за свързана информация по-долу.

 **Важно:**

Ако качеството на печат не се подобри след изпълнение на Дълбоко почиств., изчакайте поне 12 часа без да печатате (препоръчваме изключване на принтера), след което пуснете проверка на дюзите. Ако качеството на печат все още не е подобро, стартирайте почистване и проверка на дюзите отново. Ако все още не е подобро, стартирайте Силно промиване с мастило.

Забележка:

Можете също да пуснете Дълбоко почиств. от драйвера на принтера.

- Windows

Раздел Поддръжка > Почистване на печатаща глава > Дълбоко почистване

- Mac OS

Меню Apple > Системни предпочитания > Принтери и скенери (или Печат и сканиране, Печат и факс) > Epson(XXXX) > Опции и консумативи > Помощна програма > Отваряне на помощната програма за принтера > Почистване на печатаща глава > Мощно почистване

Още по темата

➔ [“Проверка и почистване на печатащата глава” на страница 79](#)

➔ [“Стартиране на Силно промиване с мастило” на страница 82](#)

Стартиране на Силно промиване с мастило

Помощната програма **Силно промиване с мастило** ви позволява да смените цялото мастило в тръбите за мастило. При следните условия може да се наложи да използвате тази функция за подобряване на качеството на печат.

- Вие сте отпечатавали или сте извършили почистване на главата, когато нивата на мастилото са били прекалено ниски, за да можете да ги видите в прозорците на резервоара с мастило.
- Вие сте извършили проверка на дюзите и почистване на главата 3 пъти или сте пуснали **Дълбоко почистване** веднъж и после сте изчакали поне 12 часа без да печатате, след което сте пуснали проверка на дюзите отново, но качеството на печат не се е подобрило.

Преди стартиране на тази функция прочетете следните инструкции.

 **Важно:**

Уверете се, че има достатъчно мастило в резервоарите.

Проверете визуално дали всички резервоари за мастило са пълни поне една трета. Ниските нива на мастило по време на Силно промиване с мастило могат да доведат до повреда на продукта.



Важно:

Може да се наложи смяна на кутията за поддръжка.

В кутията за поддръжка ще бъде депозирано мастило. Ако се напълни, трябва да подготвите и монтирате резервна кутия за поддръжка, за да продължите печата.

Забележка:

Когато нивата на мастило или свободното място в кутията за поддръжка не са достатъчни за Силно промиване с мастило, не можете да стартирате тази функция. Дори в този случай нивата и свободното място за печат може да останат.

1. Изберете **Обслужване** на контролния панел на принтера.

За да изберете елемент, използвайте бутоните ◀▶, след което натиснете бутона ОК.

2. Изберете **Силно промиване с мастило**.

3. Следвайте инструкциите на екрана, за да стартирате функцията Силно промиване с мастило.

Забележка:

Ако не можете да стартирате тази функция, разрешете изведените на екрана проблеми. След това следвайте тази процедура от стъпка 1, за да стартирате отново тази функция.

4. След стартиране на тази функция стартирайте проверката на дюзите, за да се уверите, че дюзите не са запушени.

За подробности относно начина за извършване на проверка на дюзите вижте връзката за свързана информация по-долу.



Важно:

Ако качеството на печат все още не е подобро след стартиране на Силно промиване с мастило, се свържете с отдела за поддръжка на Epson.

Забележка:

Можете също да пуснете **Силно промиване с мастило** от драйвера на принтера.

- Windows

Щракнете върху **Силно промиване с мастило** в раздела **Поддръжка**

- Mac OS

Меню Apple > Системни предпочитания > Принтери и скенери (или Печат и сканиране, Печат и факс) > Epson(XXXX) > Опции и консумативи > Помощна програма > Отваряне на помощната програма за принтера > Мощно прочистване с мастило

Още по темата

➔ [“Проверка и почистване на печатащата глава” на страница 79](#)

Предотвратява запушване на дюзата

Винаги използвайте бутона за захранване, когато включвате и изключвате принтера.

Проверете дали бутонът за захранване е изгаснал, преди да извадите захранващия кабел.

Самото мастило може да изсъхне, ако не бъде покрито. Точно както поставяте капачка на химикал, за да не изсъхне, се уверете, че печатащата глава е покрита правилно, за да не позволите мастилото да изсъхне.

Когато захранващият кабел е изваден от контакта или при токов удар, докато принтерът работи, печатащата глава може да не е правилно покрита. Ако оставите печатащата глава както си е, тя ще изсъхне, което ще доведе до запушване на дюзите (изходите за мастило).

В тези случаи включете и изключете отново принтера възможно най-скоро, за да покриете печатащата глава.

Подравняване на печатащата глава

Ако забележите разминаване на вертикални линии или размазани изображения, подравнете печатащата глава.

1. Изберете **Обслужване** на контролния панел на принтера.

За да изберете елемент, използвайте бутоните ◀▶, след което натиснете бутона ОК.

2. Изберете **Подравн. печат. глава**.

3. Изберете едно от менютата за подравняване.

- Вертикалните линии изглеждат разместени или разпечатките изглеждат размазани: изберете **Вертикално подравняване**.
- Появяват се хоризонтални ивици на хартията на равни интервали: изберете **Хоризонтално подравняване**.

4. Следвайте инструкциите на екрана.

Почистване на пътя на хартията, за да няма размазване

Когато разпечатките са размазани или на черти, почистете ролката вътре.

1. Изберете **Обслужване** на контролния панел на принтера.

За да изберете елемент, използвайте бутоните ◀▶, след което натиснете бутона ОК.

2. Изберете **Почистване на водача на хартия**.

3. Следвайте инструкциите на екрана за зареждане на хартия и за почистване на пътя на хартията.

4. Повторете тази процедура, докато по хартията вече не се размазва мастило.

5. Когато проблемът не може да бъде изчистен след почистване на пътя на хартията, частта вътре в принтера, която е показана на илюстрацията, е зацапана. Изключете принтера и след това почистете мастилото с помощта на памучен тампон.

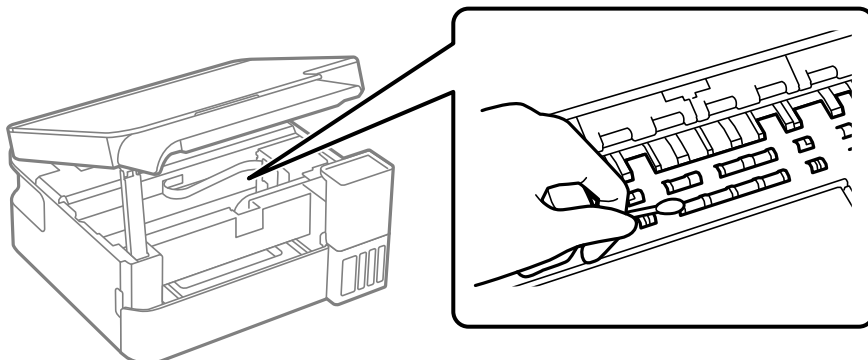

! **Важно:**

- Не използвайте салфетки при почистване вътрешността на принтера. Дюзите на печатащата глава може да се запушат с власинки.
- Не докосвайте частите, показани на следната илюстрация. Това може да причини повреда.

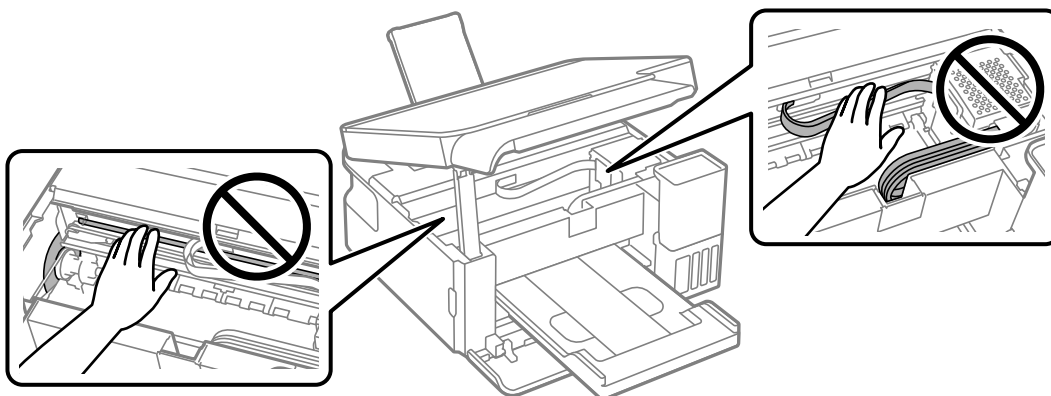

Почистване на Стъкло на скенера

Когато копията или сканираните изображения са размазани, почистете стъкло на скенера.

! **Важно:**

Никога не използвайте алкохол или разтворител, за да почистите принтера. Тези химични вещества може да повредят принтера.

1. Отворете капака за документи.

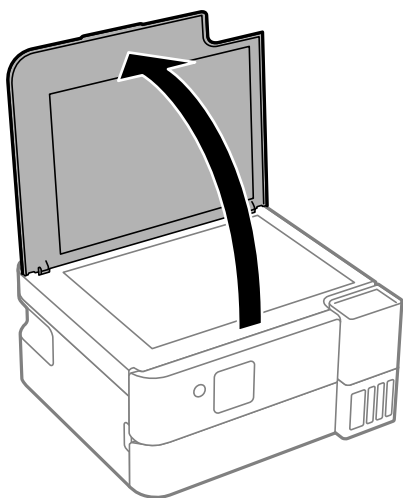

2. Използвайте мека, суха, чиста кърпа, за да почистите повърхността на стъкло на скенера.

! **Важно:**

- Ако стъклената повърхност е замърсена с грес или друг трудно почистващ се материал, използвайте малко препарат за почистване на стъкло и мека кърпа, за да отстраните замърсяването. Избършете изцяло остатъчната течност.
- Не натискайте стъклената повърхност прекалено силно.
- Внимавайте да не надраскате или повредите повърхността на стъклото. Повредената стъклена повърхност може да намали качеството на сканиране.

Почистване на полупрозрачния филм

Когато няма подобрение в разпечатката след подравняване на печатащата глава или след почистване на пътя на хартията, полупрозрачният филм вътре в принтера може да е зацапан.

Необходими артикули:

- Памучни тампони (няколко)
- Вода с няколко капки перилен препарат (2 до 3 капки перилен препарат в 1/4 чаша чешмяна вода)
- Светлина за проверка на петна

! **Важно:**

Не използвайте течност за почистване, различна от вода с няколко капки перилен препарат.

1. Изключете принтера, като натиснете бутона .
2. Затворете капака за документи, ако е отворен.

3. Повдигнете контролния панел.

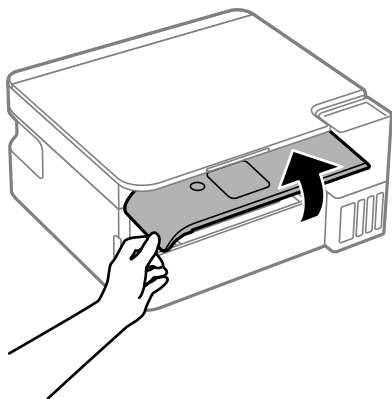

4. Отворете скенера, докато чуete щракване.

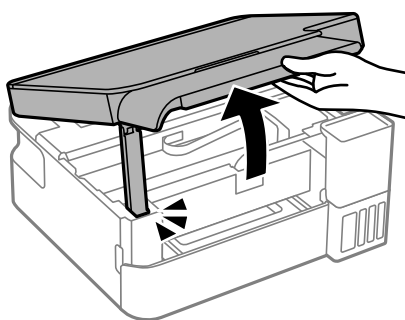

5. Проверете дали полупрозрачният филм е замърсен. Петната са по-лесни за откриване, ако използвате светлина.

Ако има петна (като пръстови отпечатащи или мазнина) върху полупрозрачния филм (А), преминете към следващата стъпка.

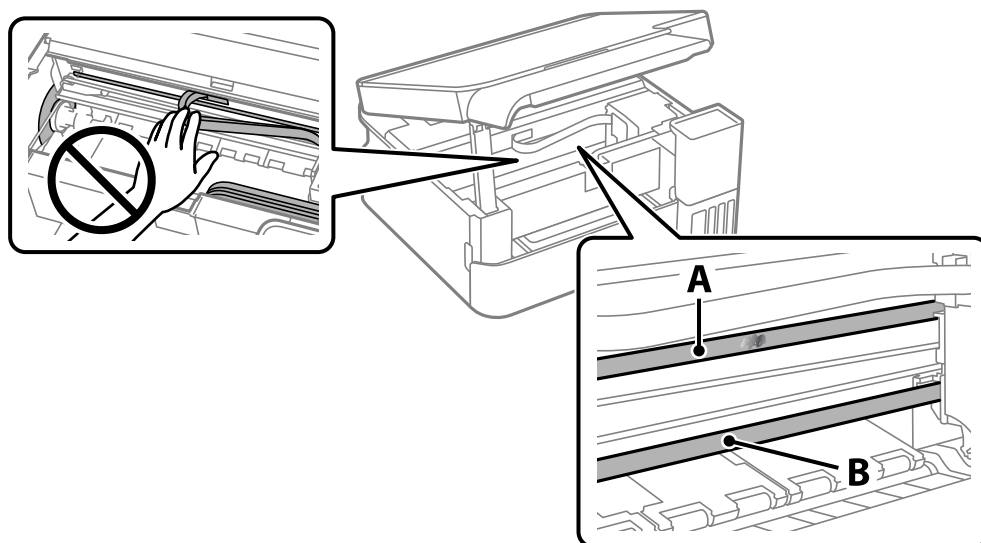

А: полупрозрачен филм

В: релса

! **Важно:**

Внимавайте да не докосвате релсата (B). В противен случай няма да можете да отпечатвате. Не бършете греста върху релсата, защото тя е необходима за работата ѝ.

6. Навлажнете един памучен тампон с вода с няколко капки перилен препарат, така че да не е много напоен, и след това почистете зацапаната част.

Внимавайте да не докоснете мастилото, което е залепнало вътре в принтера.

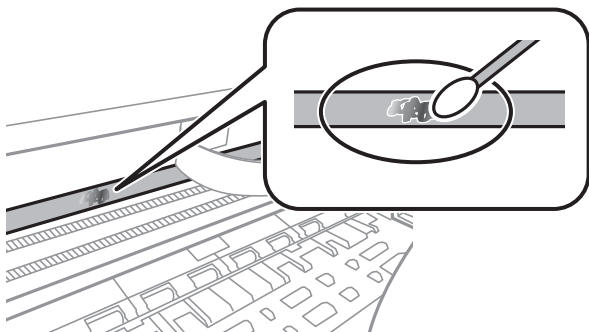

! **Важно:**

Забършете внимателно петното. Ако натиснете прекалено силно памучния тампон върху филма, пружините на филма може да се разместят и принтерът може да се повреди.

7. Използвайте нов сух памучен тампон, за да почистите филма.

! **Важно:**

Не оставяйте влакна върху филма.

Забележка:

За да предотвратите разпространението на петното, заменяйте често памучния тампон с нов.

8. Повторете стъпки 5 и 6, докато зацапването на филма изчезне.
9. Проверете визуално дали не е останало зацапване по филма.

10. Затворете сканиращо устройство.

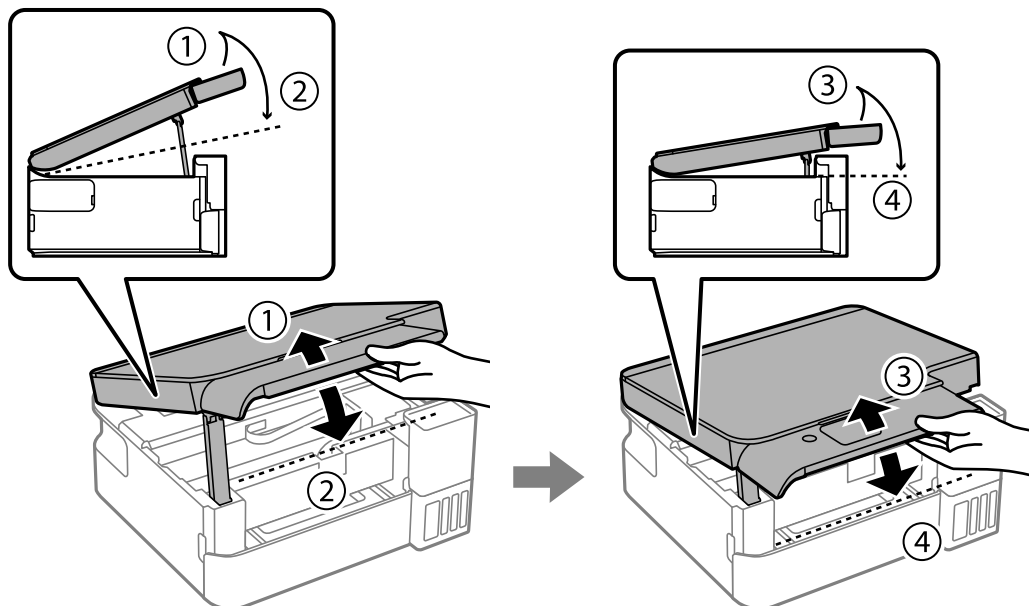

Забележка:

Скенерът е проектиран да се затваря бавно и малко противодейства като предпазна мярка срещу заципване на пръстите. Продължете да затваряте дори ако усетите леко противодействие.

Почистване на принтера

Ако компонентите и корпусът са замърсени или запрашени, изключете принтера и ги почистете, като използвате мека и чиста кърпа, напоена с вода. Ако не можете да отстраните замърсяването, добавете малко количество лек почистващ препарат към напоената кърпа.

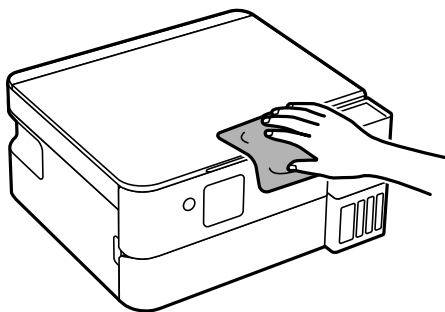

! **Важно:**

- Внимавайте да не попадне вода върху механизма на принтера или върху електрическите компоненти. В противен случай принтерът може да се повреди.
- Никога не използвайте алкохол или разтворител за боя, за да почиствате компонентите и корпуса. Тези химикали могат да ги повредят.
- Не докосвайте частите, показани на следната илюстрацията. Това може да причини повреда.

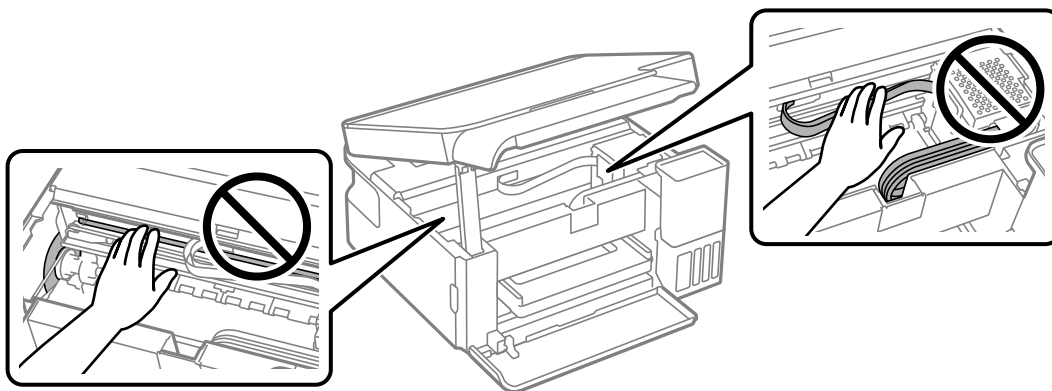

Почистване на разлято мастило

Ако мастилото се е разляло, почистете го по следните начини.

- При прилепване на мастило към зоната около резервоара го забършете с помощта на чиста кърпа или с памучен тампон.
- При разливане на мастило на бюрото или на пода незабавно го забършете. Когато мастилото изсъхне, ще бъде много трудно да отстраните петното. За да предотвратите разпространяването на петното, отстранете мастилото със суха кърпа, след което го забършете с влажна кърпа.
- При попадане на мастило върху ръцете Ви, ги измийте със сапун и вода.

В тези ситуации

Смяна на компютър.	92
Пестене на енергия.	92
Проверка на общия брой на страниците, подадени през принтера.	93
Инсталиране на приложенията отделно.	93
Нулиране на мрежовата връзка.	96
Директно свързване на мобилно устройство и принтер (Wi-Fi Direct).	107
Добавяне или промяна на връзката с принтера.	111
Транспортиране и съхраняване на принтера.	115

Смяна на компютър

Трябва да инсталирате драйвера на принтера и друг софтуер на новия компютър.

Отидете на следния уебсайт и въведете името на продукта. Отидете на **Конфигуриране**, след което стартирайте инсталацията. Следвайте инструкциите на екрана.

<https://epson.sn>

Пестене на енергия

Принтерът влиза в режим на сън или се изключва автоматично, ако не се извършват операции за определен период от време. Можете да зададете интервала преди активиране на управление на захранването. Всяко увеличение на времето ще се отрази на енергийната ефективност на продукта. Мислете за околната среда преди да направите всякакви промени.

1. Изберете **Настройки** от началния екран.

За да изберете елемент, използвайте бутоните ◀▶, след което натиснете бутона ОК.

2. Изберете **Настройки на принтера**.

3. Направете едно от следните неща.

Изберете **Таймер за заспиване** или **Настр. за изкл. > Изкл. при неакт.,** или **Изкл. при прекъсване на връзката**.

Изберете **Таймер за заспиване** или **Таймер за изключване**.

Забележка:

*Вашият продукт може да има тази функция или функцията **Настр. за изкл.** или **Таймер за изключване** в зависимост от мястото на покупка.*

4. Изберете настройката.

Забраняване на Вашата Wi-Fi връзка

Ако сте използвали Wi-Fi (безжична LAN), но вече не е необходимо поради промяна в режима на свързване и т.н., може да забраните своята Wi-Fi връзка.

Като премахнете ненужните Wi-Fi сигнали, може също да намалите натоварването на захранването в режим на готовност.

1. Изберете **Wi-Fi настройка** в началния екран на принтера.

За да изберете елемент, използвайте бутоните ◀▶, след което натиснете бутона ОК.

2. Изберете **Wi-Fi**.

3. Натиснете бутона ОК.

4. Изберете **Други > Забрана на Wi-Fi**.

Следвайте инструкциите на екрана.

Проверка на общия брой на страниците, подадени през принтера

Можете да проверите общия брой страници, подадени през принтера. Информацията се отпечатва заедно с модела за проверка на дюзите.

1. Изберете **Обслужване** на контролния панел на принтера.

За да изберете елемент, използвайте бутоните ◀▶, след което натиснете бутона ОК.

2. Изберете **Проверка на дюзите**.

3. Следвайте инструкциите на екрана за зареждане на хартия и отпечатване на шаблона за проверка на дюзите.

Забележка:

Можете също да проверите общия брой страници, подадени от драйвера на принтера.

- Windows

Щракнете върху **Информация за принтера и опциите** в раздела **Поддръжка**.

- Mac OS

Меню **Apple** > **Системни предпочитания** > **Принтери и скенери** (или **Печат и сканиране**, **Печат и факс**) > **Epson(XXXX)** > **Опции и консумативи** > **Помощна програма** > **Отваряне на помощната програма за принтера** > **Printer and Option Information**

Инсталиране на приложенията отделно

Свържете компютъра към мрежата и инсталирайте най-новата версия на приложенията от уебсайта. Влезте в компютъра като администратор. Въведете паролата на администратора, ако компютърът Ви подкани за това.

Забележка:

- При преинсталиране на приложение трябва първо да го деинсталирате.

- Можете да изтеглите най-новите приложения от уебсайта на Epson.

<http://www.epson.com>

- Ако използвате операционни системи **Windows Server**, не можете да използвате **Epson Software Updater**. Изтеглете най-новите приложения от уебсайта на Epson.

1. Уверете се, че принтерът и компютърът са налични за комуникация, както и че принтерът е свързан към интернет.

2. Стартирайте Epson Software Updater.

Екранната снимка е пример за Windows.

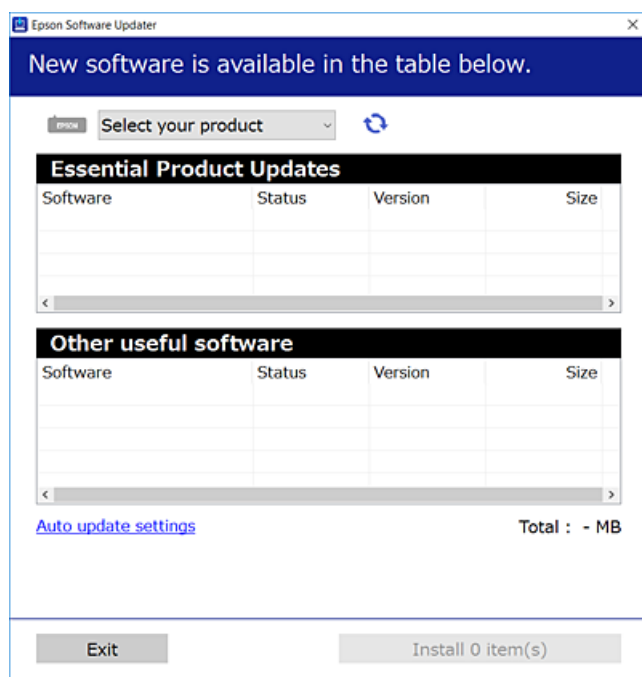

3. За Windows изберете Вашия принтер и след това щракнете върху , за да проверите за най-новите налични приложения.
4. Изберете елементите, които искате да инсталирате или актуализирате, и след това щракнете върху бутона за инсталиране.



Важно:

Не изключвайте принтера или захранващия кабел, докато актуализацията не приключи. В противен случай принтерът може да не функционира правилно.

Още по темата

➔ [“Приложение за актуализиране на софтуер и фърмуер \(Epson Software Updater\)” на страница 184](#)

Проверка дали има инсталиран оригинален драйвер за принтер на Epson — Windows

Можете да проверите дали има инсталиран оригинален драйвер за принтер Epson на Вашия компютър с помощта на един от следните методи.

- Windows 11

Щракнете върху бутона „Старт“, след което изберете **Настройки > Bluetooth и устройства > Принтери и скенери** и щракнете върху **Свойства на сървъра за печат под Свързани настройки**.

- ❑ Windows 10/Windows 8.1/Windows 8/Windows 7/Windows Server 2022/Windows Server 2019/Windows Server 2016/Windows Server 2012 R2/Windows Server 2012/Windows Server 2008 R2

Изберете **Контролен панел > Преглед на устройства и принтери (Принтери, Принтери и факсове)** в **Хардуер и звук**, щракнете върху иконата на принтера, след което щракнете върху **Свойства на сървъра за печат** в горната част на прозореца.

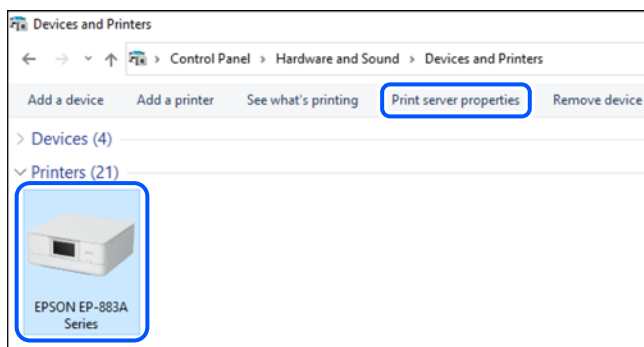

- ❑ Windows Server 2008

Щракнете с десния бутон на мишката върху папката на **Принтери**, след което щракнете върху **Изпълни като администратор > Свойства на сървъра**.

Щракнете върху раздела **Драйвери**. Ако името на принтера е изведено в списъка, на Вашия компютър има инсталиран оригинален драйвер на принтер на Epson.

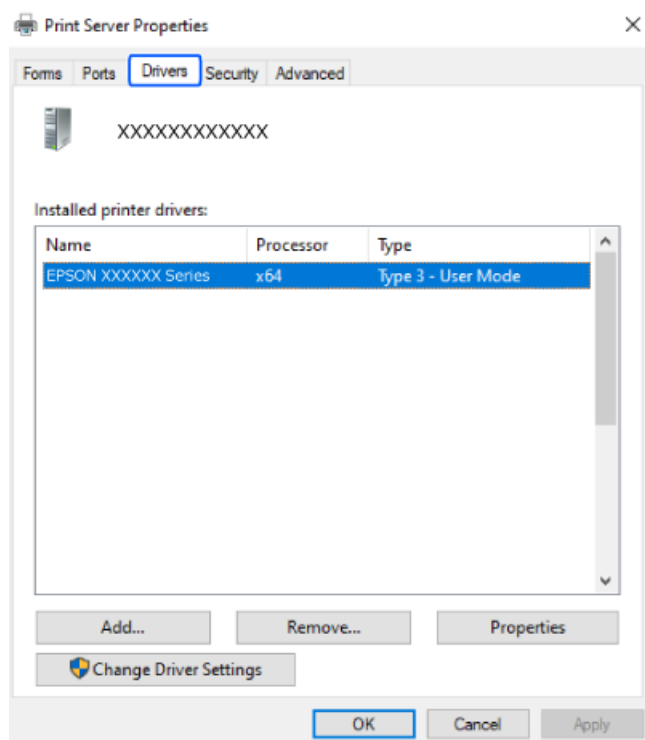

Още по темата

➔ [“Инсталиране на приложенията отделно” на страница 93](#)

Проверка дали има инсталиран оригинален драйвер за принтер на Epson — Mac OS

Можете да проверите дали има инсталиран оригинален драйвер за принтер Epson на Вашия компютър с помощта на един от следните методи.

Изберете **System Preferences** (или **System Settings**) от менюто **Apple > Printers & Scanners** (или **Print & Scan, Print & Fax**), след което изберете принтера. Щракнете върху **Опции и консумативи** и ако в прозореца са изведени разделът **Опции** и разделът **Помощна програма**, на Вашия компютър се инсталира оригинален драйвер на принтер на Epson.

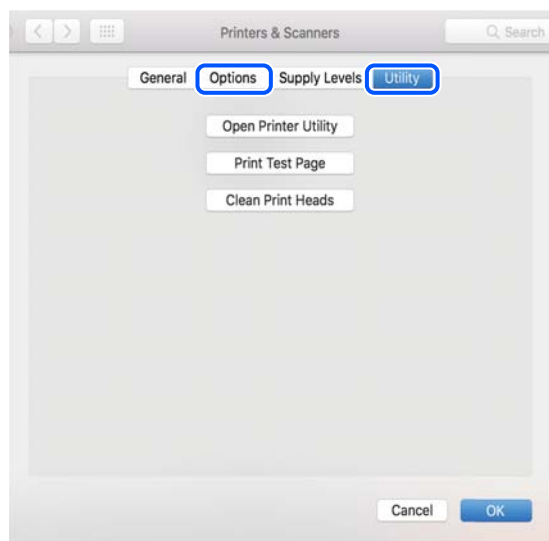

Още по темата

➔ [“Инсталиране на приложенията отделно” на страница 93](#)

Нулиране на мрежовата връзка

Мрежата на принтера трябва да се конфигурира в следните случаи.

- Когато използвате принтер с мрежова връзка
- Когато Вашата мрежова среда е променена
- При смяна на безжичния маршрутизатор
- При промяна на начина на свързване към компютъра

Извършване на настройки за свързване към компютъра

Можете да стартирате инсталационната програма по един от следните методи.

Инсталиране от уеб сайта

Отидете на следния уебсайт и въведете името на продукта. Отидете на **Конфигуриране**, след което стартирайте инсталацията.

<https://epson.sn>

 Можете също да гледате процедурата в Видеорък. за уеб. Отидете на следния уеб сайт.

<https://support.epson.net/publist/vlink.php?code=NPD7415>

Настройка с помощта на диск със софтуер

Ако Вашият принтер е предоставен заедно с диск със софтуер и използвате компютър с Windows и дисково устройство, поставете диска в компютъра и следвайте инструкциите на екрана.

Извършване на настройки за свързване към мобилното устройство

Не можете да използвате принтера чрез безжичен маршрутизатор от Вашето мобилно устройство, когато свързвате принтера към същата мрежа като на безжичния маршрутизатор.

За да инсталирате нова връзка, влезте на следния уебсайт от мобилното устройство, което желаете да свържете към принтера. Въведете име на продукта, отидете на Конфигуриране, след което стартирайте инсталацията.

<https://epson.sn>

 Можете също да гледате процедурата в Видеорък. за уеб. Отидете на следния уеб сайт.

<https://support.epson.net/publist/vlink.php?code=VC00006>

Забележка:

Ако вече сте инсталирали връзка между Вашето мобилно устройство и принтера, но трябва да я конфигурирате отново, можете да направите това от приложение, като Epson Smart Panel.

Извършване на настройки на Wi-Fi от контролния панел

Ако не използвате компютър или мобилно устройство за настройка на връзката с принтера, можете да направите това от контролния панел.

Можете да направите мрежовите настройки от контролния панел на принтера по няколко начина. Изберете начин на свързване, който отговаря на средата и условията, които използвате.

Ако знаете SSID и паролата за Вашия безжичен маршрутизатор, можете да ги настроите ръчно.

Още по темата

- ➔ [“Извършване на Wi-Fi настройки чрез въвеждане на SSID и парола” на страница 97](#)
- ➔ [“Конфигуриране на Wi-Fi настройки чрез бутон за настройка \(WPS\)” на страница 99](#)
- ➔ [“Конфигуриране на Wi-Fi настройки чрез настройка на PIN кода \(WPS\)” на страница 100](#)

Извършване на Wi-Fi настройки чрез въвеждане на SSID и парола

Можете да конфигурирате Wi-Fi мрежа, като въведете необходимата информация за свързване към безжичен маршрутизатор от контролния панел на принтера. За да конфигурирате чрез този метод, са необходими SSID и парола за безжичен маршрутизатор.

Забележка:

Ако използвате безжичен маршрутизатор с настройки по подразбиране, ще намерите SSID и паролата на етикета. Ако не знаете SSID и паролата, се свържете с лицето, конфигурирало безжичния маршрутизатор, или вижте в документацията, предоставена с безжичния маршрутизатор.

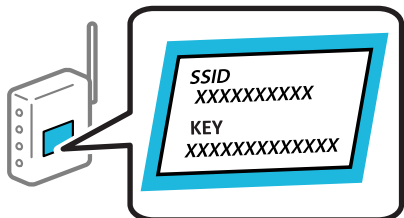

1. Изберете **Wi-Fi настройка** от началния екран.

За да изберете елемент, използвайте бутоните ◀▶, след което натиснете бутона ОК.

2. Изберете **Wi-Fi**.
3. Натиснете бутона ОК, за да продължите.
4. Изберете **Съветник за настройка на Wi-Fi**.
5. Изберете SSID за безжичния маршрутизатор от контролния панел на принтера, след което натиснете бутона ОК.

Забележка:

Ако SSID, който искате да свържете, не е показан на контролния панел на принтера, изберете бутона ↺, за да актуализирате списъка. Ако все още не се показва, изберете **Други SSID** и след това въведете SSID директно.

Ако SSID не Ви е известен, проверете дали не е изписан на етикета на безжичния маршрутизатор. Ако използвате безжичния маршрутизатор с настройки по подразбиране, използвайте SSID, изписан на етикета.

Ако SSID, към който искате да се свържете, не е показан, конфигурирайте Wi-Fi настройки с помощта на софтуер или приложения на Вашия компютър или мобилно устройство. За повече информация, влезте на адрес <https://epson.sn> във Вашия браузър, за да отворите уебсайта, въведете наименованието на Вашия продукт и отидете а **Конфигуриране**.

6. Въведете парола.

Изберете дали да разпечатате доклад за мрежовата връзка след приключване на настройките.

Забележка:

Паролата различава малки и главни букви.

Ако не знаете името на мрежата (SSID), проверете дали информацията не е изписана на етикета на безжичния маршрутизатор. Ако използвате безжичния маршрутизатор с настройки по подразбиране, използвайте SSID на етикета. Ако не можете да намерите никаква информация, вижте предоставената с безжичния маршрутизатор документация.

7. След като приключите с настройките, натиснете бутона ОК.

Забележка:

При неуспешно свързване заредете хартия, след което натиснете бутона ◊ за разпечатване на доклад за връзката с мрежата.

Още по темата

➔ [“Проверка на състоянието на мрежовата връзка на принтера \(отчет за състоянието на мрежовата връзка\)” на страница 100](#)

Конфигуриране на Wi-Fi настройки чрез бутон за настройка (WPS)

Можете автоматично да конфигурирате Wi-Fi мрежа, като натиснете бутон на безжичния маршрутизатор. Ако са спазени следните условия, можете да извършите конфигурация по този начин.

- Безжичният маршрутизатор е съвместим с WPS (Wi-Fi защитена настройка).
- Текущата Wi-Fi връзка е осъществена чрез натискане на бутон на безжичния маршрутизатор.

1. Изберете **Wi-Fi настройка** от началния екран.

За да изберете елемент, използвайте бутоните ◀▶, след което натиснете бутона ОК.

2. Изберете **Wi-Fi**.

3. Натиснете бутона ОК, за да продължите.

4. Изберете **Настр. на бутон (WPS)**.

5. Задръжте натиснат бутона [WPS] на безжичния маршрутизатор, докато светлинният индикатор за безопасност започне да мига.

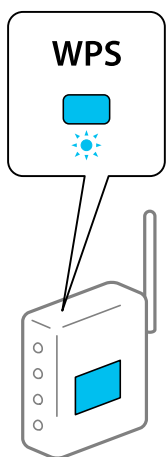

Ако не знаете къде е разположен бутонът [WPS] или ако на безжичния маршрутизатор няма бутони, направете справка в предоставената с безжичния маршрутизатор документация.

6. Натиснете бутона ОК на контролния панел на принтера. След това следвайте инструкциите на екрана.

Забележка:

При неуспешно свързване рестартирайте безжичния маршрутизатор, преместете го по-близо до принтера и опитайте отново. Ако все още няма връзка, разпечатайте отчет за мрежовата връзка и проверете решението.

Още по темата

➔ [“Проверка на състоянието на мрежовата връзка на принтера \(отчет за състоянието на мрежовата връзка\)” на страница 100](#)

Конфигуриране на Wi-Fi настройки чрез настройка на PIN кода (WPS)

Можете да се свържете автоматично към безжичен маршрутизатор с помощта на PIN кода. Можете да използвате този метод, за да определите дали за даден безжичен маршрутизатор е възможна WPS (Wi-Fi защитена настройка). Използвайте компютър за въвеждането на PIN код в безжичния маршрутизатор.

1. Изберете **Wi-Fi настройка** от началния екран.

За да изберете елемент, използвайте бутоните ◀▶, след което натиснете бутона ОК.

2. Изберете **Wi-Fi**.
3. Натиснете бутона ОК, за да продължите.
4. Изберете **Други**.
5. Изберете **PIN код (WPS)**.
6. Използвайте компютъра си, за да въведете в рамките на две минути PIN кода (от осем цифри), показан на контролния панел на принтера, в безжичния маршрутизатор.

Забележка:

Направете справка в предоставената при покупката на безжичен маршрутизатор документация за подробна информация относно въвеждането на PIN кода.

7. Натиснете бутона ОК на принтера.

Конфигурацията е завършена, когато се покаже съобщението за завършена настройка.

Забележка:

При неуспешно свързване рестартирайте безжичния маршрутизатор, преместете го по-близо до принтера и опитайте отново. Ако все още няма връзка, разпечатайте отчет за връзката и прочетете решението за отстраняване на проблема.

Още по темата

➔ [“Проверка на състоянието на мрежовата връзка на принтера \(отчет за състоянието на мрежовата връзка\)” на страница 100](#)

Проверка на състоянието на мрежовата връзка на принтера (отчет за състоянието на мрежовата връзка)

Можете да разпечатате отчет за мрежовата връзка, за да проверите състоянието между принтера и безжичния маршрутизатор.

1. Заредете хартия.
2. Изберете **Настройки** от началния екран.
За да изберете елемент, използвайте бутоните ◀▶, след което натиснете бутона ОК.
3. Изберете **Мрежови настройки > Проверка на връзката**.

Започва проверка на връзката.

4. Следвайте инструкциите на екрана на принтера за отпечатване на отчета за мрежова връзка.

Ако възникне грешка, прочетете отчета за мрежовата връзка, след което следвайте решенията за отстраняване на проблеми.

Съобщения и решения, свързани с доклада за мрежовата връзка

Прочетете съобщенията и кодовете на грешки в доклада за мрежовата връзка, след което следвайте решенията за отстраняване на проблемите.

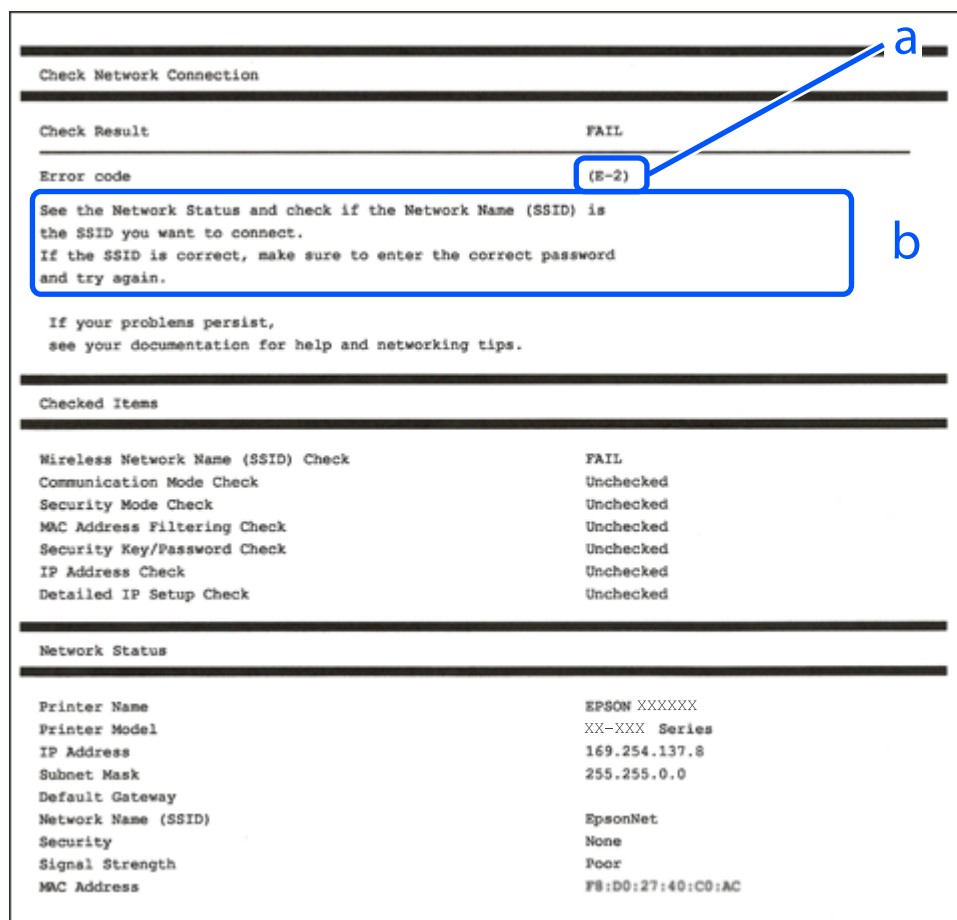

a. Код на грешка

b. Съобщения за мрежовата среда

Още по темата

- ➔ “E-1” на страница 102
- ➔ “E-2, E-3, E-7” на страница 102
- ➔ “E-5” на страница 103
- ➔ “E-6” на страница 103
- ➔ “E-8” на страница 104
- ➔ “E-9” на страница 104
- ➔ “E-10” на страница 104

- ➔ “Е-11” на страница 105
- ➔ “Е-12” на страница 105
- ➔ “Е-13” на страница 106
- ➔ “Съобщение за мрежовата среда” на страница 107

Е-1

Решения:

- Уверете се, че концентраторът или другите мрежови устройства са включени.
- Ако искате да свържете принтера чрез Wi-Fi, извършете отново настройки на Wi-Fi за принтера, защото е дезактивиран.

Още по темата

- ➔ “Извършване на настройки на Wi-Fi от контролния панел” на страница 97

Е-2, Е-3, Е-7

Решения:

- Уверете се, че безжичният маршрутизатор е включен.
- Проверете дали компютърът или устройството са правилно свързани към безжичния маршрутизатор.
- Изключете безжичния маршрутизатор. Изчакайте около 10 секунди и след това го включете.
- Поставете принтера по-близо до безжичния маршрутизатор и отстранете всички препятствия между тях.
- Уверете се, че SSID е правилно въведен, ако сте го въвели ръчно. Проверете SSID от частта **Network Status** на доклада за връзката с мрежата.
- Ако даден безжичен маршрутизатор има няколко SSID, изберете показания SSID. Когато SSID използва честота, която не изпълнява условията, принтерът не ги показва.
- Ако използвате настройка на бутон за установяване на мрежова връзка, се уверете, че Вашият безжичен маршрутизатор поддържа WPS. Не можете да използвате настройка на бутон, ако безжичният маршрутизатор не поддържа WPS.
- Преди свързването към безжичния маршрутизатор се уверете, че знаете Вашето SSID и паролата. Ако използвате безжичния маршрутизатор с неговите настройки по подразбиране, ще намерите SSID и паролата на етикет на безжичния маршрутизатор. Ако не знаете своите SSID и парола, се свържете с лицето, конфигурирало безжичния маршрутизатор, или вижте в документацията, предоставена с безжичния маршрутизатор.
- Ако се свързвате към SSID, генериран чрез функцията тетъринг на мобилно устройство, проверете SSID и паролата в съпътстващата смарт устройството документация.

- Ако Wi-Fi връзката бъде внезапно прекъсната, проверете условията по-долу. При наличието на някои от тези условия нулирайте мрежовите настройки, като изтеглите и стартирате софтуера от следния уебсайт.

<https://epson.sn> > **Конфигуриране**

- Към мрежата е добавено друго мобилно устройство с помощта на бутона за настройка.
- Wi-Fi мрежата е конфигурирана с помощта на метод, различен от бутона за настройка.
- При смяна на безжичния маршрутизатор.

Още по темата

- ➔ [“Нулиране на мрежовата връзка” на страница 96](#)
- ➔ [“Извършване на настройки на Wi-Fi от контролния панел” на страница 97](#)

E-5

Решения:

- Уверете се, че типът защита на безжичния маршрутизатор е един от посочените по-долу. Ако е зададено друго, променете вида на защитата на безжичния маршрутизатор.
 - WEP-64 бита (40 бита)
 - WEP-128 бита (104 бита)
 - WPA PSK (TKIP/AES)*
 - WPA2 PSK (TKIP/AES)*
 - WPA3-SAE (AES)

* WPA PSK е познат и като WPA Personal (WPA личен). WPA2 PSK е познат и като WPA2 личен.

- Изключете безжичния маршрутизатор. Изчакайте около 10 секунди, след което го включете отново.
- Конфигурирайте отново мрежовите настройки на принтера.

E-6

Решения:

- Проверете дали филтрирането на MAC адреса не е дезактивирано. Ако е активирано, регистрирайте MAC адреса на принтера, така че да не бъде филтриран. Вижте предоставената с безжичния маршрутизатор документация за подробна информация. Можете да проверите MAC адреса на принтера от частта **Network Status** на доклада за връзката с мрежата.
- Ако Вашият безжичен маршрутизатор използва споделено удостоверяване с WEP защита, се уверете, че ключът и индексът за удостоверяване са правилни.
- Ако броят на устройствата за свързване на безжичния маршрутизатор е по-малък от броя на мрежовите устройства, които искате да свържете, извършете настройки на безжичния маршрутизатор, за да увеличите броя на устройствата за свързване. Направете справка в предоставената документация с безжичния маршрутизатор за извършване на настройките.
- Изключете безжичния маршрутизатор. Изчакайте около 10 секунди и след това го включете.
- Направете мрежовите настройки на принтера отново.

Още по темата

➔ [“Извършване на настройки за свързване към компютъра” на страница 96](#)

Е-8

Решения:

- Ако DHCP на безжичния маршрутизатор е разрешен задайте настройките TCP/IP на Автоматично.
- Ако настройката за получаване на IP адреса на принтера е зададена като “Ръчно”, зададеният ръчно IP адрес е невалиден, защото е извън диапазона (например: 0.0.0.0). Задайте валиден IP адрес от командния панел на принтера.
- Изключете безжичния маршрутизатор. Изчакайте около 10 секунди, след което го включете отново.
- Конфигурирайте отново мрежовите настройки на принтера.

Още по темата

➔ [“Настройка на статичен IP адрес за принтера” на страница 113](#)

Е-9

Решения:

Проверете следното:

- Дали устройствата са включени.
- Дали можете да получите достъп до интернет и други компютри или мрежови устройства в същата мрежа от устройствата, към които искате да свържете принтера.

Ако Вашият принтер и мрежови устройства все още не са свързани, след като сте потвърдили посоченото по-горе, опитайте следното.

- Изключете безжичния маршрутизатор. Изчакайте около 10 секунди, след което го включете отново.
- Задайте мрежовите настройки на компютъра в същата мрежа като принтера, използвайки програмата за инсталиране. Можете да я изтеглите от следния уебсайт.

<https://epson.sn> > **Конфигуриране**

Ако проблемът не изчезне, проверете IP адреса на принтера, посочен в отчета за мрежовата връзка и се свържете с производителя на Вашия маршрутизатор.

Още по темата

➔ [“Извършване на настройки за свързване към компютъра” на страница 96](#)

Е-10

Решения:

Проверете посоченото по-долу.

- Други устройства в мрежата са включени.

- Мрежовите адреси (IP адрес, маска на подмрежа и шлюз по подразбиране) са правилни, ако сте задали получаването на IP адрес на принтера на Ръчно.

Нулирайте мрежовия адрес, ако не е правилен. Можете да проверите IP адреса на принтера, маската на подмрежата и шлюза по подразбиране от частта **Network Status** на доклада за връзката с мрежата.

Ако DHCP е активиран, променете настройката за получаване на IP адреса на принтера на Автоматично. Ако желаете да зададете IP адреса ръчно, проверете IP адреса на принтера от частта **Network Status** на доклада за връзката с мрежата и след това изберете Ръчно на екрана с мрежовите настройки. Задайте маската на подмрежа на [255.255.255.0].

Ако Вашият принтер и мрежови устройства не се свързват, след като потвърдите горното, опитайте следното.

- Изключете безжичния маршрутизатор. Изчакайте около 10 секунди и след това го включете.
- Направете мрежовите настройки от компютър, който е свързан към същата мрежа като принтера, чрез програмата за инсталиране. Можете да я стартирате от следния уеб сайт.

<https://epson.sn> > **Конфигуриране**

Още по темата

➔ “Настройка на статичен IP адрес за принтера” на страница 113

E-11

Решения:

Проверете посоченото по-долу.

- Адресът на шлюза по подразбиране е верен, ако сте задали настройката на TCP/IP на принтера на Ръчно.
- Зададеното като шлюз по подразбиране устройство е включено.

Задайте правилния адрес на шлюза по подразбиране. Можете да проверите адреса на шлюза по подразбиране от частта **Network Status** на доклада за връзката с мрежата.

Ако Вашият принтер и мрежови устройства не се свързват, след като потвърдите горното, опитайте следното.

- Изключете безжичния маршрутизатор. Изчакайте около 10 секунди и след това го включете.
- Направете мрежовите настройки от компютър, който е свързан към същата мрежа като принтера, чрез програмата за инсталиране. Можете да я стартирате от следния уеб сайт.

<https://epson.sn> > **Конфигуриране**

Още по темата

➔ “Настройка на статичен IP адрес за принтера” на страница 113

E-12

Решения:

Проверете посоченото по-долу.

- Други устройства в мрежата са включени.
- Мрежовите адреси (IP адрес, маска на подмрежа и шлюз по подразбиране) са правилни, ако ги въведете ръчно.
- Мрежовите адреси за други устройства (маска на подмрежа и шлюз по подразбиране) са същите.
- Няма конфликт между IP адреса и други устройства.

Ако Вашият принтер и мрежови устройства не се свързват, след като потвърдите горното, опитайте следното.

- Изключете безжичния маршрутизатор. Изчакайте около 10 секунди и след това го включете.
- Извършете отново мрежовите настройки с помощта на програмата за инсталиране. Можете да я стартирате от следния уеб сайт.

<https://epson.sn> > **Конфигуриране**

- Можете да регистрирате няколко пароли на безжичен маршрутизатор, която използва WEP тип на защита. Ако сте регистрирали няколко пароли, проверете дали първата регистрирана парола е зададена на принтера.

Още по темата

➔ [“Настройка на статичен IP адрес за принтера” на страница 113](#)

E-13

Решения:

Проверете посоченото по-долу.

- Мрежовите устройства, като безжичен маршрутизатор, концентратор и маршрутизатор, са включени.
- Настройката на TCP/IP за мрежовите устройства не е зададена ръчно. (Ако настройката на TCP/IP на принтера е зададена автоматично, докато настройката на TCP/IP за другите мрежови устройства е направена ръчно, мрежата на принтера може да се различава от мрежата на другите устройства.)

Ако след проверка на горепосочените проблемът продължава, опитайте посоченото по-долу.

- Изключете безжичния маршрутизатор. Изчакайте около 10 секунди и след това го включете.
- Направете мрежовите настройки от компютър, който е свързан към същата мрежа като принтера, чрез програмата за инсталиране. Можете да я стартирате от следния уеб сайт.

<https://epson.sn> > **Конфигуриране**

- Можете да регистрирате няколко пароли на безжичен маршрутизатор, която използва WEP тип на защита. Ако сте регистрирали няколко пароли, проверете дали първата регистрирана парола е зададена на принтера.

Още по темата

➔ [“Извършване на настройки за свързване към компютъра” на страница 96](#)

➔ [“Настройка на статичен IP адрес за принтера” на страница 113](#)

Съобщение за мрежовата среда

Съобщение	Решение
The Wi-Fi environment needs to be improved. Turn the wireless router off and then turn it on. If the connection does not improve, see the documentation for the wireless router.	Изключете безжичния маршрутизатор, след като преместите принтера по-близо до безжичния маршрутизатор и отстраните всички препятствия между тях. Изчакайте около 10 секунди и след това го включете. Ако все още не може да се осъществи връзка, вижте доставената с безжичния маршрутизатор документация.
*No more devices can be connected. Disconnect one of the connected devices if you want to add another one.	Компютър и мобилни устройства, които могат да бъдат едновременно свързани, се свързват напълно във връзката Wi-Fi Direct (Simple AP). За да добавите друг компютър или мобилно устройство, първо изключете едно от свързаните устройства или го свържете първо към другата мрежа. Можете да потвърдите броя безжични устройства, които могат да бъдат свързани едновременно, и броя на свързаните устройства, като проверите листа за състояние на мрежата или контролния панел на принтера.
The same SSID as Wi-Fi Direct exists in the environment. Change the Wi-Fi Direct SSID if you cannot connect a mobile device to the printer.	От контролния панел на принтера отидете до екрана за настройка на Wi-Fi Direct и изберете менюто, за да промените настройката. Можете да промените името на мрежата след DIRECT-XX-. Въведете до 22 знака.

Директно свързване на мобилно устройство и принтер (Wi-Fi Direct)

Wi-Fi Direct (обикновена точка за достъп) Ви позволява да свързвате мобилно устройство директно към принтера без безжичен маршрутизатор и да отпечатвате от мобилни устройства.

Относно Wi-Fi Direct

Използвайте този метод за свързване, когато не използвате Wi-Fi за домашните или офис мрежи или когато искате да свържете принтера и компютъра или мобилните устройства директно. В този режим принтерът действа като безжичен маршрутизатор и можете да свържете устройствата към принтера, без да е нужно използването на стандартен безжичен маршрутизатор. Въпреки това директно свързаните към принтера устройства не могат да комуникират едно с друго чрез принтера.

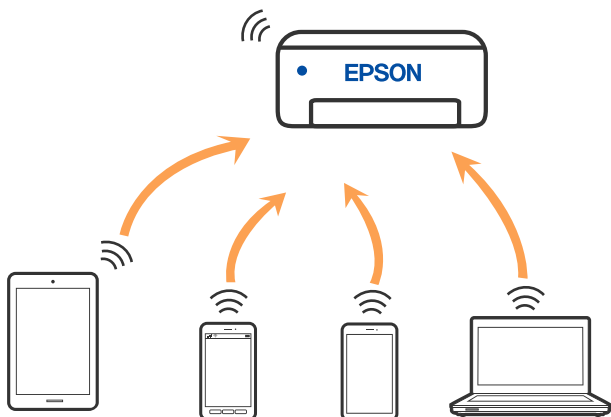

Принтерът може да се свързва чрез Wi-Fi и режим Wi-Fi Direct (обикновена точка за достъп) едновременно. Въпреки това, ако установите мрежова връзка в режим Wi-Fi Direct (обикновена точка за достъп), когато принтерът е свързан чрез Wi-Fi, Wi-Fi връзката ще бъде временно прекъсната.

Свързване от устройства с помощта на Wi-Fi Direct

Този метод Ви позволява да свържете принтера директно към мобилните устройства без безжичен маршрутизатор.

Забележка:

За потребители с iOS или Android е подходящо да правят настройки от Epson Smart Panel.

Необходимо е само веднъж да направите тези настройки за принтера и мобилното устройство, към които искате да се свържете. Освен ако не дезактивирате Wi-Fi Direct или не възстановите мрежовите настройки до стойностите им по подразбиране, Вие не трябва да извършвате отново тези настройки.

1. Изберете **Wi-Fi настройка** от началния екран.
За да изберете елемент, използвайте бутоните ◀▶, след което натиснете бутона ОК.
2. Изберете **Wi-Fi Direct**.
3. Щракнете върху съобщението, след което натиснете бутона ОК, за да продължите.
4. Щракнете върху съобщението, след което натиснете бутона ОК, за да продължите.
5. Натиснете ◀.
6. Изберете **Други OS устройства**.
7. Превъртете екрана с бутона ▼ и проверете данните за връзката за Wi-Fi Direct.

- От екрана за Wi-Fi на мобилното устройство изберете SSID, показан на контролния панел на принтера, след което въведете паролата.

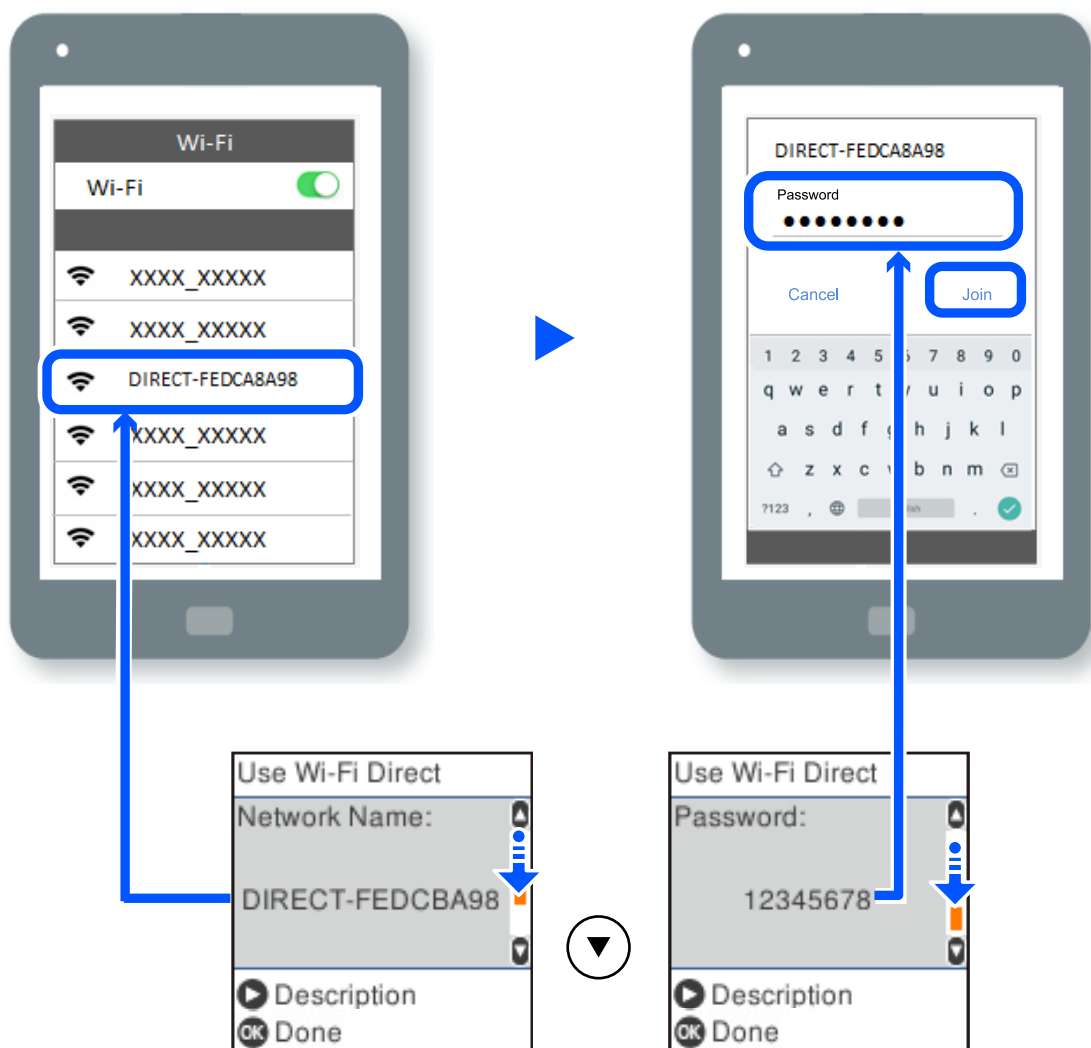

- От контролния панел на принтера натиснете бутона ОК.
- На екрана на приложението за печат на мобилното устройство изберете принтера, с който искате да се свържете.

За мобилни устройства, които са били свързани преди към принтера, изберете името на мрежата (SSID) на екрана за Wi-Fi на мобилното устройство, за да ги свържете отново.

Забележка:

Ако използвате устройство с iOS, можете да го свържете чрез сканиране на QR кода със стандартната камера на iOS. Вижте връзката по-долу <https://epson.sn>.

Прекъсване на връзката Wi-Fi Direct (обикновена точка за достъп)

Има два налични метода за деактивиране на връзката Wi-Fi Direct (Simple AP); можете да деактивирате всички връзки с помощта на контролния панел на принтера или да деактивирате всяка връзка от компютъра или мобилното устройство. Този раздел разяснява как да деактивирате всички връзки.



Важно:

Когато връзката Wi-Fi Direct (обикновена точка за достъп) е дезактивирана, връзката на всички компютри и мобилни устройства, които са свързани към принтера в Wi-Fi Direct (обикновена точка за достъп), е прекъсната.

Забележка:

Ако искате да прекъснете връзката за определено устройство, спрете я от самото устройство вместо от принтера. Използвайте един от следните методи, за да прекъснете връзката на Wi-Fi Direct (обикновена точка за достъп) от устройството.

- Прекъснете Wi-Fi връзката към името на мрежата (SSID) на принтера.
- Свържете се към друго име на мрежа (SSID).

1. Изберете **Wi-Fi настройка** от началния екран.

За да изберете елемент, използвайте бутоните ◀▶, след което натиснете бутона ОК.

2. Изберете **Wi-Fi Direct**.
3. Натиснете бутона ОК, за да продължите.
4. Натиснете бутона ОК, за да продължите.
5. Натиснете бутона ↺ за извеждане на екрана с настройки.
6. Изберете **Изключване Wi-Fi Direct**.
7. Щракнете върху съобщението, след това натиснете бутона ОК.

Промяна на настройките на Wi-Fi Direct (обикновена точка за достъп) като SSID

Когато има активирана връзка Wi-Fi Direct (Simple AP), можете да смените настройките на Wi-Fi Direct, като името на мрежата и паролата.

1. Изберете **Wi-Fi настройка** от началния екран.

За да изберете елемент, използвайте бутоните ◀▶, след което натиснете бутона ОК.

2. Изберете **Wi-Fi Direct**.
3. Натиснете бутона ОК, за да продължите.
4. Натиснете бутона ОК, за да продължите.
5. Натиснете бутона ↺ за извеждане на екрана с настройки.
6. Изберете елемента на менюто, който желаете да промените.
Можете да изберете следните елементи на менюто.

Промяна на Име на мрежа

Сменете името на мрежата (SSID) на Wi-Fi Direct (обикновена точка за достъп), която се използва за свързване към принтера с Вашето произволно име. Можете да зададете името на мрежата (SSID) в ASCII знаци, които се извеждат на софтуерната клавиатура на контролния панел.

Когато промените името на мрежата (SSID), всички свързани устройства се разкачат. Използвайте новото име на мрежата (SSID), ако искате да свържете повторно устройството.

Промяна на парола

Сменете паролата на Wi-Fi Direct (обикновена точка за достъп) за свързване към принтера с Вашето произволно име. Можете да зададете паролата в ASCII знаци, които се извеждат на софтуерната клавиатура на контролния панел.

Когато промените паролата, всички свързани устройства се разкачат. Използвайте новата парола, ако искате да свържете повторно устройството.

Промяна на честотния диапазон

Сменете честотния обхват от Wi-Fi Direct, използван за свързване към принтера. Можете да изберете 2,4 GHz или 5 GHz.

Когато промените честотния обхват, всички свързани устройства се разкачат. Свържете повторно устройството.

Имайте предвид, че не можете да свързвате повторно от устройства, които не поддържат честотен обхват от 5 GHz, при смяна на 5 GHz.

Изключване Wi-Fi Direct

Деактивирайте настройките на Wi-Fi Direct (обикновена точка за достъп) на принтера. Когато ги деактивирате всички устройства, свързани към принтера в Wi-Fi Direct връзка (обикновена точка за достъп), се разкачат.

Възстановяване на настройки по подразбиране

Възстановява всички настройки на Wi-Fi Direct (обикновена точка за достъп) до техните стойности по подразбиране.

Запазената в принтера информация за свързване на мобилното устройство за Wi-Fi Direct (обикновена точка за достъп) се изтрива.

7. Следвайте инструкцията на екрана.

Добавяне или промяна на връзката с принтера

За настройка на принтер на множество компютри

Въпреки че няколко компютъра могат да бъдат свързани към един и същ безжичен маршрутизатор, за всеки компютър може да се зададе различен SSID.

Ако SSID, назначени от безжичния маршрутизатор, не се третира като една и съща мрежа, всеки компютър е ефективно свързан към различна мрежа. Когато започнете настройка на принтера от

компютър А, принтерът е добавен към мрежата като компютър А, което позволява на компютър А печат от мрежата.

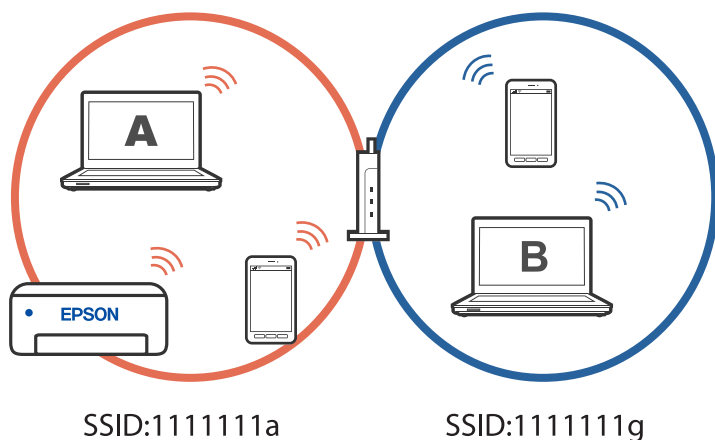

В допълнение, ако започнете настройка на принтера от компютър Б в конфигурацията, показана по-горе, принтерът е настроен на мрежата на компютър Б, което позволява печат на компютър Б, но не на компютър А.

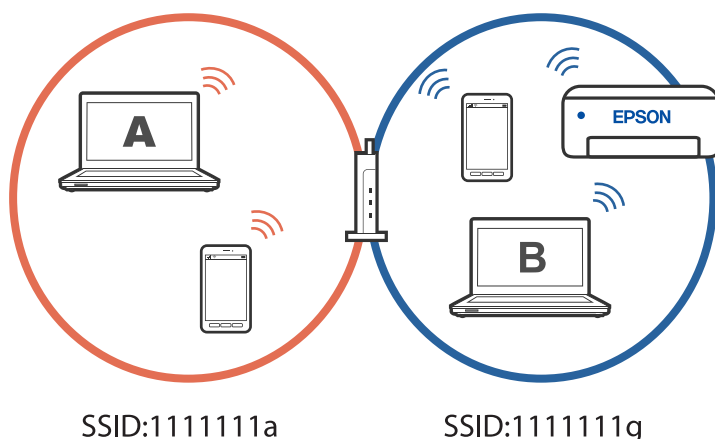

За да се предотврати това, когато искате да настроите мрежов принтер от втори компютър, стартирайте инсталиращата програма на компютъра, свързан към същата мрежа, като принтера. Ако принтерът е в същата мрежа, принтерът няма да се конфигурира повторно за мрежата. Той ще настрои принтера, така че той да е готов за употреба.

Промяна на мрежовата връзка от Wi-Fi към USB

Следвайте стъпките по-долу, ако Wi-Fi връзката, която използвате, е нестабилна или искате да промените на по-стабилна USB връзка.

1. Свържете принтера към компютър с помощта на USB кабел.
2. Изберете принтер, който не е с етикет (XXXXX), когато отпечатвате с помощта на USB връзка.
Името на Вашия принтер или на мрежата се показва в XXXX според версията на операционната система.

Пример за Windows 11

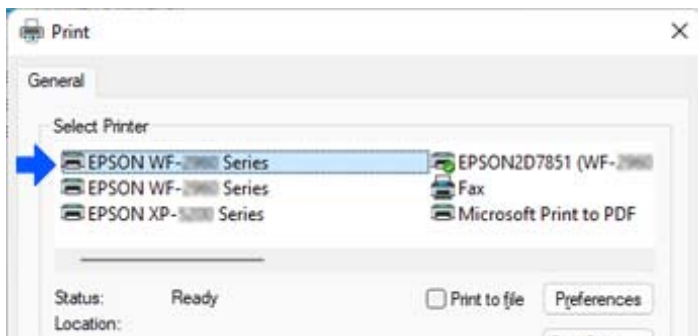

Пример за Windows 10

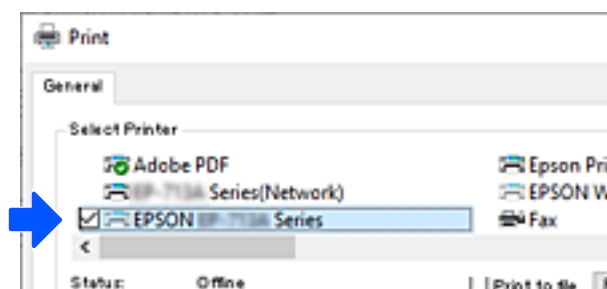

Настройка на статичен IP адрес за принтера

Можете да зададете статичен IP за принтер с помощта на Web Config.

1. Достъп до Web Config.

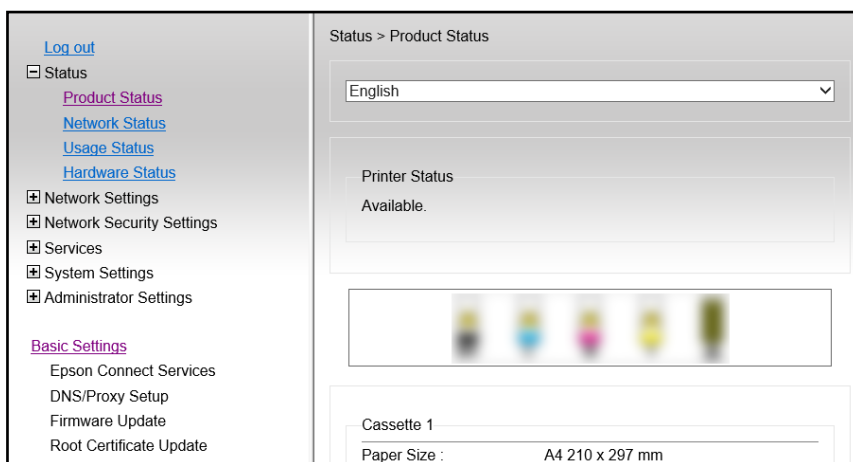

Забележка:

Съдържанието на дисплея и елементите за *Web Config* се различават в зависимост от модела.

Ако видите следното, изберете **Advanced Settings** от списъка в горния десен край на прозореца.

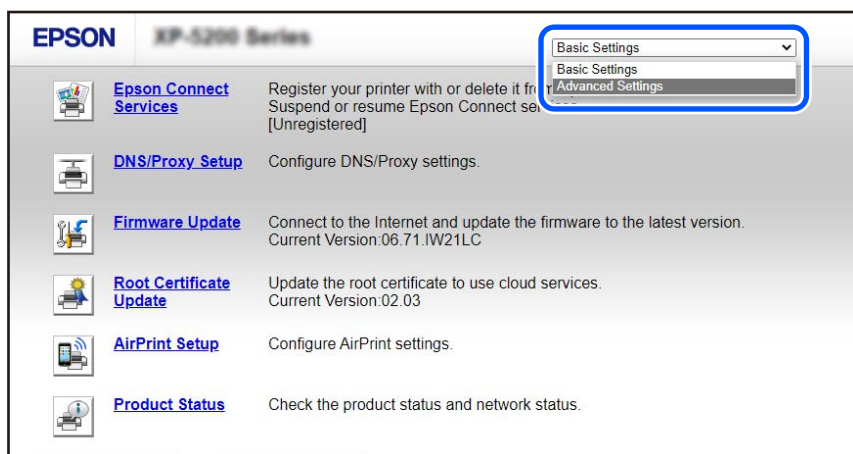

2. Влезте като администратор.

Забележка:

Администраторската парола се задава предварително за **Advanced Settings** в *Web Config*. Вижте връзката по-долу за подробности относно администраторската парола.

3. Изберете **Network Settings**.

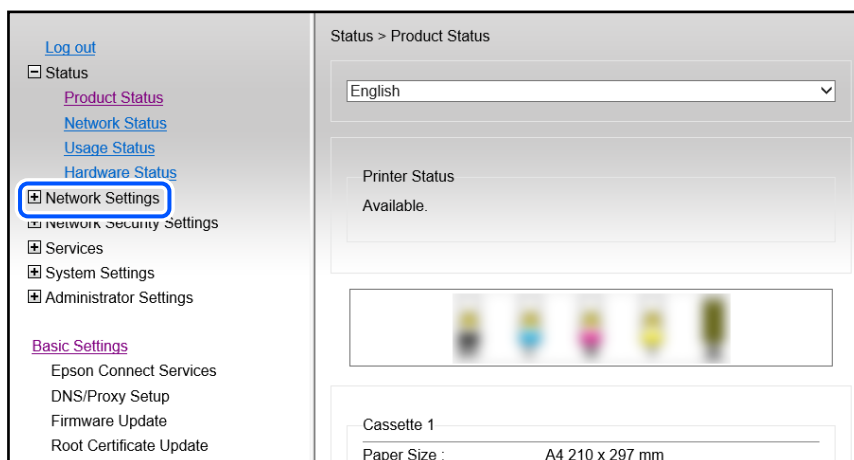

4. Изберете **Basic**.

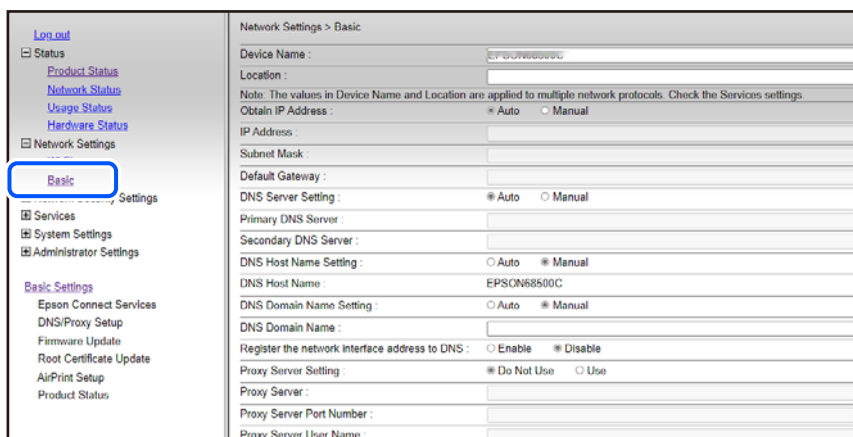

5. Изберете **Manual** за **Obtain IP Address**.

6. Въведете IP адреса, който задавате, в **IP Address**.

Въведете подмрежовата маска, шлюза по подразбиране, DNS сървър и др. според Вашата мрежова среда.

7. Щракнете върху **Next**.

8. Щракнете върху **OK**.

Настройките се прилагат.

За достъп до Web Config отново, посочете IP адреса, който сте задали.

Още по темата

➔ [“Приложение за конфигуриране на операции на принтера \(Web Config\)” на страница 183](#)

Транспортиране и съхраняване на принтера

Когато трябва да съхранявате принтера или да го транспортирате поради преместване или ремонт, следвайте стъпките по-долу, за да го опаковате.

1. Изключете принтера, като натиснете бутона .
2. Уверете се, че светлинният индикатор на захранването е изключен, а след това изключете захранващия кабел.



Важно:

Изключете захранващия кабел от електрическия контакт само след като светлинният индикатор за захранването се изключи. В противен случай печатащата глава не се връща в изходно положение, което води до изсъхване на мастилото и риск от невъзможност за печат.

3. Изключете всички кабели, като например захранващия кабел и USB кабела.
4. Отстранете всичката хартия от принтера.

5. Уверете се, че в принтера няма оригинали.
6. Затворете капака за документи, ако е отворен.
7. Повдигнете контролния панел.

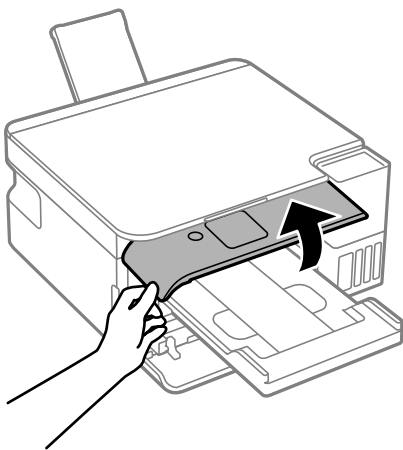

8. Отворете скенера, докато чуete щракване.

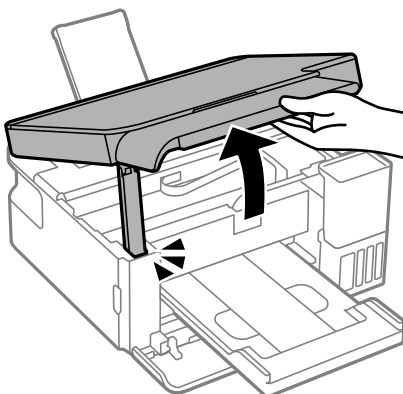

9. Фиксирайте печатащата глава към корпуса с лента.

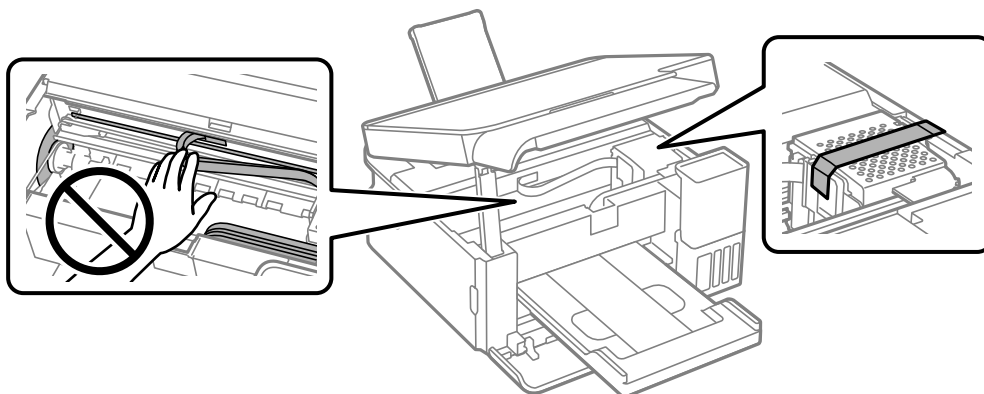

Забележка:

Трябва да поставите лента, както е показано по-долу, без да покривате отворите, или няма да можете да затворите скайращото устройство.

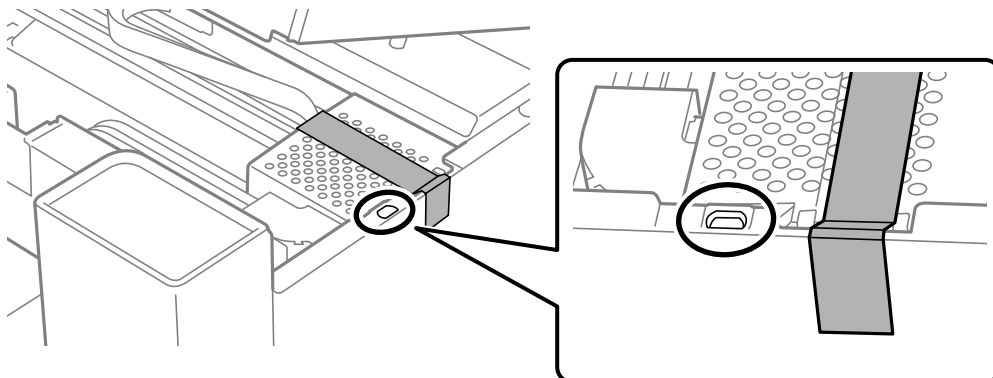

10. Уверете се, че сте затворили сигурно капачката на резервоара с мастило.

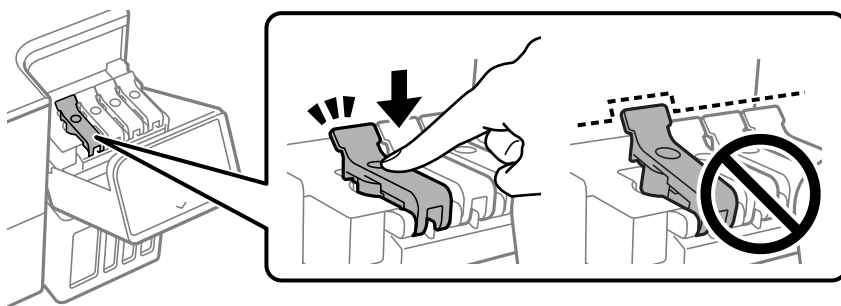

11. Затворете здраво капака на резервоара за мастило.

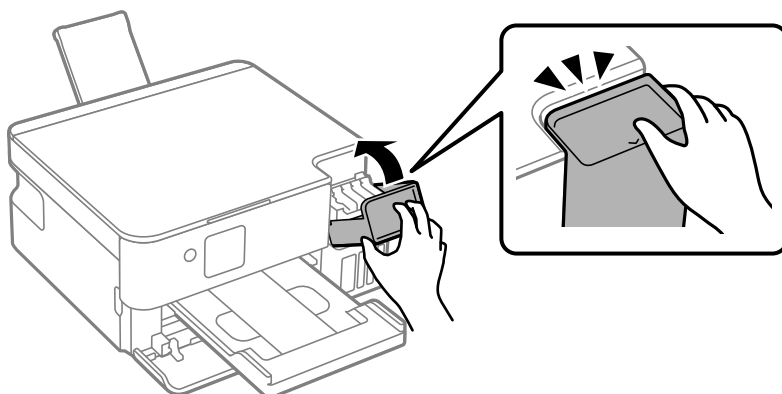

12. Затворете сканиращо устройство.

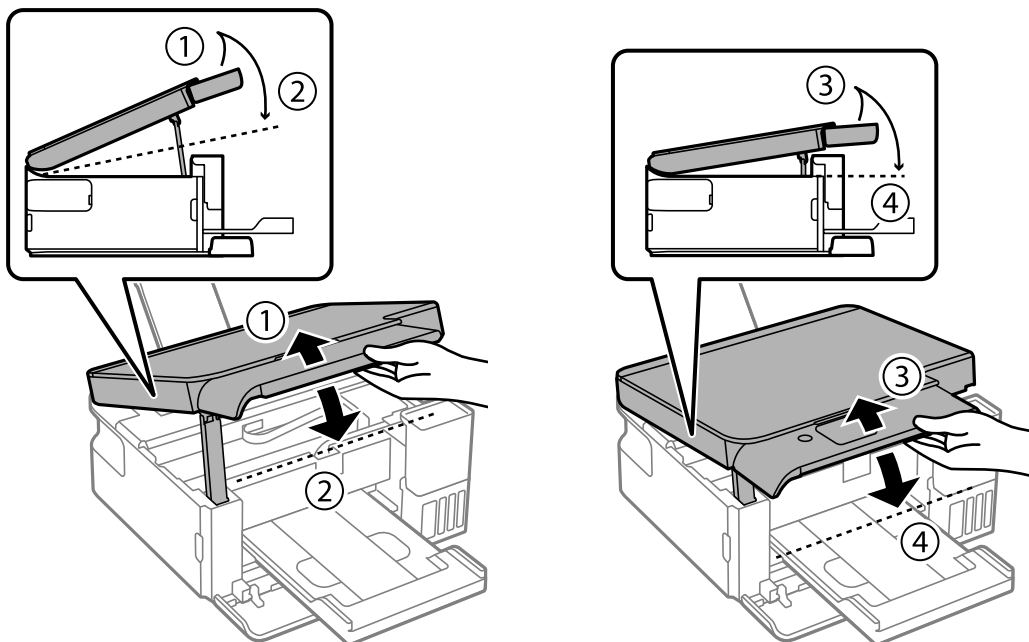

Забележка:

Скенерът е проектиран да се затваря бавно и малко противодейства като предпазна мярка срещу заципване на пръстите. Продължете да затваряте дори ако усетите леко противодействие.

13. Подгответе се да опаковате принтера, както е показано по-долу.

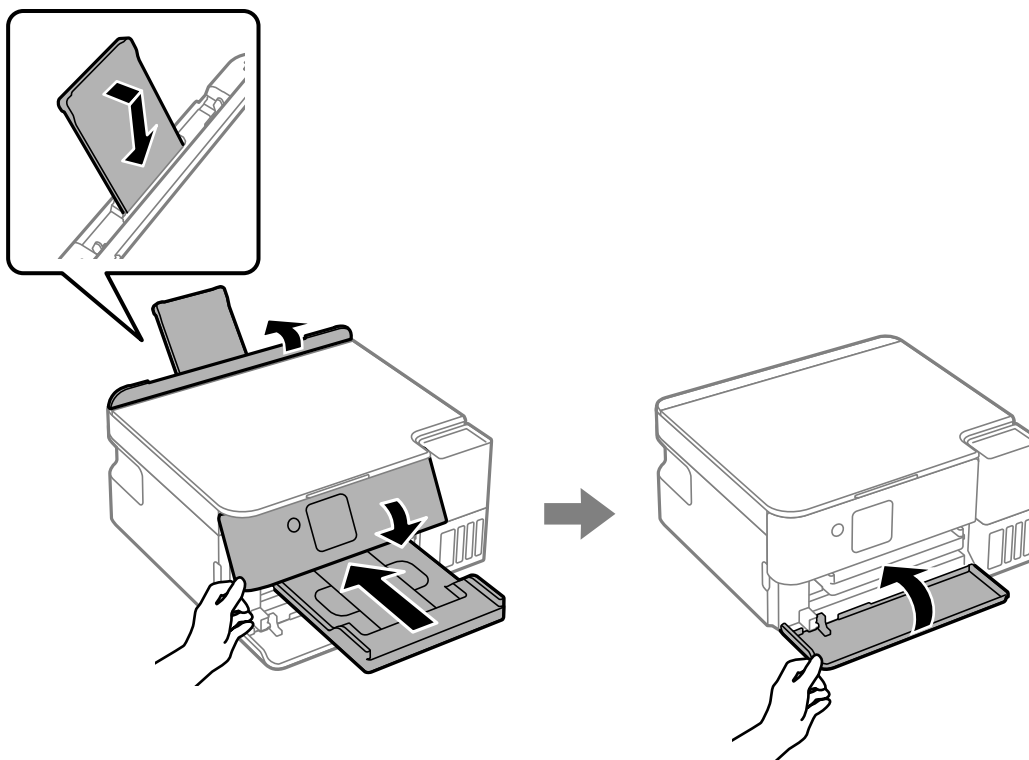

14. Поставете принтера в найлоновия плик и прегънете, за да затворите.

15. Опаковайте принтера в кутията, като използвате защитните материали в нея.

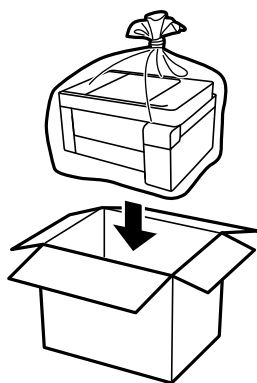

! **Важно:**

- ❑ Когато съхранявате или транспортирате принтера, го поставете в найлоновия плик и прегънете, за да затворите. Избягвайте да наклоняте принтера, да го поставяте вертикално или да го обръщате с горната страна надолу; в противен случай мастилото може да протече.

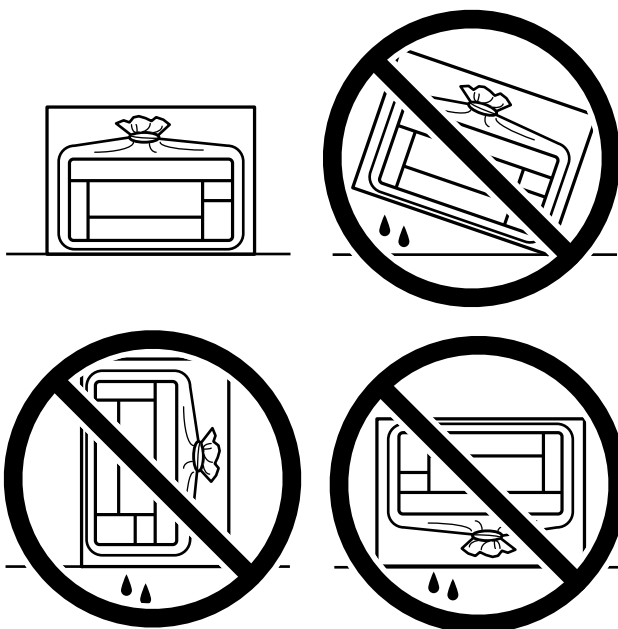

- ❑ При съхранение или транспортиране на бутилка с мастило не наклоняйте бутилката и не я подлагайте на удари или температурни промени. В противен случай може да изтече мастило дори ако капачката на бутилката с мастило е добре затегната. Непременно дръжте бутилката с мастило изправена при затягане на капачката и вземете мерки за предотвратяване изтичането на мастило при транспортиране на бутилката, например при поставяне на бутилката в чанта.
- ❑ Не поставяйте отворени бутилки с мастило в кутията с принтера.



Когато отново използвате принтера, не забравяйте да махнете лентата, закрепваща печатащата глава. Ако при следващото отпечатване качеството на печат е влошено, почистете и подравнете печатащата глава.

Още по темата

- ➔ [“Проверка и почистване на печатащата глава” на страница 79](#)
- ➔ [“Подравняване на печатащата глава” на страница 84](#)

Решаване на проблеми

Не може да се отпечатва или сканира.	122
Качеството на печат, копиране и сканиране е лошо.	133
В драйвера на принтера не може да се изберете вид хартия или източник на хартия.	152
На LCD екрана се извежда код за грешка.	152
Хартията засяда.	153
Време е да допълните мастилото.	157
Време е да смените контейнера за отпадъчно мастило.	163
Не можете да работите с принтера според очакванията.	168
Проблем, който не може да се разреши.	173

Не може да се отпечатва или сканира

Разрешаване на проблеми

Прочетете този раздел, ако не можете да отпечатвате или сканирате според очакванията или при проблем по време на печат. Вижте следното за решения на някои от най-често срещаните проблеми.

Принтерът включен ли е?

- Уверете се, че принтерът е включен.
- Уверете се, че захранващият кабел е свързан правилно.

Още по темата

- ➔ [“Захранването не се включва” на страница 168](#)
- ➔ [“Проблем, който не може да се разреши” на страница 173](#)

В принтера има ли заседнала хартия?

Ако в принтера има заседнала хартия, той не може да стартира отпечатването. Отстранете заседналата хартия от принтера.

Още по темата

- ➔ [“Хартията засяда” на страница 153](#)

Самият принтер работи ли както трябва?

- Ако на LCD екрана се появи съобщение за грешка, проверете грешката.
- Отпечатайте лист за състоянието и го използвайте, за да проверите дали самият принтер може да отпечатва както трябва.

Още по темата

- ➔ [“На LCD екрана се извежда код за грешка” на страница 152](#)

Имате проблеми с установяване на връзката?

- Уверете се, че кабелите са правилно свързани за всички връзки.
- Уверете се, че мрежовото устройство и USB концентраторът работят нормално.
- Ако имате Wi-Fi връзка, уверете се, че настройките на Wi-Fi връзката са правилни.
- Проверете мрежата, към която са свързани Вашият компютър и принтера, и се уверете, че имената на мрежите съвпадат.

Още по темата

- ➔ [“Принтерът не може да се свърже към мрежата” на страница 127](#)
- ➔ [“Принтерът не може да се свърже чрез USB” на страница 126](#)
- ➔ [“Проверка на състоянието на мрежовата връзка на принтера \(отчет за състоянието на мрежовата връзка\)” на страница 100](#)

Данните за печат изпратени ли са както трябва?

- Уверете се, че няма останали данни за печат от предишно задание.
- Проверете драйвера на принтера, за да сте сигурни, че принтерът не е офлайн.

Още по темата

- ➔ [“Все още има задание, изчакващо да бъде отпечатано.” на страница 124](#)
- ➔ [“Принтерът е в изчакване или е офлайн.” на страница 124](#)

Приложението или драйверът на принтера не работи както трябва

Не може да се отпечатва, въпреки че е установена връзка (Windows)

Могат да бъдат взети предвид следните причини.

■ Налице е проблем със софтуера или данните.

Решения

- Уверете се, че е инсталиран оригинален драйвер за принтер на Epson (EPSON XXXXX). Ако няма инсталиран оригинален драйвер за принтер на Epson, наличните функции са ограничени. Препоръчваме Ви да използвате оригинален драйвер за принтер на Epson.
 - Ако печатате изображение с голям размер на данните, свободната памет на компютъра може да се изчерпи. Отпечатайте изображението с по-ниска разрешителна способност или по-малък размер.
 - Ако сте опитали всички възможни начини и те не са довели до разрешаване на проблема, опитайте да деинсталирате, след което да инсталирате наново драйвера на принтера.
 - Можете да успеете да разрешите някои проблеми чрез актуализиране на софтуера до най-новата версия. За да проверите състоянието на софтуера, използвайте инструмента за актуализация на софтуера.
- ➔ [“Проверка дали има инсталиран оригинален драйвер за принтер на Epson — Windows” на страница 94](#)
 - ➔ [“Проверка дали има инсталиран оригинален драйвер за принтер на Epson — Mac OS” на страница 96](#)
 - ➔ [“Инсталиране на приложенията отделно” на страница 93](#)
 - ➔ [“Приложение за актуализиране на софтуер и фърмуер \(Epson Software Updater\)” на страница 184](#)

Налице е проблем със статуса на принтера.

Решения

Щракнете върху **EPSON Status Monitor 3** в раздела **Поддръжка** на драйвера на принтера и след това проверете състоянието на принтера. Ако **EPSON Status Monitor 3** е деактивиран, щракнете върху **Разширени настройки** в раздела **Поддръжка**, след което изберете **Разрешава EPSON Status Monitor 3**.

Все още има задание, изчакващо да бъде отпечатано.

Решения

Щракнете върху **Опашка за печат** в раздела **Поддръжка** на драйвера на принтера. Ако останат ненужни данни, изберете **Отмяна на всички документи** от менюто **Принтер**.

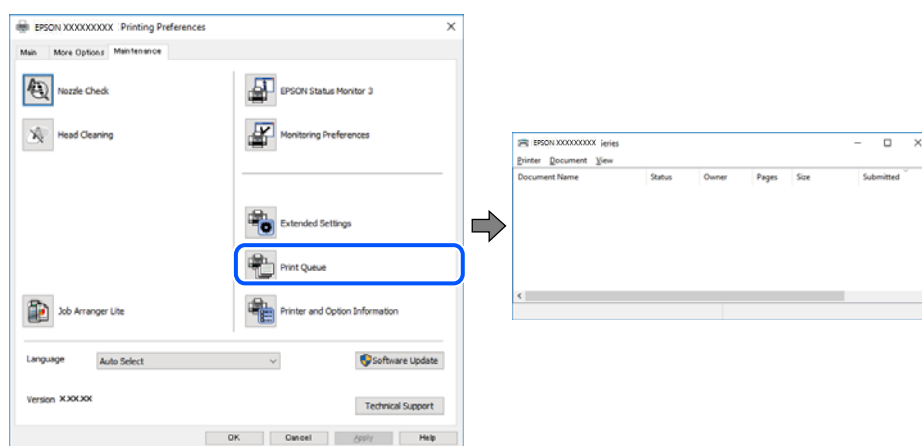

Принтерът е в изчакване или е офлайн.

Решения

Щракнете върху **Опашка за печат** в раздела **Поддръжка** на драйвера на принтера.

В случай че принтерът е офлайн или в очакване, изчистете настройката за офлайн или в очакване от менюто **Принтер**.

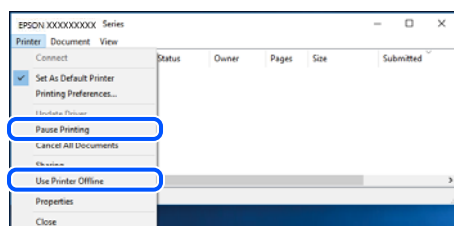

Принтерът не е избран като принтер по подразбиране.

Решения

Щракнете с десен бутон върху иконата на принтера в **Контролен панел > Преглед на устройства и принтери** (или **Принтери, Принтери и факсове**) и щракнете върху **Задаване като принтер по подразбиране**.

Забележка:

Ако има множество икони на принтери, вижте следното, за да изберете правилния принтер.

Пример)

USB връзка: серия EPSON XXXX

Мрежова връзка: серия EPSON XXXX (мрежа)

Ако сте инсталирали драйвера на принтера няколко пъти, може да бъдат създадени копия на драйвера на принтера. Ако са създадени копия като „Серия EPSON XXXX (копие 1)“, щракнете с десен бутон на мишката върху иконата на драйвера и след това щракнете върху **Премахване на устройство**.

Портът на принтера не е правилно зададен.

Решения

Щракнете върху **Опашка за печат** в раздела **Поддръжка** на драйвера на принтера.

Уверете се, че портът на принтера е правилно зададен, както е показано в **Свойство > Порт** от менюто **Принтер**.

USB връзка: **USBXXX**, мрежова връзка: **EpsonNet Print Port**

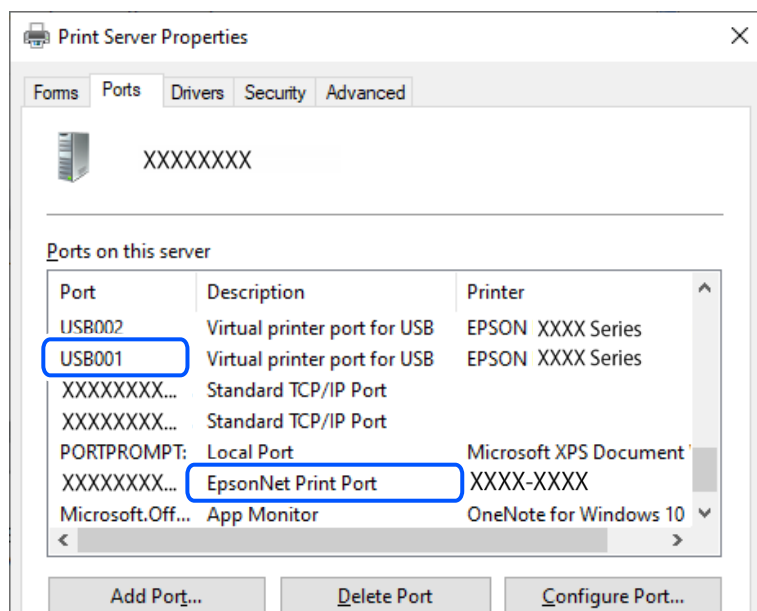

Не може да се отпечатва, въпреки че е установена връзка (Mac OS)

Могат да бъдат взети предвид следните причини.

Налице е проблем със софтуера или данните.

Решения

- Уверете се, че е инсталиран оригинален драйвер за принтер на Epson (EPSON XXXXX). Ако няма инсталиран оригинален драйвер за принтер на Epson, наличните функции са ограничени. Препоръчваме Ви да използвате оригинален драйвер за принтер на Epson.
- Ако печатате изображение с голям размер на данните, свободната памет на компютъра може да се изчерпи. Отпечатайте изображението с по-ниска разрешителна способност или по-малък размер.
- Ако сте опитали всички възможни начини и те не са довели до разрешаване на проблема, опитайте да деинсталирате, след което да инсталирате наново драйвера на принтера.

□ Можете да успеете да разрешите някои проблеми чрез актуализиране на софтуера до най-новата версия. За да проверите състоянието на софтуера, използвайте инструмента за актуализация на софтуера.

➔ [“Проверка дали има инсталиран оригинален драйвер за принтер на Epson — Windows” на страница 94](#)

➔ [“Проверка дали има инсталиран оригинален драйвер за принтер на Epson — Mac OS” на страница 96](#)

➔ [“Инсталиране на приложенията отделно” на страница 93](#)

➔ [“Приложение за актуализиране на софтуер и фърмуер \(Epson Software Updater\)” на страница 184](#)

■ Има проблем със състоянието на принтера.

Решения

Уверете се, че състоянието на принтера не е **Пауза**.

Изберете **Системни предпочитания** от меню **Apple > Принтери и скенери** (или **Печат и сканиране, Печат и факс**), след което щракнете двукратно върху принтера. Ако принтерът е временно спрял, щракнете върху **Възобновяване**.

Не може да се отпечатва, въпреки че е установена връзка (iOS)

Могат да бъдат взети предвид следните причини.

■ Конфигурация на харт. е дезактивирана.

Решения

Активирайте **Конфигурация на харт.** в следното меню.

Настройки > Настройки на принтера > Нас. на изт. на харт. > Конфигурация на харт.

■ AirPrint е дезактивирана.

Решения

Активирайте настройката **AirPrint** в **Web Config**.

➔ [“Приложение за конфигуриране на операции на принтера \(Web Config\)” на страница 183](#)

Не може да се сканира, въпреки че е правилно установена връзка

■ Сканиране при висока разделителна способност в мрежа.

Решения

Опитайте сканиране при по-ниска резолюция.

Принтерът не може да се свърже чрез USB

Могат да бъдат взети предвид следните причини.

■ USB кабелът не е включен правилно в USB входа.

Решения

Свържете стабилно USB кабела към принтера и компютъра.

■ Налице е проблем с USB концентратора.

Решения

Ако използвате USB концентратор, опитайте се да свържете принтера директно към компютъра.

■ Има проблем с USB кабела или с USB входа.

Решения

Ако USB кабелът не може да бъде разпознат, сменете порта или USB кабела.

■ Принтерът е свързан към SuperSpeed USB порт.

Решения

Ако свържете принтер към SuperSpeed USB порт с USB 2.0 кабел, може да възникне грешка в комуникацията на някои компютри. В този случай свържете принтера отново, като използвате един от следните методи.

- Използвайте кабел USB 3.0 (само за поддържаните модели).
- Свържете към високоскоростен USB порт на компютъра.
- Свържете към SuperSpeed USB порт, различен от този, при който се генерира грешката на компютъра.

➔ [“Спецификации на интерфейса” на страница 194](#)

Принтерът не може да се свърже към мрежата

Основни причини и решения за проблеми с мрежовата връзка

Проверете следното, за да видите дали има проблем с работата или настройките за свързаното устройство.

■ Проверете причината за грешката в мрежовата връзка на принтера.

Решения

Отпечатайте отчета за проверката на мрежовата връзка, за да видите проблема и да проверите препоръчаното решение.

За подробности относно четенето на отчета за проверка на мрежовата връзка, вижте следната свързана информация.

Забележка:

Ако искате да проверите още информация за мрежовите настройки, отпечатайте лист със състоянието на мрежата.

➔ [“Проверка на състоянието на мрежовата връзка на принтера \(отчет за състоянието на мрежовата връзка\)” на страница 100](#)

➔ [“Съобщения и решения, свързани с доклада за мрежовата връзка” на страница 101](#)

Използвайте Epson Printer Connection Checker, за да подобрите връзката към компютъра. (Windows)

Решения

Може да успеете да разрешите проблема в зависимост от резултатите от проверката.

1. Щракнете два пъти върху иконата **Epson Printer Connection Checker** на работния плот.

Epson Printer Connection Checker се стартира.

Ако на работния плот няма икона, следвайте методите по-долу, за да стартирате Epson Printer Connection Checker.

- Windows 11

Щракнете върху бутона **Старт**, след което изберете **Всички приложения > Epson Software > Epson Printer Connection Checker**.

- Windows 10

Щракнете върху бутона за стартиране, след което изберете **Epson Software > Epson Printer Connection Checker**.

- Windows 8.1/Windows 8

Въведете името на приложението в препратката за търсене, след което изберете показаната икона.

- Windows 7

Щракнете върху бутона за стартиране, след което изберете **Всички програми > Epson Software > Epson Printer Connection Checker**.

2. Следвайте инструкциите на екрана, за да проверите.

Забележка:

Ако името на принтера не се извежда, инсталирайте оригинален драйвер за принтер на Epson.

[“Проверка дали има инсталиран оригинален драйвер за принтер на Epson — Windows” на страница 94](#)

Когато сте идентифицирали проблема, следвайте изведеното на екрана решение.

Когато не можете да разрешите проблема, проверете следното според Вашата ситуация.

- Принтерът не е разпознат в мрежова връзка

[“Проверка на състоянието на мрежовата връзка на принтера \(отчет за състоянието на мрежовата връзка\)” на страница 100](#)

- Принтерът не е разпознат чрез USB връзка

[“Принтерът не може да се свърже чрез USB” на страница 126](#)

- Принтерът е разпознат, но отпечатването не може да бъде извършено.

[“Не може да се отпечатва, въпреки че е установена връзка \(Windows\)” на страница 123](#)

Възникна грешка с мрежовите устройства за Wi-Fi връзка.

Решения

Опитайте следното, ако можете да нулирате безжичния LAN маршрутизатор във Вашата среда.

Изключете устройствата, които желаете да свържете към мрежата. Изчакайте около 10 секунди и след това включете устройствата в следната последователност; безжичен маршрутизатор, компютър или мобилни устройства, а след това и принтера. Преместете принтера и компютъра

или мобилното устройство по-близо до безжичния маршрутизатор, за да подпомогнете радиовръзката, и след това се опитайте да зададете мрежовите настройки отново.

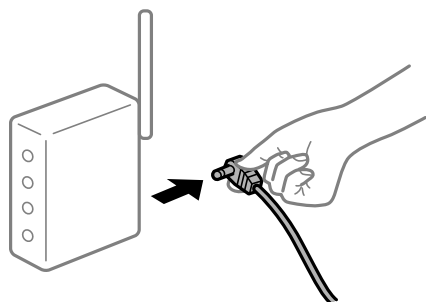

Устройствата не могат да получават сигнали от безжичния маршрутизатор, защото са твърде отдалечени.

Решения

След преместване на компютъра или мобилните устройства и принтера по-близо до безжичния маршрутизатор, изключете безжичния маршрутизатор, след което отново го включете.

При смяна на безжичния маршрутизатор настройките не съвпадат с новия маршрутизатор.

Решения

Извършете отново настройките на връзката така, че да съвпадат с новия безжичен маршрутизатор.

➔ [“Нулиране на мрежовата връзка” на страница 96](#)

SSID, свързани от компютъра или мобилни устройства, и компютъра са различни.

Решения

Когато използвате множество безжични маршрутизатори едновременно или ако безжичният маршрутизатор има множество SSID и устройства са свързани към различни SSID, не можете да се свържете към безжичния маршрутизатор.

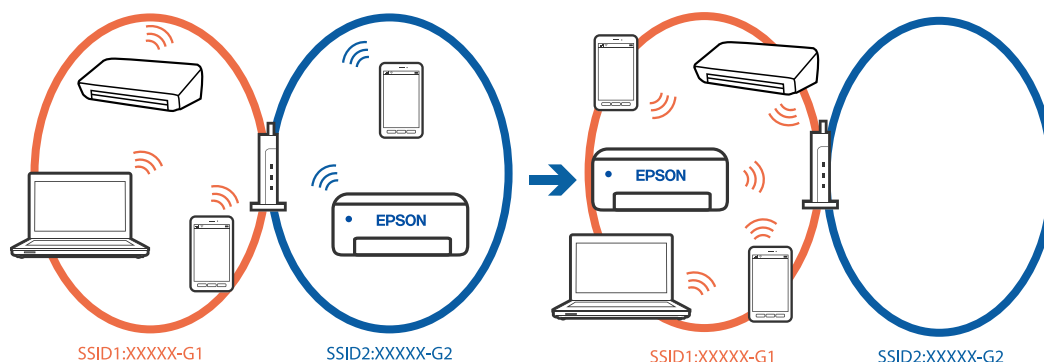

Свържете компютъра или мобилни устройства към същия SSID като този на принтера.

- Проверете SSID, към който е свързан принтерът, като отпечатате отчет за проверка на мрежовата връзка.
- На всички компютри и мобилни устройства, които искате да свържете към принтера, проверете името на Wi-Fi или на мрежата, към която сте свързани.

- Ако принтерът и Вашият компютър или мобилни устройства са свързани към различни мрежи, свържете устройството повторно към SSID, към който е свързан принтерът.

В безжичния маршрутизатор има наличен разделител за поверителността.

Решения

Повечето безжични маршрутизатори имат разделителна функция, която блокира комуникацията между устройствата в същия SSID. Ако не можете да осъществите комуникация между принтера и компютъра или мобилни устройства дори ако са свързани към една и съща мрежа, деактивирайте функцията сепаратор на безжичния маршрутизатор. Вижте предоставеното с безжичния маршрутизатор ръководство за подробна информация.

IP адресът е неправилно назначен.

Решения

Ако IP адресът, назначен към принтера, е 169.254.XXX.XXX, а маската на подмрежата е 255.255.0.0, IP адресът може да не е назначен правилно.

Разпечатайте отчета за мрежова връзка, след което проверете IP адреса и маската на подмрежата, назначени към принтера. За разпечатване на доклад за връзката с мрежата изберете **Настройки > Мрежови настройки > Проверка на връзката**.

Рестартирайте безжичния маршрутизатор или нулирайте мрежовите настройки за принтера.

➔ [“Настройка на статичен IP адрес за принтера” на страница 113](#)

Устройството, свързано към USB 3.0 порта, причинява радиочестотни смущения.

Решения

Когато свържете устройство към USB 3.0 порта на Mac, е възможно да възникне радиочестотно смущение. Опитайте следното, ако не можете да се свържете към безжична LAN (Wi-Fi) мрежа или ако операциите станат нестабилни.

- Поставете устройството, което е свързано към USB 3.0 порта, далече от компютъра.
- Свържете към SSID за диапазона от 5 GHz.

Има проблем с мрежовите настройки на компютъра или на мобилните устройства.

Решения

Опитайте се да отидете на който и да е уебсайт от Вашия компютър или от Вашето мобилно устройство, за да се уверите, че настройките на мрежата на Вашето устройство са правилни. Ако не можете да отидете на уебсайт, има проблем в компютъра или в мобилните устройства.

Проверка на мрежовата връзка за компютъра или мобилните устройства. Вижте документацията, предоставена с Вашия компютър или с Вашите мобилни устройства, за повече информация.

Хартията не се подава правилно

Точки за проверка

Проверете следните елементи, когато тествате решенията според проблемите.

■ Мястото на инсталиране не е подходящо.

Решения

Поставете принтера върху равна повърхност и работете с него при препоръчителните условия на околната среда.

➔ [“Спецификации на околната среда” на страница 198](#)

■ Използва се неподдържана хартия.

Решения

Използвайте хартия, поддържана от този принтер.

➔ [“Налична хартия и капацитети” на страница 176](#)

➔ [“Неподдържани видове хартия” на страница 179](#)

■ Работата с хартия е неподходяща.

Решения

Следвайте предпазните мерки при работа с хартия.

➔ [“Предпазни мерки за работа с хартия” на страница 28](#)

■ В принтера са заредени прекалено много листове.

Решения

Не зареждайте повече от максималния брой листове, посочен за хартията. При обикновена хартия не зареждайте над линията, указана от триъгълния знак на водача за хартия.

➔ [“Налична хартия и капацитети” на страница 176](#)

■ Заредени са множество листове хартия.

Решения

Зареждайте листовите един по един, ако сте поставили няколко листа.

■ Настройките за хартия на принтера са грешни.

Решения

Уверете се, че настройките за размера и типа хартия отговарят на действителния размер и тип хартия, заредена в принтера.

➔ [“Настройки за размер и тип на хартия” на страница 29](#)

Хартията се подава под ъгъл

Могат да бъдат взети предвид следните причини.

■ Хартията е намачкана.

Решения

Ако хартията е намачкана или ръбовете на хартията са огънати, тя може да докосне печатащата глава и да се подаде под ъгъл.

Поставете хартията върху плоска повърхност, за да проверите дали е нагъната. Ако е нагъната, изгладете я.

■ Хартията е заредена грешно.

Решения

Заредете хартията с правилната ориентация и плъзнете водача към ръба на хартията.

➔ [“Зареждане на хартия в задното подаване на хартия” на страница 30](#)

Няколко листа хартия са подавани едновременно

Могат да бъдат взети предвид следните причини.

■ Хартията е мокра или влажна.

Решения

Заредете нова хартия.

■ Статично електричество причинява залепване на листове хартия един към друг.

Решения

Разлистете хартията преди зареждане. Ако хартията отново не се подава, зареждайте по един лист хартия.

■ Заредени са множество листове хартия.

Решения

Зареждайте листовите един по един, ако сте поставили няколко листа.

■ Множество листове хартия се подават едновременно по време на двустранен ръчен печат.

Решения

Отстранете хартия, която е заредена в източника на хартия, преди да презаредите хартията.

Грешка поради липса на хартия

■ Хартията не е заредена в центъра на задното подаване на хартия.

Решения

При възникване на грешка поради липса на хартия, въпреки че в задното подаване на хартия има заредена хартия, заредете отново хартия в центъра на задното подаване на хартия.

Излизане на хартията по време на печат

■ Letterhead не е избрано като тип хартия.

Решения

Когато зареждате хартия за фирмени бланки (хартия с предварително отпечатани име на подател или корпоративно наименование в заглавния ред), изберете **Letterhead** като настройка за тип хартия.

Качеството на печат, копиране и сканиране е лошо

Качеството на печат е лошо

В разпечатката има липсващ цвят, ивици или неочаквани цветове



■ Дюзите на печатащата глава може да са запушени.

Решения

- Извършете проверка на дюзите, за да проверите дали дюзите на печатащата глава не са запушени. Направете проверка на дюзите и след това почистете печатащата глава, ако някоя от дюзите на печатащата глава е запушена. Ако не сте използвали принтера дълго време, дюзите на печатащата глава може да са запушени и да не подават капки мастило.
- Ако отпечатвате, когато нивата на мастилото са прекалено ниски, за да можете да го видите в прозорците на резервоарите за мастило, напълнете резервоара за мастило до горните линии и след това използвайте помощната програма **Силно промиване с мастило**, за да замените мастилото вътре в тръбичките за мастило. След като използвате помощната програма, извършете проверка на дюзите, за да видите дали качеството на печат е подобро.

➔ [“Проверка и почистване на печатащата глава” на страница 79](#)

➔ [“Стартиране на Силно промиване с мастило” на страница 82](#)

Качеството на печат е ниско с черно мастило

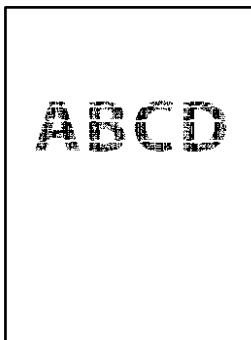

Дюзите на печатащата глава може да са запушени.

- Извършете проверка на дюзите, за да проверите дали дюзите на печатащата глава не са запушени. Направете проверка на дюзите и след това почистете печатащата глава, ако някоя от дюзите на печатащата глава е запушена. Ако не сте използвали принтера дълго време, дюзите на печатащата глава може да са запушени и да не подават капки мастило.

[“Проверка и почистване на печатащата глава” на страница 79](#)

- Ако не можете да решите проблема, като използвате почистване на главата, може да отпечатате незабавно със смес от цветни мастила, за да създадете съставно черно, като промените следните настройки в Windows.

Щракнете върху **Разширени настройки** в раздела **Поддръжка** на драйвера на принтера. Ако изберете **Използване на смес от цветни мастила за създаване на черно**, може да отпечатвате в качество на отпечатване **Стандартен**, когато **Тип хартия** е **Обикновени хартии**, **Letterhead** или **Плик**.

Обърнете внимание, че тази функция не може да се справи със запушване на дюзите. За да се справите със запушването на дюзите, препоръчваме да се свържете с поддръжката на Epson за ремонт.

Цветни ленти на интервали от около 3.4 см

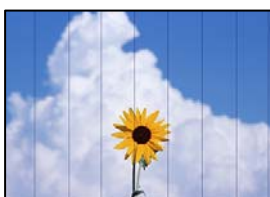

Могат да бъдат взети предвид следните причини.

Настройката за тип хартия не съвпада със заредената хартия.

Решения

Задайте настройка за тип хартия, съответстваща на заредената в принтера хартия.

➔ [“Списък с типове хартия” на страница 29](#)

Качеството на печат е зададено на ниско.

Решения

Когато печатате на обикновена хартия, използвайте настройка за по-високо качество.

Windows

Изберете **Висока** от **Качество** в раздела **Главно** на драйвера на принтера.

Mac OS

Изберете **Добро** като **Качество на печат** от менюто **Настройки за печат** в диалоговия прозорец за печат.

■ **Позицията на печатащата глава не е подравнена.**

Решения

Изберете менюто **Поддръжка > Подравн. печат. глава > Хоризонтално подравняване** на контролния панел, за да подравните печатащата глава.

Размазани разпечатки, вертикални ивици или разместване на подравняването



enthalten alle
Aufdruck. W
↓ 5008 "Regel

Могат да бъдат взети предвид следните причини. Проверете причините и следвайте решенията, като започнете отгоре.

■ **Позицията на печатащата глава не е подравнена.**

Решения

Изберете менюто **Поддръжка > Подравн. печат. глава > Вертикално подравняване** на контролния панел, за да подравните печатащата глава.

■ **Настройката за двупосочен печат е активирана.**

Решения

Ако качеството на печат не се подобрява дори след подравняване на печатащата глава, деактивирайте двупосочната настройка.

По време на двупосочен (или високоскоростен) печат печатащата глава печата двупосочно, което може да доведе до разместване на вертикалните линии. Деактивирането на тази настройка може да намали скоростта на печат, но да подобри качеството на печат.

Windows

Изчистете **Двупосочен печат** в раздела **Повече опции** на драйвера на принтера.

Mac OS

Изберете **Системни предпочитания** от меню **Apple > Принтери и скенери** (или **Печат и сканиране, Печат и факс**), след което изберете принтера. Щракнете върху **Опции и консумативи > Опции** (или **Драйвер**). Изберете **Off** като настройка за **Двупосочен печат**.

Разпечатката излиза като празен лист

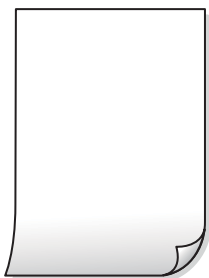

Дюзите на печатащата глава може да са запушени.

Решения

Направете проверка на дюзите, след което опитайте Почистване или Дълбоко почистване, ако дюзите на печатащата глава са запушени.

➔ [“Проверка и почистване на печатащата глава” на страница 79](#)

➔ [“Стартиране на Дълбоко почиств.” на страница 81](#)

Настройките за печат и размерът на заредената хартия в принтера са различни.

Решения

Сменете настройките за печат в съответствие с размера на хартията, заредена в принтера. Заредете хартия в принтера, която да съвпада с настройките за печат.

В принтера се подават едновременно множество листове хартия.

Решения

Вижте следното, за да предотвратите едновременното подаване на множество листове хартия в принтера.

➔ [“Няколко листа хартия са подавани едновременно” на страница 132](#)

Отпечатване под ъгъл



Хартията е намачкана.

Решения

Ако хартията е намачкана или ръбовете на хартията са огънати, тя може да докосне печатащата глава и да се подаде под ъгъл.

Поставете хартията върху плоска повърхност, за да проверите дали е нагъната. Ако е нагъната, изгладете я.

■ Хартията е заредена грешно.

Решения

Заредете хартията с правилната ориентация и плъзнете водача към ръба на хартията.

➔ [“Зареждане на хартия в задното подаване на хартия” на страница 30](#)

Хартията е размазана или надраскана



Могат да бъдат взети предвид следните причини.

■ Хартията е заредена грешно.

Решения

Когато се появят хоризонтални ивици (перпендикулярни на посоката на печат) или горната или долната част на хартията е размазана, заредете хартия в правилната посока и плъзнете водачите за хартия към ръбовете на хартията.

➔ [“Зареждане на хартия в задното подаване на хартия” на страница 30](#)

■ Пътят на хартията е размазан.

Решения

При поява на вертикални ивици (хоризонтални спрямо посоката на печат) или ако хартията е размазана, почистете пътя на хартията.

➔ [“Почистване на пътя на хартията, за да няма размазване” на страница 84](#)

■ Хартията е намачкана.

Решения

Поставете хартията върху плоска повърхност, за да проверите дали е нагъната. Ако е нагъната, изгладете я.

■ Печатащата глава се трие в повърхността на хартията.

Решения

При отпечатване върху дебела хартия печатащата глава е близо до повърхността за печат и хартията може да се надраска. В този случай активирайте настройката за намаляване на надраскването. Ако активирате тази настройка, качеството на печат може да спадне, а скоростта да намалее.

Windows

Щракнете върху **Разширени настройки** в раздела **Поддръжка** на драйвера на принтера, след което изберете **Хартия с къси влакна**.

Задната част на хартията е била отпечатана, преди страната, която вече е била отпечатана, да изсъхне.

Решения

При ръчен 2-страничен печат се уверете, че мастилото е напълно изсъхнало, преди да заредите отново хартията.

Когато отпечатвате чрез автоматичен двустранен печат, плътността на печат е прекалено висока, а времето на сушене е прекалено кратко.

Решения

Когато използвате функцията за автоматичен двустранен печат и печатате данни с голяма наситеност, като например изображения и графики, задайте по-ниска плътност и по-дълго време на изсъхване.

Отпечатаните снимки лепнат



Разпечатката е направена от погрешната страна на фото хартията.

Решения

Уверете се, че печатате от страната за печат. Когато печатате върху грешната страна на фото хартията, трябва да почистите канала на хартията.

Изображения и снимки се печатат с неочаквани цветове



Могат да бъдат взети предвид следните причини.

Дюзите на печатащата глава може да са запушени.

Решения

Извършете проверка на дюзите, за да проверите дали дюзите на печатащата глава не са запушени. Направете проверка на дюзите и след това почистете печатащата глава, ако някоя от дюзите на печатащата глава е запушена. Ако не сте използвали принтера дълго време, дюзите на печатащата глава може да са запушени и да не подават капки мастило.

Приложена е корекция на цвета.

Решения

При печатане с драйвер за принтер от Windows автоматичната настройка за снимки на Epson се прилага по подразбиране в зависимост от типа хартия. Опитайте да промените настройката.

В раздела **Повече опции** изберете **Потребителски** в **Цветова корекция** и след това щракнете върху **Разширени**. Променете настройката **Коригиране на пейзажа** от **Автоматичен** на някаква друга опция. Ако промяната на настройката не помогне, използвайте някакъв метод за коригиране на цвета, различен от **PhotoEnhance** в **Регулиране на цвета**.

Цветовете в разпечатката се различават от тези на дисплея



Свойствата на цвета за дисплея, който използвате, не са правилно коригирани.

Решения

Дисплеите, като например компютърните екрани, имат свои собствени свойства на показване. Ако дисплеят е небалансиран, тогава изображението не се показва с нормалните яркост и цветове. Регулирайте свойствата на устройството. След това извършете следното.

Windows

Влезте в прозореца на драйвера за печат, изберете **Потребителски** като настройка **Цветова корекция** на раздела **Повече опции**, след което щракнете върху **Разширени**. Изберете **EPSON стандарт** като настройка за **Цветен режим**.

Mac OS

Отворете диалоговия прозорец за печат. Изберете **Color Options** от изскачащото меню, след което щракнете върху стрелката до **Разширени настройки**. Изберете **EPSON стандарт** като настройка за **Mode**.

Дисплеят отразява външна светлина.

Решения

Избягвайте пряка слънчева светлина и потвърдете изображението на място с подходящо осветление.

Дисплеят и принтерът имат различен процес на възпроизвеждане на цветовете.

Решения

Цветовете на дисплея не са напълно еднакви с тези върху хартията, понеже процесите на пресъздаване на цветовете на дисплея на устройството и на принтера са различни. Коригирайте свойствата на цвета така, че цветовете да са идентични.

Не може да печата без полета



Без поле не е зададено в настройките за печат.

Решения

Направете настройка за печат без полета в настройките на принтера. Ако изберете тип хартия, който не поддържа печат без поле, не можете да изберете **Неограничен**. Изберете тип хартия, който поддържа печат без поле.

Windows

Изберете **Неограничен** в раздела **Главно** на драйвера на принтера.

Mac OS

Изберете размер на хартия без полета от **P-р на хартията**.

Ръбовете на изображението са отрязани при печат без полета



Тъй като изображението е леко увеличено, изпъкналата област се изрязва.

Решения

Изберете настройка с по-малко увеличение.

Windows

Щракнете върху **Настройки** до **Неограничен** в раздела на драйвера на принтера **Главно**, след което променете настройките.

Mac OS

Променете настройката **Увеличение** от менюто **Настройки за печат** на диалоговия прозорец за печат.

Пропорциите на данните за изображението и размерът на хартията се различават.

Решения

Ако пропорциите на данните за изображението и размерът на хартията се различават, дългата страна на изображението се изрязва, ако излиза от дългата страна на хартията.

Има задание, изчакващо да бъде отпечатано.

Решения

Отменете всички прекъснати задачи за печат.

➔ “Все още има задание, изчакващо да бъде отпечатано.” на страница 124

Компютърът е ръчно поставен в режим на Хибернация или Спящ режим по време на печат.

Решения

Не поставяйте компютъра ръчно в режим **Хибернация** или **Спящ режим** по време на печат. Страниците с нечетлив текст могат да бъдат отпечатани следващия път, когато стартирате компютъра.

Вие използвате драйвера на принтера за различен принтер.

Решения

Уверете се, че драйверът на принтера, който използвате, е за този принтер. Проверете името на принтера в горната част на прозореца на драйвера на принтера.

Отпечатаното изображение е обърнато



Изображението е зададено да се обръща хоризонтално в настройките за печат.

Решения

Изчистете всички настройки за огледално изображение в драйвера на принтера или приложението.

Windows

Изчистете **Огледално изображение** в раздела **Повече опции** на драйвера на принтера.

Mac OS

Изчистете **Mirror Image** от менюто **Настройки за печат** на диалоговия прозорец за печат.

Мозаечни ефекти на разпечатките



Отпечатани са изображения или снимки с ниска разделителна способност.

Решения

Когато отпечатвате изображения или снимки, използвайте данни с висока разделителна способност. Изображенията на уебсайтовете често са с ниска разделителна способност, въпреки че изглеждат достатъчно добре на екрана, затова качеството на печат може да се влоши.

Качеството на копиране е лошо

В копията има липсващ цвят, ивици или неочаквани цветове

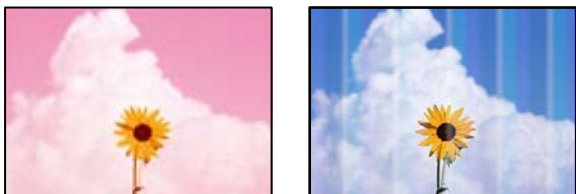

Дюзите на печатащата глава може да са запушени.

Решения

- Извършете проверка на дюзите, за да проверите дали дюзите на печатащата глава не са запушени. Направете проверка на дюзите и след това почистете печатащата глава, ако някоя от дюзите на печатащата глава е запушена. Ако не сте използвали принтера дълго време, дюзите на печатащата глава може да са запушени и да не подават капки мастило.
- Ако отпечатвате, когато нивата на мастилото са прекалено ниски, за да можете да го видите в прозорците на резервоарите за мастило, напълнете резервоара за мастило до горните линии и след това използвайте помощната програма **Силно промиване с мастило**, за да замените мастилото вътре в тръбичките за мастило. След като използвате помощната програма, извършете проверка на дюзите, за да видите дали качеството на печат е подобро.

➔ [“Проверка и почистване на печатащата глава” на страница 79](#)

➔ [“Стартиране на Силно промиване с мастило” на страница 82](#)

Направили сте копие в режим на чернова.

Решения

Променете настройките на качеството на печат в нещо, различно от режим на чернова, след което отпечатайте отново.

Забележка:

Режимът на чернова липсва за потребителите в Западна Европа.

Цветни ленти на интервали от около 3.4 см



Могат да бъдат взети предвид следните причини.

■ Настройката за тип хартия не съвпада със заредената хартия.

Решения

Задайте настройка за тип хартия, съответстваща на заредената в принтера хартия.

→ [“Списък с типове хартия” на страница 29](#)

■ Качеството на печат е зададено на ниско.

Решения

Когато печатате на обикновена хартия, използвайте настройка за по-високо качество.

Изберете **Високо** в **Качество**.

→ [“Качество:” на страница 64](#)

■ Позицията на печатащата глава не е подравнена.

Решения

Изберете менюто **Поддръжка > Подравн. печат. глава > Хоризонтално подравняване** на контролния панел, за да подравните печатащата глава.

Размазани копия, вертикални ивици или разместване на подравняването



enthalten alle
Aufdruck. W
↓ 5008 "Regel

Могат да бъдат взети предвид следните причини.

■ Позицията на печатащата глава не е подравнена.

Решения

Изберете менюто **Поддръжка > Подравн. печат. глава > Вертикално подравняване** на контролния панел, за да подравните печатащата глава.

Разпечатката излиза като празен лист

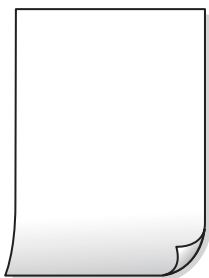

Дюзите на печатащата глава може да са запушени.

Решения

Направете проверка на дюзите, след което опитайте Почистване или Дълбоко почистване, ако дюзите на печатащата глава са запушени.

➔ [“Проверка и почистване на печатащата глава” на страница 79](#)

➔ [“Стартиране на Дълбоко почиств.” на страница 81](#)

Настройките за печат и размерът на заредената хартия в принтера са различни.

Решения

Сменете настройките за печат в съответствие с размера на хартията, заредена в принтера. Заредете хартия в принтера, която да съвпада с настройките за печат.

В принтера се подават едновременно множество листове хартия.

Решения

Вижте следното, за да предотвратите едновременното подаване на множество листове хартия в принтера.

➔ [“Няколко листа хартия са подавани едновременно” на страница 132](#)

Хартията е размазана или надраскана



Могат да бъдат взети предвид следните причини.

Хартията е заредена грешно.

Решения

Когато се появят хоризонтални ивици (перпендикулярни на посоката на печат) или горната или долната част на хартията е размазана, заредете хартия в правилната посока и плъзнете водачите за хартия към ръбовете на хартията.

→ [“Зареждане на хартия в задното подаване на хартия” на страница 30](#)

Пътят на хартията е размазан.

Решения

При поява на вертикални ивици (хоризонтални спрямо посоката на печат) или ако хартията е размазана, почистете пътя на хартията.

→ [“Почистване на пътя на хартията, за да няма размазване” на страница 84](#)

Хартията е намачкана.

Решения

Поставете хартията върху плоска повърхност, за да проверите дали е нагъната. Ако е нагъната, изгладете я.

Не може да печата без полета



Без поле не е зададено в настройките за печат.

Решения

Изберете **Копиране > Настройки > Настройки > Копие без полета** на контролния панел. Ако изберете хартия, която не поддържа печат без поле, не можете да активирате настройки без поле. Изберете тип хартия, който поддържа печат без поле.

Ръбовете на изображението са отрязани при копиране без полета



■ Тъй като изображението е леко увеличено, изпъкналата област се изрязва.

Решения

Изберете настройка с по-малко увеличение.

Изберете **Копиране > Настройки > Настройки > Копие без полета > Разширяване на контролния панел** и след това сменете настройката.

■ Позицията, размерът или полетата на копията са неправилни

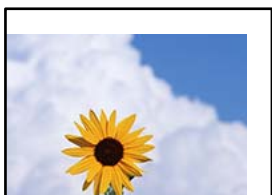

Могат да бъдат взети предвид следните причини.

■ Хартията е заредена грешно.

Решения

Заредете хартията с правилната ориентация и плъзнете водача към ръба на хартията.

➔ [“Зареждане на хартия в задното подаване на хартия” на страница 30](#)

■ Оригиналите не са поставени правилно.

Решения

Уверете се, че оригиналът е поставен правилно срещу знаците за подравняване.

Ако ръбът на сканираното изображение липсва, изместете оригинала от ръба на стъклото на скенера.

➔ [“Поставяне на оригинали” на страница 34](#)

■ Върху стъклото на скенера има прах или мръсотия.

Решения

При поставяне на оригиналите върху стъклото на скенера отстранете полепналия по оригиналите прах или мръсотия и почистете стъклото на скенера. Ако има прах или петна върху стъклото, областта на копиране може да продължи да включва прах или петна, създавайки грешна позиция за копиране или малки изображения.

➔ [“Почистване на Стъкло на скенера” на страница 85](#)

■ Размерът на хартията е неправилно зададен.

Решения

Изберете подходящата настройка за размер на хартията.

В копираното изображение се появяват неравномерни цветове, размазване, точки или прави линии



Могат да бъдат взети предвид следните причини.

■ Пътят на хартията е замърсен.

Решения

Заредете и извадете хартия без отпечатване, за да почистите пътя на хартията.

➔ [“Почистване на пътя на хартията, за да няма размазване” на страница 84](#)

■ Върху оригиналите или стъклото на скенера има прах или мръсотия.

Решения

Отстранете праха или мръсотията, която е полепнала по оригиналите, и почистете стъклото на скенера.

➔ [“Почистване на Стъкло на скенера” на страница 85](#)

■ Оригиналът е бил натиснат с прекалено голяма сила.

Решения

Ако натискате прекалено силно, може да се появи размиване, зацапвания и петна.

Не натискайте много силно върху оригинала или върху капака за документи.

➔ [“Поставяне на оригинали” на страница 34](#)

■ Настройката за плътност на копиране е прекалено висока.

Решения

Намалете настройката за плътност на копиране.

➔ [“Още Опции в менюто за копиране” на страница 63](#)

Върху сканираното изображение се появява ефектът „моаре“ (кръстовидни щрихи)

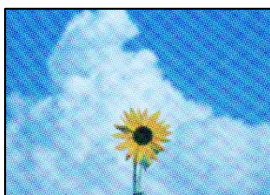

Ако оригиналът е отпечатан документ, като списание или каталог, се извежда ефект „моаре“ на точки.

Решения

Променете настройката за намаляване и уголемяване. Ако ефектът „моаре“ продължава да се появява, поставете оригинала под малко по-различен ъгъл.

→ [“Още Опции в менюто за копиране” на страница 63](#)

Изображение от обратната страна на оригинала се появява в копираното изображение



Могат да бъдат взети предвид следните причини.

При сканиране на тънки оригинали изображенията в задната част може също да се сканират.

Решения

Поставете оригинала върху стъклото на скенера и след това поставете върху него парче черна хартия.

→ [“Поставяне на оригинали върху стъклото на скенера” на страница 35](#)

Настройката за плътност на копиране е прекалено висока.

Решения

Намалете настройката за плътност на копиране.

→ [“Още Опции в менюто за копиране” на страница 63](#)

Проблеми със сканирани изображения

Неравномерни цветове, мръсотия, петна и т.н. се показват при сканиране от стъклото на скенера



Върху оригиналите или стъклото на скенера има прах или мръсотия.

Решения

Отстранете праха или мръсотията, която е полепнала по оригиналите, и почистете стъклото на скенера.

➔ [“Почистване на Стъкло на скенера” на страница 85](#)

Оригиналът е бил натиснат с прекалено голяма сила.

Решения

Ако натискате прекалено силно, може да се появи размиване, зацапвания и петна.

Не натискайте много силно върху оригинала или върху капака за документи.

➔ [“Поставяне на оригинали” на страница 34](#)

На фона на сканираните изображения се показва изместване



При сканиране на тънки оригинали изображенията в задната част може също да се сканират.

Решения

Когато сканирате от стъклото на скенера, поставете черна хартия или подложка върху оригинала.

Не може да се сканира правилната област на стъклото на скенера

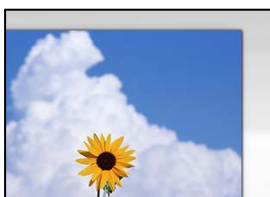

Оригиналите не са поставени правилно.

Решения

- Уверете се, че оригиналът е поставен правилно срещу знаците за подравняване.
- Ако ръбът на сканираното изображение липсва, изместете оригинала от ръба на стъклото на скенера.

➔ [“Поставяне на оригинали” на страница 34](#)

Върху стъклото на скенера има прах или мръсотия.

Решения

Отстранете евентуални боклуци и замърсяване от стъклото на скенера и капака за документи. Ако има замърсяване около оригинала, диапазонът на сканиране се разширява, за да го включи.

➔ [“Почистване на Стъкло на скенера” на страница 85](#)

Когато сканирате множество оригинали чрез Epson ScanSmart, между оригиналите няма достатъчно разстояние.

Решения

Когато поставяте няколко оригинала на стъклото на скенера, се уверявайте, че между оригиналите има разстояние най-малко 20 mm (0,8 in).

Не могат да се отстранят проблеми в сканирано изображение

Проверете следното, ако сте опитали всички решения и не сте разрешили проблема.

Има проблеми с настройките на софтуера за сканиране.

Решения

Използвайте Epson Scan 2 Utility, за да инициализирате настройките за софтуера на скенера.

Забележка:

Epson Scan 2 Utility е приложение, предоставено със софтуера на скенера.

Забележка:

*За операционни системи с Windows Server се уверете, че функцията **Персонализиран работен плот** е инсталирана.*

1. Стартирайте Epson Scan 2 Utility.

Windows 11

Щракнете върху бутона за стартиране, след което изберете **Всички приложения > EPSON > Epson Scan 2 Utility**.

Windows 10/Windows Server 2022/Windows Server 2019/Windows Server 2016

Щракнете върху бутона за стартиране, след което изберете **EPSON > Epson Scan 2 Utility**.

Windows 8.1/Windows 8/Windows Server 2012 R2/Windows Server 2012

Въведете името на приложението в препратката за търсене, след което изберете показаната икона.

Windows 7/Windows Server 2008 R2/Windows Server 2008

Щракнете върху бутона за стартиране и след това изберете **Всички програми > EPSON > Epson Scan 2 > Epson Scan 2 Utility**.

Mac OS

Изберете **Отиди > Приложения > Epson Software > Epson Scan 2 Utility**.

2. Изберете раздел **Друго**.

3. Щракнете върху **Възстановяване**.

Ако връщането към началните настройки не разреши проблема, деинсталирайте и инсталирайте отново софтуера на скенера.

→ [“Инсталиране на приложенията отделно” на страница 93](#)

В драйвера на принтера не може да се изберете вид хартия или източник на хартия

■ Не е инсталиран оригинален драйвер за принтер на Epson.

Решения

Ако не е инсталиран оригинален драйвер за принтер на Epson (EPSON XXXXX), наличните функции са ограничени. Препоръчваме Ви да използвате оригинален драйвер за принтер на Epson.

→ [“Проверка дали има инсталиран оригинален драйвер за принтер на Epson — Windows” на страница 94](#)

→ [“Проверка дали има инсталиран оригинален драйвер за принтер на Epson — Mac OS” на страница 96](#)

На LCD екрана се извежда код за грешка

На LCD екрана се показва код при наличие на грешка или информация, която изисква внимание.

Код	Ситуация	Решения
E-01	Възникнала е грешка с принтера.	Отворете вътрешния капак и скенера, след което отстранете всякаква хартия или защитен материал в принтера. Изключете захранването и го включете отново.
E-02	Възникнала е грешка със скенера.	Изключете захранването и го включете отново.
E-11	Един от тампоните за мастило трябва да бъде подменен.	Свържете се с Epson или с упълномощен от Epson доставчик на услуги за подмяна на тампона за мастило*. Това е част, която не се обслужва от потребителя. И все пак, други функции, невключващи печат, като например сканиране, са все още налични.
W-01	Възникнало е задръстване на хартия.	Извадете хартията от принтера и натиснете бутона, показан най-долу на LCD екрана, за да изчистите грешката. В някои случаи ще трябва да изключите и включите отново захранването. “Отстраняване на заседнала хартия” на страница 154
W-11	Един от тампоните за мастило приближава края на експлоатационния си живот.	Свържете се с Epson или с упълномощен от Epson доставчик на услуги за подмяна на тампона за мастило*. Това е част, която не се обслужва от потребителя. Съобщението се показва, докато тампонът за мастило не се подмени. Натиснете бутона ОК, за да подновите отпечатването.
I-22	Настройте Wi-Fi от Настр. на бутон (WPS) .	Натиснете бутона на точката на достъп. Ако на точката на достъп няма бутон, отворете прозореца с настройки на точката на достъп и щракнете върху показания в софтуера бутон.

Код	Ситуация	Решения
I-23	Настройте Wi-Fi от PIN код (WPS) .	Въведете показания на LCD екрана PIN код в точката за достъп или на компютъра в рамките на две минути.
I-31	Настройте Wi-Fi от Лесно свързване с приложение .	Инсталирайте софтуера на компютъра и след това натиснете бутона ОК, когато стартира настройката за Wi-Fi.
I-41	Авт. пок. настр. х-я е деактивирана. Някои функции не могат да се използват.	Ако Авт. пок. настр. х-я е деактивирана, не може да използвате AirPrint.
I-60	Вашият компютър може да не поддържа WSD (Уебслужби за устройства).	Функцията за сканиране към компютъра (WSD) е налична само на компютри, работещи с английската версия на Windows 11, Windows 10, Windows 8.1, Windows 8 или Windows 7. Уверете се, че принтерът е правилно включен към компютъра.
Recovery Mode	Принтерът е стартирал в режим на възстановяване, защото актуализацията на фърмуера е била неуспешна.	<p>Следвайте стъпките по-долу, за да обновите фърмуера отново.</p> <p>1. Свържете компютъра и принтера с USB кабел.</p> <p> Важно:</p> <ul style="list-style-type: none"> <input type="checkbox"/> По време на режима на възстановяване не можете да актуализирате фърмуера през мрежова връзка. Можете да използвате само USB връзка. <input type="checkbox"/> Използвайте USB 2.0 кабел тип А-В. <p>2. Изтеглете най-новия фърмуер от местния уебсайт на Epson на Вашия компютър, след което стартирайте актуализацията.</p>

* При някои от циклите на печат минимално количество остатъчно мастило може да бъде събрано в тампона за мастило. С цел предотвратяване на изтичане на мастило от тампона, продуктът е проектиран така, че да спре да печата при достигане на лимита на поемния капацитет на тампона. Дали и колко често ще се налага това, зависи от броя страници, които разпечатвате, използвайки печат без поле. Необходимостта от подмяна на тампона не означава, че принтерът е престанал да работи съгласно своите спецификации. При нужда от подмяна на тампона ще бъдете известени от принтера. Това действие може да бъде изпълнено единствено от упълномощен доставчик на услуги на Epson. Гаранцията на Epson не покрива цената на тази подмяна.

Хартията засяда

Проверете грешката, показана на контролния панел, и следвайте инструкциите за премахване на заседналата хартия, включително откъснатите парчета. След това изчистете грешката.



Важно:

- Отстранете заседналата хартия внимателно. Енергичното отстраняване на хартията може да доведе до повреда на принтера.
- Когато отстранявате заседнала хартия, избягвайте да накланяте принтера, като го поставяте вертикално или го обръщате с горната страна надолу; в противен случай мастилото може да протече.

Отстраняване на заседнала хартия

 **Внимание:**

- ❑ Внимавайте да не притиснете ръката или пръстите си при отварянето или затварянето на скенера. В противен случай може да се нараните.
- ❑ Никога не докосвайте бутоните на контролния панел, докато ръката Ви е вътре в принтера. Ако принтерът започне да работи, това може да причини нараняване. Внимавайте и не докосвайте стърчащите части, за да избегнете нараняване.

1. Извадете заден капак.

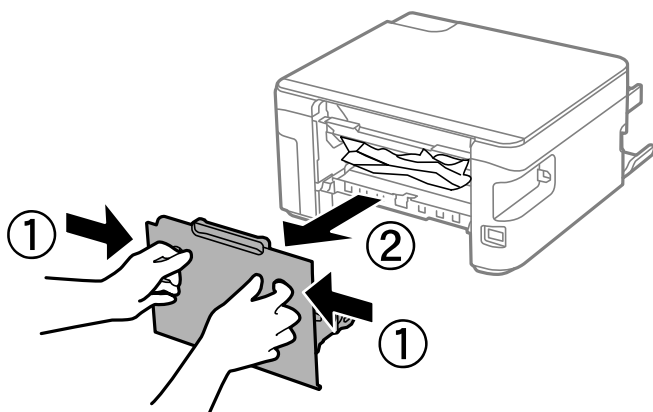

2. Отстранете заседналата хартия.

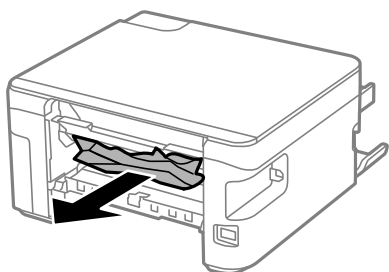

3. Отстранете заседналата хартия от заден капак.

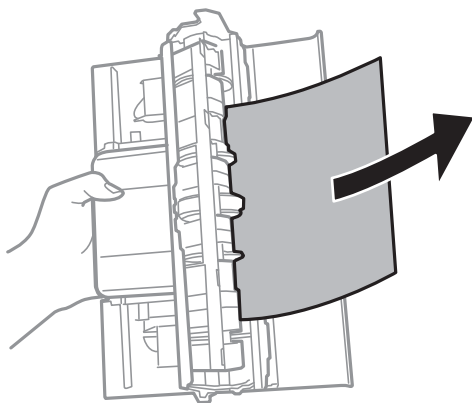

4. Поставете заден капак в принтера.

5. Затворете капака за документи, ако е отворен.
6. Повдигнете контролния панел.

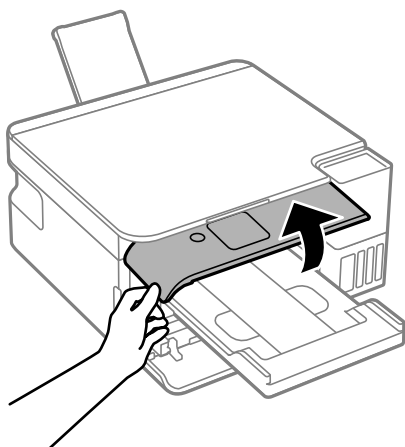

7. Отворете скенера, докато чуете щракване.

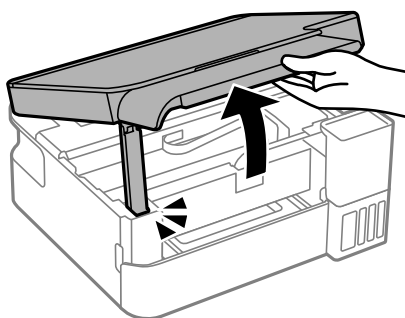

8. Отстранете заседналата хартия.

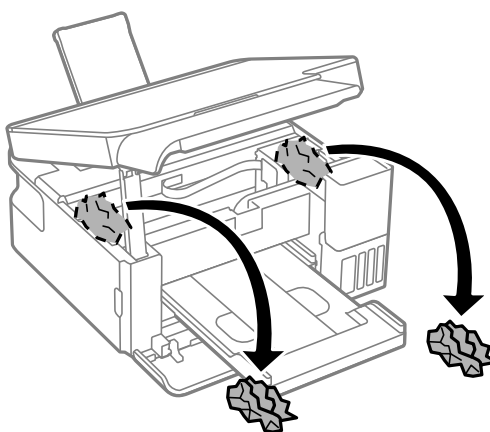
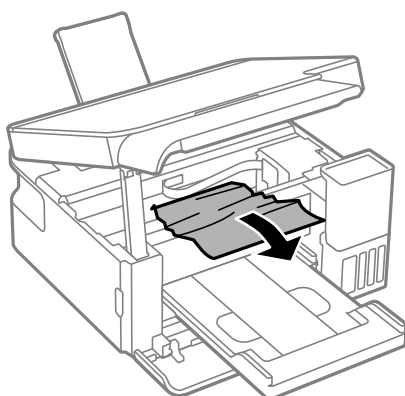

! **Важно:**

Не докосвайте белия плосък кабел, полупрозрачния филм и тръбите за мастило в принтера. Това може да причини повреда.

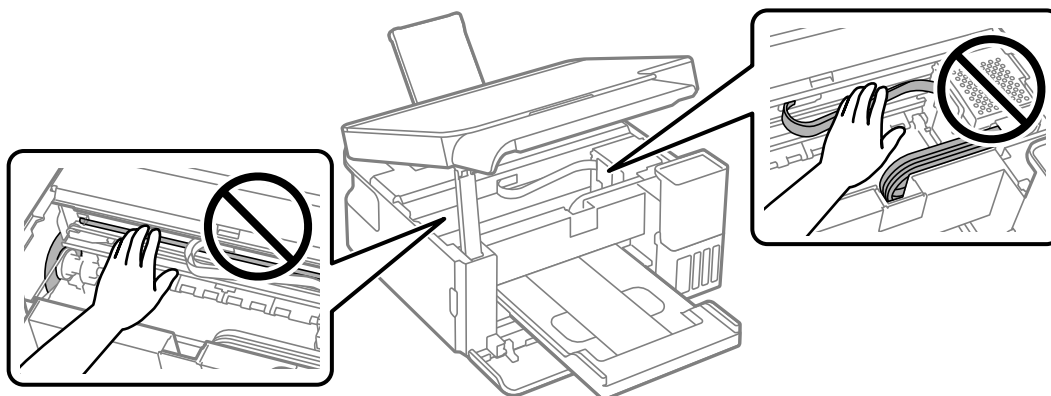

9. Затворете сканиращо устройство.

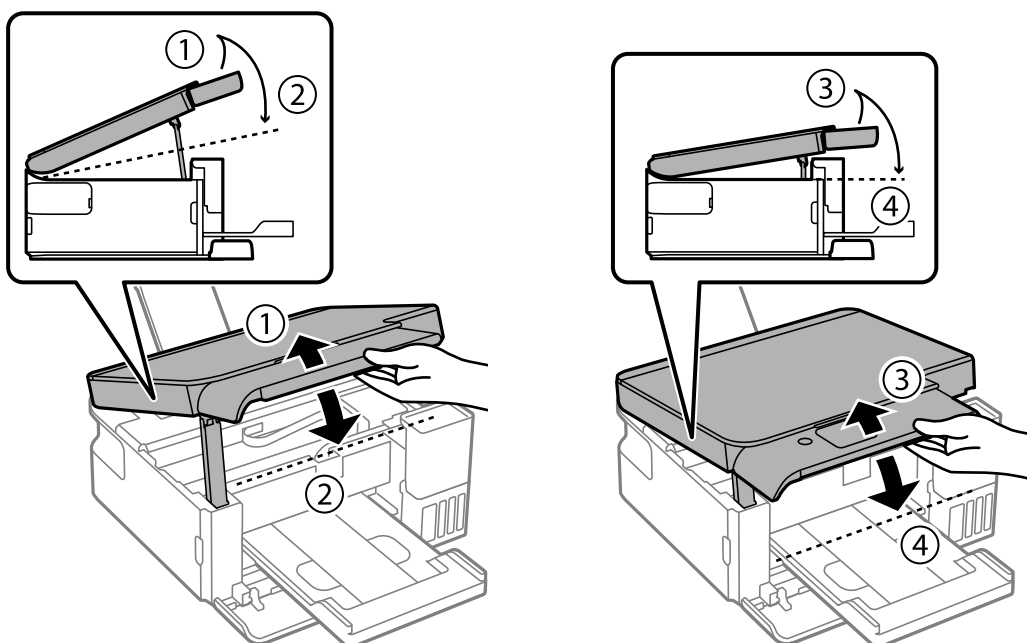

Забележка:

Скенерът е проектиран да се затваря бавно и малко противодейства като предпазна мярка срещу заципване на пръстите. Продължете да затваряте дори ако усетите леко противодействие.

Предотвратява засядане на хартия

Проверете следното при често засядане на хартия.

- Поставете принтера върху равна повърхност и работете с него при препоръчителните условия на околната среда.

[“Спецификации на околната среда” на страница 198](#)

- Използвайте хартия, поддържана от този принтер.
[“Налична хартия и капацитети” на страница 176](#)
- Следвайте предпазните мерки при работа с хартия.
[“Предпазни мерки за работа с хартия” на страница 28](#)
- Заредете хартията с правилната ориентация и плъзнете водача за хартия към ръба на хартията.
[“Зареждане на хартия в задното подаване на хартия” на страница 30](#)
- Не зареждайте повече от максималния брой листове, посочен за хартията.
- Зареждайте листовите един по един, ако сте поставили няколко листа.
- Уверете се, че настройките за размера и типа хартия отговарят на действителния размер и тип хартия, заредена в принтера.
[“Списък с типове хартия” на страница 29](#)

Време е да допълните мастилото

Предпазни мерки при работа с бутилка с мастило

Преди зареждане с мастило прочетете следните инструкции.

Предпазни мерки при съхранение на мастило

- Дръжте бутилките с мастило далеч от пряка слънчева светлина.
- Не съхранявайте бутилките с мастило при висока температура или при температура на замръзване.
- Epson препоръчва използване на бутилката с мастило преди датата, отпечатана върху опаковката.
- При съхранение или транспортиране на бутилка с мастило не накланяйте бутилката и не я подлагайте на удари или температурни промени. В противен случай може да изтече мастило дори ако капачката на бутилката с мастило е добре затегната. Непременно дръжте бутилката с мастило изправена при затягане на капачката и вземете мерки за предотвратяване изтичането на мастило при транспортиране на бутилката, например при поставяне на бутилката в чанта.
- След преместване на бутилка мастило вътре от студено място за съхранение, оставете я да се затопли до стайна температура в продължение на най-малко три часа, преди да я използвате.
- Не отваряйте пакета на бутилката с мастило, докато не сте готови да напълните резервоара с мастило. Бутилката с мастило е във вакуумна опаковка, за да се запази надеждността ѝ. Ако оставите бутилка с мастило разопакована дълго време, преди да я използвате, възможно е да не постигнете нормален печат.
- След като отворите бутилка с мастило, Ви препоръчваме да я използвате възможно най-скоро.

Предпазни мерки при допълване на мастило

- За да се гарантира изключителното качество при разпечатване, както и за предпазване на печатащата глава, когато Вашият принтер покаже индикация за допълване с мастило, в резервоара остава известно количество резервно мастило. Посоченият капацитет не включва този резерв.
- За оптимални резултати не поддържайте ниски нива на мастилото за продължителни периоди от време.
- Използвайте бутилки с мастило с правилния артикулен код за този принтер.

- Трябва да боравите внимателно с мастилото за този принтер. При пълнене или доливане на резервоарите с мастило може да се получат пръски от мастило. Ако върху Вашите дрехи или вещи попадне мастило, възможно е да не можете да го почистите.
- Не клатете прекалено силно и не стискайте бутилките с мастило.
- Ако продължите да използвате принтера, когато нивото на мастилото е под долната линия, може да повредите принтера. Напълнете резервоара за мастило до горната линия, докато принтерът не работи. За извеждане на правилните приблизителни нива на мастило, нулирайте нивото на мастило, след като заредите резервоара.
- За оптимални резултати при печат допълвайте резервоарите с мастило до горната линия поне веднъж годишно.

Консумация на мастило

- За да се поддържа оптимална производителност на печатащата глава, от всички резервоари за мастило се изразходва известно количество мастило по време на операциите по поддръжка, като например почистване на печатащата глава. Мастило може да се изразходва и когато включите принтера.
- Когато печатате едноцветно или в скалата на сивото, вместо черно могат да бъдат използвани цветни мастила, в зависимост от настройките за типа хартия или качеството на печата. Това става при използване на смес от цветни мастила за създаване на черен цвят.
- Част от мастилото в бутилките с мастило, доставени с Вашия принтер, се използва по време на първоначалната настройка. За да се постигнат разпечатки с високо качество, печатащата глава в принтера трябва да бъде напълно заредена с мастило. Този еднократен процес изразходва известно количество мастило и затова тези бутилки могат да отпечатат по-малко страници в сравнение със следващите бутилки с мастило.
- Посоченият брой разпечатки може да варира в зависимост от изображенията, които печатате, типа на използваната хартия, честота на печатане и условията на околната среда, например температурата.
- Проверете визуално нивата на мастило в резервоарите с мастило. Ако продължите да използвате принтера, след като мастилото е свършило, може да повредите принтера. Epson препоръчва допълване на всички резервоари за мастило до горната линия, когато принтерът не се използва за нулиране нивата на мастилото.

Допълване на резервоара за мастило

1. Изберете **Обслужване** на контролния панел на принтера.
За да изберете елемент, използвайте бутоните ◀▶, след което натиснете бутона ОК.
2. Изберете **Пълнене с мастило**.
3. Натиснете бутона ▼, за да прочетете всички предпазни мерки за безопасност и употреба за пълнене на резервоар, след което натиснете бутона ОК, за да продължите.
4. Затворете капака за документи, ако е отворен.

5. Отворете капака на резервоара за мастило.

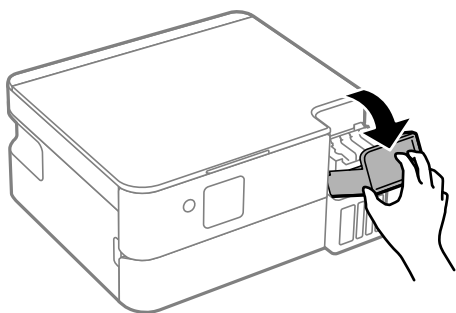

6. Отворете капачката на резервоара за мастило.

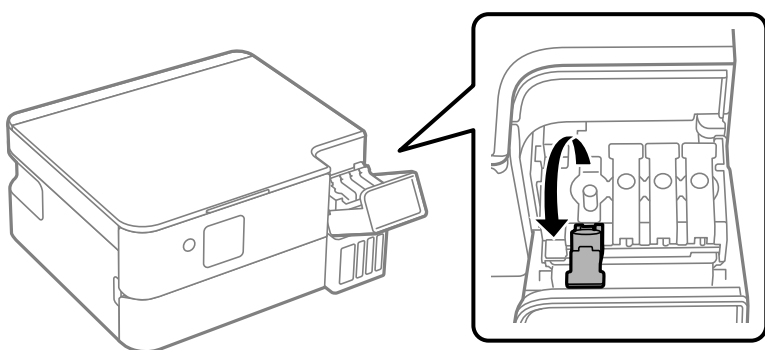

Важно:

Уверете се, че цветът на резервоара с мастило съвпада с цвета на мастилото, което искате да допълните.

7. Докато държите бутилката с мастило изправена, завъртете бавно капачката, за да я свалите.

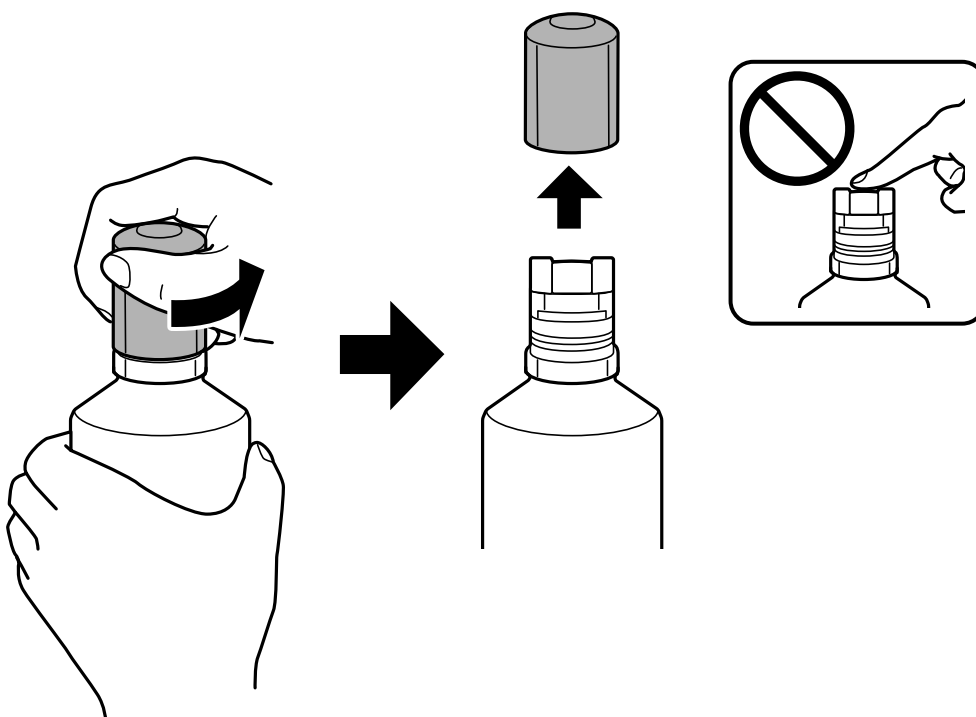



Важно:

- ❑ *Epson препоръчва употребата на оригинални бутилки с мастило на Epson.*
- ❑ *Внимавайте да не разлеее мастило.*
- ❑ *Не докосвайте горната част на бутилката с мастило след махане на капачката; в противен случай може да се изцапате с мастило.*

8. Проверете горната линия (a) в резервоара за мастило.

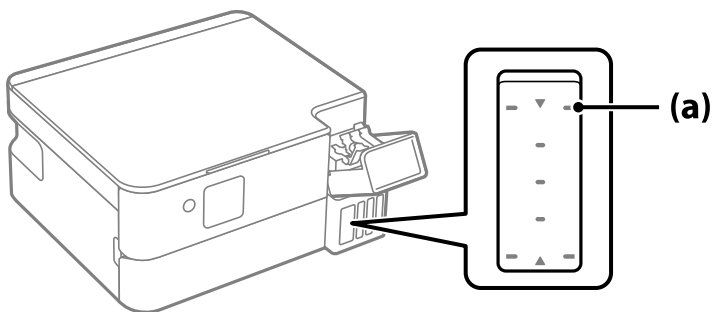

9. Подравнете горната част на бутилката с мастило с отвора за пълнене, след което я поставете на право в отвора за пълнене на мастило, докато не спре автоматично на горната линия.

Когато поставяте бутилката с мастило в порта за пълнене за правилния цвят, мастилото започва да се излива и потокът спира автоматично, когато мастилото достигне до горната линия.

Ако мастилото не започне да влиза в резервоара, извадете бутилката с мастило и я поставете отново.

Въпреки това не изваждайте и не поставяйте бутилката с мастило отново, когато мастилото достигне до горната линия; в противен случай може да протече мастило или принтерът може да се повреди, ако нивото на мастилото се покачи над горната линия.

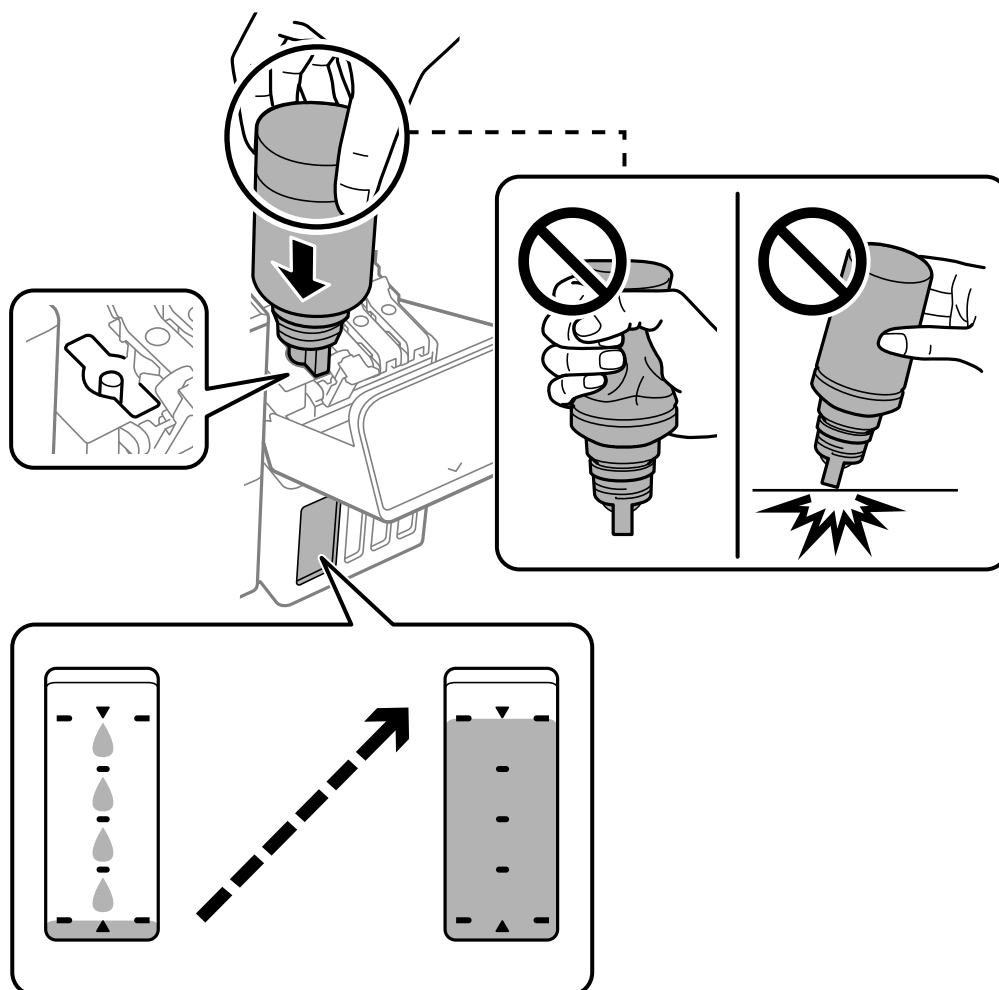

10. Когато сте завършили с пълненето на мастило, отстранете бутилката с мастило.



Важно:

Не оставяйте бутилката с мастило поставена; в противен случай бутилката може да е повредена или може да изтича мастило.

Забележка:

Ако в бутилката с масло остане масло, затегнете капачката и поставете бутилката изправена за по-късна употреба.

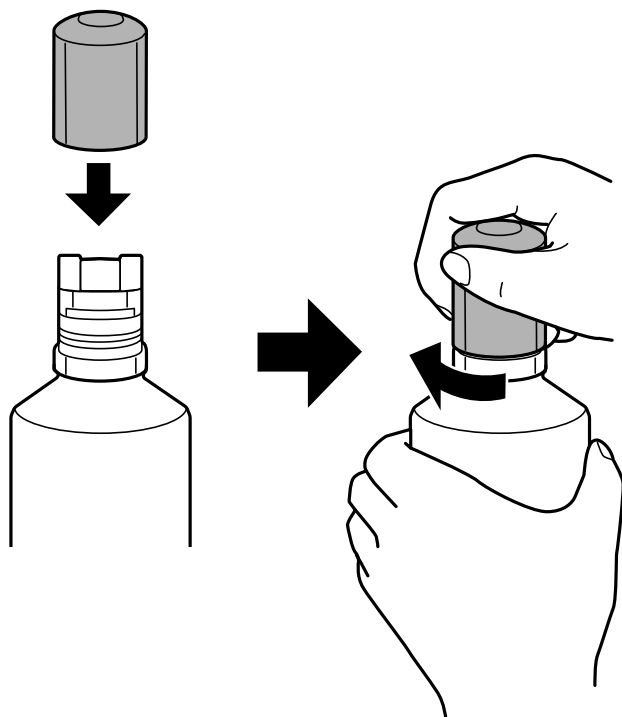

11. Затворете здраво капачката на резервоара за масло.

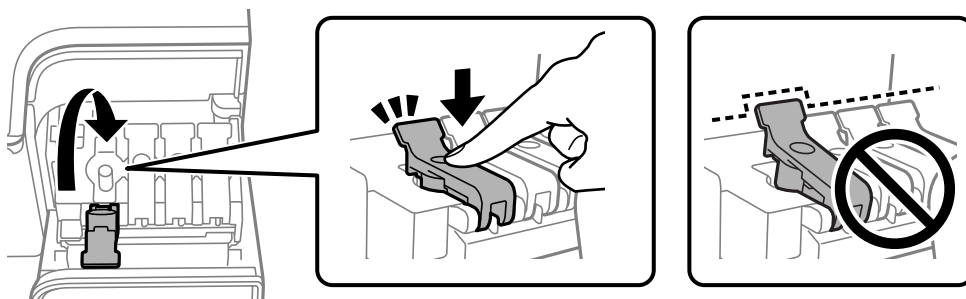

12. Затворете здраво капака на резервоара за масло.

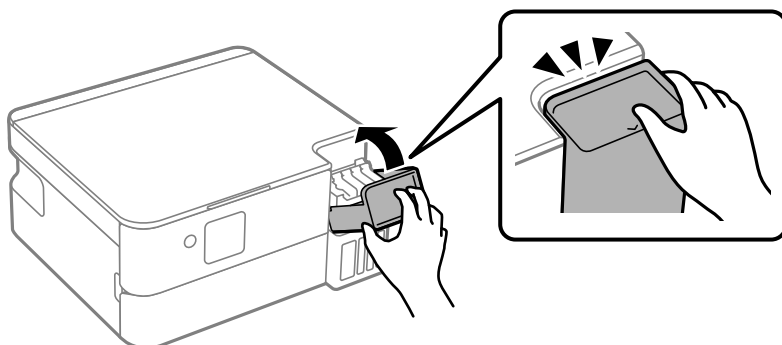

13. Натиснете бутона , след което следвайте инструкциите на екрана, за да зададете нивото на мастилото.



Важно:

Дори и да не доливате мастило до горната линия на резервоара за мастило, можете да продължите да използвате принтера. За да работи принтерът при оптимални условия, допълвайте резервоара за мастило до горната линия и нулирайте незабавно нивото на мастилото.

Още по темата

- ➔ [“Предпазни мерки при работа с бутилка с мастило” на страница 157](#)
- ➔ [“Кодове на бутилките с мастило” на страница 179](#)

Бележки относно нулирането на нивото на мастилото

Трябва да нулирате нивото на мастилото след зареждане на мастило.

Ако сте заредили два или повече цвята, трябва да изберете всички цветове, които сте заредили, и да нулирате нивото на мастилото.

Ако не нулирате нивото на мастилото, показаното ниво на мастилото няма да се промени дори и след зареждане на мастило.

Още по темата

- ➔ [“Проверка на нивото на мастилото” на страница 78](#)

Време е да смените контейнера за отпадъчно мастило

Предпазни мерки при работа с кутиите за поддръжка

Прочетете следните инструкции, преди да предприемете подмяна на кутията.

- ❑ Не докосвайте областите, показани на илюстрацията. Това може да попречи на нормалното функциониране и може да се изцапате с мастило.

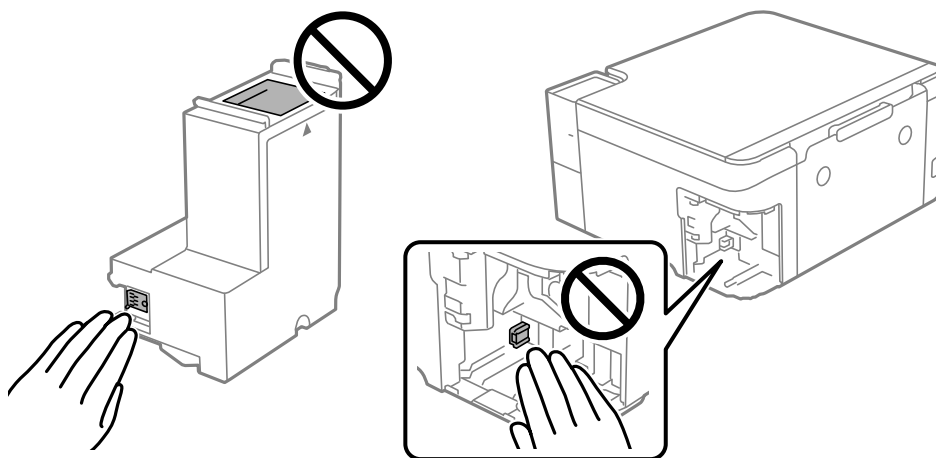

- ❑ Не изпускайте кутията за поддръжка и не я подлагайте на силни удари.
- ❑ Не подменяйте кутията за поддръжка по време на печат, в противен случай може да се стигне до протичане на мастило.
- ❑ Не отстранявайте кутията за поддръжка и капака ѝ, освен при подмяна; в противен случай може да изтече мастило.
- ❑ Когато не можете да закрепите капака, кутията за поддръжка може да не се инсталира правилно. Извадете кутията за поддръжка и я инсталирайте отново.
- ❑ Не накланяйте употребената кутия за поддръжка преди да бъде запечатана в полиетиленовата торбичка, защото в противен случай може да се стигне до протичане на мастило.
- ❑ Не докосвайте отворите в кутията за поддръжка, тъй като може да се нацапате с мастило.
- ❑ Не използвайте кутия за поддръжка, която е била свалена и оставена отделена за дълъг период от време. Мастилото в кутията ще се втвърди и това ще попречи на бъдещото абсорбиране на мастило в кутията.
- ❑ Дръжте кутията за поддръжка далеч от пряка слънчева светлина.
- ❑ Не съхранявайте кутията за поддръжка при висока температура или при температура на замръзване.

Подмяна на кутията за поддръжка

При някои от циклите на печат минимално количество остатъчно мастило може да бъде събрано в кутията за поддръжка. С цел предотвратяване на изтичане на мастило от кутията за поддръжка, принтерът е проектиран така, че да спре да печата при достигане на лимита на поемния капацитет на кутията. Необходимостта и честотата на това действие зависи от броя на отпечатаните страници, вида на отпечатания материал и броя на циклите на почистване, които е извършил принтера. Заменете кутията за поддръжка при известие, че това е необходимо. Мониторът за състояние на Epson, течнокристалният екран или светлинните индикатори на контролния панел ще Ви известят кога тази част се нуждае от подмяна. Необходимостта от подмяна на кутията не означава, че принтерът е престанал да работи

съгласно неговите спецификации. Гаранцията на Epson не покрива цената на тази подмяна. Това е част, която се обслужва от потребителя.

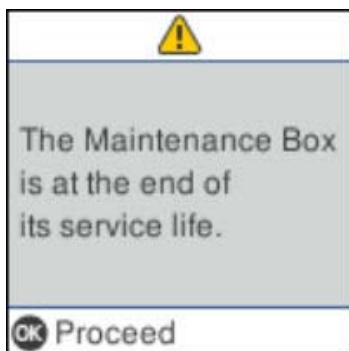

Забележка:

- Когато контейнерът за отпадъчно мастило е пълен, не можете да отпечатвате и да почиствате печатащата глава, докато не го замените, за да избегнете изтичане на мастило. Въпреки това можете да извършвате действия, при които не се използва мастило, като например сканиране.
- Когато се покаже следният екран, частта не може да бъде подменена от потребителите. Свържете се с отдела за поддръжка на Epson.

Печатът без поле не е наличен, но печатът с поле е наличен.

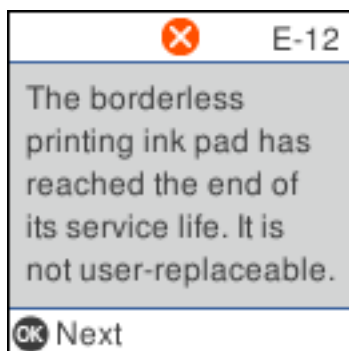

1. Извадете новия контейнер за отпадъчно мастило от опаковката.



Важно:

Не докосвайте зеления чип от страната на кутията за поддръжка. Това би попречило на нормалната работа и отпечатването.

Забележка:

Заедно с новата кутия за поддръжка се предоставя и прозрачна торбичка за употребената кутия.

2. Свалете капака.

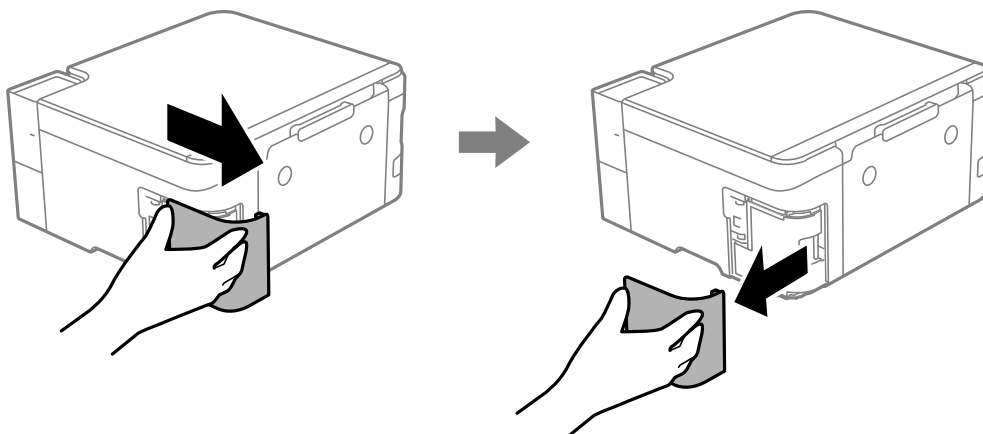

3. Махнете употребения контейнер за отпадъчно мастило.

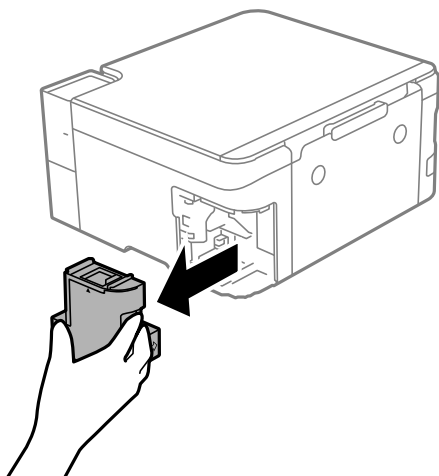

! **Важно:**

Не докосвайте областите, показани на илюстрацията. Това може да попречи на нормалното функциониране и може да се изцапате с мастило.

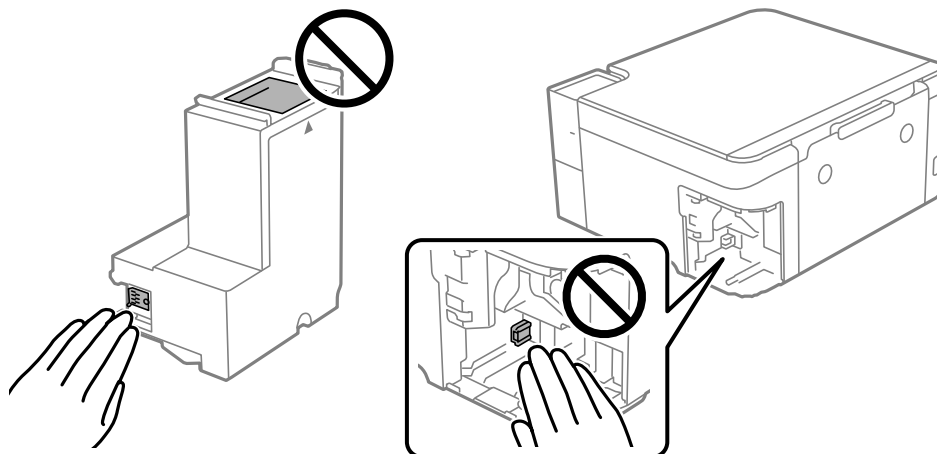

4. Поставете употребения контейнер за отпадъчно мастило в прозрачната торбичка, предоставена заедно с новия контейнер за отпадъчно мастило, и я запечатайте.

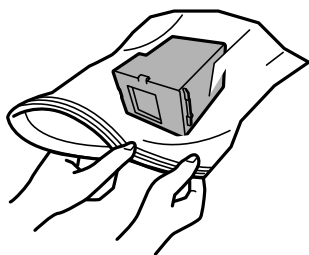

5. Вкарайте новия контейнер за отпадъчно мастило докрай в принтера. Уверете се, поставяте кутията в правилната посока.

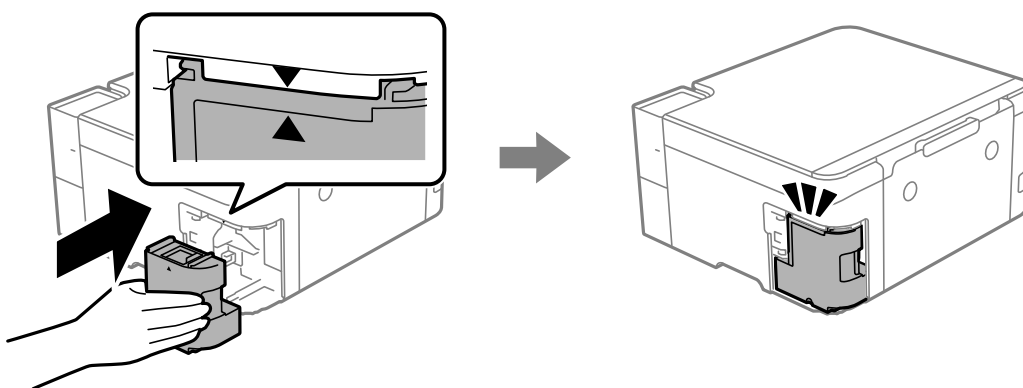

6. Закачете капака обратно.

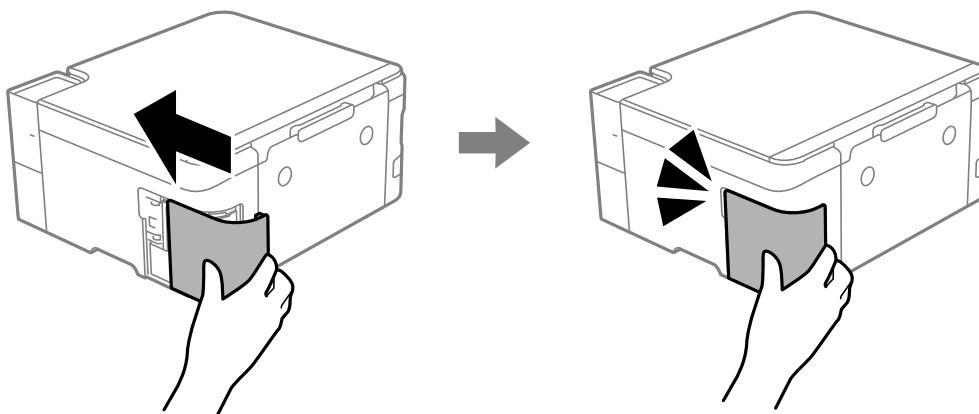

7. Прочетете съобщението след това натиснете бутона ОК.

8. Прочетете съобщението след това натиснете бутона .

Още по темата

- ➔ “Предпазни мерки при работа с кутиите за поддръжка” на страница 163
- ➔ “Код на кутията за поддръжка” на страница 180

Не можете да работите с принтера според очакванията

Принтерът не се включва или изключва

Захранването не се включва

Могат да бъдат взети предвид следните причини.

■ **Захранващият кабел не е включен правилно към електрическия контакт.**

Решения

Уверете се, че захранващият кабел е добре свързан.

■ **Бутонът не е бил натиснат достатъчно продължително.**

Решения

Задръжте бутона  малко по-дълго.

■ **Принтерът работи.**

Решения

Проверете дали индикаторът за захранване е изгаснал, преди да извадите захранващия кабел.

Принтерът не се включва автоматично

■ **Автоматично включване е дезактивирана.**

Решения



- Изберете **Настройки > Настройки на принтера**, след което активирайте настройката **Автоматично включване**.
- При свързване чрез USB кабела се уверете, че сте свързали правилно USB кабела към принтера и компютъра.
- При свързване през мрежа се уверете, че принтерът е правилно свързан към мрежа на началния екран на принтера.

➔ [“Упътване за иконата за мрежа” на страница 25](#)

Захранването не се изключва

■ Бутонът не е бил натиснат достатъчно продължително.

Решения

Задръжте бутона  малко по-дълго. Ако все още не можете да изключите принтера, изключете захранването от контакта. За да предпазите печатащата глава от изсушаване, включете наново принтера, след което го изключете, като натиснете бутон .

■ Изключването на захранването отнема време.

Решения

При активиране на Автоматично включване изключването на захранването отнема повече време. За подробности вижте съответната информация.

➔ [“Автоматично включване:” на страница 187](#)

Захранването се изключва автоматично

■ Функцията Настр. за изкл. или Таймер за изключване е активирана.

Решения

- Изберете **Настройки > Настройки на принтера > Настр. за изкл.**, след което забранете настройките **Изкл. при неакт.** и **Изкл. при прекъсване на връзката**.
- Изберете **Настройки > Настройки на принтера**, след което деактивирайте настройката **Таймер за изключване**.

Забележка:

Вашият продукт може да има тази функция или функцията **Настр. за изкл. или Таймер за изключване** в зависимост от мястото на покупка.

Операциите са бавни

Печатането е твърде бавно

Могат да бъдат взети предвид следните причини.

■ Работят ненужни приложения.

Решения

Затворете всякакви ненужни приложения на Вашия компютър или мобилни устройства.

■ Качеството на печат е зададено на високо.

Решения

Намалете настройката за качество.

Двупосочното отпечатване е дезактивирано.

Решения

Активирайте функцията за двупосочен (или високоскоростен) печат. Когато тази настройка бъде активирана, печатащата глава работи, движейки се в двете посоки, като скоростта на печат се увеличава.

Windows

Изберете **Двупосочен печат** в раздела **Повече опции** на драйвера на принтера.

Mac OS

Изберете **Системни предпочитания** от меню Apple > **Принтери и скенери** (или **Печат и сканиране, Печат и факс**), след което изберете принтера. Щракнете върху **Опции и консумативи** > **Опции** (или **Драйвер**). Изберете **On** като настройка за **Двупосочен печат**.

Тих режим е активиран.

Решения

Забранете **Тих режим**. Скоростта на отпечатване се забавя, когато принтерът работи в **Тих режим**.

Контролен панел

Изберете  от началния екран, след което изберете **Изключено**.

Windows

Изберете **Изключен** като настройка за **Тих режим** от раздела **Главно** на драйвера на принтера.

Mac OS

Изберете **Системни предпочитания** от меню Apple > **Принтери и скенери** (или **Печат и сканиране, Печат и факс**), след което изберете принтера. Щракнете върху **Опции и консумативи** > **Опции** (или **Драйвер**). Изберете **Off** като настройка за **Тих режим**.

Възможно е да има проблеми с мрежовата връзка на безжичния маршрутизатор.

Решения

Рестартирайте безжичния маршрутизатор, като вземете предвид други потребители, свързани към мрежата. Ако това не разреши проблема, поставете принтера по-близо до Вашия безжичен маршрутизатор или вижте предоставената с точката за достъп документация.

Принтерът отпечатва данни с голяма плътност, като например снимки върху обикновена хартия.

Решения

Ако отпечатвате данни с висока плътност, като снимки върху обикновена хартия, отпечатването може да отнеме известно време, за да се поддържа качеството на печат. Това не е неизправност.

Отпечатването се забавя драстично при непрекъснат печат

■ **Функцията, която не позволява на механизма на принтера да прегрява и да се повреди, се изпълнява.**

Решения

Можете да продължите да печатате. За да се върнете към нормална скорост на печат, оставете принтера в бездействие за най-малко 30 минути. Скоростта на печат не се връща към нормалната, ако захранването е изключено.

Скоростта на сканиране е бавна

■ **Сканирайте при висока разделителна способност.**

Решения

Опитайте сканиране при по-ниска резолюция.

Течнокристалният екран потъмнява

■ **Принтерът е в спящ режим.**

Решения

Натиснете някой от бутоните на панела за управление, за да върнете течнокристалния екран към предишното му състояние.

Шумът при работа е твърде силен

■ **Тих режим е дезактивирана.**

Решения

Ако шумът при работа е твърде силен, активирайте **Тих режим**. Разрешаването на тази функция може да намали скоростта на печат.

Контролен панел

Изберете  от началния екран, след което разрешете **Тих режим**.

Windows драйвер на принтера

Разрешете **Тих режим** в раздела **Главно**.

Mac OS драйвер на принтера

Изберете **Системни предпочитания** от меню Apple > **Принтери и скенери** (или **Печат и сканиране, Печат и факс**), след което изберете принтера. Щракнете върху **Опции и консумативи** > **Опции** (или **Драйвер**). Изберете **On** като настройка за **Тих режим**.

Главният сертификат трябва да бъде актуализиран

■ Главният сертификат е изтекъл.

Решения

Стартирайте Web Config, след което актуализирайте главния сертификат.

➔ [“Приложение за конфигуриране на операции на принтера \(Web Config\)”](#) на страница 183

Не може да се извърши ръчен двустранен печат (Windows)

■ EPSON Status Monitor 3 е дезактивирана.

Решения

В раздела **Поддръжка** на драйвера на принтера щракнете върху **Разширени настройки**, след което изберете **Разрешава EPSON Status Monitor 3**.

Ръчното двустранно печатане може да не е достъпно, когато използвате принтера в мрежа или като споделен принтер.

Менюто Настройки за печат не се показва (Mac OS)

■ Драйверът за принтер на Epson не е инсталиран правилно.

Решения

Ако менюто **Настройки за печат** не е показано на macOS Catalina (10.15) или по-нова версия, macOS High Sierra (10.13), macOS Sierra (10.12), OS X El Capitan (10.11), OS X Yosemite (10.10), OS X Mavericks (10.9), драйверът на принтера Epson не е правилно инсталиран. Активирайте го от следното меню.

Изберете **Системни предпочитания** от меню Apple > **Принтери и скенери** (или **Печат и сканиране, Печат и факс**), отстранете и след това отново добавете принтера.

macOS Mojave (10.14) няма достъп до **Настройки за печат** в приложения, направени от Apple, като например TextEdit.

Показва се съобщение с напомняне да нулирате нивото на мастилото след зареждане на мастило

■ Нивото на мастилото не е нулирано.

Решения

След зареждане на мастило следвайте инструкциите на екрана, за да нулирате нивото на мастилото.

➔ [“Бележки относно нулирането на нивото на мастилото”](#) на страница 163

Показаното ниво на мастилото не се променя дори и след зареждане на мастило

■ Нивото на мастилото не е нулирано.

Решения

След зареждане на мастило следвайте инструкциите на екрана, за да нулирате нивото на мастилото.

➔ [“Бележки относно нулирането на нивото на мастилото” на страница 163](#)

Проблем, който не може да се разреши

Ако след като сте опитали всички решения, все още не можете да решите проблема, свържете се с отдела за поддръжка на Epson.

Ако не можете да разрешите проблеми с печат или копиране, вижте следната свързана информация.

Още по темата

➔ [“Неуспешно разрешаване на проблеми с отпечатване или копиране” на страница 173](#)

➔ [“Свързване с отдела за поддръжка на Epson” на страница 203](#)

Неуспешно разрешаване на проблеми с отпечатване или копиране

Опитайте следните проблеми, като започнете най-отгоре, докато не разрешите проблема.

- Уверете се, че типът на заредената в принтера хартия и типът на зададената хартия на принтера съвпадат спрямо настройките за тип хартия в драйвера на принтера.
[“Настройки за размер и тип на хартия” на страница 29](#)
- Използвайте настройка за по-високо качество на контролния панел или в драйвера на принтера.
- За да проверите действителното останало мастило, визуално проверете нивата на мастилото в резервоарите на принтера. Допълнете резервоарите за мастило, ако нивото на мастилото е под долната линия.
- Подравнете печатащата глава.
[“Подравняване на печатащата глава” на страница 84](#)

- Извършете проверка на дюзите, за да проверите дали дюзите на печатащата глава не са запушени.
Ако има липсващи сегменти в шаблона за проверка на дюзата, дюзите може да се запушени.
Стартирайте проверка на дюзата и почистване последователно 3 пъти или Дълбоко почистване веднъж, и проверете дали е изчистено задръстването.
Имайте предвид, че почистването на печатащата глава използва мастило.
Изключете принтера и изчакайте най-малко 12 часа без печат, и след това стартирайте проверка на дюзите. Ако качеството на печат все още не е подобро, стартирайте почистване и отново проверка на дюзите. Ако качеството на печат все още не е подобро, стартирайте Силно промиване с мастило.
[“Проверка и почистване на печатащата глава” на страница 79](#)
[“Стартиране на Дълбоко почиств.” на страница 81](#)
[“Стартиране на Силно промиване с мастило” на страница 82](#)
- Ако проблемът е запушване, оставянето на принтера известно време, без да печата, може да разреши проблема.
Можете да проверите следните елементи, докато принтерът е изключен.
- Проверете дали използвате оригинални бутилки с мастило на Epson.
Опитайте да използвате оригинални бутилки с мастило на Epson. Този продукт е проектиран да коригира цветовете въз основа на използването на оригинални бутилки с мастило на Epson. Използването на неоригинални бутилки с мастило може да доведе до понижаване на качеството на печат.
- Уверете се, че вътре в принтера няма останали фрагменти от хартията.
Когато отстраните хартията, не докосвайте полупрозрачния филм или хартията с ръка.
- Проверете хартията.
Проверете дали хартията е намачкана или заредена със страната за печат, насочена нагоре.
[“Предпазни мерки за работа с хартия” на страница 28](#)
[“Налична хартия и капацитети” на страница 176](#)
[“Неподдържани видове хартия” на страница 179](#)

Ако не можете да разрешите проблема чрез проверка на решенията по-горе, възможно е да се наложи да заявите ремонт. Свържете се с отдела за поддръжка на Epson.

Още по темата

- ➔ [“Преди да се свържете с Epson” на страница 203](#)
- ➔ [“Свързване с отдела за поддръжка на Epson” на страница 203](#)

Информация за продукта

Информация за хартията.	176
Информация за консумативи.	179
Информация за софтуера.	181
Списък на менюто за настройки.	185
Спецификации на продукта.	192
Нормативна информация.	199
Табелка с името.	201

Информация за хартията

Налична хартия и капацитети

Оригинална хартия Epson

Epson препоръчва да използвате оригинална хартия Epson, за да се гарантира високо качество на разпечатките.

Не зареждайте повече от максималния брой листове, посочен за хартията.

Забележка:

- Наличността на хартията варира според местоположението. За актуална информация за наличната във Вашия регион хартия се свържете с отдела за поддръжка на Epson.
- Вижте следното за информация относно налични типове хартия за печат без полета и двустранен печат.
 - “Хартия за печат без полета” на страница 178
 - “Хартия за 2-странен печат” на страница 178
- При печат върху оригинална хартия на Epson с размер, определен от потребителя, наличните настройки за качеството на печат са **Стандартен** или **Normal**. Въпреки че някои драйвери на принтери Ви позволяват да изберете по-добро качество на печат, разпечатките се отпечатват с помощта на **Стандартен** или **Normal**.

Хартия, която е подходяща за печат на документи

Наименование на носител	Размер	Капацитет на зареждане (листове)
Epson Bright White Ink Jet Paper	A4	80

Хартия, която е подходяща за печат на документи и снимки

Наименование на носител	Размер	Капацитет на зареждане (листове)
Epson Photo Quality Ink Jet Paper	A4	80
Epson Double-sided Photo Quality Ink Jet Paper	A4	50
Epson Double-Sided Matte Paper	A4	1

Хартия, която е подходяща за печат на снимки

Наименование на носител	Размер	Капацитет на зареждане (листове)
Epson Ultra Glossy Photo Paper	A4, 13×18 cm (5×7 in.), 10×15 cm (4×6 in.)	20
Epson Premium Glossy Photo Paper	A4, 13×18 cm (5×7 in.), 10×15 cm (4×6 in.)	20
Epson Premium Semigloss Photo Paper	A4, 10×15 cm (4×6 in.)	20

Наименование на носител	Размер	Капацитет на зареждане (листове)
Epson Photo Paper Glossy	A4, 13×18 cm (5×7 in.), 10×15 cm (4×6 in.)	20
Epson Matte Paper-Heavyweight	A4	20

Други типове хартия

Наименование на носител	Размер	Капацитет на зареждане (листове)
Epson Photo Quality Self Adhesive Sheets	A4	1

Хартия, налична в търговската мрежа

Не зареждайте повече от максималния брой листове, посочен за хартията.

Забележка:

Вижте следното за информацията относно налични типове хартия за печат без полета и двустранен печат.

[“Хартия за печат без полета” на страница 178](#)

[“Хартия за 2-странен печат” на страница 178](#)

Обикновени хартии

Обикновената хартия включва копирна хартия и хартия за фирмени бланки^{*1}.

Размер	Капацитет на зареждане (листове)
A4, A5, A6, B5, B6, Letter, 16K (195×270 mm)	100
Legal, 8,5×13 in, Indian-Legal	1
Зададено от потребителя ^{*2*} 3 (mm) От 54×86 до 215,9×1200	1
Зададено от потребителя ^{*2*} 3 (mm) От 182×257 до 215,9×297	1

*1 Хартия с предварително отпечатани име на подател или корпоративно наименование в заглавния ред. Необходимо е поле от 5 mm или повече в горната част на хартията. Двустранен печат и печат без полета не са възможни при хартия за фирмени бланки.

*2 Копиране или печат не е налично от контролния панел.

*3 Letterhead не е налична.

Плик^{*}

Размер	Капацитет на зареждане (пликове)
Плик №10, плик DL, плик С6	10

* Налична е само страната с адреса.

Хартия за печат без полета

Оригинална хартия Epson

- Epson Photo Quality Ink Jet Paper
- Epson Bright White Ink Jet Paper
- Epson Double-sided Photo Quality Ink Jet Paper
- Epson Ultra Glossy Photo Paper
- Epson Premium Glossy Photo Paper
- Epson Premium Semigloss Photo Paper
- Epson Photo Paper Glossy
- Epson Matte Paper-Heavyweight
- Epson Double-Sided Matte Paper

Още по темата

➔ [“Налична хартия и капацитети” на страница 176](#)

Хартия, налична в търговската мрежа

Обикновена хартия*, хартия за копиране*, фирмени бланки*

* За отпечатване без поле можете да използвате размери на хартията A4 и Letter.

Още по темата

➔ [“Налична хартия и капацитети” на страница 176](#)

Хартия за 2-странен печат

Оригинална хартия Epson

- Epson Bright White Ink Jet Paper
- Epson Double-sided Photo Quality Ink Jet Paper*
- Epson Double-Sided Matte Paper*

* Само ръчен двустранен печат.

Още по темата

➔ [“Налична хартия и капацитети” на страница 176](#)

Хартия, налична в търговската мрежа

- Обикновена хартия*¹

- Копирна хартия*¹
- Фирмени бланки*²

*1 За A6, A5, A4, B6, B5, 16K (195×270 mm), Indian-Legal, Letter 8,5×11 in, 8,5×13 in, Legal и User Defined можете да използвате само ръчен 2-двустранен печат.

*2 Само ръчен двустранен печат.

Още по темата

➔ [“Налична хартия и капацитети” на страница 176](#)

Неподдържани видове хартия

Не използвайте следните видове хартия. Използването на тези видове хартия причинява проблеми с подаването на хартията и размазване на разпечатките.

- Хартия, която е вълнообразна
- Хартия, която е скъсана или срязана
- Хартия, която е сгъната
- Хартия, която е влажна
- Хартия, която е прекалено дебела или прекалено тънка
- Хартия, върху която има стикери

Не използвайте следните пликосе. Използването на тези типове пликосе причинява засядане на хартията и размазване на разпечатката.

- Пликосе, които са намачкани или огънати
 - Пликосе със залепващи повърхности на капачето, както и пликосе с прозорче
 - Пликосе, които са прекалено тънки
- Възможно е да се нагънат по време на печат.

Информация за консумативи

Кодове на бутилките с мастило

Epson препоръчва употребата на оригинални бутилки с мастило на Epson.

По-долу са показани кодовете за оригинални бутилки с мастило на Epson.



Важно:

- Гаранцията на Epson не покрива повреда заради мастила, различни от посочените, включително оригинално мастило на Epson, което не е предназначено за този принтер, или мастила на други фирми.*
- Други продукти, произведени от Epson, могат да причинят повреда, която не се покрива от гаранциите на Epson, и при определени обстоятелства могат да причинят нестабилна работа на принтера.*

Забележка:

- Кодовете на бутилките с мастило може да варират според местоположението. За точните кодове за Вашия регион се свържете с отдела за поддръжка на Epson.
- Въпреки че бутилките с мастило могат да съдържат рециклирани материали, това не влияе на функциите или ефикасността на принтера.
- Спецификациите и външният вид на бутилката с мастило са обект на промяна без предварително известие за подобрение.

За Европа

Продукт	ВК: Black (Черно)	С: Cyan (Циан)	М: Magenta (Магента)	Y: Yellow (Жълто)
ET-2950/ET-2951/ ET-2956	102	102	102	102
L4360 Series	101	101	101	101
ET-2950U	120	120	120	120

Забележка:

За потребителите в Европа посетете следния уебсайт за информация относно капацитета на бутилката с мастило на Epson.

<http://www.epson.eu/pageyield>

For Australia and New Zealand

ВК: Black (Черно)	С: Cyan (Циан)	М: Magenta (Магента)	Y: Yellow (Жълто)
502	502	502	502

За азиатски страни без Китай

ВК: Black (Черно)	С: Cyan (Циан)	М: Magenta (Магента)	Y: Yellow (Жълто)
001	001	001	001

Забележка:

Не всички бутилки с мастило се предлагат във всички региони.

За Китай

ВК: Black (Черно)	С: Cyan (Циан)	М: Magenta (Магента)	Y: Yellow (Жълто)
066	066	066	066

Код на кутията за поддръжка

Epson препоръчва използването на оригинална кутия за поддръжка на Epson.

Код на кутията за поддръжка: T04D1



Важно:

След като монтирате кутията за поддръжка в принтера, тя не може да се използва с други принтери.

Информация за софтуера

Този раздел представя някои приложения, налични за Вашия принтер. За списък с поддържан софтуер, вижте следния уебсайт на Epson или стартирайте Epson Software Updater за потвърждение. Можете да изтеглите най-новите приложения.

<https://www.epson.com>

Още по темата

➔ “Приложение за актуализиране на софтуер и фърмуер (Epson Software Updater)” на страница 184

Приложение за печат от компютър (Windows драйвер за печат)

Драйверът управлява принтера според командите от приложението. Задаването на настройки чрез драйвера на принтера осигурява най-добри резултати при печат. Можете също така да проверявате статуса на принтера или да го поддържате в най-добро експлоатационно състояние, използвайки помощната програма на драйвера на принтера.

Забележка:

Можете да промените езика на драйвера на принтера. Изберете желанния език от настройката **Език** в раздела **Поддръжка**.

Достъп до драйвера на принтера от приложения

За да зададете настройки, които се отнасят само за приложението, което използвате, осъществете достъп от това приложение.

Изберете **Печат** или **Настройка на печат** от меню **Файл**. Изберете Вашия принтер и щракнете върху **Предпочитания** или **Свойства**.

Забележка:

Операциите се различават в зависимост от приложението. Вижте помощните указания на приложението за подробности.

Достъп до драйвера на принтера от контролния панел и т.н.

За да зададете настройките, които да се прилагат във всички приложения, следвайте стъпките по-долу.

Windows 11

Щракнете върху бутона „Старт“, след което изберете **Настройки > Bluetooth и устройства > Принтери и скенери**. Щракнете върху Вашия принтер и след това изберете **Предпочитания за принтера**.

Windows 10/Windows Server 2022/Windows Server 2019/Windows Server 2016

Щракнете върху бутон „Старт“ и изберете **Система Windows > Контролен панел > Преглед на устройства и принтери** в **Хардуер и звук**. Щракнете с десния бутон върху принтера или го натиснете и задръжте, след което изберете **Предпочитания за печат**.

Windows 8.1/Windows 8/Windows Server 2012 R2/Windows Server 2012

Изберете **Работен плот > Настройки > Контролен панел > Преглед на устройства и принтери в Хардуер и звук**. Щракнете с десния бутон върху принтера или го натиснете и задръжте, след което изберете **Предпочитания за печат**.

Windows 7/Windows Server 2008 R2

Щракнете върху бутон **Старт** и изберете **Контролен панел > Преглед на устройства и принтери в Хардуер и звук**. Щракнете с десен бутон върху Вашия принтер и изберете **Предпочитания за печат**.

Windows Server 2008

Щракнете върху бутон **Старт** и изберете **Контролен панел > Принтери в Хардуер и звук**. Щракнете с десен бутон върху Вашия принтер и изберете **Предпочитания за печат**.

Достъп до драйвера на принтера от иконата на принтера в лентата на задачите

Иконата на принтера в лентата на задачите на работния плот е икона на пряк път, която Ви позволява бързо да получите достъп до драйвера на принтера.

Ако щракнете върху иконата на принтера и изберете **Настройки на принтера**, можете да получите достъп до същия прозорец с настройки на принтера като този, показан от контролния панел. Ако щракнете двукратно върху тази икона, можете да проверите състоянието на принтера.

Забележка:

*Ако иконата на принтера не е показана в лентата на задачите, осъществете достъп до прозореца на драйвера на принтера, щракнете върху **Предпочитания за проследяване** в раздела **Поддръжка** и след това изберете **Регистрирайте иконата за бърз достъп в лентата със задачите**.*

Стартиране на помощната програма

Отворете прозореца на драйвера на принтера. Изберете раздел **Поддръжка**.

Приложение за печат от компютър (Mac OS драйвер за печат)

Драйверът управлява принтера според командите от приложението. Задаването на настройки чрез драйвера на принтера осигурява най-добри резултати при печат. Можете също така да проверявате статуса на принтера или да го поддържате в най-добро експлоатационно състояние, използвайки помощната програма на драйвера на принтера.

Достъп до драйвера на принтера от приложения

Щракнете върху **Настройка на страниците** или **Печат** в меню **Файл** на Вашето приложение. Ако е необходимо, щракнете върху **Покажи детайли** (или ▼), за да разширите прозореца за печат.

Забележка:

*В зависимост от използваното приложение **Настройка на страниците** може да не се извежда в менюто **Файл** и операциите за извеждане на екрана за печат могат да се различават. Вижте помощта на приложението за подробности.*

Стартиране на помощната програма

Изберете **Системни предпочитания** от меню **Apple > Принтери и скенери** (или **Печат и сканиране, Печат и факс**), след което изберете принтера. Щракнете върху **Опции и консумативи > Помощна програма > Отваряне на помощната програма на принтера**.

Приложение за контролиране на скенера (Epson Scan 2)

Epson Scan 2 е драйвер на скенер, който Ви позволява да управлявате скенера. Можете да настроите размера, разделителната способност, яркостта, контраста и качеството на сканираното изображение. Освен това можете да стартирате приложението от съвместимо с TWAIN приложение за сканиране. Вижте помощта за софтуер за подробности относно използването на функциите.

Стартиране в Windows

Забележка:

*За операционни системи с Windows Server се уверете, че функцията **Персонализиран работен плот** е инсталирана.*

Windows 11

Щракнете върху бутона Старт, след което изберете **Всички приложения > EPSON > Epson Scan 2**.

Windows 10/Windows Server 2022/Windows Server 2019/Windows Server 2016

Щракнете върху бутона за стартиране, след което изберете **EPSON > Epson Scan 2**.

Windows 8.1/Windows 8/Windows Server 2012 R2/Windows Server 2012

Въведете името на приложението в препратката за търсене, след което изберете показаната икона.

Windows 7/Windows Server 2008 R2/Windows Server 2008

Щракнете върху бутона за стартиране, след което изберете **Всички програми > EPSON > Epson Scan 2**.

Стартиране в Mac OS

Изберете **Отиди > Приложения > Epson Software > Epson Scan 2**.

Приложение за конфигуриране на операции на принтера (Web Config)

Web Config е приложение, което работи в уеб браузър, като Microsoft Edge и Safari, на компютър или смарт устройство. Можете да проверите състоянието на принтера или да промените настройките на мрежата и принтера. За да използвате Web Config, свържете принтера и компютъра или устройството към същата мрежа.

Поддържат се следните браузъри. Използвайте най-новата версия.

Microsoft Edge, Firefox, Chrome, Safari

Забележка:

Можете да поискате администраторът да въведе паролата по време на работа с Web Config. Вижте съответната информация по-долу за подробности.

Още по темата

➔ [“Стойност по подразбиране на администраторската парола” на страница 16](#)

Работа с Web Config в уеб браузър

1. Проверете IP адреса на принтера.

Изберете **Настройки > Мрежови настройки > Проверка на връзката** от контролния панел, за да стартирате проверката на връзката. Натиснете бутона  или бутона ОК за печат на доклада за мрежовата връзка. Проверете IP адреса на принтера на отпечатания доклад за мрежова връзка.

2. Стартирайте уеб браузър от компютър или мобилно устройство, а след това въведете IP адреса на принтера.

Формат:

IPv4: http://IP адреса на принтера/

IPv6: http://[IP адреса на принтера]/

Примери:

IPv4: http://192.168.100.201/

IPv6: http://[2001:db8::1000:1]/

Забележка:

С помощта на мобилно устройството можете да стартирате Web Config от екрана с информация за продукта на Epson Smart Panel.

Тъй като принтерът използва самоподписан сертификат при влизане в HTTPS, на браузъра се извежда предупреждение, когато стартирате Web Config; това не указва проблем и може безопасно да се игнорира.

Приложение за актуализиране на софтуер и фърмуер (Epson Software Updater)

Epson Software Updater е приложение, което инсталира нов софтуер и актуализира фърмуера през интернет. Ако желаете да проверявате редовно за информация за актуализация, Вие можете да зададете интервала за проверка за актуализации в настройките за автоматична актуализация на Epson Software Updater.

Забележка:

Операционни системи Windows Server не се поддържат.

Стартиране в Windows

- Windows 11

Щракнете върху бутона Старт, след което изберете **Всички приложения > EPSON Software > Epson Software Updater**.

- Windows 10

Щракнете върху бутона за стартиране, след което изберете **EPSON Software > Epson Software Updater**.

- Windows 8.1/Windows 8

Въведете името на приложението в препратката за търсене, след което изберете показаната икона.

- Windows 7

Щракнете върху бутона за стартиране, след което изберете **Всички програми > EPSON Software > Epson Software Updater**.

Забележка:

Можете да стартирате *Epson Software Updater* и чрез щракване върху иконата на принтера в лентата на задачите на работния плот и след това избиране на **Актуализиране на софтуера**.

Стартиране в Mac OS

Изберете **Отиди > Приложения > Epson Software > Epson Software Updater**.

Още по темата

➔ [“Инсталиране на приложенията отделно” на страница 93](#)

Списък на менюто за настройки

Изберете **Настройки** на началния екран на принтера, за да правите различни настройки.

Обслужване

Изберете менютата от контролния панел, както е описано по-долу.

Настройки > Обслужване

Настройка на качеств. на печат:

Изберете тази функция, ако има проблеми с Вашите разпечатки. Можете да проверите за запушени дюзи и да почистите печатащата глава, ако е необходимо, след което да настроите някои параметри, за да подобрите качеството на печат.

Проверка на дюзите:

Изберете тази функция, за да проверите дали дюзите на печатащата глава не са запушени. Принтерът отпечатва шаблон за проверка на дюзите.

Почиств. на гл.:

Изберете тази функция, за да почистите запушени дюзи в печатащата глава.

Силно промиване с мастило:

Помощната програма **Силно промиване с мастило** ви позволява да смените цялото мастило в тръбите за мастило.

Подравн. печат. глава:

Вертикално подравняване:

Изберете тази функция, ако разпечатките изглеждат размазани или има разместване в текста и линиите.

Хоризонтално подравняване:

Изберете тази функция, ако в разпечатките се появяват хоризонтални ивици на равни интервали.



Нулир. ниво на мастило:

Изберете тази функция, за да нулирате нивата на мастилото до 100% при допълване на резервоара за мастило.

Задайте Ниво на мастилото:

Изберете тази функция, за да зададете нивото на мастилото до действителното оставащо мастило.

Живот на Контейнер за отпадъчно мастило.:

Показва приблизителния живот на кутията за поддръжка. Когато се изведе , кутията за поддръжка е почти запълнена. Когато се изведе , кутията за поддръжка е запълнена.

Почистване на водача на хартия:

Изберете тази функция, ако има петна от мастило на вътрешните ролки. Принтерът подава хартия, за да почисти вътрешните ролки.

Още по темата

- ➔ [“Проверка и почистване на печатащата глава” на страница 79](#)
- ➔ [“Стартиране на Силно промиване с мастило” на страница 82](#)
- ➔ [“Допълване на резервоара за мастило” на страница 158](#)
- ➔ [“Почистване на пътя на хартията, за да няма размазване” на страница 84](#)

Настройки на принтера

Изберете менютата от контролния панел, както е описано по-долу.

Настройки > Настройки на принтера

Настр. изт. на хартия:

Настройка на хартията:

Изберете размера и вида на хартията, която сте заредили в източника на хартия.

A4/Letter авт.превкл.:

Изберете **Включено**, за да подадете хартия от източника, зададен на формат A4 при отсъствие на източник на хартия, зададен на формат Letter, като освен това подава хартия от източника, зададен на формат Letter при отсъствие на източник на хартия, зададен на формат A4.

Бележка за грешка:

Съобщ. за р-а на х-ята:

Изберете **Включено**, за да се покаже съобщение за грешка, когато избраният размер хартия не отговаря на заредената хартия.

Съоб. за типа на х-ята:

Изберете **Включено**, за да се покаже съобщение за грешка, когато избраният тип хартия не отговаря на заредената хартия.

Авт. пок. настр. х-я:

Изберете **Включено**, за да се покаже екранът **Настройка на хартията** при зареждане на хартия в източника на хартия. Ако деактивирате тази функция, не може да печатате от iPhone, iPad или iPod touch, използвайки AirPrint.

Тих режим:

Изберете **Включено**, за да намалите шума по време на печат, но това може да намали скоростта на печат. В зависимост от избраните настройки за типа на хартията и качеството на печат е възможно да няма разлика в нивото на шум на принтера. Изберете **Включено** за приоритет на намаляването на шума при работа. За приоритет на скоростта на печат, изберете **Включено (Ниско ниво)**.

Автоматично включване:

Изберете **Вкл.**, за да включите принтера автоматично, когато той получи задание за печат или сканиране през USB връзка или мрежова връзка.

Активирането на **Автоматично включване** увеличава леко консумацията на енергия в състояние на готовност в сравнение с пълното изключване на принтера. Също така, изключването на захранването отнема време. При използване на тази функция оставете кабела включен. Ако изключите кабела на захранването, проверете дали светлинният индикатор за захранването е изгаснал.

Използвайте настройката **Таймер за изключване**, ако желаете принтерът да се изключва автоматично, когато заданието за печат или сканиране завърши и зададеният период от време е изминал, без да са извършени действия. Това е полезно при отпечатване от отдалечено място, като например през интернет.

Настр. за изкл.:

Вашият продукт може да има тази функция или функцията **Таймер за изключване** в зависимост от мястото на покупка.

Изкл. при неакт.:

Изберете тази настройка, за да изключите принтера автоматично, ако не се използва за указан период от време. Можете да зададете интервала преди активиране на управление на захранването. Всяко увеличение на времето ще се отрази на енергийната ефективност на продукта. Мислете за околната среда преди да направите всякакви промени.

Изкл. при прекъсване на връзката:

Изберете тази настройка, за да изключите принтера след определен период от време, когато всички портове, включително USB портът, са изключени. Тази функция може да не е налична в зависимост от региона Ви.

Вижте следния уеб сайт за посочените периоди от време.

<https://www.epson.eu/energy-consumption>

Таймер за изключване:

Вашият продукт може да има тази функция или функцията **Настр. за изкл.** в зависимост от мястото на покупка.

Изберете тази настройка, за да изключите принтера автоматично, когато не се използва за указан период от време. Можете да зададете интервала преди активиране на управление на захранването. Всяко увеличение на времето ще се отрази на енергийната ефективност на продукта. Мислете за околната среда преди да направите всякакви промени.

Език/Language:

Изберете език за LCD екрана.

Клавиатура:

Променя изгледа на клавиатурата на LCD екрана.

Таймер за заспиване:

Регулира периода за влизане в режим на заспиване (енергоспестяващ режим), когато принтерът не е изпълнил никакви действия. LCD екранът става черен при изтичане на зададеното време.

Авт. игнориране на грешки:

Изберете действие, което да бъде изпълнявано в случай на възникване на грешка при двустранен печат или запълване на паметта.

Включено

Показва предупреждение и отпечатва в едностранен режим, когато възникнат грешки при двустранен печат, или отпечатва само това, което може да обработи принтера, когато възникне грешка с препълване на паметта.

Изключено

Показва съобщение за грешка и анулира печата.

Време за съхнене на мастилото:

Изберете време за съхнене на мастилото, което искате да използвате при двустранен печат. След като принтерът принтира от едната страна, той изчаква за кратко, за да изсъхне, преди да принтира от другата страна. Ако отпечатката е зацапана, увеличете времето на настройката.

Свързване с компютър чрез USB:

Изберете **Разреша**, за да разрешите достъп на компютър до принтера през USB връзка. Когато е избрано **Забрани**, печатът и сканирането, които не са изпратени по мрежова връзка, са ограничени.

Светлинен индикатор за съст.

Изберете **Включено**, за да деактивирате функцията **Светлинен индикатор за съст.**

Още по темата

➔ [“Пестене на енергия” на страница 92](#)

Мрежови настройки

Изберете менютата от контролния панел, както е описано по-долу.

Настройки > Мрежови настройки

Лист за състояние на печат:

Разпечатва лист със състоянието на мрежата.

Информацията за Wi-Fi, Wi-Fi Direct и др. се отпечатва на две или повече страници.

Настройки за свързване:

Свържете принтера към мрежа посредством безжична LAN. Изберете своя метод на свързване и следвайте инструкциите на екрана.

Wi-Fi:

Светник за настройка на Wi-Fi:

Извършва настройки на Wi-Fi мрежата чрез въвеждане на SSID и парола.

Настр. на бутон (WPS):

Извършва настройки на Wi-Fi чрез Настр. на бутон (WPS).

Други:

PIN код (WPS):

Извършва настройки на Wi-Fi чрез PIN код (WPS).

Забрана на Wi-Fi:

Връзката с Wi-Fi маршрутизатора ще бъде прекъсната.

Wi-Fi Direct:

Промени:

Промяна на Име на мрежа:

Променя SSID на Wi-Fi Direct (име на мрежа).

Промяна на парола:

Променя паролата за връзката на Wi-Fi Direct.

Промяна на честотния диапазон:

Изберете честотната лента за Wi-Fi Direct връзка. Промяната на честотата прекъсва връзката със свързаното устройство.

Наличността на тези канали и използването на продукта на открито на тези канали варира според местоположението.

<http://support.epson.net/wifi5ghz/>

Изключване Wi-Fi Direct:

Деактивира функцията на Wi-Fi Direct.

Възстановяване на настройки по подразбиране:

Възстановява настройките на Wi-Fi Direct.

Други методи:

iOS:

Прочита QR кода от вашия iPhone, iPad, or iPod touch за свързване чрез Wi-Fi Direct.

Android:

Показва QR код за свързване на мобилно устройство към Wi-Fi Direct.

Други OS устройства:

Извършва настройки на Wi-Fi Direct чрез въвеждане на SSID и парола.

Лесно свързване с приложение:

Установете безжична LAN връзка, като използвате безжична LAN информация за Вашия компютър или мобилно устройство.

Проверка на връзката:

Проверява текущата мрежова връзка и отпечатва отчет. При проблеми с връзката вижте доклада, за да решите проблема.

Още по темата

- ➔ [“Извършване на настройки на Wi-Fi от контролния панел” на страница 97](#)
- ➔ [“Директно свързване на мобилно устройство и принтер \(Wi-Fi Direct\)” на страница 107](#)

Услуги Epson Connect:

Изберете менютата от контролния панел, както е описано по-долу.

Настройки > Услуги Epson Connect

Регистр./изтрий:

Регистрирайте или изтрийте принтера от услугите Epson Connect.

За указания за употреба вижте следния уебсайт на портала.

<https://www.epsonconnect.com/>

<http://www.epsonconnect.eu> (само за Европа)

Прекъсване/ възобновяване:

Изберете дали искате да спрете или възстановите услугите Epson Connect.

Имейл адрес:

Проверете имейл адреса, с който принтерът е регистриран в услугите Epson Connect.

Състояние:

Проверете дали принтерът е регистриран и свързан към услугите Epson Connect.

Печат лист със съст.

Изберете менютата от контролния панел, както е описано по-долу.

Настройки > Печат лист със съст.

Лист със съст. на конфиг.:

Отпечатва информация за текущото състояние и настройки на принтера.

Предл. на лист със съст.:

Отпечатва лист с информация, показваща текущото състояние на консумативите.

Лист с хронология на изп.:

Отпечатва информация за хронологията на използване на принтера.

Брояч за печат

Изберете менютата от контролния панел, както е описано по-долу.

Настройки > Брояч за печат

Показва общия брой разпечатки, черно-бели и цветни разпечатки, включително елементи като лист за състояние от времето, когато сте закупили принтера. Ако сте избрали **Лист за печат**, ще се отпечата Лист с хронологията на употреба.

Можете също да проверите броя страници, отпечатани от други функции на Лист с хронология на изп..

Кл. проучване

Изберете менютата от контролния панел, както е описано по-долу.

Настройки > Кл. проучване

Ако се съгласите да предоставяте информация за употребата от клиента, информация за употребата на продукта, като брой разпечатки, ще бъде предоставена от Seiko Epson Corporation. Събрага информация се използва за подобряване на нашите продукти и услуги.

Предишни настр. :

Показва състоянието на одобрение.

Връщане настройки по подразбиране

Изберете менютата от контролния панел, както е описано по-долу.

Настройки > Връщане настройки по подразбиране

Мрежови настройки:

Възстановява мрежовите настройки до настройките по подразбиране.

Настройки за копиране:

Възстановява настройките за копиране до настройките по подразбиране.

Настр. Сканиране:

Възстановява настройките за сканиране до стойностите по подразбиране.

Изчисти всички данни и настройки:

Изичства всички лични данни, съхранени в паметта на принтера, и нулира всички настройки до стойностите им по подразбиране.

Актуал. фърмуер

Изберете менютата от контролния панел, както е описано по-долу.

Настройки > Актуал. фърмуер

Актуализация:

Проверете дали най-новата версия на фърмуера е качена на мрежовия сървър. Ако има налична актуализация, можете да изберете дали да започнете актуализацията.

Текуща версия:

Показва текущата версия на фърмуера на принтера.

Известие:

Изберете **Включено**, за да получите известие, ако стане налична актуализация на фърмуера.

Спецификации на продукта

Спецификации на принтера

Поставяне на дюзите на печатащата глава	Дюзи за черно мастило: 400×1 реда Дюзи за цветно мастило: 128×3 реда за всеки цвят	
Тегло на хартията *	Обикновена хартия	64 до 90 g/m ²
	Пликове	75 до 100 g/m ²

* Дори когато дебелината на хартията е в рамките на този диапазон, хартията може да не се подава в принтера или качеството на печат може да се влоши в зависимост от свойствата и качеството на хартията.

Област на печат

Област за печат за единични листове

Качеството на печат може да се влоши в потъмнените области поради механизма на принтера.

Печатане с полета

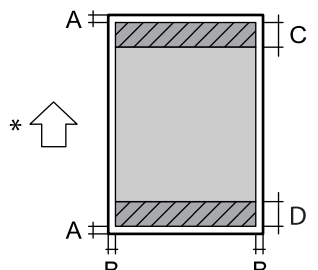
	A	3.0 мм (0.12 in.)
	B	3.0 мм (0.12 in.)
	C	41.0 мм (1.61 in.)
	D	37.0 мм (1.46 in.)

* Посока на хартията, която се подава.

Печат без поле

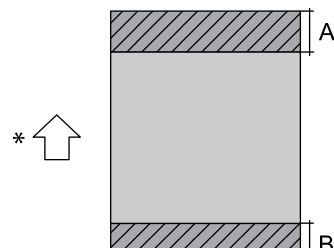
	A	44.0 мм (1.73 in.)
	B	40.0 мм (1.57 in.)

* Посока на хартията, която се подава.

Област за печат за пликове

Качеството на печат може да се влоши в потъмнените области поради механизма на принтера.

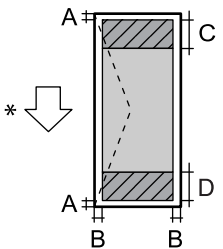
	A	3,0 mm (0,12 in.)
	B	3,0 mm (0,12 in.)
	C	18,0 mm (0,71 in.)
	D	41,0 mm (1,61 in.)

* Посока на хартията, която се подава.

Спецификации на скенера

Вид скенер	Хоризонтално сканиращо устройство
------------	-----------------------------------

Фотоелектрическо устройство	CIS
Действителни пиксели	10200×14040 пиксела (1200 dpi)
Максимален размер на документа	216×297 mm (8.5×11.7 инча) A4, Letter
Разделителна способност при сканиране	1200 dpi (основно сканиране) 2400 dpi (подчинено сканиране)
Изходна разделителна способност	50 до 9600 dpi при стъпки от 1 dpi
Дълбочина на цвета	Цвят <input type="checkbox"/> 48 бита за пиксел вътрешно (16 бита за пиксел за цвят вътрешно) <input type="checkbox"/> 24 бита за пиксел външно (8 бита за пиксел за цвят външно) Скала на сивото <input type="checkbox"/> 16 бита за пиксел вътрешно <input type="checkbox"/> 8 бита за пиксел външно
Светлинен източник	LED (светодиод)

Спецификации на интерфейса

За компютър	Hi-Speed USB*
-------------	---------------

* USB 3.0 кабели не се поддържат.

Спецификации на мрежата

Спецификации на Wi-Fi

Вижте следната таблица за спецификации на Wi-Fi.

Държави или региони освен посочените по-долу	“Таблица А” на страница 195
Ирландия, Обединеното кралство, Австрия, Германия, Лихтенщайн, Швейцария, Франция, Белгия, Люксембург, Нидерландия, Италия, Португалия, Испания, Дания, Финландия, Норвегия, Швеция, Исландия, Мартиника, Майот, Нова Каледония, Сен Пиер и Микелон, Реюнион, Френска Полинезия, Френска Гвиана, Уолис и Футуна, Хърватия, Кипър, Гърция, Северна Македония, Сърбия, Словения, Малта, Босна и Херцеговина, Косово, Черна гора, Албания, България, Чехия, Естония, Унгария, Латвия, Литва, Полша, Румъния, Словакия, Израел, Австралия, Нова Зеландия, Китай, Хонконг, Монголия, Тайван, Южна Корея	“Таблица В” на страница 195

Турция	Серийни номера, започващи с/със XD2D, XD2E, XDNH, XDNW: "Таблица А" на страница 195 Серийни номера, започващи с/със XD2B, XD2C, XDNF, XDNG: "Таблица В" на страница 195
--------	--

Таблица А

Стандарти	IEEE 802.11b/g/n*1
Честотен диапазон	2,4 GHz
Канали	1/2/3/4/5/6/7/8/9/10/11/12/13
Режими на координация	Инфраструктура, Wi-Fi Direct (обикновена точка за достъп)*2*3
Протоколи за защита*4	WEP (64/128bit), WPA2-PSK (AES)*5, WPA3-SAE (AES)

*1 Налични само за HT20.

*2 Не се поддържа за IEEE 802.11b.

*3 Режимите на инфраструктура и Wi-Fi Direct могат да бъдат използвани едновременно.

*4 Wi-Fi Direct поддържа само WPA2-PSK (AES).

*5 Отговаря на стандартите за WPA2 с поддръжка за WPA/WPA2 Personal.

Таблица В

Стандарти	IEEE 802.11a/b/g/n*1/ac		
Честотни диапазони	IEEE 802.11b/g/n: 2,4 GHz, IEEE 802.11a/n/ac: 5 GHz		
Канали	Wi-Fi	2,4 GHz	1/2/3/4/5/6/7/8/9/10/11/12*2/13*2
		5 GHz*3	W52 (36/40/44/48), W53 (52/56/60/64), W56 (100/104/108/112/116/120/124/128/132/136/140/144), W58 (149/153/157/161/165)
	Wi-Fi Direct	2,4 GHz	1/2/3/4/5/6/7/8/9/10/11/12*2/13*2
		5 GHz*3	W52 (36/40/44/48) W58 (149/153/157/161/165)
Режими на свързване	Инфраструктура, Wi-Fi Direct (обикновена точка за достъп)*4, *5		
Протоколи за защита*6	WEP (64/128bit), WPA2-PSK (AES)*7, WPA3-SAE (AES)		

*1 Налични само за HT20.

*2 Не е налично в Тайван.

*3 Наличността на тези канали и използването на продукта на открито на тези канали варира според местоположението. За повече информация вижте следния уебсайт.

<http://support.epson.net/wifi5ghz/>

- *4 Не се поддържа за IEEE 802.11b.
- *5 Режимите на инфраструктура и Wi-Fi Direct могат да бъдат използвани едновременно.
- *6 Wi-Fi Direct поддържа само WPA2-PSK (AES).
- *7 Отговаря на стандартите за WPA2 с поддръжка за WPA/WPA2 Personal.

Мрежови функции и IPv4/IPv6

Функции			Поддържани	Забележки
Мрежов печат	EpsonNet Print (Windows)	IPv4	✓	-
	Standard TCP/IP (Windows)	IPv4, IPv6	✓	-
	WSD печат (Windows)	IPv4, IPv6	✓	-
	Bonjour печат (Mac OS)	IPv4, IPv6	✓	-
	IPP печат (Windows, Mac OS)	IPv4, IPv6	✓	-
	Epson Connect (Разпечатване от имейл, отдалечен печат)	IPv4	✓	-
	AirPrint (iOS, Mac OS)	IPv4, IPv6	✓	iOS 5 или по-нова версия, OS X Mavericks (10.9.5) или по-нова версия*
Сканиране на мрежата	Epson Scan 2	IPv4, IPv6	✓	-
	Epson ScanSmart	IPv4	✓	Windows 7 или по-нова версия, или OS X El Capitan (10.11) или по-нова версия
	Epson Event Manager (Mac OS)	IPv4	✓	OS X Yosemite (10.10)/OS X Mavericks (10.9.5)
	Epson Connect (Сканиране в облак)	IPv4	-	-
	AirPrint (Сканиране)	IPv4, IPv6	✓	OS X Mavericks (10.9.5) или по-нова версия*
Факс	Изпращане на факс	IPv4	-	-
	Получаване на факс	IPv4	-	-
	AirPrint (Извеждане на факс)	IPv4, IPv6	-	-

* Препоръчваме да използвате най-новата версия на iOS или Mac OS.

Протокол за защита

SSL/TLS	HTTPS сървър/клиент, IPPS
TLS версия	1.3, 1.2, 1.1*, 1.0*
SNMPv3	

* Деактивирано по подразбиране.

Поддържани услуги от трети страни

Услуги		Поддържани	Забележки
AirPrint	Печат	✓	iOS 5 или по-нова версия/OS X Mavericks (10.9.5) или по-нова версия*
	Сканиране	✓	OS X Mavericks (10.9.5) или по-нова версия*
	Факс	–	–

* Препоръчваме да използвате най-новата версия на iOS или Mac OS.

Размери

Размери	<p>Съхранение</p> <ul style="list-style-type: none"> <input type="checkbox"/> Широчина: 375 mm (14.8 in.) <input type="checkbox"/> Дълбочина: 347 mm (13.7 in.) <input type="checkbox"/> Височина: 187 mm (7.4 in.) <p>Печат</p> <ul style="list-style-type: none"> <input type="checkbox"/> Широчина: 375 mm (14.8 in.) <input type="checkbox"/> Дълбочина: 580 mm (22.8 in.) <input type="checkbox"/> Височина: 265 mm (10.4 in.)
Тегло*	Приблиз. 5.2 kg (11.5 lb)

* Без мастилото и захранващия кабел.

Електрически спецификации

Клас на захранване	AC 100 – 240 V	AC 220 – 240 V
Номинален честотен диапазон	50 – 60 Hz	50 – 60 Hz
Номинален ток	0.4 – 0.2 A	0.2 A

Консумация на енергия (с USB връзка)	Самостоятелно копиране: приблиз. 13.0 W (ISO/IEC24712) Режим на готовност: приблиз. 6.2 W Режим на заспиване: приблиз. 0.6 W Изключен: приблиз. 0.1 W	Самостоятелно копиране: приблиз. 13.0 W (ISO/IEC24712) Режим на готовност: приблиз. 6.2 W Режим на заспиване: приблиз. 0.6 W Изключен: приблиз. 0.1 W
--------------------------------------	--	--

Забележка:

- Проверете етикета на принтера за напрежението му.
- За потребителите в Европа: вижте следния уеб сайт за подробности относно консумацията на енергия.
<http://www.epson.eu/energy-consumption>

Спецификации на околната среда

При работа	Използвайте принтера при диапазоните на температурата (°C) и влажността (%), показани в графиката, и в среда без кондензация.
Съхранение	Температура след първоначално зареждане с мастило: -15 до 40°C (-5 до 104°F)* Температура преди първоначално зареждане с мастило: -20 до 40°C (-4 до 104°F)* Влажност: 5 до 85% RH (без конденз)

* Може да бъде съхранено в продължение на един месец при 40°C (104°F).

Екологични спецификации на бутилките с мастило

Температура на съхранение	-20 до 40°C (-4 до 104°F)*
Температура на замръзване	-15°C (5°F) Мастилото се размразява и става отново годно за ползване след приблиз. 2 часа при 25°C (77°F).

* Може да бъде съхранено в продължение на един месец при 40°C (104°F).

Изисквания към системата

- Windows
Windows 7, Windows 8/8.1, Windows 10, Windows 11 или по-нова версия
Windows Server 2008 или по-нова версия

Mac OS

Mac OS X 10.9.5 или по-нова версия, macOS 11 или по-нова версия

Chrome OS

Забележка:

Поддържат се само стандартни функции на операционната система.

Нормативна информация

Стандарти и одобрения

Стандарти и одобрения за модела, предназначен за американския пазар

Безопасност	UL60950-1 CAN/CSA C22.2 No. 60950-1-07
Електромагнитна съвместимост	FCC Part 15 Subpart B Class B CAN ICES-3 (B)/NMB-3 (B)

Това оборудване съдържа следния безжичен модул.

Производител: Seiko Epson Corporation

Тип: J26H005

Този продукт отговаря на Част 15 от Правилата на Федералната комисия по комуникациите и RSS от Правилата на Министерството на промишлеността на Канада. Epson не носи отговорност за несъответствие с изискванията за защита, възникнало в резултат от непрепоръчани модификации на продукта. Работата му зависи от следните две условия: (1) това устройство не трябва да причинява опасни смущения и (2) това устройство трябва да приема всяко получено смущение, включително смущение, което може да причини нежелана работа на устройството.

За да се предотврати радиосмущение на лицензирана услуга, това устройство е предназначено за работа в закрито помещение и далеч от прозорци, за да се осигури максимална екранировка. Оборудване (или неговата антена), което е монтирано на открито, подлежи на лицензиране.

Това оборудване отговаря на ограниченията за експозиция на излъчване на FCC/IC, зададени за неконтролирана среда, и изпълнява изискванията за радиочестотна (RF) експозиция на FCC в Допълнение В към OET65 и RSS в правилата за експозиция на радиочестоти (RF) на IC. Това оборудване трябва да бъде монтирано и използвано така, че радиаторът да бъде на разстояние най-малко 7,9 инча (20 cm) или повече от тялото на човек (с изключение на крайниците: ръце, китки, крака и глезени).

Стандарти и одобрения за модели, предназначени за европейския пазар

Следните модели са маркирани със CE/UKCA и отговарят на изискванията на всички приложими директиви.

Пълният текст на декларацията за съответствие е наличен на следния уебсайт:

<https://www.epson.eu/conformity>

C634M, C634N

Честотен диапазон	Максимална излъчвана радиочестотна мощност
2400–2483,5 MHz	20 dBm (EIRP)
5150–5250 MHz	20 dBm (EIRP)
5250–5350 MHz	20 dBm (EIRP)
5470–5725 MHz	20 dBm (EIRP)



Стандарти и одобрения за модела, предназначен за австралийския пазар

Електромагнитна съвместимост	AS/NZS CISPR32 Class B
------------------------------	------------------------

С настоящото Epson декларира, че следните модели оборудване са в съответствие със съществените изисквания и другите приложими разпоредби на AS/NZS4268:

C634M

Epson не носи отговорност за несъответствие с изискванията за защита, възникнало в резултат от непрепоръчани модификации на продукта.

ZICTA Типово одобрение за потребители в Замбия

Вижте следния уебсайт, за да проверите информацията за типово одобрение на ZICTA.

<https://support.epson.net/zicta/>

Стандарти и одобрения за модела, предназначен за монголския пазар

Продуктът съдържа следната одобрена част, която е сертифицирана от Комисията за регулиране на комуникациите на Монголия.

11ac+BT комбиниран модул: J26H005 (сертификат № A23001079)

Ограничения при копиране

За отговорна и законна употреба на вашия принтер спазвайте следните ограничения.

Копиране на следните предмети е забранено по закон:

- Банкноти, монети, държавни облигации, държавни ценни книжа и общински ценни книжа
- Неизползвани пощенски марки, пощенски картички с прикрепена пощенска марка и други официални пощенски документи, за които са платени пощенски разходи
- Гербови марки и ценни книжа, издадени съгласно законна процедура

Бъдете внимателни при копирането на следните предмети:

- Ценни книжа на частни лица (акции, ценни книжа на приносител, чекове и т.н.), месечни пропуски, билети за намаление и т.н.
- Паспорти, шофьорски книжки, свидетелства за годност, пътни пропуски, купони за храна, билети и т.н.

Забележка:

Копирането на тези предмети може също да е забранено по закон.

Отговорна употреба на материали, предмет на авторско право:

Некоректна употреба на принтерите може да възникне при неправомерно копиране на материали с авторско право. Освен ако не действате по съвет на компетентен адвокат, проявете отговорност и уважение, като поискате позволение от собственика на авторските права, преди да копирате публикуван материал.

Табелка с името

Табелката с името се намира отдолу на продукта.

Къде можете да получите помощ

Уеб сайт за техническа поддръжка. 203

Свързване с отдела за поддръжка на Epson. 203

Уеб сайт за техническа поддръжка

Ако имате нужда от допълнителна помощ, посетете сайта за поддръжка на Epson, показан по-долу. Изберете вашата страна или регион и преминете към раздела за поддръжка на вашия местен уебсайт на Epson. Най-новите драйвери, често задавани въпроси, ръководства и други са на разположение за изтегляне от сайта.

<http://support.epson.net/>

<http://www.epson.eu/support> (Европа)

Ако продуктът ви от Epson не работи правилно и не можете да разрешите проблема, свържете се с отдела за поддръжка на Epson за съдействие.

Свързване с отдела за поддръжка на Epson

Преди да се свържете с Epson

Ако вашият продукт Epson не работи правилно и не можете да решите проблема с помощта на информацията за отстраняване на проблеми в ръководствата на продукта, свържете се с отдела за поддръжка на Epson за съдействие.

Следващият списък с отдели за поддръжка на Epson е на базата на държавата на продажба. Възможно е някои продукти да не се продават на текущото Ви местоположение, така че непременно се свържете с отдела за поддръжка на Epson за областта, от която сте закупили продукта.

Ако отделът за поддръжка на Epson за вашия район не е в списъка по-долу, свържете се с дилъра, от който сте закупили продукта.

Отделът за поддръжка на Epson ще може да ви помогне много по-бързо, ако им дадете следната информация:

- Сериен номер на продукта
(Позицията на закрепване на етикета зависи от продукта; може да бъде на задната страна, на отворената страна на корицата или в долната част.)
- Модел на продукта
- Софтуерна версия на продукта
(Щракнете върху **About**, **Version Info**, или подобен бутон в софтуера на продукта.)
- Марка и модел на компютъра
- Наименование и версия на операционната система на вашия компютър
- Наименования и версии на софтуерните приложения, които обикновено използвате с вашия продукт

Забележка:

В зависимост от продукта мрежовите настройки могат да бъдат съхранени в паметта на продукта. Възможно е настройките да бъдат загубени поради повреда или ремонт на продукта. Epson не носи отговорност за загуба на данни, за архивиране или възстановяване на настройки дори по време на гаранционния период. Препоръчваме сами да архивирате данните си или да си водите бележки.

Помощ за потребители в Европа

Проверете своя документ за общоевропейска гаранция за информация как да се свържете с отдела за поддръжка на Epson.

Помощ за потребители в Тайван

Контактите за информация, поддръжка и обслужване са:

Уеб адрес

<http://www.epson.com.tw>

Налична е информация за спецификации на продукти, драйвери за изтегляне и запитвания относно продукти.

Център за помощ на Epson

Тел.: +886-2-2165-3138

Екипът ни в Центъра за помощ може да ви помогне по телефона със следното:

- Запитвания за покупки и информация за продукта
- Въпроси и проблеми при използването на продукта
- Запитвания относно услуги за поправка и гаранция

Център за ремонтни услуги:

<http://www.tekcare.com.tw/branchMap.page>

TekCare corporation е оторизиран сервизен център на Epson Taiwan Technology & Trading Ltd.

Помощ за потребители в Австралия

Epson Австралия желае да ви предостави потребителско обслужване на високо ниво. Освен ръководствата за продукта ви предоставяме следните източници на информация:

URL адрес в интернет

<http://www.epson.com.au>

Влезте в уеб страниците на Epson Австралия. Струва си да вземете модема си и да посърфирате тук! Този сайт предоставя зона, от която да се изтеглят драйвери, начини за свързване с Epson, информация за нови продукти и техническа поддръжка (имейл).

Център за помощ на Epson

Тел.: 1300-361-054

Центърът за помощ на Epson е предвиден като краен резервен вариант, за да сме сигурни, че клиентите ни имат достъп до експертен съвет. Операторите от Центъра за помощ могат да ви съдействат при инсталирането, конфигурирането и работата с продуктите на Epson. Нашият персонал за предпродажбено съдействие може да предостави информационни материали за новите продукти на Epson и съвети къде е най-близкият търговец или агент. Тук получавате отговори на различни видове запитвания.

Съветваме ви да пригответе цялата необходима информация, преди да позвъните. Колкото повече информация подготвите, толкова по-бързо ще можем да ви помогнем при решаването на проблема. Тази информация включва ръководствата на вашия Epson продукт, типа на компютъра, операционната система, програмните приложения и всяка информация, която мислите, че е необходима.

Транспортиране на продукта

Epson препоръчва да запазите опаковката на продукта за бъдещо транспортиране. Препоръчва се да закрепите резервоара с мастило с тиксо и да държите продукта в изправено положение.

Помощ за потребители в Нова Зеландия

Epson Нова Зеландия желае да ви предостави потребителско обслужване на високо ниво. Освен документацията за продукта ви предоставяме следните източници на информация:

URL адрес в интернет

<http://www.epson.co.nz>

Влезте в уеб страниците на Epson Нова Зеландия. Струва си да вземете модема си и да посърфирате тук! Този сайт предоставя зона, от която да се изтеглят драйвери, начини за свързване с Epson, информация за нови продукти и техническа поддръжка (имейл).

Център за помощ на Epson

Тел.: 0800 237 766

Центърът за помощ на Epson е предвиден като краен резервен вариант, за да сме сигурни, че клиентите ни имат достъп до експертен съвет. Операторите от Центъра за помощ могат да ви съдействат при инсталирането, конфигурирането и работата с продуктите на Epson. Нашият персонал за предпродажбено съдействие може да предостави информационни материали за новите продукти на Epson и съвети къде е най-близкият търговец или агент. Тук получавате отговори на различни видове запитвания.

Съветваме ви да пригответе цялата необходима информация, преди да позвъните. Колкото повече информация подготвите, толкова по-бързо ще можем да ви помогнем при решаването на проблема. Тази информация обхваща документацията на вашия Epson продукт, типа на компютъра, операционната система, програмните приложения и всяка друга информация, която смятате за необходима.

Транспортиране на продукта

Epson препоръчва да запазите опаковката на продукта за бъдещо транспортиране. Препоръчва се да закрепите резервоара с мастило с тиксо и да държите продукта в изправено положение.

Помощ за потребители в Сингапур

Източници на информация, поддръжка и обслужване за Epson Сингапур са:

Уеб адрес

<http://www.epson.com.sg>

Достъпна е информация за спецификации на продукта, драйвери за изтегляне, често задавани въпроси (ЧЗВ), запитвания за покупки и техническа поддръжка посредством имейл.

Център за помощ на Epson

Без допълнителни такси: 800-120-5564

Екипът ни в Центъра за помощ може да ви помогне по телефона със следното:

- Запитвания за покупки и информация за продукта
- Въпроси или отстраняване на проблеми при използването на продукта
- Запитвания относно услуги за поправка и гаранция

Помощ за потребители в Тайланд

Контактите за информация, поддръжка и обслужване са:

Уеб адрес

<http://www.epson.co.th>

Достъпна е информация за спецификации на продукта, драйвери за изтегляне, често задавани въпроси (ЧЗВ) и изпращане на имейл.

Център за телефонно обслужване на Epson

Телефон: 66-2460-9699

Имейл: support@eth.epson.co.th

Екипът ни от Центъра за помощ може да Ви помогне по телефона със следното:

- Запитвания за покупки и информация за продукта
- Въпроси и проблеми при използването на продукта
- Запитвания относно услуги за поправка и гаранция

Помощ за потребители във Виетнам

Контактите за информация, поддръжка и обслужване са:

Център за обслужване на Epson

27 Yen Lang, Trung Liet Ward, Dong Da District, Ha Noi City. Tel: +84 24 7300 0911

38 Le Dinh Ly, Thac Gian Ward, Thanh Khe District, Da Nang. Tel: +84 23 6356 2666

194/3 Nguyen Trong Tuyen, Ward 8, Phu Nhuan Dist., HCMC. Tel: +84 28 7300 0911

31 Phan Boi Chau, Ward 14, Binh Thanh District, HCMC. Tel: +84 28 35100818

Помощ за потребители в Индонезия

Контактите за информация, поддръжка и обслужване са:

Уеб адрес

<http://www.epson.co.id>

- Информация за спецификации на продукти, драйвери за изтегляне

- Често задавани въпроси (ЧЗВ), запитвания за покупки, въпроси по имейл

Гореща линия на Epson

Тел.: 1500-766 (Indonesia Only)

Имейл: customer.care@ein.epson.co.id

Нашият екип на горещата линия може да Ви помогне по телефона или чрез имейл:

- Запитвания за покупки и информация за продукта
- Техническа поддръжка

Помощ за потребители в Хонконг

За да получат техническа поддръжка, както и друго следпродажбено обслужване, потребителите могат да се свържат с Epson Hong Kong Limited.

Интернет страница

<http://www.epson.com.hk>

Epson Hong Kong има местна интернет страница на китайски и на английски със следната информация за потребителите:

- Информация за продукта
- Отговори на често задавани въпроси (ЧЗВ)
- Най-новите версии на драйверите за продукти Epson

Гореща линия за техническа поддръжка

Можете също да се свържете с нашия технически персонал на следните телефонни и факс номера:

Телефон: 852-2827-8911

Факс: 852-2827-4383

Помощ за потребители в Малайзия

Контактите за информация, поддръжка и обслужване са:

Уеб адрес

<http://www.epson.com.my>

- Информация за спецификации на продукти, драйвери за изтегляне
- Често задавани въпроси (ЧЗВ), запитвания за покупки, въпроси по имейл

Център за телефонно обслужване на Epson

Телефонен номер: 1800-81-7349 (без такса)

Имейл: websupport@emsb.epson.com.my

- Запитвания за покупки и информация за продукта
- Въпроси и проблеми при използването на продукта

□ Запитвания относно услуги за поправка и гаранция

Epson Malaysia Sdn Bhd (централен офис)

Тел.: 603-56288288

Факс: 603-5628 8388/603-5621 2088

Помощ за потребители в Индия

Контактите за информация, поддръжка и обслужване са:

Уеб адрес

<http://www.epson.co.in>

Налична е информация за спецификации на продукти, драйвери за изтегляне и запитвания относно продукти.

Телефонна линия без допълнителни такси

За обслужване, информация за продукти или поръчка на консумативи -
18004250011 / 186030001600 / 1800123001600 (9:00 – 18:00)

Имейл

calllog@epson-india.in

WhatsApp

+91 96400 00333

Помощ за потребители във Филипините

За да получат техническа поддръжка, както и друго следпродажбено обслужване, потребителите могат да се свържат с Epson Philippines Corporation на телефона, факса и имейл адреса, дадени по-долу:

Уеб адрес

<http://www.epson.com.ph>

Достъпна е информация за спецификации на продукта, драйвери за изтегляне, често задавани въпроси (ЧЗВ) и запитвания по имейл.

Обслужване на клиенти Epson Philippines

Без допълнителни такси: (PLDT) 1-800-1069-37766

Без допълнителни такси: (Digitel) 1-800-3-0037766

Столичен регион на Филипините: +632-8441-9030

Уеб сайт: <https://www.epson.com.ph/contact>

Имейл: customercare@eps.epson.com.ph

Достъпен от 9.00 до 18.00 от понеделник до събота (освен на национални празници)

Екипът ни в Центъра за помощ може да ви помогне по телефона със следното:

- Запитвания за покупки и информация за продукта
- Въпроси и проблеми при използването на продукта
- Запитвания относно услуги за поправка и гаранция

Epson Philippines Corporation

Централа: +632-8706-2609

Факс: +632-8706-2663 / +632-8706-2665