



© 2022 Seiko Epson Corporation  
Printed in XXXXXX

**Read This First**

The ink for this printer must be handled carefully. Ink may splatter when the ink tanks are being filled or refilled with ink. If ink gets on your clothes or belongings, it may not come off.

**請先閱讀本說明**

本印表機使用的墨水必須小心處理。在大容量墨水槽中裝填或填充墨水時，墨水可能會灑出。如果墨水灑到您的衣物或物品上，可能會無法清除乾淨。

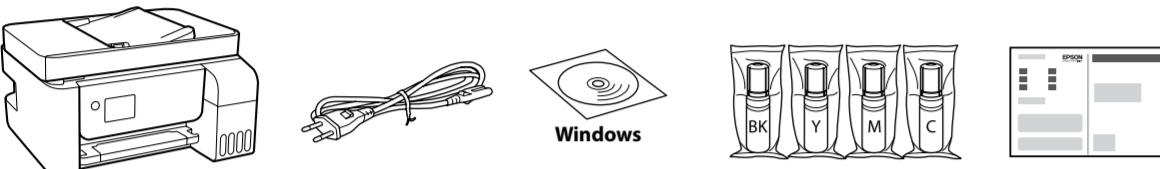

Additional items may be included depending on the location. / 視乎不同位置，可能包含額外項目。 /  
Байршлаас шалтгаалан нэмэлт зүйлс агуулагдсан байж болно.

The initial ink bottles will be partly used to charge the print head. These bottles may print fewer pages compared to subsequent ink bottles.

初裝墨水瓶中會有部分墨水用於印字頭墨水設定。這些墨水瓶列印的頁數可能少於隨後使用的墨水瓶。

Хэвлэх толгойг цэнэглэхэд эхний бэхний савыг хэсэгчлэн ашиглана. Эдгээр бэхний сав нь дараагийн бэхний савтай харьцуулахад цөөн хуудас хэвлэж болно.

**1**

**1** Select the printer setup method.  
選擇印表機設定方法。  
Хэвлэгчийг тохируулах аргыг сонго.

Do you have a smart device?  
您擁有智慧型裝置嗎?  
Танд ухаалаг төхөөрөмж байгаа юу?

No. 否。 Үгүй.

Go to section 2.  
前往第 2 節。  
2-р хэсэг рүү очно уу.

Yes. 是。 Тийм.

Hold down the **⏻** button until it flashes. Then use your smart device to complete the rest of the setup process.  
按住 **⏻** 鍵直到其閃爍。然後使用您的智慧型裝置完成其餘設定流程。  
**⏻** товчлуурыг анивчтал нь дар. Дараа нь тохиргооны үлдсэн хэсгийг дуусгахын тулд ухаалаг төхөөрөмжөө ашиглаарай.

**Epson Smart Panel**

Install Epson Smart Panel.  
This will help you set up the printer even if you use the printer with a computer.  
安裝 Epson Smart Panel。  
儘管您將印表機搭配電腦使用，它可協助您設定印表機。  
Epson Smart Panel суулгана уу。  
Энэ нь принтерийг компьютертой ашиглаж байсан ч хэвлэгчийг тохируулахад туслах болно。

**Epson Smart Panel ?**

You can set up the printer while watching instructions on your smart device. By using the app, you can remotely control the printer on your smart device or perform more diverse printing through the app.  
您可一邊在智慧型裝置上觀看操作說明，一邊設定印表機。透過使用此應用程式，您可在您的智慧型裝置上遠端控制印表機或透過應用程式執行更多樣的列印。  
Та ухаалаг төхөөрөмж дээрээ заавар үзэж байхдаа хэвлэгчийг тохируулж болно. Аппыг ашигласнаар та ухаалаг төхөөрөмж дээрх принтерээ алсын зайнаас хянах эсвэл програмын тусламжтайгаар илүү олон төрлийн хэвлэх ажлыг хийж болно。

**2**

Follow these instructions if you selected "No" in section 1-2.  
如果您在 1-2 節選取「否」，請遵循這些操作說明。  
Хэрэв та 1-2 хэсэгт "Үгүй" гэж сонгосон бол эдгээр зааврыг дагана уу.

**1**

Make sure that the color of the ink tank matches the ink color that you want to fill.  
確保大容量墨水槽的顏色與您要填充的墨水顏色匹配。  
Бэхний савын өнгө таны цэнэглэхийг хүсэж буй хорын өнгөтэй тохирч буй эсхийг баталгаажуул.

**2**

- Remove the cap while keeping the ink bottle upright; otherwise ink may leak.
- Use the ink bottles that came with your product.
- Epson cannot guarantee the quality or reliability of non-genuine ink. The use of non-genuine ink may cause damage that is not covered by Epson's warranties.
- 保持墨水瓶直立，取下瓶蓋；否則墨水將洩漏。
- 使用產品隨附的墨水瓶。
- Epson 不保證非原廠墨水的品質或可靠性。使用非原廠墨水可能導致 Epson 保固範圍內的損壞。
- Бэхний савыг босоо байлгаж тагийг авна; эс тэгвээс, бэх асгарч болно.
- Бүтээгдэхүүнтэй хамт ирсэн бэхний савыг хэрэглээрэй.
- Epson жинхэнэ бус хорны чанар ба найдвартай ажиллагаанд баталгаа гаргахгүй. Жинхэнэ бус бэхний хэрэглэх нь Epson-ы баталгаанд үл хамрагдах гэмтэл учруулж болзошгүй.

**3**

Check the upper line in the ink tank.  
檢查大容量墨水槽內的最高標示線。  
Бэхний савын дээд зураасыг шалгана уу.

Upper line  
最高標示線  
Дээд зураас

**4**

Insert the ink bottle straight into the port to fill ink to the upper line.  
將墨水瓶徑直插入填充口以填充墨水至最高標示線。  
Бэхний савыг портод шууд оруулж дээд зураас хүртэл хорыг хийнэ үү.

**5**

When the ink reaches the upper line of the tank, pull out the bottle.  
當墨水達到大容量墨水槽的最高標示線時，拔出墨水瓶。  
Хор савын дээд зурааст хүрэхэд савыг салгана уу.

- When you insert the ink bottle into the filling port for the correct color, ink starts pouring and the flow stops automatically when the ink reaches the upper line.
- If the ink does not start flowing into the tank, remove the ink bottle and reinsert it. However, do not remove and reinsert the ink bottle when the ink has reached the upper line; otherwise ink may leak.
- Ink may remain in the bottle. The remaining ink can be used later.
- Do not leave the ink bottle inserted; otherwise the bottle may be damaged or ink may leak.
- 當您將墨水瓶插入正確顏色的填充口時，墨水開始流入，當墨水達到最高標示線時，會自動停止流入。
- 如果墨水未開始流入大容量墨水槽，請取出墨水瓶並重新插入墨水瓶。然而，當墨水已達到最高標示線時，請勿取出和重新插入墨水瓶；否則墨水可能會滲出。
- 墨水可能剩餘在墨水瓶中。剩餘的墨水可稍後使用。
- 請勿讓墨水瓶維持插入狀態；否則墨水瓶可能會損壞或墨水可能會滲出。
- Бэхний савыг зөв өнгийн дагуу портын амсарт углахад хор цутгаж эхлэх ба хор дээд зурааст хүрэхэд автоматаар урсах ба болино.
- Хэрэв хор сав руу урсаж эхлэхгүй байвал, бэхний савыг салгаад дахин оруул. Гэсэн хэдий ч бэх дээд мөрөнд хүрсэн үед бэхний савыг гаргаж, дахин байрлуулж болохгүй; эс тэгвэл бэх урсаж магадгүй юм.
- Хор саванд үлдэж болно. Үлдсэн хорыг дараа ашиглаж болно.
- Бэхний савыг хийсэн байдлаар үлдээж болохгүй. Эс бөгөөс сав гэмтэж эсвэл бэх гоожиж болно.

**6**

**7**

**8**

**9**

Off. 熄滅。 Унтраалтай.

Flashing. 閃爍。 Анивчж буй.

**10**

Select a language, country and time.  
選擇語言、國家/地區和時間。  
Хэл, улс, цаг сонгоно уу.

**11**

When the message of seeing Start Here is displayed, hold down the **⏻** button for 5 seconds.  
顯示查看安裝說明的訊息時，請按住 **⏻** 鍵 5 秒。  
Энд эхэл гэсэн зурвас гарч ирэхэд **⏻** товчлуурыг 5 секундийн турш дарна уу.

**12**

Confirm that the tanks are filled with ink, and then press the **⏻** button to start charging ink. Charging ink takes about 11 minutes.  
確認墨水槽已填充墨水，然後按下 **⏻** 鍵以開始填充墨水。填充墨水需要約 11 分鐘。  
Савнууд бэхээр дүүрсэн эсхийг баталгаажуулаад **⏻** товчлуурыг дарж бэхийг цэнэглэж эхэлнэ. Цэнэглэхэд 11 минут орчим болно.

**13**

When charging ink is complete, the print quality adjustment screen is displayed. Follow the on-screen instructions to perform adjustments. When the paper loading message is displayed, see step 14.  
填充墨水完成後，列印品質調整畫面隨即顯示。依據畫面說明執行調整。當顯示紙張放入訊息時，請參考步驟 14。  
Хорыг цэнэглэж дуусах үед хэвлэлтийн чанарын тохируулгын дэлгэц гарч ирнэ. Тохирулга хийхийн тулд дэлгэцийн зааварчилгааг дагана уу. Цаас ачаалах мессеж гарч ирэх үед **14** алхамыг харна уу.

**14**

Load A4 size plain paper at the center of the paper support with the printable side facing up.  
將 A4 尺寸的普通紙裝入紙張支撐板中央，並以可列印面向上。  
A4 хэмжээтэй энгийн цаасыг цаасны тулгуурын төвд хэвлэх боломжтой талыг нь дээш харуулан ачаална.

**15** Make the fax settings. You can change these settings later. If you do not want to make settings now, close the fax settings screen and go to step 16.  
 進行傳真設定。這些設定可於稍後變更。如果不想現在進行設定，請關閉傳真設定畫面，並前往步驟 16。  
 Факсын тохиргоог хийнэ үү. Та эдгээр тохиргоог дараа өөрчилж болно. Хэрвээ та тохиргоог одоо хийхийг хүсэхгүй байвал факсын тохиргооны дэлгэцийг хааж 16 алхам руу очно үү.

**16** Connect a phone cable.  
 連接電話線。  
 Утасны кабелийг холбо.

	Connecting to PSTN or PBX. 連接至 PSTN 或 PBX。 PSTN юмуу PBX-д холбогдох.
	Connecting to DSL or ISDN. 連接至 DSL 或 ISDN。 DSL юмуу ISDN-д холбогдох.

Available phone cable	RJ-11 Phone Line / RJ-11 Telephone set connection
可用的電話線	RJ-11 電話線 / RJ-11 電話機連接
Боломжтой утасны кабель	RJ-11 Утасны шугам / RJ-11 Телефон утасны багц холболт

Depending on the area, a phone cable may be included with the printer, if so, use the cable.  
 視所在地區的不同，印表機可能附有電話線。若有隨附，請使用此電話線。  
 Бүсээс хамаарч утасны кабель принтерийг дагалдсан бол тэр кабелийг ашигла.

**17** If you want to share the same phone line as your telephone, remove the cap and then connect the telephone to the EXT. port.  
 如果想要與電話共用一條電話線，請取下覆蓋蓋並將電話連接至 EXT. 連接埠。  
 Хэрвээ та ижил утасны шугамыг таны телефон утас болгон хуваалцахыг хүсвэл тагийг аваад телефон утсыг EXT. портод холбоорой.

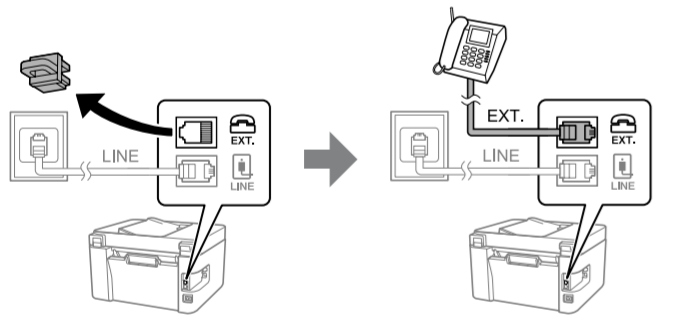

**18** If there is ink remaining in each bottle, refill the ink tank.  
 See steps 1 to 3 in section 2.  
 如果各墨水瓶內有剩餘墨水，請在大容量墨水槽填充墨水。請參閱第 2 節中的步驟 1 至 3。  
 Хэрэв сав бүрт бэх үлдсэн байвал бэхний савыг дахин дүүргэ. 2-р хэсэг дэх 1-3 алхмуудыг үзнэ үү.

**19** Visit the website or use the CD supplied for Windows users to install software and configure the network. When this is complete, the printer is ready for use.  
 請造訪網站或使用附帶的 Windows 使用者 CD 安裝軟體和設定網路。完成操作後，印表機已做好使用準備。  
 Програм суулгах, сүлжээг тохируулахын тулд вэбсайт руу зочлох эсвэл Windows хэрэглэгчдэд зориулж өгсөн CD-г ашиглана үү. Энэ дуусахад принтер ашиглахад бэлэн болно.

<http://epson.sn>

## Guide to Control Panel / 控制面板說明 / Хянах самбарын заавар

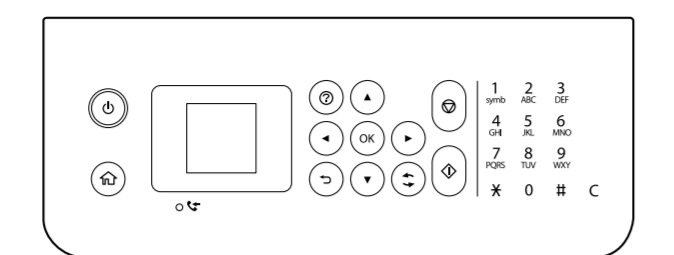

	Turns the printer on or off. 開啓或關閉印表機的電源。 Принтерийг асааж, унтраана.
	Displays the home screen. 顯示主畫面。 Үндсэн дэлгэцийг харуулна.
	Displays the solutions when you are in trouble. 在您遇到問題時顯示解決方法。 Таныг асуудалд орсон үед шийдлийг харуулна.
	Use the ▲▼▶◀ buttons to select a menu, and then press the OK button to enter the selected menu. 使用 ▲▼▶◀ 鍵選擇選單，然後按下 OK 鍵進入選取的選單。 ▲▼▶◀ товчлуурыг ашиглан цэсэг сонгоод, дараа нь OK товчлуурыг дарж сонгосон цэс рүүгээ орно.
	Stops the current operation. 停止目前的操作。 Одоогийн ажиллагааг зогсооно.
	Starts an operation such as printing or copying. 開始操作，例如列印或複印。 Хэвлэх эсвэл хуулбарлах зэрэг ажиллагааг эхлүүлнэ.
	Applies to a variety of functions depending on the situation. 可用的功能視情況而有所不同。 Тухайн нөхцөл байдлаас хамааран хэд хэдэн үйлдэл үүнд багтана.
	Returns to the previous screen. 返回上一個畫面。 Өмнөх дэлгэц рүү буцна.
	Enters numbers, characters, and symbols. 輸入數字、字元及符號。 Тоо, үсэг, тэмдэгт оруулна.
	Clears number settings such as the number of copies. 清除數字設定，例如複印份數。 Хуулбарын тоо гэх мэт тооны тохиргоог арилгана.
	Turns on when unprocessed documents are available. See the User's Guide for information on solving this problem. 有可用的未處理文件時會亮起。如需解決此問題的資訊，請參閱隨附使用說明。 Боловсруулаагүй бичиг баримт байгаа үед асна. Хэрэглэгчийн Заавар үзэж, энэ асуудлыг шийдвэрлэх мэдээллийг авна үү.

A code is displayed on the LCD screen if there is an error or information that requires your attention. See the User's Guide for more details.  
 如果出現需要您注意的錯誤或資訊，液晶螢幕會顯示代碼。如需更多詳細資訊，請參閱隨附使用說明。  
 Алдаа гарах эсвэл таны анхаарлыг шаардах мэдээлэл байгаа бол LCD дэлгэц дээр код гарч ирнэ. Хэрэглэгчийн Заавраас дэлгэрэнгүй мэдээллийг харна үү.

## Copying / 複印 / Хуулах

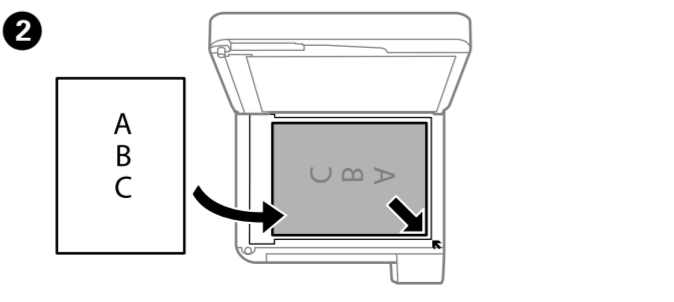
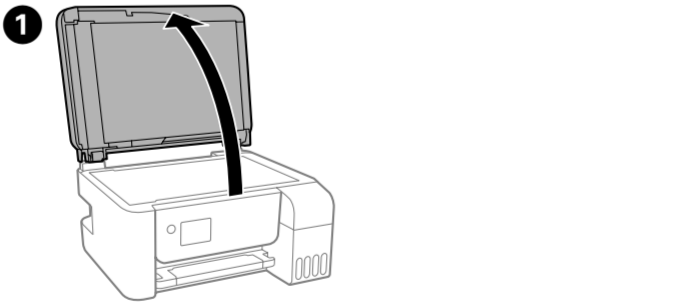

**3** Select **Copy** on the control panel.  
 在控制面板上選取複印。  
 Хянах самбар дээрх **Хуулах** гэснийг сонгоно үү.

**5** Select **B&W** or **Color**, and then enter the number of copy using the number buttons.  
 選擇彩色或黑白，然後使用數字鍵輸入份數。  
**Х&Ц** эсвэл **Өнгөт** сонгоод, тооны товчийг ашиглан хуулбарын тоогоо оруулна.

**6** Make other settings as necessary.  
 根據需要進行其他設定。  
 Шаардлагагүй бол бусад тохиргоог хий.

**7** Press the **Start** button to start copying.  
 按下 **Start** 鍵以開始複印。  
 Start товчлуурыг дарч хувилж эхлээрэй.

## Checking Ink Levels and Refilling Ink / 檢查墨水及填充墨水 / Хорын түвшинг шалгах болон бэхийг дахин цэнэглэх

**1** Check the ink levels. If any of the ink levels are below the lower line, see steps 1 to 3 in section 2 to refill the tank.  
 檢查墨水。如果任何墨水存量低於最低標示線，請參閱第 2 節內的步驟 1 至 3 以重新填充大容量墨水槽。  
 Хорын түвшинг шалгана. Хэрэв аль нэг бэхний түвшин доод зураасаас доогуур байвал савыг дахин дүүргэхийн тулд 2-р хэсэг дэх 1-3 алхмуудыг харна үү.

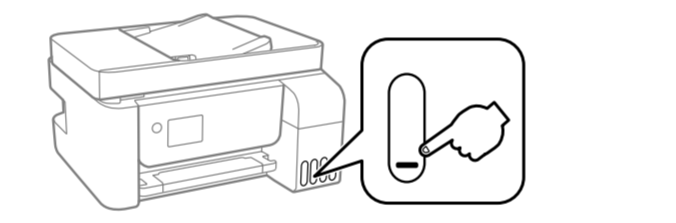

To confirm the actual ink remaining, visually check the ink levels in all of the printer's tanks. Prolonged use of the printer when the ink level is below the lower line could damage the printer.  
 若要確認實際的剩餘墨水，請目視檢查印表機的所有大容量墨水槽的墨水量。若在墨水存量低於最低標示線時繼續使用印表機，可能導致印表機損壞。  
 Хорын бодит үлдэгдлийг шалгахын тулд принтерийн савны хорын түвшинд нүдэн үзлэг хийгээрэй. Хорын түвшин савны доод зураасаас доогуур байгаа үед принтерийг тасралтгүй хэрэглэх нь принтерт гэмтэл учруулж болно.

**2** Select **Maintenance > Fill Ink** on the control panel.  
 在控制面板上選取維護 > 填充墨水。  
 Хянах самбараас **Арчилгаа > Хорыг цэнэглэх** гэснийг сонгоно үү.

**3** Follow the instructions on the LCD screen to reset the ink levels.  
 依照液晶螢幕上的指示重置墨水位。  
 LCD дэлгэц дээрх зааврыг дагаж хорын түвшинг дахин тохируулна үү.

## Ink Bottle Codes / 墨水瓶編碼 / Бэхний савны кодууд

For Asia / 對於亞洲X / Азид зориулсан

BK	C	M	Y
003			

Use of genuine Epson ink other than the specified ink could cause damage that is not covered by Epson's warranties.  
 若使用指定墨水以外的 Epson 原廠墨水，可能導致不在 Epson 保固範圍內的損壞。  
 Заасан бэхээс өөр Epson-ы жинхэнэ бэх ашиглавал гэмтэл учруулж болох бөгөөд энэ нь Epson-ы баталгаанд хамаарахгүй.

## Clearing Paper Jam / 清除夾紙 / Цаас гацалтыг арилгах

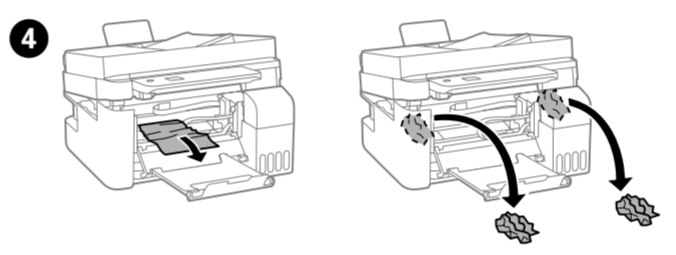
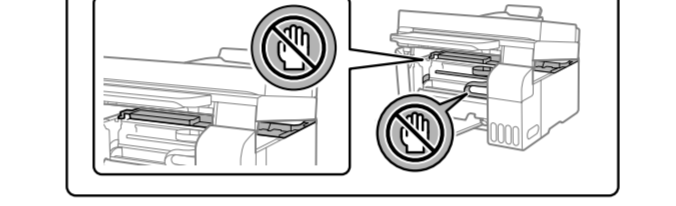
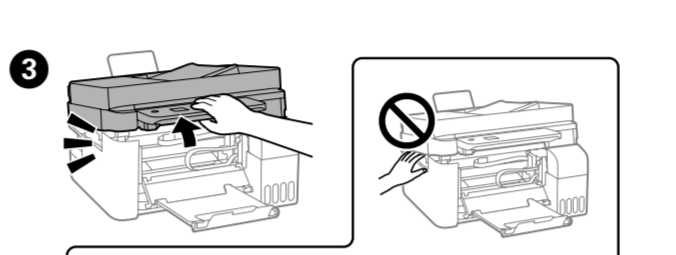
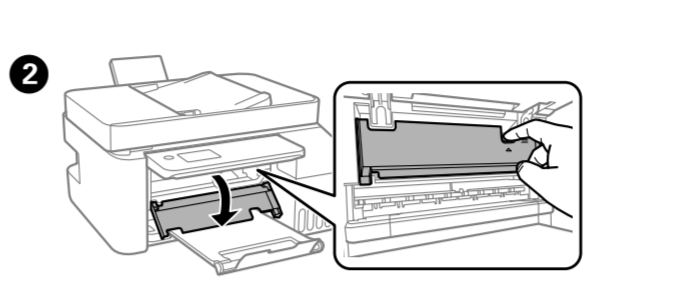
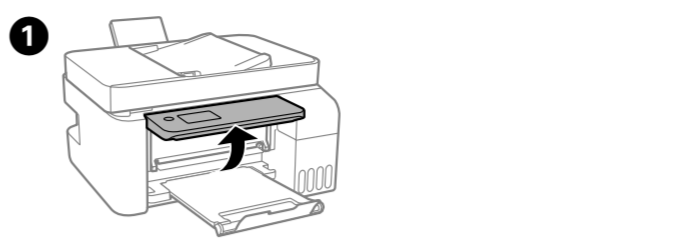

**5** Close. For safety, the unit is closed in two steps.  
 關閉。出於安全考慮，裝置分兩步關機。  
 Хаана. Аюулгүй байдлын үүднээс, хэрэгслийг хоёр алхмаар хаана.

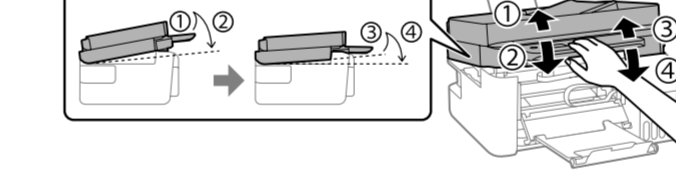

The unit must be closed completely before it can be opened again.  
 裝置再次開啓前，必須完全關機。  
 Хэрэгслийг дахин нээхийн өмнө сайтар хаах ёстой.

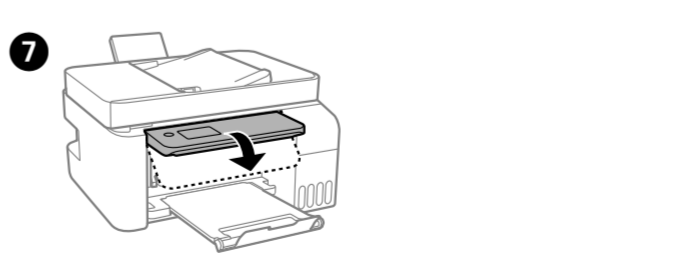
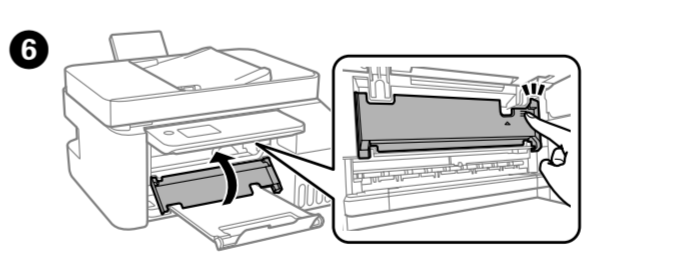

## Troubleshooting / 故障排除 / Алдааг олж засварлах

See the online *User's Guide* for detailed information. This provides you with operating, safety, and troubleshooting instructions such as clearing paper jams or adjusting print quality. You can obtain the latest versions of all guides from the following website.

若需詳細資訊，請參考 **隨附使用說明**。這將為您提供操作、安全及故障排除操作說明，例如清除夾紙或調整列印品質。您可從以下網站獲取所有最新版指南。  
 Дэлгэрэнгүй мэдээллийг онлайн **Хэрэглэгчийн Заавраас** үзнэ үү. Энэ нь танд цаасны саатлыг арилгах эсвэл хэвлэх чанарыг тохируулах зэрэг үйл ажиллагааны, аюулгүй байдлыг хангах, алдааг олж засварлах зааврыг өгөх болно. Та дараах вебсайтаас бүх гарын авлагын хамгийн сүүлийн хувилбаруудыг авах боломжтой.



<http://epson.sn>

## Support / 支援 / Дэмжлэг

For outside Europe / 對於歐洲以外 / Европын бус орон  
<http://support.epson.net/>

## Storing and Transporting / 存放及搬運 / Хадгалах ба тээвэрлэх

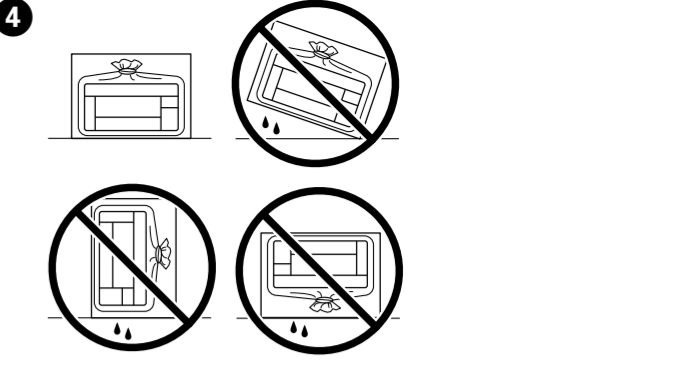
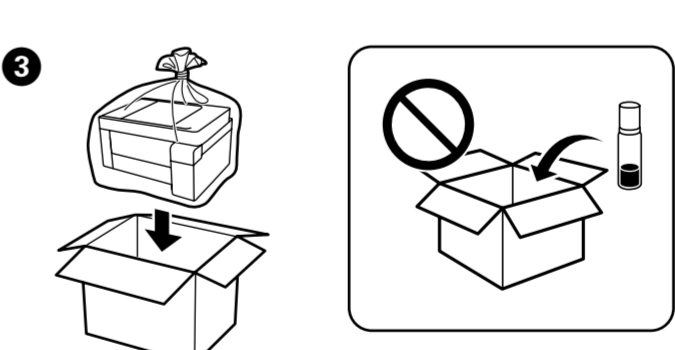
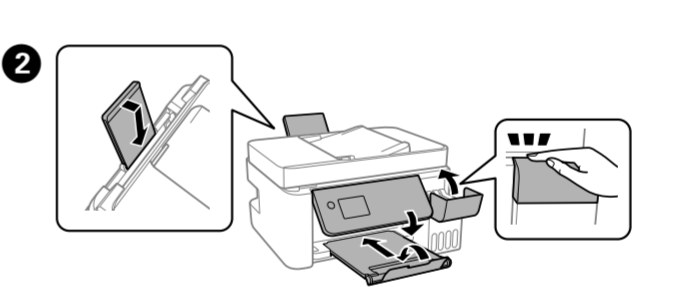
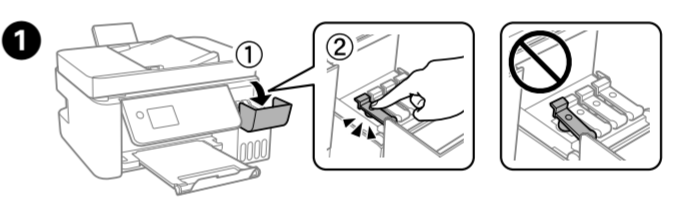

Be sure to keep the ink bottle upright when tightening the cap. Place the printer and the bottle in a plastic bag separately and keep the printer level as you store and transport it. Otherwise ink may leak.  
 If print quality has declined the next time you print, clean and align the print head.

務必在鎖緊瓶蓋時使墨水瓶保持直立。將印表機和墨水瓶分別放入袋中。存放及搬運時，請使印表機保持在水平的狀態，否則墨水可能會漏出。  
 如果下次列印時發現列印品質降低，請清潔或校正印字頭。

Тагаа чангалахдаа бэхний савыг босоо байлгана. Принтер болон савыг хуванцар уутанд тусад нь байрлуулж, хадгалах, тээвэрлэх явцад принтерийг нэг түвшинд байлга. Үгүй бол бэх урсаж магадгүй юм.  
 Хэрэв дараагийн удаа хэвлэхэд хэвлэх чанар буурсан бол хэвлэх толгойг цэвэрлэж, тэгшлээрэй.

## Information for Users in Taiwan Only / 此資訊僅適用於台灣地區

**L5290**  
 產品名稱：多功能印表機  
 額定電壓：AC 100 - 240 V  
 額定頻率：50 - 60 Hz  
 耗電量：  
 單機複印時：約 12 W  
 就緒模式：約 4.5 W  
 睡眠模式：約 0.7 W  
 關機模式：約 0.2 W

額定電流：0.4 - 0.2 A  
 製造年份、製造號碼和生產國別：見機體標示  
 繁體

Windows Vista®, Windows® 7, Windows 8/8.1, Windows 10以上版本(32-bit, 64-bit)  
 Windows XP SP3(32-bit)  
 Windows XP Professional x64 Edition SP2  
 Windows Server® 2003(SP2)以上版本\*  
 (\* 僅限印表機驅動程式與掃描器驅動程式。)  
 Mac OS X 10.6.8以上版本

使用方法  
 見內附相關說明文件

緊急處理方法  
 發生下列狀況時，請先拔掉印表機的電源線並洽詢Epson授權服務中心：  
 電源線或插頭損壞  
 有液體噴灑到印表機  
 印表機掉落或機殼損壞  
 印表機無法正常操作或是列印品質與原來有明顯落差

製造商：SEIKO EPSON CORPORATION  
 地址：3-5, Owa 3-chome, Suwa-shi, Nagano-ken 392-8502 Japan  
 電話：81-266-52-3131  
 進口商：台灣愛普生科技股份有限公司  
 地址：台北市信義區松仁路100號15樓  
 電話：(02) 8786-6688 (代表號)

注意事項  
 只能使用印表機標籤上所註明的電源規格。  
 請保持工作場所的通風良好。

「限用物質含有情況」標示內容，請至下列網址查詢。  
 URL：http://www.epson.com.tw/TW\_RoHS

NCC警語  
 低功率電波輻射性電機管理辦法

第十二條  
 經型式認證合格之低功率射頻電機，非經許可，公司、商號或使用者均不得擅自變更頻率、加大功率或變更原設計之特性及功能。

第十四條  
 低功率射頻電機之使用不得影響飛航安全及干擾合法通信；經發現有干擾現象時，應立即停用，並改善至無干擾時方得繼續使用。前項合法通信，指依電信法規定作業之無線電通信。低功率射頻電機須忍受合法通信或工業、科學及醫療用電波輻射性電機設備之干擾。

