

EPSON

M1050 Series

Хэрэглэгчийн Заавар

Хэвлэх

Принтерийг хадгалах

Асуудлыг шийдэх

Агуулга

Уг гарын авлага руу очих хөтөч

Гарын авлагын танилцуулга.	6
Чухал Аюулгүй байдлын Заавар (хэвлэмэл гарын авлага).	6
Энд эхэл (хэвлэмэл гарын авлага).	6
Хэрэглэгчийн Заавар (дижитал гарын авлага).	6
Хамгийн сүүлийн үеийн гарын авлагуудын талаарх мэдээлэл.	6
Мэдээлэл хайх.	6
Зөвхөн хэрэгтэй хуудсаа хэвлэ.	7
Энэхүү гарын авлагын тухай.	7
Тэмдэг тэмдэглэгээ.	7
Дэлгэцийн дүрслэл, зураг дээрх санамжууд.	8
Үйлдлийн системийн лавлагаа.	8
Худалдааны тэмдэг.	9
Зохиогчийн эрх.	9

Чухал заавар

Аюулгүй байдлын заавар.	12
Бэхний аюулгүй байдлын заавар.	12
Принтерийн зөвлөгөө, анхааруулга.	13
Принтерийг тохируулах зөвлөгөө болон анхааруулга.	13
Принтерийг ашиглах зөвлөгөө болон анхааруулга.	13
Интернетэд холбох зөвлөгөө болон анхааруулга.	14
Утасгүй холболт бүхий принтерийг ашиглах зөвлөгөө ба анхааруулга.	14
Принтерийг зөөвөрлөх, хадгалах зөвлөгөө болон анхааруулга.	14
Администраторын нууц үгийн тухайд санамж.	14
Хувийн мэдээллээ хамгаалах.	16

Эд ангийн нэр ба функцүүд

Урд.	18
Дотор.	18
Ард.	19

Хяналтын самбарын заавар

Товчнууд ба функцууд.	21
Гэрэл ба Принтерийн төлөвийг шалгах.	22

Цаас ачаалах

Цаас ашиглахтай холбоотой анхааруулга.	26
Цаасны төрлийн жагсаалт.	27
Цаас ачаалах.	27
Арын цаасны тэжээлийн үүрэнд цаасыг ачаалах.	27
Янз бүрийн цаас ачаалах.	29
Дугтуйг ачаалах.	29
Урт цаас ачаалах.	30

Хэвлэх

Баримт хэвлэх.	32
Компьютероос хэвлэх.	32
Ухаалаг төхөөрөмжөөс баримт хэвлэх.	46
Дугтуйн дээр хэвлэх.	47
Компьютероос дугтуй хэвлэх (Windows).	47
Компьютероос дугтуй хэвлэх (Mac OS).	47
Вэб хуудас хэвлэх.	48
Ухаалаг төхөөрөмжөөс вэб хуудас хэвлэх.	48
Үүлэн үйлчилгээ ашиглан хэвлэх.	49

Принтерийг хадгалах

Бэхний Түвшинг Шалгах.	51
Хэвлэх чанарыг сайжруулах.	51
Хэвлэгчийн толгойг шалгах, цэвэрлэх.	51
Ажиллаж байна Хүчтэй цэвэрлэгээ.	53
Ажиллаж байна Тэжээлийн хор салгах.	54
Хошуу бөглөрөхөөс сэргийлэх.	56
Принтерийн толгойг тохируулна.	56
Цаас дамжих замыг цэвэрлэх.	56
Принтерийг цэвэрлэх.	57
Асгарсан бэхийг цэвэрлэх.	58

Тэдгээр нөхцөлд

Компьютерыг солих үед.	60
Эрчим хүч хэмнэх.	60
Цахилгаан хэмнэх — Windows.	60
Цахилгаан хэмнэх — Mac OS.	61

Wi-Fi Холболтоо идэвхгүй болгох.	61
Принтерээр дамжиж буй хуудасны нийт тоог шалгах.	61
Програмуудыг тусад нь суулгах.	62
Жинхэнэ Epson принтерийн драйверыг суулгасан эсэхээ шалгах — Windows.	63
Жинхэнэ Epson принтерийн драйверыг суулгасан эсэхээ шалгах — Mac OS.	65
Сүлжээний холболтыг шинээр тохируулах.	65
Компьютерт холбох тохиргоо хийх.	65
Ухаалаг төхөөрөмжид холбох тохиргоо хийх.	66
Хянах самбараас Wi-Fi-н тохиргоог тохируулах.	66
Принтерийн сүлжээний холболтын төлөвийг шалгаж байна (Сүлжээний холболтын тайлан) шалгаж байна.	68
Сүлжээний холболтын тайлан дахь мессеж болон гарцууд.	69
Ухаалаг төхөөрөмж, принтерийг шууд холбох (Wi-Fi Direct).	74
Wi-Fi Direct-н тухай.	74
Wi-Fi Direct ашиглан төхөөрөмжид холбогдох.	75
Wi-Fi Direct (Энгийн AP) тохиргоо болох SSID зэргийг өөрчлөх.	76
Принтерийн холболтыг нэмэх эсвэл өөрчлөх.	77
Принтерийг олон компьютер дээр тохируулах.	77
Холболтыг Wi-Fi-гаас USB болгон өөрчлөх.	78
Принтерт статик IP хаяг тохируулах.	79
Принтерийг зөөвөрлөх ба байршуулах.	81

Асуудлыг шийдэх

Хэвлэх боломжгүй байх.	85
Асуудал шийдвэрлэх.	85
Аппликэйшн эсвэл Принтер зохих ёсоор ажиллахгүй байна.	86
Принтер сүлжээнд холбогдохгүй.	90
Цаас зөв татагдахгүй байна.	94
Хэвлэлтийн чанар муу байвал.	96
Хэвлэлтэнд зураас гарах.	96
Ойролцоогоор 3.3 см-ийн зайтай хар эсвэл саарал судлууд гарч ирнэ.	96
Босоо судал эсвэл тэгш бус шугам.	97
Хэвлэлтээр хоосон цаас гаргасан.	98
Өнцөг дээр хэвлэсэн.	99

Цаас балархайтах буюу үнгэгдсэн байвал.	99
Хэвлэмэл материалын байрлал, хэмжээ, хүрээ буруу байх.	101
Хэвлэсэн тэмдэгт буруу, ташаа байх.	101
Хэвлэсэн зураг буруу харах.	102
Хэвлэлтийн Мозайк маягийн хээ угалз.	102
Принтерийн драйвер дотор цаасны төрөл эсвэл цаасны эхийг сонгож болохгүй.	103
Жинхэнэ Epson принтерийн драйверыг суулгаагүй байна.	103
Гэрэл ба Принтерийн төлөвийг шалгах.	103
Цаас гацсан байна.	106
Бөглөрсөн цаасыг салгах.	106
Цаас гацахаас сэргийлэх.	109
Бэхийг дахин дүүргэх цаг болсон байна.	109
Бэхний лонхтой харьцах урьдчилсан санамж.	109
Бэхний савуудыг дахин дүүргэх.	111
Засвар үйлчилгээний хайрцгийг солих цаг болсон байна.	115
Засварын хайрцгийг ашиглах санамжууд.	115
Арчилгааны хайрцгийг солих.	115
Принтерийг хүссэнээр ажиллуулах боломжгүй.	118
Принтер асаж, унтрахгүй байна.	118
Ажиллагаа удаан байна.	120
Ажиллагаа чанга дуутай байвал.	122
Үндсэн сертификатыг шинэчлэх шаардлагатай байна.	122
Гар аргаар 2 талд нь хэвлэх боломжгүй (Windows).	122
Хэвлэх Тохиргоо цэс харагдахгүй байна (Mac OS).	122
Асуудлыг шийдэж чадахгүй байна.	123
Хэвлэх асуудлыг шийдвэрлэж чадахгүй байна.	123

Бүтээгдэхүүний мэдээлэл

Цаасны мэдээлэл.	126
Бэлэн байгаа цаас ба багтаамж.	126
Байхгүй цаасны төрлүүд.	128
Хэрэглээний бүтээгдэхүүний мэдээлэл.	128
Бэхний хайрцгийн код.	128
Арчилгааны хайрцгийн код.	129
Програм хангамжийн мэдээлэл.	129
Компьютероос хэвлэх програм (Windows Принтерийн драйвер).	130

Компьютероос хэвлэх програм (Mac OS Принтерийн драйвер).....	131
Принтерийн үйлдлийг тохируулах програм (Web Config).....	132
Програм хангамж, техник хангамж шинэчлэх програм (Epson Software Updater).....	132
Бүтээгдэхүүний үзүүлэлт.....	133
Принтерийн үзүүлэлт.....	133
Интерфэйсийн үзүүлэлт.....	134
Сүлжээний үзүүлэлтүүд.....	134
Хэмжээс.....	136
Цахилгааны Үзүүлэлтүүд.....	136
Орчны үзүүлэлт.....	136
Системийн шаардлага.....	137
Хууль журмын мэдээлэл.....	137
Стандарт ба зөвшөөрөл.....	137
Хуулбарлахад тавигдах хязгаарлалт....	138

Хаанаас тусламж авах вэ

Техник туслалцааны вэбсайт.....	140
Epson-н тусламжтай холбогдох.....	140
Epson-той холбоо барихаас өмнө.....	140
Европын хэрэглэгчдэд тусламж үзүүлэх.....	141
Тайваны хэрэглэгчдэд тусламж үзүүлэх.....	141
Австралийн хэрэглэгчдэд зориулсан тусламж.....	141
Шинэ Зеландын хэрэглэгчдэд үзүүлэх тусламж үйлчилгээ.....	142
Сингапурын хэрэглэгчдэд үзүүлэх тусламж үйлчилгээ.....	142
Тайландын хэрэглэгчдэд үзүүлэх тусламж үйлчилгээ.....	143
Вьетнамын хэрэглэгчдэд үзүүлэх тусламж үйлчилгээ.....	143
Индонезийн хэрэглэгчдэд үзүүлэх тусламж үйлчилгээ.....	144
Гонконгийн хэрэглэгчдэд үзүүлэх тусламж үйлчилгээ.....	144
Малайзын хэрэглэгчдэд үзүүлэх тусламж үйлчилгээ.....	144
Энэтхэгийн хэрэглэгчдэд үзүүлэх тусламж үйлчилгээ.....	145
Филиппиний хэрэглэгчдэд үзүүлэх тусламж үйлчилгээ.....	145

Уг гарын авлага руу очих хөтөч

Гарын авлагын танилцуулга.....	6
Мэдээлэл хайх.....	6
Зөвхөн хэрэгтэй хуудсаа хэвлэ.....	7
Энэхүү гарын авлагын тухай.....	7
Худалдааны тэмдэг.....	9
Зохиогчийн эрх.....	9

Гарын авлагын танилцуулга

Дараах гарын авлагууд нь таны Epson принтерт дагалдаж ирсэн байгаа. Түүнчлэн эдгээр гарын авлагаас гадна Epson-н төрөл бүрийн программ хангамжид агуулагдсан тусламжуудыг бас лавлаарай.

Чухал Аюулгүй байдлын Заавар (хэвлэмэл гарын авлага)

Принтерийг аюулгүй ажиллуулах зааварчилгаагаар хангана.

Энд эхэл (хэвлэмэл гарын авлага)

Принтерийг тохируулж програм хангамжийг суулгах мэдээллээр хангана.

Хэрэглэгчийн Заавар (дижитал гарын авлага)

Энэхүү гарын авлага. PDF ба Веб гарын авлага хэлбэрээр байгаа. Принтерийг ашиглах, асуудлыг шийдвэрлэх талаарх дэлгэрэнгүй мэдээлэл, заавраар хангана.

Хамгийн сүүлийн үеийн гарын авлагуудын талаарх мэдээлэл

Хэвлэмэл гарын авлага

Epson Европ вэбсайтад <http://www.epson.eu/support> хаягаар, эсвэл Epson дэлхий дахины вэбсайтад <http://support.epson.net/> хаягаар зочлоорой.

Дижитал гарын авлага

Дараах вэбсайтад зочлоод, бүтээгдэхүүний нэрээ оруулаад дараа нь **Дэмжлэг** рүү очно уу.

<https://epson.sn>

Мэдээлэл хайх

PDF гарын авлага түлхүүр үгээр хайж байгаа мэдээллийг хайх боломж олгох ба мөн номын хавчуурга ашиглан тодорхой хэсэгт шууд очих боломжтой. Энэ хэсэг нь таны компьютер дээр Adobe Acrobat Reader DC-т нээгдсэн PDF гарын авлагыг хэрхэн ашиглахыг тайлбарлана.

Түлхүүр үгээр хайх

Засах > Нарийн хайлт товш. Хайх цонхоос хайхыг хүсэж байгаа мэдээллийнхээ түлхүүр үг (бичвэр)-ийг оруулж, дараа нь **Хайх** товш. Хайлт жагсаалт хэлбэрээр харагдана. Харуулсан хайлтын нэгийг товшиж тухайн хуудас руу үсэр.

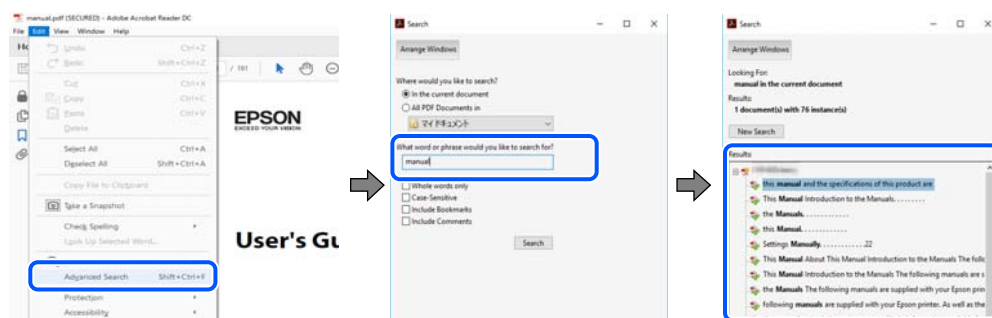

Номын хавчуургаас шууд үсрэх

Нэр дээр товшиж тухайн хуудас руу үсэр. + эсвэл > товшиж тухайн хэсгийн доод түвшний нэрийг хар. Өмнөх хуудас руу буцахын тулд гар дээр байгаа дараах үйлдлийг гүйцэтгэ.

- Windows: **Alt**-г удаан дарж, дараа нь ← дар.
- Mac OS: Командын түлхүүрийг барьж, ← дар.

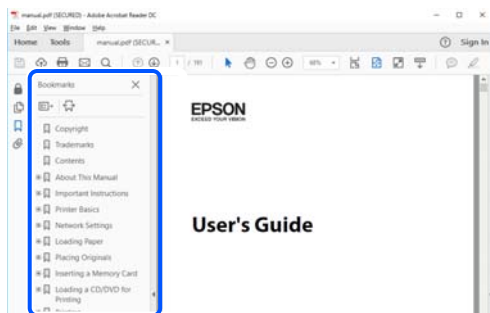

Зөвхөн хэрэгтэй хуудсаа хэвлэ

Та зөвхөн хэрэгтэй хуудсуудаа гаргаж хэвлэх боломжтой. **Хэвлэх** дээр **Файл** цэсээс товшиж, **Хуудсууд Хэвлэх хуудсууд** дээрээс хэвлэхийг хүссэн хуудсуудыг тодорхой зааж өгнө үү.

- Цуврал хуудсуудыг тодорхой зааж өгөхийн тулд эхлэл ба төгсгөл хуудасны хоорондох зайг оруул.
Жишээ: 20-25
- Цувралд байхгүй хуудсуудыг тодорхой зааж өгөхийн тулд таслалаар хуудсуудыг заагла.
Жишээ: 5, 10, 15

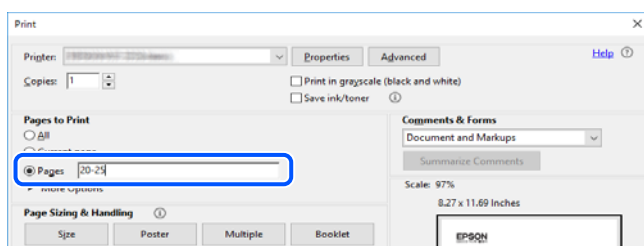

Энэхүү гарын авлагын тухай

Энэхүү гарын авлагад ашиглагдсан тэмдэг, тэмдэглэгээ, тайлбар дахь тэмдэглэл, үйлдлийн системийн лавлах мэдээллийн утгыг энэ хэсэгт тайлбарласан.

Тэмдэг тэмдэглэгээ



Болгоомжтой:

Биедээ гэмтэл авахгүйн тулд анхааралтай дагах ёстой заавар.



Чухал:

Принтертээ гэмтэл учруулахаас сэргийлэхийн тулд дагах ёстой заавар.

Тэмдэглэл:

Нэмэлт, лавлагааны чанартай мэдээллээр хангана.

Холбогдох мэдээлэл

➔ Холбогдох хэсэг рүү хөтлөх холбоос.



Ашиглалтын зааварчилгааны Веб киноны гарын авлагууд өгдөг. Холбогдох мэдээллийн холбоосыг үзнэ үү.

Дэлгэцийн дүрслэл, зураг дээрх санамжууд

- Принтерийн драйверын дүрслэл зураг Windows 10 эсвэл macOS High Sierra-с (10.13) гарсан. Дэлгэц дээр дүрсэлсэн зүйлс загвар, нөхцөл байдлаас шалтгаалан өөр өөр байдаг.
- Энэхүү гарын авлагад ашигласан зураглал зөвхөн жишээний үүрэгтэй. Загвараас шалтгаалан бага зэргийн ялгаа байж болох ч, ажиллуулах арга ажиллагаа адил байна.

Үйлдлийн системийн лавлагаа

Windows

Энэхүү гарын авлагад дурдсан “Windows 11”, “Windows 10”, “Windows 8.1”, “Windows 8”, “Windows 7”, “Windows Vista”, “Windows XP”, “Windows Server 2022”, “Windows Server 2019”, “Windows Server 2016”, “Windows Server 2012 R2”, “Windows Server 2012”, “Windows Server 2008 R2”, “Windows Server 2008”, “Windows Server 2003 R2” болон “Windows Server 2003” зэрэг нэршил нь дараах үйлдлийн системийг илэрхийлсэн болно. Түүнчлэн, “Windows” нь бүх хувилбарыг илэрхийлнэ.

- Microsoft® Windows® 11 үйлдлийн систем
- Microsoft® Windows® 10 үйлдлийн систем
- Microsoft® Windows® 8.1 үйлдлийн систем
- Microsoft® Windows® 8 үйлдлийн систем
- Microsoft® Windows® 7 үйлдлийн систем
- Microsoft® Windows Vista® үйлдлийн систем
- Microsoft® Windows® XP үйлдлийн систем
- Microsoft® Windows® XP Professional x64 Edition үйлдлийн систем
- Microsoft® Windows Server® 2022 үйлдлийн систем
- Microsoft® Windows Server® 2019 үйлдлийн систем
- Microsoft® Windows Server® 2016 үйлдлийн систем
- Microsoft® Windows Server® 2012 R2 үйлдлийн систем

- Microsoft® Windows Server® 2012 үйлдлийн систем
- Microsoft® Windows Server® 2008 R2 үйлдлийн систем
- Microsoft® Windows Server® 2008 үйлдлийн систем
- Microsoft® Windows Server® 2003 R2 үйлдлийн систем
- Microsoft® Windows Server® 2003 үйлдлийн систем

Mac OS

Энэ гарын авлагад “Mac OS” нь Mac OS X 10.9.5 эсвэл дараагийн хувилбар ба macOS 11 эсвэл дараагийн хувилбарыг илэрхийлэхэд ашиглагддаг.

Худалдааны тэмдэг

- QR Code is a registered trademark of DENSO WAVE INCORPORATED in Japan and other countries.
- Microsoft®, Windows®, Windows Server®, and Windows Vista® are registered trademarks of Microsoft Corporation.
- Apple, Mac, macOS, OS X, Bonjour, and Safari are trademarks of Apple Inc., registered in the U.S. and other countries.
- Chrome, Google Play, and Android are trademarks of Google LLC.
- Adobe, Acrobat, and Reader are either registered trademarks or trademarks of Adobe in the United States and/or other countries.
- Firefox is a trademark of the Mozilla Foundation in the U.S. and other countries.
- Ерөнхий тэмдэглэл: энд хэрэглэсэн бусад бүтээгдэхүүний нэр нь зөвхөн үзүүлэнгийн зориулалттай бөгөөд зохих эзэмшигчийн худалдааны тэмдэг болно. Epson нь тэдгээр худалдааны тэмдгийн ямарваа болон бүх эрхээс татгалзана.

Зохиогчийн эрх

Seiko Epson Corporation-н урьдчилан бичгээр өгсөн зөвшөөрлийг авалгүйгээр энэхүү хэвлэмэл материалын ямар нэгэн хэсгийг дахин боловсруулах, эсвэл мэдээллийн системд хадгалах болон ямар нэг хэлбэрээр, эсвэл ямар нэгэн байдлаар, электрон, механик, фото хуулбар, бичлэг, эсвэл өөр замаар дамжуулж болохгүй. Энд агуулагдсан мэдээллийг ашиглахтай холбоотойгоор ямар нэг патентын хариуцлагын асуудал үүсэхгүй. Түүнчлэн, энд агуулагдсан мэдээллийг ашиглахаас үүдэн гарсан хор хохирлыг хариуцахгүй. Энд агуулагдсан мэдээлэл нь зөвхөн Epson-н бүтээгдэхүүнийг ашиглахад зориулан гаргасан болно. Бусад бүтээгдэхүүнийг хэрэглэхийн тулд энэхүү мэдээллийг ямарваа байдлаар хэрэглэсэн хариуцлагыг Epson хүлээхгүй.

Осол зөрчил гаргасан, буруу хэрэглэсэн, эсвэл буруугаар ашигласан, дур мэдэн өөрчлөлт оруулсан засвар хийсэн, эсвэл энэхүү бүтээгдэхүүнд өөрчлөлт оруулсан, эсхүл (АНУ-с бусад газар) Seiko Epson Corporation-н ашиглалт, засвар үйлчилгээний зааварчилгааг чанд мөрдөж чадаагүйгээс энэхүү бүтээгдэхүүний худалдан авагч, гуравдагч этгээдийн гаргасан хор хохирол, алдагдал, зардал, зарлагыг энэхүү бүтээгдэхүүнийг худалдан авагч, эсвэл гуравдагч этгээдийн өмнөөс Seiko Epson Corporation болон түүний салбар компаниуд хариуцахгүй.

Epson-н үндсэн бүтээгдэхүүн, эсвэл Epson-н Seiko Epson Corporation-р баталгаажуулсан бүтээгдэхүүн гэж тогтоосноос бусад ямарваа хэрэглээний бүтээгдэхүүн, эсвэл аливаа ашиглах

сонголтоос үүдэн гарах ямарваа хор хохирол, асуудал бэрхшээлийг Seiko Epson Corporation болон түүний салбар компани хариуцахгүй.

Seiko Epson Corporation-н Epson-н баталгаажуулсан бүтээгдэхүүн гэж тодорхойлсноос бусад интерфэйсийн кабель утсыг ашигласнаас үүдэх цахилгаан соронзон цохилтоос үүдэн гарах ямарваа хор хохирлыг Seiko Epson Corporation хариуцахгүй.

© 2023 Seiko Epson Corporation

Энэхүү заавар, энэхүү бүтээгдэхүүний техникийн тодорхойлолтын агуулгыг аливаа мэдэгдэл өгөлгүйгээр өөрчилж болно.

Чухал заавар

Аюулгүй байдлын заавар.	12
Принтерийн зөвлөгөө, анхааруулга.	13
Хувийн мэдээллээ хамгаалах.	16

Аюулгүй байдлын заавар

Энэхүү принтерийг аюулгүй ашиглахын тулд дараах зааврыг уншиж даган мөрдөнө үү. Энэхүү гарын авлагыг ирээдүйд ашиглахын тулд хадгална уу. Түүнчлэн, энэхүү принтер дээр тэмдэглэсэн бүх анхааруулга, зааврыг мөрдөж биелүүлнэ үү.

- Таны принтерт хэрэгдэгдэж байгаа зарим таних тэмдгүүд нь принтерийг зөв, аюулгүй ашиглахад зориулагдсан байдаг. Уг таних тэмдгүүдийн утга учрын талаар мэдэхийн тулд дараах веб сайтад зочилно уу.
<http://support.epson.net/symbols/>
- Энэхүү принтертэй цуг ирсэн тэжээлийн утсыг зөвхөн ашиглаж, аливаа бусад тоног төхөөрөмжийн тэжээлийн утсыг ашиглахаас татгалзана уу. Энэхүү принтерт бусад төхөөрөмжийн цахилгаан утсыг ашиглах, эсвэл цуг ирсэн тэжээлийн утсыг өөр бусад тоног төхөөрөмж дээр ашиглах нь гал түймэр, цахилгаанд цохиулах аюулгүй бий болгоно.
- АС тэжээлийн утас дотоодын аюулгүй ажиллагааны зохих стандартад нийцэж байгаа эсэхийг шалгана уу.
- Принтерийн гарын авлага дээр тодорхой зааснаас бусад тохиолдолд тэжээлийн утас, залгуур, принтерийг өөрийн мэдлээр хэзээ ч бүү задалж, өөрчлөн, засахыг оролдох хэрэггүй.
- Дараах тохиолдолд принтерийг тэжээлээс салгаж, ур чадвар бүхий үйлчилгээний ажилтнаар засвар үйлчилгээ хийлгэнэ үү:
Тэжээлийн утас, эсвэл залгуур эвдэрсэн; принтерт шингэн нэвтэрсэн; принтерийг унагаасан, эсвэл гаднах хайрцаг эвдэрсэн; принтер ердийн байдлаар ажиллахгүй эсвэл ажиллагаанд нь онцгой өөрчлөлт орсон. Ашиглалтын зааварт ороогүй хяналтын үйл ажиллагааг тохируулж болохгүй.
- Залгуурыг хялбар холбож болохоор байрлалд ханын залгуурт ойр принтерийг байрлуулна.
- Их хэмжээний тоос шороо, ус, халууны эх үүсвэр бүхий гадаа байрлалд принтерийг тавихгүй байх, эсвэл цахилгаанд цохиулах, чичиргээнд өртөх өндөр температур, чийгтэй газар тавьж болохгүй.
- Принтер дээр шингэн асгахгүй байхад анхаарал хандуулж, принтерт нойтон гараар хүрч ажиллуулахгүй байх.
- Зүрхний хэм хэмжигчээс принтерийг 22 см-с доошгүй зайд байрлуулна. Энэхүү принтерээс гарах радио долгион зүрхний хэм хэмжигчийн ажиллагаанд сөрөг нөлөө үзүүлэх боломжтой.

Бэхний аюулгүй байдлын заавар

- Бэхний сав, бэхний савны таг, онгойлгосон бэхний хайрцаг, бэхний хайрцагны тагтай ажиллах үедээ бэхэнд хүрэхгүй байхад анхаарал хандуулна.
 - Бэхийг арьсандаа хүргэвэл, уг газраа саван, усаар сайтар угаана.
 - Бэхийг нүдэндээ оруулбал, нэн даруй усаар зайлж угаана. Сайн зайлсны дараа ч таагүй байдал мэдрэгдэж, сайтар харахгүй байвал, эмчид яаралтай үзүүлнэ.
 - Бэхийг амандаа оруулбал, нэн даруй эмчид үзүүлнэ.
- Арчилгааны хайрцгийг задалж болохгүй; эс бөгөөс бэх таны нүд, эсвэл арьсанд хүрч болзошгүй.
- Бэхний хайрцагийг хэт хүчтэй сэгсэрч болохгүй ба бэхийг асгарахад хүргэх хүчтэй нөлөөлөл үзүүлэх хэрэггүй.

- Бэхний сав, засвар үйлчилгээний хайрцгийг хүүхдийн гар хүрэхгүй газар хадгал. Бэхний сав, бэхний савны таг тэдгээрээр барих боломж хүүхдэд олгохгүй байх хэрэгтэй.

Принтерийн зөвлөгөө, анхааруулга



Принтер болон өөрийн эд хөрөнгөө эвдрэл гэмтлээс сэргийлэхийн тулд дараах зааврыг дагаж мөрдөнө үү. Энэхүү гарын авлагыг ирээдүйд ашиглахын тулд хадгална уу.

Принтерийг тохируулах зөвлөгөө болон анхааруулга

- Принтерийн хоолой, нээлхийг хааж, таглахгүй байх.
- Принтерийн шошго дээр заасан тэжээлийн эх үүсвэрийн төрлийг ашиглах.
- Байнга асаж унтарч байдаг хувилагч машин, эсвэл агаарын хяналтын систем зэрэгтэй нэг хэлхээнд байрлах залгуурт залгахгүй байх.
- Ханын унтраалга, эсвэл автомат цаг зэргийн удирддаг цахилгаан залгуур хэрэглэхээс зайлсхийх.
- Чанга яригч, утасгүй телефон утасны үүр зэрэг цахилгаан соронзон нөлөөлөл бүхий боломжит эх үүсвэрээс компьютерийн ерөнхий системийг хол байрлуулах.
- Эрчим хүчний тэжээлийн цахилгаан утсыг зулгарах, зүсэгдэх, эрчлэх, хугарах, нугаларахаас сэргийлж байрлуулна. Эрчим хүчний тэжээлийн цахилгаан утсан дээр эд юмс тавьж болохгүй бөгөөд эрчим хүчний тэжээлийн цахилгаан утсан дээр гишгэх гүйхийг хориглоно. Ялангуяа, утсыг төгсгөлд шулуун байлгахдаа болгоомжтой байх хэрэгтэй.
- Принтер дээр уртасгагч цахилгаан утас ашиглах бол, уртасгагч утсанд залгах төхөөрөмжийн нийт ампер нь цахилгаан утасны амперийн хэмжээнээс хэтрэхгүй байхад анхаарал хандуулна. Түүнчлэн, ханын залгуур залгасан бүх төхөөрөмжийн амперийн хэмжээ ханын залгуурын нийт амперийн хэмжээнээс хэтрэхгүй байхад анхаарна.
- Та энэхүү принтерийг Герман улсад ашиглахаар төлөвлөж байгаа бол, принтерийн богино холболтын хамгаалалт, хэт гүйдлийн хамгаалалтын зохих түвшинг хангахын тулд ашиглах барилга дээрх суурилуулалтыг 10 эсвэл 16 амперын хэлхээ таслагчаар хамгаалах ёстой.
- Принтерийг компьютер болон бусад төхөөрөмжтэй кабель утсаар холбох үед холболт зөв чиглэлтэй хийгдсэн эсэхийг бататгах хэрэгтэй. Холбогч бүрт холболтын цорын ганц зөв чиглэл байдаг. Холбогчийг буруу чиглэлээр хийх нь кабель утсаар холбосон хоёр төхөөрөмжийн аль алинд эвдрэл гэмтэл учруулах боломжтой.
- Принтерийг принтерийн сууриас бүх чиглэлд сунгах боломжтой тэгш, тогтвортой гадаргуу дээр байрлуулна. Принтерийг тодорхой өнцгөөр хазайлгасан үед зохих ёсоор ажиллахгүй.
- Принтерийн тагийг бүрэн нээх боломжтой байхын тулд принтерийн дээд хэсэгт зайтай байлгах.
- Цаасыг бүрэн гаргаж авах боломжтой байхын тулд принтерийн урд талд хангалттай зай үлдээх.
- Температур, чийгшлийн эрс өөрчлөлт бүхий газарт байрлуулахаас зайлсхийх. Түүнчлэн, принтерийг нарны шууд тусгал, хурц гэрэл, халууны эх үүсвэрээс хол байлгана.

Принтерийг ашиглах зөвлөгөө болон анхааруулга

- Принтерийн сувгаар дамжуулж эд юмс оруулахгүй байх.
- Хэвлэж байхад принтер дотор гараа оруулахгүй байх.

- Принтерийн дотор талын цагаан хавтгай кабель утас, бэхний хоолойд гараа хүргэхгүй байх.
- Принтерийн дотор талд болон эргэн тойронд шатамхай хий агуулсан аэрозолын бүтээгдэхүүн ашиглахгүй байх. Тэдгээрийг ашигласнаар гал түймэр гарч болно.
- Принтерийн толгойг гараар хөдөлгөхгүй байх; эс тэгвээс, та принтерт эвдрэл гэмтэл учруулж болно.
- Бэхний савыг доод шугам хүртэл дүүргээгүй, бэхийг хугацаа алдалгүй дүүргэх хэрэгтэй. Бэхний түвшин доод зурааснаас доош орсон үед принтерийг үргэлжлүүлэн хэрэглэх нь принтерт гэмтэл учруулж болзошгүй.
- Үргэлж  товчийг ашиглаж принтерийг унтрааж байх.  гэрэл анивчихаа болих хүртэл принтерийн залгуурыг салгахгүй, эсвэл тэжээлийг залгуураар унтраахгүй байх.
- Та принтерийг удаан хугацаагаар ашиглахгүй бол, тэжээлийн цахилгаан утсыг цахилгааны залгуураас салгахаа мартуузай.

Интернетэд холбох зөвлөгөө болон анхааруулга

Энэ бүтээгдэхүүнийг интернетэд шууд бүү холбо. Үүнийг рүүтер юмуу галт ханаар хамгаалагдсан сүлжээгээр холбо.

Утасгүй холболт бүхий принтерийг ашиглах зөвлөгөө ба анхааруулга

- Энэхүү принтерээс гарч буй радио долгион эрүүл мэндийн электрон тоног төхөөрөмжид сөрөг нөлөө үзүүлж, тэдгээрийг бүрэн гүйцэд ажиллагаанд саад учруулж болно. Эрүүл мэндийн байгууламж, эсвэл эрүүл мэндийн тоног төхөөрөмжийн ойролцоо тус принтерийг ашиглахдаа, эрүүл мэндийн байгууламжийг төлөөлж буй эрх бүхий ажилтны өгсөн зааварчилгааг дагаж, эрүүл мэндийн тоног төхөөрөмжийн бүх анхааруулга, санамжийг дагах хэрэгтэй.
- Энэхүү принтерээс гарч буй радио долгион автомат хаалга болон галын дохио зэрэг автомат хяналттай төхөөрөмжийн үйл ажиллагаанд сөрөг нөлөө үзүүлэх магадлалтай ба үйл ажиллагааны доголдлоос болж осол зөрчилд хүргэж болно. Энэхүү принтерийг автомат хяналттай төхөөрөмжийн дэргэд ашиглахдаа, тэдгээр төхөөрөмжийн бүх анхааруулга, санамжийг дагаж мөрдөнө үү.

Принтерийг зөөвөрлөх, хадгалах зөвлөгөө болон анхааруулга

- Принтерийг хадгалж, тээвэрлэх үед, үүнийг хазайлгах, босоо байрлалд тавих, хөмөрч тавихаас болгоомжлох хэрэгтэй.
- Принтерийг тээвэрлэхээс өмнө, принтерийн толгой үндсэн (баруун өнцөг) байрлалд байгааг эсэхийг шалгах.

Администраторын нууц үгийн тухайд санамж

Энэ принтер танд сүлжээнд холбогдох үед төхөөрөмж дээр хадгалагдсан төхөөрөмжийн болон сүлжээний тохиргоо руу зөвшөөрөлгүй хандаж, өөрчлөлт оруулахаас сэргийлэхийн тулд администраторын нууц үг тохируулах боломж олгоно.

Администраторын нууц үгийн өгөгдмөл утга

Администраторын нууц үгийн өгөгдмөл утга нь энэ харуулсантай адил бүтээгдэхүүний өөрийнх нь шошго дээр хэвлэгдсэн байдаг. Шошго наасан байрлал нь таг нээгддэг талд, ар талд, эсвэл доор нь гэх мэтээр бүтээгдэхүүнээсээ хамаардаг.

Доорх зураг бол шошгыг принтерийн таг нээгдэх хажуу талд байрлуулж наасан жишээ юм.

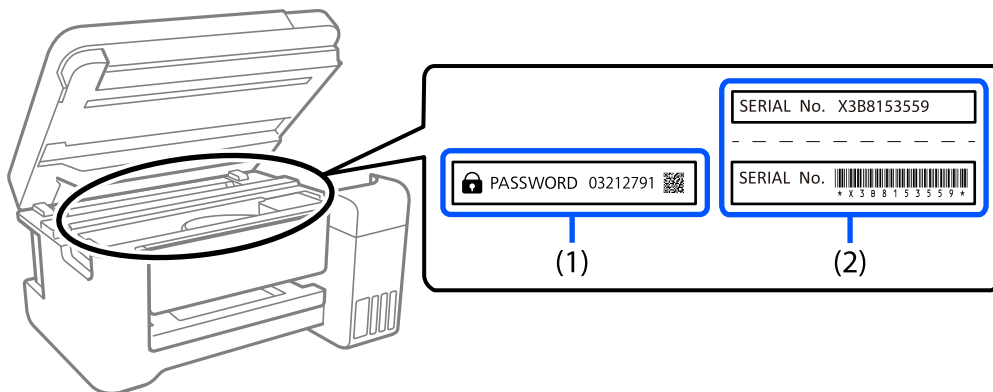

Хэрэв (1) болон (2) гэсэн хоёр шошго наасан байвал шошго (1) дээр НУУЦ ҮГ гэсний хажууд бичсэн утга нь өгөгдмөл утга юм. Энэ жишээ дээр өгөгдмөл утга нь 03212791 байна.

Хэрэв зөвхөн (2) гэсэн шошго наасан байвал шошго (2) дээр хэвлэсэн серийн дугаар нь өгөгдмөл утга юм. Энэ жишээ дээр өгөгдмөл утга нь X3B8153559 байна.

Администраторын нууц үгийг өөрчлөх

Аюулгүй байдлын үүднээс анхны нууц үгийг солихыг зөвлөж байна.

Web Config болон Epson Device Admin дээрээс тохируулаарай. Нууц үгийг солихдоо дор хаяж 8 байт үсэг тоон тэмдэгт болон ялгах тэмдэгттэй тохируулаарай.

Холбогдох мэдээлэл

➔ [132 хуудас дээрх "Web Config-г вэб хөтөч дээр ажиллуулах"](#)

Администраторын нууц үгийг оруулахыг шаарддаг үйлдлүүд

Хэрэв та дараах үйлдлүүдийг хийхэд администраторын нууц үг оруулахыг танд сануулбал принтер дээр тохируулсан администраторын нууц үгийг оруулна уу.

- Компьютер эсвэл ухаалаг төхөөрөмжөөс принтерийн техник хангамжийг шинэчлэх үед
- Web Config-н дэвшилтэт тохиргоонд нэвтрэх үед
- Принтерийн тохиргоог өөрчлөх боломжтой аппликэйшнийг ашиглан тохируулах үед

Администраторын нууц үгийг анхны утгад нь тохируулах

Та сүлжээний тохиргоог анхны утгад нь тохируулснаар администраторын нууц үгийг өгөгдмөл тохиргоо руу нь буцаах боломжтой.

Холбогдох мэдээлэл

➔ [21 хуудас дээрх "Товчнууд ба функцууд"](#)

Хувийн мэдээллээ хамгаалах

Хэрэв та принтерээ өөр хэн нэгэнд өгч, эсвэл янзалсан бол принтерийн товчлуурыг ашиглан өгөгдмөл сүлжээний тохиргоог дахин сэргээнэ үү.

Холбогдох мэдээлэл

➔ [21 хуудас дээрх "Товчнууд ба функцууд"](#)

Эд ангийн нэр ба функцүүд

Урд.....	18
Дотор.....	18
Ард.....	19

Урд

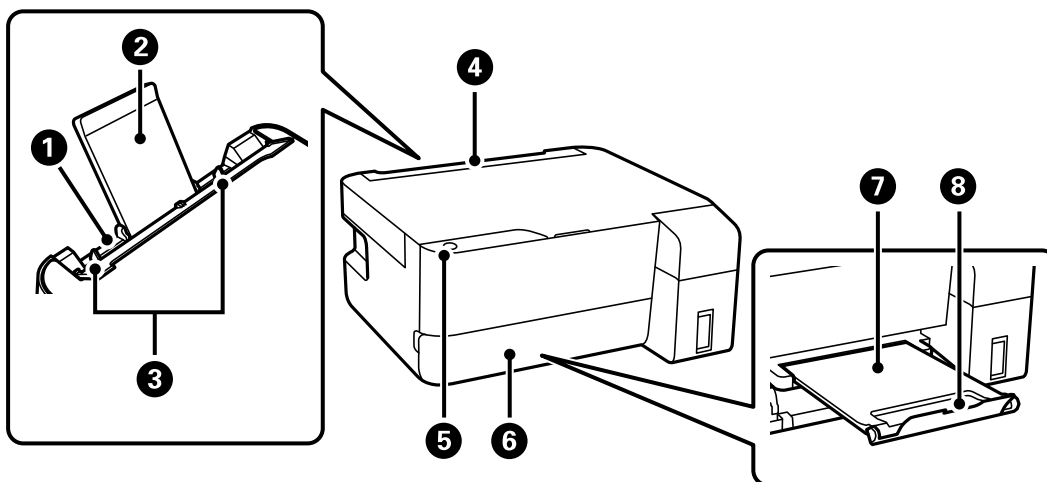

1	Арын цаасны тэжээгч	Цаасыг ачаална.
2	Цаасны дэмжлэг	Ачаалсан цаасанд тулгуур болно.
3	Ирмэг заагч	Цаасыг шууд принтерт татна. Цаасны ирмэгт тултал гулгуул.
4	Тэжээгчийн хамгаалалт	Принтерт гадны биет орохоос сэргийлнэ. Энэхүү хаалтыг байнга хаалттай байлга.
5	Хянах самбар	Принтерийг ажиллуулах болон төлөвийг харуулах боломж олгоно.
6	Гаралтын тэвшний таг	Хэвлэж эхлэхэд автоматаар нээгдэнэ.
7	Гаралтын тэвш	Гаргасан цаасыг тогтооно. Гараараа татаж гаргаад байр луу нь буцаагаад түлх.
8	Зогсоогч	Хэвлэгдсэн зүйлсийг гаралтын тэвшнээс унахаас сэргийлэхийн тулд зогсоогчийг байрлуул.

Дотор

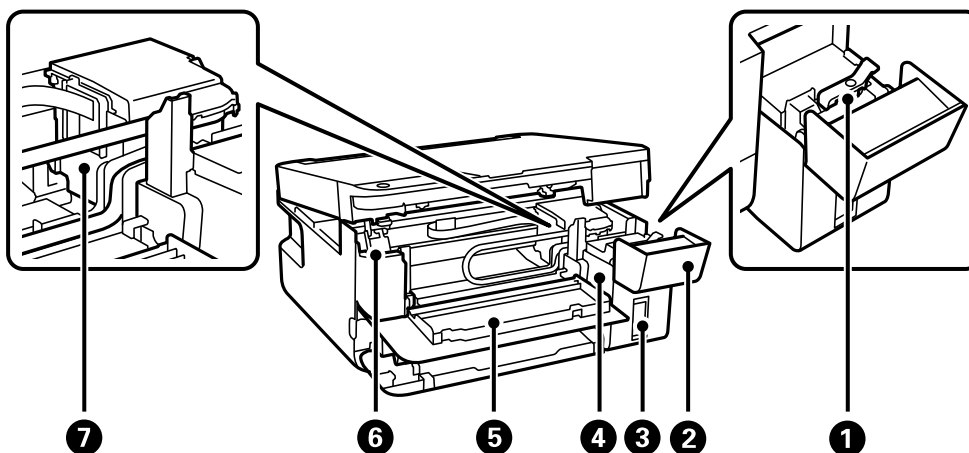

①	Бэхний савны таглаа	Бэхний савыг дүүргэхийн тулд онгойлгоно.
②	Бэхний савны таг	
③	Бэх нөөцлөх сав (Бэхний сав)	Хэвлэх толгойд бэхийг хангана.
④	Бэхний савны нэгж	Бэхний савыг агуулна.
⑤	Урд таг	Принтер доторх гацсан цаасыг авахын тулд үүнийг онгойлго.
⑥	Принтерийн гадрын хуудас	Принтерийг нээх үед түүнийг дэмж.
⑦	Хэвлэгчийн толгой	Принтерийн хошуу толгойноос хор гарсан байна.

Ард

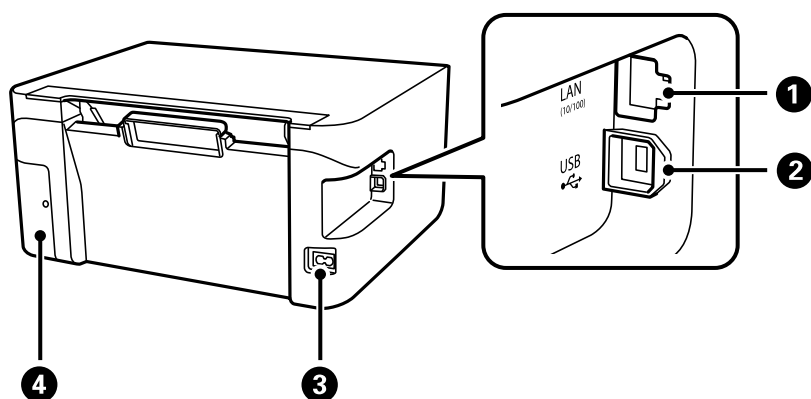

①	LAN порт	LAN кабелийг холбоно.
②	USB порт	Компьютерт холбогдох USB кабелийг холбоно.
③	AC оролт	Тэжээлийн залгуурыг холбоно.
④	Засвар үйлчилгээний хайрцгийн таг	Засвар үйлчилгээний хайрцгийг солих үед авна. Засвар үйлчилгээний хайрцгийг салгахын тулд танд хавтгай толгойтой халив хэрэг болно. Засварын хайрцаг нь цэвэрлэх эсвэл хэвлэх явцад маш бага хэмжээний үлдэгдэл бэхийг цуглуулан хадгалагч юм.

Хяналтын самбарын заавар

Товчнууд ба функцууд.21

Гэрэл ба Принтерийн төлөвийг шалгах.22



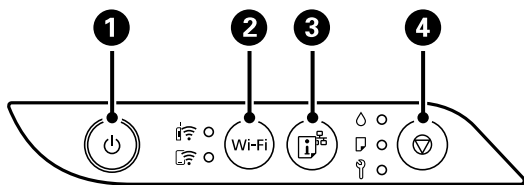







Товчнууд ба функцууд



1	Принтерийг асааж унтраана. Тэжээлийн гэрэл унтарсныг шалгасны дараагаар тэжээлийн залгуурыг салгана.
2	Сүлжээний алдаа гарсан үед, энэ товчийг дарвал алдаа цуцлагдана. Wi-Fi-н автомат тохиргоог хийхийн тулд WPS даралтат товчлуурыг таван секундээс удаан дарна.
3	Принтерийг сүлжээнд ашиглах үеэр гарсан аливаа асуудлыг тодорхойлох сүлжээний холболтын тайланг хэвлэнэ. Хэрэв танд илүү нарийн сүлжээний тохиргоо, холболтын статус хэрэгтэй байгаа бол энэ товчийг таван секунд удаан дарж сүлжээний статусын хуудсыг хэвлэнэ үү.
4	Одоогийн үйл ажиллагааг зогсооно. Принтерийн толгойны цэвэрлэгээг эхлүүлэхийн тулд  товч анивчих хүртэл таван секунд энэхүү товчийг дарна уу.

Функц ба товчны хослолууд

Товчнуудын янз бүрийн хослолын тусламжтайгаар нэмэлт үүрэг ажиллагааг ашиглах боломжтой.

Wi-Fi + 	PIN Кодын тохиргоо (WPS) Wi-Fi болон  товчуудыг зэрэг дарж PIN кодын тохиргоо (WPS)-г эхлүүлнэ.
Wi-Fi + 	Wi-Fi Direct (Энгийн AP) тохиргоо Wi-Fi болон  товчуудыг зэрэг дарж Wi-Fi Direct (Энгийн AP) тохиргоог эхлүүлнэ.
Wi-Fi + 	Сүлжээний үйлчилгээг идэвхгүй болгох Epson Connect тохиргоог идэвхгүй болгохын тулд Wi-Fi товчийг дарсан хэвээр принтерийг асаана.
 + 	Сүлжээний үндсэн тохиргоог сэргээх Сүлжээний үндсэн тохиргоог сэргээхийн тулд  товчийг дарсан хэвээр принтерээ асаагаарай. Сүлжээний тохиргоо сэргэсний дараа, сүлжээний статусын гэрэл ээлжлэн анивчаад унтарна.
 + 	Цорго шалгах дүрсийг хэвлэх Хошуу шалгах дүрсийг хэвлэхийн тулд  товчийг дарж принтерийг асаана.

Гэрэл ба Принтерийн төлөвийг шалгах

Хяналтын самбар дээрх гэрлүүд принтерийн төлөвийг илтгэнэ.



Хэвийн төлөв

●: Асаалттай

Гэрэл	Төлөвүүд
	Принтер утасгүй (Wi-Fi) сүлжээнд холбогдсон байна.
	Принтер Wi-Fi Direct (Энгийн AP) дээр байгаа сүлжээнд холбогдсон байна.

























Алдааны төлөв

Алдаа гарсан үед гэрэл асаж анивчих болно. Алдааны дэлгэрэнгүй мэдээлэл компьютерын дэлгэц дээр гарах болно.

●/●: Асаалттай

: Анивчих

Гэрэл	Төлөвүүд	Шийдлүүд
	Wi-Fi холболтын алдаа үүслээ.	Алдааг арилгахын тулд Wi-Fi товчлуурыг дарж дахин оролдоно.
	Бэхний эхний дүүргэлт бүрэн хийгдсэнгүй.	Бэхний эхний дүүргэлтийг дуусгахын тулд <i>Энд эхэл</i> зурагт хуудсыг харна уу.
	Ямар ч цаас ачаалаагүй байна, эсвэл нэг удаад нэгээс олон цаасыг тэжээл дээр тавьж байна.	Цаасыг ачаалж товчийг дарна.
	Цаас бөглөрсөн байна.	Цаасыг салгаж товчийг дарна. Цаасыг гаргаж, мөн унтрааж асаасны дараагаар ч цаас бөглөрсөн алдааг заасаар байвал принтерийн дотор цаас үлдсэн байж болзошгүй. A4 хэмжээтэй цаасыг арын цаасны тэжээгчид ачаалаад товчийг дарж доторх цаасыг гаргана уу. Цаасыг босоо чиглэлд ачаална уу. Хэрэв алдааг арилгах боломжгүй бол Epson тусламж үйлчилгээнд хандана уу.
	Засвар үйлчилгээний хайрцгийн эдэлгээний хугацаа дуусах дөхөж байна.	Засвар үйлчилгээний хайрцгийг солих хүртэл гэрэл үргэлжлүүлэн анивчсаар байх болно. болон гэрэл ээлжлэн анивчих хүртэл үргэлжлүүлэн хэвлэх боломжтой.

Гэрэл	Төлөвүүд	Шийдлүүд
   	<ul style="list-style-type: none"> <input type="checkbox"/> Принтер зөв унтраагүй байна.* <input type="checkbox"/> Учир нь принтер ачаалж байхдаа унтарч хошуу нь хатаж бөглөрсөн байж болзошгүй. <p>* Тэжээлийн утас, унтраалга, цахилгааны залгуур салах эсвэл цахилгааны уналтаас болж тэжээл унтарсан.</p>	<ul style="list-style-type: none"> <input type="checkbox"/>  товчийг дарж алдааг зассаны дараа хошууны ажиллагааг шалгахыг зөвлөж байна. Хүлээгдэж буй бүх хэвлэх ажлыг цуцлах. <input type="checkbox"/> Принтерийг унтраахын тулд  товчлуурыг дараарай.
   	<p>Зэрэг анивчих:</p> <p>Бэхний тавцан ажиллагааны хугацааны төгсгөл рүүгээ ойртож байна эсвэл дууссан байна.</p>	<p>Бэхний тавцан*¹-г солих шаардлагатай. Epson болон Epson-н эрх бүхий үйлчилгээ үзүүлэгчтэй холбоо барьж бэхний тавцангаа солиулна уу. Бэхний тавцан нь хэрэглэгч өөрөө сольж болох эд анги биш юм.</p> <p>Компьютер дээр гарч ирсэн зурвасыг шалгаад  товчлуурыг дарж алдааг арилгах эсвэл цэвэрлэгээг үргэлжлүүлээрэй.</p> <p>Хэрвээ бэхний тавцангуудын үйлчилгээний хугацаа дуусвал, та дахин цэвэрлэгээ хийх боломжгүй болно. Хэвлэж болох боловч хэвлэлийн чанарт баталгаа өгч чадахгүй.</p>
   	<p>Ээлжлэн анивчих:</p> <p>Дараах асуудлуудын нэг тохиолдсон байна:</p> <ul style="list-style-type: none"> <input type="checkbox"/> Засвар үйлчилгээний хайрцагт хангалттай сул зай үлдээгүй учраас Тэжээлийн хор салгах эсвэл цэвэрлэгээг гүйцэтгэх боломжгүй байна. <input type="checkbox"/> Засвар үйлчилгээний хайрцаг зөв суугаагүй байна. <input type="checkbox"/> Засвар үйлчилгээний хайрцгийн эдэлгээний хугацаа дуусаж байна. 	<p>Дараах үйлдлүүдийн аль нэгийг хий.</p> <p>Тэжээлийн хор салгах эсвэл цэвэрлэгээг ажиллуулах үед:</p> <ul style="list-style-type: none"> <input type="checkbox"/> Засвар үйлчилгээний хайрцгийг сольж,  товчийг дарж алдааг арилгаад дахин оролдож үзээрэй. <input type="checkbox"/> Хэрэв засвар үйлчилгээний хайрцгийг тэр даруйд нь бэлдэх боломжгүй бол  товчийг дарж алдааг арилгаарай. Хэвлэж болох боловч хэвлэлийн чанарт баталгаа өгч чадахгүй. Хэрэв алдаа гарсан хэвээр байвал засвар үйлчилгээний хайрцгийг солиод дараа нь  товчийг дарна. <p>Дээрхээс бусад:</p> <p>Засвар үйлчилгээний хайрцгийг дахин зөв суурилуулсны дараа  товчийг дарна. Хэрэв дахин суурилуулсны дараа ч алдаа гарсан хэвээр байвал засвар үйлчилгээний хайрцгийг солиод дараа нь  товчийг дарна.</p>
   	<p>Гаралтын тэвшний таг нээлттэй биш байна.</p>	<p>Гаралтын тэвшний тагийг нээгээд гаралтын тэвшийг гулгуулж гарга.</p>

Гэрэл	Төлөвүүд	Шийдлүүд
<p>🔌 гэрлээс бусад бүх гэрэл асна.</p>	<p>Програм хангамжийн шинэчлэл амжилтгүй болсон тул принтер сэргээх горимд эхэллээ.</p>	<p>Доорх алхмыг дагаж програм хангамжийг дахин шинэчилнэ үү.</p> <ol style="list-style-type: none"> 1. Компьютер болон принтерийг USB кабелиар холбо. (Сэргээх горимын үед, програм хангамжийг сүлжээний холболтоор дамжуулж шинэчлэх боломжгүй.) 2. Дотоодынхоо Epson вэбсайт руу зочилж дэлгэрэнгүй зааврыг аваарай.
<p>🔌 гэрэл болон бусад бүх гэрэл анивчина.</p>	<p>Принтерийн алдаа үүслээ.</p>	<p>Принтер доторх цаасыг авна. Тэжээлийг унтрааж, дахин асаана.</p> <p>Хэрэв тэжээлийг унтрааж дахин асаасны дараа алдаа гарсан хэвээр байвал, Epson дэмжлэг үйлчилгээтэй холбоо барина уу.</p>

*1: Зарим хэвлэх үйл явцад бэхний тавцан дээр маш бага хэмжээний илүүдэл бэх цуглардаг. Засвар үйлчилгээний хайрцаг ашиглахын хажуугаар, энэ бэхний дэвсгэр нь принтерийг ашиглах үед гарсан илүүдэл бэхийг шингээдэг. Дэвсгэрийн үйлчилгээний хугацаа дууссан бол дэвсгэрийг солих хүртэл цэвэрлэгээг гүйцэтгэх боломжгүй. Энэ үйл явц шаардагдах эсэх, хэр их шаардагдах эсэх нь таны хэвлэх хуудасны тоо, таны хэвлэж буй баримт бичгийн төрөл, принтерийн гүйцэтгэж буй цэвэрлэх үе шатны тооноос хамааран өөр өөр байна. Тавцанг солих шаардлагатай болох нь принтер техникийн зааварчилгааныхаа дагуу үйл ажиллагаа явуулах боломжгүй болсон гэсэн үг биш юм. Тавцанг хэзээ солих шаардлагатай болохыг принтер танд мэдэгдэх бөгөөд солихдоо Epson-ы үйлчилгээ үзүүлэгчээр зөвхөн солиулах хэрэгтэй. Epson-ы баталгаанд энэхүү солих зардлыг оруулдаггүй болно.

Холбогдох мэдээлэл

- ➔ [106 хуудас дээрх "Бөглөрсөн цаасыг салгах"](#)
- ➔ [140 хуудас дээрх "Epson-н тусламжтай холбогдох"](#)

Цаас ачаалах

Цаас ашиглахтай холбоотой анхааруулга.	26
Цаас ачаалах.	27
Янз бүрийн цаас ачаалах.	29

Цаас ашиглахтай холбоотой анхааруулга

- ❑ Цаастай цуг ирэх зааврын хуудсыг унших.
- ❑ Жинхэнэ Epson цаасны тусламжтай өндөр чанартай хэвлэх бол цаасанд дагалдан ирсэн хуудсанд заасан орчинд байгаа цаасыг ашиглана уу.
- ❑ Ачаалахаас өмнө цаасны өнцгийг имэрч эгнүүлэх. Фото цаасыг имэрч нугалж болохгүй. Тэгсэн тохиолдолд цаасны хэвлэх талд гэмтэл учруулна.

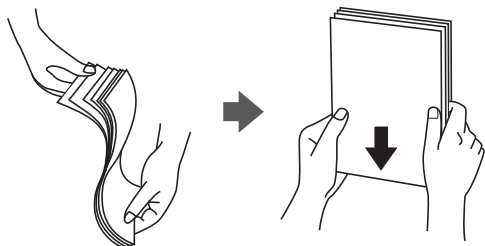

- ❑ Хэрэв цаас хуйларсан эсвэл нугалсан бол ачаалахаас өмнө түүнийг тэнийлгэж, эсрэг талаар нь бага зэргээр нугална. Хуйларсан эсвэл нугалсан цаасан дээр хэвлэх нь хэвлэх үед цаасыг бөглөрөх, бохирдоход хүргэнэ.



- ❑ Урьдчилж хэвлэсэн цаасны нэг талыг хэвлэх үед гар аргаар 2 талд нь хэвлэхэд цаас оруулах асуудал үе үе тохиолдож болно. Цаасны тоог тал эсвэл түүнээс цөөн болгож багасга, эсвэл цаас гацаж байвал цаасыг нэг нэгээр нь ачаал.
- ❑ Уртынхаа дагуу ширхэгтэй цаас ашиглаж байгаа эсэхээ магадлаарай. Хэрэв та ямар төрлийн цаас ашиглаж байгаагаа сайн мэдэхгүй байвал, цаасны баглааг шалгах буюу үйлдвэрлэгчтэй холбоо барьж цаасны үзүүлэлтийг магадлаарай.
- ❑ Ачаалахаас өмнө дугтуйн өнцгийг имэрч эгнүүлэх. Давхарласан дугтуйн дотор зай орсон бол, ачаалахаас өмнө тэдгээрийг доош нь дарж агаарыг гаргана.



Холбогдох мэдээлэл

- ➔ [126 хуудас дээрх "Бэлэн байгаа цаас ба багтаамж"](#)
- ➔ [128 хуудас дээрх "Байхгүй цаасны төрлүүд"](#)

Цаасны төрлийн жагсаалт

Хамгийн шилдэг хэвлэмэл материалыг гаргахын тулд цаасанд тохирсон цаасны төрлийг сонгоно.

Хэрэгслийн нэр	Хэрэгслийн төрөл
	Принтер драйвер, ухаалаг төхөөрөмж*
Epson Business Paper Epson Bright White Ink Jet Paper	Ердийн цаас
Epson Matte Paper-Heavyweight Epson Double-Sided Matte Paper	Epson Matte
Epson Photo Quality Ink Jet Paper Epson Double-sided Photo Quality Ink Jet Paper Epson Photo Quality Self Adhesive Sheets	Epson Photo Quality Ink Jet

* Ухаалаг төхөөрөмжийн хувьд Epson Smart Panel-г ашиглаж хэвлэх үед эдгээр хэрэгслийн төрлийг сонгож болно.

Цаас ачаалах

Арын цаасны тэжээлийн үүрэнд цаасыг ачаалах

1. Тэжээгчийн хамгаалалтыг нээж, цаасны тулгуурыг сунгаж гаргана.

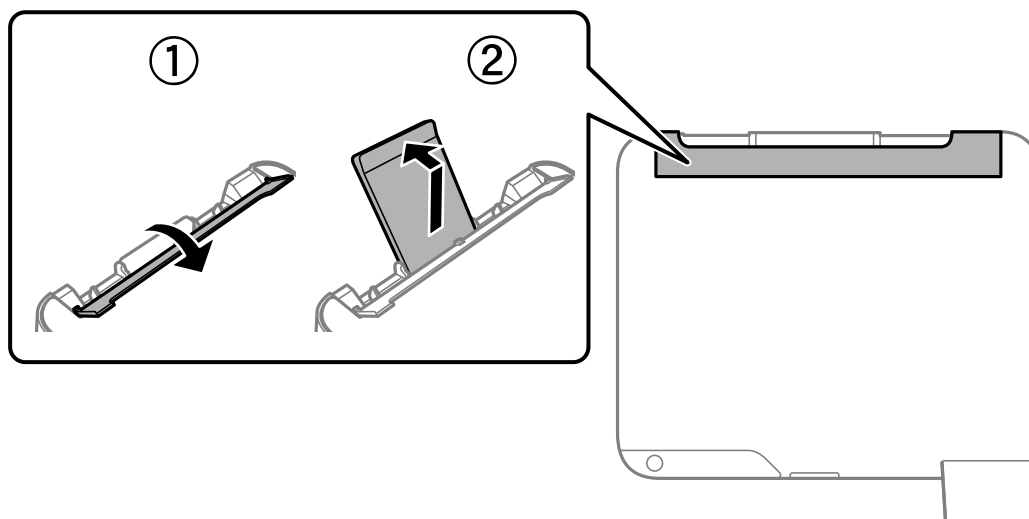

2. Ирмэг заагчийг гүйлгэнэ үү.

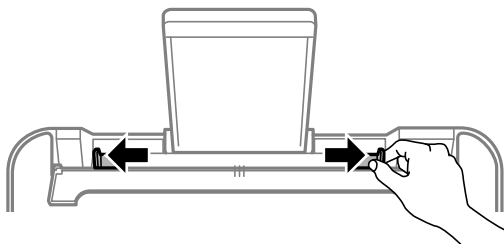

3. Хэвлэх талыг дээш нь харуулж цаасны дэмжлэгийн гол хэсэгт цаасаа байрлуулан ачаална.

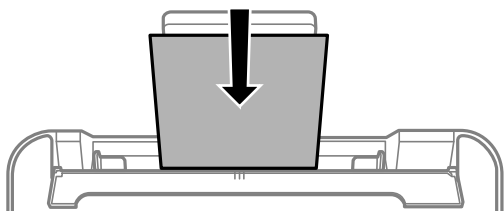

! Чухал:

- ❑ Тухайн цаасанд заасан хуудасны дээд тооноос илүү ихийг бүү ачаалаарай. Ердийн цаасны тухайд, хүрээний чиглүүлэгч доторх ▼ тэмдгийн яг дор байрлах шугамаас дээш гаргаж ачаалахгүй байх.
- ❑ Цаасны богино ирмэгийг эхлээд ачаална уу. Гэхдээ хэрэглэгчийн тодорхойлсон хэмжээтэй өргөнөөр урт ирмэгийг тохируулсан бол цаасны урт ирмэгийг эхлээд ачаална уу.

4. Ирмэгийн заагчийг цаасны ирмэг рүү гүйлгэ.

Ирмэг заагчийг гүйлгэсний дараа тэжээгчийн хамгаалалтыг хаа.

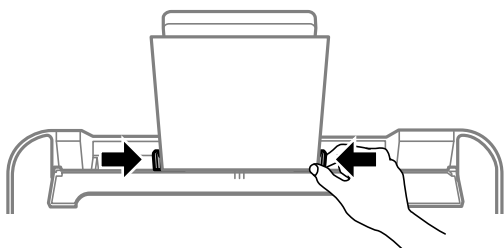

! Чухал:

Тэжээлийн хаалтан дээр ямар нэгэн зүйл байрлуулж болохгүй. Ингэснээр цаасыг залгихаас сэргийлнэ.

5. Гаралтын тэвшний тагийг нээгээд гаралтын тэвшийг гулгуулж гарга.

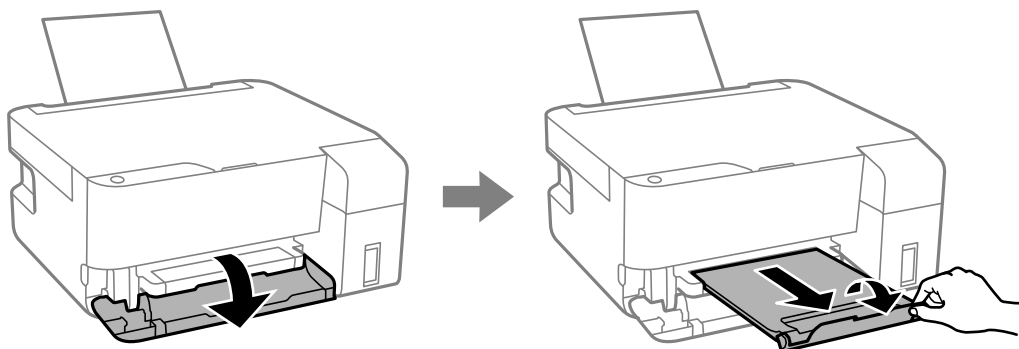

Тэмдэглэл:

Үлдсэн цаасыг боодолд нь эргүүлж хийнэ. Та цаасыг принтер дээр үлдээвэл, цаас үрчийж, эсвэл хэвлэлийн чанар буурч магадгүй.

Холбогдох мэдээлэл

- ➔ [126 хуудас дээрх "Бэлэн байгаа цаас ба багтаамж"](#)
- ➔ [128 хуудас дээрх "Байхгүй цаасны төрлүүд"](#)

Янз бүрийн цаас ачаалах

Дугтуйг ачаалах

Дугтуйг ар талын цаасны тэжээлийн голд, амыг нь доош харуулан богино ирмэгтэй талаас нь эхэлж ачаалаад ирмэг заагчийг гүйлгэн дугтуйны ирмэгүүд рүү тулга.

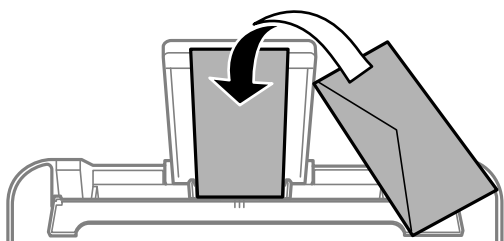

Холбогдох мэдээлэл

- ➔ [126 хуудас дээрх "Бэлэн байгаа цаас ба багтаамж"](#)
- ➔ [128 хуудас дээрх "Байхгүй цаасны төрлүүд"](#)

Урт цаас ачаалах

Хууль ёсны хэмжээнээс илүү урт цаас ачаалж байгаа тохиолдолд цаасны дэмжлэгийг хураагаад цаасны дээд ирмэгийг тэгшлээрэй.

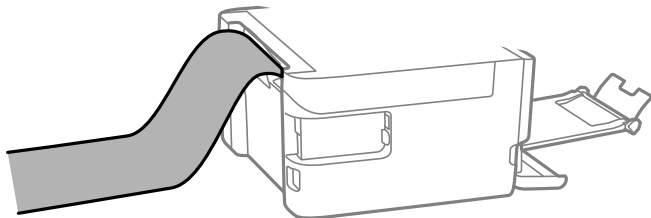

- Цаасны төгсгөлийн хэсэг перпендикуляр тайрагдсан эсэхийг шалга. Муруй тайрвал цаас татахад асуудал үүсэж болно.
- Урт цаасыг гаралтын тавиурт хийж болохгүй. Цаасыг газар унагахгүй байхын тулд хайрцаг болон бусад зүйлсийг бэлд.
- Татагдаж байгаа эсвэл гарсан цаасанд хүрч болохгүй. Энэ нь таны гарыг гэмтээх эсвэл хэвлэх чанарыг буурахад хүргэж болно.

Холбогдох мэдээлэл

- ➔ [126 хуудас дээрх "Бэлэн байгаа цаас ба багтаамж"](#)
- ➔ [128 хуудас дээрх "Байхгүй цаасны төрлүүд"](#)

ХЭВЛЭХ

Баримт хэвлэх.	32
Дугтуйн дээр хэвлэх.	47
Вэб хуудас хэвлэх.	48
Үүлэн үйлчилгээ ашиглан хэвлэх.	49

Баримт хэвлэх

Компьютероос хэвлэх

Энэ хэсэгт Windows-г жишээ болгон ашиглаж компьютероос баримт хэрхэн хэвлэхийг тайлбарладаг. Mac OS дээр энэ журам өөр эсвэл зарим онцлогуудыг дэмжихгүй байж болно.

Хялбар тохиргоо ашиглан хэвлэх

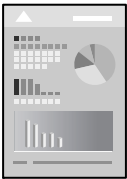

Тэмдэглэл:

Програмаас шалтгаалж үйлдлүүд нь ялгаатай байж болно. Дэлгэрэнгүй мэдээллийг програмын тусламжаас үзнэ үү.

1. Принтерт цаасыг ачаал.
[27 хуудас дээрх "Арын цаасны тэжээлийн үүрэнд цаасыг ачаалах"](#)
2. Хэвлэхийг хүссэн файлаа нээ.
3. **Хэвлэх** эсвэл **Хэвлэх Тохируулга**-г **Файл** цэснээс сонгоно.
4. Принтерээ сонгоно.

5. Принтерийн драйверийн цонх руу хандахын тулд **Тохиргоо** эсвэл **Үзүүлэлт**-г сонгоно уу.

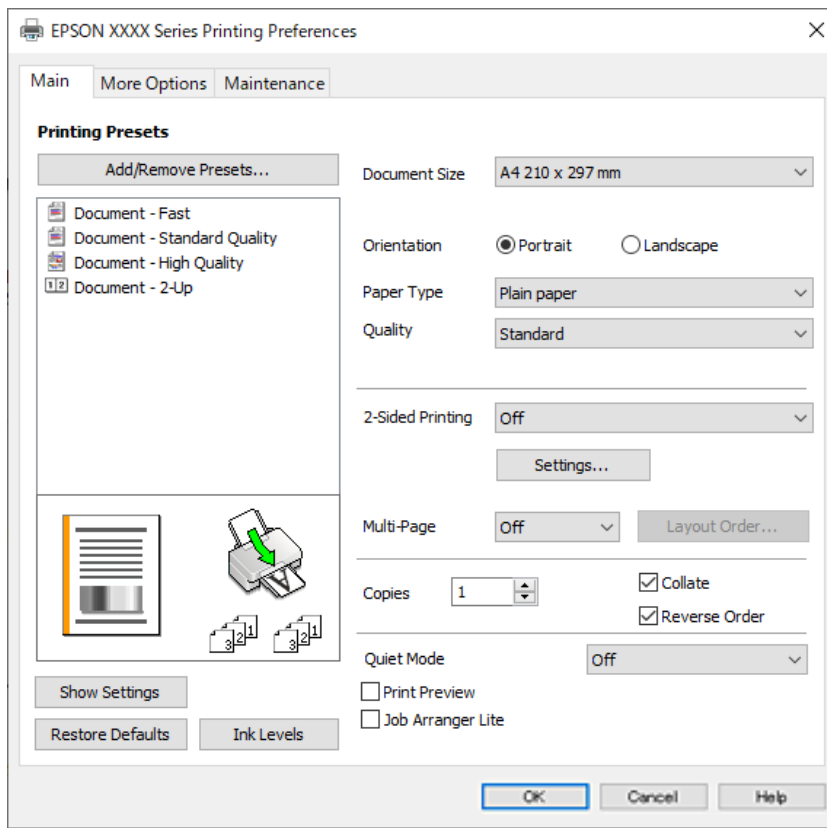

6. Хэрэгтэй бол тохиргоог өөрчил.

Та тохиргооны хэсгүүдийн тайлбарыг онлайн тусламжаас харж болно. Хэсэг дээр хулганы баруун товчлуурыг дарахад **Тусламж** харагдана.

7. Принтерийн драйверийн цонхыг хаахын тулд **OK** дар.

8. **Хэвлэх** товчийг дар.

Холбогдох мэдээлэл

- ➔ [27 хуудас дээрх "Цаасны төрлийн жагсаалт"](#)
- ➔ [126 хуудас дээрх "Бэлэн байгаа цаас ба багтаамж"](#)

Хялбар хэвлэлтийн хэвлэх урьдчилсан тохиргоо нэмэх

Принтерийн драйвер дээр байнга ашигладаг хэвлэлийн тохиргооны урьдчилсан тавилыг үүсгэхийг хүсэж буй бол, та жагсаалтаас урьдчилсан тохиргоог сонгосноор хялбархан хэвлэх боломжтой болно.

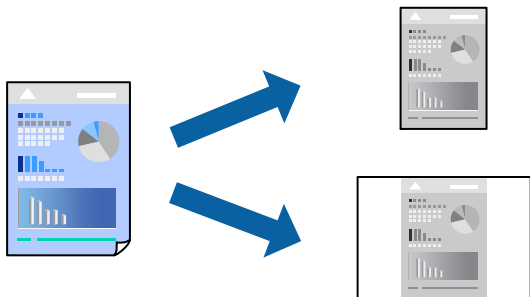

1. Принтерийн драйверын **Үндсэн** эсвэл **Илүү Сонголтууд** таб дээр зүйл бүрийг тохируулна (**Баримтын Хэмжээ** ба **Цаасны Төрөл** гэх мэт).
2. **Урьдчилсан тохиргоог Нэмэх/Хасах**-г **Хэвлэлт Урьдчилж тохируул** дээр товш.
3. **Нэр** оруулаад, шаардлагатай бол сэтгэгдэл оруул.
4. **Хадгалах** дарна.

Тэмдэглэл:

*Нэмсэн урьдчилсан тохиргоог устгахын тулд, **Урьдчилсан тохиргоог Нэмэх/Хасах** дээр дарж, жагсаалтаас хасахыг хүсэж буй урьдчилсан тохиргооны нэрийг сонгож, дараа нь үүнийг устгана.*

5. **Хэвлэх** товчийг дар.

Дараагийн удаад ижил тохиргоогоор хэвлэхийн тулд, **Хэвлэлт Урьдчилж тохируул**-с бүртгэлтэй тохиргооны нэрийг сонгоод, **ОК** товш.

2 талд хэвлэх

Принтерийн драйвер сондгой, тэгш тоотой хуудсыг автоматаар ялгаж хэвлэнэ. Сондгой тоотой хуудас хэвлэгдэхэд цаасыг зааврын дагуу эргүүлж тэгш тоотой хуудсыг хэвлэнэ.

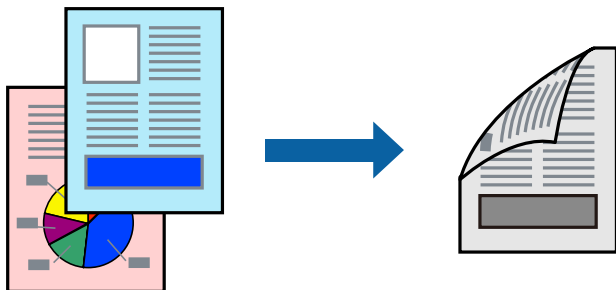

Принтерийн драйверт нэвтрээд дараа нь дараах тохиргоог хий.

Үндсэн таб > **2-талт Хэвлэлт**

Холбогдох мэдээлэл

- ➔ 127 хуудас дээрх "Хоёр талаар хэвлэх цаас"
- ➔ 122 хуудас дээрх "Гар аргаар 2 талд нь хэвлэх боломжгүй (Windows)"

Товхимол хэвлэх

Хэвлэсэн хуудсуудыг дахин шинэчлэн товхимол үүсгэн, хэвлэгдсэн хэсгийг эвхэн хэвлэх боломжтой.

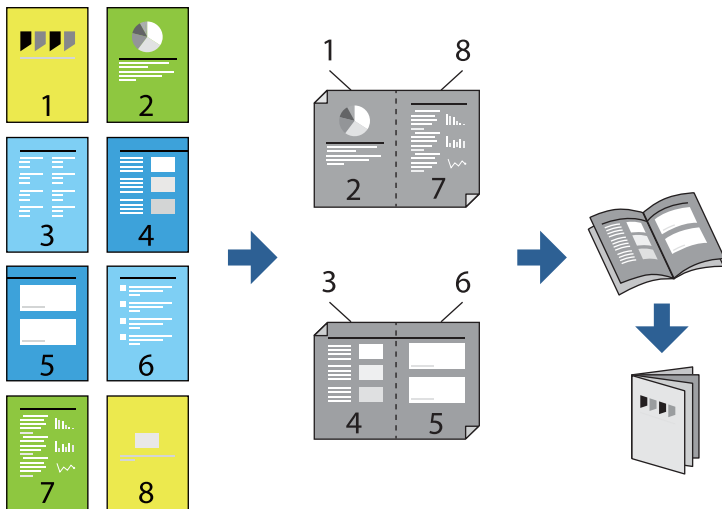

Принтерийн драйверт нэвтрээд дараа нь дараах тохиргоог хий.

Үндсэн таб дээр **2-талт Хэвлэлт**-с 2 талт хэвлэх аргыг сонгоод дараа нь **Settings > Товхимол**-г сонго.

Холбогдох мэдээлэл

- ➔ 127 хуудас дээрх "Хоёр талаар хэвлэх цаас"
- ➔ 122 хуудас дээрх "Гар аргаар 2 талд нь хэвлэх боломжгүй (Windows)"

Нэг хуудсан дээр хэд хэдэн хуудсыг хэвлэх

Та нэг хуудсан дээр хэд хэдэн хуудас мэдээллийг хэвлэх боломжтой.

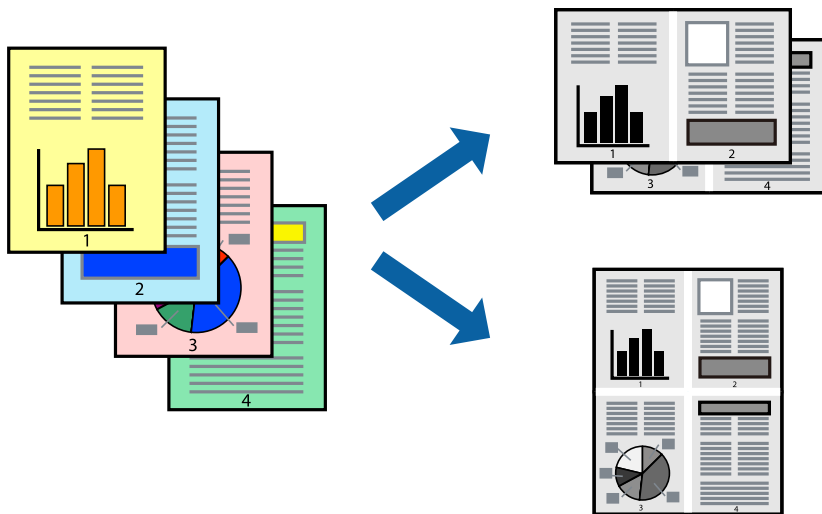

Принтерийн драйверт нэвтрээд дараа нь дараах тохиргоог хий.

Үндсэн таб > **Олон хуудаст** > **2 хүртэл**, гэх мэт.

Цаасны хэмжээнд тааруулж хэвлэх

Принтерт ачаалсан цаасныхаа хэмжээтэй тохируулж хэвлэх боломжтой.

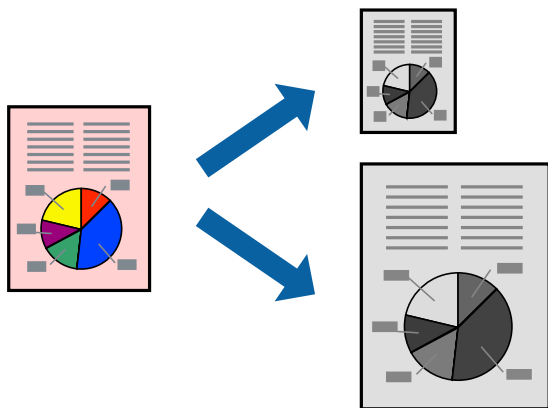

Принтерийн драйверт нэвтрээд дараа нь дараах тохиргоог хий.

Илүү Сонголтууд таб дээр > **Гаралтын Цаас** хийсэн цаасны хэмжээг сонго.

Ямар ч томруулалтад жижигрүүлсэн эсвэл томруулсан баримт бичгийг хэвлэх

Та тодорхой хувиар баримт бичгийн хэмжээг жижигрүүлж, эсвэл томруулж болно.



1. Принтерийн драйвер дээрх **Илүү Сонголтууд** таб, **Баримтын Хэмжээ** тохиргооноос баримтын хэмжээг сонгоно.
2. **Гаралтын Цаас** тохиргооноос хэвлэхийг хүсвэл цаасны хэмжээг сонгоно.
3. **Баримтыг Багасгах/Томсгох, Хүртэл томсго**-г сонгож дараа нь хувийг оруулна.

Томруулахын тулд олон хуудсан дээр нэг зураг хэвлэх (Зурагт хуудас хийх)

Энэ тохиргоо нь танд, нэг зургийг олон хуудас цаасан дээр хэвлэх боломжийг олгоно. Хэвлэсэн хэсгүүдээ нийлүүлэн нааж илүү том зурагт хуудас үүсгэх боломжтой.

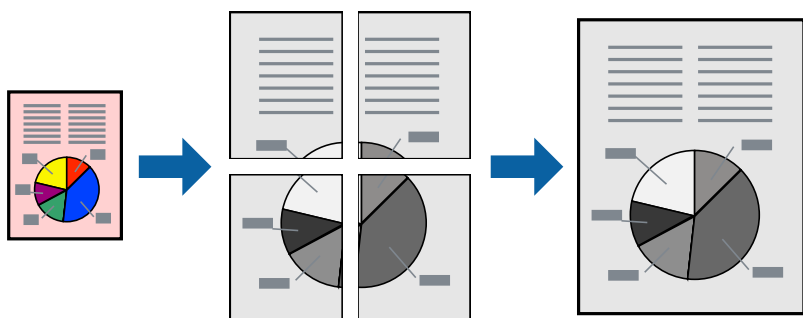

Тэмдэглэл:

2-Талд хэвлэх үед энэхүү онцлогийг ашиглах боломжгүй.

Принтерийн драйверт нэвтрээд дараа нь дараах тохиргоог хий.

Үндсэн таб > **Олон хуудаст** > **2x2 Плакат**, гэх мэт.

Давхарлах эгнүүлэх тэмдэг ашиглаж зурагт хуудас хийх

2x2 Плакат-г сонгосон үед, **Давхардсан Зэрэгцүүлэлтын Тэмдэг**-г **Таслах Зураас Хэвлэх** дээр сонгосон байхад зурагт хуудсыг хэрхэн хийх жишээг доор харуулав.

Эдгээр зөвлөмжүүд монохромд хэвлэгдсэн, гэхдээ энэхүү тайлбарын хувьд тэднийг цэнхэр ба улаан шугамаар харуулсан.

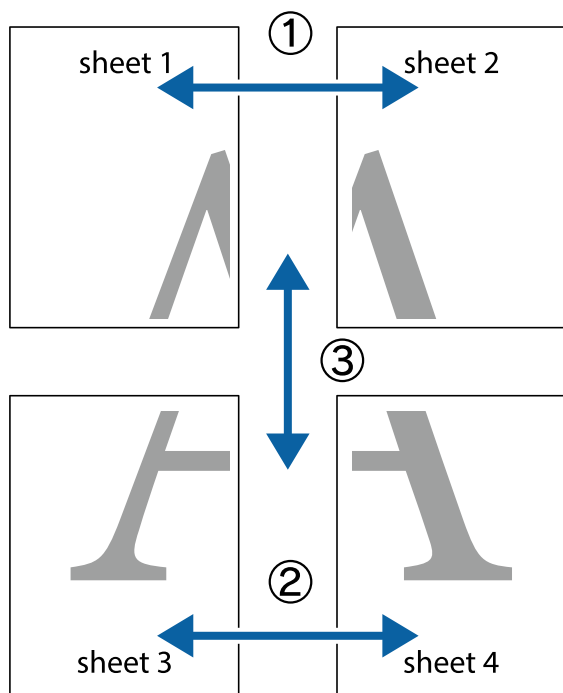

1. Sheet 1 ба Sheet 2-г бэлтгэнэ. Sheet 1-н хүрээг цэнхэр босоо шугамын дагуу хайчилж, дээд болон доод хөндлөн тэмдгийн голоор дайруулан зүснэ.

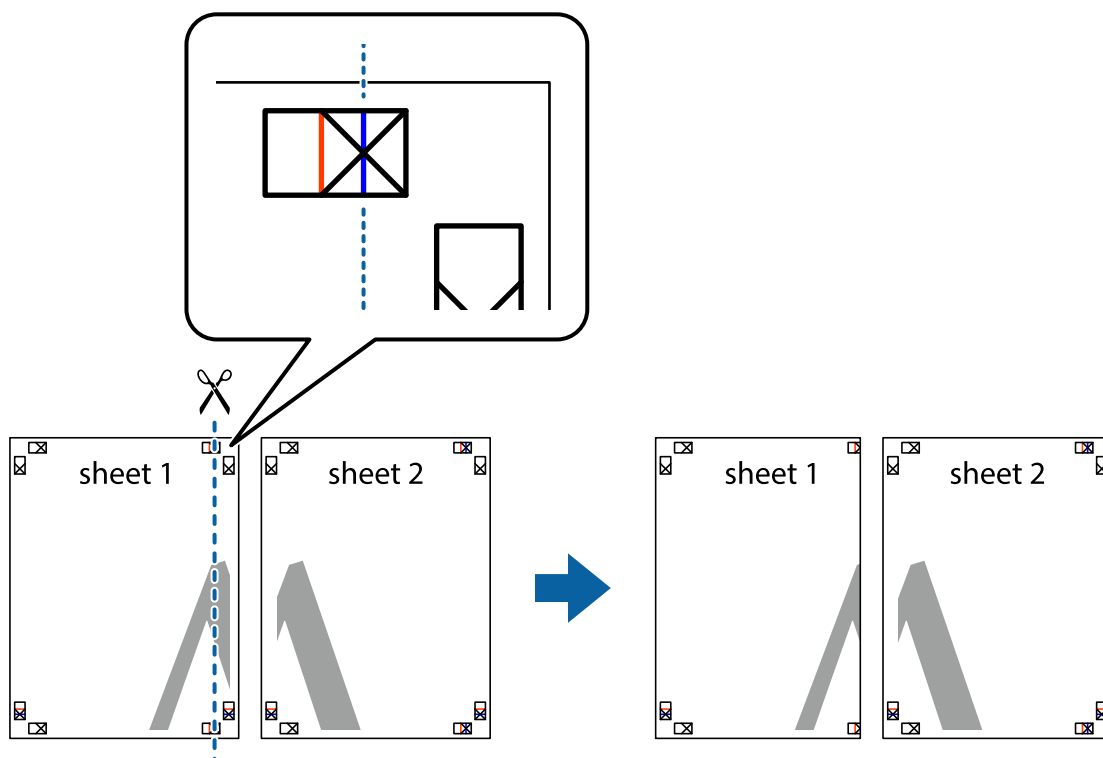

- Sheet 1-н ирмэгийг Sheet 2-н дээд талд байрлуулж, хөндлөн тэмдгийг тааруулна. Дараа нь, хоёр хуудсыг ар талаар нь нийлүүлж түр наалтаар наана.

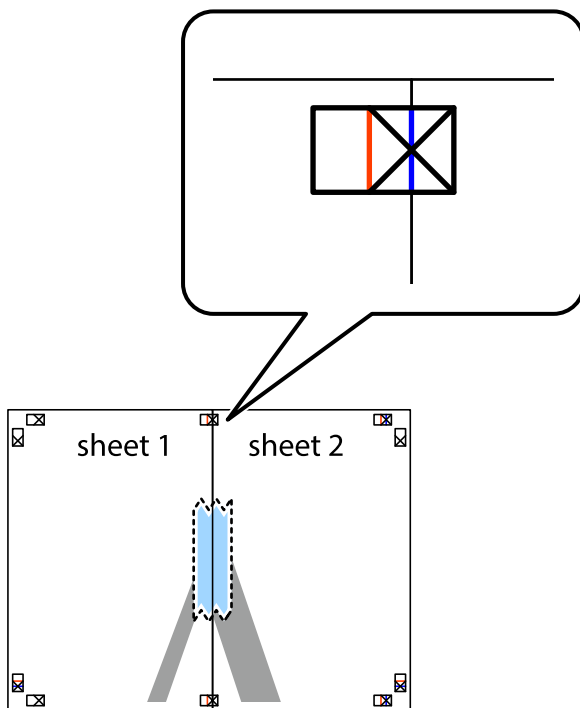

- Тохируулсан тэмдэглэлийн дагуу татсан босоо улаан шугамаар наасан хуудсыг хуваана (энэ удаад хөндлөн тэмдэглэгээний зүүн талын шугам).

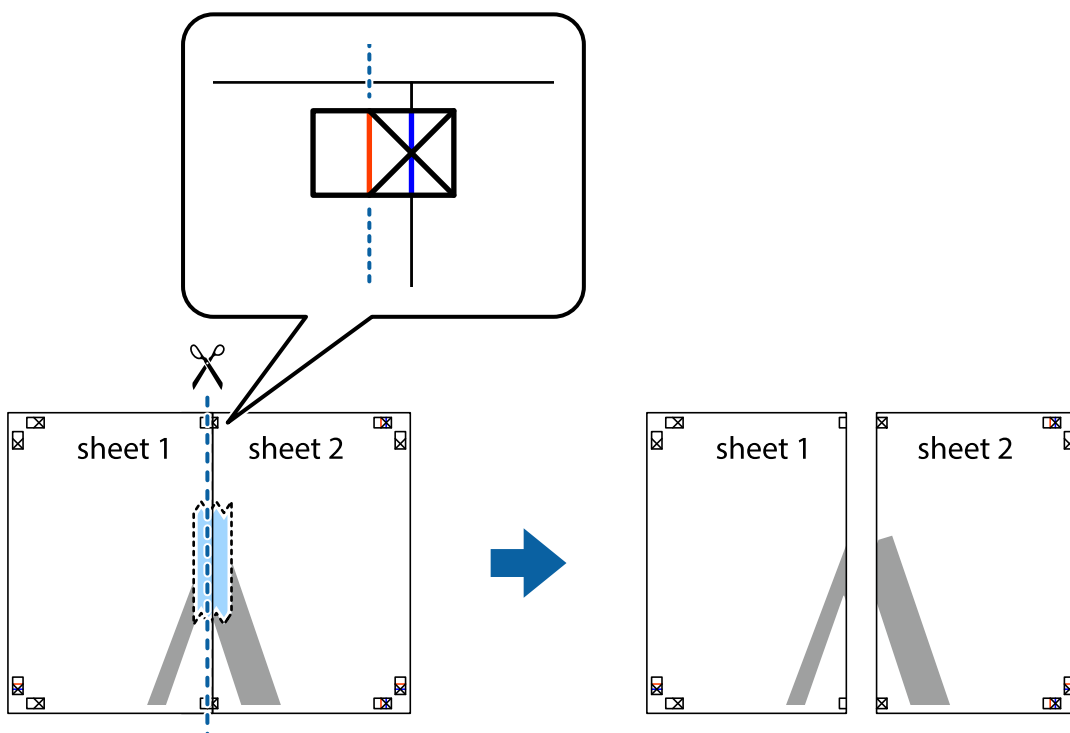

4. Хуудсуудыг ар талаар нь наана.

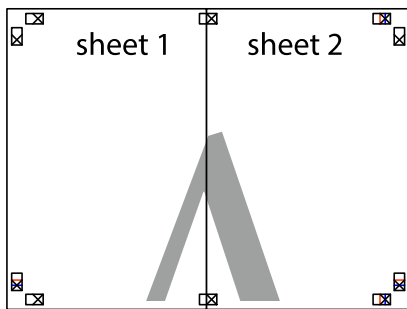

5. Sheet 3 болон Sheet 4-г наахад 1 – 4-р алхмыг давтана.

6. Зүүн болон баруун талын хөндлөн тэмдэглэгээний дундуур татсан хөндлөн хөх шугамаар Sheet 1 болон Sheet 2-н хүрээг тайрна.

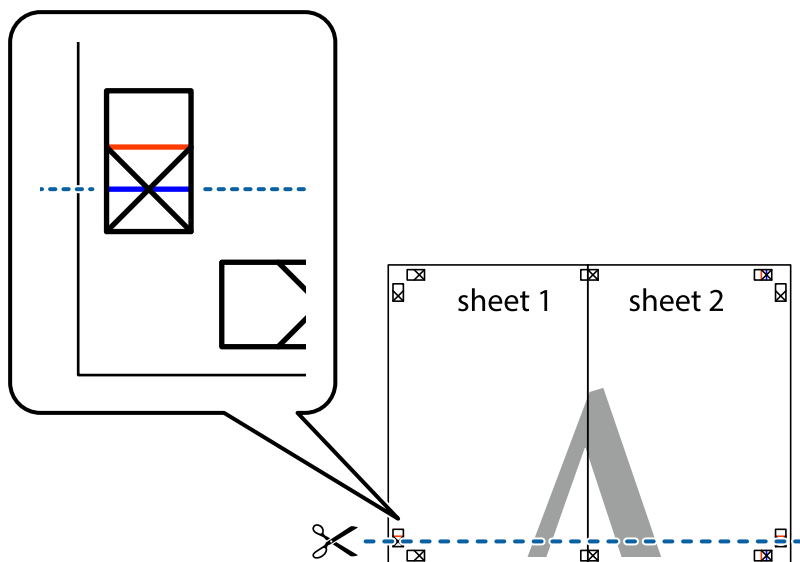

- Sheet 1 болон Sheet 2 ирмэгийг Sheet 3 болон Sheet 4-н орой дээр байрлуулж, хөндлөн тэмдгийг тааруулан, дараа нь тэдгээрийг ар талаар нь түр наана.

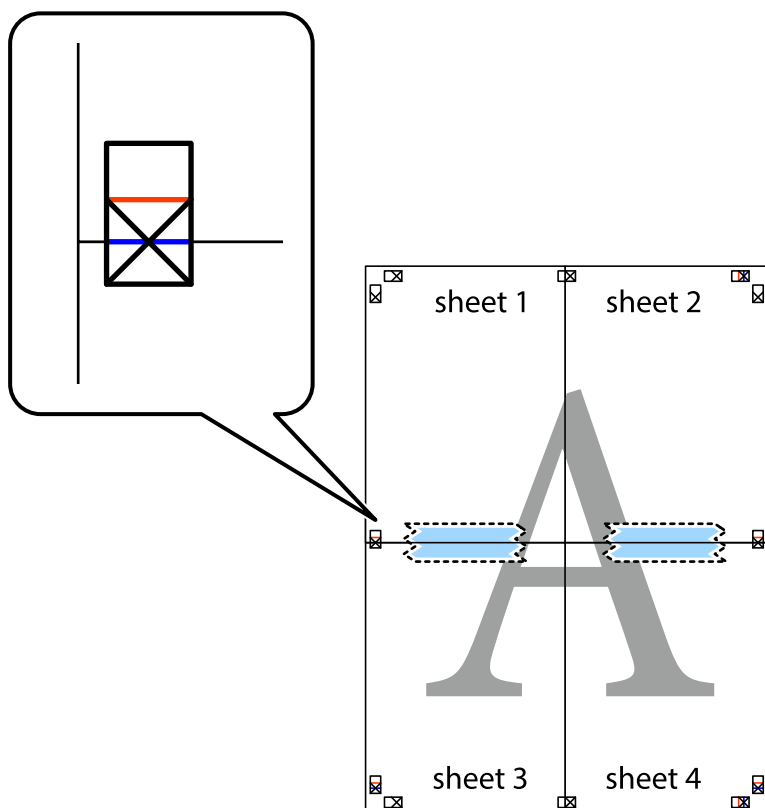

8. Тохируулсан тэмдэглэгээний дундуур татсан улаан шугамын дагуу наасан хуудсыг хоёр хуваана (энэ удаад хөндлөн тэмдэгийн дээрх шугамаар).

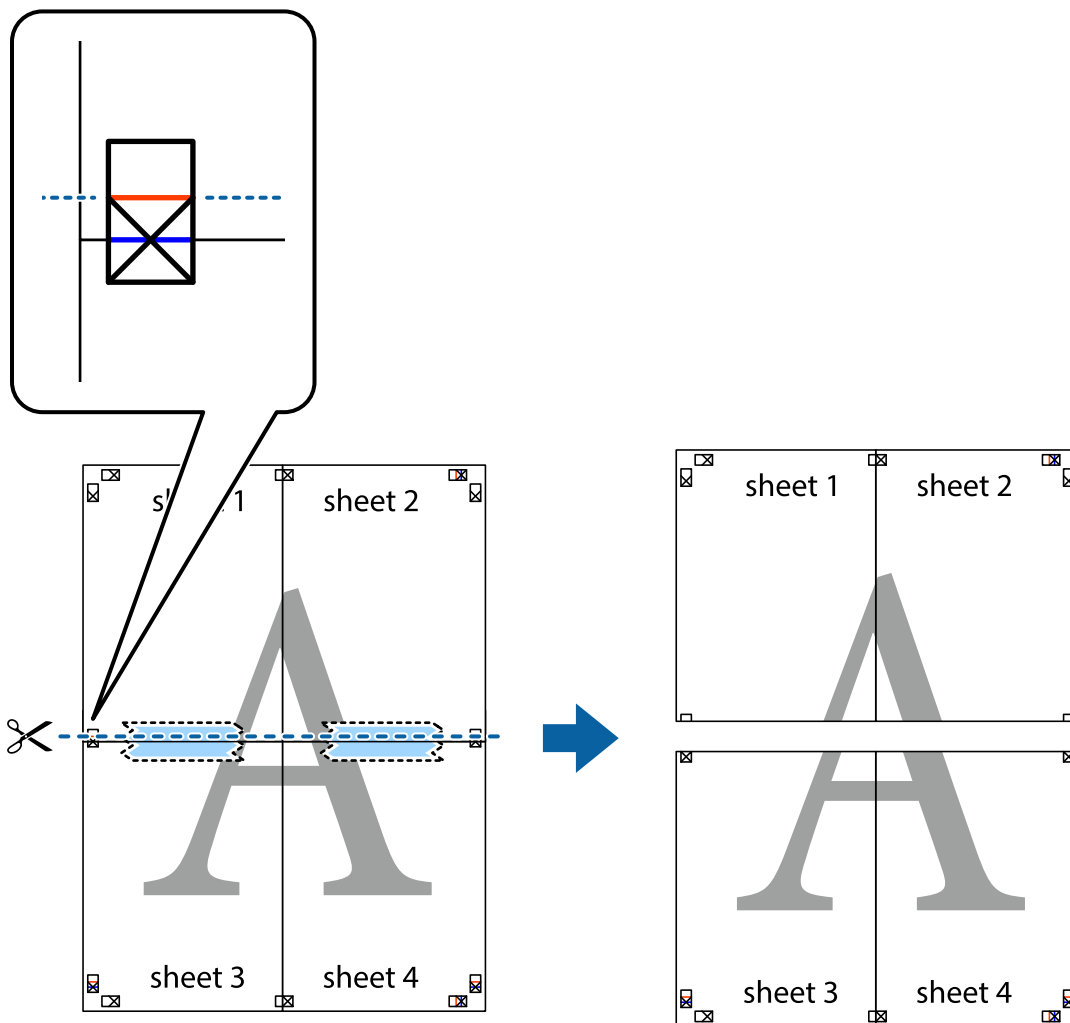

9. Хуудсуудыг ар талаар нь наана.

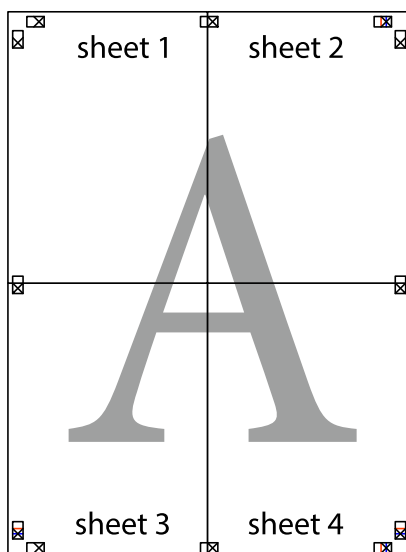

10. Гаднах тэмдгийн дагуу үлдсэн хүрээг тайрна.

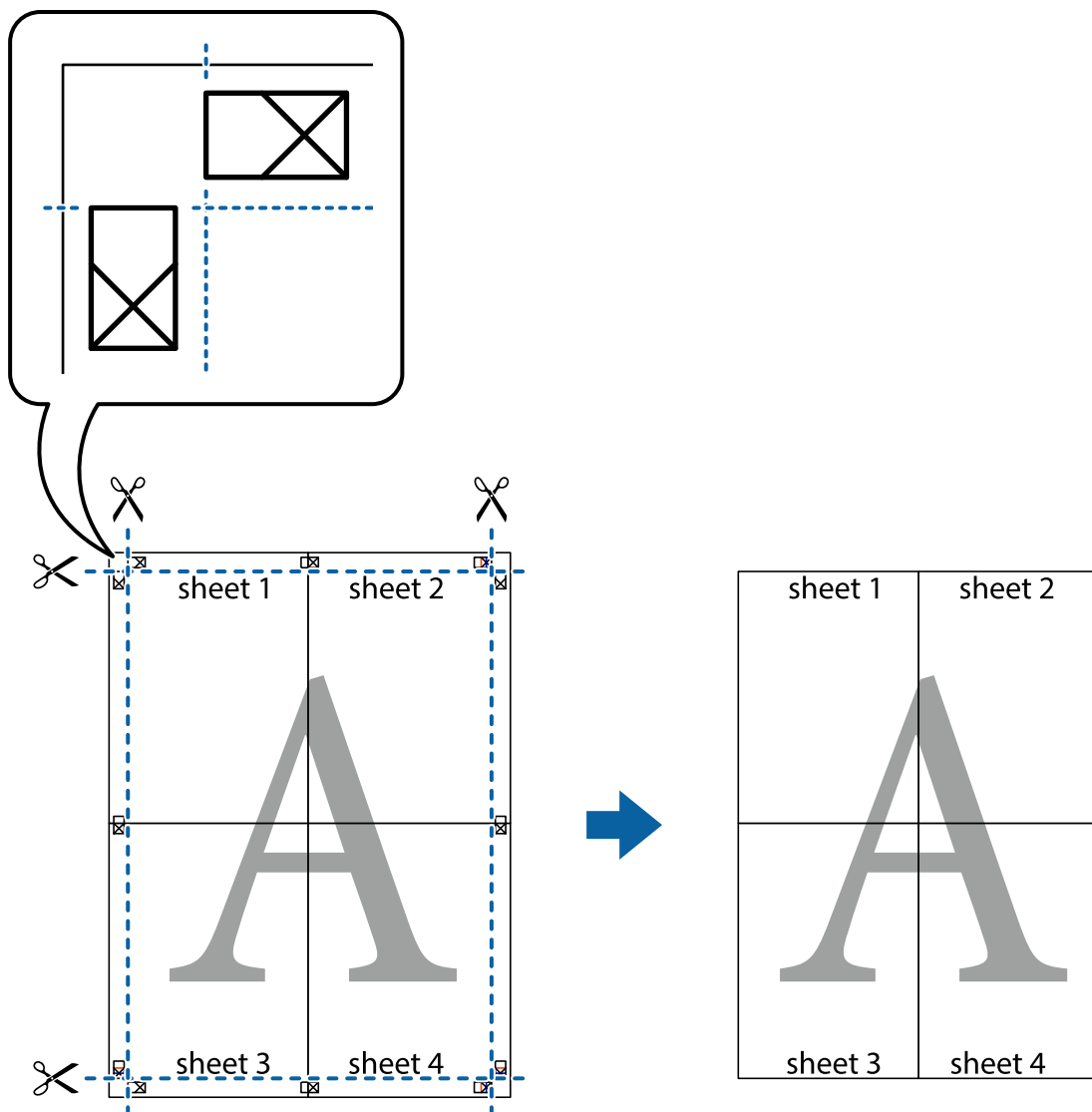

Толгой ба доод хэсгийг хэвлэх

Та хэрэглэгчийн нэр, хэвлэсэн огноо зэрэг мэдээллийг толгой, доод хэсэгт хэвлэх боломжтой.

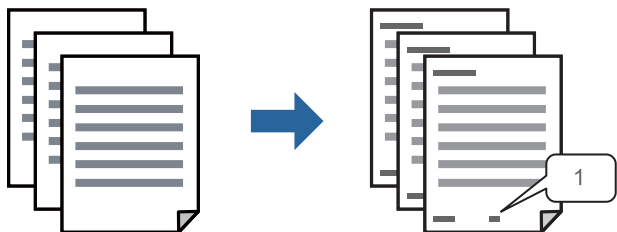

Принтерийн драйверт нэвтрээд дараа нь дараах тохиргоог хий.

Илүү Сонголтууд таб > **Усан тэмдгийн Үзүүлэлтүүд** > **Дээд хэсэг/Доод хэсэг**

Хуулбарлалтын эсрэг хээ хэвлэх

Та хэвлэмэл материал дээрээ хуулбарлалтын эсрэг хээ хэвлэх боломжтой. Хэвлэх үед үсгүүд хэвлэгддэггүй бөгөөд хэвлэлт тэр чигтээ дэлгэцийн өнгөөр хөнгөн будагддаг. Эх хувийг хуулбараас амархан ялгахын тулд хуулбарлахад далд үсэг гарч ирдэг.



Хувилахын эсрэг Хээ нь дараах нөхцөлүүдэд боломжтой:

- Цаасны Төрөл: Ердийн цаас
- Чанар: Стандарт
- Тон Засалт: Автомат

Принтерийн драйверт нэвтрээд дараа нь дараах тохиргоог хий.

Илүү Сонголтууд таб > **Усан тэмдгийн Үзүүлэлтүүд** > **Хувилахын эсрэг Хээ**

Олон файлыг хамт хэвлэх

Ажил Эмхлэгч Лайт нь өөр өөр програм хангамжийн тусламжтай бүтээсэн хэд хэдэн файлыг нэгтгэж нэг хэвлэх ажил болгон хэвлэх боломжийг олгоно. Та нэгтгэсэн файлын хувьд тухайлбал олон хуудаст бүдүүвч, 2 талаар хэвлэх зэрэг хэвлэлтийн тохиргоог тодорхой зааж өгөх боломжтой.

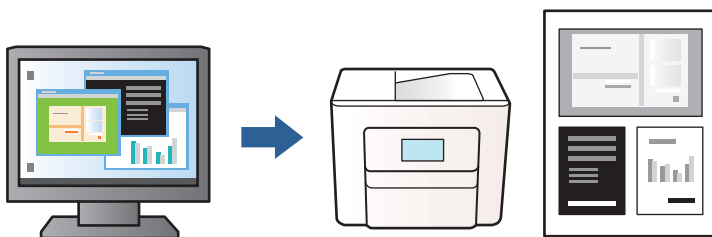

1. Принтерийн драйверийн **Үндсэн** таб дээрээс **Ажил Эмхлэгч Лайт**-г сонгоод дараа нь **ОК**-г дар.
2. **Хэвлэх** товчийг дар.
Хэвлэж эхлэх үед Ажил Эмхлэгч Лайт цонх гарч ирнэ.
3. Ажил Эмхлэгч Лайт цонх нээлттэй байхад, одоо ажиллаж буй файлтайгаа нэгтгэхийг хүсэж буй файлаа нээн, дээрх алхамыг давтан хий.
4. Таныг Ажил Эмхлэгч Лайт цонх дээрх, Прожектыг Хэвлэх руу нэмэгдсэн хэвлэх ажлыг сонгох үед хуудасны бүдүүвчийг засах боломжтой.

5. **Хэвлэх** гэснийг **Файл** цэсээс товшиж хэвлэж эхэлнэ үү.

Тэмдэглэл:

*Хэрэв та Ажил Эмхлэгч Лайт цонхыг бүх хэвлэх өгөгдлийг Прожектыг Хэвлэх руу нэмэхийн өмнө таны одоо ажиллаж байгаа хэвлэх ажил цуцлагдана. **Хадгалах** гэснийг **Файл** цэсээс товшиж одоогийн ажлыг хадгална үү. Хадгалсан файлын өргөтгөл нь "ecl" байна.*

*Иөсөл хэвлэхийг нээхийн тулд, принтерийн драйверын **Арчилгаа** таб дээрх **Ажил Эмхлэгч Лайт** дээр товшиж Ажил Эмхлэгч Лайт цонхыг нээнэ үү. Дараа нь, файлаа сонгохын тулд **Нээх-г Файл** цэснээс сонгоно.*

Принтерийн өнгийг тохируулах

Та хэвлэх ажилд хэрэглэж буй өнгийг тохируулах боломжтой. Эдгээр тохируулгыг үндсэн мэдээлэл дээр хийдэггүй.

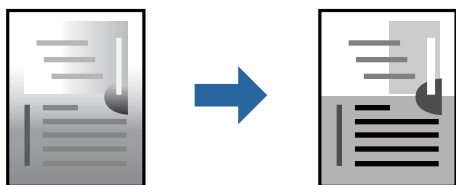

Принтерийн драйверт нэвтрээд дараа нь дараах тохиргоог хий.

Илүү Сонголтууд таб > **Тон Засалт** > **Өөрчлөх** > **Нэмэлт**, гэх мэт.

Нарийн зураасыг тодруулж хэвлэх

Та хэвлэхэд хэт нарийн зураасыг зузаан болгох боломжтой.

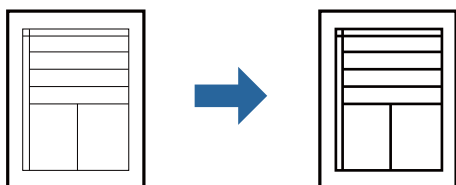

Принтерийн драйверт нэвтрээд дараа нь дараах тохиргоог хий.

Илүү Сонголтууд таб > **Тон Засалт** > **Зургийн Сонголтууд** > **Нарийн Шугамыг Тодруулах**

Бар кодыг тодорхой хэвлэх

Хэрэв хэвлэсэн баркодыг зөв уншиж чадахгүй байвал та бэх асгаралтын багасган цэвэрхэн хэвлэж болно. Хэрэв таны хэвлэсэн бар код сканнердах боломжгүй бол үүнийг зөвхөн идэвхжүүл. Нөхцөл байдлаас шалтгаалж үргэлж тодосгох боломжгүй.

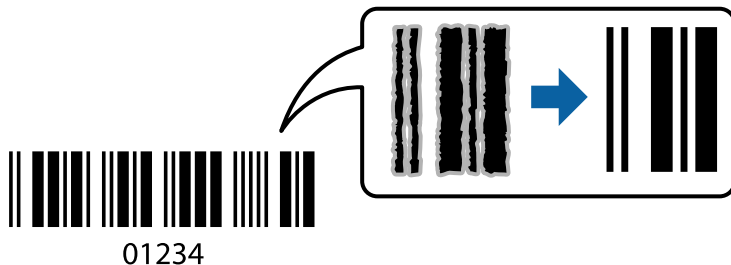

Та дараах цаасны төрөл болон хэвлэх чанарт энэ онцлогийг ашиглаж болно.

Ердийн цаас, Дугтуй: Стандарт

Принтерийн драйверт нэвтрээд дараа нь дараах тохиргоог хий.

Арчилгаа таб > Өргөтгөсөн Тохиргоо > Баркод Горим

Ухаалаг төхөөрөмжөөс баримт хэвлэх

Ухаалаг утас эсвэл таблет зэрэг ухаалаг төхөөрөмжөөс баримт хэвлэж болно.

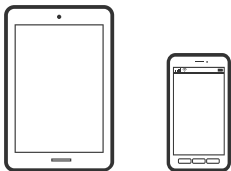

Epson Smart Panel ашиглан хэвлэх

Epson Smart Panel нь ухаалаг утас эсвэл таблет зэрэг ухаалаг төхөөрөмжөөс хэвлэх зэрэг принтерийн үйл ажиллагааг хялбар хийх боломжийг танд олгох программ юм. Та принтер болон ухаалаг төхөөрөмжийг утасгүй сүлжээгээр холбож, бэхний хэмжээ, принтерийн төлөвийг шалгаж, алдаа гарсан тохиолдолд шийдлийг шалгаж болно.



Epson Smart Panel-г дараах URL болон QR кодоос суулгана.

<https://support.epson.net/smpdl/>



Epson Smart Panel-г эхлүүлээд дараа нь үндсэн дэлгэцэн дээрээс хэвлэх цэсийг сонго.

Epson Print Enabler ашиглан хэвлэх

Та баримт бичиг, и-мэйл, фото зураг, вэб хуудсыг өөрийн Android утас, эсвэл планшетаас утасгүйгээр хэвлэж болно (Android v7.0 ба дараагийн хувилбар). Хэдхэн даралтаар, таны Андройд төхөөрөмж нэг ижил утасгүй сүлжээнд холбогдсон Epson принтерийг илрүүлэх болно.

Epson Print Enabler-г Google Play дээрээс хайж, суулга.

Андройд төхөөрөмжийнхөө **Тохиргоо** руу орж, **Хэвлэх**-ийг сонгож, дараа нь Epson Print Enabler-г идэвхжүүлнэ. Android програм хангамжаас (Chrome гэх мэт) цэсний тэмдгийг дарж, дэлгэц дээр бүхнийг хэвлэнэ.

Тэмдэглэл:

*Та принтерийг харж чадахгүй байвал, **Бүх принтер** дээр дарж өөрийн принтерээ сонгоно.*

Дугтуйн дээр хэвлэх

Компьютероос дугтуй хэвлэх (Windows)

1. Принтерт дугтуйг ачаал.
[29 хуудас дээрх "Дугтуйг ачаалах"](#)
2. Хэвлэхийг хүссэн файлаа нээ.
3. Принтерийн драйверын цонхонд хандана.
4. Дугтуйн хэмжээг **Баримтын Хэмжээ**-с **Үндсэн** таб дээрээс сонгоод, **Дугтуй**-г **Цаасны Төрөл**-с сонго.
5. Шаардлагатай бол **Үндсэн** болон **Илүү Сонголтууд** таб дээрх бусад зүйлсийг тохируулсны дараа **ОК**-г дарна.
6. **Хэвлэх** товчийг дар.

Компьютероос дугтуй хэвлэх (Mac OS)

1. Принтерт дугтуйг ачаал.
[29 хуудас дээрх "Дугтуйг ачаалах"](#)

2. Хэвлэхийг хүссэн файлаа нээ.
3. Хэвлэх харилцах цонхонд хандахын тулд **Хэвлэх**-ийг **Файл** цэс буюу өөр бусад удирдлагаас сонго.
4. Хэмжээг **Цаасны Хэмжээ** тохиргооны дагуу сонгоно.
5. Дэлгэгддэг цэснээс **Хэвлэх Тохиргоо**-г сонгоно.
6. **Дугтуй**-г **Media Type** тохиргооны дагуу сонго.
7. Шаардлагатай бусад тохиргоог бас хийнэ.
8. **Хэвлэх** товчийг дар.

Вэб хуудас хэвлэх

Ухаалаг төхөөрөмжөөс вэб хуудас хэвлэх

Epson Smart Panel-г дараах URL болон QR кодоос суулгана.

<https://support.epson.net/smpdl/>



Вэб хөтчийн програм дээрээ хэвлэхийг хүссэн вэб хуудсаа нээ. Вэб хөтчийн аппликэйшний цэснээс **Хуваалцах** дээр товшоод **Smart Panel**-г сонгоод хэвлэж эхлээрэй.

Үүлэн үйлчилгээ ашиглан хэвлэх

Интернэт дээр бэлэн байгаа Epson Connect үйлчилгээг ашигласнаар, та ухаалаг утас, таблет компьютер, эсвэл нөтбүүкээсээ хэзээд ч хаанаас ч хэвлэх боломжтой. Энэ үйлчилгээг ашиглахын тулд Epson-ы холболтод хэрэглэгч болон принтерийг бүртгүүлэх шаардлагатай.

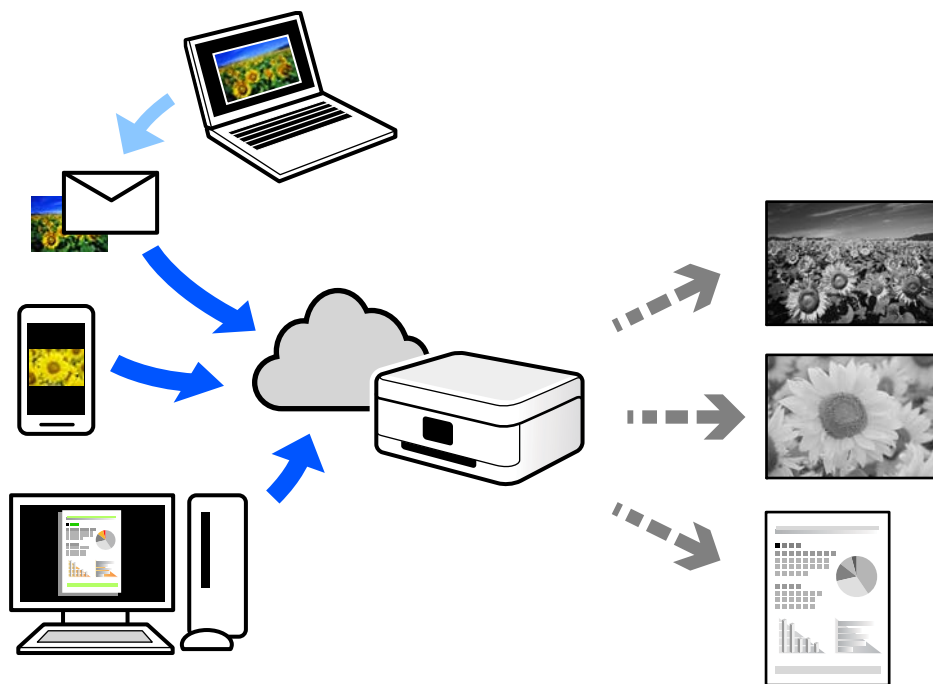

Интернэт дээр бэлэн байгаа үйлчилгээний шинж чанарыг доор харуулав.

Email Print

Та барим эсвэл зураг зэрэг хавсралттай цахим шууданг принтертэй холбогдсон цахим хаяг руу илгээж байгаа үед тухайн цахим шууданг болон гэр болон оффисын зэрэг холын байршилтай принтерээс хэвлэх боломжтой.

Remote Print Driver

Энэ нь Алсаас хэвлэх драйверийн дэмжсэн хуваалцсан драйвер юм. Алсын байрлалтай принтерийг ашиглан хэвлэхдээ принтерийн энгийн програмын цонхыг өөрчлөн хэвлэж болно.

Хэрхэн тохируулах эсвэл хэвлэх талаар дэлгэрэнгүй мэдээлэл авах бол Epson Connect вэб порталыг үз.

<https://www.epsonconnect.com/>

<http://www.epsonconnect.eu> (зөвхөн Европод)

Принтерийг хадгалах

Бэхний Түвшинг Шалгах.	51
Хэвлэх чанарыг сайжруулах.	51
Принтерийг цэвэрлэх.	57
Асгарсан бэхийг цэвэрлэх.	58

Бэхний Түвшинг Шалгах

Бэхний бодит үлдэгдлийн шалгахын тулд принтерийн саван доторх бэхний түвшинг нүдээр шалгана.



Чухал:

Бэхний түвшин доод зурааснаас доош орсон үед принтерийг үргэлжлүүлэн хэрэглэх нь принтерт гэмтэл учруулж болзошгүй.

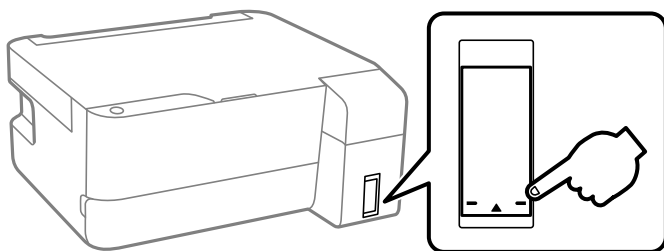

Холбогдох мэдээлэл

- ➔ 109 хуудас дээрх “Бэхийг дахин дүүргэх цаг болсон байна”
- ➔ 115 хуудас дээрх “Засвар үйлчилгээний хайрцгийг солих цаг болсон байна”

Хэвлэх чанарыг сайжруулах

Хэвлэгчийн толгойг шалгах, цэвэрлэх



Цорго бөглөрсөн бол, хэвлэмэл материал бүдэг болно эсвэл зураас харагдана. Цорго нилээд бөглөрсөн бол, хоосон цаас хэвлэнэ. Хэвлэлийн чанар муудсан бол, эхлээд хошуу шалгах онцлогийг ашиглаж, хошуу бөглөрсөн эсэхийг шалгана. Цорго бөглөрсөн бол, хэвлэгчийн толгойг цэвэрлэнэ.



Чухал:

- Толгойг цэвэрлэж байхад урд хаалтыг онгойлгож, принтерийг унтрааж болохгүй. Толгой цэвэрлэж дуусаагүй бол, та хэвлэх боломжгүй хэвээр байна.
- Толгой цэвэрлэхэд бэх хэрэглэх ба шаардлагатайгаас илүү хэмжээгээр хэрэглэж болохгүй.
- Бэх бага болсон үед, хэвлэх толгойг цэвэрлэх боломжгүй байж магадгүй.
- Хэрэв хошуу шалгах болон Цэвэрлэгээ-г 3 удаа давтах эсвэл Хүчтэй цэвэрлэгээ-г нэг удаа гүйцэтгэсний дараа ч хэвлэлийн чанар сайжрахгүй бол, хэвлэхгүйгээр дор хаяж 12 цаг хүлээж, дараа нь хошууны шалгалтыг дахин хийнэ үү. Бид принтерээ унтраахыг зөвлөж байна. Хэвлэлийн чанар сайжрахгүй байвал Тэжээлийн хор салгах-ийг ашиглаарай. Хэрвээ сайжрахгүй хэвээр байвал, Epson тусламж үйлчилгээний албатай холбоо барина уу.
- Хэвлэгчийн толгойг хатахаас сэргийлэхийн тулд, тэжээл залгаатай байхад принтерийг тогноос салгаж болохгүй.

Та принтерийн хянах самбарыг ашиглан хэвлэх толгойг шалгаж, цэвэрлэж болно.

1. A4 хэмжээтэй цулгүй цаасыг принтерт ачаална.
2. Принтерийг унтраахын тулд  товчийг дарна.
3.  товчийг дарж байх зуураа, принтерийг асаан, тэжээлийн гэрэл анивчиж эхлэнгүүт товчноос гараа авна.

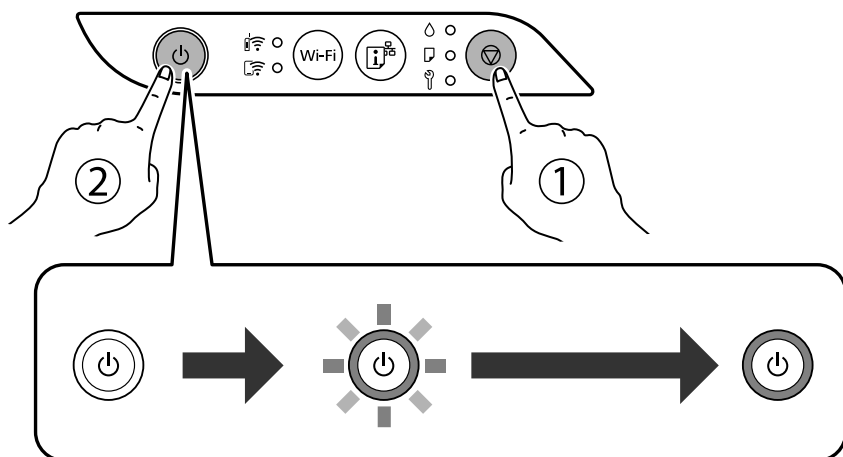

Цорго шалгах дүрсийг хэвлэнэ.

Тэмдэглэл:

Хошууг шалгах цаасыг хэвлэхэд хэсэг хугацаа шаардагдаж болно.

4. Хэвлэгчийн толгойн хошуу бөглөрсөн эсэхийг хэвлэсэн хээг харж шалгана уу.

A) ОК

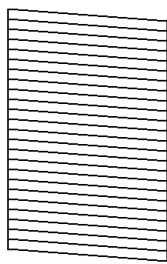

B) NG

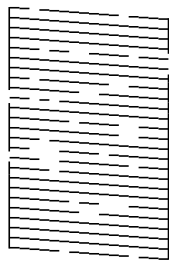

C) NG

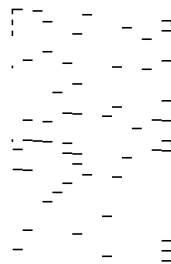

A:

Бүх шугамыг хэвлэсэн. Дараачийн алхмуудыг хийх шаардлагагүй.

B эсвэл B-тэй ойролцоо

Зарим цорго бөглөрсөн. Дараах  товчийг таван секундын турш тэжээлийн гэрэл анивчих хүртэл үргэлжлүүлэн дарна.

Хэвлэх толгойн цэвэрлэгээ эхэлнэ.

Тэмдэглэл:

Толгой цэвэрлэх хэвлэж эхлэхэд хэсэг хугацаа шаардагдаж болно.

С эсвэл С-тэй ойролцоо

Хэрэв хэвлэлтээр хоосон цаас гарсан эсвэл талаас илүү нь байхгүй байвал ихэнх хошуу бөглөрсөн байгааг илтгэнэ. **Хүчтэй цэвэрлэгээ**-г ажиллуулна уу. Дэлгэрэнгүй мэдээллийг доорх "Холбогдох мэдээлэл"-ээс харна уу.

5. Тэжээлийн гэрэл анивчихаа болих үед, цорго шалгах дүрсийг дахин хэвлэнэ. Бүх шугам бүрэн хэвлэгдэх хүртэл цэвэрлэгээг давтаж, дүрс хэвлэхээ үргэлжлүүлнэ.

 **Чухал:**

Хэрэв хошуу шалгах болон Цэвэрлэгээ-г 3 удаа давтах эсвэл Хүчтэй цэвэрлэгээ-г нэг удаа гүйцэтгэсний дараа ч хэвлэлийн чанар сайжрахгүй бол, хэвлэхгүйгээр дор хаяж 12 цаг хүлээж, дараа нь хошууны шалгалтыг дахин хийнэ үү.  товч дээр дарж принтерийг унтраахыг бид зөвлөж байна. Хэвлэлийн чанар сайжрахгүй байвал Тэжээлийн хор салгах-ийг ашиглаарай.

Тэмдэглэл:

Та мөн принтер драйвераас хэвлэгчийн толгойг шалгаж, цэвэрлэж болно.

Windows

Толгойны хошуу шалгаж хэвлэх-г Арчилгаа таб дээрээс дарна.

Mac OS

Apple цэс > Системийн тохиргоо > Принтер болон Сканнер (эсвэл Хэвлэх болон Сканнердах, Хэвлэх & Факс илгээх) > Epson(XXXX) > Сонголт ба Хангамж > Үйлчилгээ > Принтерийн үйлчилгээ > Толгойны хошуу шалгаж хэвлэх

Холбогдох мэдээлэл

- ➔ 53 хуудас дээрх "Ажиллаж байна Хүчтэй цэвэрлэгээ"
- ➔ 54 хуудас дээрх "Ажиллаж байна Тэжээлийн хор салгах"

Ажиллаж байна Хүчтэй цэвэрлэгээ

Хүчтэй цэвэрлэгээ-ний онцлог нь дараах тохиолдолд хэвлэх чанарыг сайжруулж болно.

- Ихэнх хошуу нь бөглөрсөн үед.
- Хэвлэлтээр хоосон цаас гарсан үед.

Энэ хэсгийг ажиллуулахаас өмнө дараах зааврыг уншина уу.

 **Чухал:**

Хүчтэй цэвэрлэгээ нь Цэвэрлэгээ-ээс их бэх хэрэглэдэг.

Хүчтэй цэвэрлэгээ (Windows) ажиллуулах

1. Принтерийн драйверын цонхонд хандана.
2. **Принтерийн толгой цэвэрлэх-г Арчилгаа** таб дээрээс дарна.
3. **Хүчтэй цэвэрлэгээ**-г сонго.

4. Дэлгэц дээрх зааврыг дагана уу.

 **Чухал:**

Хүчтэй цэвэрлэгээ-г ажиллуулсны дараа ч хэвлэлийн чанар сайжрахгүй бол, хэвлэхгүйгээр 12 цагаас доошгүй хүлээж, дараа нь хошуу шалгах хэвийг хэвлэнэ.  товч дээр дарж принтерийг унтраахыг бид зөвлөж байна. Хэвлэлийн чанар сайжрахгүй байвал Тэжээлийн хор салгах-ийг ашиглаарай.

Хүчтэй цэвэрлэгээ ажиллуулах (Mac OS)

1. Системийн тохиргоо-г Apple цэс > **Принтер ба Сканнер** (эсвэл **Хэвлэх ба сканнердах, Хэвлэх ба факс**)-ээс сонгоод дараа нь принтерийг сонго.
2. **Сонголт ба Хангамж** > **Хэрэгсэл** > **Принтерийн хэрэгслийг нээх** дээр дарна.
3. **Принтерийн толгой цэвэрлэх** > **Хүчтэй цэвэрлэгээ** дээр дарна.
4. Дэлгэц дээрх зааврыг дагана уу.

 **Чухал:**

Хүчтэй цэвэрлэгээ-г ажиллуулсны дараа ч хэвлэлийн чанар сайжрахгүй бол, хэвлэхгүйгээр 12 цагаас доошгүй хүлээж, дараа нь хошуу шалгах хэвийг хэвлэнэ.  товч дээр дарж принтерийг унтраахыг бид зөвлөж байна. Хэвлэлийн чанар сайжрахгүй байвал Тэжээлийн хор салгах-ийг ашиглаарай.

Ажиллаж байна Тэжээлийн хор салгах

Тэжээлийн хор салгах хэрэгсэл нь бэхний хоолой доторх бүх бэхийг солих боломж олгоно. Дараах тохиолдлуудад хэвлэх чанарыг сайжруулахын тулд энэхүү хэсгийг ашиглах хэрэгтэй.

- Бэхний түвшин бэхний савны цонхонд харагдахааргүй бага байх үед хэвлсэн эсвэл толгойг цэвэрлэсэн.
- Та хошууг шалгалт, толгой цэвэрлэгээг 3 удаа гүйцэтгэх эсвэл **Хүчтэй цэвэрлэгээ**-г нэг удаа ажиллуулаад, багадаа 12 цаг хэвлэлт хийлгүйгээр хүлээсэн ч хэвлэх чанар сайжраагүй.

Энэ хэсгийг ажиллуулахаас өмнө дараах зааврыг уншина уу.

 **Чухал:**

Бэхний саванд хангалттай бэх байгаа эсэхийг шалгаарай.

Бэхний сав хамгийн багадаа гурав дахь түвшин дүүрсэн байгаа эсэхийг харж шалгаарай. Тэжээлийн хор салгах явагдах үед бэхний хэмжээ бага байх нь бүтээгдэхүүнийг гэмтээх аюултай.

 **Чухал:**

Тэжээлийн хор салгах Бүр хоорондоо 12 цагийн зайтай байх шаардлагатай.

Хэвийн үед нэг Тэжээлийн хор салгах нь 12 цагийн дотор хэвлэлийн чанарын асуудлыг зохицуулах ёстой. Тийм учраас дахин оролдохоос өмнө бэхийг хэрэгцээгүй ашиглахаас сэргийлж 12 цаг хүлээх хэрэгтэй.

 **Чухал:**

Засварын хайрцагаар орлуулах шаардлагатай.

Бэх засварын хайрцаганд байрлана. Хэрвээ энэ нь дүүрвэл хэвлэлтээ үргэлжлүүлэхийн тулд орлох засварын хайрцагийг бэлдэж тогтоох хэрэгтэй.

Тэмдэглэл:

Засварын харцаг дахь бэхний хэмжээ эсвэл сул зай Тэжээлийн хор салгах-д хүрэлцэхээргүй бол та энэ тохиргоог ашиглах боломжгүй. Энэ тохиолдолд ч хэвлэх бэхний түвшин болон сул зай үлдэж болно.

Тэжээлийн хор салгах (Windows) ажиллуулах

1. Принтерийн драйверын цонхонд хандана.
2. **Тэжээлийн хор салгах-г Арчилгаа** таб дээрээс дарна.
3. Дэлгэц дээрх зааврыг дагана уу.

 **Чухал:**

Хэрэв Тэжээлийн хор салгах-г ажиллуулсны дараа ч хэвлэлийн чанар сайжрахгүй бол, хэвлэхгүйгээр 12 цагаас доошгүй хүлээж, дараа нь хошуу шалгалтыг дахин ажиллуулаарай. Бид принтерээ унтраахыг зөвлөж байна. Хэрвээ сайжрахгүй хэвээр байвал, Epson тусламж үйлчилгээний албатай холбоо барина уу.

Тэжээлийн хор салгах ажиллуулах (Mac OS)

1. **Системийн тохиргоо-г** Apple цэс > **Принтер ба Сканнер** (эсвэл **Хэвлэх ба сканнердах, Хэвлэх ба факс**)-ээс сонгоод дараа нь принтерийг сонго.
2. **Сонголт ба Хангамж > Хэрэгсэл > Принтерийн хэрэгслийг нээх** дээр дарна.
3. **Тэжээлийн хор салгах** дарна.
4. Дэлгэц дээрх зааврыг дагана уу.

 **Чухал:**

Хэрэв Тэжээлийн хор салгах-г ажиллуулсны дараа ч хэвлэлийн чанар сайжрахгүй бол, хэвлэхгүйгээр 12 цагаас доошгүй хүлээж, дараа нь хошуу шалгалтыг дахин ажиллуулаарай. Бид принтерээ унтраахыг зөвлөж байна. Хэрвээ сайжрахгүй хэвээр байвал, Epson тусламж үйлчилгээний албатай холбоо барина уу.

Хошуу бөглөрөхөөс сэргийлэх

Принтерийг асааж, унтраахдаа тэжээлийн товчийг үргэлж ашигла.

Тэжээлийн залгуурыг салгахаас өмнө тэжээлийн гэрэл унтарсан байгааг шалгаарай.

Хэрэв бэхийг бүтээхгүй бол өөрөө хатаж болно. Яг л соруулдаг бал эсвэл тосон балыг хатахаас сэргийлж тагладаг шиг, бэхийг хатаахаас сэргийлэхийн тулд хэвлэх толгойг зөв тагласан эсэхийг магадлаарай.

Принтер ажиллаж байх үед тэжээлийн залгуур салгагдаж эсвэл цахилгаан тасалдвал, хэвлэх толгой зөв таглагдахгүй байж болно. Хэрэв хэвлэх толгойг энэ чигээр нь үлдээвэл, хэвлэх толгой хатаж хошууг (бэхний гаралт) бөглөрөхөд хүргэнэ.

Ийм тохиолдолд хэвлэх толгойг таглахын тулд, принтерийг аль болох түргэн асааж, унтраах хэрэгтэй.

Принтерийн толгойг тохируулна

Та босоо шугамын үл тохирол, эсвэл бүдэг зургийг ажиглавал, принтерийн толгойг тохируулна.

Принтерийн толгойг тохируулах — Windows

1. А4 хэмжээтэй цулгүй цаасыг принтерт ачаална.
2. Принтерийн драйверийн цонхонд хандана.
3. **Хэвлэх Толгой Зэрэгцүүлэлт**-г **Арчилгаа** таб дээрээс дарна.
4. Дэлгэц дээрх зааврыг дагана уу.

Принтерийн толгойг тохируулах — Mac OS

1. А4 хэмжээтэй цулгүй цаасыг принтерт ачаална.
2. **Системийн тохиргоо**-г Apple цэс > **Принтер болон Сканнер** (эсвэл **Хэвлэх болон Сканнердах, Хэвлэх & Факс илгээх**)-ээс сонгоод дараа нь принтерийг сонго.
3. **Сонголт ба Хангамж** > **Хэрэгсэл** > **Принтерийн хэрэгслийг нээх** дээр дарна.
4. **Print Head Alignment** дарна.
5. Дэлгэц дээрх зааврыг дагана уу.

Цаас дамжих замыг цэвэрлэх

Хэвлэмэл материал бохирдож цоорсон байвал, доторх бортогыг цэвэрлэнэ.

! **Чухал:**

Принтерийн доторхыг цэвэрлэхдээ ариун цэврийн цаас ашиглаж болохгүй. Принтерийн толгойн цорго ленттэйгээ бөглөрсөн байж болно.

Цаас дамжих замыг цэвэрлэх — Windows

1. Принтерийн драйверын цонхонд хандана.
2. **Цаас Чиглүүлэгч Цэвэрлэгээ-г Арчилгаа** таб дээрээс дарна.
3. Дэлгэц дээрх зааврыг дагана уу.

Цаас дамжих замыг цэвэрлэх — Mac OS

1. **Системийн тохиргоо-г** Apple цэс > **Принтер болон Сканнер** (эсвэл **Хэвлэх болон Сканнердах, Хэвлэх & Факс илгээх**)-ээс сонгоод дараа нь принтерийг сонго.
2. **Сонголт ба Хангамж > Хэрэгсэл > Принтерийн хэрэгслийг нээх** дээр дарна.
3. **Paper Guide Cleaning** дарна.
4. Дэлгэц дээрх зааврыг дагана уу.

Принтерийг цэвэрлэх

Хэрэв эд анги, хайрцаг нь бохир, тоос шороотой байвал принтерээ унтрааж, усаар норгосон зөөлөн, цэвэр даавуугаар цэвэрлээрэй. Хэрэв та бохирыг арилгаж чадахгүй бол чийгтэй даавуундаа бага хэмжээний зөөлөн угаалгын нунтаг нэмж оруулаарай.

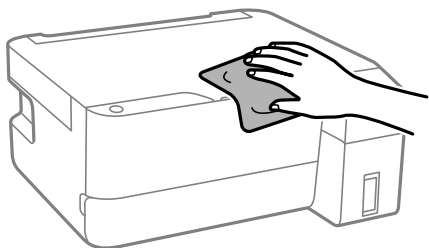

! **Чухал:**

- ❑ *Принтерийн механизм эсвэл цахилгааны аливаа бүрэлдэхүүн хэсэгт ус оруулахгүйн тулд анхааралтай бай. Эс бөгөөс, принтер гэмтэж болно.*
- ❑ *Эд анги ба савыг цэвэрлэхдээ алкоголь болон будаг шингэрүүлэгчийг хэзээ ч ашиглаж болохгүй. Эдгээр химийн бүтээгдэхүүн тэднийг гэмтээж болзошгүй.*
- ❑ *Дараах зурагт үзүүлсэн хэсгүүдэд хүрч болохгүй. Ингэвэл, принтерийн ажиллагааг доголдуулахад хүргэж болно.*

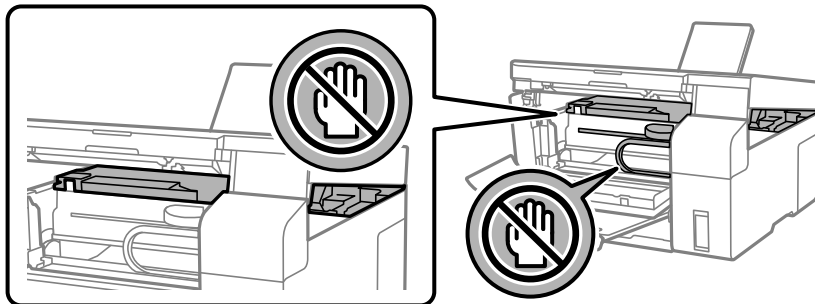

Асгарсан бэхийг цэвэрлэх

Хэрэв бэх асгарсан бол дараах аргаар цэвэрлээрэй.

- ❑ Хэрвээ бэх савыг тойрон наалдсан бол гөлгөр, цэвэрхэн алчуур эсвэл хөвөн багс ашиглан арчаарай.
- ❑ Хэрвээ бэх ширээ эсвэл шалан дээр асгарвал тэр даруйд арчих хэрэгтэй. Бэх хатвал бохирдсон хэсгийг арчихад хэцүү болно. Бохирдлыг тэлэхээс сэргийлж хуурай алчуураар бэхийг арчаад дараа нь чийгтэй алчуураар арчиж аваарай.
- ❑ Хэрэв таны гаран дээр бэх тусвал савандаж угаагаарай.

Тэдгээр нөхцөлд

Компьютерыг солих үед.	60
Эрчим хүч хэмнэх.	60
Принтерээр дамжиж буй хуудасны нийт тоог шалгах.	61
Програмуудыг тусад нь суулгах.	62
Сүлжээний холболтыг шинээр тохируулах.	65
Ухаалаг төхөөрөмж, принтерийг шууд холбох (Wi-Fi Direct).	74
Принтерийн холболтыг нэмэх эсвэл өөрчлөх.	77
Принтерийг зөөвөрлөх ба байршуулах.	81

Компьютерыг солих үед

Та принтерийн драйвер болон бусад програм хангамжийг шинэ компьютертоо суулгах шаардлагатай.

Дараах вэбсайтаас нэвтэрч бүтээгдэхүүний нэрээ оруулна уу. **Тохируулга** орж, дараа нь суурилуулж эхэл. Дэлгэц дээрх зааврыг дагана уу.

<https://epson.sn>

Эрчим хүч хэмнэх

Хэсэг хугацааны турш ямарваа ажиллагаа явагдаагүй бол принтер унтах горимд орж автоматаар унтарна. Эрчим хүчний удирдлага хэрэгжих хүртэлх хугацааг тохируулах боломжтой. Энэ хугацааг ямарваа нэг хэмжээгээр ихэсгэх нь принтерийн эрчим хүчний хэмнэлтэд нөлөөлнө. Тиймээс ямар нэг өөрчлөлт хийхээс өмнө байгаль орчинд үзүүлэх нөлөөг нь тунгаан бодоорой.

Худалдан авсан байршлаас хамааран принтер нь сүлжээнд холбогдолгүй заасан хугацаа болсон тохиолдолд автоматаар унтрах тохиргоотой байж магадгүй.

<https://www.epson.eu/energy-consumption>

Цахилгаан хэмнэх — Windows

1. Принтерийн драйверын цонхонд хандана.
2. **Принтер болон Сонголтын Мэдээлэл-г Арчилгаа** таб дээрээс дарна.
3. Дараах үйлдлүүдийн аль нэгийг хий.

Тэмдэглэл:

*Таны бүтээгдэхүүн худалдан авсан газраас хамааран **Унтраах Цаг Тоологч** хэсэг эсвэл **Идэвхгүй бол Унтраах** болон **Салгагдсан бол Унтраах** хэсэгтэй байж болно.*

- Унтах Цаг тоологч** -н тохиргоо болгож принтер унтах горимд орохоос өмнө цаг хугацаагаа сонгох ба улмаар **Илгээх** товчийг дарна. Принтерийг автоматаар унтраахын тулд, **Унтраах Цаг Тоологч** тохиргооноос цаг хугацааг сонгож **Илгээх** товч дээр дарна.
- Унтах Цаг тоологч** -н тохиргоо болгож принтер унтах горимд орохоос өмнө цаг хугацаагаа сонгох ба улмаар **Илгээх** товчийг дарна. Принтерийг автоматаар унтраахын тулд **Идэвхгүй бол Унтраах** эсвэл **Салгагдсан бол Унтраах** тохиргоонд цаг хугацаагаа сонгоод **Илгээх**-г товш.

4. **ОК** дарна.

Холбогдох мэдээлэл

➔ [130 хуудас дээрх "Компьютероос хэвлэх програм \(Windows Принтерийн драйвер\)"](#)

Цахилгаан хэмнэх — Mac OS

1. Системийн тохиргоо-г Apple цэс > **Принтер болон Сканнер** (эсвэл **Хэвлэх болон Сканнердах, Хэвлэх & Факс илгээх**)-ээс сонгоод дараа нь принтерийг сонго.
2. Сонголт ба Хангамж > **Хэрэгсэл** > **Принтерийн хэрэгслийг нээх** дээр дарна.
3. **Принтерийн Тохиргоо** дарна.
4. Дараах үйлдлүүдийн аль нэгийг хий.

Тэмдэглэл:

Таны бүтээгдэхүүн худалдан авсан газраас хамааран **Унтраах Цаг Тоологч** хэсэг эсвэл **Идэвхгүй бол Унтраах** болон **Салгагдсан бол Унтраах** хэсэгтэй байж болно.

- Унтах Цаг тоологч** -н тохиргоо болгож принтер унтах горимд орохоос өмнө цаг хугацаагаа сонгох ба улмаар **Хэрэглэх** товчийг дарна. Принтерийг автоматаар унтраахын тулд, **Унтраах Цаг Тоологч** тохиргооноос цаг хугацааг сонгож **Хэрэглэх** товч дээр дарна.
- Унтах Цаг тоологч** -н тохиргоо болгож принтер унтах горимд орохоос өмнө цаг хугацаагаа сонгох ба улмаар **Хэрэглэх** товчийг дарна. Принтерийг автоматаар унтраахын тулд **Идэвхгүй бол Унтраах** эсвэл **Салгагдсан бол Унтраах** тохиргоонд цаг хугацаагаа сонгоод **Хэрэглэх**-г товш.

Wi-Fi Холболтоо идэвхгүй болгох

Хэрвээ та Wi-Fi (утасгүй LAN) Холболтоо идэвхгүй болгохыг ашигласан ч холболтын горим зэрэгт өөрчлөлт орсны улмаас тэгэх шаардлагагүй болсон бол Wi-Fi Холболтоо идэвхгүй болгоорой.

Шаардлагагүй Wi-Fi дохиог арилгаснаар та нөөц хүчин дээрх ачааллыг бас бууруулж болно.

1. Асаалттай байвал принтерийг унтраа.
2.  товчийг дарангаа принтерийн асаа.
Сүлжээний өгөгдмөл тохиргоог сэргээсэн бөгөөд Wi-Fi холболтыг идэвхгүй болгосон.

Тэмдэглэл:

Та Wi-Fi-г эргэн ашиглахын тулд сүлжээний тохиргоог хийх хэрэгтэй.



Холбогдох мэдээлэл

➔ [21 хуудас дээрх "Товчнууд ба функцууд"](#)

Принтерээр дамжиж буй хуудасны нийт тоог шалгах

Принтерээр дамжиж буй хуудасны нийт тоог та шалгах боломжтой. Цорго шалгах дүрстэй хамт тус мэдээлэл хэвлэгдэнэ.

1. А4 хэмжээтэй цулгүй цаасыг принтерт ачаална.

2. Принтерийг унтраахын тулд  товчийг дарна.
3.  товчийг дарж байх зуураа, принтерийг асаан, тэжээлийн гэрэл анивчиж эхлэнгүүт товчноос гараа авна.

Тэмдэглэл:

Та мөн принтер драйвераар дамжиж буй хуудасны нийт тоог шалгаж болно.

- Windows

Принтер болон Сонголтын Мэдээлэл-г Арчилгаа таб дээрээс дарна.

- Mac OS

Apple цэс > **Системийн тохиргоо** > **Принтер болон Сканнер** (эсвэл **Хэвлэх болон Сканнердах, Хэвлэх & Факс илгээх**) > Epson(XXXX) > **Сонголт ба Хангамж** > **Үйлчилгээ** > **Принтерийн үйлчилгээ** > **Printer and Option Information**

Програмуудыг тусад нь суулгах

Компьютерөө сүлжээнд холбож вэбсайтаас програмын хамгийн сүүлийн хувилбарыг татаарай. Компьютер луу администраторын эрхээр нэвтэр. Компьютер танаас шаардвал админы нууц үгийг оруулна.

Тэмдэглэл:

- Програм хангамжийг дахин суулгах үед, та үүнийг эхлээд устгах шаардлагатай.
 - Та Epson-ы цахим хуудаснаас сүүлийн үеийн програмуудыг татаж авах боломжтой.
<http://www.epson.com>
 - Хэрэв та Windows Server үйлдлийг системийг хэрэглэж байгаа бол Epson Software Updater-г ашиглаж болохгүй. Epson-ий цахим хуудаснаас сүүлийн үеийн програмуудыг татаж аваарай.
1. Принтер болон компьютер хоёр холбогдсон эсэхийг мөн компьютер интернэтэд холбогдсон эсэхийг шалгана уу.

2. Epson Software Updater-г эхлүүлнэ.
Дэлгэцийн зураг авах нь Windows дээрх жишээ.

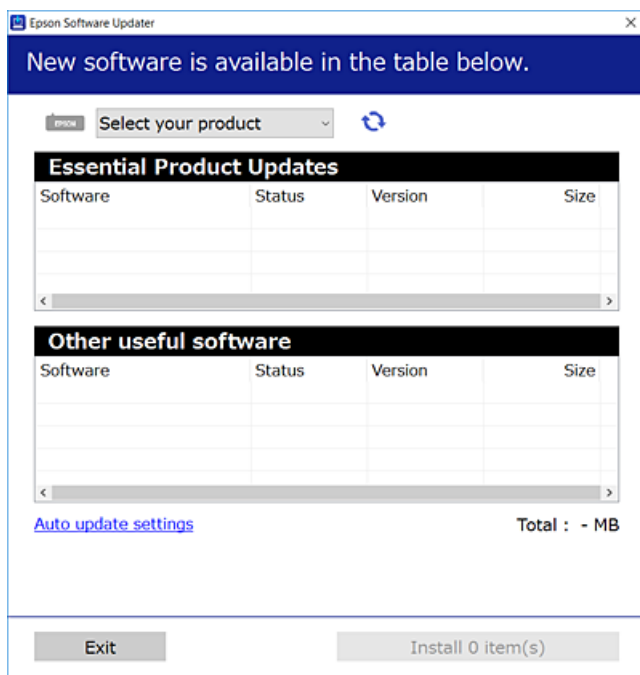

3. Windows-н хувьд принтерээ сонгоод -г дарж хамгийн сүүлийг үеийн програмуудыг шалгаарай.
4. Суулгах эсвэл шинэчлэхийг хүссэн зүйлээ сонгоод суулгах товчийг дарна.



Чухал:

Шинэчлэлтийг хийж дуустал принтерийг унтрааж эсвэл салгаж болохгүй. Ингэснээр принтерийн ажиллагаа доголдож болзошгүй.

Холбогдох мэдээлэл

➔ [132 хуудас дээрх "Програм хангамж, техник хангамж шинэчлэх програм \(Epson Software Updater\)"](#)

Жинхэнэ Epson принтерийн драйверыг суулгасан эсэхээ шалгах — Windows

Жинхэнэ Epson принтерийн драйвер таны компьютер дээр суусан эсэхийг дараах аргуудын нэгийг ашиглан шалгаж болно.

Хянах самбар > Төхөөрөмж ба принтерийг харах (Принтер, Принтер болон Факс)-ыг сонгоод дараах алхмуудыг дагаж принтерийн серверийн тодруулгын цонхыг нээнэ.

- ❑ Windows 11/Windows 10/Windows 8.1/Windows 8/Windows 7/Windows Server 2022/Windows Server 2019/Windows Server 2016/Windows Server 2012 R2/Windows Server 2012/Windows Server 2008 R2

Принтерийн тэмдэг дээр товшиж, дараа нь цонхны дээд хэсэг дээрх **Принтерийн серверийн үзүүлэлт**-ийг товш.

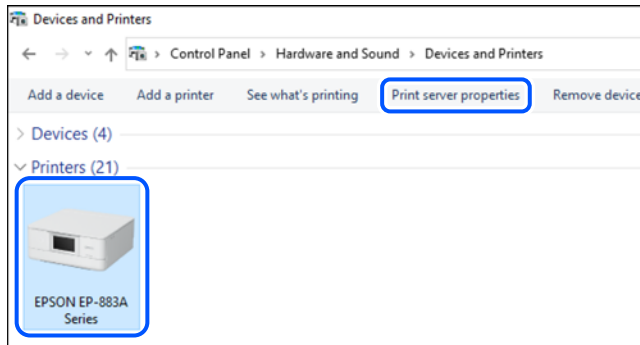

- ❑ Windows Vista/Windows Server 2008

Принтер хавтас дээр хулганы баруун товчийг дараад **Администратороор ажиллуулах** > **Серверийн үзүүлэлт**-ийг дар.

- ❑ Windows XP/Windows Server 2003 R2/Windows Server 2003

Файл цэснээс **Серверийн үзүүлэлт**-ийг сонго.

Драйверууд табыг дар. Хэрвээ таны принтерийн нэр жагсаалтанд гарсан бол жинхэнэ Epson-ий принтерийн драйвер таны компьютер дээр суусан гэсэн үг.

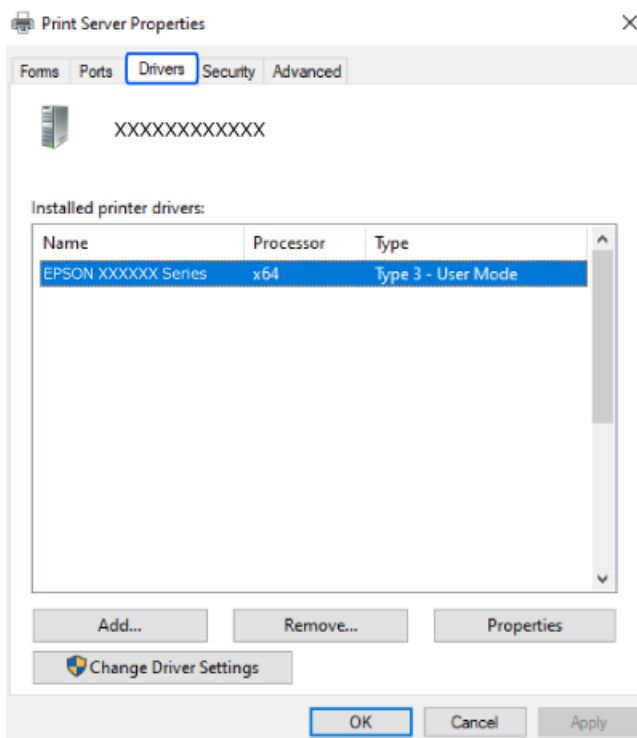

Холбогдох мэдээлэл

➔ [62 хуудас дээрх "Програмуудыг тусад нь суулгах"](#)

Жинхэнэ Epson принтерийн драйверыг суулгасан эсэхээ шалгах — Mac OS

Жинхэнэ Epson принтерийн драйвер таны компьютер дээр суусан эсэхийг дараах аргуудын нэгийг ашиглан шалгаж болно.

Системийн тохиргоо-г Apple цэс > **Принтер ба Сканнер** (эсвэл **Хэвлэх ба сканнердах, Хэвлэх ба факс**)-ээс сонгоод дараа нь принтерийг сонго. **Сонголт ба хангамж** дарахад **Сонголт** таб болон **Хэрэгсэл** таб нь цонхон дээр гарч ирвэл жинхэнэ Epson принтерийн драйвер таны компьютер дээр суусан гэсэн үг.

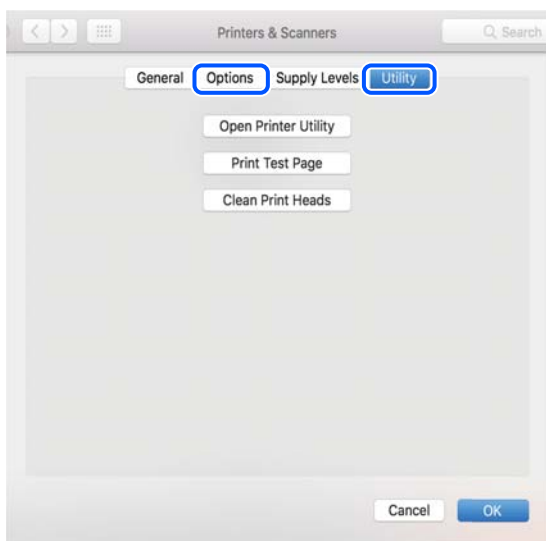

Холбогдох мэдээлэл

➔ [62 хуудас дээрх "Програмуудыг тусад нь суулгах"](#)

Сүлжээний холболтыг шинээр тохируулах

Принтерийн сүлжээг дараах тохиолдолд тохируулах шаардлагатай.

- Принтерийг сүлжээний холболттой ашиглах үед
- Таны сүлжээний орчин өөрчлөгдөх үед
- Утасгүй роутерийг солих үед
- Компьютерт холбох аргыг өөрчлөх

Компьютерт холбох тохиргоо хийх

Та дараах суулгагчийн аргуудын нэгийг ашиглан суулгах боломжтой.

Вэбсайтаас тохируулах

Дараах вэбсайтаас нэвтэрч бүтээгдэхүүний нэрээ оруулна уу. **Тохируулга** орж, дараа нь суурилуулж эхэл.

<https://epson.sn>

▶ Та Веб киноны гарын авлагууд-ийг ашиглан журмыг үзэх боломжтой. Дараах вебсайтад нэвтэр.

<https://support.epson.net/publist/vlink.php?code=NPD6870>

Програм хангамжийн диск ашиглан тохируулах

Хэрвээ таны принтер програм хангамжийн дисктэй хамт ирсэн ба та диск уншигчтай Windows компьютер ашиглаж байгаа бол дискээ компьютерт хийгээд дараа нь дэлгэцэн дээр гарч ирэх зааварчилгааг дагаарай.

Ухаалаг төхөөрөмжид холбох тохиргоо хийх

Та принтерийг утасгүй рүүтэртэй ижил сүлжээнд холбоход утасгүй рүүтэрээр дамжуулан принтерийг ухаалах төхөөрөмжөөсөө ажиллуулах боломжтой болно.

Шинэ холболт тохируулахын тулд та принтерээ холбохыг хүсэж байгаа ухаалаг төхөөрөмжөөсөө дараах вэбсайт руу нэвтэрнэ үү. Бүтээгдэхүүний нэрийг оруулаад Тохируулга руу очоод тохируулгыг эхлүүл.

<https://epson.sn>

▶ Та Веб киноны гарын авлагууд дотор журмыг үзэх боломжтой. Дараах вебсайтад нэвтэр.

<https://support.epson.net/publist/vlink.php?code=VC00006>

Тэмдэглэл:

Таны ухаалаг төхөөрөмж болон принтерийн хоорондын холболтыг үүсгэсэн бол принтерийг дахин тохируулж Epson Smart Panel зэрэг аппаас хийж болно.

Хянах самбараас Wi-Fi-н тохиргоог тохируулах

Та принтерийн холболтыг тохируулахын тулд компьютер эсвэл ухаалаг төхөөрөмж ашиглаагүй бол та үүнийг хянах самбар дээр хийж болно.

Та принтерийн хянах самбараас хэд хэдэн аргаар сүлжээний тохиргоог хийх боломжтой. Таны ашиглаж буй орчин нөхцөл байдалтай тохирч байгаа холболтын аргыг товш.

Түлхэх товчийг тохируулж Wi-Fi-н тохиргоог тохируулах

Та утасгүй роутер дээрх товчийг дарснаар Wi-Fi сүлжээг автоматаар тохируулах боломжтой. Дараах нөхцөл биелсэн бол, та энэхүү аргыг ашиглаж тохиргоо хийх боломжтой.

Утасгүй роутер нь WPS (Wi-Fi-ийн хамгаалалттай тохиргоо)-тай нийцсэн байх.

Утасгүй роутер дээрх товчийг дарснаар одоогийн Wi-Fi холболтыг тогтоосон.



Тэмдэглэл:

Та товчийг олохгүй эсвэл програм ашиглан тохиргоо хийж байгаа бол, утасгүй роутертэй цуг ирсэн баримт бичгийг үзнэ үү.

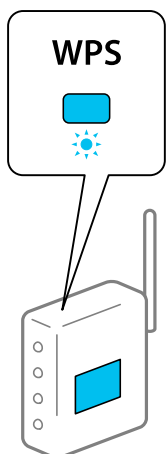
1. Хамгаалалтын гэрэл анивчих хүртэл утасгүй роутер дээрх [WPS] товчийг удаан дарна.





Та [WPS] товчийг хаана байгааг мэдэхгүй байгаа бол, мөн утасгүй роутер дээр товч байхгүй бол, дэлгэрэнгүй мэдээллийг нэвтрэх цэгтэй цуг ирсэн баримт бичгээс үзнэ үү.

2. Принтер дээрх wi-fi товчийг дор хаяж таван секунд  гэрэл болон  гэрэл өөрөөр анивчих хүртэл удаан дар.

Холболтын тохиргоо хийгдэж эхэлнэ. Холболт үүсэхэд  гэрэл асна.



Тэмдэглэл:

 болон  гэрэл зэрэг анивчиж байвал принтер нь холболтын алдааны төлөвтэй байна. Принтер дээрх wi-fi товчийг дарж принтерийн алдааг зассаны дараа, утасгүй роутерийг дахин эхлүүлж, принтертэй ойр байрлуулан дахин оролдоно. Хэрэв ажиллахгүй бол сүлжээний холболтын тайланг хэвлэж шийдлийг шалгана үү.



PIN код оруулж Wi-Fi тохиргоог хийх (WPS)

Та сүлжээний төлөвийн хуудсан дээр хэвлэгдсэн PIN кодыг ашигласнаар утасгүй роутертэй холбогдох боломжтой. Утасгүй роутер нь WPS (Wi-Fi-н хамгаалалттай тохиргоо)-ийн чадавхитай бол та энэхүү аргыг тохиргоо хийхэд ашиглаж болно. Утасгүй роутерт PIN кодыг оруулахдаа компьютер ашиглана үү.



1. Цаасыг ачаална.

2. Принтер дээрх  товчийг дор хаяж 5 секунд удаан дар.

Сүлжээний төлөвийн хуудсыг хэвлэнэ.

Тэмдэглэл:

Хэрэв та  товч дээр 5 секундаас бага дарвал сүлжээний холболтын тайлан хэвлэгдэнэ. PIN кодын мэдээллийг энэ тайлан дээр хэвлээгүй болохыг анхаарна уу.



3. wi-fi товчийг дарж байгаад,  товчийг  гэрэл ба  гэрэл зэрэг анивчтал дарж барина.
4. Сүлжээний төлөвийн хуудасны багана [WPS-PIN Code]-н дээр хэвлэгдсэн PIN код (8 оронтой тоо)-ыг утасгүй роутерт 2 минутын дотор оруулахдаа компьютер ашиглана.

Холболт үүсэхэд  гэрэл асна.



Тэмдэглэл:

PIN код оруулах талаарх дэлгэрэнгүй мэдээллийг утасгүй роутертэй цуг ирсэн баримт бичгээс үзнэ үү.

 болон  гэрэл зэрэг анивчиж байвал принтер нь холболтын алдааны төлөвтэй байна. Принтер дээрх wi-fi товчийг дарж принтерийн алдааг зассаны дараа, утасгүй роутерийг дахин эхлүүлж, принтертэй ойр байрлуулан дахин оролдоно. Хэрэв ажиллахгүй бол сүлжээний холболтын тайланг хэвлэж шийдлийг шалгана уу.



Принтерийн сүлжээний холболтын төлөвийг шалгаж байна (Сүлжээний холболтын тайлан) шалгаж байна.

Та хэвлэгч ба утасгүй роутер хоорондын төлөвийг шалгахын тулд сүлжээний холболтын тайланг хэвлэх боломжтой.

1. Цаасыг ачаална.

2.  товчлуурыг дарна.

Сүлжээний холболтын тайлан хэвлэгдэнэ.

Хэрэв алдаа заавал сүлжээний холболтын тайланг шалгаад хэвлэсэн шийдлийг дагана уу.

Холбогдох мэдээлэл

➔ [69 хуудас дээрх "Сүлжээний холболтын тайлан дахь мессеж болон гарцууд"](#)

Сүлжээний холболтын тайлан дахь мессеж болон гарцууд

Сүлжээний холболтын тайланд гарч буй мессежүүд болон алдаа заалтуудыг харан алдааг шийдвэрлэх гарцыг дагах.

Check Network Connection

Check Result FAIL

Error code (E-2)

See the Network Status and check if the Network Name (SSID) is the SSID you want to connect. If the SSID is correct, make sure to enter the correct password and try again.

If your problems persist, see your documentation for help and networking tips.

Checked Items

Wireless Network Name (SSID) Check	FAIL
Communication Mode Check	Unchecked
Security Mode Check	Unchecked
MAC Address Filtering Check	Unchecked
Security Key/Password Check	Unchecked
IP Address Check	Unchecked
Detailed IP Setup Check	Unchecked

Network Status

Printer Name	EPSON XXXXXX
Printer Model	XX-XXX Series
IP Address	169.254.137.8
Subnet Mask	255.255.0.0
Default Gateway	
Network Name (SSID)	EpsonNet
Security	None
Signal Strength	Poor
MAC Address	F8:D0:27:40:C0:AC

a. Алдааны код

b. Сүлжээний орчин дахь мэдээлэл

Холбогдох мэдээлэл

- ➔ 70 хуудас дээрх "E-1"
- ➔ 70 хуудас дээрх "E-2, E-3, E-7"
- ➔ 71 хуудас дээрх "E-5"
- ➔ 71 хуудас дээрх "E-6"
- ➔ 71 хуудас дээрх "E-8"
- ➔ 72 хуудас дээрх "E-9"
- ➔ 72 хуудас дээрх "E-10"
- ➔ 72 хуудас дээрх "E-11"
- ➔ 73 хуудас дээрх "E-12"
- ➔ 73 хуудас дээрх "E-13"
- ➔ 74 хуудас дээрх "Сүлжээний орчин дахь мэдээлэл"

E-1

Шийдлүүд:

- Ethernet кабель нь таны принтер, төв, бусад төхөөрөмжтэй найдвартай холбогдсон эсэхийг шалгах.
- Таны төв эсвэл бусад сүлжээний төхөөрөмж асаалттай байгаа эсэхийг шалгах.
- Хэрэв та принтерийг Wi-Fi-аар холбохыг хүсэж байвал идэвхгүй болсон Wi-Fi тохируулгыг принтерт хий.

Холбогдох мэдээлэл

➔ [66 хуудас дээрх "Хянах самбараас Wi-Fi-н тохиргоог тохируулах"](#)

E-2, E-3, E-7

Шийдлүүд:

- Таны утасгүй рүүтер асаалттай байгаа эсэхийг шалга.
- Компьютер эсвэл төхөөрөмж утасгүй рүүтертэй зөв холбогдсон эсэхийг нягтлах.
- Утасгүй рүүтерийг унтраа. 10 секунд хүлээгээд, дараа нь асаана.
- Принтерийг утасгүй рүүтертэйгээ ойр байрлуулж, хооронд байрлах саадыг зайлуулна.
- Хэрвээ SSID-г гараар оруулсан бол зөв оруулсан эсэхээ шалгаарай. Сүлжээний холболтын тайлангийн **Network Status** хэсгээс SSID-г шалгаарай.
- Хэрвээ утасгүй рүүтер нь хэд хэдэн SSID-тай бол үзүүлсэн SSID-г сонго. SSID нь тохирохгүй давтамж ашиглах үед принтер тэдгээрийг үзүүлэхгүй.
- Сүлжээний холболт хийхдээ даралтат товчлуурын тохиргоо ашиглаж байгаа бол, таны утасгүй рүүтер нь WPS-г дэмждэг эсэхийг шалгана. Таны утасгүй рүүтер WPS-г дэмждэггүй бол та даралтат товчлуурын тохиргоо ашиглаж чадахгүй.
- Таны SSID нь зөвхөн ASCII тэмдэгт хэрэглэдэг эсэхийг шалгана (тоо, үсэг болон бусад ялгах тэмдэгтүүд). ASCII бус тэмдэгт агуулсан SSID-г принтер харуулж чаддаггүй.
- Утасгүй рүүтертэй холбогдохын өмнө SSID болон нууц үгээ нягтал. Хэрэв та өөрийн өгөгдмөл тохиргоотой утасгүй рүүтер ашиглах гэж байгаа бол утасгүй рүүтер дээрх шошгон дээр байгаа SSID болон нууц үгийг ашигла. Хэрэв та SSID болон нууц үгийг мэдэхгүй бол утасгүй рүүтерийг тохируулдаг хүнтэй холбогдох эсвэл утасгүй рүүтерт өгөгдсөн бичиг баримтыг хараарай.
- Ухаалаг төхөөрөмжийн тетеринг функцээс үүсгэсэн SSID-тай холбогдож байгаа бол ухаалаг төхөөрөмжтэй дагалдан ирдэг гарын авлагаас SSID болон нууц үгийг шалга.
- Таны Wi-Fi холболт гэнэт салбал, доорх нөхцлийг шалгана. Эдгээр нөхцлийн аль нэг нь хамаарч байвал, дараах вэбсайтаас програм хангамж татаж, ажиллуулах замаар сүлжээний тохиргоогоо дахин сэргээнэ.

<https://epson.sn> > **Тохируулга**

- Түлхэх товчний тохиргоо ашиглан сүлжээнд дахин нэг ухаалаг төхөөрөмж нэмэгдлээ.
- Wi-Fi сүлжээг түлхэх товчний тохиргооноос өөр тохиргоогоор тохируулсан.

Холбогдох мэдээлэл

➔ [65 хуудас дээрх "Сүлжээний холболтыг шинээр тохируулах"](#)

➔ 66 хуудас дээрх "Хянах самбараас Wi-Fi-н тохиргоог тохируулах"

E-5

Шийдлүүд:

Утасгүй роутерийн хамгаалалтын хэлбэр нь доорх тохиргоонуудын аль нэг нь байгаа эсэхийг шалга. Хэрвээ тийм биш бол хамгаалалтын хэлбэрээ утасгүй роутер дээр өөрчлөн, принтерийн сүлжээний тохиргоог дахин сэргээнэ.

- WEP-64 бит (40 бит)
- WEP-128 бит (104 бит)
- WPA PSK (TKIP/AES)*
- WPA2 PSK (TKIP/AES)*
- WPA (TKIP/AES)
- WPA2 (TKIP/AES)
- WPA3-SAE (AES)

* WPA PSK-г мөн Хувийн WPA гэдэг. WPA2 PSK-г мөн Хувийн WPA2 гэдэг.

E-6

Шийдлүүд:

- MAC хаяг шүүлт хүчингүй болсон эсэхийг шалга. Хэрэв хүчинтэй байвал, шүүлтэнд оруулахгүйн тулд принтерийн MAC хаягийг бүртгүүл. Дэлгэрэнгүйг утасгүй рүүтэрийг дагалдаж ирсэн гарын авлагаас лавлана уу. Та принтерийн MAC хаягийг сүлжээний холболтын тайлан дээрх **Network Status** хэсгээс шалгах боломжтой.
- Хэрвээ таны утасгүй рүүтэр WEP хамгаалалттай нэг баталгаажуулалт ашиглаж байгаа бол баталгаажуулалтын түлхүүр болон индекс зөв эсэхийг шалга.
- Утасгүй рүүтэр дээрх холбогдох төхөөрөмжийн тоо таны холбогдохыг хүссэн сүлжээний төхөөрөмжийн тооноос цөөн бол холбогдох төхөөрөмжүүдийн тоог нэмэхийн тулд утасгүй рүүтэр дээр тохиргоо хийнэ үү. Дэлгэрэнгүйг утасгүй рүүтэрийг дагалдаж ирсэн гарын авлагаас харна уу.

Холбогдох мэдээлэл

➔ 65 хуудас дээрх "Компьютерт холбох тохиргоо хийх"

E-8

Шийдэл:

- Принтерийн IP хаягийн тохиргоог Автоматаар тохируулсан бол утасгүй роутер дээрх DHCP-г идэвхжүүл.
- Хэрвээ принтерийн IP хаягийн тохиргоог гараар тохируулсан бол, тааруулсан IP хаяг нь зохих хэмжээнээс илүү гарч хүчингүй (жишээ нь: 0.0.0.0) болсон байдаг. Принтерийн хянах самбараас зөв IP хаягийг тохируул.

Холбогдох мэдээлэл

➔ [79 хуудас дээрх "Принтерт статик IP хаяг тохируулах"](#)

E-9

Шийдлүүд:

Дараахыг шалгах.

- Төхөөрөмжүүд асаалттай байна.
- Принтертэй холбохыг хүссэн төхөөрөмжүүдээсээ нэг сүлжээгээр интернет, бусад компьютер болон сүлжээний төхөөрөмжүүдтэй холбогдох боломжтой.

Принтер, сүлжээний төхөөрөмжөө холбоогүй бол, дээрхийг нягталсны дараа утасгүй рүүтерийг унтраана. 10 секунд хүлээгээд, дараа нь асаана. Дараа нь, дараах вэбсайтаас суулгагч татаж, ажиллуулах замаар сүлжээний тохиргоогоо дахин сэргээнэ.

<https://epson.sn> > **Тохируулга**

Холбогдох мэдээлэл

➔ [65 хуудас дээрх "Компьютерт холбох тохиргоо хийх"](#)

E-10

Шийдлүүд:

Дараахыг шалгах.

- Сүлжээн дээрх бусад төхөөрөмж асаалттай байна.
- Хэрвээ принтерийн IP хаягийг механикаар авахаар тааруулсан бол сүлжээний хаягууд (IP хаяг, дэд нетийн маск, өгөгдмөл гарц) зөв гэсэн үг.

Хэрвээ эдгээр нь буруу бол сүлжээний хаягаа шинээр тохируул. Та сүлжээний холболтын тайлан дээрх **Network Status** хэсгээс IP хаяг, дэд нет маск, өгөгдмөл гарцийг шалгах боломжтой.

Хэрэв DHCP-г идэвхжүүлсэн бол, принтерийн IP хаягийн тохиргоог Автоматаар авахаар өөрчил. Хэрвээ IP хаягийг механик аргаар үүсгэхийг хүсвэл сүлжээ холболтын тайлангийн **Network Status** хэсгээс принтерийн IP хаягийг шалгаж сүлжээний тохиргооны дэлгэцнээс гар аргаар оруулах гэсэн өгөгдлийг сонго. Дэд нетийн маскыг [255.255.255.0] болгон тохируул.

Принтер, сүлжээний төхөөрөмжөө холбоогүй бол, утасгүй роутерийг унтраана. 10 секунд хүлээгээд, дараа нь асаана.

Холбогдох мэдээлэл

➔ [79 хуудас дээрх "Принтерт статик IP хаяг тохируулах"](#)

E-11

Шийдлүүд:

Дараахийг шалгана уу.

- TCP/IP Тохируулгыг Гар аргаар дээр тохируулсан үед өгөгдмөл гарцын хаяг зөв эсэх.
- Өгөгдмөл гарцаар тохируулсан төхөөрөмж асаалттай эсэх.

Өгөгдмөл гарцын зөв хаягийг тохируул. Та өгөгдмөл гарцын хаягийг сүлжээний холболтын тайлан дээрх **Network Status** хэсгээс шалгах боломжтой.

Холбогдох мэдээлэл

➔ [79 хуудас дээрх "Принтерт статик IP хаяг тохируулах"](#)

E-12

Шийдлүүд:

Дараахыг шалгах.

- Сүлжээн дээрх бусад төхөөрөмж асаалттай байна.
- Гараар оруулж байгаа бол сүлжээний хаяг (IP хаяг, дэд нет маск, өгөгдмөл гарц) зөв байна.
- Бусад төхөөрөмжийн сүлжээний хаягууд (дэд нет маск ба өгөгдмөл гарц) нь мөн адилхан.
- Энэ IP хаяг бусад төхөөрөмжтэй зөрчилгүй байна.

Принтер, сүлжээний төхөөрөмжөө холбоогүй бол, дээрхийг нягталсны дараа дараахыг хийж үз.

- Утасгүй рүүтерийг унтраа. 10 секунд хүлээгээд, дараа нь асаана.
- Суулгагч ашиглан сүлжээний тохиргоог дахин хийнэ. Та дараах вэбсайтаас үүнийг ажиллуулах боломжтой.

<https://epson.sn> > **Тохируулга**

- WEP хамгаалалтын хэлбэрийг хэрэглэдэг утасгүй рүүтер дээр хэд хэдэн нууц үгийг бүртгүүлэх боломжтой. Хэрвээ нэгээс дээш нууц үг бүртгүүлсэн бол эхний нууц үг нь принтер дээр тохируулсан эсэхийг шалга.

Холбогдох мэдээлэл

➔ [79 хуудас дээрх "Принтерт статик IP хаяг тохируулах"](#)

E-13

Шийдлүүд:

Дараахыг шалгах.

- Сүлжээний төхөөрөмжүүд болох утасгүй рүүтер, төв болон роутер нь асаалттай байна.
- Сүлжээний төхөөрөмжүүдийн TCP/IP тохиргоонуудийг механик аргаар тохируулаагүй. (Бусад сүлжээний TCP/IP тохиргоо нь гар аргаар харин принтерийн TCP/IP тохиргоо нь автомат байвал принтерийн сүлжээ нь бусад төхөөрөмжүүдийн сүлжээнээс өөр байх магадлалтай.)

Дээрхийг шалгаад ч ажиллахгүй бол дараах үйлдлүүдийг хийгээрэй.

- Утасгүй рүүтерийг унтраа. 10 секунд хүлээгээд, дараа нь асаана.

- ❑ Суулгагчийг ашиглан принтер болон компьютер хоёрын сүлжээний тохиргоог ижил болго. Та дараах вэбсайтаас үүнийг ажиллуулах боломжтой.

<https://epson.sn> > **Тохируулга**

- ❑ WEP хамгаалалтын хэлбэрийг хэрэглэдэг утасгүй рүүтер дээр хэд хэдэн нууц үгийг бүртгүүлэх боломжтой. Хэрвээ нэгээс дээш нууц үг бүртгүүлсэн бол эхний нууц үг нь принтер дээр тохируулсан эсэхийг шалга.

Холбогдох мэдээлэл

- ➔ [79 хуудас дээрх "Принтерт статик IP хаяг тохируулах"](#)
- ➔ [65 хуудас дээрх "Компьютерт холбох тохиргоо хийх"](#)

Сүлжээний орчин дахь мэдээлэл

Мэдээлэл	Шийдэл
The Wi-Fi environment needs to be improved. Turn the wireless router off and then turn it on. If the connection does not improve, see the documentation for the wireless router.	Принтерээ утасгүй роутертэй ойр байрлуулан, аливаа саадыг үгүй болгосны дараа утасгүй роутерээ унтраагаарай. 10 секунд хүлээгээд, дараа нь асаана. Хэрвээ холбогдохгүй бол утасгүй роутертэй хамт дагалдан ирдэг гарын авлагыг хараарай.
*No more devices can be connected. Disconnect one of the connected devices if you want to add another one.	Нэгэн зэрэг холбогдох боломжтой компьютер болон ухаалаг төхөөрөмжүүд Wi-Fi Direct (Энгийн AP) холболтонд дүүрсэн байна. Дахин өөр компьютер эсвэл ухаалаг төхөөрөмж нэмэхийн тулд холбоотой байгаа аль нэг төхөөрөмжөө салгаж эсвэл түүнийг өөр сүлжээнд эхлээд холбо. Та сүлжээний төлвийн хуудсыг шалгаснаар нэгэн зэрэг холбогдох боломжтой утасгүй төхөөрөмжүүдийн тоо болон холбогдсон төхөөрөмжүүдийн тоог баталгаажуулах боломжтой.

Ухаалаг төхөөрөмж, принтерийг шууд холбох (Wi-Fi Direct)

Wi-Fi Direct (Энгийн AP) ухаалаг төхөөрөмжийг принтертэй утасгүй роутерээр шууд холбох, ухаалаг төхөөрөмжөөс хэвлэх боломжийг танд олгоно.

Wi-Fi Direct-н тухай

Та ажил болон гэртээ Wi-Fi ашиглахгүй байгаа үедээ эсвэл принтер компьютер болон ухаалаг төхөөрөмжийг шууд холбохыг хүсвэл энэ холболтын аргыг ашиглаарай. Энэ горимд принтер нь утасгүй роутерийн үүргийг гүйцэтгэх ба стандарт утасгүй роутерийг ашиглахгүйгээр принтерт

төхөөрөмжүүд холбох боломжтой. Хэдийгээр төхөөрөмжүүд нь принтерт шууд холбогдсон ч принтерээр дамжин бие биетэйгээ холбогдож чадахгүй.

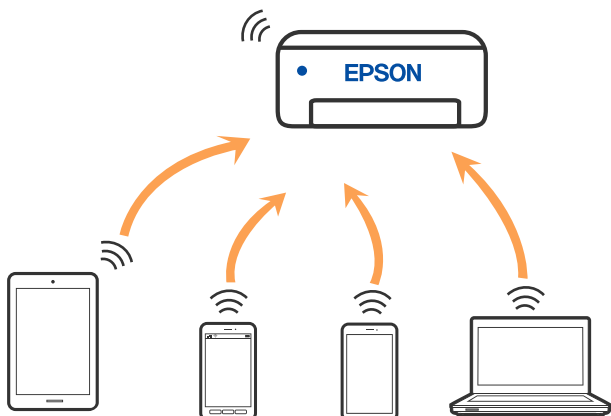

Принтер нь Wi-Fi буюу Ethernet болон Wi-Fi Direct (Энгийн AP) холболтоор зэрэг холбогдсон байх боломжтой. Гэхдээ, хэрэв та Wi-Fi Direct (Энгийн AP) холболтоор сүлжээний холболтыг эхлүүлбэл, принтер Wi-Fi-р холбогдох үед Wi-Fi-г түр салгана.

Wi-Fi Direct ашиглан төхөөрөмжид холбогдох

Энэ арга нь утасгүй роутергүйгээр принтерийг төхөөрөмжүүдэд шууд холбохыг танд зөвшөөрнө. Принтер нь утасгүй роутерийн үүргийг гүйцэтгэдэг.

1. Wi-Fi товчийг дарж байгаад,  товчийг  гэрэл ба  гэрэл зэрэг анивчтал дарж барина. Үйлдэл дуустал хүлээнэ үү.

Холболт үүсэхэд  гэрэл асна.



Тэмдэглэл:

Хэрэв та Wi-Fi Direct-ийг идэвхжүүлбэл, сүлжээний үндсэн тохиргоог сэргээх хүртэл идэвхэжсэн хэвээр байх болно.

2. Цаасыг ачаална.
3. Принтер дээрх  товчийг дор хаяж 7 секунд удаан дар.

Сүлжээний төлөвийн хуудсыг хэвлэнэ. Та Wi-Fi Direct (Энгийн AP)-н нууц үг болон SSID-гаа энэ хуудаснаас шалгаж болно.

4. Компьютерийн сүлжээний холболтын дэлгэц эсвэл ухаалаг төхөөрөмжийн Wi-Fi дэлгэц дээрээс сүлжээний төлөвийн хуудас дээр харуулсан SSID-г сонго.



<u><Wi-Fi Direct></u>	
Wi-Fi Direct Mode	On
Communication Mode	Simple AP
Operation Mode	IEEE802.11g/n
Communication Speed	Auto
SSID	DIRECT-17304000
Password	88888888
Channel	11
Security Level	WPA2-PSK(AES)
Link Status	Unknown
Connected Devices	2 (Max 4)
Client MAC List	9C:5C:F9:38:C3:74 20:02:AF:C1:92:6B

5. Сүлжээний төлөвийн хуудсанд хэвлэгдсэн нууц үгийг компьютер эсвэл ухаалаг төхөөрөмжиндөө оруулна.

Та Wi-Fi Direct-н төлөвийг сүлжээний төлөвийн хуудас дээр баталгаажуулна.

Тэмдэглэл:

Та ухаалаг төхөөрөмжөөс Wi-Fi Direct холболтыг ашиглан холбогдох үед (Андройдод)

Та Андройдын төхөөрөмжөөр Wi-Fi Direct-г ашиглан принтерт холбогдох үед принтер дээр  гэрэл болон  гэрэл зэрэг асах болно.

Холболтын хүсэлтийг хүлээн авах бол Wi-Fi товчийг дар.

Холболтын хүсэлийг үл хүлээн авах бол  товчийг дар.

Wi-Fi Direct (Энгийн AP) тохиргоо болох SSID зэргийг өөрчлөх

Wi-Fi Direct (Энгийн AP) холболтыг идэвхжүүлсэн үед та сүлжээний нэр, нууц үг зэрэг Wi-Fi Direct-н тохиргоог өөрчлөх боломжтой.

1. Web Config-д хандана.
2. **Advanced Settings**-с администраторын эрхээр нэвтэрнэ үү.

Тэмдэглэл:

Администраторын нууц үгийг Web Config доторх ахисан түвшний тохиргоонд урьдчилан тохируулсан байдаг. Администраторын нууц үгийн талаар дэлгэрэнгүй мэдээллийг доорх холбоосноос харна уу.

3. **Services > Wi-Fi Direct** табыг сонго.
4. Өөрчлөхийг хүсэж буй цэсийн зүйлсийг тохируул.

Wi-Fi Direct:

Wi-Fi Direct-г идэвхжүүлж эсвэл идэвхгүй болгоно.

Үүнийг идэвхгүй болгох үед Wi-Fi Direct (Энгийн AP) холболтоор принтерт холбогдсон бүх төхөөрөмжийн холболт сална.

❑ **SSID:**

Принтер лүү холбогдоход ашигладаг байсан Wi-Fi Direct (Энгийн AP) сүлжээний нэрийг (SSID), өөрийн сонгосон нэр болгон өөрчил.

Сүлжээний нэрийг (SSID) өөрчлөх үед бүх холбогдсон төхөөрөмжүүд салгагдсан байна. Хэрэв та төхөөрөмжийг дахин холбохыг хүсвэл шинэ сүлжээний нэрийг (SSID) ашиглана уу.

❑ **Password:**

Принтер лүү холбогдоход зориулсан Wi-Fi Direct (Энгийн AP) нууц үгийг өөрийн сонгосон утга болгон өөрчил.

Нууц үгийг өөрчлөх үед бүх холбогдсон төхөөрөмжүүд салгагдсан байна. Хэрэв та төхөөрөмжийг дахин холбохыг хүсвэл шинэ нууц үгийг ашиглана уу.

5. **Next** товчийг дарна уу.

Хэрэв бүх Wi-Fi Direct (энгийн AP) тохиргоог өгөгдмөл төлөв рүү нь буцаахыг хүсвэл **Restore Default Settings** дээр дарна уу. Принтерт хадгалагдсан ухаалаг төхөөрөмжийн Wi-Fi Direct (энгийн AP) холболтын мэдээлэл устсан.

Холбогдох мэдээлэл

➔ [132 хуудас дээрх "Принтерийн үйлдлийг тохируулах програм \(Web Config\)"](#)

Принтерийн холболтыг нэмэх эсвэл өөрчлөх

Принтерийг олон компьютер дээр тохируулах

Хэд хэдэн компьютерыг нэг утасгүй рүүтерт холбож болох хэдий ч компьютер тус бүрд өөр өөр SSID оноох боломжтой.

Утасгүй рүүтерийн оноосон SSID-ууд нь нэг сүлжээгээр удирдагддаггүй бол компьютер тус бүр өөр өөр сүлжээнд амжилттай холбогдсон байна гэсэн үг. Таныг А компьютероос принтерийг тохируулж эхлэхэд принтер нь А компьютертой ижил сүлжээнд холбогдсоноор А компьютер нь уг принтерээс хэвлэх боломжтой болно.

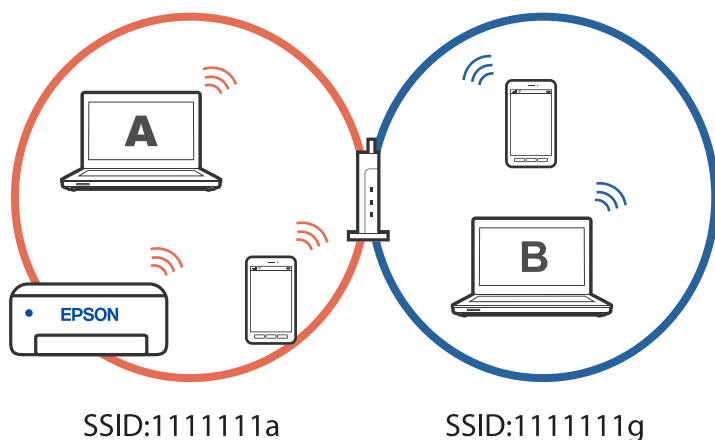

Түүнчлэн хэрэв та дээр харуулсан тохируулга дээр принтерийг В компьютероос тохируулж эхэлбэл принтер нь В компьютерын сүлжээнд тохируулагдсанаар А компьютероос биш В компьютероос хэвлэх боломжтой болно.

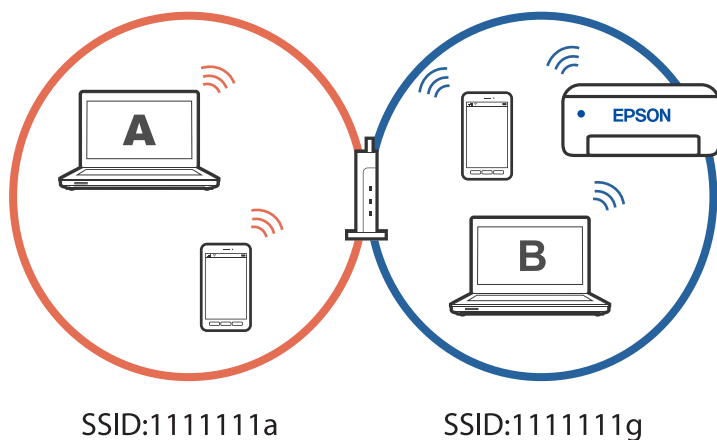

Үүнээс сэргийлэхийн тулд, сүлжээнд холбогдсон принтерийг хоёр дахь компьютероос суулгахыг хүсэх үедээ суулгагчийг принтертэй ижил сүлжээнд холбогдсон компьютер дээрээс эхлүүлнэ үү. Хэрэв принтер нь ижил сүлжээнд байвал принтерийг сүлжээнд дахин тохируулахгүй бөгөөд принтерийг ашиглахад бэлэн төлөвт тохируулна.

Холболтыг Wi-Fi-гаас USB болгон өөрчлөх

Хэрвээ таны ашиглаж байгаа Wi-Fi тогтворгүй эсвэл та илүү тогтвортой USB холболт руу өөрчлөхийг хүсвэл доорх алхмуудыг дагаарай.

1. Принтерийг USB кабель утас ашиглан компьютертой холбоно.
2. USB холболт ашиглан хэвлэх үед (XXXXX) гэсэн шошгогүй принтерийг сонго.
Таны принтерийн нэр эсвэл "Сүлжээ" нь үйлдлийн системийн хувилбараас хамааран XXXX дээр харагдана.

Windows 11-н жишээ

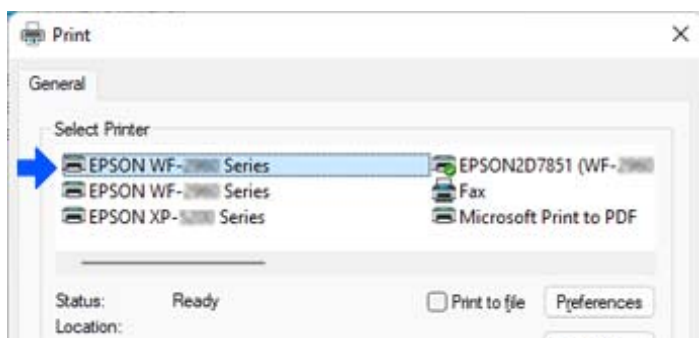

Windows 10-н жишээ

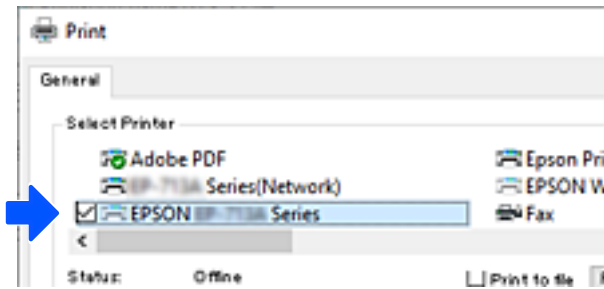

Принтерт статик IP хаяг тохируулах

Та Web Config-г ашиглан принтерт статик IP хаяг тохируулах боломжтой.

1. Web Config руу хандана уу.

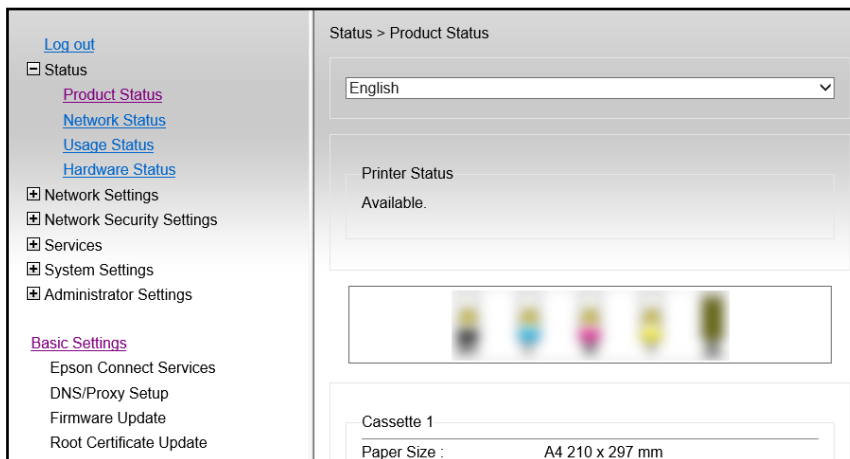

Тэмдэглэл:

Загвараас хамаарч Web Config-т харагдах контент болон зүйлс ялгаатай байдаг.

Хэрэв танд дараах харагдаж байвал цонхны баруун дээд булангийн жагсаалтаас **Advanced Settings**-г сонго.

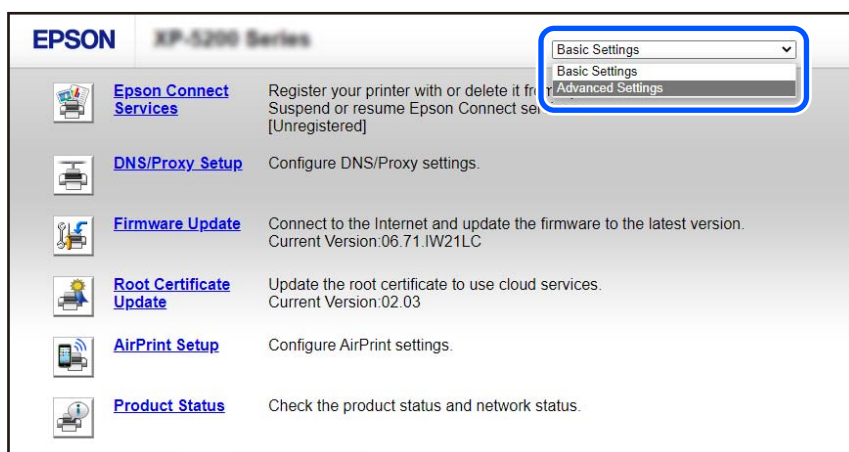

2. Администраторын эрхээр нэвтэрнэ үү.

Тэмдэглэл:

Администраторын нууц үгийг *Web Config* доторх **Advanced Settings**-д урьдчилан тохируулсан байдаг. Администраторын нууц үгийн талаар дэлгэрэнгүй мэдээллийг доорх холбоосноос харна уу.

3. **Network Settings**-г сонго.

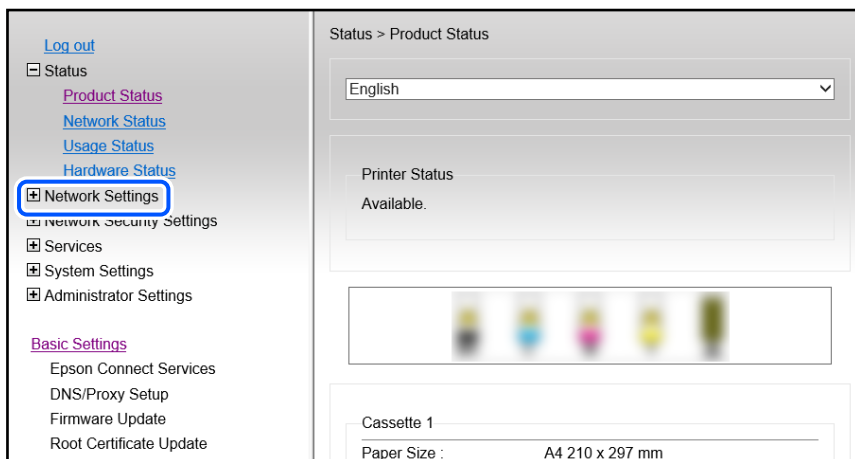

4. **Basic**-г сонго.

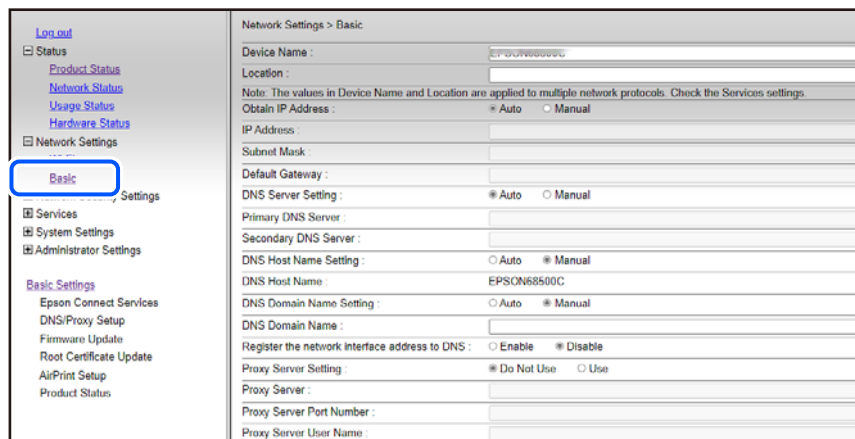

5. **Obtain IP Address**-н **Manual** гэснийг сонгоно уу.

6. **IP Address**-т тохируулж буй IP хаягаа оруулна уу.

Өөрийн сүлжээний орчны дагуу дэд сүлжээний хүрээ, өгөгдмөл гарц, DNS сервер гэх мэтийг тохируул.

7. **Next** дарна.

8. **OK** дарна.

Тохиргоог хийлээ.

Web Config руу эргэн хандахын тулд өөрийн оруулсан IP хаягийг заана уу.

Холбогдох мэдээлэл

➔ [132 хуудас дээрх "Принтерийн үйлдлийг тохируулах програм \(Web Config\)"](#)

Принтерийг зөөвөрлөх ба байршуулах

Принтерийг байршуулах эсвэл зөөвөрлөх болон засварт өгөх шаардлагатай үед, доорх алхмыг дагаж принтерийг баглаарай.

1.  товч дээр дарж принтерийг унтраана.
2. Тэжээлийн гэрэл унтарсан эсэхийг шалгаж, тэжээлийн залгуурыг салгана.



Чухал:

Тэжээлийн гэрэл унтарсан үед тэжээлийн залгуурыг салгана. Эс бөгөөс, хэвлэх толгой үндсэн байрлалдаа шилжилгүй, бэх хатах, улмаар хэвлэх боломжгүй болоход хүргэнэ.

3. Тэжээлийн залгуур, USB кабел зэрэг бүх кабелийг салгана.
4. Принтерээс бүх цаасыг авна.
5. Бэхний савны таглааг бат бөх таглаж хаасан эсэхээ магадлаарай.

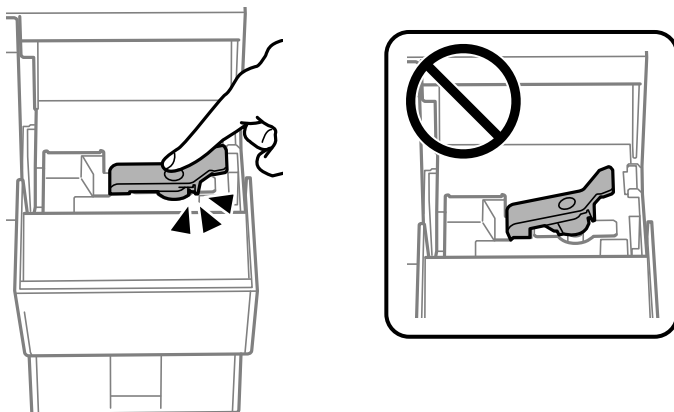

6. Бэхний савний тагийг бэхэлж хаана.

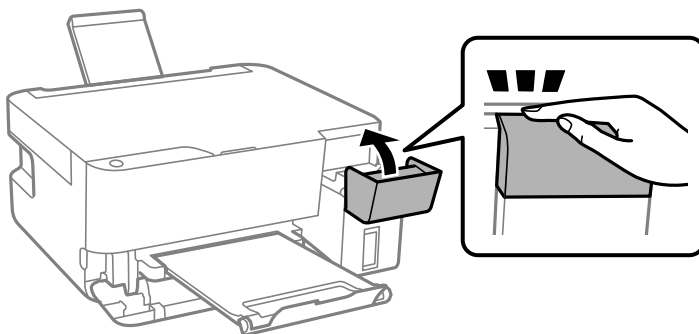

7. Доор харуулсны дагуу принтерийг баглахад бэлтгэнэ.

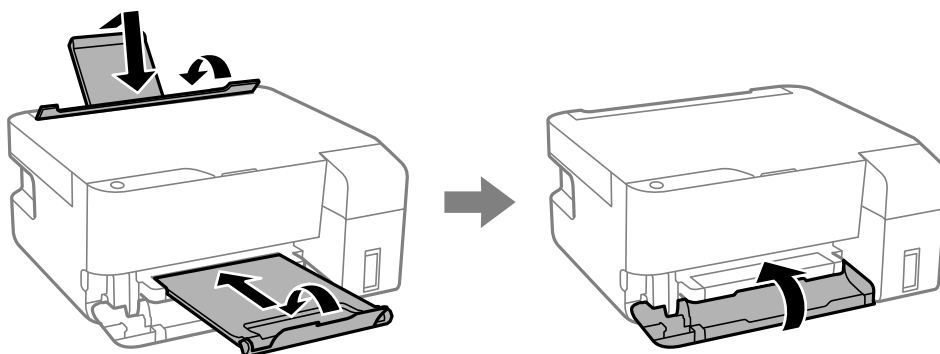

8. Принтерийг гялгар уутанд хийж, амыг нь хаалттай нугална.

9. Принтерийг хайрцганд нь хамгаалалтын материалаар баглаж хийнэ.

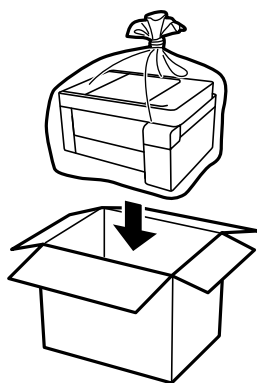

! Чухал:

- Принтерийг байршуулж эсвэл зөөвөрлөх үед принтерийг гялгар уутан хийж, амыг нь хаалттай нугална. Принтерийг хазайлгах, босоо байрлалд тавих, хөмөрч тавихаас болгоомжлох хэрэгтэй; эс тэгвэл бэх асгарч мэднэ.

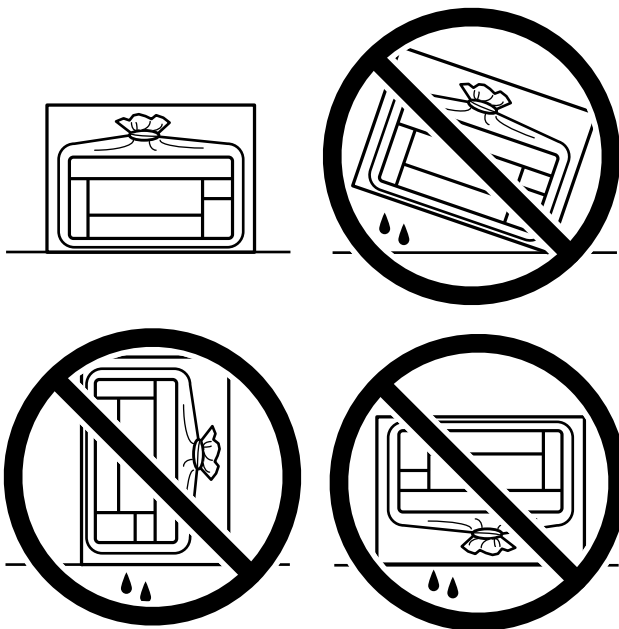

- Бэхний хайрцгийг хадгалах эсвэл тээвэрлэх үед, хайрцгийг хазайлгаж болохгүй ба цохиулах, эсвэл температурын өөрчлөлтөд оруулахаас сэргийлнэ. Эс тэгвээс, бэхний хайрцгийн таг бат хаагдсан байсан ч бэх асгарах аюултай. Таглааг хаах үедээ бэхний хайрцгийг босоо байрлалд байлгаж, хайрцгийг тээвэрлэх үед хайрцагийг цүнхэнд хий зэрэг бэх асгарахаас сэргийлэх бүх арга хэмжээг авна.
- Принтер бүхий хайрцган дээр бэхний онгойлгосон хайрцгийг тавьж болохгүй.



Дараагийн удаа хэвлэх үед хэвлэх чанар муудсан байвал, хэвлэгчийн толгойг цэвэрлэж тэгшигтэнэ.

Холбогдох мэдээлэл

- ➔ 51 хуудас дээрх "Хэвлэгчийн толгойг шалгах, цэвэрлэх"
- ➔ 56 хуудас дээрх "Принтерийн толгойг тохируулна"

Асуудлыг шийдэх

Хэвлэх боломжгүй байх.	85
Хэвлэлтийн чанар муу байвал.	96
Принтерийн драйвер дотор цаасны төрөл эсвэл цаасны эхийг сонгож болохгүй.	103
Гэрэл ба Принтерийн төлөвийг шалгах.	103
Цаас гацсан байна.	106
Бэхийг дахин дүүргэх цаг болсон байна.	109
Засвар үйлчилгээний хайрцгийг солих цаг болсон байна.	115
Принтерийг хүссэнээр ажиллуулах боломжгүй.	118
Асуудлыг шийдэж чадахгүй байна.	123

Хэвлэх боломжгүй байх

Асуудал шийдвэрлэх

Хэрвээ таны хүссэнээр хэвлэгдээгүй эсвэл хэвлэх үед асуудал гарсан бол энэ хэсгийг унш. Зарим нийтлэг асуудлын шийдлийг дараахаас үзнэ үү.

Принтер ассан уу?

- Принтер асаалттай байгаа эсэхийг шалгах.
- Цахилгааны кабелийг зөв залгасан эсэхийг шалгах.

Холбогдох мэдээлэл

- ➔ [118 хуудас дээрх "Тэжээл асахгүй байна"](#)
- ➔ [123 хуудас дээрх "Асуудлыг шийдэж чадахгүй байна"](#)

Принтер дотор цаас гацсан уу?

Принтерт цаас гацсан бол хэвлэж эхлэхгүй. Принтер дотроос гацсан цаасыг ав.

Холбогдох мэдээлэл

- ➔ [106 хуудас дээрх "Цаас гацсан байна"](#)

Принтер өөрөө зөв ажиллаж байна уу?

- Хэрэв хяналтын самбар дээрх гэрлүүд асаж эсвэл анивчих юм бол алдааг шалгана уу.
- Төлвийн хуудсыг хэвлээд принтер өөрөө зохих ёсоор хэвлэж байгаа эсэхийг шалгахад үүнийг ашигла.

Холбогдох мэдээлэл

- ➔ [22 хуудас дээрх "Гэрэл ба Принтерийн төлөвийг шалгах"](#)

Холболтын асуудалтай байна уу?

- Кабелиудыг бүх холболтод зөв холбогдсон эсэхийг нягтлаарай.
- Сүлжээний төхөөрөмж болон USB зангилаа хэвийн ажиллаж байгаа эсэхийг нягтлаарай.
- Хэрвээ танд Wi-Fi холболт байгаа бол Wi-Fi холболтын тохиргоо зөв эсэхийг нягтлаарай.
- Компьютер болон принтерийнхээ холбогдсон байгаа сүлжээг шалгаж, сүлжээнүүдийн нэр таарч байгаа эсэхийг шалгаарай.

Холбогдох мэдээлэл

- ➔ 90 хуудас дээрх "Принтер сүлжээнд холбогдохгүй"
- ➔ 89 хуудас дээрх "Принтерийг USB-р холбох боломжгүй"
- ➔ 68 хуудас дээрх "Принтерийн сүлжээний холболтын төлөвийг шалгаж байна (Сүлжээний холболтын тайлан) шалгаж байна."

Хэвлэх мэдээллийг зөв илгээсэн үү?

- Өмнөх ажлаас хүлээгдэж байгаа хэвлэх мэдээлэл байхгүй эсэхийг нягтал.
- Принтер офлайн болоогүй эсэхийг нягтлахын тулд принтерийн драйверийг шалга.

Холбогдох мэдээлэл

- ➔ 87 хуудас дээрх "Хэвлэгдэхээр хүлээгдэж буй ажлууд байсаар байна."
- ➔ 87 хуудас дээрх "Принтер хүлээгдэж байна эсвэл офлайн байна."

Аппликэйшн эсвэл Принтер зохих ёсоор ажиллахгүй байна

Холбоо тогтоосон (Windows) хэдий ч хэвлэх боломжгүй

Дараах шалтгаануудыг анхааралдаа авч болно.

■ Програм хангамж эсвэл өгөгдөл асуудалтай байна.

Шийдэл

- Жинхэнэ Epson принтерийн драйверыг (EPSON XXXXX) суулгасан эсэхээ шалгана уу. Жинхэнэ Epson принтерийн драйвер суулгаагүй бол, боломжит функцууд нь хязгаарлагдмал байна. Жинхэнэ Epson принтерийн драйверыг ашиглахыг бид зөвлөж байна.
 - Та том хэмжээний мэдээлэл бүхий зураг хэвлэж байгаа бол, компьютерын санах ой хүрэхгүй байж болно. Зургийг бага нарийвчлал эсвэл бага хэмжээтэйгээр хэвлэнэ үү.
 - Та бүх шийдлийг оролдож үзээд асуудлыг шийдэж чадахгүй байвал, принтерийн драйверийг устгаж дараа нь дахин суулгана уу.
 - Та программ хангамжийг хамгийн сүүлийн үеийн хувилбар луу шинэчилж асуудлыг арилгах боломжтой. Программ хангамжийн төлөвийг шалгахын тулд программ хангамжийг шинэчлэх хэрэгслийг ашиглана уу.
- ➔ 63 хуудас дээрх "Жинхэнэ Epson принтерийн драйверыг суулгасан эсэхээ шалгах — Windows"
 - ➔ 65 хуудас дээрх "Жинхэнэ Epson принтерийн драйверыг суулгасан эсэхээ шалгах — Mac OS"
 - ➔ 62 хуудас дээрх "Програмуудыг тусад нь суулгах"
 - ➔ 132 хуудас дээрх "Програм хангамж, техник хангамж шинэчлэх програм (Epson Software Updater)"

Принтерийн төлөв асуудалтай байна.

Шийдэл

EPSON Status Monitor 3-г принтерийн драйверийн **Арчилгаа** таб дээрээс товшиж, дараа нь принтерийн төлөвийг шалгана уу. **EPSON Status Monitor 3**-г идэвхгүйжүүлсэн бол **Өргөтгөсөн Тохиргоо**-г **Арчилгаа** таб дээрээс сонгоод дараа нь **EPSON Status Monitor 3-г идэвхжүүл**-г сонгоно.

Хэвлэгдэхээр хүлээгдэж буй ажлууд байсаар байна.

Шийдэл

Хэвлэх Дараалал-г принтерийн драйверийн **Арчилгаа** таб дээрээс сонгоно. Хэрвээ хэрэгцээгүй өгөгдөл үлдвэл **Принтер** цэсний **Бүх бичиг баримтыг болих**-г сонгоно.

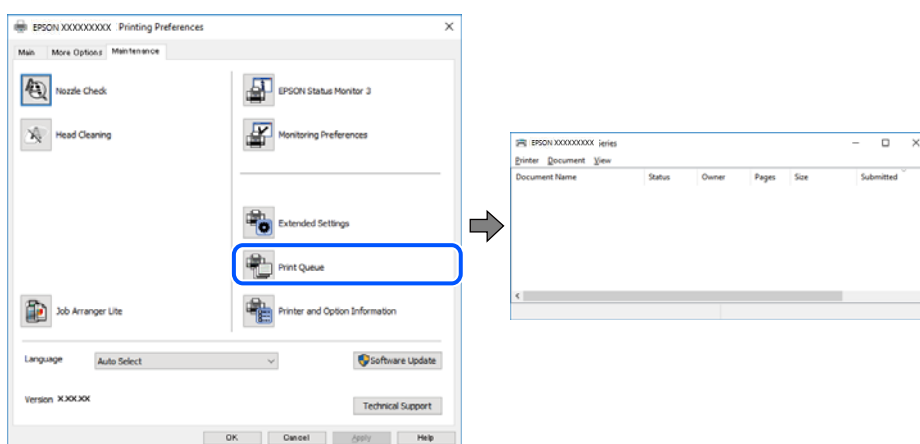

Принтер хүлээгдэж байна эсвэл офлайн байна.

Шийдэл

Хэвлэх Дараалал-г принтерийн драйверийн **Арчилгаа** таб дээрээс сонгоно.

Хэрэв принтер офлайн эсвэл түр зогссон бол **Принтер** цэснээс офлайн эсвэл түр зогссон тохиргоог арилгах.

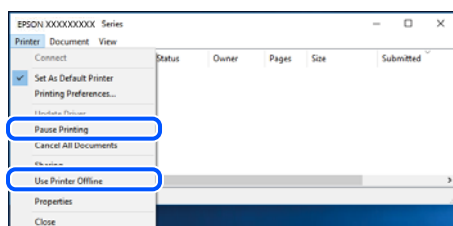

Принтерийг өгөгдмөл принтерээр сонгоогүй байна.

Шийдэл

Хянах самбар > Төхөөрөмж ба принтерууд харах (эсвэл **Принтерууд, Принтерууд ба факсууд**) дээрх принтерийн дүрсэн дээр хулганаа хоёр товшоод, **Өгөгдмөл принтерээр сонгох** гэснийг товш.

Тэмдэглэл:

Хэрэв хэд хэдэн принтерийн дүрс байвал, зөв принтерийг сонгохын тулд дараахыг хар.

Жишээ)

USB холболт: EPSON XXXX Сери

Сүлжээний холболт: EPSON XXXX Сери (сүлжээ)

Хэрвээ принтерийн драйверийг хэд хэдэн удаа суулгавал принтерийн драйверийн хуулбарууд үүсч болно. Хэрэв "EPSON XXXX Сери (хуулбар 1)" гэх мэтээр үүсвэл, хуулбарлагдсан драйверийн тэмдэгтийн байруун товчыг дараад **Төхөөрөмжийг арилгах**-г дарна.

■ Принтерийн портыг зөв тохируулаагүй байна.

Шийдэл

Хэвлэх Дараалал-г принтерийн драйверийн **Арчилгаа** таб дээрээс сонгоно.

Принтерийн портыг **Үзүүлэлт** > **Порт** гэж **Принтер** цэснээс дараах байдлаар зөв тохируулсан эсэхийг шалга.

USB холболт: **USBXXX**, Сүлжээний холболт: **EpsonNet Print Port**

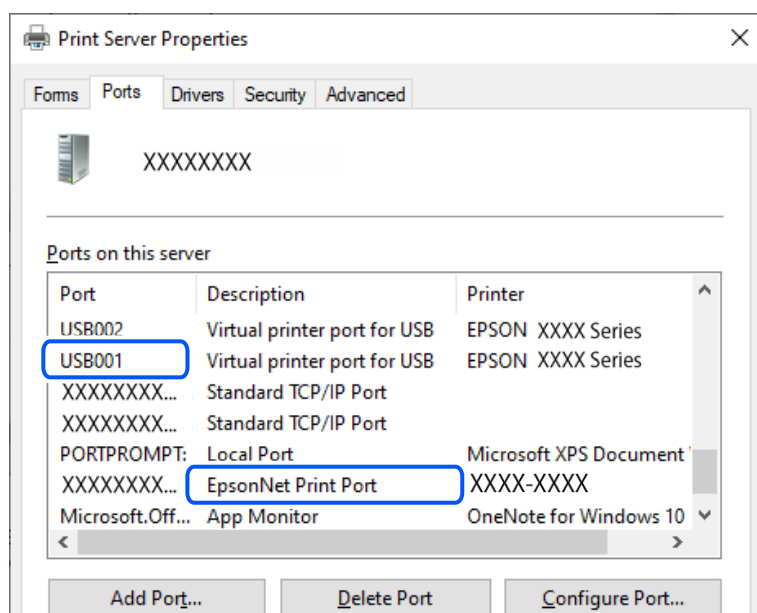

Холбоо тогтоосон (Mac OS) хэдий ч хэвлэх боломжгүй

Дараах шалтгаануудыг анхааралдаа авч болно.

■ Програм хангамж эсвэл өгөгдөл асуудалтай байна.

Шийдэл

- Жинхэнэ Epson принтерийн драйверыг (EPSON XXXXX) суулгасан эсэхээ шалгана уу. Жинхэнэ Epson принтерийн драйвер суулгаагүй бол, боломжит функцууд нь хязгаарлагдмал байна. Жинхэнэ Epson принтерийн драйверыг ашиглахыг бид зөвлөж байна.
- Та том хэмжээний мэдээлэл бүхий зураг хэвлэж байгаа бол, компьютерын санах ой хүрэхгүй байж болно. Зургийг бага нарийвчлал эсвэл бага хэмжээтэйгээр хэвлэнэ үү.
- Та бүх шийдлийг оролдож үзээд асуудлыг шийдэж чадахгүй байвал, принтерийн драйверийг устгаж дараа нь дахин суулгана уу.

Та программ хангамжийг хамгийн сүүлийн үеийн хувилбар луу шинэчилж асуудлыг арилгах боломжтой. Программ хангамжийн төлөвийг шалгахын тулд программ хангамжийг шинэчлэх хэрэгслийг ашиглана уу.

➔ [63 хуудас дээрх "Жинхэнэ Epson принтерийн драйверыг суулгасан эсэхээ шалгах — Windows"](#)

➔ [65 хуудас дээрх "Жинхэнэ Epson принтерийн драйверыг суулгасан эсэхээ шалгах — Mac OS"](#)

➔ [62 хуудас дээрх "Програмуудыг тусад нь суулгах"](#)

➔ [132 хуудас дээрх "Програм хангамж, техник хангамж шинэчлэх програм \(Epson Software Updater\)"](#)

■ Принтерийн төлөв асуудалтай байна.

Шийдэл

Принтерийн төлөв **Түр зогсоосон** болоогүй эсэхийг баталгаажуул.

Системийн тохиргоо-г Apple цэс > **Принтер ба Сканнер** (эсвэл **Хэвлэх ба сканнердах, Хэвлэх ба факс**)-г сонгоод, дараа нь принтерийг хоёр товшино. Принтерийг түр зогсоосон бол, **Буцаан асаах** дээр дарна.

■ Принтерийг USB-р холбох боломжгүй

Дараах шалтгаануудыг анхааралдаа авч болно.

■ USB кабель USB оролтод зөв залгагдаагүй байна.

Шийдэл

USB кабелийг принтер болон компьютертой сайтар холбо.

■ USB хаб асуудалтай байна.

Шийдэл

Хэрэв USB ашиглаж байгаа бол, принтерийг компьютертой шууд холбоод үз.

■ USB кабель эсвэл USB залгуур асуудалтай байна.

Шийдэл

USB кабелийг танихгүй байвал, портыг өөрчилж, USB кабелийг солино.

■ Принтерийг SuperSpeed USB портонд холбосон байна.

Шийдэл

Хэрэв та принтерийг SuperSpeed USB порттой USB 2.0 кабель ашиглан холбовол, харилцаа холбооны алдаа зарим компьютер дээр гарч болзошгүй. Энэ тохиолдолд дараах аргуудын нэгийг ашиглан принтерийг дахин холбоно уу.

USB 3.0 кабелийг ашиглана уу (Зөвхөн дэмжигдэх загварт).

Компьютер дээрх Hi-Speed USB портонд холбогдоно уу.

Харилцаа холбооны алдаа үүсгэсэн портоос өөр SuperSpeed USB портод холбогдоно уу.

➔ [134 хуудас дээрх "Интерфэйсийн үзүүлэлт"](#)

Принтер сүлжээнд холбогдохгүй

Сүлжээний холболтын асуудлын үндсэн шалтгаан ба шийдлүүд

Хэрвээ Wi-Fi холболт тасарвал холбогдсон төхөөрөмжийн ажиллагаа эсвэл тохиргоонд асуудал байгаа эсэхийг харахын тулд дараахыг шалга.

■ Принтерийн сүлжээний холболт амжилтгүй болсон шалтгааныг шалга.

Шийдэл

Асуудлыг олж мэдэхийн тулд сүлжээний холболт шалгасан тайланг хэвлэж, санал болгож буй шийдлийг шалгаж үзнэ үү.

Сүлжээний холболт шалгасан тайланг тайлж унших талаар дэлгэрэнгүйг дараах холбогдох мэдээллээс харна уу.

Тэмдэглэл:

Хэрвээ та сүлжээний тохиргооны талаар илүү их мэдээллийг шалгахыг хүсвэл сүлжээний төлөвийн хуудсыг хэвлэ.

➔ [68 хуудас дээрх "Принтерийн сүлжээний холболтын төлөвийг шалгаж байна \(Сүлжээний холболтын тайлан\) шалгаж байна."](#)

➔ [69 хуудас дээрх "Сүлжээний холболтын тайлан дахь мессеж болон гарцууд"](#)

■ Компьютертой холбох холболтыг сайжруулахын тулд Epson Printer Connection Checker-г ашиглана уу. (Windows)

Шийдэл

Шалгалтын үр дүнгээс хамаарч та асуудлыг шийдвэрлэх боломжтой болно.

1. Десктоп дээрх **Epson Printer Connection Checker** дүрсийг хоёр товш.

Epson Printer Connection Checker асна.

Десктоп дээр ямар ч дүрс байхгүй байвал Epson Printer Connection Checker-г эхлүүлэхийн тулд дараах аргыг хэрэглэ.

Windows 11

Асаах товчийг дарсныхаа дараа **Бүх апп > Epson Software > Epson Printer Connection Checker** гэж сонго.

Windows 10

Эхлэх товч дээр дарж, дараа нь **Epson Software > Epson Printer Connection Checker** сонгоно уу.

Windows 8.1/Windows 8

Хайлтын талбар дээр програм хангамжийн нэрийг оруулж, дараа нь гарч ирсэн тэмдгийг сонгоно.

Windows 7

Эхлэх товч дээр дарж, дараа нь **Бүх програм > Epson Software > Epson Printer Connection Checker** гэснийг сонго.

2. Шалгахын тулд дэлгэц дээрх зааврыг дагана уу.

Тэмдэглэл:

Хэрэв принтерийн нэр гарч ирэхгүй бол жинхэнэ Epson принтерийн драйвер суулгана уу.

[63 хуудас дээрх "Жинхэнэ Epson принтерийн драйверыг суулгасан эсэхээ шалгах — Windows"](#)

Асуудлыг тодорхойлсны дараа дэлгэц дээрх шийдлийг дагана уу.

Асуудлыг шийдэж чадахгүй байвал нөхцөл байдлаас хамаарч дараахыг шалгана уу.

Принтер сүлжээний холболтоор танигдаагүй

[68 хуудас дээрх "Принтерийн сүлжээний холболтын төлөвийг шалгаж байна \(Сүлжээний холболтын тайлан\) шалгаж байна."](#)

Принтер USB холболтоор танигдаагүй

[89 хуудас дээрх "Принтерийг USB-р холбох боломжгүй"](#)

Принтер танигдсан ч хэвлэлт хийх боломжгүй.

[86 хуудас дээрх "Холбоо тогтоосон \(Windows\) хэдий ч хэвлэх боломжгүй"](#)

Wi-Fi холболтын сүлжээний төхөөрөмжүүд асуудалтай байна.

Шийдэл

Сүлжээнд холбохыг хүссэн төхөөрөмжүүдээ унтраа. 10 секунд орчим хүлээгээд дараах дарааллаар төхөөрөмжүүдийг асаа: утасгүй роутер, компьютер эсвэл ухаалаг төхөөрөмж, тэгээд дараа нь принтер. Принтер, компьютер эсвэл ухаалаг төхөөрөмжийг радио долгионы харилцаа үүсгэхийг дэмжих үүднээс утасгүй роутерт ойр байрлуулж сүлжээний тохиргоог дахин тохируулаад үз.

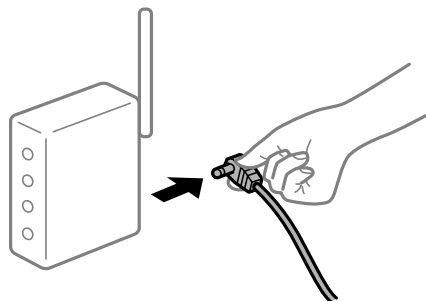

Төхөөрөмжүүд хэт хол байгаа тул утасгүй роутерээс дохио хүлээж авах боломжгүй байна.

Шийдэл

Компьютер, ухаалаг төхөөрөмж, принтерийг утасгүй роутер лүү ойртуулсны дараа утасгүй роутерийг унтраагаад буцааж асаа.

Утасгүй роутерийг солиход тохиргоо нь шинэ роутертэй таарахгүй байна.

Шийдэл

Шинэ утасгүй роутертэй таарахуйц болгож холболтын тохиргоог дахин хий.

➔ [65 хуудас дээрх "Сүлжээний холболтыг шинээр тохируулах"](#)

Компьютероос холбогдсон SSID эсвэл ухаалаг төхөөрөмж, компьютер өөр байна.

Шийдэл

Хэд хэдэн утасгүй роутерийг зэрэг ашиглах эсвэл утасгүй роутер хэд хэдэн SSID-тэй, төхөөрөмжүүд өөр SSID-д холбогдсон байвал, та утасгүй роутерт холбогдох боломжгүй.

- ❑ Өөр SSID-д холбох жишээнүүд

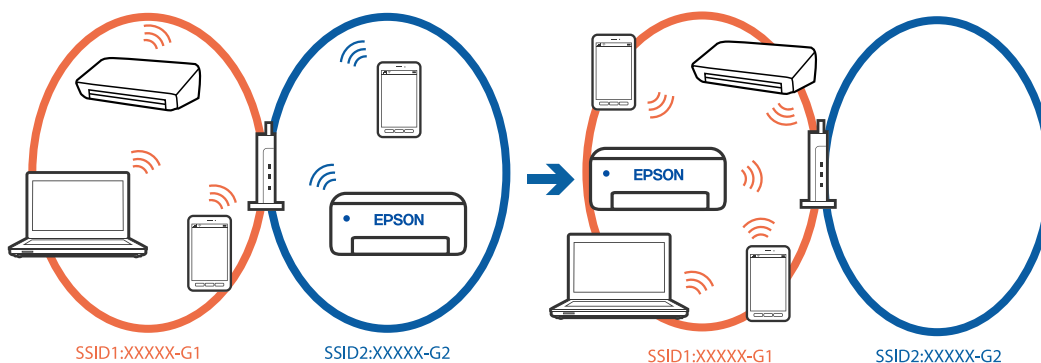

- ❑ Өөр давтамжийн хүрээтэй SSID-д холбох жишээнүүд

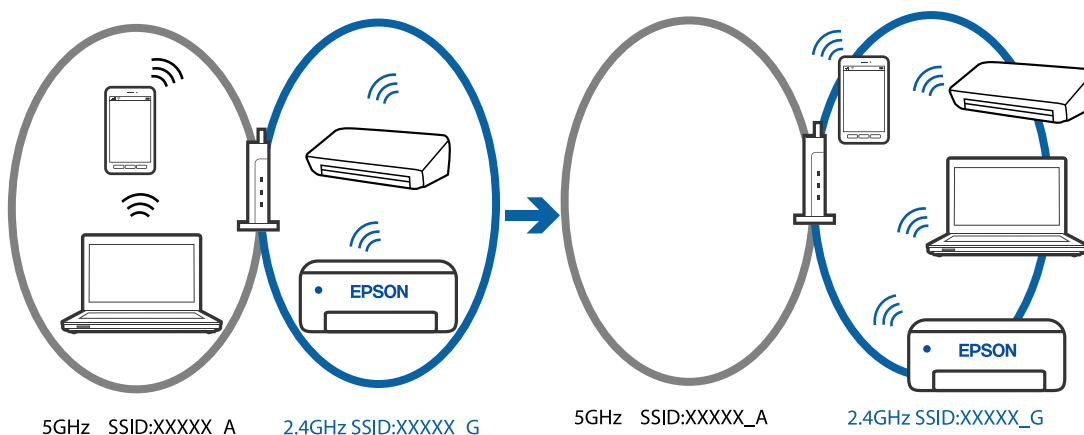

Принтертэй ижил SSID-д ухаалаг төхөөрөмж болон компьютерийг холбо.

- ❑ Сүлжээний холболт шалгах хуудсыг хэвлэх замаар принтерийн холбогдсон байгаа SSID-г шалга.
- ❑ Принтертэй холбохыг хүсэж буй бүх компьютер, ухаалаг төхөөрөмж дээрээсээ холбогдсон байгаа Wi-Fi эсвэл сүлжээнийхээ нэрийг шалга.
- ❑ Хэрэв принтер болон таны компьютер буюу ухаалаг төхөөрөмж өөр өөр сүлжээнд холбогдсон байвал төхөөрөмжийг принтерийн холбогдсон байгаа SSID-д дахин холбо.

Утасгүй роутер дээр нууцлалын тусгаарлагч ашиглах боломжтой.

Шийдэл

Ихэнх утасгүй роутер ижил SSID-тай төхөөрөмжүүдийн хоорондын холболтыг хаадаг тусгаарлагч функцтэй байдаг. Хэрэв та принтер, компьютер, ухаалаг төхөөрөмж хооронд холбоо тогтоох боломжгүй бол ижил сүлжээнд холбогдсон байсан ч утасгүй роутер дээрх тусгаарлагч функцийг салгана уу. Утасгүй роутерийн талаарх дэлгэрэнгүйг гарын авлагаас харна уу.

IP хаягийг зөв оноогоогүй байна.

Шийдэл

Хэрвээ принтерт холбогдсон IP хаяг нь 169.254.XXX.XXX болон дэд баг нь 255.255.0.0 бол IP хаяг зөв холбогдоогүй гэсэн үг.

Сүлжээний холболтын тайланг хэвлээд дараа нь принтерт олгосон IP хаяг болон дэд сүлжээний маскыг шалгана уу. Холболт үүссэний дараа принтерийн хянах самбар дээрх

 товчийг дар.

Утасгүй роутерыг дахин эхлүүлж эсвэл принтерийн сүлжээний тохиргоог шинэчилнэ үү.

➔ [79 хуудас дээрх "Принтерт статик IP хаяг тохируулах"](#)

USB 3.0 портод холбогдсон төхөөрөмж радио давтамжийн саатал үүсгэж байна.

Шийдэл

Та төхөөрөмжийг Mac дээрх USB 3.0 порт руу холбох үед радио давтамжийн нөлөөлөл үүсч болзошгүй. Хэрэв та утасгүй LAN (Wi-Fi) руу холбогдохгүй эсвэл үйл ажиллагаа тогтворгүй болох үед дараахыг туршиж үзнэ үү.

USB 3.0 порт руу холбогдсон төхөөрөмжийг компьютероос хол байрлуул.

Компьютер эсвэл ухаалаг төхөөрөмж дээрх сүлжээний тохиргоо асуудалтай байна.

Шийдэл

Таны компьютер эсвэл ухаалаг төхөөрөмжийн сүлжээний тохиргоо зөв эсэхийг баталгаажуулан ухаалаг төхөөрөмжөөсөө вэб сайт руу хандаж үз. Хэрвээ та ямар нэг вэбсайт руу хандах боломжгүй бол таны компьютер эсвэл ухаалаг төхөөрөмжид асуудал байна гэсэн үг.

Компьютер эсвэл ухаалаг төхөөрөмжийн сүлжээний холболтыг шалга. Дэлгэрэнгүй мэдээллийг компьютер эсвэл ухаалаг төхөөрөмжтэй цуг ирсэн баримт бичгээс үзнэ үү.

IEEE 802.3az дэмждэг төхөөрөмж ашигладаг Ethernet (Эрчим хүчний хэмнэлттэй Ethernet)-ээр принтер холбогдсон байна.

Шийдэл

IEEE 802.3az-г (Эрчим хүчний хэмнэлттэй этернэт) дэмждэг төхөөрөмжүүдийг ашиглан этернэтээр принтертэй холбогдох үед таны ашиглаж буй төв болон роутерээс шалтгаалан дараах асуудлууд үүсэж болзошгүй.

Холболтгүй тогтворгүй болж, принтер ахин дахин холбогдож сална.

Принтертэй холбогдож чадахгүй.

Харилцах хурд удааширна.

Принтерийн IEEE 802.3az-г идэвхгүй болгохын тулд доорх алхмуудыг дагасны дараа холбогдоно уу.

1. Компьютер болон принтерт холбогдсон этернэт кабелиг салгана.

2. Компьютерын IEEE 802.3az идэвхжих үед идэвхгүй болгоно.

Дэлгэрэнгүй мэдээллийг компьютертой цуг ирсэн баримт бичгээс үзнэ үү.

3. Компьютер болон принтерийг шууд этернэт кабелиар холбо.
4. Принтерээс сүлжээний холболтын тайланг хэвлэ.
[68 хуудас дээрх "Принтерийн сүлжээний холболтын төлөвийг шалгаж байна \(Сүлжээний холболтын тайлан\) шалгаж байна."](#)
5. Хэвлэсэн сүлжээний холболтын тайлан дээрээс принтерийн IP хаягаа шалгана уу.
6. Компьютер дээрээс Web Config-р нэвтэрнэ үү.
7. **Log in** гэж сонгоод администраторын нууц үгийг оруул.
Вэб хөтчийг ажиллуулж, дараа нь принтерийн IP хаягийг оруулна.
[132 хуудас дээрх "Принтерийн үйлдлийг тохируулах програм \(Web Config\)"](#)
8. **Network Settings > Wired LAN**-г сонго.
9. **IEEE 802.3az**-н **OFF** гэснийг сонгоно уу.
10. **Next** дарна.
11. **OK** дарна.
12. Компьютер болон принтерт холбогдсон этернэт кабелиг салгана.
13. Хэрвээ та алхам 2 дээр компьютерын IEEE 802.3az-г идэвхгүй болгосон бол идэвхжүүл.
14. Алхам 1 дээр салгасан этернэт кабелиг компьютер болон принтерт холбо.
Хэрвээ асуудал арилаагүй байвал принтерээс өөр төхөөрөмжүүд асуудлыг үүсгэж байж болзошгүй юм.

Цаас зөв татагдахгүй байна

Шалгах цэгүүд

Дараах зүйлүүдийг шалгаад дараа нь асуудалд тохирох шийдлүүдийг оролдоорой.

■ Суурилуулсан байршил тохиромжгүй байна.

Шийдэл

Принтерийг тэгш гадаргуу дээр тавьж, зөвлөмж болгосон орчны нөхцөлд ажиллуул.

➔ [136 хуудас дээрх "Орчны үзүүлэлт"](#)

■ Таарахгүй цаас ашигласан байна.

Шийдэл

Энэхүү принтерийн дэмждэг цаасыг ашигла.

➔ [126 хуудас дээрх "Бэлэн байгаа цаас ба багтаамж"](#)

➔ [128 хуудас дээрх "Байхгүй цаасны төрлүүд"](#)

■ Цаастай буруу харьцсан байна.

Шийдэл

Цаастай харьцах санамжийг дага.

➔ [26 хуудас дээрх "Цаас ашиглахтай холбоотой анхааруулга"](#)

■ Принтерт хэд олон хуудас цаас ачаалсан байна.

Шийдэл

Тухайн цаасанд заасан хуудасны дээд тооноос илүү ихийг бүү ачаалаарай. Цулгүй цаасны хувьд, ирмэг заагч дээрх гурвалжин тэмдгийн заасан шугамаас дээш гаргаж ачаалахгүй байх хэрэгтэй.

➔ [126 хуудас дээрх "Бэлэн байгаа цаас ба багтаамж"](#)

Цаас хазайж татагдаж байвал

Дараах шалтгаануудыг анхааралдаа авч болно.

■ Цаас нугаларсан байна.

Шийдэл

Хэрэв цаас хуйларсан эсвэл цаасны ирмэг нь нугалж байвал хэвлэх толгойд хүрч, өнцгөөр тэжээгдэж болно.

Цаас нугаларсан эсэхийг шалгаж хавтгай гадаргуу дээр түүнийг байрлуул. Нугаларсан бол тэгшил.

■ Цаасыг буруу ачаалсан байна.

Шийдэл

Цаасыг зөв чиглэлд ачаалж цаасны өнцгийг ирмэгийн чиглүүлэгч рүү гулгуулна.

➔ [27 хуудас дээрх "Арын цаасны тэжээлийн үүрэнд цаасыг ачаалах"](#)

Нэг дор хэд хэдэн хуудас татагдвал

Дараах шалтгаануудыг анхааралдаа авч болно.

■ Цаас нойтон эсвэл гэмтсэн байна.

Шийдэл

Шинэ цаас ачаална.

■ Статик цахилгаан нь цаасны хуудсуудыг хоорондоо наалдахад хүргэсэн байна.

Шийдэл

Цаасыг ачаалахаас өмнө сэгсэр. Хэрэв цаас орохгүй хэвээр байвал, нэг удаад нэг хуудас цаас оруул.

■ **Гар аргаар 2 талд нь хэвлэхтэй зэрэгцээд хэд хэдэн цаасыг зэрэг оруулсан.**

Шийдэл

Буцаан цаас оруулахаас өмнө цаасны эх үүсвэрт оруулсан бүх цаасыг гарга.

Цаас дууссан алдаа гарвал

■ **Цаасыг ар талын цаасны тэжээлийн голд ачаалаагүй байна.**

Шийдэл

Цаасыг цаасны тэжээгчид ачаалсан хэдий ч цаас дууссан гэсэн алдаа гарвал, цаасыг цаасны тэжээгчийн голд дахин ачаална уу.

Хэвлэлтийн чанар муу байвал

Хэвлэлтэнд зураас гарах



■ **Хэвлэгчийн толгойн цорго бөглөрсөн байж болно.**

Шийдэл

- Хэвлэгчийн толгойн хошуу бөглөрсөн эсэхийг шалгаж хошууг хар. Хошуу шалгалтыг гүйцэтгэж, хэвлэгчийн толгойн аль нэг хошуу бөглөрсөн байвал хэвлэх толгойг цэвэрлэ. Хэрэв та принтерээ удаан хугацааны турш хэрэглээгүй бол, хэвлэгчийн толгойн хошуу бөглөрч, бэх гарч ирэхгүй болсон байж магадгүй.
- Хэрэв та бэхний савны цонхон дээр бэхний түвшин хэт доогуур байхад хэвлэсэн бол хорны савнуудыг дээд шугам хүртэл цэнэглэж, **Тэжээлийн хор салгах** хэрэгслийг ашиглан бэхний хоолой дотор буй бэхийг солино уу. Хэрэглэсний дараа хошууг шалгаж хэвлэлтийн чанар сайжирсан эсэхийг харна уу.

➔ [51 хуудас дээрх "Хэвлэгчийн толгойг шалгах, цэвэрлэх"](#)

➔ [54 хуудас дээрх "Ажиллаж байна Тэжээлийн хор салгах"](#)

Ойролцоогоор 3.3 см-ийн зайтай хар эсвэл саарал судлууд гарч ирнэ



Дараах шалтгаануудыг анхааралдаа авч болно.

■ **Цаасны төрлийн тохиргоо нь ачаалсан цаастай таарахгүй байна.**

Шийдэл

Принтерт ачаалсан цаасны төрөлд таарсан цаасны зөв төрлийн тохиргоог сонго.

➔ [27 хуудас дээрх "Цаасны төрлийн жагсаалт"](#)

■ **Хэвлэлтийн чанар бага тохируулагдсан байна.**

Шийдэл

Ердийн цаасан дээр хэвлэх үед өндөр чанарын тохиргоог ашиглан хэвлэ.

Windows

Өндөр-г принтерийн драйверийн **Чанар** таб дээрх **Үндсэн** гэдгээс сонго.

Mac OS

Нарийн-г хэвлэх харилцах цонхны **Хэвлэх Тохиргоо** цэснээс **Print Quality** болгож сонго.

■ **Хэвлэгчийн толгойн байрлал тэгшрээгүй байна.**

Шийдэл

Хэвлэгчийн толгойг тэгшитгэ.

Windows

Хэвлэх Толгой Зэрэгцүүлэлт-г принтерийн драйверийн **Арчилгаа** таб дээрээс сонгоно.

Mac OS

Системийн тохиргоо-г Apple цэс > **Принтер болон Сканнер** (эсвэл **Хэвлэх болон Сканнердах, Хэвлэх & Факс илгээх**)-ээс сонгоод дараа нь принтерийг сонго.
Сонголт ба Хангамж > **Хэрэгсэл** > **Принтерийн хэрэгслийг нээх** дээр дараад **Print Head Alignment**-г дарна.

Босоо судал эсвэл тэгш бус шугам

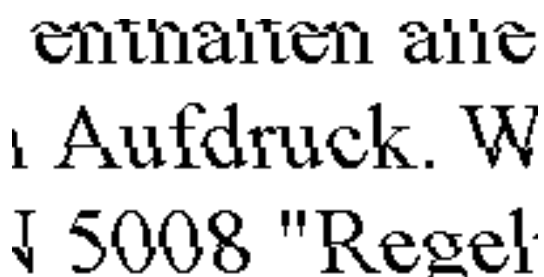

Дараах шалтгаануудыг анхааралдаа авч болно. Шалтгааныг нь шалгаад, шийдлүүдийг дээрээс нь эхлэн дарааллаар нь дагана уу.

■ **Хэвлэгчийн толгойн байрлал тэгшрээгүй байна.**

Шийдэл

Хэвлэгчийн толгойг тэгшитгэ.

Windows

Хэвлэх Толгой Зэрэгцүүлэлт-г принтерийн драйверийн **Арчилгаа** таб дээрээс сонгоно.

Mac OS

Системийн тохиргоо-г Apple цэс > **Принтер болон Сканнер** (эсвэл **Хэвлэх болон Сканнердах, Хэвлэх & Факс илгээх**)-ээс сонгоод дараа нь принтерийг сонго. **Сонголт ба Хангамж > Хэрэгсэл > Принтерийн хэрэгслийг нээх** дээр дараад **Print Head Alignment**-г дарна.

■ **Хоёр чиглэлт хэвлэлтийн тохиргоо идэвхтэй боллоо.**

Шийдэл

Хэвлэх толгойг тохируулсны дараа ч хэвлэлтийн чанар сайжрахгүй бол хоёр чиглэлт хэвлэлтийн тохиргоо идэвхгүй болго.

Хоёр чиглэлт (эсвэл өндөр хурдны) хэвлэлтийн үед, хэвлэгчийн толгой хоёр тийш хөдөлж хэвлэдэг учраас босоо шугамууд тэгш бус болж магадгүй байдаг. Энэ тохиргоог цуцлах нь хэвлэх хурдыг удаашруулж болох ч хэвлэлтийн чанар сайжирна.

Windows

Хоёр талын хэвлэлт-г принтерийн драйверын **Илүү Сонголтууд** таб дээрээс арилга.

Mac OS

Системийн тохиргоо-г Apple цэс > **Принтер ба сканнер** (эсвэл **Хэвлэх ба сканнердах, Хэвлэх ба факс**)-ээс сонгоод дараа нь принтерийг сонго. **Сонголт ба Хангамж > Сонголт** (эсвэл **Драйвер**) дээр дар. **Off**-ыг **Хоёр талын хэвлэлт** тохиргоогоор сонго.

Хэвлэлтээр хоосон цаас гаргасан

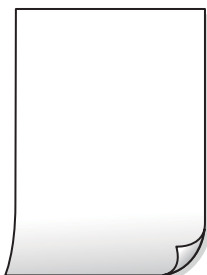

■ **Хэвлэгчийн толгойн цорго бөглөрсөн байж болно.**

Шийдэл

Хэрэв хэвлэгчийн толгойн цорго бөглөрсөн бол цоргыг шалгаж, дараа нь Цэвэрлэгээ эсвэл Хүчтэй цэвэрлэгээ хийнэ.

➔ [51 хуудас дээрх "Хэвлэгчийн толгойг шалгах, цэвэрлэх"](#)

➔ [53 хуудас дээрх "Ажиллаж байна Хүчтэй цэвэрлэгээ"](#)

■ **Хэвлэх тохиргоо ба принтерт ачаалсан цаасны хэмжээ өөр байна.**

Шийдэл

Принтерт ачаалсан цаасны хэмжээгээр хэвлэх тохиргоог өөрчил. Хэвлэх тохиргоонд таарсан цаасыг принтерт ачаал.

■ Нэг зэрэг олон хуудастай цаасыг принтерт оруулсан байна.

Шийдэл

Нэг зэрэг олон хуудастай цаасыг принтерт оруулахаас сэргийлэхийн тулд дараахыг үз.

➔ [95 хуудас дээрх "Нэг дор хэд хэдэн хуудас татагдвал"](#)

Өнцөг дээр хэвлэсэн



■ Цаас нугаларсан байна.

Шийдэл

Хэрэв цаас хуйларсан эсвэл цаасны ирмэг нь нугалж байвал хэвлэх толгойд хүрч, өнцгөөр тэжээгдэж болно.

Цаас нугаларсан эсэхийг шалгаж хавтгай гадаргуу дээр түүнийг байрлуул. Нугаларсан бол тэгшил.

■ Цаасыг буруу ачаалсан байна.

Шийдэл

Цаасыг зөв чиглэлд ачаалж цаасны өнцгийг ирмэгийн чиглүүлэгч рүү гулгуулна.

➔ [27 хуудас дээрх "Арын цаасны тэжээлийн үүрэнд цаасыг ачаалах"](#)

Цаас балархайтах буюу үнгэгдсэн байвал



Дараах шалтгаануудыг анхааралдаа авч болно.

■ Цаасыг буруу ачаалсан байна.

Шийдэл

Хөндлөн судал (хэвлэх чиглэлтэй перпендикуляр) гарч ирэх эсвэл цаасны дээд, доод үзүүр бохирдоход, цаасыг зөв чиглэлд ачаалж, ирмэгийн чиглүүлэгчийг цаасны ирмэг рүү гулгуул.

➔ [27 хуудас дээрх "Арын цаасны тэжээлийн үүрэнд цаасыг ачаалах"](#)

■ Цаасны зам бохирдсон байна.

Шийдэл

Босоо судал (хэвлэх чиглэлд хөндлөн) гарч ирэх эсвэл цаас бохирдоход, цаасны замыг цэвэрлэ.

➔ [56 хуудас дээрх "Цаас дамжих замыг цэвэрлэх"](#)

■ Цаас нугаларсан байна.

Шийдэл

Цаас нугаларсан эсэхийг шалгаж хавтгай гадаргуу дээр түүнийг байрлуул. Нугаларсан бол тэгшил.

■ Хэвлэгчийн толгой цаасны гадаргыг үрж байна.

Шийдэл

Зузаан цаасан дээр хэвлэх үед хэвлэгчийн толгой нь хэвлэх гадаргууд ойр байх ба цаас үнгэгдэж болзошгүй. Энэ тохиолдолд бууруулах үнгэгдэх тохиргоог идэвхжүүлнэ үү. Хэрэв та энэ тохиргоог идэвхжүүлвэл, хэвлэх чанар муудаж эсвэл хэвлэх хурд удааширч болно.

Windows

Өргөтгөсөн Тохиргоо-г принтерийн драйверийн **Арчилгаа** таб дээрээс дарж, дараа нь **Богино Судалтай Цаас**-г сонгоно.

■ Хэдийнэ хэвлэгдсэн хажуу талаас өмнө хэвлэгдсэн цаасны ар тал хатсан байсан.

Шийдэл

Гар аргаар 2-талт хэвлэлтийг гүйцэтгэх үед, цаасыг дахин ачаалахын өмнө бэх бүрэн хатсан эсэхийг шалгана.

■ Гар аргаар 2 талт хэвлэх аргыг ашиглан хэвлэх үед.

Шийдэл

Windows дотор гар аргаар 2 талд нь хэвлэх үед та хэвлэх нягтаршилыг тохируулснаар нялалтыг бууруулж болно.

Өргөтгөсөн Тохиргоо-г принтерийн драйверийн **Арчилгаа** таб дээрээс дарж, дараа нь **Хэвлэх Нягтшил**-г бага утгаар сонгоно.

■ Хэвлэгдэхээр хүлээгдэж буй ажлууд байна.

Шийдэл

Түр зогсоосон бүх хэвлэх ажлыг цуцлах.

➔ [87 хуудас дээрх "Хэвлэгдэхээр хүлээгдэж буй ажлууд байсаар байна."](#)

■ Хэвлэж байхад компьютерийг Ичих эсвэл Унтах горимд гар аргаар оруулсан байна.

Шийдэл

Хэвлэж байхад компьютерийг **Ичих** эсвэл **Унтах** горимд гар аргаар оруулахгүй байх. Ташаа хэвлэсэн текст бүхий хуудсыг дараагийн удаа компьютероо асаахдаа хэвлэж болно.

■ Та принтерийн драйверийг өөр принтерт ашиглаж байна.

Шийдэл

Таны ашиглаж байгаа принтерийн драйвер энэ принтерт зориулагдсан эсэхийг шалгана уу. Принтерийн драйверын цонхны дээд талд байгаа принтерийн нэрийг шалгана уу.

Хэвлэсэн зураг буруу харах



■ Хэвлэх тохиргоонд зургийг хөндлөнгөөр урвуу байхаар тохируулсан байна.

Шийдэл

Принтерийн драйвер эсвэл програм хангамж доторх бүх зургийн толин тохируулгыг арилгах.

Windows

Толин Тусгал-г принтерийн драйверын **Илүү Сонголтууд** таб дээрээс арилга.

Mac OS

Mirror Image-г хэвлэх харилцах цонхны **Хэвлэх Тохиргоо** цэснээс арилгана.

Хэвлэлтийн Мозайк маягийн хээ угалз

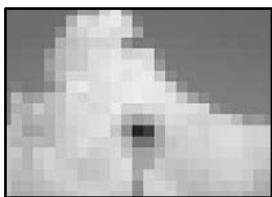

■ Бага нягтралтай зураг эсвэл фото зураг хэвлэгдсэн байна.

Шийдэл

Зураг буюу фото зураг хэвлэхдээ, өндөр нарийвчлалтай өгөгдөл ашиглан хэвлээрэй. Вэбсайт дээрх зургууд ихэвчлэн бага нягтралтай байдаг хэдий ч тэдгээр нь дэлгэц дээр гоё харагддаг. Тиймээс тэдгээрийг хэвлэх үед чанар нь муудаж болно.

Принтерийн драйвер дотор цаасны төрөл эсвэл цаасны эхийг сонгож болохгүй

Жинхэнэ Epson принтерийн драйверыг суулгаагүй байна.

Жинхэнэ Epson принтерийн драйвер (EPSON XXXXX)-ыг суулгаагүй бол боломжит функцүүд нь хязгаарлагдмал байна. Жинхэнэ Epson принтерийн драйверыг ашиглахыг бид зөвлөж байна.

Холбогдох мэдээлэл

- ➔ [63 хуудас дээрх "Жинхэнэ Epson принтерийн драйверыг суулгасан эсэхээ шалгах — Windows"](#)
- ➔ [65 хуудас дээрх "Жинхэнэ Epson принтерийн драйверыг суулгасан эсэхээ шалгах — Mac OS"](#)

Гэрэл ба Принтерийн төлөвийг шалгах

Хяналтын самбар дээрх гэрлүүд принтерийн төлөвийг илтгэнэ.

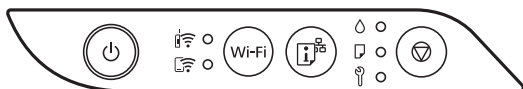

Хэвийн төлөв

●: Асаалттай

















Гэрэл	Төлөвүүд
	Принтер утасгүй (Wi-Fi) сүлжээнд холбогдсон байна.
	Принтер Wi-Fi Direct (Энгийн AP) дээр байгаа сүлжээнд холбогдсон байна.









Алдааны төлөв

Алдаа гарсан үед гэрэл асаж анивчих болно. Алдааны дэлгэрэнгүй мэдээлэл компьютерын дэлгэц дээр гарах болно.

●/●: Асаалттай

: Анивчих

Гэрэл	Төлөвүүд	Шийдлүүд
	Wi-Fi холболтын алдаа үүслээ.	Алдааг арилгахын тулд Wi-Fi товчлуурыг дарж дахин оролдоно.
	Бэхний эхний дүүргэлт бүрэн хийгдсэнгүй.	Бэхний эхний дүүргэлтийг дуусгахын тулд <i>Энд эхэл</i> зурагт хуудсыг харна уу.
	Ямар ч цаас ачаалаагүй байна, эсвэл нэг удаад нэгээс олон цаасыг тэжээл дээр тавьж байна.	Цаасыг ачаалж  товчийг дарна.
	Цаас бөглөрсөн байна.	Цаасыг салгаж  товчийг дарна. Цаасыг гаргаж, мөн унтрааж асаасны дараагаар ч цаас бөглөрсөн алдааг заасаар байвал принтерийн дотор цаас үлдсэн байж болзошгүй. A4 хэмжээтэй цаасыг арын цаасны тэжээгчид ачаалаад  товчийг дарж доторх цаасыг гаргана уу. Цаасыг босоо чиглэлд ачаална уу. Хэрэв алдааг арилгах боломжгүй бол Epson тусламж үйлчилгээнд хандана уу.
	Засвар үйлчилгээний хайрцгийн эдэлгээний хугацаа дуусах дөхөж байна.	Засвар үйлчилгээний хайрцгийг солих хүртэл гэрэл үргэлжлүүлэн анивчсаар байх болно.  болон  гэрэл ээлжлэн анивчих хүртэл үргэлжлүүлэн хэвлэх боломжтой.
 	<input type="checkbox"/> Принтер зөв унтраагүй байна.* <input type="checkbox"/> Учир нь принтер ачаалж байхдаа унтарч хошуу нь хатаж бөглөрсөн байж болзошгүй. * Тэжээлийн утас, унтраалга, цахилгааны залгуур салах эсвэл цахилгааны уналтаас болж тэжээл унтарсан.	<input type="checkbox"/>  товчийг дарж алдааг зассаны дараа хошууны ажиллагааг шалгахыг зөвлөж байна. Хүлээгдэж буй бүх хэвлэх ажлыг цуцлах. <input type="checkbox"/> Принтерийг унтраахын тулд  товчлуурыг дараарай.
 	Зэрэг анивчих: Бэхний тавцан ажиллагааны хугацааны төгсгөл рүүгээ ойртож байна эсвэл дууссан байна.	Бэхний тавцан* ¹ -г солих шаардлагатай. Epson болон Epson-н эрх бүхий үйлчилгээ үзүүлэгчтэй холбоо барьж бэхний тавцангаа солиулна уу. Бэхний тавцан нь хэрэглэгч өөрөө сольж болох эд анги биш юм. Компьютер дээр гарч ирсэн зурвасыг шалгаад  товчлуурыг дарж алдааг арилгах эсвэл цэвэрлэгээг үргэлжлүүлээрэй. Хэрвээ бэхний тавцангуудын үйлчилгээний хугацаа дуусвал, та дахин цэвэрлэгээ хийх боломжгүй болно. Хэвлэж болох боловч хэвлэлийн чанарт баталгаа өгч чадахгүй.

Гэрэл	Төлөвүүд	Шийдлүүд
	<p>Ээлжлэн анивчих:</p> <p>Дараах асуудлуудын нэг тохиолдсон байна:</p> <ul style="list-style-type: none"> <input type="checkbox"/> Засвар үйлчилгээний хайрцагт хангалттай сул зай үлдээгүй учраас Тэжээлийн хор салгах эсвэл цэвэрлэгээг гүйцэтгэх боломжгүй байна. <input type="checkbox"/> Засвар үйлчилгээний хайрцаг зөв суугаагүй байна. <input type="checkbox"/> Засвар үйлчилгээний хайрцгийн эдэлгээний хугацаа дуусаж байна. 	<p>Дараах үйлдлүүдийн аль нэгийг хий.</p> <p>Тэжээлийн хор салгах эсвэл цэвэрлэгээг ажиллуулах үед:</p> <ul style="list-style-type: none"> <input type="checkbox"/> Засвар үйлчилгээний хайрцгийг сольж,  товчийг дарж алдааг арилгаад дахин оролдож үзээрэй. <input type="checkbox"/> Хэрэв засвар үйлчилгээний хайрцгийг тэр даруйд нь бэлдэх боломжгүй бол  товчийг дарж алдааг арилгаарай. Хэвлэж болох боловч хэвлэлийн чанарт баталгаа өгч чадахгүй. Хэрэв алдаа гарсан хэвээр байвал засвар үйлчилгээний хайрцгийг солиод дараа нь  товчийг дарна. <p>Дээрхээс бусад:</p> <p>Засвар үйлчилгээний хайрцгийг дахин зөв суурилуулсны дараа  товчийг дарна. Хэрэв дахин суурилуулсны дараа ч алдаа гарсан хэвээр байвал засвар үйлчилгээний хайрцгийг солиод дараа нь  товчийг дарна.</p>
	<p>Гаралтын тэвшний таг нээлттэй биш байна.</p>	<p>Гаралтын тэвшний тагийг нээгээд гаралтын тэвхийг гулгуулж гарга.</p>
<p> гэрлээс бусад бүх гэрэл асна.</p>	<p>Програм хангамжийн шинэчлэл амжилтгүй болсон тул принтер сэргээх горимд эхэллээ.</p>	<p>Доорх алхмыг дагаж програм хангамжийг дахин шинэчилнэ үү.</p> <ol style="list-style-type: none"> 1. Компьютер болон принтерийг USB кабелиар холбо. (Сэргээх горимын үед, програм хангамжийг сүлжээний холболтоор дамжуулж шинэчлэх боломжгүй.) 2. Дотоодынхоо Epson вэбсайт руу зочилж дэлгэрэнгүй зааврыг аваарай.
<p> гэрэл болон бусад бүх гэрэл анивчина.</p>	<p>Принтерийн алдаа үүслээ.</p>	<p>Принтер доторх цаасыг авна. Тэжээлийг унтрааж, дахин асаана.</p> <p>Хэрэв тэжээлийг унтрааж дахин асаасны дараа алдаа гарсан хэвээр байвал, Epson дэмжлэг үйлчилгээтэй холбоо барина уу.</p>

*1: Зарим хэвлэх үйл явцад бэхний тавцан дээр маш бага хэмжээний илүүдэл бэх цуглардаг. Засвар үйлчилгээний хайрцаг ашиглахын хажуугаар, энэ бэхний дэвсгэр нь принтерийг ашиглах үед гарсан илүүдэл бэхийг шингээдэг. Дэвсгэрийн үйлчилгээний хугацаа дууссан бол дэвсгэрийг солих хүртэл цэвэрлэгээг гүйцэтгэх боломжгүй. Энэ үйл явц шаардагдах эсэх, хэр их шаардагдах эсэх нь таны хэвлэх хуудасны тоо, таны хэвлэж буй баримт бичгийн төрөл, принтерийн гүйцэтгэж буй цэвэрлэх үе шатны тооноос хамааран өөр өөр байна. Тавцанг солих шаардлагатай болох нь принтер техникийн зааварчилгааныхаа дагуу үйл ажиллагаа явуулах боломжгүй болсон гэсэн үг биш юм. Тавцанг хэзээ солих шаардлагатай болохыг принтер танд мэдэгдэх бөгөөд солихдоо Epson-ы үйлчилгээ үзүүлэгчээр зөвхөн солиулах хэрэгтэй. Epson-ы баталгаанд энэхүү солих зардлыг оруулдаггүй болно.

Холбогдох мэдээлэл

➔ [106 хуудас дээрх "Бөглөрсөн цаасыг салгах"](#)

➔ 140 хуудас дээрх "Epson-н тусламжтай холбогдох"

Цаас гацсан байна

Аливаа урагдсан хэсгээс бүрдэх бөглөрсөн цаасыг салгахын тулд хянах самбар дээр гарсан алдааг шалгаж, зааврыг дагана уу. Дараа нь алдааг арилгана.

Чухал:

- ❑ Бөглөрсөн цаасыг болгоомжтой салгана. Цаасыг хүчтэй салгавал принтерт эвдрэл гэмтэл учруулж болно.
- ❑ Бөглөрсөн цаасыг авах үед принтерийг хазайлгах, босоо байрлалд тавих, хөмөрч тавихаас болгоомжлох хэрэгтэй; эс тэгвэл бэх асарч мэднэ.

Бөглөрсөн цаасыг салгах

Болгоомжтой:

Таны гар принтер дотор байх үед хянах самбар дээрх товчнуудад хүрч болохгүй. Принтер ажиллаж эхэлсэн бол, энэ нь биед гэмтэл учруулах боломжтой. Гэмтлээс сэргийлэхийн тулд цухуйсан хэсгүүдэд хүрэхгүй байхад анхаарах хэрэгтэй.

1. Гацсан цаасыг авна.

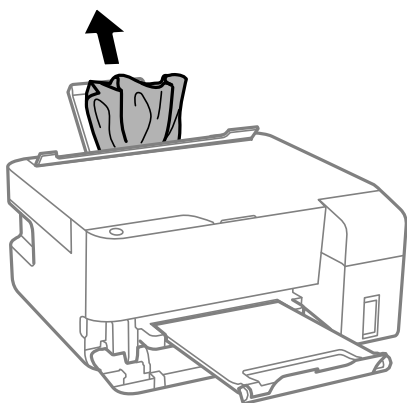

2. Урд тагийг нээ.

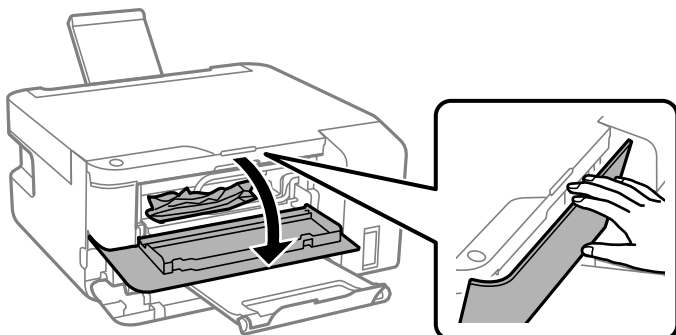

3. Таг гэж дуугарах хүртэл нь принтерийн тагийг нээнэ.

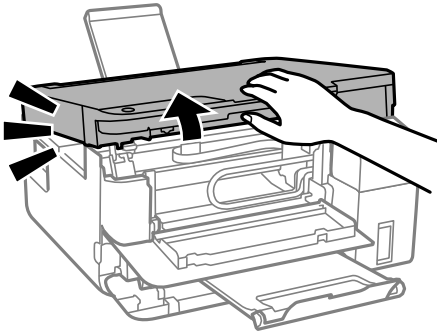

! Чухал:

Принтер доторх зурган дээр үзүүлсэн хэсгүүдэд бүү хүр. Ингэвэл, принтерийн ажиллагааг доголдуулахад хүргэж болно.

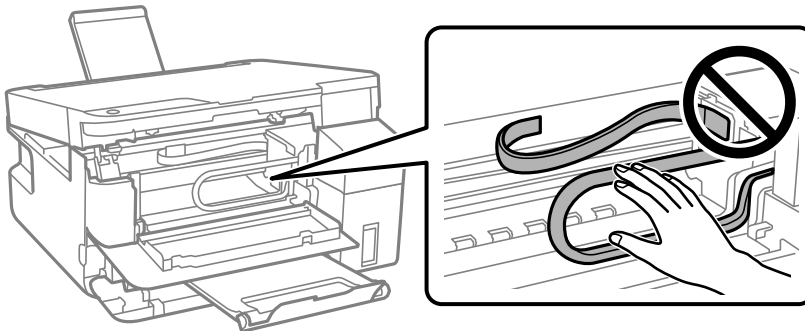

4. Гацсан цаасыг авна.

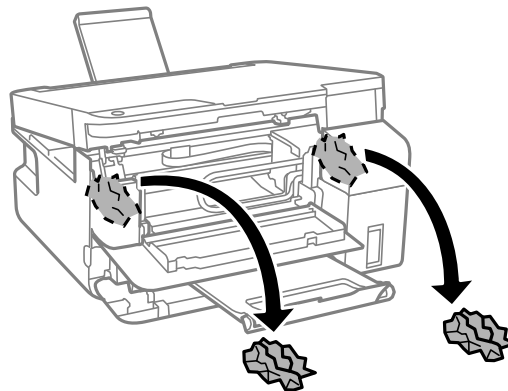
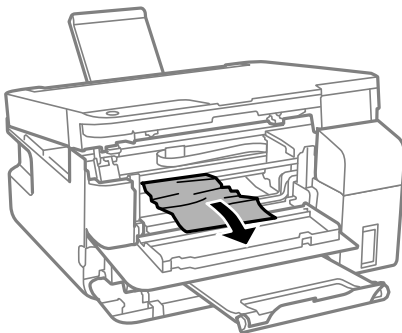

! Чухал:

Принтер доторх зурган дээр үзүүлсэн хэсгүүдэд бүү хүр. Ингэвэл, принтерийн ажиллагааг доголдуулахад хүргэж болно.

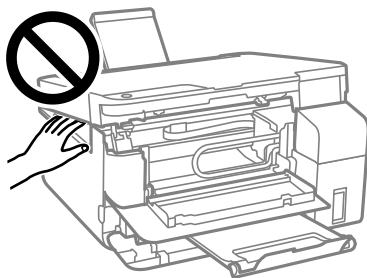
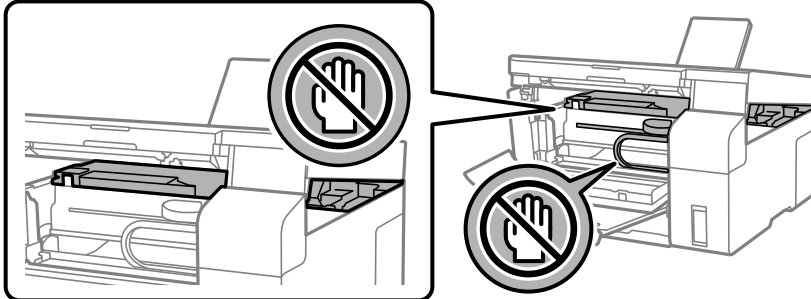

5. Принтерийн тагийг хаана.

Аюулгүй байдлын үүднээс принтерийн тагийг хоёр үе шаттайгаар хаана.

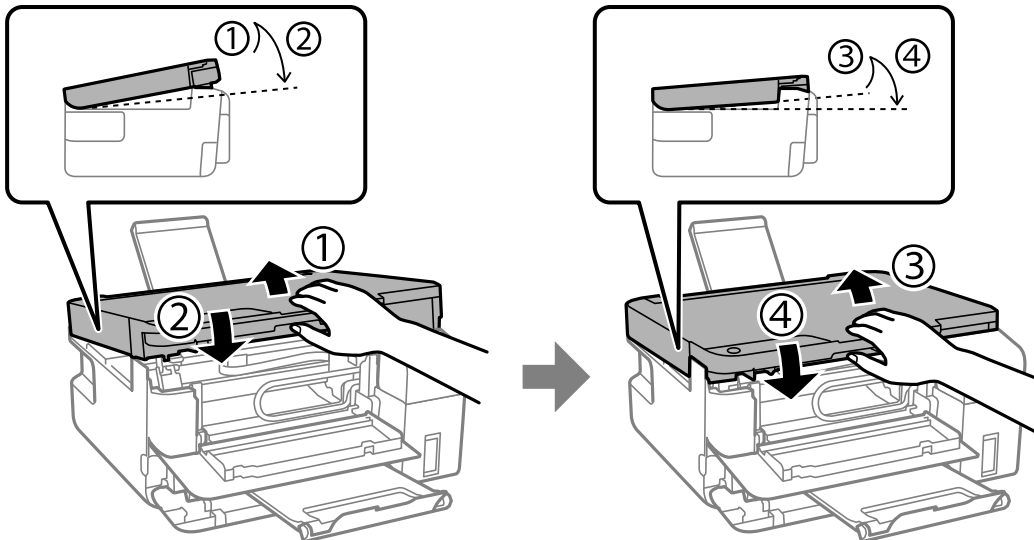

Тэмдэглэл:

Принтерийн тагийг доор үзүүлсэн байрлалаас нээх боломжгүй. Үүнийг нээхээс өмнө бүрэн хаах хэрэгтэй.

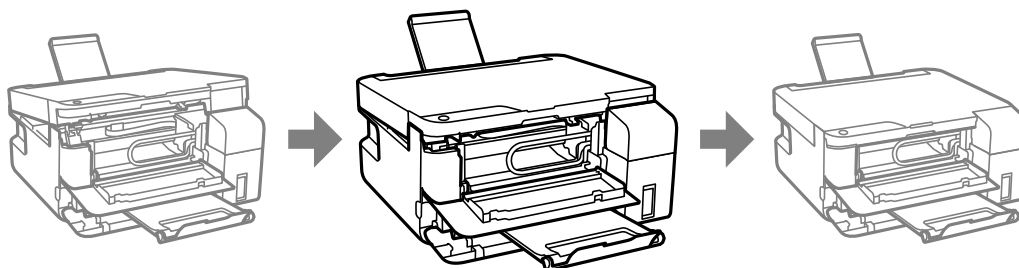

6. Урд талын тагийг хаа.

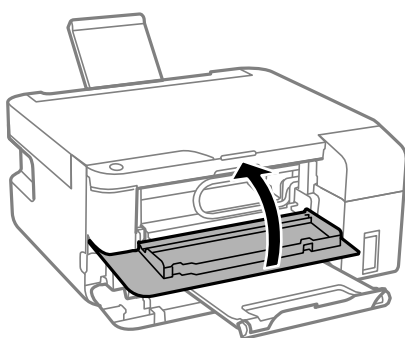

Цаас гацахаас сэргийлэх

Үе үе цаас гацаад байвал дараахыг шалга.

- Принтерийг тэгш гадаргуу дээр тавьж, зөвлөмж болгосон орчны нөхцөлд ажиллуул.
[136 хуудас дээрх "Орчны үзүүлэлт"](#)
- Энэхүү принтерийн дэмждэг цаасыг ашигла.
[126 хуудас дээрх "Бэлэн байгаа цаас ба багтаамж"](#)
- Цаастай харьцах санамжийг дага.
[26 хуудас дээрх "Цаас ашиглахтай холбоотой анхааруулга"](#)
- Цаасыг зөв чиглэлд ачаалж цаасны өнцгийг ирмэгийн чиглүүлэгч рүү гулгуулна.
[27 хуудас дээрх "Арын цаасны тэжээлийн үүрэнд цаасыг ачаалах"](#)
- Тухайн цаасанд заасан хуудасны дээд тооноос илүү ихийг бүү ачаалаарай.
- Олон тооны цаасыг ачаалах үед нэг удаад нэг хуудас цаасыг ачаална.

Бэхийг дахин дүүргэх цаг болсон байна

Бэхний лонхтой харьцах урьдчилсан санамж

Бэхийг дүүргэхээс өмнө дараах зааврыг уншина уу.

Бэхний анхааруулгыг хадгалах

- Бэхний хайрцгийг нарны шууд тусгалаас хол хадгална.
- Өндөр эсвэл хөлдөхөөр температурт бэхний хайрцгийг хадгалж болохгүй.
- Сав баглаанд дээр заасан огнооноос өмнө бэхний хайрцгийг ашиглахыг Epson санал болгож байна.
- Бэхний хайрцгийг хадгалах эсвэл тээвэрлэх үед, хайрцгийг хазайлгаж болохгүй ба цохиулах, эсвэл температурын өөрчлөлтөд оруулахаас сэргийлнэ. Эс тэгвээс, бэхний хайрцгийн таг бат хаагдсан байсан ч бэх асгарах аюултай. Таглааг хаах үедээ бэхний хайрцгийг босоо байрлалд байлгаж, хайрцгийг тээвэрлэх үед хайрцагийг цүнхэнд хий зэрэг бэх асгарахаас сэргийлэх бүх арга хэмжээг авна.
- Бэхний хайрцгийг хүйтэн агуулахын талбайгаас өрөөн дотор оруулсны дараа, түүнийг ашиглахаас өмнө 3-с доошгүй цаг өрөөний температурт бүлээцүүлнэ.
- Бэхний савыг дүүргэхэд бэлэн болтлоо бэхний хайрцгийн сав баглаа боодлыг онгойлгохгүй байна. Найдвартай байдлыг хадгалахын тулд бэхний хайрцгийг вакумжуулж савласан байдаг. Бэхний хайрцгийг ашиглахаас өмнө удаан хугацаагаар онгорхой байлгавал, ердийн байдлаар хэвлэх боломжгүй болох аюултай.
- Бэхний хайрцагийг онгойлгосон даруйдаа хэрэглэхийг зөвлөж байна.

Бэх дүүргэхтэй холбоотой ашиглах анхааруулга

- Принтерийг сайн ажилуулахын тулд бэхний түвшинг удаан хугацаагаар бага байлгаж болохгүй.
- Хамгийн сайн хэвлэлтийн үр дүнд хүрэхийн тулд, жилд дор хаяж нэг удаа бэхний савнуудыг дээд зураас хүртэл нь дүүргэж байгаарай.
- Энэхүү принтерийн зөв кодыг агуулсан бэхний хайрцгийг ашиглана.
- Энэ принтерийн бэхтэй болгоомжтой харьцах хэрэгтэй. Бэхний савыг дүүргэж байхад, эсвэл дахин дүүргэх үед бэх асгарах аюултай. Бэх таны хувцас, эд зүйлс дээр асгарвал, арилахгүй байх аюултай.
- Бэхний хайрцагийг хэт хүчтэй сэгсрэх эсвэл атгаж болохгүй.
- Бэхний савыг доод шугам хүртэл дүүргээгүй, бэхийг хугацаа алдалгүй дүүргэх хэрэгтэй. Бэхний түвшин доод зурааснаас доош орсон үед принтерийг үргэлжлүүлэн хэрэглэх нь принтерт гэмтэл учруулж болзошгүй.

Бэх зарцуулалт

- Принтерийн толгойн оновчтой хэрэглээг хадгалахын тулд, принтерийн толгойг цэвэрлэх зэрэг засвар үйлчилгээний ажиллагааны үеэр бэхний савнаас тодорхой хэмжээний бэхийг хэрэглэж болно. Мөн принтерийг асаахад бэх хэрэглэгдэж болно.
- Принтертэй хамт ирсэн бэхний хайрцаг дотор бэх нь анхан шатны тохиргооны үед баг зэрэг хэрэглэгддэг. Дээд зэргийн чанараар хэвлэхийн тулд принтерийн хэвлэх толгой нь бэхээр бүрэн дүүртлээ цэнэглэгдэнэ. Энэхүү нэг удаагийн үйл явцад тодорхой хэмжээний бэх хэрэглэгддэг тул дараагийн удаад дүүргэх бэхний хайрцагтай харьцуулахад цөөн тооны цаас хэвлэж болно.
- Хэвлэж буй зураг, ашиглаж буй цаасны төрөл, хэвлэх давтамж, температур зэрэг орчны нөхцөл байдлаас шалтгаалан дурдсан гарц өөрчлөгдөж болно.

Бэхний савуудыг дахин дүүргэх

1. Бэхний савны тагийг нээнэ.

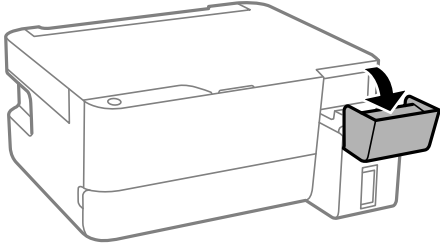

2. Бэхний савны таглааг нээнэ.

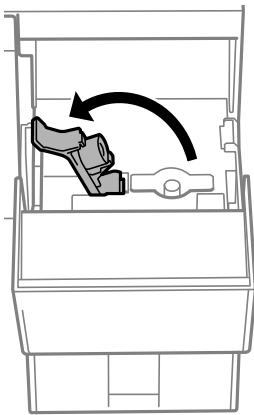

3. Бэхний хайрцагийн босоогоор нь бариад таглааг зөөлөн эргүүлж авна.

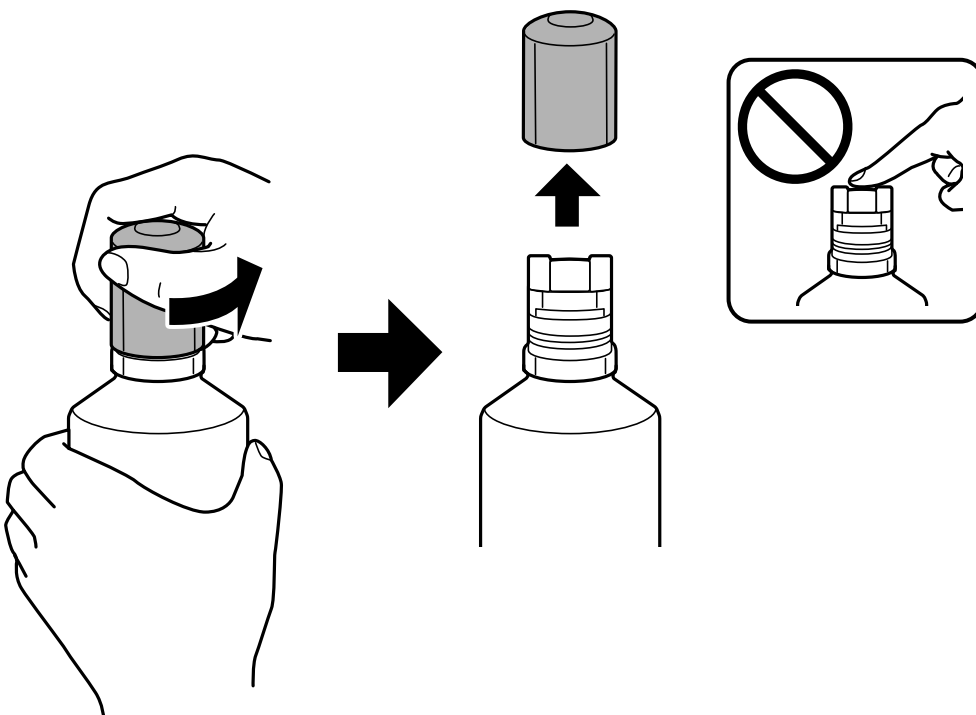

! **Чухал:**

- ❑ *Epson нь Epson-н жинхэнэ бэхний хайрцгийг ашиглахыг санал болгож байна.*
- ❑ *Аливаа бэх асгарахгүй байхад анхаарна.*
- ❑ *Бэхний толбо сууж болзоугүй учир таглааг авсны дараа хайрцагны дээд талд хүрч болохгүй.*

4. Бэхний сав дахь дээд зураасыг (a) шалгана.

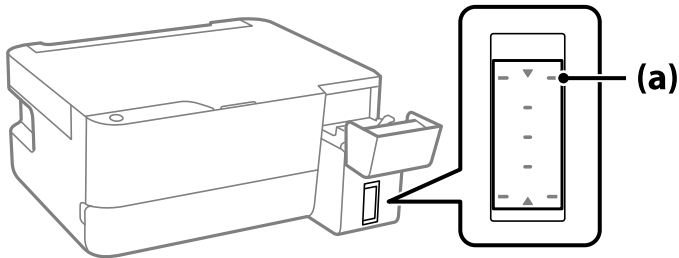

5. Бэхний хайрцгийн дээд хэсгийг дүүргэх порттой тааруулаад порт руу чигээр нь оруулж бэхийг дээд зураас хүрч автоматаар зогстол дүүргэнэ.

Бэх урсаж эхлэх ба бэх дээд зурааст хүрэхэд урсгал автоматаар зогсоно.

Бэхний савруу бэх урсаж орохгүй байвал бэхний хайрцгийг аваад дахин байрлуулаарай.

Гэхдээ бэх дээд зурааст хүрсэн байхад бэхний хайрцгийг дахин байрлуулж ба салгаж болохгүй; эс тэгвээс хэрэв бэх дээд зурааснаас дээш гарвал бэх асгарч эсвэл принтер гэмтэж болзошгүй.

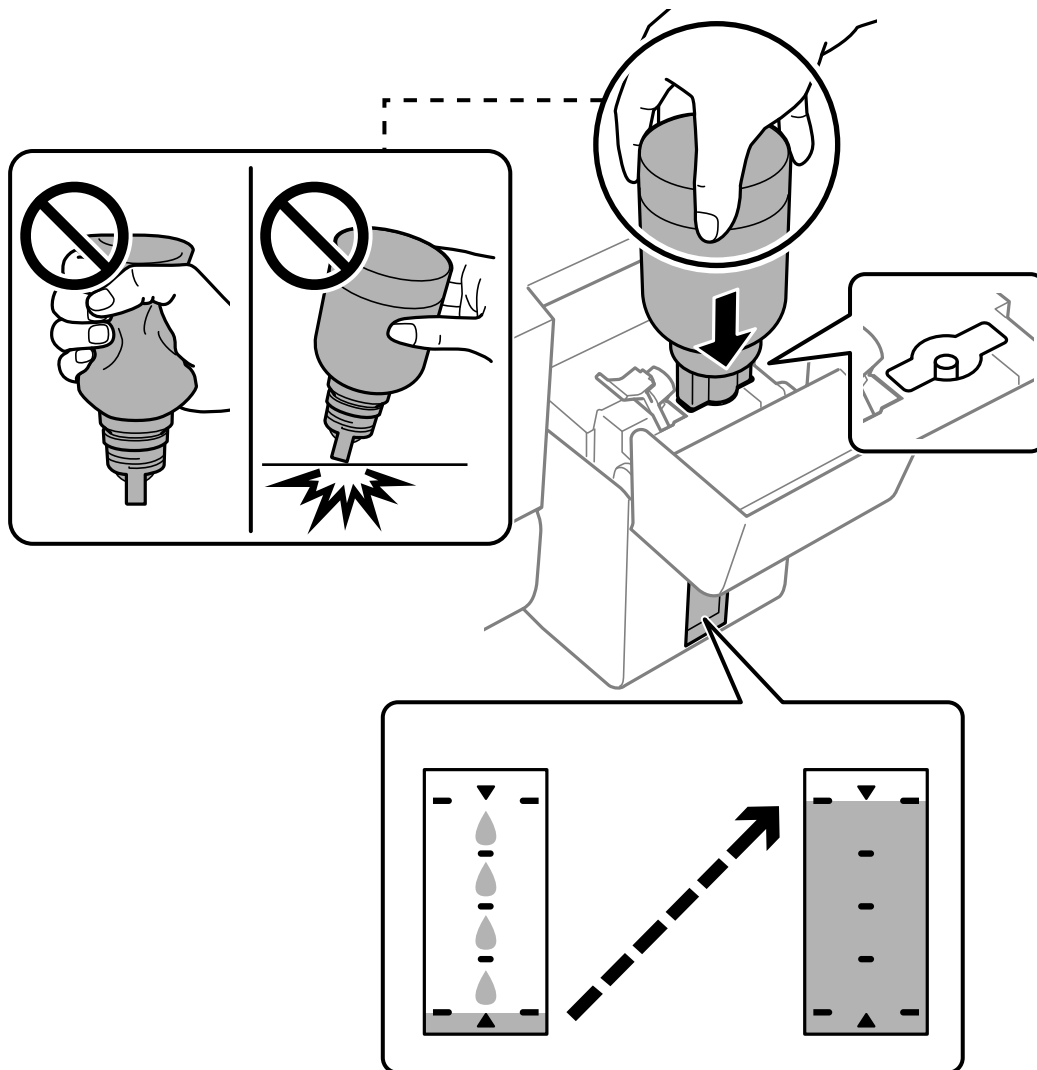

6. Бэхийг дүүргэж дуусаад бэхний лонхыг авч бэхний савны таглааг болгоомжтой таглана.

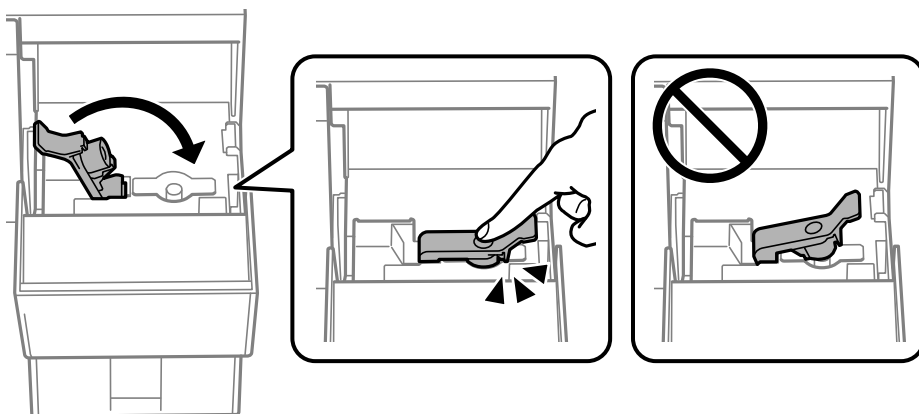

! Чухал:

Бэхний хайрцагийг оруулсан хэвээр үлдээж болохгүй, эс тэгвээс хайрцаг гэмтэж бэх асарч болзошгүй.

Тэмдэглэл:

Хэрвээ бэхний хайрцаганд бэх үлдвэл сайн таглаад босоо байдлаар хадгалан дараа хэрэглээрэй.

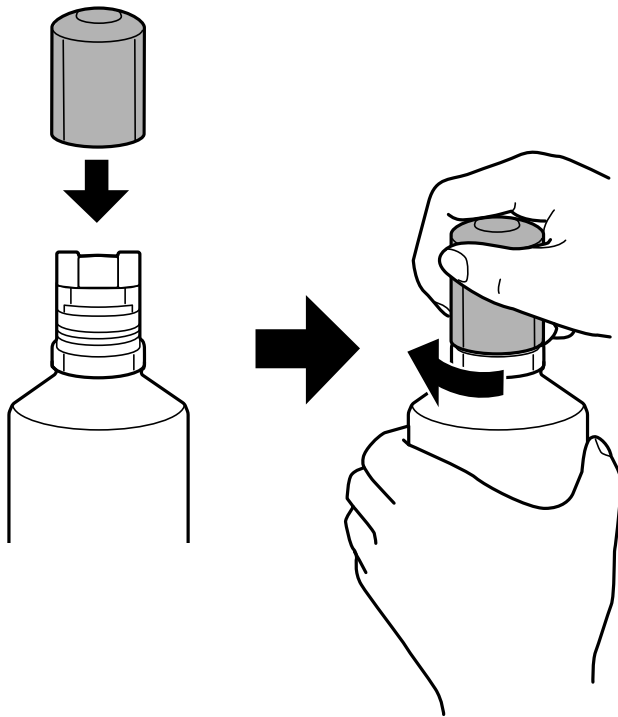

7. Бэхний савний тагийг сайтар хаана.

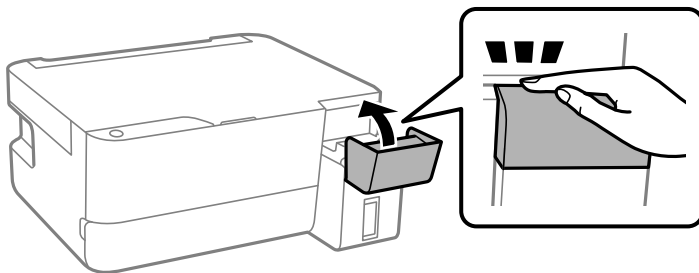

Холбогдох мэдээлэл

- ➔ 109 хуудас дээрх "Бэхний лонхтой харьцах урьдчилсан санамж"
- ➔ 128 хуудас дээрх "Бэхний хайрцгийн код"

Засвар үйлчилгээний хайрцгийг солих цаг болсон байна

Засварын хайрцгийг ашиглах санамжууд

Засвар үйлчилгээний хайрцгийг солихын өмнө дараах зааварчилгааг уншина уу.

- ❑ Зурагт үзүүлсэн хэсгүүдэд бүү хүр. Хүрсэн тохиолдолд ердийн ажиллагаанд саад учруулж, таныг бэхээр бохирдуулах болно.

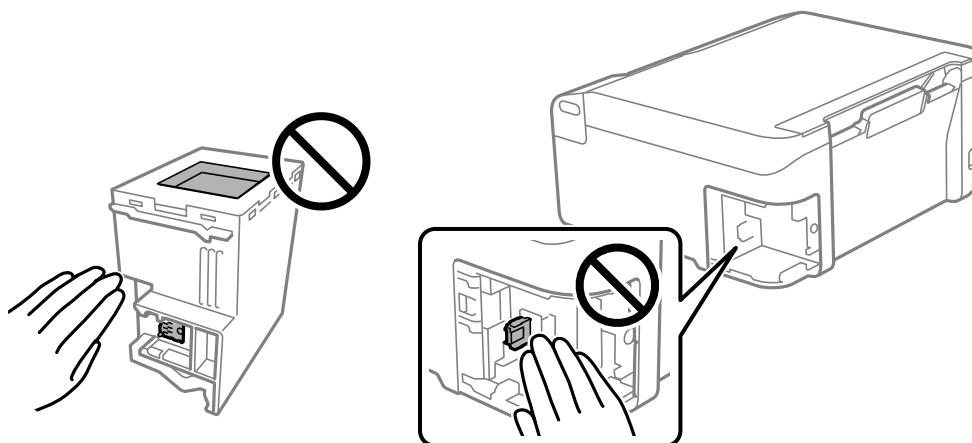

- ❑ Засвар үйлчилгээний хайрцгийг унагааж эсвэл хүчтэй цохилтонд оруулж болохгүй.
- ❑ Хэвлэх явцад засвар үйлчилгээний хайрцгийг сольж болохгүй; эс тэгвээс бэх асгарах болно.
- ❑ Засвар үйлчилгээний хайрцгийг солихоос бусад үед, засвар үйлчилгээний хайрцгийг салгаж болохгүй; эс тэгвээс бэх асгарах болно.
- ❑ Хамгаалалт дахин холбогдох боломжгүй байгаа бол засвар үйлчилгээний хайрцаг зөв суулгагдаагүй байх магадлалтай. Засвар үйлчилгээний хайрцгийг салгаад дахин суулга.
- ❑ Ашигласан засвар үйлчилгээний хайрцгийг хуванцар уутаар боох хүртэл хазайлгаж болохгүй; эс тэгвээс бэх асгарах болно.
- ❑ Бэхний толбо болж болзошгүй учраас засвар үйлчилгээний хайрцагны нээх хэсэгт хүрэх хэрэггүй.
- ❑ Салгаад, удаан хугацаагаар ашиглаагүй засвар үйлчилгээний хайрцгийг дахин ашиглаж болохгүй. Хайрцган доторх бэх өтгөрч, ямар ч бэх ууршихгүй болсон байж болно.
- ❑ Засвар үйлчилгээний хайрцгийг нарны шууд тусгалаас хол хадгална.
- ❑ Өндөр эсвэл хөлдөхөөр температурт засвар үйлчилгээний хайрцгийг хадгалж болохгүй.

Арчилгааны хайрцгийг солих

Зарим хэвлэх үйл явцад засвар үйлчилгээний хайрцган дээр маш бага хэмжээний илүүдэл бэх цуглардаг. Засвар үйлчилгээний хайрцагнаас бэх асгарахаас сэргийлэхийн тулд, засвар үйлчилгээний хайрцгийг хязгаартаа хүрсэн байхад чадлыг нь шингээх үед принтерийг хэвлүүлэхийг зогсоохоор загварчилсан байдаг. Энэ үйл явц шаардагдах эсэх, хэр их шаардагдах эсэх нь таны хэвлэх хуудасны тоо, таны хэвлэж буй баримт бичгийн төрөл, принтерийн гүйцэтгэж буй цэвэрлэх үе шатны тооноос хамааран өөр өөр байна. Таныг засвар үйлчилгээний хайрцгийг

соль гэсэн бол солино. Epson Status Monitor, хяналтын самбар дээрх гэрэл энэхүү хэсгийг хэзээ солихыг танд хэлж өгнө. Хайрцгийг солих шаардлагатай болох нь принтер техникийн зааварчилгааныхаа дагуу үйл ажиллагаа явуулах боломжгүй болсон гэсэн үг биш юм. Epson-ы баталгаанд энэхүү солих зардлыг оруулдаггүй болно. Энэ нь хэрэглэгчийн засаж болох сэлбэг хэрэгсэл.

Тэмдэглэл:

Үүнийг дүүргэсэн тохиолдолд, бэхний алдагдлаас сэргийлж засвар үйлчилгээний хайрцгийг солих хүртэл та хэвлэж, хэвлэх толгойн хэсгийг цэвэрлэх боломжгүй.

1. Шинэ засвар үйлчилгээний хайрцгийг баглаанаас нь гарга.



Чухал:

Засвар үйлчилгээний хайрцгийн хажуугийн ногоон чипэнд хүрч болохгүй. Тэгвэл, хэвийн ажиллагаа хэвлэх ажиллагаанд саад учруулах аюултай.

Тэмдэглэл:

Шинэ арчилгааны хайрцагт хуучныг нь хийх гялгар уут дагалдаж ирдэг.

2. Хасах отверкоор шрупыг сулруулж, дараа нь тагийг салгана.

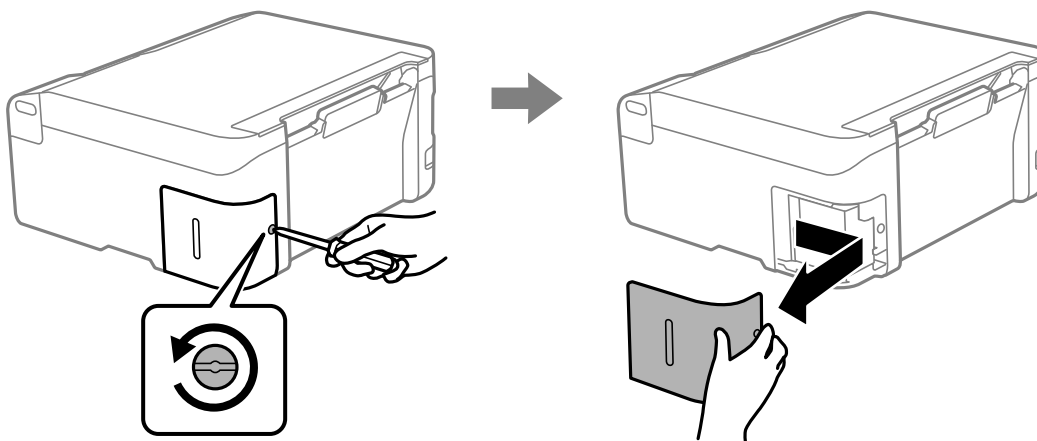

3. Хуучин засвар үйлчилгээний хайрцгийг гарга.

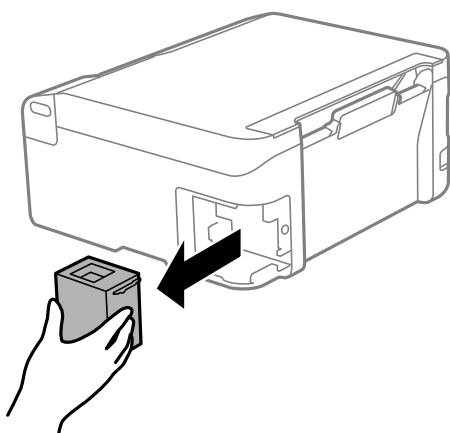



4. Хуучин арчилгааны хайрцгийг шинэ хайрцагтай цуг ирсэн гялгар уутанд хийж сайтар таглана.

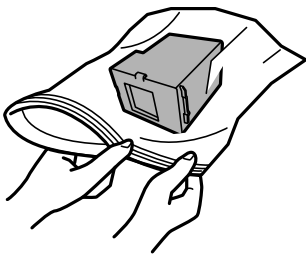

5. Шинэ арчилгааны хайрцгийг принтерт лав оруулна. Та хайрцгийг зөв чиглэлд оруулна уу.

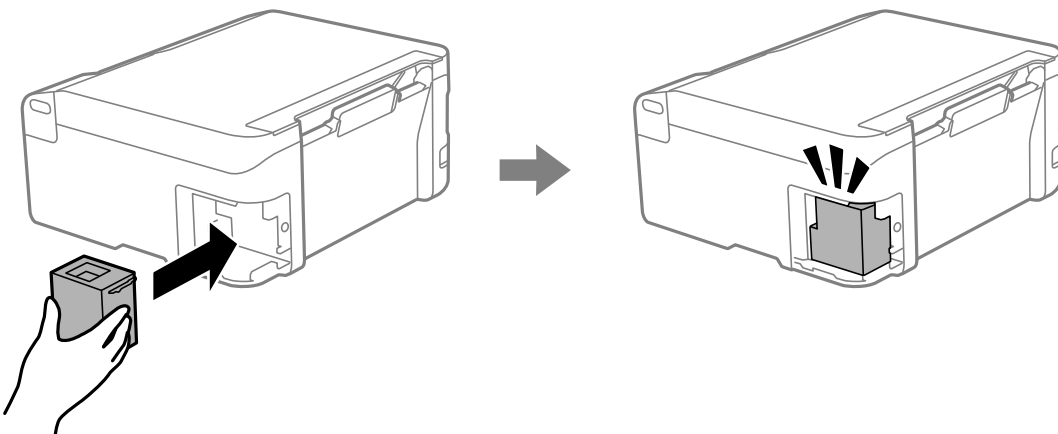

6. Тагийг дахин буцааж тавина.

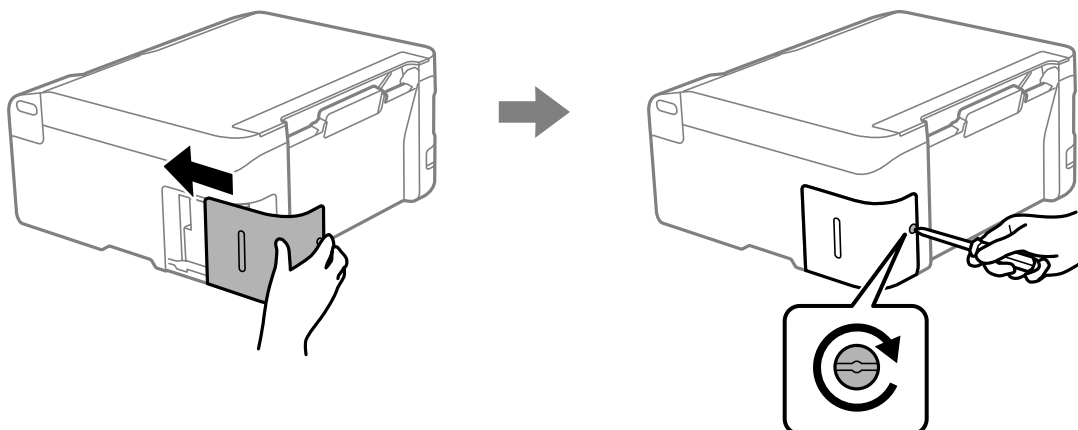

Холбогдох мэдээлэл

- ➔ 115 хуудас дээрх "Засварын хайрцгийг ашиглах санамжууд"
- ➔ 129 хуудас дээрх "Арчилгааны хайрцгийн код"

Принтерийг хүссэнээр ажиллуулах боломжгүй

Принтер асаж, унтрахгүй байна

Тэжээл асахгүй байна

Дараах шалтгаануудыг анхааралдаа авч болно.

■ Цахилгааны утсыг цахилгааны залгуурт зөв залгаагүй байна.

Шийдэл

Тэжээлийн цахилгаан утсыг залгасан эсэхийг шалгана.

■ ⏻ товчийг хангалттай удаан дараагүй байна.

Шийдэл

⏻ товчийг бага зэрэг удаан дарна.

■ Хэвлэгч ажиллаж байна.

Шийдэл

Тэжээлийн залгуурыг асаахаас өмнө тэжээлийн гэрэл унтарсан эсэхийг шалгаарай.

Принтер автоматаар асахгүй байна

■ Автомат Асаалт-г салгалаа.

Шийдэл

- Автомат Асаалт** тохиргоог идэвхжүүлнэ.

- Windows

Принтер болон Сонголтын Мэдээлэл-г принтерийн драйверийн **Арчилгаа** таб дээрээс сонгоно. **Автомат Асаалт** тохиргоог идэвхжүүлнэ.

- Mac OS

Системийн тохиргоо-г Apple цэс > **Принтер болон Сканнер** (эсвэл **Хэвлэх болон Сканнердах, Хэвлэх & Факс илгээх**)-ээс сонгоод дараа нь принтерийг сонго. **Сонголт ба Хангамж** > **Хэрэгсэл** > **Принтерийн хэрэгслийг нээх** дээр дараад **Принтерийн Тохиргоо**-г дарна. **Автомат Асаалт** тохиргоог идэвхжүүлнэ.



- USB кабель ашиглаж холбохдоо USB кабелийг принтер, компьютерт сайтар холбосон эсэхээ нягтал.
- Сүлжээгээр холбогдож байгаа тохиолдолд хэвлэгчийн гэрлийг шалгаж хэвлэгч сүлжээнд зөв холбогдсон эсэхийг нягтлаарай.

➔ [22 хуудас дээрх "Гэрэл ба Принтерийн төлөвийг шалгах"](#)

Тэжээл унтрахгүй байна

■ товчийг хангалттай удаан дараагүй байна.

Шийдэл

 товчийг бага зэрэг удаан дарна. Та принтерийг унтрааж чадахгүй хэвээр байвал, тэжээлийн цахилгаан утсыг салгана. Принтерийн толгойг хатахаас сэргийлэхийн тулд, принтерийг буцаан асааж  товчийг дарж унтраана.

■ Унтраахад хугацаа орно.

Шийдэл

Автомат Асаалт гэж сонгосон тохиолдолд унтраахад илүү урт хугацаа зарцуулна.

USB холболт эсвэл сүлжээний холболтоор дамжуулан хэвлэх материал хүлээн авах үед принтерийг автоматаар асаах **Асаах** сонгоно. Хэрэв гаралтын тавцанг хураасан бол гараар татаж гаргаснаар хэвлэж эхэлнэ.

Автомат Асаалт тохиргоог идэвхжүүлбэл хэвлэгч бүрэн унтарсан үетэй харьцуулахад хүлээлгийн горимд эрчим хүчний хэрэглээ бага зэрэг нэмэгдэнэ. Мөн унтраахад илүү их хугацаа орно. Энэ онцлогийг хэрэглэхдээ тэжээлийн залгуурыг залгаатай чигээр нь үлдээгээрэй. Хэрэв тэжээлийн залгуурыг салгасан бол тэжээлийн гэрэл унтраалттай эсэхийг шалгаарай.

Хэвлэх ажил дууссан бөгөөд үйл ажиллагаа гүйцэтгэхгүй тодорхой тогтоосон хугацаа өнгөрөхөд принтер автоматаар унтраахыг та хүсэж байвал **Унтраах Цаг Тоологч** тохиргоог ашиглана. Энэ нь интернэт зэрэг алсын зайнаас хэвлэх үед хэрэгтэй байна.

Тэжээл автоматаар унтарна

Унтраах Цаг Тоологч онцлог эсвэл Идэвхгүй бол Унтраах ба Салгагдсан бол Унтраах онцлогийг идэвхжүүлнэ.

Шийдэл

Windows

Принтер болон Сонголтын Мэдээлэл-г принтерийн драйверийн **Арчилгаа** таб дээрээс сонгоно.

Идэвхгүй бол Унтраах болон **Салгагдсан бол Унтраах** тохиргоонуудыг идэвхгүй болгоно.

Унтраах Цаг Тоологч тохиргоог идэвхгүй болгоно.

Mac OS

Системийн тохиргоо-г Apple цэс > **Принтер болон Сканнер** (эсвэл **Хэвлэх болон Сканнердах, Хэвлэх & Факс илгээх**)-ээс сонгоод дараа нь принтерийг сонго. **Сонголт ба Хангамж > Хэрэгсэл > Принтерийн хэрэгслийг нээх** дээр дараад **Принтерийн Тохиргоо**-г дарна.

Идэвхгүй бол Унтраах болон **Салгагдсан бол Унтраах** тохиргоонуудыг идэвхгүй болгоно.

Унтраах Цаг Тоологч тохиргоог идэвхгүй болгоно.

Тэмдэглэл:

Таны бүтээгдэхүүн худалдан авсан газраас хамааран **Унтраах Цаг Тоологч** хэсэг эсвэл **Идэвхгүй бол Унтраах** болон **Салгагдсан бол Унтраах** хэсэгтэй байж болно.

Ажиллагаа удаан байна

Хэт удаан хэвлэх

Дараах шалтгаануудыг анхааралдаа авч болно.

■ Шаардлагагүй програмууд ажиллаж байна.

Шийдэл

Компьютер эсвэл ухаалаг төхөөрөмж дээрх шаардлагагүй програмуудыг хаа.

■ Хэвлэлтийн чанар өндөр тохируулагдсан байна.

Шийдэл

Чанарын тохиргоог багасга.

■ Хоёр чиглэлт хэвлэлт идэвхгүй боллоо.

Шийдэл

Хоёр чиглэлт (эсвэл өндөр хурдны) тохиргоог идэвхжүүлэх. Энэхүү тохиргоог идэвхжүүлсэн үед, принтерийн толгой нь хоёр чиглэлд хөдлөнгөө хэвлэдэг бөгөөд хэвлэх хурд нэмэгддэг.

Windows

Хоёр талын хэвлэлт-г принтерийн драйверийн **Илүү Сонголтууд** таб дээрээс сонгоно.

Mac OS

Системийн тохиргоо-г Apple цэс > **Принтер ба Сканнер** (эсвэл **Хэвлэх ба сканнердах, Хэвлэх ба факс**)-ээс сонгоод дараа нь принтерийг сонго. **Сонголт ба Хангамж** > **Сонголт** (эсвэл **Драйвер**) дээр дар. On-ыг **Хоёр талын хэвлэлт** тохиргоогоор сонго.

■ Чимээгүй Горим-г идэвхжүүлсэн байна.

Шийдэл

Чимээгүй Горим-ыг идэвхгүй болго. Принтер **Чимээгүй Горим**-д ажиллаж байхад хэвлэх хурд удааширна.

Windows

Унтраах-г **Чимээгүй Горим** тохиргоо болгож принтерийн драйверийн **Үндсэн** таб дээрээс сонгоно.

Mac OS

Системийн тохиргоо-г Apple цэс > **Принтер ба Сканнер** (эсвэл **Хэвлэх ба сканнердах, Хэвлэх ба факс**)-ээс сонгоод дараа нь принтерийг сонго. **Сонголт ба Хангамж** > **Сонголт** (эсвэл **Драйвер**) дээр дар. Off-ыг **Чимээгүй Горим** тохиргоогоор сонго.

■ Утасгүй роутерийн сүлжээний холболт асуудалтай байж болзошгүй.

Шийдэл

Сүлжээнд холбогдсон бусад хэрэглэгчдийг харгалзахын зэрэгцээ утасгүй роутерийг дахин ачаал. Хэрэв ингээд асуудал шийдэгдэхгүй бол, принтерийг утасгүй роутер лүү ойртуул эсвэл хандах цэгтэй цуг ирсэн баримт бичгийг үз.

■ Цулгүй цаасан дээр фото зураг хэвлэх зэрэг өндөр нягтралтай мэдээллийг принтер хэвлэж байна.

Шийдэл

Та фото зураг зэрэг өндөр нягтшилтай мэдээллийг энгийн цаасан дээр хэвлэж байгаа бол, хэвлэх ажиллагаа хэвлэлтийн чанарыг хадгалахын тулд удаж болно. Энэ нь үйл ажиллагааны доголдол биш юм.

Тасралтгүй хэвлэх үед хэвлэх явц огцом удаашрах

■ Принтерийн механизмыг хэт халалт, гэмтлээс хамгаалсан функц ажиллаж байна.

Шийдэл

Та үргэлжлүүлэн хэвлэж болно. Хэвлэх хэвийн хурдад буцаж очихын тулд, принтер нь 30 минутаас доошгүй хугацааны турш ажиллахгүй байх ёстой. Тэжээлийг салгавал хэвлэх хурд хэвийн явцдаа буцан очихгүй.

Ажиллагаа чанга дуутай байвал

■ Чимээгүй Горим-г салгалаа.

Шийдэл

Хэрэв ажиллагааны дуу хэт чанга байвал, **Чимээгүй Горим**-ыг идэвхжүүл. Энэ үзүүлэлтийг идэвхжүүлэх нь хэвлэх хурдыг удаашруулж магадгүй.

- Windows принтерийн драйвер

Чимээгүй Горим-г Үндсэн таб дээрээс идэвхжүүлнэ.

- Mac OS принтерийн драйвер

Системийн тохиргоо-г Apple цэс > **Принтер болон Сканнер** (эсвэл **Хэвлэх болон Сканнердах, Хэвлэх & Факс илгээх**)-ээс сонгоод дараа нь принтерийг сонго. **Сонголт ба Хангамж** > **Сонголт** (эсвэл **Драйвер**) дээр дар. **Чимээгүй Горим** тохиргоог идэвхжүүлнэ.

Үндсэн сертификатыг шинэчлэх шаардлагатай байна

■ Үндсэн сертификатын хугацаа дууссан байна.

Шийдэл

Web Config-г ажиллуулаад, дараа нь үндсэн сертификатыг шинэчил.

➔ [132 хуудас дээрх "Принтерийн үйлдлийг тохируулах програм \(Web Config\)"](#)

Гар аргаар 2 талд нь хэвлэх боломжгүй (Windows)

■ EPSON Status Monitor 3-г салгалаа.

Шийдэл

Принтерийн драйверийн **Арчилгаа** таб дээрээс **Өргөтгөсөн Тохиргоо**-г дараад дараа нь **EPSON Status Monitor 3-г идэвхжүүл**-г сонго.

Гэвч принтерт сүлжээгээр дамжиж хандах, эсвэл принтерийг хуваан хэрэглэж байгаа тохиолдолд гар аргаар 2-талт хэвлэлтийг гүйцэтгэх боломжгүй.

Хэвлэх Тохиргоо цэс харагдахгүй байна(Mac OS)

■ Epson принтерийн драйверыг зөв суулгаагүй байна.

Шийдэл

Хэрэв **Хэвлэх Тохиргоо** цэс нь macOS Catalina (10.15) эсвэл дараагийн хувилбар, macOS High Sierra (10.13), macOS Sierra (10.12), OS X El Capitan (10.11), OS X Yosemite (10.10), OS X Mavericks (10.9) дээр харагдахгүй байвал Epson принтерийн драйверыг зөв суулгаагүй байна гэсэн үг. Үүнийг дараах цэснээс идэвхжүүл.

Системийн тохиргоо-г Apple цэс > **Принтер ба Сканнер** (эсвэл **Хэвлэх ба сканнердах, Хэвлэх ба факс**)-с сонгож, принтерийг устгах ба дараа нь принтерээ дахин нэмнэ.

macOS Mojave (10.14) нь TextEdit зэрэг Apple-ийн гаргасан програмуудын **Хэвлэх Тохиргоо** руу хандах боломжгүй.

Асуудлыг шийдэж чадахгүй байна

Дээр дурдсан бүх шийдлийг туршиж үзээд асуудлаа шийдэж чадахгүй байвал, Epson-н тусламж дэмжлэгтэй холбоо барина уу.

Хэвлэх асуудлыг шийдвэрлэж чадахгүй байвал, дараах холбогдох мэдээллийг үз.

Холбогдох мэдээлэл

- ➔ [123 хуудас дээрх "Хэвлэх асуудлыг шийдвэрлэж чадахгүй байна"](#)
- ➔ [140 хуудас дээрх "Epson-н тусламжтай холбогдох"](#)

Хэвлэх асуудлыг шийдвэрлэж чадахгүй байна

Эхнээс нь эхлээд асуудлыг шийдэх хүртлээ дараах асуудлуудыг туршиж үз.

- Принтерт ачаалсан цаасны төрөл принтерийн драйвер дахь цаасны төрөлтэй тааруулсан эсэхээ нягтал.
- Принтерийн драйверт өндөр чанартай тохиргоог ашиглах.
- Бэхний бодит үлдэгдлийн шалгахын тулд принтерийн саван доторх бэхний түвшинг нүдээр шалгана. Хорны түвшин доод талын зураасаас доогуур бол бэхний савыг дахин цэнэглэ.
- Хэвлэгчийн толгойг тэгшитгэ.
[56 хуудас дээрх "Принтерийн толгойг тохируулна"](#)
- Хэвлэгчийн толгойн хошуу бөглөрсөн эсэхийг шалгаж хошууны шалгалтыг хий.
Хошуу шалгах хэвэнд дутуу хэсгүүд байвал, хошуу бөглөрсөн байж болно. Толгойн цэвэрлэгээ болон хошуу шалгах үйлдлийг 3 удаа сөөлжлөн давтах эсвэл Хүчтэй цэвэрлэгээ-г нэг удаа ажиллуулаад, бөглөрөл арилсан эсэхийг шалга.
Хэвлэгчийн толгой цэвэрлэхэд хор хэрэглэгддэг гэдгийг анхаар.
[51 хуудас дээрх "Хэвлэгчийн толгойг шалгах, цэвэрлэх"](#)
- Принтерийг унтрааж, багадаа 12 цаг хүлээгээд, бөглөрөл гарсан эсэхийг шалга.
Бөглөрөл асуудал болсоор байвал, принтерээр юм хэвлэхгүй хэсэг хугацаанд орхивол асуудал шийдэгдэж болно.
Принтерийг унтраалттай байхад та дараах зүйлсийг шалгаж болно.
- Жинхэнэ Epson бэхний картридж ашиглаж буй эсэхээ шалга.
Epson-н жинхэнэ бэхний хайрцгийг ашиглахыг хичээнэ үү. Жинхэнэ бус бэхний хайрцгийг ашиглавал хэвлэлийн чанар муудаж болно.
- Принтер дотор ямар ч цаасны үртэс үлдээгүй эсэхийг нягтал.
Цаасыг авахдаа гар эсвэл цаасаар тунгалаг хальсанд хүрч болохгүй.
- Цаасыг шалга.
Цаас нугаларсан эсвэл хэвлэх талыг нь дээш харуулсан эсэхийг шалга.
[26 хуудас дээрх "Цаас ашиглахтай холбоотой анхааруулга"](#)
[126 хуудас дээрх "Бэлэн байгаа цаас ба багтаамж"](#)
[128 хуудас дээрх "Байхгүй цаасны төрлүүд"](#)

- ❑ Принтерийн унтраагаад, 12 цаг хүлээсний эцэст хэвлэлийн чанар сайжрахгүй хэвээр байвал, Тэжээлийн хор салгах-г ажиллуул.

[54 хуудас дээрх "Ажиллаж байна Тэжээлийн хор салгах"](#)

- ❑ Хоёр чиглэлт (эсвэл өндөр хурдны) хэвлэлтийн үед, хэвлэгчийн толгой хоёр тийш хөдөлж хэвлэдэг учраас босоо шугамууд тэгш бус болж магадгүй байдаг. Хэрэв хэвлэлтийн чанар сайжрахгүй бол, хоёр чиглэлт (эсвэл өндөр хурдны) тохиргоог цуцла. Энэ тохиргоог цуцлах нь хэвлэх хурдыг удаашруулж болзошгүй.

- ❑ Windows

Хоёр талын хэвлэлт-г принтерийн драйверын **Илүү Сонголтууд** таб дээрээс арилга.

- ❑ Mac OS

Системийн тохиргоо-г Apple цэс > **Принтер болон Сканнер** (эсвэл **Хэвлэх болон Сканнердах, Хэвлэх & Факс илгээх**)-ээс сонгоод дараа нь принтерийг сонго. **Сонголт ба Хангамж** > **Сонголт** (эсвэл **Драйвер**) дээр дар. **Off**-ыг **Хоёр талын хэвлэлт** тохиргоогоор сонго.

Дээрх шийдлүүдийг хэрэглээд ч асуудал шийдэгдэхгүй байвал, засвар хийлгэх хүсэлт тавьж болно. Epson тусламжтай холбогдоорой.

Холбогдох мэдээлэл

- ➔ [140 хуудас дээрх "Epson-той холбоо барихаас өмнө"](#)
- ➔ [140 хуудас дээрх "Epson-н тусламжтай холбогдох"](#)

Бүтээгдэхүүний мэдээлэл

Цаасны мэдээлэл.	126
Хэрэглээний бүтээгдэхүүний мэдээлэл.	128
Програм хангамжийн мэдээлэл.	129
Бүтээгдэхүүний үзүүлэлт.	133
Хууль журмын мэдээлэл.	137

Цаасны мэдээлэл

Бэлэн байгаа цаас ба багтаамж

Жинхэнэ Epson цаас

Өндөр чанартай хэвлэлтийг гаргахын тулд жинхэнэ Epson цаасыг ашиглахыг Epson зөвлөж байна.

Тэмдэглэл:

- ❑ Цаасны олдоц байрлалаас шалтгаалж ялгаатай байна. Өөрийн бүсийн цаасны олдцын талаарх хамгийн сүүлийн үеийн мэдээллийг авахын тулд Epson тусламж үйлчилгээтэй холбоо барина уу.
- ❑ 2-талаар хэвлэлтэд ашиглах боломжтой цаасны төрлийг дараах мэдээллээс үзнэ үү.
127 хуудас дээрх "Хоёр талаар хэвлэх цаас"

Баримт хэвлэхэд тохиромжтой цаас

Хэрэгслийн нэр	Хэмжээ	Ачаалах Багтаамж (Хуудас)
Epson Business Paper	A4	100
Epson Bright White Ink Jet Paper	A4	100

Баримт болон зураг хэвлэхэд тохиромжтой цаас

Хэрэгслийн нэр	Хэмжээ	Ачаалах Багтаамж (Хуудас)
Epson Photo Quality Ink Jet Paper	A4	80
Epson Double-sided Photo Quality Ink Jet Paper	A4	80
Epson Matte Paper-Heavyweight	A4	20
Epson Double-Sided Matte Paper	A4	1

Янз бүрийн цаасны төрлүүд

Хэрэгслийн нэр	Хэмжээ	Ачаалах Багтаамж (Хуудас)
Epson Photo Quality Self Adhesive Sheets	A4	1

Худалдаанд бэлэн байгаа цаас

Тэмдэглэл:

2-талаар хэвлэлтэд ашиглах боломжтой цаасны төрлийг дараах мэдээллээс үзнэ үү.

[127 хуудас дээрх "Хоёр талаар хэвлэх цаас"](#)

Ердийн цаас

Цулгүй цаасанд хувилах цаасыг оруулдаг.

Хэмжээ	Ачаалах Багтаамж (Хуудас)
A4, B5, A5, A6, B6, Хууль ёсны	100*
Legal, 8,5×13 инч., Indian-Legal	1
Хэрэглэгчийн Тодорхойлсон(мм) 54×86 ас 215.9×1200	1

* Хэрэв цаас зөв ачаалагдахгүй эсвэл хэвлэлтүүд жигд бус, балархайтсан байвал цаасыг нэг нэгээр нь ачаал.

Дугтуй

Хэмжээ	Ачаалах Багтаамж (Дугтуйнууд)
Дугтуй #10, Дугтуй DL, Дугтуй C6	10

Хоёр талаар хэвлэх цаас

Жинхэнэ Epson цаас

- Epson Business Paper
- Epson Bright White Ink Jet Paper
- Epson Double-Sided Matte Paper

Холбогдох мэдээлэл

➔ [126 хуудас дээрх "Бэлэн байгаа цаас ба багтаамж"](#)

Худалдаанд бэлэн байгаа цаас

- Цулгүй цаас, Хувилах цаас

Холбогдох мэдээлэл

➔ [126 хуудас дээрх "Бэлэн байгаа цаас ба багтаамж"](#)

Байхгүй цаасны төрлүүд

Дараах цаасны төрлүүдийг ашиглаж болохгүй. Эдгээр төрлийн цаасыг ашигласнаас цаас бөглөрөх, хэвлэмэл материал бохирдоход хүргэнэ.

- Нүхтэй цааснууд үрчийсэн
- Урагдсан, тайрагдсан цааснууд
- Нүхтэй цааснууд нугаларсан
- Нүхтэй цааснууд норсон
- Хэт зузаан эсвэл хэт нимгэн цааснууд
- Наалттай цааснууд

Дараах дугтуйнуудыг ашиглаж болохгүй. Эдгээр төрлийн дугтуйг ашигласнаас цаас бөглөрөх, хэвлэмэл материал бохирдоход хүргэнэ.

- Үрчийсэн эсвэл нугаларсан дугтуйнууд
- Дугтуй, нэвт харагддаг дугтуйн дээрх наалдамтгай гадаргуутай дугтуйнууд
- Хэт нимгэн дугтуйнууд
Эдгээр нь хэвлэх явцад нугаларах магадлалтай.

Хэрэглээний бүтээгдэхүүний мэдээлэл

Бэхний хайрцгийн код

Epson нь Epson-н жинхэнэ бэхний хайрцгийг ашиглахыг санал болгож байна.

Дараах нь жинхэнэ Epson-ы бэхний хайрцгийн код болно.

Чухал:

- Epson баталгаа нь зориулалтын зааснаас бусад бэхнээс үүссэн эвдрэлийг хамрахгүй болно, үүнд энэхүү принтерт зориулагдаагүй Epson бэх буюу бусад гуравдагч үйлдвэрлэгчийн бэх бүгд орно.*
- Epson-н үйлдвэрлээгүй бусад бүтээгдэхүүн эвдрэл гэмтэл учруулж болох бөгөөд үүнийг Epson-н баталгаагаар нөхөн төлөхгүй. Зарим тохиолдолд, принтерийн ажиллагаанд хэвийн бус байдал бий болно.*

Тэмдэглэл:

- Байрлалаас хамаарч бэхний хайрцагны код ялгаатай байж магадгүй. Өөрийн бүсийн зөв кодын мэдээллийг авахын тулд Epson-ы тусламж үйлчилгээнд хандана уу.*
- Бэхний хайрцагт дахин боловсруулсан материал ашиглаж болдог боловч, энэ нь принтерийн үйл ажиллагаа, гүйцэтгэлд сөрөг нөлөө үзүүлэхгүй.*
- Сайжруулсан талаар урьдчилсан мэдэгдэл өгөхгүйгээр бэхний хайрцгийн үзүүлэлт, гаднах байдлыг өөрчилж болно.*

Европт

БК: Black (Хар)
110*1
110S*2

*1 Өндөр багтаамж

*2 Стандарт багтаамж

Тэмдэглэл:

Европын хэрэглэгчид Epson-н бэхний лонхны гарцын талаарх мэдээллийг авахын тулд дараах вэбсайтад зочлоорой.

<http://www.epson.eu/pageyield>

Хятадаас бусад Азийн орнуудад зориулсан

БК: Black (Хар)
005*1
005S*2

*1 Өндөр багтаамж

*2 Стандарт багтаамж

Тэмдэглэл:

Бэхний бүх савыг бүх бүс нутагт худалдан авах боломжгүй.

Хятадад зориулсан

БК: Black (Хар)
015

Арчилгааны хайрцгийн код

Epson нь Epson-н жинхэнэ засвар үйлчилгээний хайрцгийг ашиглахыг санал болгож байна.

Засвар үйлчилгээний код: C9387



Чухал:

Принтерт засвар үйлчилгээний хайрцгийг суурилуулвал бусад принтертэй ашиглах боломжгүй.

Програм хангамжийн мэдээлэл

Энэ хэсэг таны принтерт байгаа зарим аппликэйшнийг танилцуулна. Дэмждэг програм хангамжийн хувьд дараах Epson вебсайтыг үзэх эсвэл Epson Software Updater-г ажилуулж баталгаажуулаарай. Та хамгийн сүүлийн аппликэйшнийг татаж авч болно.

<http://www.epson.com>

Холбогдох мэдээлэл

➔ [132 хуудас дээрх "Програм хангамж, техник хангамж шинэчлэх програм \(Epson Software Updater\)"](#)

Компьютероос хэвлэх програм (Windows Принтерийн драйвер)

Принтерийн драйвер нь бусад програмаас авсан хэвлэх командын дагуу принтерийг удирддаг. Принтерийн драйвер дээр тохиргоог хийх нь хамгийн сайн хэвлэлтийн үр дүнд хүргэнэ. Мөн принтерийн драйверийн хэрэглүүрийг ашиглан принтерийн төлвийг шалган, үйл ажиллагаа явуулах хамгийн сайн нөхцлийг хангах боломжтой.

Тэмдэглэл:

Та принтерийн драйверийн хэлийг өөрчилж болно. **Хэл** тохиргооноос **Арчилгаа** таб дээрээс та хэрэглэхийг хүсэж буй хэлээ сонгоно.

Програм хангамжаас принтерийн драйверт хандах

Таны ашиглаж буй програм хангамжид зориулсан тохиргоог хийхийн тулд, тус програм хангамжаас драйверт хандана.

Хэвлэх эсвэл **Хэвлэх Тохируулга**-г **Файл** цэснээс сонгоно. Принтерээ сонгож, дараа нь **Тохиргоо** эсвэл **Үзүүлэлт** дээр дарна.

Тэмдэглэл:

Програмаас шалтгаалж үйлдлүүд нь ялгаатай байна. Дэлгэрэнгүй мэдээллийг програмын тусламжаас үзнэ үү.

Хянах самбараас принтерийн драйверт хандах

Бүх программ хангамжид ашиглаж болох тохиргоог хийхийн тулд хянах самбараас драйверт хандана.

Windows 11

Эхлэл товч дээр дарж, дараа нь **Бүх программ > Windows хэрэгсэл > Хянах самбар > Төхөөрөмж ба принтерийг харах**-ыг **Техник хангамж ба Дуу** дээрээс сонгоно. Принтер дээрээ хулганы баруун товчийг дарах эсвэл түүн дээр дарж байгаад **Хэвлэх тохиргоо**-г сонгоно.

Windows 10/Windows Server 2022/Windows Server 2019/Windows Server 2016

Эхлэл товч дээр дарж, дараа нь **Windows Систем > Хянах самбар > Төхөөрөмж ба принтерийг харах**-ыг **Техник хангамж ба Дуу** дээрээс сонгоно. Принтер дээрээ хулганы баруун товчийг дарах эсвэл түүн дээр дарж байгаад **Хэвлэх тохиргоо**-г сонгоно.

Windows 8.1/Windows 8/Windows Server 2012 R2/Windows Server 2012

Десктоп > Тохиргоо > Хянах самбар > Төхөөрөмж ба принтерийг харах-ыг **Техник хангамж ба Дуу** дээрээс сонгоно. Принтер дээрээ хулганы баруун товчийг дарах эсвэл түүн дээр дарж байгаад **Хэвлэх тохиргоо**-г сонгоно.

Windows 7/Windows Server 2008 R2

Эхлэл товч дээр дарж, **Хянах самбар > Төхөөрөмж ба принтерийг харах**-г **Техник хангамж ба Дуу** дээрээс сонгоно. Принтер дээрээ хулганы баруун товчийг дарж **Хэвлэх тохиргоо**-г сонгоно.

Windows Vista/Windows Server 2008

Эхлэл товч дээр дарж, **Хянах самбар > Принтер-ийг Техник хангамж ба Дуу** дээрээс сонгоно. Принтер дээрээ хулганы баруун товчийг дарж **Хэвлэх тохиргоо**-г сонгоно.

Windows XP/Windows Server 2003 R2/Windows Server 2003

Эхлэл товч дээр дарж, **Хянах самбар > Принтер ба бусад техник хангамж > Принтер болон Факс**-ыг сонгоно. Принтер дээрээ хулганы баруун товчийг дарж **Хэвлэх тохиргоо**-г сонгоно.

Ажлын мөрөн дээрх принтерийн тэмдгээс принтерийн драйверт хандах

Десктопын ажлын мөрөн дээрх принтерийн тэмдэг нь принтерийн драйверт хурдан хандах боломж олгох товчилбор тэмдэг юм.

Та принтерийн тэмдэг дээр дарж **Принтерийн Тохиргоо**-г сонговол, хянах самбараас дамжиж ордог принтерийн тохиргооны цонхтой ижил цонх руу хандах боломжтой. Хэрэв та энэхүү тэмдэг дээр хулганаа хоёр товшвол, та принтерийн төлөвийг шалгах боломжтой.

Тэмдэглэл:

*Принтерийн тэмдэг ажлын мөр дээр харагдахгүй байвал, принтерийн драйверийн цонх руу орж **Ажиглалтын Тохируулгууд-г Арчилгаа** таб дээрээс дараад **Товчилбор тэмдэгийг таскбарт бүртгүүл-г** сонгоно.*

Хэрэгслийг эхлүүлэх

Принтерийн драйверын цонхонд хандана. **Арчилгаа** табыг товшино.

Компьютероос хэвлэх програм (Mac OS Принтерийн драйвер)

Принтерийн драйвер нь бусад програмаас авсан хэвлэх командын дагуу принтерийг удирддаг. Принтерийн драйвер дээр тохиргоог хийх нь хамгийн сайн хэвлэлтийн үр дүнд хүргэнэ. Мөн принтерийн драйверийн хэрэглүүрийг ашиглан принтерийн төлвийг шалган, үйл ажиллагаа явуулах хамгийн сайн нөхцлийг хангах боломжтой.

Програм хангамжаас принтерийн драйверт хандах

Цаасны Тохируулга буюу **Хэвлэх**-ийг програмынхаа **Файл** цэснээс дар. Хэрэв шаардлагатай бол, **Дэлгэрэнгүйг Харуулах** (эсвэл ▼)-г дарж хэвлэх цонхыг томруулж болно.

Тэмдэглэл:

*Хэрэглэж байгаа програмаас шалтгаалж, **Хуудасны тохиргоо** нь **Файл** цэсэд байхгүй байж магадгүй ба хэвлэх цонхыг харуулах үйлдлүүд өөр байж бас магадгүй. Дэлгэрэнгүй мэдээллийг програм хангамжийн тусламжаас үзнэ үү.*

Хэрэгслийг эхлүүлэх

Системийн тохиргоо-г Apple цэс > **Принтер ба Сканнер** (эсвэл **Хэвлэх ба сканнердах, Хэвлэх ба факс**)-ээс сонгоод дараа нь принтерийг сонго. **Сонголт ба Хангамж > Хэрэгсэл > Принтерийн хэрэгслийг нээх** дээр дарна.

Принтерийн үйлдлийг тохируулах програм (Web Config)

Web Config нь Microsoft Edge, Safari зэрэг вэб хөтчөөр дамжуулж компьютер, эсвэл ухаалаг төхөөрөмж дээр ажилладаг програм хангамж юм. Та принтерийн төлөвийг баталгаажуулж, сүлжээний үйлчилгээ болон принтерийн тохиргоог өөрчилж болно. Web Config-г ашиглахын тулд, принтер, компьютер, эсвэл төхөөрөмжөө нэг сүлжээнд холбох хэрэгтэй.

Дараах хөтчийг дэмжиж ажилладаг. Хамгийн сүүлийн хувилбарыг хэрэглэнэ үү.

Microsoft Edge, Internet Explorer, Firefox, Chrome, Safari

Тэмдэглэл:

Web Config-г ажиллуулж байх явцад танаас администраторын нууц үг оруулахыг шаардаж магадгүй. Дэлгэрэнгүй мэдээлэл авах бол доорх холбогдох мэдээллийг харна уу.

Холбогдох мэдээлэл

➔ [15 хуудас дээрх “Администраторын нууц үгийн өгөгдмөл утга”](#)

Web Config-г вэб хөтөч дээр ажиллуулах

1. Принтерийн IP хаягаа шалгах.

Сүлжээний төлөвийн хуудсыг хэвлэхийн тулд  товчийг дор хаяж 5 секундийн турш дарсныхаа дараа принтерийн IP хаягийг шалга.

2. Вэб хөтчийг компьютер, эсвэл ухаалаг төхөөрөмжөөсөө ажиллуулж, дараа нь принтерийн IP хаягийг оруулна.

Формат:

IPv4: http://принтерийн IP хаяг/

IPv6: http://[принтерийн IP хаяг]/

Жишээ:

IPv4: http://192.168.100.201/

IPv6: http://[2001:db8::1000:1]/

Тэмдэглэл:

Ухаалаг төхөөрөмж ашиглан та Web Config-г Epson Smart Panel-н бүтээгдэхүүний мэдээллийн дэлгэцээс ажиллуулж болно.

HTTPS-р дамжуулан нэвтрэхдээ принтер өөрөө нэвтрэгч сертификат ашигласан тул, таныг Web Config-г ажиллуулахад вэб хөтөч дээр анхааруулах мессеж гарч ирнэ. Энэ нь асуудлыг заахгүй тул аюулгүй орхиж болно.

Програм хангамж, техник хангамж шинэчлэх програм (Epson Software Updater)

Epson Software Updater нь шинэ программ хангамж суулгаж, техник хангамжийг интернэтээр шинэчлэх программ юм. Хэрэв та шинэчлэх мэдээллийг байнга шалгахыг хүсвэл Epson Software Updater-н Автоматаар шинэчлэх тохиргоонд шинэчлэл шалгах хугацааг тохируулж болно.

Тэмдэглэл:

Windows Server үйлдлийн системүүд дэмжигдэхгүй.

Windows дээр асаах

Windows 11

Эхлэл товч дээр дарж, дараа нь **Бүх программ > EPSON Software > Epson Software Updater** гэснийг сонго.

Windows 10

Эхлэл товч дээр дарж, дараа нь **EPSON Software > Epson Software Updater** сонгоно уу.

Windows 8.1/Windows 8

Хайлтын талбар дээр програм хангамжийн нэрийг оруулж, дараа нь гарч ирсэн тэмдгийг сонгоно.

Windows 7/Windows Vista/Windows XP

Эхлэл товч дээр дарж **Бүх программ (эсвэл Программ) > EPSON Software > Epson Software Updater**-ыг сонгоно.

Тэмдэглэл:

Түүнчлэн, та десктопын ажлын мөр дээрх принтерийн тэмдэг дээр дарж, дараа нь Epson Software Updater-г сонгосноор **Программын Шинэчлэл**-г эхлүүлж болно.

Mac OS дээр асаах

Очих > Программ хангамж > Epson Software > Epson Software Updater-г сонгоно.

Холбогдох мэдээлэл

➔ [62 хуудас дээрх "Програмуудыг тусад нь суулгах"](#)

Бүтээгдэхүүний үзүүлэлт

Принтерийн үзүүлэлт

Принтерийн толгойд цорго суурилуулах	Хар бэхний хошуу: 400×2 мөр	
Цаасны жин*	Ердийн цаас	64-с 90 г/м ²
	Дугтуйнууд	75-с 100 г/м ²

* Цаасны зузаан энэ хүрээнд байсан ч гэсэн цаасыг принтерт татахгүй эсвэл хэвлэлтийн чанар цаасны үзүүлэлт болон чанараас хамаарч буурч болзошгүй.

Хэвлэх талбай

Дан хуудсан дээр хэвлэх талбай

Принтерийн механизмаас шалтгаалж сүүдэртэй талбай дээр хэвлэлийн чанар муудаж болно.

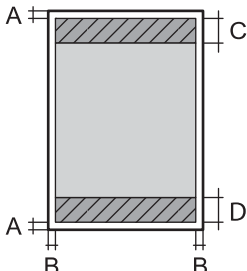
	A	3.0 мм (0.12 инч)
	B	3.0 мм (0.12 инч)
	C	41.0 мм (1.61 инч)
	D	37.0 мм (1.46 инч)

Дугтуйн дээр хэвлэх талбай

Принтерийн механизмаас шалтгаалж сүүдэртэй талбай дээр хэвлэлийн чанар муудаж болно.

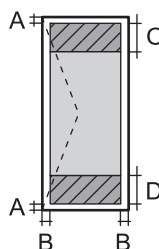
	A	3.0 мм (0.12 инч)
	B	3.0 мм (0.12 инч)
	C	18.0 мм (0.71 инч)
	D	41.0 мм (1.61 инч)

Интерфэйсийн үзүүлэлт

Компьютерийн хувь	Өндөр хурдны USB*
-------------------	-------------------

* USB 3.0 кабель дэмжигдээгүй.

Сүлжээний үзүүлэлтүүд

Wi-Fi-ийн үзүүлэлтүүд

Стандарт	IEEE 802.11b/g/n* ¹
Давтамжийн хүрээ	2,4 Гц
Холболтын горим	Дэд бүтэц, Wi-Fi Direct (Энгийн AP)* ^{2*3}
Утасгүй сүлжээний аюулгүй байдал* ⁴	WEP (64/128bit), WPA2-PSK (AES)* ⁵ , WPA3-SAE (AES)

*1 IEEE 802.11n нь зөвхөн HT20 дээр боломжтой.

*2 IEEE 802.11b-г дэмжихгүй.

*3 Энгийн AP горим нь Wi-Fi холболт (дэд бүтэц) эсвэл Этернэт холболттой ажилладаг.

*4 Wi-Fi Direct нь зөвхөн WPA2-PSK (AES)-г дэмжинэ.

*5 Хувийн WPA/WPA2-г дэмжих WPA2 стандартуудыг мөрдөнө.

Ethernet үзүүлэлт

Стандарт	IEEE802.3i (10BASE-T)* ¹ IEEE802.3u (100BASE-TX) IEEE802.3az (Эрчим хүчний хэмнэлттэй Ethernet)* ²
Харилцах горим	Автомат, 10Mbps бүрэн дуплекс, 10Mbps хагас дуплекс, 100Mbps бүрэн дуплекс, 100Mbps хагас дуплекс
Холбогч	RJ-45

*1 Радио холбооны саатлаас сэргийлэхийн тулд 5е ангилал эсвэл өндөр түвшний STP (хамгаалалттай эрчилсэн хос шугам) кабель утсыг ашиглана.

*2 Холбогдсон төхөөрөмж IEEE802.3az стандартыг дагаж ажиллана.

Сүлжээний функц ба IPv4/IPv6

Функц			Дэмжсэн	Тэмдэглэгээ
Сүлжээний принтер	EpsonNet Print (Windows)	IPv4	✓	-
	Standard TCP/IP (Windows)	IPv4, IPv6	✓	-
	WSD Хэвлэлт (Windows)	IPv4, IPv6	✓	Windows Vista буюу түүнээс хойших
	Bonjour Хэвлэлт (Mac OS)	IPv4, IPv6	✓	-
	IPP Хэвлэлт (Windows, Mac OS)	IPv4, IPv6	-	-
	Epson Connect (Имэйл хэвлэх, Алсаас хэвлэх)	IPv4	✓	-
Сүлжээний сканнер	Epson Scan 2	IPv4, IPv6	-	-
	Epson ScanSmart	IPv4	-	-
	Event Manager	IPv4	-	-
	Epson Connect (Үүл рүү скандах)	IPv4	-	-
Факс	Факс илгээх	IPv4	-	-
	Факс хүлээн авах	IPv4	-	-

Аюулгүй байдлын протокол

SSL/TLS	HTTPS сервер/клиент
SNMPv3	

Хэмжээс

Хэмжээс	<p>Хадгалах</p> <ul style="list-style-type: none"> <input type="checkbox"/> Өргөн: 375 мм (14.8 инч) <input type="checkbox"/> Зузаан: 347 мм (13.7 инч) <input type="checkbox"/> Өндөр: 179 мм (7.0 инч) <p>Хэвлэх</p> <ul style="list-style-type: none"> <input type="checkbox"/> Өргөн: 375 мм (14.8 инч) <input type="checkbox"/> Зузаан: 578 мм (22.8 инч) <input type="checkbox"/> Өндөр: 253 мм (10.0 инч)
Жин*	Ойролцоогоор 3.4 кг (7.5 фунт)

* Бэх, цахилгаан утасгүйгээр.

Цахилгааны Үзүүлэлтүүд

Загвар	100 – 240 В Загвар	220 – 240 В Загвар
Нэрлэсэн Давтамжийн Хамрах Хүрээ	50 – 60 Гц	50 – 60 Гц
Нэрлэсэн Гүйдэл	0.4-аас 0.2 А	0.2 А
Эрчим хүчний зарцуулалт (USB холболттой)	<p>Хэвлэх: ойролцоогоор 14.0 Вт (ISO/IEC24712)</p> <p>Бэлтгэх горим: ойролцоогоор 5.8 Вт</p> <p>Унтах горим: ойролцоогоор 0.7 Вт</p> <p>Тэжээл унтраах: ойролцоогоор 0.2 Вт</p>	<p>Хэвлэх: ойролцоогоор 14.0 Вт (ISO/IEC24712)</p> <p>Бэлтгэх горим: ойролцоогоор 5.8 Вт</p> <p>Унтах горим: ойролцоогоор 0.7 Вт</p> <p>Тэжээл унтраах: ойролцоогоор 0.2 Вт</p>

Тэмдэглэл:

Принтер дээрх шошгоноос хүчдэлийг шалгана уу.

Орчны үзүүлэлт

Үйл ажиллагаа	<p>Принтерийг диаграмд үзүүлсэн температур (°C) болон чийгшлийн (%) хүрээн дотор конденсаци үүсэхгүй орчинд ашиглаарай.</p>
---------------	---

Хадгалах	Анхны хорыг цэнэглэсний дараах температур: -15 – 40°C (-5 – 104°F)* Анхны хорыг цэнэглэхийн өмнөх температур: -20 – 40°C (-4 – 104°F)* Чийгшил: 5 – 85% RH (конденсацигүйгээр)
----------	--

* Та 40°C (104°F) -т нэг сарын турш хадгалах боломжтой.

Бэхний хайрцгийн байгаль орчны үзүүлэлт

Хадгалах температур	-20-с 40 °C (-4-с 104 °F)*
Хөлдөх температур	-15 °C (5 °F) Бэх царцах бөгөөд 25 °C (77 °F) дээр 2 цаг байлгасны дараа ашиглах боломжтой болно.

* Та 40 °C (104 °F) дээр нэг сарын турш хадгалах боломжтой.

Системийн шаардлага

Windows

Windows Vista, Windows 7, Windows 8/8.1, Windows 10, Windows 11 эсвэл дараагийн хувилбар
Windows XP SP3 (32-бит)
Windows XP Professional x64 Edition SP2
Windows Server 2003 (SP2) буюу түүнээс хойших

Mac OS

Mac OS X 10.9.5 эсвэл дараагийн хувилбар, macOS 11 эсвэл дараагийн хувилбар

Тэмдэглэл:

- Mac OS нь зарим програм хангамж, тохиргоог дэмжихгүй байж магадгүй.
- (UFS)-д зориулсан UNIX Файлын систем Mac OS нь дэмжигдэхгүй.

Chrome OS

Chrome OS 89 эсвэл дараах

Тэмдэглэл:

Зөвхөн стандарт OS онцлогуудыг дэмждэг.

Хууль журмын мэдээлэл

Стандарт ба зөвшөөрөл

Европ загварын стандарт болон зөвшөөрөл

Дараах загвар нь CE/UKCA тэмдэгтэй ба бүх зохих хууль ёсны шаардлагуудыг хангасан болно.

Заалтыг хангасан тухай мэдэгдлийг дараах сайтаас авах боломжтой:

<https://www.epson.eu/conformity>

B631F

Давтамжийн хүрээ	Хамгийн дээд радио давтамжийн цахилгаан дамжсан
2400 – 2483.5 МГц	20 dBm (EIRP)



Хуулбарлахад тавигдах хязгаарлалт

Принтерийг хариуцлагатай, хуулийн дагуу хэрэглүүлэхийн тулд дараах хязгаарлалтыг тавьж байна.

Дараах зүйлсийг хуулбарлахыг хуулийн дагуу хориглож байна:

- Мөнгөн тэмдэгт, зоос, засгийн газрын хэвлэсэн, зах зээлд гаргах үнэт цаас, засгийн газрын бондын үнэт цаас болон хотоос гаргасан үнэт цаас
- Хүчинтэй шуудангийн тэмдэг бүхий ашиглаагүй шуудангийн марк, урьдчилан тамгалсан шуудангийн карт, бусад шуудангийн зүйлс
- Засгийн газрын хуулийн дагуу хэвлэсэн орлогын тэмдэг, болон үнэт цаас

Дараах зүйлсийг хуулбарлах үед тавих анхаарал:

- Зах зээлд худалдах хувийн үнэт цаас (хувьцааны гэрчилгээ, харилцан тохиролцсон тэмдэг, чек гэх мэт), сарын хураамж, концессийн тасалбар гэх мэт.
- Паспорт, жолоочийн үнэмлэх, зохистой байдлын баталгаа, зам нэвтрэх, хүнсний зүйл, тасалбар гэх мэт.

Тэмдэглэл:

Эдгээр зүйлсийг хуулбарлахыг мөн хуулиар хориглосон.

Зохиогчийн эрхтэй баримт бичгийг хариуцлагатай ашиглах:

Зохиогчийн эрхтэй баримт бичгийг зүй бусаар хуулбарлаж принтерийг зохистой бусаар ашиглах аюул бий. Мэдлэг туршлагатай хуульчийн зөвлөгөөний дагуу үйл ажиллагаа явуулахгүй бол, хэвлэгдсэн баримт бичгийг хуулбарлахаас өмнө зохиогчийн эрх эзэмшигчээс зөвшөөрөл авч хариуцлагаа хүлээн хүндэтгэлтэй хандана уу.

Хаанаас тусламж авах вэ

Техник тусалцааны вэбсайт.....	140
Epson-н тусламжтай холбогдох.....	140

Техник туслалцааны вэбсайт

Танд нэмэлт тусламж хэрэгтэй бол, доор үзүүлсэн Epson-н тусламжийн вэбсайт руу орно уу. Улс, бүс нутгаа сонгоод өөрийн дотоодын Epson вэбсайтын тусламжийн хэсэг рүү орно уу. Хамгийн сүүлийн үеийн драйвер, тусламж, гарын авлага эсвэл бусад татаж авах боломжтой материал энэхүү вэбсайт дээр байх болно.

<http://support.epson.net/>

<http://www.epson.eu/support> (Европ)

Таны Epson бүтээгдэхүүн зохих ёсоор ажиллахгүй бөгөөд та асуудлыг шийдвэрлэж чадахгүй байвал, туслалцаа авахын тулд Epson-н тусламжийн хэсэгтэй холбогдоно уу.

Epson-н тусламжтай холбогдох

Epson-той холбоо барихаас өмнө

Таны Epson бүтээгдэхүүн зөв зүйтэй ажиллахгүй, та бүтээгдэхүүний гарын авлага дээрх асуудлыг шийдэх мэдээллийг ашиглан асуудлыг шийдэж чадахгүй байвал, тусламж авахаар Epson-н дэмжлэгийн үйлчилгээг авахаар холбоо барина.

Дараах Epson тусламж үйлчилгээний жагсаалт нь борлуулах улс дээр үндэслэдэг. Зарим бүтээгдэхүүн таны одоогийн байршилд худалдаалагдахгүй байж болох тул та өөрийн бүтээгдэхүүн худалдаж авсан газрын Epson дэмжлэгтэй холбоо бариарай.

Танай бүс нутаг дахь Epson-ы дэмжлэгийг доор харуулаагүй байвал, бүтээгдэхүүнээ худалдаж авсан худалдааны газартай холбоо барина.

Та дараах мэдээллийг тэдэнд өгвөл Epson-н дэмжлэгийн үйлчилгээ танд илүү хурдан туслах болно:

- Бүтээгдэхүүний серийн дугаар
(Шошгоны хавсралтын байршил нь бүтээгдэхүүнээс хамаарна; энэ нь ар тал, бүрхүүлийн нээлттэй тал эсвэл доод хэсэгт байж болно.)
- Бүтээгдэхүүний загвар
- Бүтээгдэхүүний программ хангамжийн хувилбар
(**About, Version Info** дээр дарах, эсвэл бүтээгдэхүүний программ хангамжийн ижил төстэй товчин дээр дарна.)
- Таны компьютерийн брэнд ба загвар
- Таны компьютерийн үйлдлийн систем ба хувилбар
- Та байнга бүтээгдэхүүнтэйгээ хамт хэрэглэдэг программ хангамжийн нэр ба хувилбар

Тэмдэглэл:

Бүтээгдэхүүнээс хамаараад, сүлжээний тохиргоо нь бүтээгдэхүүний санах ойд хадгалагдаж болно. Бүтээгдэхүүний эвдрэл гэмтэл эсвэл засвараас болоод тохиргоог алдаж болно. Epson нь баталгаат хугацааны туршид хүртэл аливаа мэдээлэл, тохиргоог хадгалах, эсвэл сэргээх асуудлыг хариуцахгүй. Та өөрийнхөө хадгалах мэдээллийг хийж, тэмдэглэл хөтлөхийг санал болгож байна.

Европын хэрэглэгчдэд тусламж үзүүлэх

Европ дахины баталгааны мэдээллээс Epson-н тусламж үйлчилгээтэй хэрхэн холбогдох талаар уншина уу.

Тайваны хэрэглэгчдэд тусламж үзүүлэх

Мэдээлэл, тусламж, үйлчилгээ авахын тулд холбоо барих хаяг:

Даян Дэлхийн Вэб

<http://www.epson.com.tw>

Бүтээгдэхүүний үзүүлэлт, татаж авах драйвер, бүтээгдэхүүний лавлагааны талаарх мэдээллийг авч болно.

Epson тусламжийн ширээ

Утас: +886-2-2165-3138

Манай тусламж үйлчилгээний хэсэг таны дараах асуудлыг утсаар шийдвэрлэж өгч чадна:

- Борлуулалтын лавлагаа ба бүтээгдэхүүний мэдээлэл
- Бүтээгдэхүүн ашиглалтын талаарх асуулт ба тулгарах асуудал
- Засвар үйлчилгээ ба баталгааны талаарх лавлагаа

Засвар үйлчилгээний төв:

<http://www.tekcare.com.tw/branchMap.page>

TekCare корпораци нь Epson Taiwan Technology & Trading Ltd компанийн баталгаат үйлчилгээний төв болно.

Австралийн хэрэглэгчдэд зориулсан тусламж

Epson Австрали нь танд дээд түвшний хэрэглэгчийн үйлчилгээг үзүүлэхийг хүсэж байна. Таны бүтээгдэхүүний гарын авлагаас гадна, бид мэдээлэл авах дараах эх үүсвэрийг танд санал болгож байна:

Интернэт URL

<http://www.epson.com.au>

Epson Австралийн дэлхий нийтийн вэбсайтын хуудсанд хандана уу. Модемоо энэ хаяг руу чиглүүлэн хааяа зочилж байхад харамсах зүйлгүй шүү! Тус сайтад драйвер татах хэсэг, Epson-той холбоо барих талбар, шинэ бүтээгдэхүүний мэдээлэл, техникийн туслалцаа (и-мэйл) бий.

Epson тусламжын ширээ

Утас: 1300-361-054

Epson тусламжийн ширээ нь хэрэглэгчдийн зөвлөгөө авах эцсийн зогсоол болно. Тусламжын ширээн дэх операторууд нь танд Epson бүтээгдэхүүнээ суулгах, тохируулах, ажиллуулахад туслалцана. Манай борлуулалтын өмнөх тусламж үйлчилгээний ажилтнууд нь танд Epson-н шинэ

бүтээгдэхүүний товхимол, хаана хамгийн ойрын худалдааны цэг, үйлчилгээний агент байгааг зааж өгнө. Энд олон төрлийн асуултад хариулт өгнө.

Бид таныг залгах үедээ бүх холбогдох мэдээллээ гарын дор байлгахыг зөвлөж байна. Та хэр их мэдээлэл бэлтгэнэ, тэр тусмаа бид таны асуудлыг хурдан шийдвэрлэж өгөх боломжтой болно. Энэхүү мэдээлэлд Epson-н бүтээгдэхүүний гарын авлага, компьютерийн төрөл, үйлдлийн систем, программ хангамж, болон таны шаардлагатай гэж үзсэн бусад мэдээлэл орно.

Бүтээгдэхүүнийг тээвэрлэх

Дараа дахин тээвэрлэхдээ бүтээгдэхүүний баглаа боодлыг нь хадгалж үлдэхийг Epson зөвлөж байна. Бэхний савыг наалддаг туузаар бэхэлж, бүтээгдэхүүнийг босоогоор нь байлгахыг бас зөвлөж байна.

Шинэ Зеландын хэрэглэгчдэд үзүүлэх тусламж үйлчилгээ

Epson Шинэ Зеланд нь танд дээд түвшний хэрэглэгчийн үйлчилгээг үзүүлэхийг зорьж байна. Бүтээгдэхүүний гарын авлагаас гадна, мэдээлэл авах дараах эх үүсвэрийг бид танд санал болгож байна:

Интернэт URL

<http://www.epson.co.nz>

Epson Шинэ Зеланд дэлхий нийтийн вэб хуудсанд хандаарай. Модемоо энэ хаяг руу чиглүүлэн хааяа зочилж байхад харамсах зүйлгүй шүү! Тус сайтад драйвер татах хэсэг, Epson-той холбоо барих талбар, шинэ бүтээгдэхүүний мэдээлэл, техникийн туслалцаа (и-мэйл) бий.

Epson тусламжын ширээ

Утас: 0800 237 766

Epson тусламжийн ширээ нь хэрэглэгчдийн зөвлөгөө авах эцсийн зогсоол болно. Тусламжын ширээн дэх операторууд нь танд Epson бүтээгдэхүүнээ суулгах, тохируулах, ажиллуулахад туслалцана. Манай борлуулалтын өмнөх тусламж үйлчилгээний ажилтнууд нь танд Epson-н шинэ бүтээгдэхүүний товхимол, хаана хамгийн ойрын худалдааны цэг, үйлчилгээний агент байгааг зааж өгнө. Энд олон төрлийн асуултад хариулт өгнө.

Бид таныг залгах үедээ бүх холбогдох мэдээллээ гарын дор байлгахыг зөвлөж байна. Та хэр их мэдээлэл бэлтгэнэ, тэр тусмаа бид таны асуудлыг хурдан шийдвэрлэж өгөх боломжтой болно. Эдгээр мэдээлэлд, Epson бүтээгдэхүүний гарын авлага, компьютерийн төрөл, үйлдлийн систем, программ хангамж, болон таны шаардлагатай гэж үзсэн бусад бүх мэдээлэл орно.

Бүтээгдэхүүнийг тээвэрлэх

Дараа дахин тээвэрлэхдээ бүтээгдэхүүний баглаа боодлыг нь хадгалж үлдэхийг Epson зөвлөж байна. Бэхний савыг наалддаг туузаар бэхэлж, бүтээгдэхүүнийг босоогоор нь байлгахыг бас зөвлөж байна.

Сингапурын хэрэглэгчдэд үзүүлэх тусламж үйлчилгээ

Epson Сингапурын зүгээс үзүүлэх мэдээлэл, тусламж, үйлчилгээний эх үүсвэр нь дараах болно:

Даян Дэлхийн Вэб

<http://www.epson.com.sg>

Бүтээгдэхүүний үзүүлэлт, татах драйвер, Тусламж, борлуулалтын лавлагаа, техникийн дэмжлэгийн талаарх мэдээллийг и-мэйлээр авах боломжтой байдаг.

Epson тусламжийн ширээ

Лавлах утас: 800-120-5564

Манай тусламж үйлчилгээний хэсэг таны дараах асуудлыг утсаар шийдвэрлэж өгч чадна:

- Борлуулалтын лавлагаа ба бүтээгдэхүүний мэдээлэл
- Бүтээгдэхүүн ашиглалтын талаарх асуулт ба асуудал шийдвэрлэх
- Засвар үйлчилгээ ба баталгааны талаарх лавлагаа

Тайландын хэрэглэгчдэд үзүүлэх тусламж үйлчилгээ

Мэдээлэл, тусламж, үйлчилгээ авахын тулд холбоо барих хаяг:

Даян Дэлхийн Вэб

<http://www.epson.co.th>

Бүтээгдэхүүний үзүүлэлт, татах драйвер, Байнга асуудаг асуултууд (FAQ), болон и-мэйлийн талаарх мэдээллийг авах боломжтой байдаг.

Epson Дуудлагын төв

Утас: 66-2460-9699

И-мэйл: support@eth.epson.co.th

Манай Үйлчилгээний хэсэг таны дараах асуудлыг утсаар шийдвэрлэж өгч чадна:

- Борлуулалтын лавлагаа ба бүтээгдэхүүний мэдээлэл
- Бүтээгдэхүүн ашиглалтын талаарх асуулт ба тулгарах асуудал
- Засвар үйлчилгээ ба баталгааны талаарх лавлагаа

Вьетнамын хэрэглэгчдэд үзүүлэх тусламж үйлчилгээ

Мэдээлэл, тусламж, үйлчилгээ авахын тулд холбоо барих хаяг:

Epson Үйлчилгээний төв

27 Yen Lang, Trung Liet Ward, Dong Da District, Ha Noi City. Tel: +84 24 7300 0911

38 Le Dinh Ly, Thac Gian Ward, Thanh Khe District, Da Nang. Tel: +84 23 6356 2666

194/3 Nguyen Trong Tuyen, Ward 8, Phu Nhuan Dist., HCMC. Tel: +84 28 7300 0911

31 Phan Boi Chau, Ward 14, Binh Thanh District, HCMC. Tel: +84 28 35100818

Индонезийн хэрэглэгчдэд үзүүлэх тусламж үйлчилгээ

Мэдээлэл, тусламж, үйлчилгээ авахын тулд холбоо барих хаяг:

Даян Дэлхийн Вэб

<http://www.epson.co.id>

- Бүтээгдэхүүний үзүүлэлт, татаж авах драйверуудын тухай мэдээлэл
- Тусламж, борлуулалтын лавлагаа, асуултыг и-мэйлээр авна

Epson шууд холбоо

Утас: 1500-766 (Indonesia Only)

И-мэйл: customer.care@ein.epson.co.id

Манай шууд холбооны баг дараах асуудлуудад утсаар юмуу имэйлээр тусламж өгөх боломжтой:

- Борлуулалтын лавлагаа ба бүтээгдэхүүний мэдээлэл
- Техникийн туслалцаа

Гонконгийн хэрэглэгчдэд үзүүлэх тусламж үйлчилгээ

Техникийн туслалцаа авах түүнчлэн борлуулалтын дараах бусад үйлчилгээг авахын тулд, Epson Гонконг Лимитед-тэй холбоо барихыг хэрэглэгчдээс хүсэж байна.

Интернэт нүүр хуудас

<http://www.epson.com.hk>

Epson Гонконг нь интернэт дээр хятад, англи хоёр хэлээр орон нутгийн вэбсайт ажиллуулж байгаа ба ингэснээр дараах мэдээллийг хэрэглэгчдэд хүргэх юм:

- Бүтээгдэхүүний мэдээлэл
- Тусламжийн асуултын хариу
- Epson-н бүтээгдэхүүний хамгийн сүүлийн драйвер

Техникийн туслалцааны шууд холбоо

Түүнчлэн, та дараах утас болон факсын дугаараар техникийн үйлчилгээний ажилтнуудтай холбоо барьж болно:

Утас: 852-2827-8911

Факс: 852-2827-4383

Малайзын хэрэглэгчдэд үзүүлэх тусламж үйлчилгээ

Мэдээлэл, тусламж, үйлчилгээ авахын тулд холбоо барих хаяг:

Даян Дэлхийн Вэб

<http://www.epson.com.my>

- Бүтээгдэхүүний үзүүлэлт, татаж авах драйверуудын тухай мэдээлэл

Тусламж, борлуулалтын лавлагаа, асуултыг и-мэйлээр авна

Epson Дуудлагын төв

Утас: 1800-81-7349 (Төлбөргүй)

И-мэйл: websupport@emsb.epson.com.my

- Борлуулалтын лавлагаа ба бүтээгдэхүүний мэдээлэл
- Бүтээгдэхүүн ашиглалтын талаарх асуулт ба тулгарах асуудал
- Засвар үйлчилгээ ба баталгааны талаарх лавлагаа

Epson Malaysia Sdn Bhd (Төв оффис)

Утас: 603-56288288

Факс: 603-5628 8388/603-5621 2088

Энэтхэгийн хэрэглэгчдэд үзүүлэх тусламж үйлчилгээ

Мэдээлэл, тусламж, үйлчилгээ авахын тулд холбоо барих хаяг:

Даян Дэлхийн Вэб

<http://www.epson.co.in>

Бүтээгдэхүүний үзүүлэлт, татаж авах драйвер, бүтээгдэхүүний лавлагааны талаарх мэдээллийг авч болно.

Үнэгүй лавлах утас

Үйлчилгээ, бүтээгдэхүүний мэдээлэл авах эсвэл захиалга өгөх -
18004250011 / 186030001600 / 1800123001600 (9 – 18)

Имэйл

calllog@epson-india.in

WhatsApp

+91 96400 00333

Филиппиний хэрэглэгчдэд үзүүлэх тусламж үйлчилгээ

Техникийн туслалцаа болон бусад борлуулалтын үйлчилгээг авахын тулд хэрэглэгч нар доорх утас, факс, и-мэйл хаягаар Epson Philippines Corporation-тай холбоо барьж болно:

Даян Дэлхийн Вэб

<http://www.epson.com.ph>

Бүтээгдэхүүний үзүүлэлт, татаж авах драйвер, Тусламжийн талаар И-мэйлээр лавлах боломжтой.

Epson Филиппиний хэрэглэгчийн үйлчилгээ

Лавлах утас: (PLDT) 1-800-1069-37766

Үнэгүй лавлах: (тоон) 1-800-3-0037766

Метро Манила: +632-8441-9030

Вебсайт: <https://www.epson.com.ph/contact>

И-мэйл: customercare@epc.epson.com.ph

Даваагаас Бямба хүртэл өглөөний 9 цагаас оройн 6 цаг хүртэл (Нийтээрээ амрах өдрөөс бусад)

Манай Хэрэглэгчийн үйлчилгээний хэсэг таны дараах асуудлыг утсаар шийдвэрлэж өгч чадна:

- Борлуулалтын лавлагаа ба бүтээгдэхүүний мэдээлэл
- Бүтээгдэхүүн ашиглалтын талаарх асуулт ба тулгарах асуудал
- Засвар үйлчилгээ ба баталгааны талаарх лавлагаа

Epson Philippines Corporation

Гол шугам: +632-8706-2609

Факс: +632-8706-2663 / +632-8706-2665