

EPSON

ET-M1140 / M1140 Series

Guia de l'usuari

Contents

Quant a aquesta guia

Introducció als manuals.	5
Ús del manual per buscar informació.	5
Marques i símbols.	7
Descripcions d'aquest manual.	7
Referències dels sistemes operatius.	7

Instruccions importants

Instruccions de seguretat.	9
Instruccions de seguretat per la tinta.	9
Consells i advertències sobre la impressora.	10
Consells i advertències per instal·lar la impressora.	10
Consells i advertències per utilitzar la impressora.	10
Consells i advertències per transportar o emmagatzemar la impressora.	11

Aspectes bàsics de la impressora

Noms i funcions de les peces.	12
Tauler de control.	14
Botons i funcions.	14
Llums i estat de la impressora.	14

Preparació de la impressora

Càrrega de papers.	18
Paper i capacitats disponibles.	18
Càrrega de paper al Calaix de paper.	21
Càrrega de paper al Ranura posterior alim.	24
Càrrega de sobres i precaucions.	26
Llista de tipus de paper.	26
Sortida de paper.	27
Estalvi d'energia.	27
Estalvi d'energia — Windows.	27
Estalvi d'energia — Mac OS.	28

Impressió

Impressió des del controlador de la impressora a Windows.	29
Accés al controlador de la impressora.	29
Aspectes bàsics de la impressió.	30
Impressió a doble cara.	31
Impressió de diverses pàgines en un full.	32

Impressió i apilament en l'ordre de les pàgines (Impressió en ordre invers).	32
Impressió de documents reduïts o ampliats.	33
Impressió d'una imatge ampliada en diversos fulls (creació d'un pòster).	34
Impressió amb capçalera i peu de pàgina.	40
Impressió d'una filigrana.	41
Impressió de diversos fitxers alhora.	42
Ajustament del to de la impressió.	42
Impressió per destacar línies primes.	43
Impressió per millorar el text i línies clares.	43
Impressió clara de codis de barres.	44
Cancel·lar la impressió.	44
Opcions de menú del controlador de la impressora.	45
Impressió des del controlador de la impressora a Mac OS.	48
Ajustos bàsics d'impressió.	48
Impressió a doble cara.	49
Impressió de diverses pàgines en un full.	50
Impressió i apilament en l'ordre de les pàgines (Impressió en ordre invers).	51
Impressió de documents reduïts o ampliats.	51
Cancel·lar la impressió.	52
Opcions de menú del controlador de la impressora.	52
Configuració del funcionament del controlador de la impressora del Mac OS.	54
Cancel·lació de la impressió — Botó de la impressora.	54

Recàrrega de tinta i substitució de les unitats de manteniment

Comprovació de l'estat de la tinta restant i de la caixa de manteniment.	55
Comprovació de l'estat de la caixa de manteniment: Windows.	55
Comprovació de l'estat de la caixa de manteniment: Mac OS X.	55
Codis de les ampolles de tinta.	55
Precaucions en la manipulació de les ampolles de tinta.	56
Com reomplir el tanc de tinta.	57
Codi de la unitat de manteniment.	61
Precaucions en la manipulació de les unitats de manteniment.	61
Substitució d'una caixa de manteniment.	61

Manteniment de la impressora

Prevenió perquè no s'assequi el capçal d'impressió. 65

Comproveu si els injectors estan obstruïts (Comprovació d'injectors). 65

Comproveu si els injectors estan obstruïts (Comprovació d'injectors) — Botons de la impressora. 65

Comproveu si els injectors estan obstruïts (Comprovació d'injectors): Windows. 66

Comproveu si els injectors estan obstruïts (Comprovació d'injectors): Mac OS. 67

Neteja del capçal d'impressió (Neteja del capçal). 68

Neteja del capçal d'impressió — Botons de la impressora. 69

Neteja del capçal d'impressió — Windows. 69

Neteja del capçal d'impressió — Mac OS. 69

Neteja de potència del capçal d'impressió (Neteja potent). 70

Execució de la Neteja potent — Windows. 71

Execució de la Neteja potent — Mac OS. 71

Alineació del capçal d'impressió. 71

Alineació del capçal d'impressió: Windows. 71

Alineació del capçal d'impressió: Mac OS. 71

Neteja de la ruta del paper. 72

Neteja del camí del paper — Windows. 72

Neteja del camí del paper — Mac OS X. 72

Neteja del camí del paper per problemes d'alimentació del paper. 73

Comprovació del nombre total de pàgines alimentades a través de la impressora. 74

Comprovació del nombre total de pàgines alimentades a través de la impressora — Botons de la impressora. 75

Comprovació del nombre total de pàgines alimentades a través de la impressora — Windows. 75

Comprovació del nombre total de pàgines alimentades a través de la impressora — Mac OS. 75

Informació del programari

Applicació per imprimir pàgines web (E-Web Print). 76

Eines d'actualització de programari (EPSON Software Updater). 76

Instal·lació de les aplicacions. 77

Actualització de les aplicacions i del microprogramari. 77

Desinstal·lació de les aplicacions. 78

Desinstal·lació de les aplicacions — Windows. 78

Desinstal·lació de les aplicacions: Mac OS. 79

Solució de problemes

Comprovació de l'estat de la impressora. 80

Llums i estat de la impressora. 80

Comprovació de l'estat de la impressora — Windows. 82

Comprovació de l'estat de la impressora — Mac OS. 83

Comprovació de l'estat del programari. 83

Extracció del paper encallat. 83

Extracció de paper embossat de la coberta frontal. 83

Extracció de paper embossat del Ranura posterior alim.. . . . 85

Extracció de paper embossat de l'interior de la impressora. 85

Extracció de paper embossat de la Coberta posterior. 86

L'alimentació de paper no funciona correctament. 87

Embús de paper. 87

El paper s'alimenta inclinat. 88

El paper expulsat cau de la safata de sortida. 88

Expulsió de paper durant la impressió. 88

Problemes d'alimentació i el tauler de control. 88

L'alimentació no s'encén. 88

L'alimentació no s'apaga. 88

L'alimentació s'apaga automàticament. 88

No es pot imprimir des d'un ordinador. 89

Comprovació de la connexió (USB). 89

Comprovació del programari i les dades. 89

Comprovació de l'estat de la impressora des de l'ordinador (Windows). 91

Comprovació de l'estat de la impressora des de l'ordinador (Mac OS). 92

Problemes amb les impressions. 92

Les impressions estan ratllades o falta color. 92

Apareixen bandes o colors inesperats. 93

Apareixen bandes de color a intervals d'aproximadament 3.3 cm. 93

Bandes verticals o mala alineació. 94

La qualitat de la impressió és deficient. 94

El paper està tacat o ratllat. 95

El paper es taca durant la impressió a dues cares. 96

Les fotos impreses estan enganxoses. 96

La posició, la mida o els marges de la impressió són incorrectes. 96

Contents

Els caràcters impresos són incorrectes o estan distorsionats. 96

La imatge impresa apareix invertida. 97

Patrons de tipus mosaic a les impressions. 97

No s'ha pogut solucionar el problema d'impressió. 97

Altres problemes d'impressió. 97

 La impressió és massa lenta. 97

 La impressió va molt més lenta durant la impressió contínua. 98

Altres problemes. 98

 Funciona fent molt de soroll. 98

 L'aplicació està bloquejada per un tallafoc (només Windows). 98

 Tinta vessada. 98

Apèndix

Especificacions tècniques. 99

 Especificacions de la impressora. 99

 Especificacions de la interfície. 100

 Dimensions. 100

 Especificacions elèctriques. 100

 Especificacions ambientals. 101

 Requisits del sistema. 101

Informació sobre normatives. 102

 Estàndards i aprovacions per al model europeu. 102

 Restriccions de còpia. 102

Transport i emmagatzematge de la impressora. . . . 102

Placa d'identificació. 105

Copyright. 105

Marques comercials. 105

On obtenir ajuda. 106

 Pàgina web d'assistència tècnica. 106

 Contactar amb l'assistència d'Epson. 106

Quant a aquesta guia

Introducció als manuals

Els manuals següents es subministren amb la impressora Epson. A banda dels manuals, podeu consultar l'ajuda inclosa en diverses aplicacions de programari d'Epson.

Comenceu aquí (manual d'instruccions)

Proporciona informació sobre la configuració de la impressora, la instal·lació de programari, la resolució de problemes, l'ús de la impressora, etc.

Guia de l'usuari (manual digital)

Aquest manual. Proporciona informació general i instruccions sobre l'ús de la impressora i sobre la resolució de problemes.

Podeu obtenir les últimes versions dels manuals anteriors amb els següents mètodes.

Manual de paper

Visita el lloc web de suport tècnic d'Epson Europa a <http://www.epson.eu/Support>, o el lloc web de suport d'Epson a tot el món <http://support.epson.net/>.

Manual digital

Inicieu EPSON Software Updater al vostre ordinador. EPSON Software Updater comprova si hi ha actualitzacions disponibles de les aplicacions de programari d'Epson i dels manuals digitals, i us permet baixar els més recents.

Informació relacionada

➔ “Eines d'actualització de programari (EPSON Software Updater)” a la pàgina 76

Ús del manual per buscar informació

El manual en PDF us permet buscar la informació que necessiteu mitjançant paraules clau o anant directament a seccions específiques utilitzant marcadors. També podeu imprimir-ne únicament les pàgines que necessiteu. Aquesta secció explica com utilitzar un manual en PDF obert amb Adobe Reader X a l'ordinador.

Quant a aquesta guia

Cerca per paraules clau

Feu clic a **Editar** > **Cerca avançada**. Introduïu la paraula clau (text) per obtenir la informació que busqueu a la finestra de cerca i, a continuació, feu clic a **Cerca**. Les coincidències es mostraran en una llista. Feu clic a una de les coincidències mostrades per saltar a la pàgina.

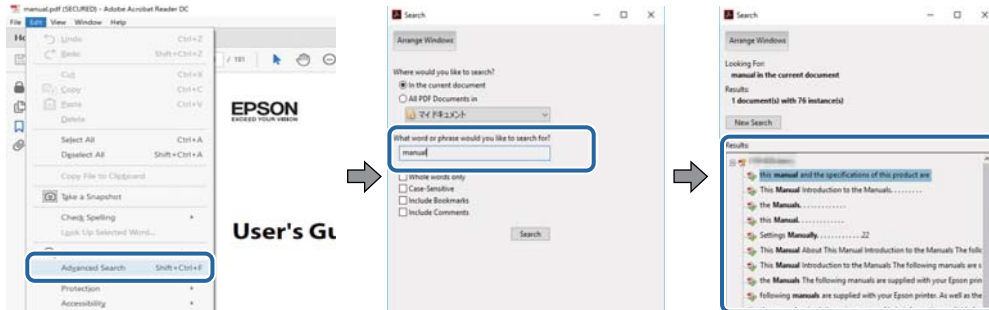

Saltar directament a marcadors

Feu clic a un títol per saltar a la pàgina. Feu clic a + o > per veure els títols de nivell inferior de la secció. Per tornar a la pàgina anterior, realitzeu l'operació següent al vostre teclat.

- Windows: Mantingueu la tecla **Alt** premuda i, a continuació, premeu ←.
- Mac OS: Mantingueu la tecla de comandament premuda i, a continuació, premeu ←.

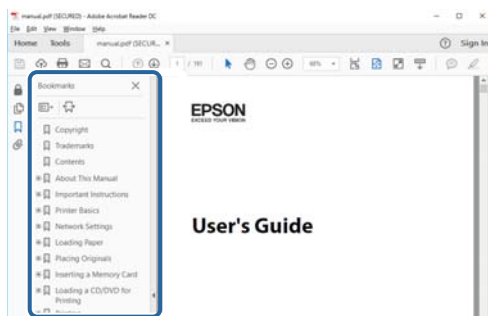

Imprimir només les pàgines que necessiteu

Podeu extreure i imprimir únicament les pàgines que necessiteu. Feu clic a **Imprimir** al menú **Fitxer** i, a continuació, especifiqueu les pàgines que voleu imprimir a **Pàgines a Pàgines a imprimir**.

- Per especificar una sèrie de pàgines, introduïu un guió entre la pàgina d'inici i la pàgina de fi.
Exemple: 20-25
- Per especificar pàgines que no es troben a la sèrie, separeu les pàgines per comes.
Exemple: 5, 10, 15

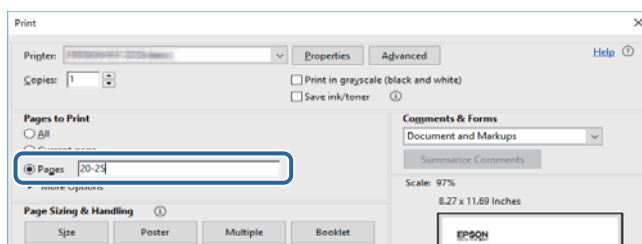

Marques i símbols

**Precaució:**

Instruccions que cal seguir amb cura per prevenir lesions físiques.

**Important:**

Instruccions que cal seguir amb cura per prevenir danys a l'equip.

Nota:

Proporciona informació complementària i de referència.

Informació relacionada

➔ Enllaços a les seccions relacionades.

Descripcions d'aquest manual

- Les captures de les pantalles del controlador de la impressora són del Windows 10 o del macOS High Sierra. El contingut de les pantalles varia segons el model i la situació.
- Les il·lustracions que s'empren en aquest manual només són exemples. Encara que hi hagi petites diferències segons el model, el mètode d'operació és el mateix.

Referències dels sistemes operatius

Windows

En aquesta guia, termes com ara “Windows 10”, “Windows 8.1”, “Windows 8”, “Windows 7”, “Windows Vista”, “Windows XP”, “Windows Server 2016”, “Windows Server 2012 R2”, “Windows Server 2012”, “Windows Server 2008 R2”, “Windows Server 2008”, “Windows Server 2003 R2” i “Windows Server 2003” fan referència als següents sistemes operatius. A més, el terme “Windows” s'utilitza en referència a totes les versions.

- Sistema operatiu Microsoft® Windows® 10
- Sistema operatiu Microsoft® Windows® 8.1
- Sistema operatiu Microsoft® Windows® 8
- Sistema operatiu Microsoft® Windows® 7
- Sistema operatiu Microsoft® Windows Vista®
- Sistema operatiu Microsoft® Windows® XP
- Sistema operatiu Microsoft® Windows® XP Professional x64 Edition
- Sistema operatiu Microsoft® Windows Server® 2016
- Sistema operatiu Microsoft® Windows Server® 2012 R2
- Sistema operatiu Microsoft® Windows Server® 2012
- Sistema operatiu Microsoft® Windows Server® 2008 R2

Quant a aquesta guia

- Sistema operatiu Microsoft® Windows Server® 2008
- Sistema operatiu Microsoft® Windows Server® 2003 R2
- Sistema operatiu Microsoft® Windows Server® 2003

Mac OS

En aquesta guia, “Mac OS” s'utilitza en referència a macOS High Sierra, macOS Sierra, OS X El Capitan, OS X Yosemite, OS X Mavericks, OS X Mountain Lion, Mac OS X v10.7.x i Mac OS X v10.6.8.

Instruccions importants

Instruccions de seguretat

Llegiu i teniu en compte aquestes instruccions per tal d'utilitzar aquesta impressora de manera segura. Conserveu aquest manual per consultar-lo en el futur. A més, cal tenir en compte totes les instruccions i advertències marcades a la impressora.

- Alguns dels símbols que s'indiquen a la impressora hi són per garantir la seguretat i l'ús correcte. Per obtenir més informació sobre el significat dels símbols, visiteu el lloc web següent.
<http://support.epson.net/symbols>
- Utilitzeu només el cable d'alimentació subministrat amb la impressora; no feu servir el cable amb cap altre equip. L'ús d'altres cables amb aquesta impressora o del cable amb altres equips pot provocar un incendi o descàrregues elèctriques.
- Assegureu-vos que el cable d'alimentació de CA compleixi els estàndards de seguretat locals aplicables.
- Mai no desmunteu, modifiqueu ni intenteu reparar el cable d'alimentació, l'endoll, la unitat d'impressió ni els productes opcionals, excepte quan s'expliqui específicament a la guia del producte.
- Desconnecteu la impressora i sol·liciteu que el personal tècnic qualificat se n'encarregui en els casos següents:
El cable d'alimentació o l'endoll s'han malmès; ha entrat líquid a la impressora; la impressora ha caigut o la carcassa s'ha malmès; la impressora no funciona amb normalitat o manifesta algun canvi en el rendiment. No ajasteu els controls que no estiguin coberts per les instruccions de funcionament.
- Col·loqueu la impressora a prop d'una paret on l'endoll es pugui desconnectar fàcilment.
- No col·loqueu ni deseu la impressora a l'exterior, en llocs on hi hagi massa pols, brutícia, aigua o fonts de calor, ni en llocs subjectes a sacsejades, vibracions, temperatura alta o humitat.
- No vesseu líquid damunt de la impressora ni la manipuleu amb les mans mullades.

Instruccions de seguretat per la tinta

- Aneu amb compte de no tocar la tinta quan manipuleu el tanc de tinta, el tap del tanc de tinta i l'ampolla de tinta oberta o el tap de l'ampolla de tinta.
 - Si us taqueu la pell amb tinta, netegeu-vos ben bé amb aigua i sabó.
 - Si us arriba als ulls, netegeu-los immediatament amb aigua. Si després de netejar-los bé amb aigua noteu cap molèstia o els problemes de visió continuen, consulteu el metge immediatament.
 - Si us entra tinta a la boca, consulteu el metge immediatament.
- No desmunteu la unitat de manteniment: hi ha perill que la tinta us taqui la pell o us entri als ulls.
- No sacseu una ampolla de tinta amb massa força ni li doneu cops forts, ja que això pot provocar que la tinta es filtri.
- Manteniu l'ampolla de tinta, la unitat del tanc de tinta i la unitat de manteniment fora de l'abast dels nens. No permeteu als nens beure ni manipular l'ampolla de tinta ni el tap de l'ampolla de tinta.

Consells i advertències sobre la impressora

Llegiu aquestes instruccions i teniu-les en compte per prevenir danys a la impressora o les vostres instal·lacions. Conserveu aquest manual per consultar-lo en el futur.



Consells i advertències per instal·lar la impressora

- No bloquegeu ni tapeu les sortides d'aire i obertures de la impressora.
- Feu servir només el tipus de font d'alimentació que s'indica a l'etiqueta de la impressora.
- No utilitzeu en el mateix circuit preses de corrent que tinguin altres aparells connectats, com fotocopiadores o sistemes de ventilació que s'encenguin i s'apaguin regularment.
- Eviteu utilitzar preses de corrent controlades per interruptors de paret o per temporitzadors automàtics.
- Manteniu la impressora i tot el sistema informàtic allunyats de qualsevol font potencial d'interferències electromagnètiques, com ara altaveus o bases de telèfons sense fil.
- Els cables d'alimentació s'han de col·locar de manera que s'evitin les abrasions, els talls, el desgast i els doblaments. No col·loqueu objectes sobre els cables d'alimentació i eviteu trepitjar els cables. Aneu amb molt de compte de mantenir els cables d'alimentació rectes en els extrems i als punts on entrin i surtin del transformador.
- Si utilitzeu un cable allargador, assegureu-vos que l'amperatge total dels dispositius que s'hi connecten no sobrepassi l'amperatge del cable. A més, assegureu-vos que l'amperatge total dels dispositius engegats a la presa de la paret no superi l'amperatge de la presa de corrent.
- Si voleu fer servir el producte a Alemanya, la instal·lació de l'edifici haurà d'estar protegida amb un tallacircuits de 10 o 16 AMP, per proporcionar una protecció adequada contra curtcircuits i per protegir el producte contra sobrecàrregues.
- Quan connecteu la impressora a un ordinador o a un altre dispositiu mitjançant un cable, assegureu-vos que l'orientació dels connectors sigui la correcta. Cada connector té només una orientació correcta. Si s'insereix un connector amb l'orientació errònia, es poden produir danys als dos dispositius connectats pel cable.
- Col·loqueu la impressora sobre una superfície plana i estable més gran que la base de la impressora en totes les direccions. La impressora no funcionarà correctament si està inclinada o en angle.
- Deixeu espai a la part superior de la impressora perquè pugueu alçar totalment la coberta de la impressora.
- Deixeu espai suficient a la part frontal del producte perquè el paper es pugui expulsar completament.
- Eviteu llocs on es puguin donar canvis ràpids de temperatura i humitat. A més, manteniu la impressora allunyada de la llum solar directa, de la llum forta i de fonts de calor.

Consells i advertències per utilitzar la impressora

- No inseriu objectes a les ranures de la impressora.
- No poseu la mà dins de la impressora durant la impressió.
- No toqueu el cable pla i blanc ni els tubs de tinta de l'interior de la impressora.
- No feu servir productes d'aerosol que continguin gasos inflamables a l'interior o al voltant de la impressora. Si ho feu, podríeu provocar un incendi.
- No mogueu el capçal d'impressió amb la mà; si ho feu, podríeu malmetre el producte.

Instruccions importants

- Apagueu sempre la impressora amb el botó . No desconnecteu la impressora ni l'apagueu de la font d'alimentació, fins que l'indicador  deixi de parpellejar.
- Si no feu servir la impressora durant un període de temps llarg, assegureu-vos de desconnectar el cable d'alimentació de la presa de corrent.

Consells i advertències per transportar o emmagatzemar la impressora

- Quan deseu o transporteu la impressora, no la inclineu ni la deixeu de costat o cap avall: col·loqueu-la en posició vertical. En cas contrari, la tinta es podria filtrar.
- Abans de transportar la impressora, assegureu-vos que el capçal d'impressió estigui en posició d'inici (a la dreta).

Aspectes bàsics de la impressora

Noms i funcions de les peces

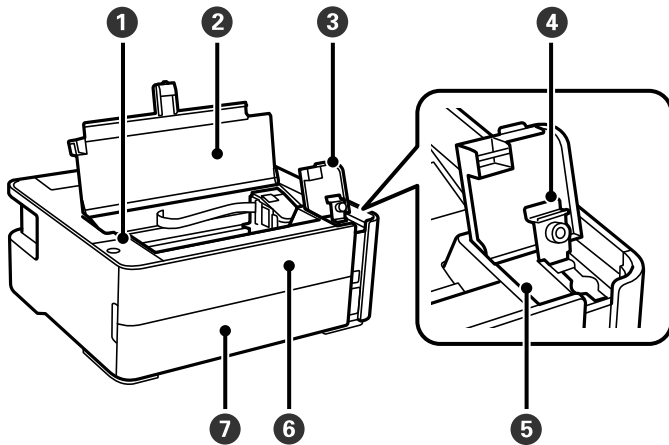

1	Tauler de control	Permet fer funcionar la impressora i indica l'estat de la impressora.
2	Tapa de la impressora	S'obre per omplir el tanc de tinta o per extreure'n el paper embossat.
3	Coberta dels tancs de tinta	S'obre per reomplir el tanc de tinta.
4	Tap del tanc de tinta	
5	Tanc de tinta	Conté tinta negra i es troba al capçal d'impressió.
6	Tapa frontal	S'obre per treure'n el paper embossat.
7	Tapa de la safata	S'obre per carregar paper a la safata.

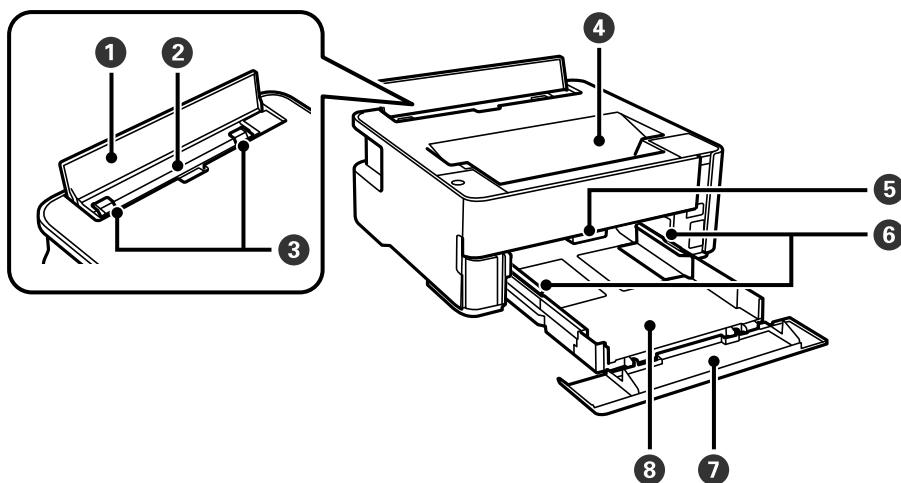

1	Tapa de l'alimentador	Impedeix que penetrin substàncies estranyes a la impressora. Aquesta tapa s'hauria de mantenir tancada.
---	-----------------------	---

Aspectes bàsics de la impressora

2	Ranura d'alimentació de paper posterior	Carrega el paper.
3	Guia de vores	Alimenten el paper directament a la impressora. Es fan lliscar fins als costats del paper.
4	Safata de sortida	Recull el paper expulsat.
5	Palanca de canvi de safata	Apugeu-la per fer sortir el paper per la safata de sortida. Abaixeu-la per fer sortir el paper cara amunt per la part frontal de la impressora.
6	Guia de vores	Alimenten el paper directament a la impressora. Es fan lliscar fins als costats del paper.
7	extensió de la guia de paper	Feu lliscar per carregar paper de mida legal.
8	Safata	Carrega el paper.

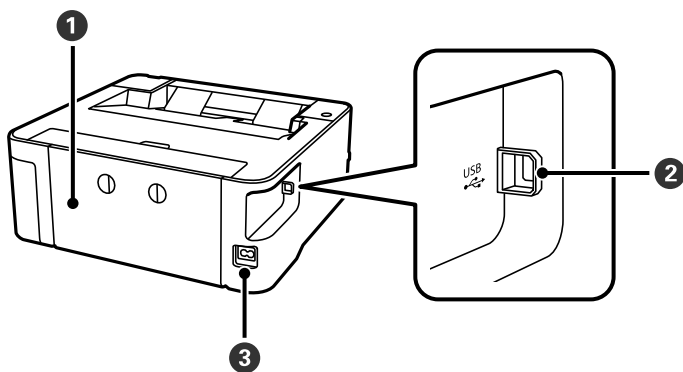

1	Tapa posterior	Es treu per treure el paper encallat.
2	Port USB	Connecta un cable USB per connectar amb l'ordinador.
3	Entrada de CA	Connecta el cable d'alimentació.

Informació relacionada

➔ [“Tauler de control” a la pàgina 14](#)

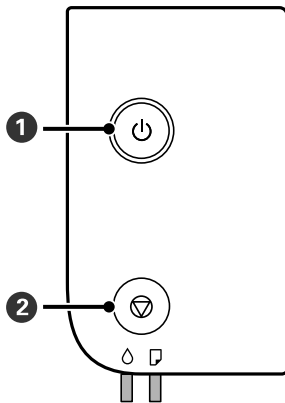

Tauler de control

Botons i funcions



1	<p>Encén o apaga la impressora.</p> <p>Desconnecteu el cable d'alimentació després de comprovar que l'indicador d'encesa estigui apagat.</p>
2	<p>Atura l'operació actual. Cancel·la errors de paper i errors d'embús de paper.</p> <p>Manteniu premut aquest botó durant cinc segons fins que aparegui el botó  per executar la neteja del capçal d'impressió.</p>

Funcions amb combinacions de botons

	<p>Impressió del patró de comprovació dels injectors</p> <p>Enceneu la impressora mentre manteniu premut el botó  per imprimir el patró de comprovació dels injectors.</p> <p>També s'imprimeix el nombre total de pàgines alimentades a través de la impressora a més del patró de comprovació dels injectors.</p>
---	---

Llums i estat de la impressora

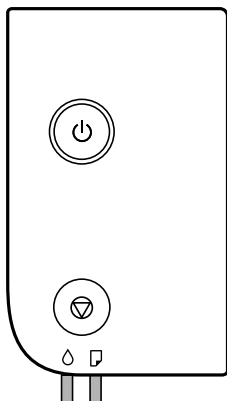









Aspectes bàsics de la impressora











Quan es produeix un error, s'encén o parpelleja la llum. A la pantalla de l'ordinador, es mostren els detalls de l'error.

: encesa

: parpelleja

Llum	Situació	Solucions
	És possible que la càrrega de tinta inicial no estigui completa.	Consulteu el pòster <i>Comenceu aquí</i> per completar la càrrega de tinta inicial. Quan la tinta és baixa, pot ser que la càrrega de tinta inicial no estigui completa.
	És hora de restablir el nivell de tinta.	Reompliu el tanc de tinta a la línia superior i, a continuació, restabliu el nivell de tinta.
	No queda prou tinta per fer la neteja.	Reompliu el tanc de tinta a la línia superior i, a continuació, restabliu el nivell de tinta abans de netejar-lo.
	Gairebé és hora de restablir el nivell de tinta.	Podeu imprimir fins que sigui hora de restablir el nivell de tinta. Prepareu una nova ampolla de tinta.
	La caixa de manteniment s'acosta al final de la seva vida útil.	Quan es mostra un missatge que diu que podeu continuar imprimint, premeu el botó  per continuar amb la impressió. Les llums deixen de parpellejar provisionalment. Tanmateix, continuaran parpellejant a intervals regulars fins que se substitueixi la caixa de manteniment.
	No hi ha paper carregat o s'ha introduït més d'un full alhora.	Carregueu paper i premeu el botó  .
	La mida del paper que s'ha carregat no coincideix amb la configuració d'impressió.	Carregueu el paper de la mida correcta.
	Hi ha un problema amb el controlador de la impressora.	Premeu el botó  per cancel·lar el treball d'impressió.
	Parpelleja lentament (a intervals de 1,25 segons) S'ha produït un embús de paper.	Retireu el paper i premeu el botó  .
	Parpelleja ràpidament (a intervals de 0,5 segons) Queda paper a dins de la impressora.	Carregueu paper de mida A4 a la ranura d'alimentació de paper posterior i, a continuació, premeu el botó  per retirar el paper que hi hagi dins. Carregueu paper en direcció vertical.

Aspectes bàsics de la impressora

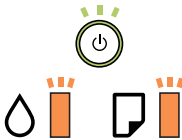
Llum	Situació	Solucions
	<p>Quan està encesa o parpellejant</p> <ul style="list-style-type: none"> <input type="checkbox"/> La impressora no s'ha apagat correctament.* <input type="checkbox"/> Com que la impressora s'ha apagat mentre era en funcionament, és possible que els injectors s'hagin eixugat i obstruït. <p>* S'ha apagat en un endoll múltiple o interruptor, l'endoll s'ha retirat de la presa, o hi ha hagut una avaria elèctrica.</p>	<ul style="list-style-type: none"> <input type="checkbox"/> Després de solucionar l'error prement el botó , recomanem que realitzeu una comprovació dels injectors. Cancel·leu tots els treballs d'impressió pendents. <input type="checkbox"/> Per apagar la impressora, assegureu-vos de prémer el botó .
	<p>Quan està apagada</p> <p>La impressora s'ha iniciat en mode de recuperació perquè no s'ha pogut actualitzar el microprogramari.</p>	<p>Apliqueu els passos següents per mirar d'actualitzar el microprogramari una altra vegada.</p> <ol style="list-style-type: none"> 1. Connecteu l'ordinador i la impressora amb un cable USB. 2. Visiteu el lloc web local d'Epson per obtenir-ne més informació.
	<p>Parpelleja simultàniament</p> <p>La coberta de la impressora és oberta.</p>	<p>Tanqueu la coberta de la impressora fins que sentiu un clic.</p>
	<p>Parpelleja simultàniament</p> <p>S'ha abaixat la palanca de canvi de safata.</p>	<p>Aixequen la palanca de canvi de safata.</p>
	<p>Parpelleja simultàniament</p> <p>S'ha aixecat la palanca de canvi de safata.</p>	<p>Obriu la coberta del calaix de paper i, a continuació, abaixeu la palanca de canvi de safata.</p>
	<p>Parpelleja alternativament:</p> <p>S'ha produït un dels següents problemes:</p> <ul style="list-style-type: none"> <input type="checkbox"/> Neteja potent o no es pot realitzar la neteja del capçal d'impressió perquè no hi ha suficient espai a la caixa de manteniment. <input type="checkbox"/> La caixa de manteniment no està instal·lada correctament. <input type="checkbox"/> La caixa de manteniment està al final de la seva vida útil. 	<p>Procediu a fer una de les accions següents.</p> <p>En executar Neteja potent o la neteja del capçal d'impressió:</p> <ul style="list-style-type: none"> <input type="checkbox"/> Substituiu la caixa de manteniment, premeu el botó  per esborrar l'error i torneu-ho a intentar. <input type="checkbox"/> Premeu el botó  per esborrar l'error si no podeu preparar la caixa de manteniment de recanvi immediatament. Si l'error persisteix, substituïu la caixa de manteniment i, a continuació, premeu el botó . <p>A part de l'anterior:</p> <p>Després de reinstal·lar correctament la caixa de manteniment, premeu el botó .</p> <p>Si l'error persisteix després de la reinstal·lació, substituïu la caixa de manteniment i, a continuació, premeu el botó .</p>
	<p>S'ha produït un error de la impressora.</p>	<p>Obriu la coberta de la impressora i retireu qualsevol paper de dins de la impressora. Apagueu-la i torneu a encendre-la.</p> <p>Si l'error segueix produint-se després d'apagar i encendre de nou, contacteu amb el suport d'Epson.</p>

Aspectes bàsics de la impressora

Informació relacionada

- ➔ [“Extracció del paper encallat” a la pàgina 83](#)
- ➔ [“Contactar amb l'assistència d'Epson” a la pàgina 106](#)
- ➔ [“Instal·lació de les aplicacions” a la pàgina 77](#)

Preparació de la impressora

Càrrega de papers

Paper i capacitats disponibles

Nota:

La mida de paper que es mostra varia en funció del controlador.

Paper Epson original

Per assegurar una impressió de qualitat, Epson recomana fer servir paper Epson original.

Nota:

- La disponibilitat dels papers varia segons la ubicació. Per obtenir la informació més recent sobre els papers disponibles en la vostra àrea, contacteu amb el servei d'Epson.
- Per imprimir en paper Epson original amb una mida definida per l'usuari, només hi ha disponible la configuració de qualitat d'impressió **Estàndard** o **Normal**. Tot i que alguns controladors us permeten seleccionar una millor qualitat d'impressió, les impressions s'imprimiran amb la configuració **Estàndard** o **Normal**.

Paper adequat per imprimir documents

Nom del suport	Mida	Capacitat de càrrega (fulls)		Impressió a doble cara
		Calaix de paper	Ranura posterior alim.	
Epson Bright White Ink Jet Paper	A4	200	1	✓

Paper adequat per imprimir documents i fotografies

Nom del suport	Mida	Capacitat de càrrega (fulls)		Impressió a doble cara
		Calaix de paper	Ranura posterior alim.	
Epson Photo Quality Ink Jet Paper	A4	100	1	–
Epson Matte Paper-Heavyweight	A4	20	1	–
Epson Double-Sided Matte Paper	A4	1	1	–

Preparació de la impressora

Informació relacionada

➔ “Noms i funcions de les peces” a la pàgina 12

Paper disponible comercialment

Papers normals

Nom del suport	Mida	Capacitat de càrrega (fulls)		Impressió a doble cara
		Calaix de paper	Ranura posterior alim.	
Paper normal	Carta, A4	250	1	✓
Paper de còpia	B5, 16K (195×270 mm)	250	1	✓
Capçalera*1	A5, A6, B6	250	1	-
Paper normal d'alta qualitat	Legal, Legal (Índia), 8,5×13 polz.	1	1	-
	Definit per l'usuari (mm) de 89 × 127 a 215,9× 1.200	1	1	-
	Definit per l'usuari (mm) de 54×86 a 215,9×1.200	-	1	-
	Definit per l'usuari (mm) de 182×257 a 215,9×297	1	1	✓

*1 Paper sobre la capçalera del qual s'imprimeix prèviament informació com ara el nom del remitent o de l'empresa. Hi ha d'haver un marge de 3 mm o més a la part superior del paper. La impressió a doble cara no està disponible per al paper amb capçalera.

Papers gruixuts

Nom del suport	Mida	Capacitat de càrrega (fulls)		Impressió a doble cara
		Calaix de paper	Ranura posterior alim.	
Paper gruixut (de 91 a 256 g/m ²)	Carta, A4, B5, A5, A6, Legal	-	1	-
	Definit per l'usuari (mm) de 89 × 127 a 215,9 × 1.200	-	1	-

Preparació de la impressora

Sobres

Nom del suport	Mida	Capacitat de càrrega (sobres)		Impressió a doble cara
		Calaix de paper	Ranura posterior alim.	
Sobre	Sobre núm. 10, Sobre DL, Sobre C6	10	1	-

Informació relacionada

➔ [“Noms i funcions de les peces” a la pàgina 12](#)

Precaucions en la manipulació del paper

- Llegiu les instruccions que se subministren amb el paper.
- Per aconseguir impressions d'alta qualitat amb el paper original Epson, utilitzeu el paper en l'entorn que s'esmenta als fulls subministrats amb el paper.
- Abans de carregar el paper, airegeu i alineu-ne les vores. No ventileu ni rebregueu el paper fotogràfic. Si ho feu, podríeu malmetre la superfície imprimible.

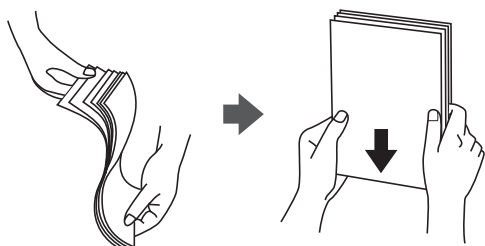

- Si el paper està rebregat, alliseu-lo o caragoleu-lo lleugerament en la direcció oposada abans de carregar-lo. Si imprimeu amb paper rebregat, podria haver-hi un embús de paper i la tinta podria tacar l'imprès.



- No feu servir paper que estigui rebregat, trencat, tallat, doblegat, humit, que sigui massa gruixut o massa fi, o paper que tingui enganxats adhesius o etiquetes. Si imprimeu amb aquests tipus de paper, podria haver-hi un embús de paper i la tinta podria tacar l'imprès.
- Assegureu-vos d'utilitzar paper de gra llarg. Si no esteu segur de quin tipus de paper esteu utilitzant, consulteu el paquet de paper o contacteu amb el fabricant per confirmar les especificacions del paper.

Informació relacionada

➔ [“Especificacions de la impressora” a la pàgina 99](#)

Càrrega de paper al Calaix de paper

1. Obriu la coberta del calaix del paper fins que sentiu un clic.

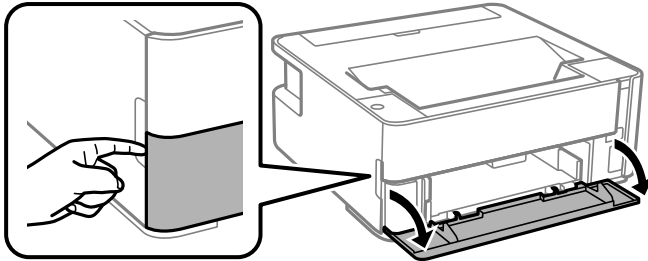

2. Comproveu que la impressora no estigui funcionant i, a continuació, feu lliscar el calaix de paper.

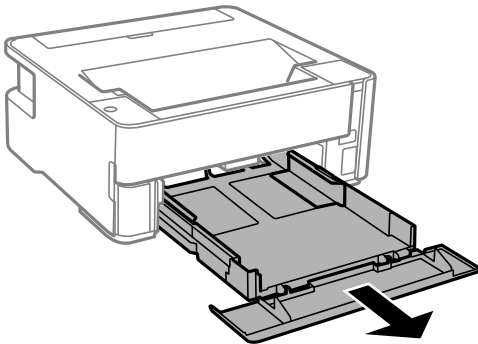

Important:

El calaix de paper no es pot treure.

3. Feu lliscar les guies de paper fins a la posició màxima.

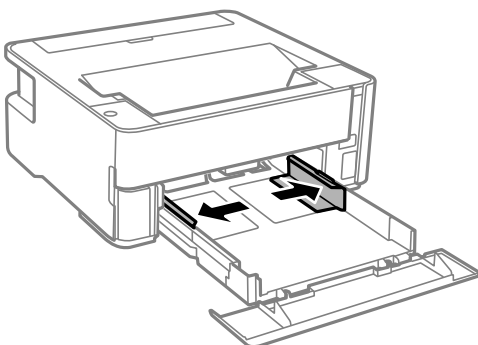

Preparació de la impressora

4. Amb la cara imprimible cap avall, carregueu el paper fins que toqui la part posterior del calaix de paper.

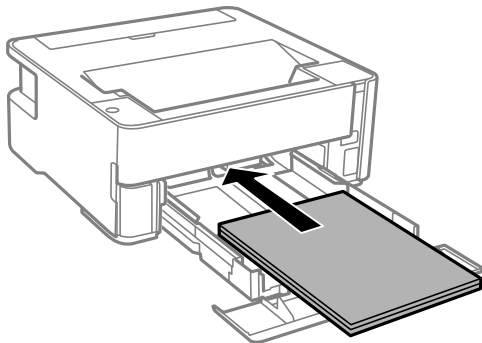

Important:

No carregueu més fulls que el nombre màxim especificat per al paper.

- 8,5×13 polz.

Feu servir la línia per carregar el paper.

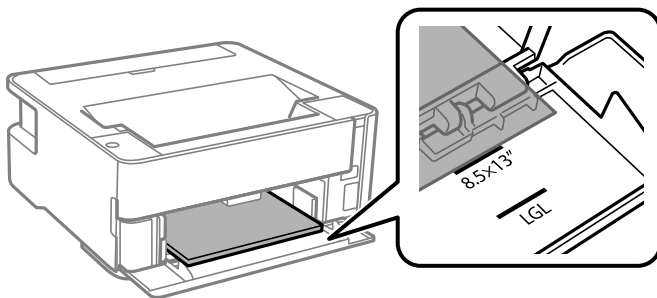

- Legal

Feu servir la línia per carregar el paper.

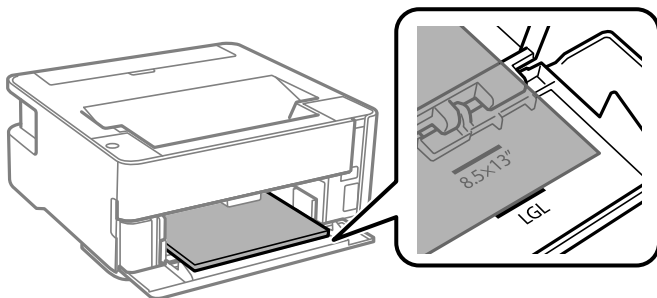

Preparació de la impressora

5. Feu lliscar les guies laterals fins als costats del paper.

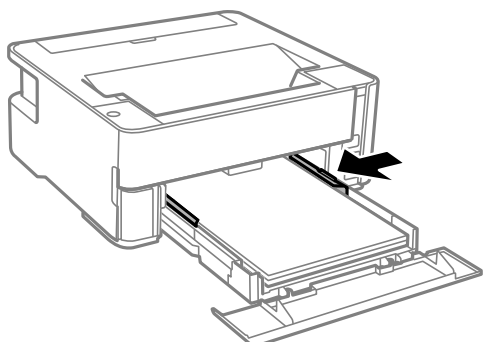

6. Inseriu el calaix de paper amb suavitat.
7. Tanqueu la coberta del calaix del paper quan carregueu paper més petit que el de mida A4.
8. Quan carregueu paper de mida targeta de visita, baixeu la palanca de l'interruptor de sortida per fer sortir el paper per la part frontal de la impressora.

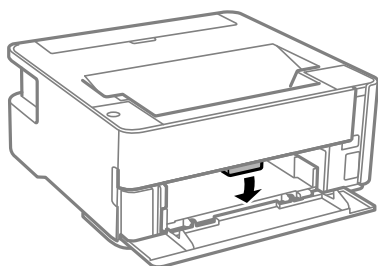

Nota:

- També recomanem imprimir els sobres per la part frontal de la impressora.*
- Per al paper de capçalera, seleccioneu **Capçalera** com a tipus de paper.*
- En el cas del paper de capçalera, si imprimeu en paper més petit que el que està configurat al controlador de la impressora, la impressora pot imprimir més enllà de les vores del paper, cosa que pot provocar taques de tinta a les impressions i l'acumulació de la tinta sobrant dins la impressora. Comproveu que seleccioneu la configuració de mida de paper correcta.*
- La impressió a doble cara no està disponible per al paper amb capçalera. És possible que la impressora funcioni a velocitat inferior.*

Informació relacionada

- ➔ [“Precaucions en la manipulació del paper” a la pàgina 20](#)
- ➔ [“Paper i capacitats disponibles” a la pàgina 18](#)
- ➔ [“Llista de tipus de paper” a la pàgina 26](#)
- ➔ [“Càrrega de sobres i precaucions” a la pàgina 26](#)

Càrrega de paper al Ranura posterior alim.

1. Obriu la tapa de l'alimentador.

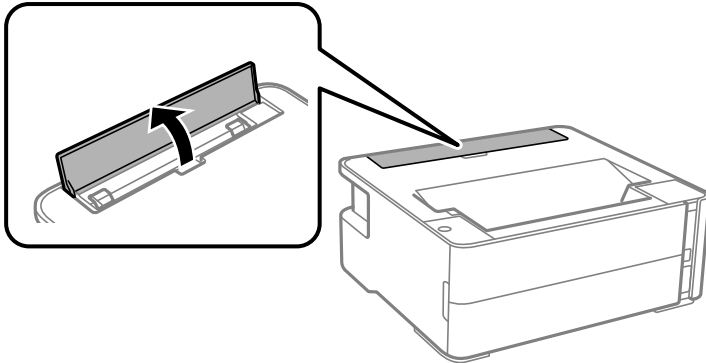

2. Feu lliscar cap a fora les guies laterals.

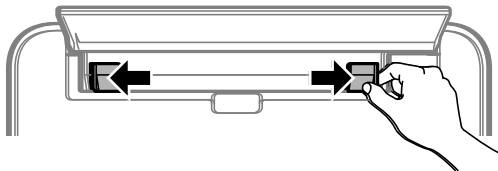

3. Carregueu una única fulla de paper al centre de l'ranura posterior alim. amb la cara imprimible cap amunt.

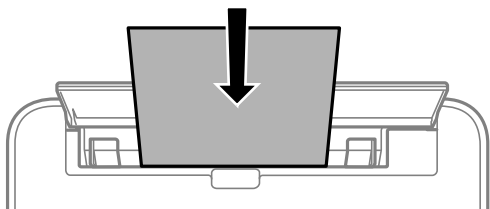

Sobres

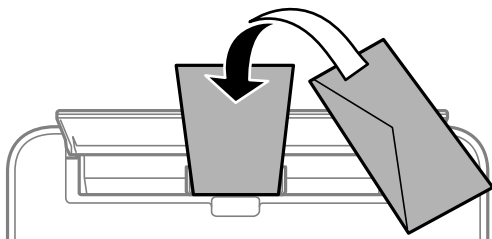

Paper preforadat

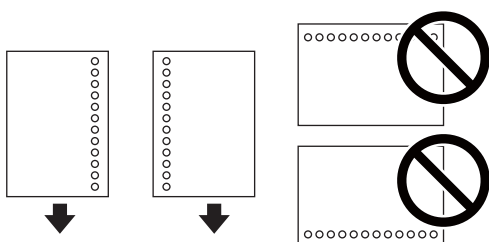

Preparació de la impressora

Nota:

- Carregueu una única fulla de paper sense forats d'enquadernació a la part superior o inferior.
- Ajusteu la posició d'impressió del fitxer per evitar que s'imprimeixi sobre els forats.

4. Feu lliscar les guies laterals fins als costats del paper.

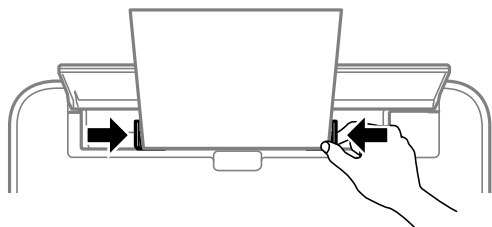

5. Quan carregueu paper gruixut o de mida targeta de visita, baixeu la palanca de l'interruptor de sortida per fer sortir el paper per la part frontal de la impressora.

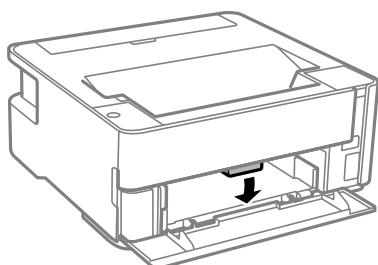

Nota:

També recomanem imprimir els sobres per la part frontal de la impressora.

Nota:

- Per al paper de capçalera, seleccioneu **Capçalera** com a tipus de paper.
- En el cas del paper de capçalera, si imprimeu en paper més petit que el que està configurat al controlador de la impressora, la impressora pot imprimir més enllà de les vores del paper, cosa que pot provocar taques de tinta a les impressions i l'acumulació de la tinta sobrant dins la impressora. Comproveu que seleccioneu la configuració de mida de paper correcta.
- La impressió a doble cara no està disponible per al paper amb capçalera. És possible que la impressora funcioni a velocitat inferior.

Informació relacionada

- ➔ [“Precaucions en la manipulació del paper” a la pàgina 20](#)
- ➔ [“Paper i capacitats disponibles” a la pàgina 18](#)
- ➔ [“Càrrega de sobres i precaucions” a la pàgina 26](#)

Càrrega de sobres i precaucions

Carregueu els sobres al centre de la ranura posterior alim. amb la vora curta i la llengüeta cap avall, i feu lliscar les guies laterals fins a la vora dels sobres.

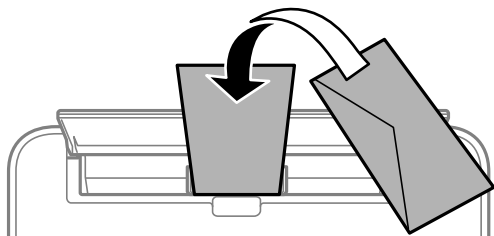

Carregueu els sobres al calaix de paper amb la llengüeta cara amunt, i feu lliscar les guies laterals fins a la vora dels sobres.

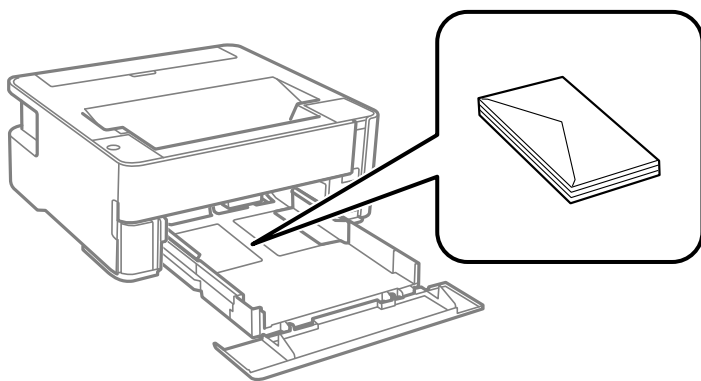

- Abans de carregar els sobres, airegeu i alineu-ne les vores. Si la pila de sobres està inflada, pressioneu cap avall per allisar-los abans de carregar-los.



- No utilitzeu sobres rebregats o doblegats. Si imprimeu amb aquests tipus de sobres, podria haver-hi un embús de paper i la tinta podria tacar l'imprès.
- No utilitzeu sobres amb superfícies adhesives a la llengüeta ni sobres amb finestreta.
- Eviteu utilitzar sobres massa fins, ja que es poden rebregar durant la impressió.

Informació relacionada

- ➔ ["Paper i capacitats disponibles" a la pàgina 18](#)
- ➔ ["Càrrega de paper al Calaix de paper" a la pàgina 21](#)

Llista de tipus de paper

Per aconseguir uns resultats òptims d'impressió, seleccioneu el tipus de paper més adient.

Preparació de la impressora

Nom del suport	Tipus de suport
Epson Bright White Ink Jet Paper	Paper normal
Epson Matte Paper-Heavyweight Epson Double-Sided Matte Paper	Epson Matte
Epson Photo Quality Ink Jet Paper	Epson Photo Quality Ink Jet

Sortida de paper

- El paper imprès s'expulsa per la safata de sortida amb el costat imprès cap avall. Per a paper normal de mida A4 (amb un gruix de 80 g/m²), es poden expulsar fins a 100 fulls a l'hora. La sortida de més de 100 fulls pot provocar la caiguda de paper o un embús. Retireu qualsevol excés de paper perquè no superi el nombre màxima de fulls que es poden expulsar.
- Quan carregueu paper gruixut o de mida targeta de visita, baixeu la palanca de l'interruptor de sortida per fer sortir el paper per la part frontal de la impressora. També recomanem imprimir els sobres per la part frontal de la impressora.

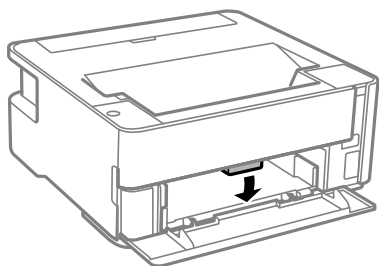

Estalvi d'energia

La impressora passa al mode de suspensió o s'apaga automàticament si no es realitza cap operació durant un període determinat. Podeu ajustar el temps abans que s'apliqui l'administració d'energia. Qualsevol augment afectarà l'eficiència energètica del producte. Tingueu en compte el medi ambient abans de fer cap canvi.

En funció d'on hàgiu comprat la impressora, pot tenir una funció que l'apaga automàticament si no està connectada durant un període de temps especificat.

<https://www.epson.eu/energy-consumption>

Estalvi d'energia — Windows

1. Accediu a la finestra del controlador de la impressora.
2. Feu clic a **Informació opcional i de la impressora** a la pestanya **Manteniment**.
3. Feu una de les accions següents.

Nota:

El vostre producte pot tenir la funció **Temporitzador d'apagada** o les funcions *Power Off If Disconnected* i **Apaga si es desconnecta** en funció de la ubicació de compra.

Preparació de la impressora

- Seleccioneu el període de temps abans que la impressora entri al mode de repòs com a l'opció de configuració **Temporitzador de repòs** i feu clic a **Envia**. Per fer que la impressora s'apagui automàticament, seleccioneu el període de temps com a l'opció de configuració **Temporitzador d'apagada** i feu clic a **Envia**.
- Seleccioneu el període de temps abans que la impressora entri al mode de repòs com a l'opció de configuració **Temporitzador de repòs** i feu clic a **Envia**. Per fer que la impressora s'apagui automàticament, seleccioneu el període de temps a l'opció de configuració **Apaga en cas d'inactivitat** o **Apaga si es desconnecta** i, a continuació, feu clic a **Envia**.

4. Feu clic a **D'acord**.

Estalvi d'energia — Mac OS

1. Seleccioneu **Preferències del Sistema** al menú  > **Impressores i Escàners** (o **Impressió i Escaneig, Impressió i Fax**) i després seleccioneu la impressora.
2. Feu clic a **Opcions i recanvis** > **Utilitat** > **Obrir la Utilitat Impressora**.
3. Feu clic a **Paràmetres de la impressora**.
4. Feu una de les accions següents.

Nota:

*El vostre producte pot tenir la funció **Temporitzador d'apagada** o les funcions **Apaga en cas d'inactivitat** i **Apaga si es desconnecta** en funció de la ubicació de compra.*

- Seleccioneu el període de temps abans que la impressora entri al mode de repòs com a l'opció de configuració **Temporitzador de repòs** i feu clic a **Aplica**. Per fer que la impressora s'apagui automàticament, seleccioneu el període de temps com a l'opció de configuració **Temporitzador d'apagada** i feu clic a **Aplica**.
- Seleccioneu el període de temps abans que la impressora entri al mode de repòs com a l'opció de configuració **Temporitzador de repòs** i feu clic a **Aplica**. Per fer que la impressora s'apagui automàticament, seleccioneu el període de temps a l'opció de configuració **Apaga en cas d'inactivitat** o **Apaga si es desconnecta** i, a continuació, feu clic a **Aplica**.

Impressió

Impressió des del controlador de la impressora a Windows

Accés al controlador de la impressora

Quan accediu al controlador de la impressora des de tauler de control de l'ordinador, la configuració s'aplica a totes les aplicacions.

Accés al controlador de la impressora des del tauler de control

Windows 10/Windows Server 2016

Feu clic al botó Inicia i, seguidament, seleccioneu **Sistema Windows > Tauler de control > Visualitza dispositius i impressores a Maquinari i so**. Feu clic amb el botó dret a la impressora o manteniu-la premuda i seleccioneu **Preferències d'impressió**.

Windows 8.1/Windows 8/Windows Server 2012 R2/Windows Server 2012

Seleccioneu **Escriptori > Configuració > Tauler de control > Visualitza dispositius i impressores a Maquinari i so**. Feu clic amb el botó dret a la impressora o manteniu-la premuda i seleccioneu **Preferències d'impressió**.

Windows 7/Windows Server 2008 R2

Feu clic al botó Inicia i seleccioneu **Tauler de control > Visualitza dispositius i impressores a Maquinari i so**. A continuació, feu clic amb el botó dret a la impressora i seleccioneu **Preferències d'impressió**.

Windows Vista/Windows Server 2008

Feu clic al botó Inicia i seleccioneu **Tauler de control > Impressores a Maquinari i so**. A continuació, feu clic amb el botó dret a la impressora i seleccioneu **Preferències d'impressió**.

Windows XP/Windows Server 2003 R2/Windows Server 2003

Feu clic al botó Inicia i seleccioneu **Tauler de control > Impressores i altre maquinari > Impressores i faxos**. A continuació, feu clic amb el botó dret a la impressora i seleccioneu **Preferències d'impressió**.

Accés al controlador de la impressora des de la icona de la impressora a la barra de tasques

La icona de la impressora a la barra de tasques de l'escriptori és una icona d'accés directe que us permet accedir ràpidament al controlador de la impressora.

Si feu clic a la icona de la impressora i seleccioneu **Paràmetres de la impressora**, podeu accedir a la mateixa finestra de configuració de la impressora que es mostra al tauler de control. Si feu doble clic en aquesta icona, podeu comprovar l'estat de la impressora.

Nota:

*Si la icona de la impressora no apareix a la barra de tasques, accediu a la finestra del controlador d'impressora, feu clic a **Preferències de monitoratge** a la pestanya **Manteniment** i, a continuació, seleccioneu **Registreu la icona de drecera a la barra de tasques**.*

Aspectes bàsics de la impressió

Nota:

Les operacions poden ser diferents segons l'aplicació. Per obtenir més informació, consulteu l'ajuda de l'aplicació.

1. Obriu el fitxer que voleu imprimir.
Carregueu paper a la impressora si encara no s'ha carregat.
2. Feu clic a **Imprimeix** o **Configuració de pàgina** al menú **Fitxer**.
3. Seleccioneu la impressora.
4. Seleccioneu **Preferències** o **Propietats** per accedir a la finestra del controlador de la impressora.

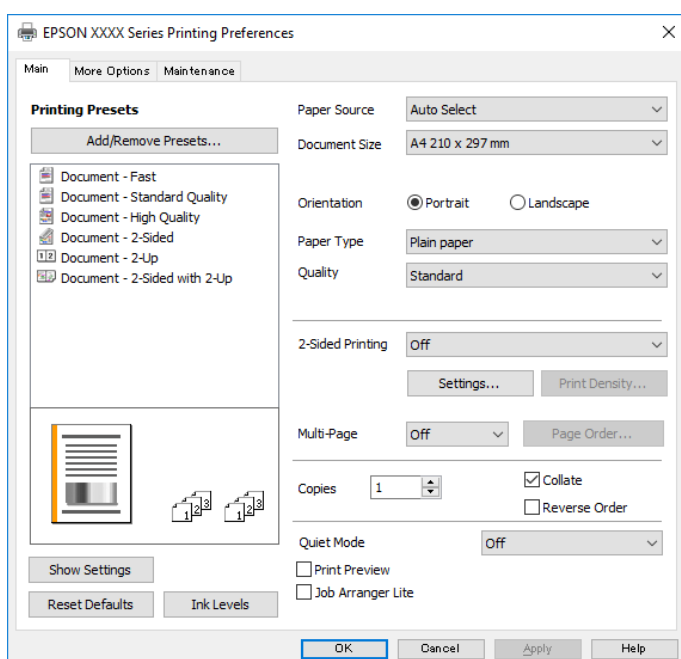

5. Canvieu la configuració segons calgui.
Consulteu les opcions del menú del controlador de la impressora per obtenir més informació.

Nota:

- També podeu consultar l'ajuda en línia per obtenir més informació sobre les opcions de configuració. Feu clic amb el botó dret sobre un element per mostrar-ne l'**Ajuda**.
- Quan seleccioneu la **Previsualització d'impressió**, podeu veure una visualització prèvia del document abans d'imprimir-lo.

6. Feu clic a **D'acord** per tancar la finestra del controlador de la impressora.
7. Feu clic a **Imprimeix**.

Nota:

Si seleccioneu **Previsualització d'impressió**, es mostra una finestra de visualització prèvia. Per canviar la configuració, feu clic a **Cancel·la** i, seguidament, repetiu el procediment des del pas 2.

Informació relacionada

➔ [“Paper i capacitats disponibles” a la pàgina 18](#)

Impressió

- ➔ “Càrrega de paper al Calaix de paper” a la pàgina 21
- ➔ “Llista de tipus de paper” a la pàgina 26
- ➔ “Pestanya Principal” a la pàgina 45

Impressió a doble cara

Podeu imprimir a les dues cares del paper. També podeu imprimir un fullet que es pot crear reordenant les pàgines i doblgant la impressió.

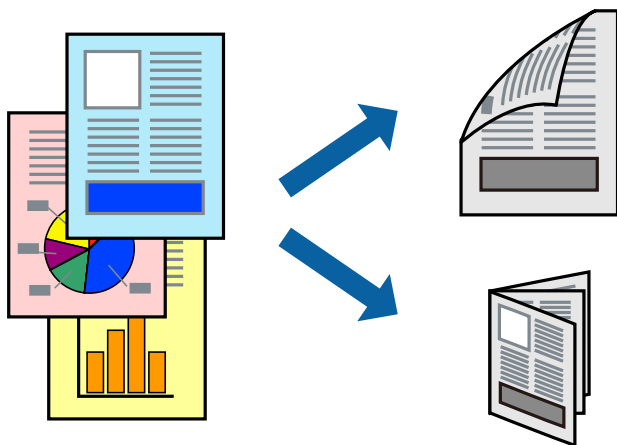

Nota:

- Si no feu servir paper adequat per a la impressió a doble cara, la qualitat de la impressió pot ser inferior i podria haver-hi un embús de paper.
- Segons el tipus de paper i les dades, és possible que la tinta passi a l'altra banda del paper.

Informació relacionada

- ➔ “Paper i capacitats disponibles” a la pàgina 18

Configuració d'impressió

1. A la pestanya **Principal** del controlador de la impressora, seleccioneu una opció de **Impressió a doble cara**.
2. Feu clic a **Paràmetres**, definiu la configuració adient i, a continuació, feu clic a **D'acord**.
Establiu la configuració de **Densitat impressió** com calgui.

Nota:

- Per imprimir un fullet plegat, seleccioneu **Fullet**.
- Quan establiu el **Densitat impressió**, podeu ajustar la densitat d'impressió segons el tipus de document.
- El procés d'impressió pot ser lent en funció de la combinació d'opcions que s'hagi seleccionat per a **Seleccioneu tipus de document** a la finestra **Ajust de la densitat d'impressió** i per a **Qualitat** a la pestanya **Principal**.

3. Feu clic a **Imprimeix**.

Informació relacionada

- ➔ “Aspectes bàsics de la impressió” a la pàgina 30

➔ “Pestanya Principal” a la pàgina 45

Impressió de diverses pàgines en un full

Podeu imprimir dues o quatre pàgines en un sol full de paper.

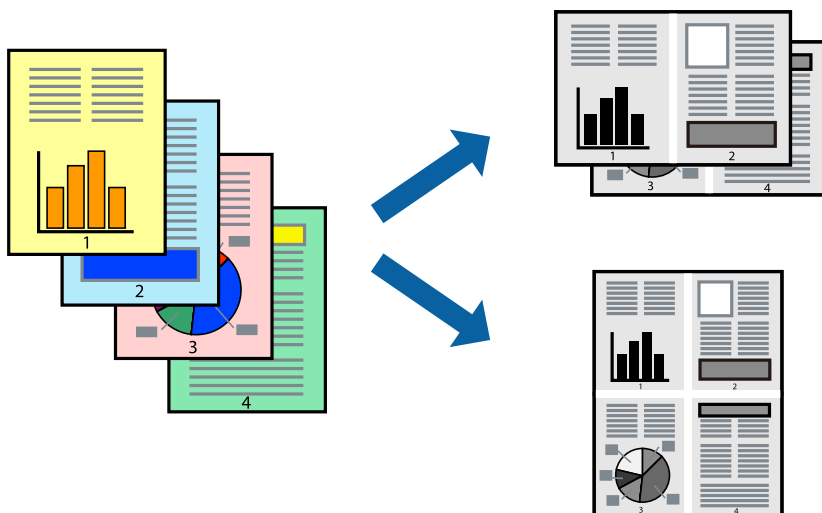

Configuració d'impressió

A la pestanya **Principal** del controlador d'impressora, seleccioneu **Dos per cara**, o **Quatre per cara** com a configuració **Diverses pàgines**.

Informació relacionada

- ➔ “Aspectes bàsics de la impressió” a la pàgina 30
- ➔ “Pestanya Principal” a la pàgina 45

Impressió i apilament en l'ordre de les pàgines (Impressió en ordre invers)

Podeu imprimir des de l'última pàgina per tal que els documents s'apilin en l'ordre de les pàgines i surtin per la part frontal de la impressora.

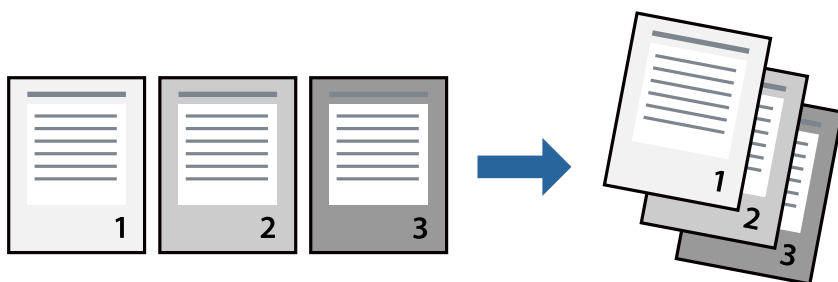

Configuració d'impressió

A la pestanya **Principal** del controlador de la impressora, seleccioneu **Ordre invers**.

Informació relacionada

- ➔ “Aspectes bàsics de la impressió” a la pàgina 30
- ➔ “Pestanya Principal” a la pàgina 45

Impressió de documents reduïts o ampliats

Podeu reduir o ampliar la mida d'un document en un percentatge concret perquè encaixi amb la mida del paper que heu carregat a la impressora.



Configuració d'impressió

A la pestanya **Més opcions** del controlador de la impressora, seleccioneu la mida del document al paràmetre **Mida del document**. Seleccioneu la mida de paper que vulgueu imprimir al paràmetre **Paper de sortida**. Seleccioneu **Redueix/Amplia document** i, a continuació, seleccioneu **Encaixa-ho a la pàgina** o **Zoom a**. Si seleccioneu **Zoom a**, introduïu un percentatge.

Seleccioneu **Centre** per imprimir les imatges al centre de la pàgina.

Informació relacionada

- ➔ “Aspectes bàsics de la impressió” a la pàgina 30
- ➔ “Pestanya Més opcions” a la pàgina 46

Impressió d'una imatge ampliada en diversos fulls (creació d'un pòster)

Aquesta característica us permet imprimir una imatge en diversos fulls de paper. Podeu crear un pòster més gran si els enganxeu junts.

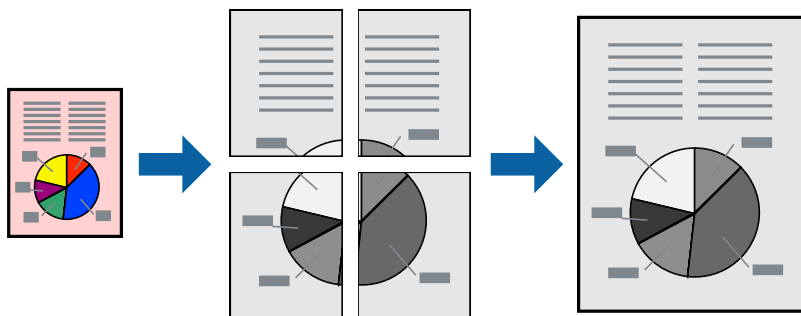

Configuració d'impressió

A la pestanya **Principal** del controlador d'impressora, seleccioneu **Pòster 2x1**, **Pòster 2x2**, **Pòster 3x3** o **Pòster 4x4** com a configuració **Diverses pàgines**. Si feu clic a **Paràmetres**, podeu seleccionar els taulers que no vulgueu imprimir. També podeu seleccionar les opcions de guia de tall.

Informació relacionada

- ➔ [“Aspectes bàsics de la impressió” a la pàgina 30](#)
- ➔ [“Pestanya Principal” a la pàgina 45](#)

Elaboració de pòsters mitjançant Marques d'alineació de superposició

A continuació, es mostra un exemple de com confeccionar un pòster quan s'ha seleccionat **Pòster 2x2** i s'ha seleccionat **Marques d'alineació de superposició** a **Imprimeix guies de tall**.

Impressió

Les guies reals s'imprimeixen en monocrom, però per a aquesta explicació es mostren línies blaves i vermelles.

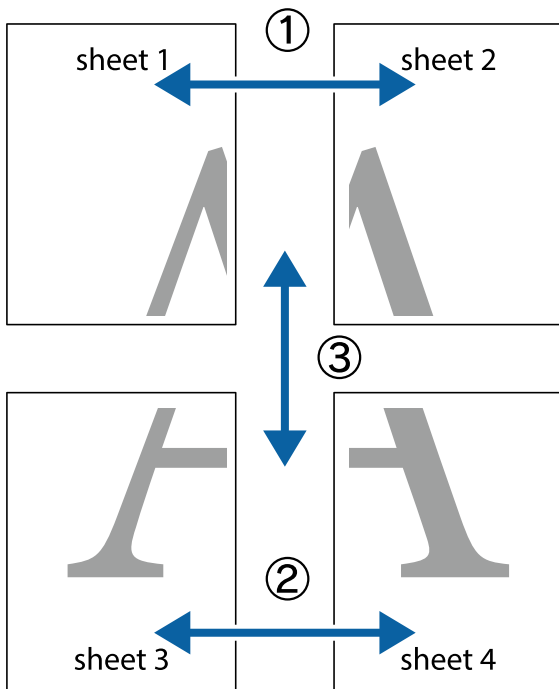

1. Prepareu el Sheet 1 i el Sheet 2. Talleu els marges del Sheet 1 per la línia vertical blava, pel mig de les creus que hi ha a la part superior i inferior.

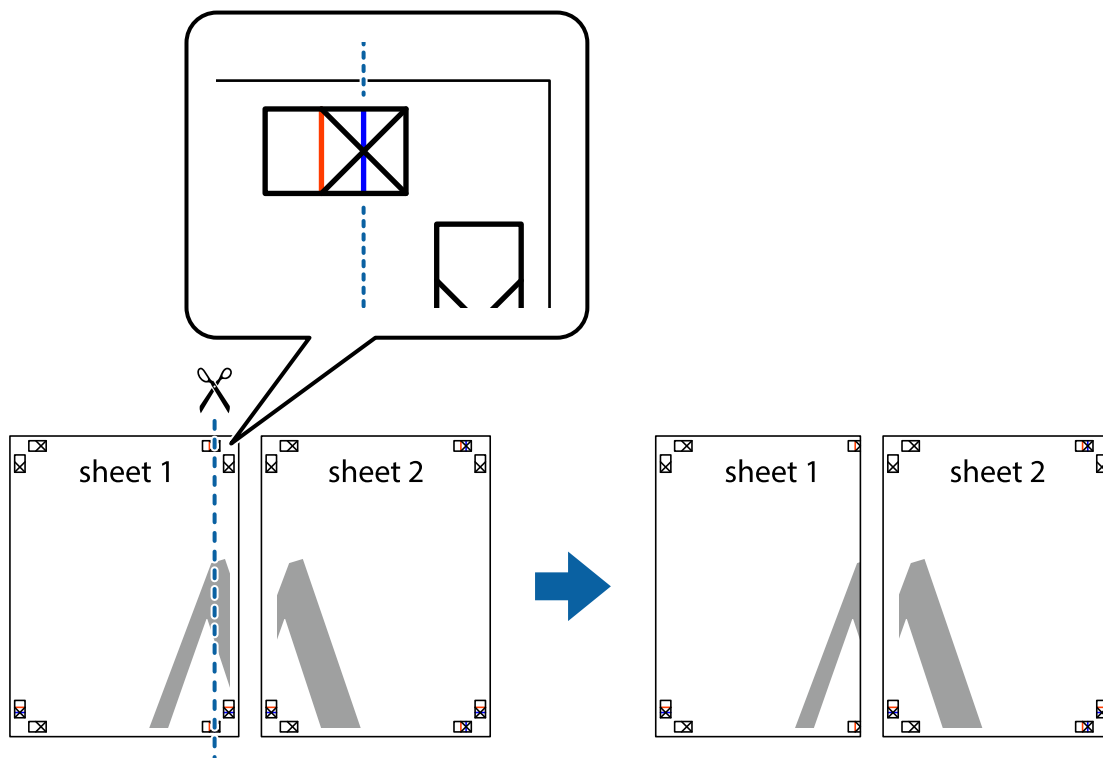

Impressió

2. Col·loqueu la vora del Sheet 1 sobre el Sheet 2 i alineeu les creus; després, enganxeu temporalment els dos fulls per la part del darrere.

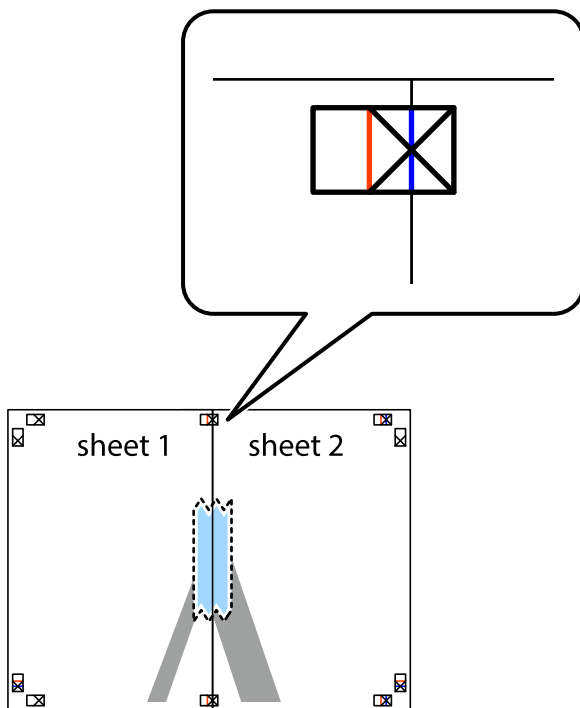

3. Talleu els fulls enganxats per la línia vertical vermella, pel mig de les marques d'alineació (aquest cop, la línia cap a l'esquerra de les creus).

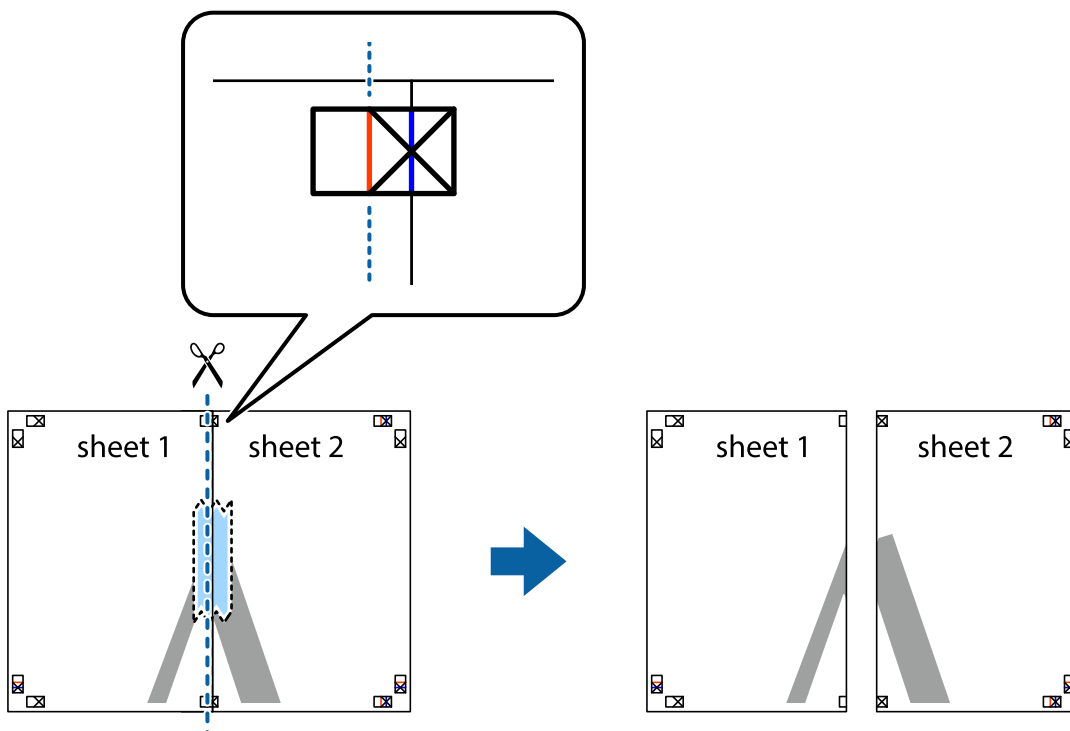

Impressió

- Enganxeu els fulls per la part del darrere.

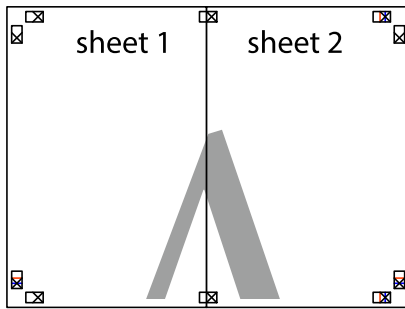

- Repetiu els passos de l'1 al 4 per enganxar plegats el Sheet 3 i el Sheet 4.
- Talleu els marges del Sheet 1 i el Sheet 2 per la línia horitzontal blava, pel mig de les creus que hi ha a la part esquerra i la dreta.

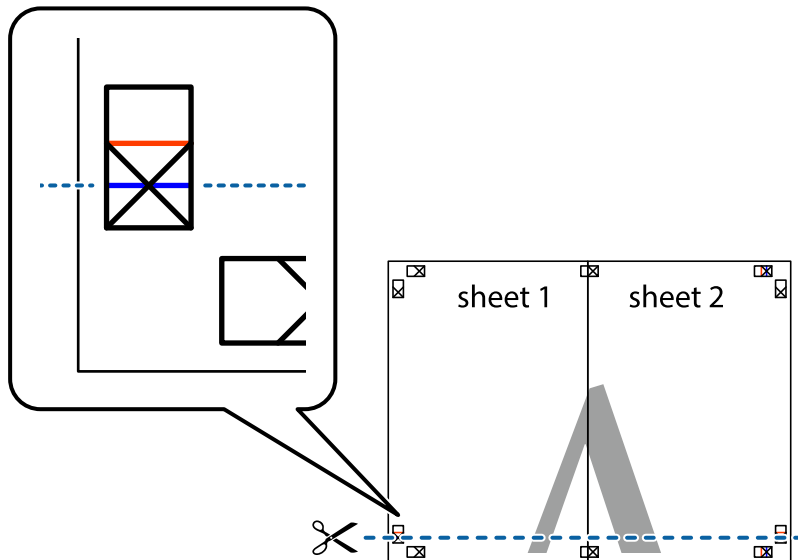

Impressió

7. Col·loqueu la vora del Sheet 1 i el Sheet 2 sobre el Sheet 3 i el Sheet 4, alineeu les creus i enganxeu temporalment els fulls per la part del darrere.

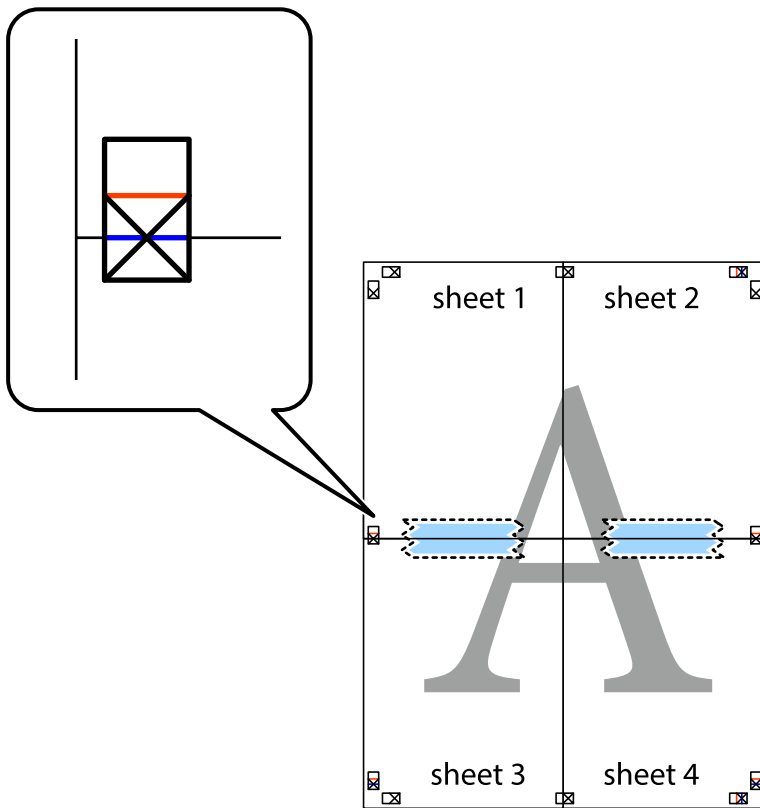

Impressió

8. Talleu els fulls enganxats per la línia horitzontal vermella, pel mig de les marques d'alineació (aquest cop, la línia de damunt de les creus).

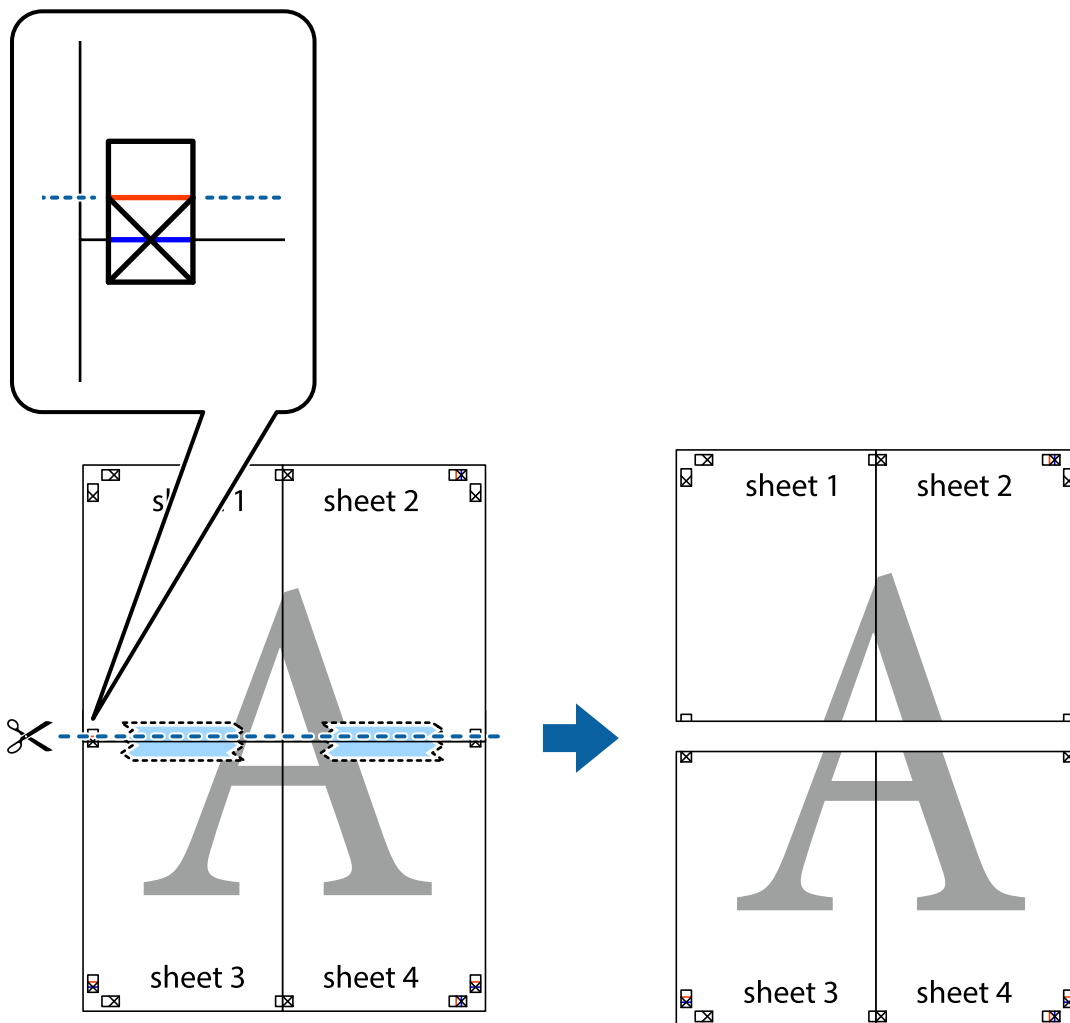

9. Enganxeu els fulls per la part del darrere.

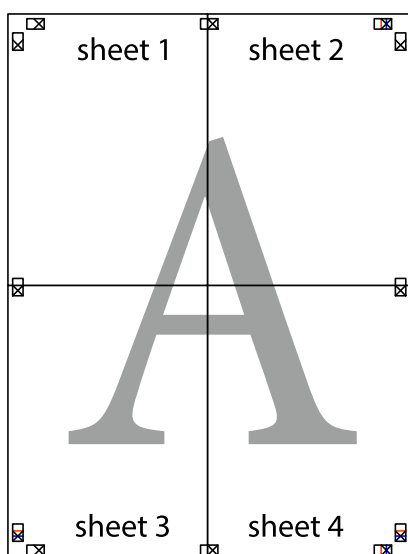

10. Talleu els marges que sobrin per la guia exterior.

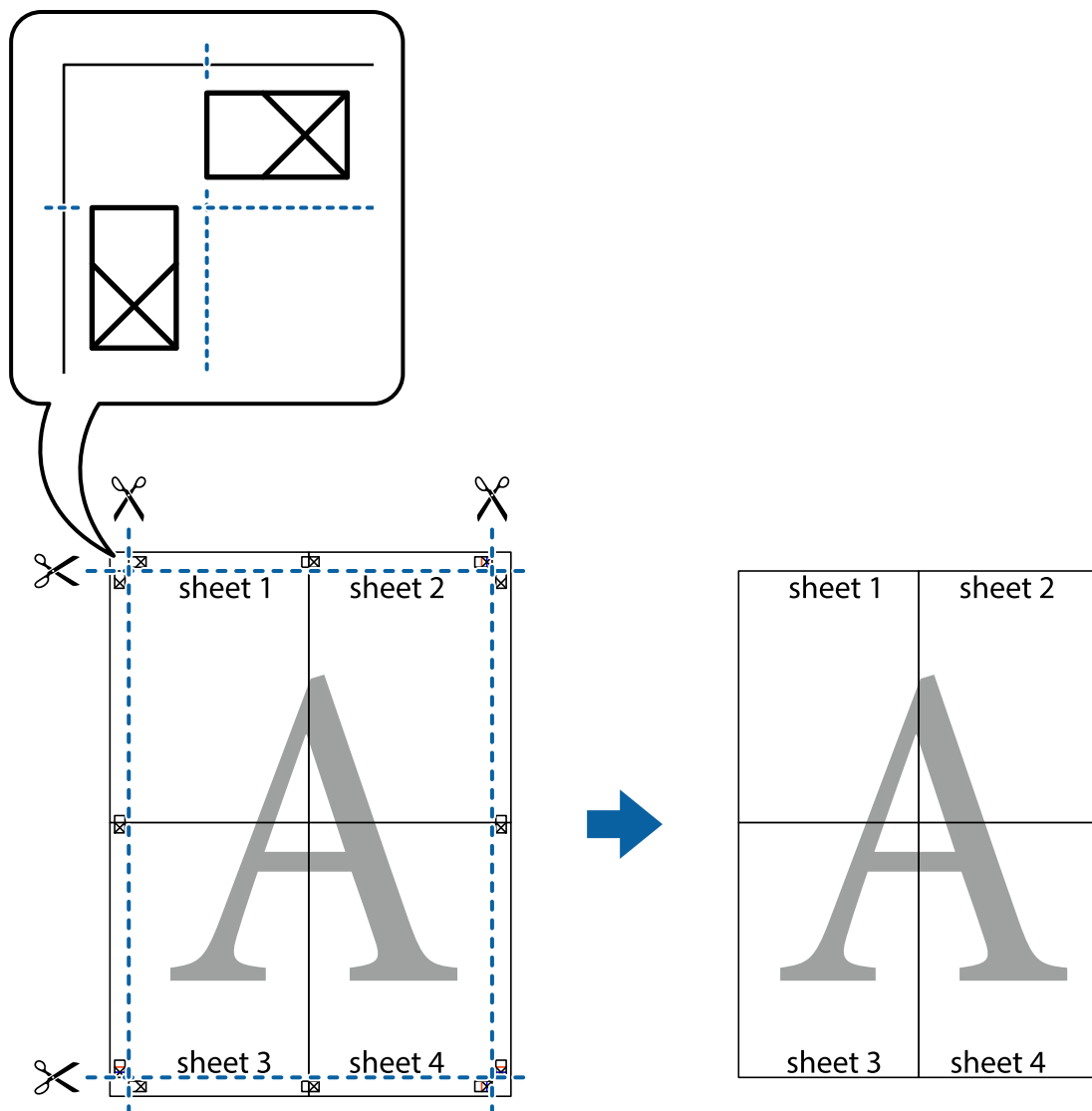

Impressió amb capçalera i peu de pàgina

Podeu imprimir informació com ara un nom d'usuari i la data d'impressió en capçaleres o peus de pàgina.

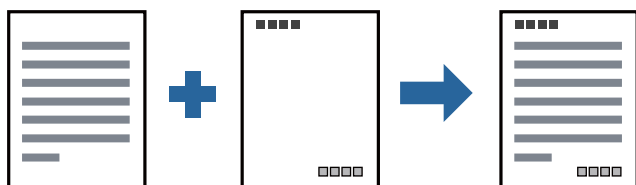

Configuració d'impressió

A la pestanya **Més opcions** del controlador de la impressora, feu clic a **Funcions de filigrana** i, a continuació, seleccioneu **Capçalera/Peu de pàgina**. Feu clic a **Paràmetres** i, a continuació, seleccioneu els elements que voleu imprimir.

Informació relacionada

- ➔ [“Aspectes bàsics de la impressió” a la pàgina 30](#)
- ➔ [“Pestanya Més opcions” a la pàgina 46](#)

Impressió d'una filigrana

A les impressions es poden imprimir filigranes com ara "Confidencial" o un patró anticòpia. Si voleu imprimir amb un patró anticòpia, les lletres ocultes apareixeran quan es fotocopïï per tal de distingir l'original de les còpies.



Patró anticòpia està disponibles per a les condicions següents:

- Paper: Paper normal, Paper de còpia, Capçalera, o Paper normal d'alta qualitat
- Qualitat: Estàndard
- Impressió automàtica a doble cara: no seleccionada
- Correcció de to: Automàtic

Nota:

També podeu afegir una filigrana o un patró anticòpia.

Configuració d'impressió

A la pestanya **Més opcions** del controlador de la impressora, feu clic a **Funcions de filigrana** i, a continuació, seleccioneu Patró anticòpia o Filigrana. Feu clic a **Paràmetres** per canviar detalls com ara la mida, la densitat o la posició del patró o la marca.

Informació relacionada

- ➔ [“Aspectes bàsics de la impressió” a la pàgina 30](#)
- ➔ [“Pestanya Més opcions” a la pàgina 46](#)

Impressió de diversos fitxers alhora

Organitzador de treballs Lite us permet combinar diversos fitxers creats en diferents aplicacions i imprimir-los com a un sol treball d'impressió. Podeu especificar la configuració d'impressió per a fitxers combinats, com ara el disseny multipàgines, i la impressió a doble cara.

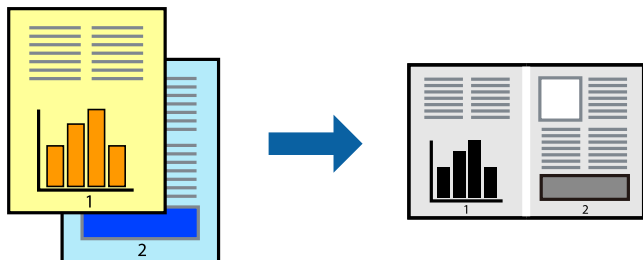

Configuració d'impressió

A la pestanya **Principal** del controlador de la impressora, seleccioneu **Organitzador de treballs Lite**. En iniciar la impressió, es mostra la finestra Organitzador de treballs Lite. Amb la finestra Organitzador de treballs Lite oberta, obriu el fitxer que vulgueu combinar amb el fitxer actual i repetiu els passos dels anteriors.

En seleccionar un treball d'impressió afegit a Projecte d'impressió a la finestra Organitzador de treballs Lite, podreu editar el disseny de la pàgina.

Feu clic a **Imprimeix** al menú **Fitxer** per començar a imprimir.

Nota:

*Si tanqueu la finestra Organitzador de treballs Lite abans d'afegir totes les dades d'impressió al Projecte d'impressió, el treball d'impressió en el qual estigueu treballant es cancel·la. Feu clic a **Desa** al menú **Fitxer** per desar el treball actual. L'extensió del fitxer desat és ".ecl".*

*Per obrir un Projecte d'impressió, feu clic a **Organitzador de treballs Lite** a la pestanya **Manteniment** del controlador de la impressora per obrir la finestra Organitzador de treballs Lite. A continuació, seleccioneu **Obre** al menú **Fitxer** per seleccionar el fitxer.*

Informació relacionada

- ➔ ["Aspectes bàsics de la impressió" a la pàgina 30](#)
- ➔ ["Pestanya Principal" a la pàgina 45](#)

Ajustament del to de la impressió

Podeu ajustar el to que s'empra en el treball d'impressió. Aquests ajustaments no s'apliquen a les dades originals.

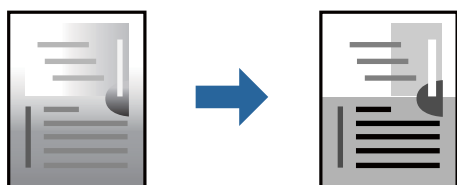

Configuració d'impressió

A la pestanya **Més opcions** del controlador d'impressora, seleccioneu **Personalitzat** com a configuració **Correcció de to**. Feu clic a **Avançada** per obrir la finestra **Correcció de to** i, a continuació, seleccioneu el mètode de correcció de to.

Nota:

- Automàtic** se selecciona com a predeterminat a la pestanya **Més opcions**. Amb aquesta configuració, s'ajusta el to automàticament per coincidir amb la configuració de tipus de paper i qualitat d'impressió.

Informació relacionada

- ➔ [“Aspectes bàsics de la impressió” a la pàgina 30](#)
- ➔ [“Pestanya Més opcions” a la pàgina 46](#)

Impressió per destacar línies primes

Podeu fer més gruixudes les línies que són massa primes en imprimir.

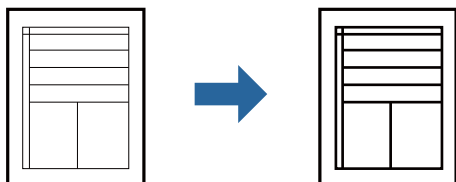

Configuració d'impressió

A la pestanya **Més opcions** del controlador d'impressora, feu clic a **Opcions de la imatge** a la configuració **Correcció de to**. Seleccioneu **Destaca les línies fines**.

Informació relacionada

- ➔ [“Aspectes bàsics de la impressió” a la pàgina 30](#)
- ➔ [“Pestanya Més opcions” a la pàgina 46](#)

Impressió per millorar el text i línies clares

Podeu augmentar les lletres i les línies clares per fer-les més visibles o per perfilar-ne les imatges.

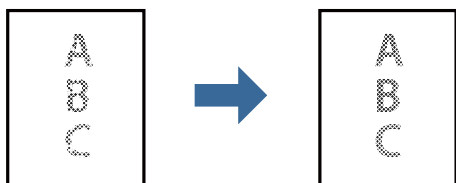

Configuració d'impressió

A la pestanya **Més opcions** del controlador d'impressora, feu clic a **Opcions de la imatge** a la configuració **Correcció de to**. Seleccioneu **Millora línies i text clars**.

Informació relacionada

- ➔ [“Aspectes bàsics de la impressió” a la pàgina 30](#)
- ➔ [“Pestanya Més opcions” a la pàgina 46](#)

Impressió clara de codis de barres

Podeu imprimir un codi de barres amb claredat i que sigui fàcil d'escanejar. Només activeu aquesta funció si el codi de barres que heu imprès no es pot escanejar.

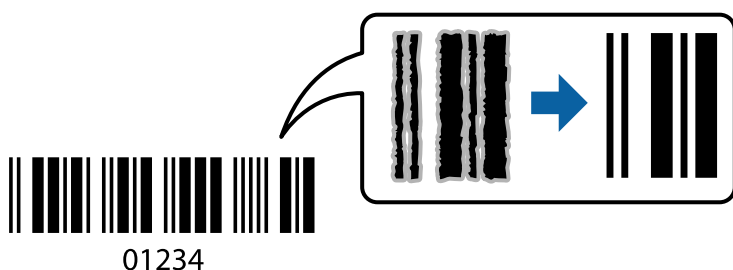

Podeu utilitzar aquesta funció en les següents condicions.

- Paper: Paper normal, Paper de còpia, Capçalera, Paper normal d'alta qualitat, Paper gruixut o Sobre
- Qualitat: **Estàndard**

Nota:

No sempre es poden millorar les imatges borroses en funció de les circumstàncies.

Configuració d'impressió

A la pestanya **Manteniment** del controlador de la impressora, feu clic a **Paràmetres ampliats** i, a continuació, seleccioneu **Mode de codi de barres**.

Informació relacionada

- ➔ [“Aspectes bàsics de la impressió” a la pàgina 30](#)
- ➔ [“Pestanya Manteniment” a la pàgina 47](#)

Cancel·lar la impressió

Podeu cancel·lar un treball d'impressió des de l'ordinador. Això no obstant, no podeu cancel·lar un treball d'impressió des de l'ordinador un cop s'ha enviat completament a la impressora. En aquest cas, cancel·leu el treball d'impressió des del tauler de control de la impressora.

Impressió

Cancel·lar

A l'ordinador, feu clic dret a la impressora a **Dispositius i impressores, Impressora**, o a **Impressores i faxos**. Feu clic a **Veure les impressions en curs**, feu clic dret al treball que vulgueu cancel·lar i, a continuació, seleccioneu **Cancel·la**.

Opcions de menú del controlador de la impressora

Obriu la finestra d'impressió en una aplicació, seleccioneu la impressora i, a continuació, accediu a la finestra del controlador de la impressora.

Nota:

Els menús varien en funció de la opció que hàgiu seleccionat.

Pestanya Principal

Predefinit d'impressió	Afegeix/Suprimeix predefinit	Podeu afegir o eliminar els vostres propis predefinit per a la configuració d'impressió d'ús freqüent. A la llista, seleccioneu el predefinit que vulgueu utilitzar.
Mostra paràmetres	Mostra una llista dels elements establerts actualment a les pestanyes Principal i Més opcions .	
Restab. valors per defecte	Retorneu tots els paràmetres als valors predeterminats de fàbrica. Els valors de la pestanya Més opcions també es restableixen als seus valors predeterminats.	
Nivells de tinta	Mostra com comprovar el nivell de tinta.	
Font del paper	Seleccioneu la font de paper de la qual s'alimenta el paper. Seleccioneu Selecció automàtica per alimentar el paper des de la ranura d'alimentació de paper posterior quan es carrega paper tant a la ranura d'alimentació de paper posterior com a la safata.	
Mida del document	Seleccioneu la mida de paper en la qual voleu imprimir. Si seleccioneu Definit per l'usuari , introduïu l'amplada i alçada del paper.	
Orientació	Seleccioneu l'orientació que vulgueu utilitzar per imprimir.	
Tipus de paper	Seleccioneu el tipus de paper en el que voleu imprimir.	
Qualitat	Seleccioneu la qualitat d'impressió que vulgueu utilitzar per imprimir. Les opcions disponibles varien segons el tipus de paper que seleccioneu.	
Impressió a doble cara	Permet realitzar una impressió a dues cares.	
	Paràmetres	Podeu especificar la vora d'enquadració i els marges d'enquadració. En imprimir documents de diverses pàgines, podeu escollir imprimir començant des de la part frontal o dorsal de la pàgina.
	Densitat impressió	Seleccioneu el tipus de document per ajustar la densitat d'impressió. Si se selecciona la densitat d'impressió adequada, podeu evitar que la tinta de les imatges travessi a la cara posterior. Seleccioneu Definit per l'usuari per ajustar manualment la densitat d'impressió.
Diverses pàgines	Permet imprimir diverses pàgines en un full o dur a terme una impressió de pòster. Feu clic a Ordre de pàgines per especificar l'ordre en el qual s'imprimiran les pàgines.	

Impressió

Còpies	Establiu el nombre de còpies que vulgueu imprimir.	
	Intercala	Imprimir documents de diverses pàgines intercalats en ordre i classificats en conjunts.
	Ordre invers	Permet imprimir des de l'última pàgina perquè les pàgines s'apilin en l'ordre correcte després d'imprimir.
Mode silenciós	Redueix el soroll que fa la impressora. Tanmateix, si l'activeu es pot alentir la velocitat d'impressió.	
Previsualització d'impressió	Mostra una previsualització del document abans d'imprimir-lo.	
Organitzador de treballs Lite	Seleccioneu per imprimir utilitzant la funció Organitzador de treballs Lite.	

Pestanya Més opcions

Predefinit d'impressió	Afegeix/Suprimeix predefinit	Podeu afegir o eliminar els vostres propis predefinit per a la configuració d'impressió d'ús freqüent. A la llista, seleccioneu el predefinit que vulgueu utilitzar.
Mostra paràmetres	Mostra una llista dels elements establerts actualment a les pestanyes Principal i Més opcions .	
Restab. valors per defecte	Retorneu tots els paràmetres als valors predeterminats de fàbrica. Els valors de la pestanya Principal també es restableixen als seus valors predeterminats.	
Mida del document	Seleccioneu la mida del document.	
Paper de sortida	Seleccioneu la mida de paper en la qual voleu imprimir. Si el Paper de sortida és diferent a la Mida del document , se selecciona l'opció Redueix/Amplia document automàticament. No heu de seleccionar-lo quan s'imprimeix sense reduir ni ampliar la mida d'un document.	
Redueix/Amplia document	Us permet reduir o ampliar la mida d'un document.	
	Encaixa-ho a la pàgina	Us permet reduir o ampliar el document per adaptar-lo a la mida de paper seleccionada a Paper de sortida .
	Zoom a	Imprimeix amb un percentatge específic.
	Centre	Imprimeix les imatges al centre del paper.
Correcció de to	Automàtic	Ajusta el to de les imatges automàticament.
	Personalitzat	Us permet realitzar la correcció de to manual. Feu clic a Avançada per a altres ajustos.
	Opcions de la imatge	Activa les opcions de qualitat d'impressió, com ara Destaca el text. També podeu espessir les línies fines per fer-les visibles a les impressions.
Funcions de filigrana	Us permet realitzar ajustos per al patró anticòpia o filigranes.	
Paràmetres addicionals	Gira 180°	Rota les pàgines 180 graus abans de la impressió. Aquesta funció és útil quan imprimeix en paper com ara sobres que es carreguin en una direcció fixa a la impressora.
	Alta velocitat	Imprimeix quan el capçal d'impressió es mou en ambdues direccions. La velocitat d'impressió és superior, però la qualitat en pot ser inferior.
	Imatge de rèplica	Rota la imatge per imprimir-la com si fos un mirall.

Impressió

Pestanya Manteniment

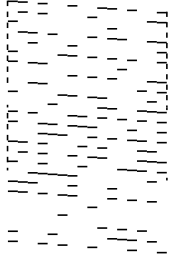
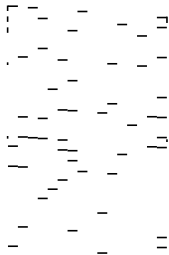
Comprovació d'injectors	Imprimeix un patró de comprovació dels injectors per comprovar si els injectors del capçal d'impressió estan bloquejats.
Neteja del capçal	<p>Neteja els injectors bloquejats del capçal d'impressió. Com que aquesta funció utilitza una mica de tinta, netegeu el capçal d'impressió només si hi ha alguns injectors obstruïts com es mostra a la il·lustració del patró de comprovació d'injectors.</p> 
Neteja potent	<p>Funciona amb la neteja de potència per netejar els injectors obstruïts al capçal d'impressió. Com que aquesta funció utilitza més tinta que la neteja de capçal, executeu la neteja de potència només si la majoria d'injectors estan obstruïts tal com es mostra a la il·lustració del patró de comprovació d'injectors.</p> 
Alineació del capçal d'impressió	Alineeu el capçal d'impressió si les línies verticals estan desalineades.
Neteja de la guia del paper	Netegeu el camí del paper si les impressions surten tacades.
Organitzador de treballs Lite	Obre la finestra Organitzador de treballs Lite. Podeu obrir i editar dades desades prèviament.
EPSON Status Monitor 3	Obre la finestra EPSON Status Monitor 3. Aquí podeu confirmar l'estat de la impressora i dels consumibles.
Preferències de monitoratge	Us permet realitzar ajustos per als elements de la finestra EPSON Status Monitor 3.
Paràmetres ampliat	Us permet realitzar diversos ajustos. Feu clic a cada element per veure l'Ajuda per obtenir més detalls.
Cua d'impressió	Mostra els treballs en espera de ser impresos. Podeu comprovar, aturar o reprendre els treballs d'impressió.
Informació opcional i de la impressora	Mostra el nombre de fulls de paper alimentats a la impressora.
Idioma	Canvia l'idioma utilitzat a la pantalla del controlador de la impressora. Per aplicar la configuració, tanqueu el controlador d'impressora i, seguidament, torneu a obrir-lo.

Actualització de programari	Inicia EPSON Software Updater per comprovar la versió més recent de les aplicacions a Internet.
Servei tècnic	Us permet accedir a la pàgina web del suport tècnic d'Epson.

Impressió des del controlador de la impressora a Mac OS

Ajustos bàsics d'impressió

Nota:

Les operacions són diferents segons l'aplicació. Per obtenir més informació, consulteu l'ajuda de l'aplicació.

1. Obriu el fitxer que voleu imprimir.
Carregueu paper a la impressora si no l'heu carregat encara.
2. Seleccioneu **Imprimir** al menú **Fitxer** o una altra ordre per accedir al diàleg d'impressió.
Si cal, feu clic a **Mostrar els detalls** o a ▼ per ampliar la finestra d'impressió.
3. Seleccioneu la impressora.
4. Seleccioneu **Paràmetres d'impressió** al menú emergent.

Printer: EPSON XXXX

Presets: Default Settings

Copies: 1

Pages: All
 From: 1 to: 1

Paper Size: A4 210 by 297 mm

Orientation: Portrait Landscape Scale: 100%

Print Settings

Paper Source: Auto Select

Media Type: Plain paper

Print Quality: Normal

▶ Advanced Settings:

Cancel Print

Impressió

Nota:

A OS X Mountain Lion o posterior, si no es mostra el menú **Paràmetres d'impressió**, vol dir que el controlador d'impressora Epson no s'ha instal·lat correctament.

Seleccioneu **Preferències del Sistema** al menú  > **Impressores i Escàners** (o **Impressió i Escaneig**, **Impressió i Fax**), traieu la impressora i després torneu-la a afegir. Consulteu el següent per afegir una impressora.

<http://epson.sn>

5. Configureu els ajustos com calgui.
Veure opcions de menú del controlador de la impressora per a més informació.
6. Feu clic a **Imprimeix**.

Informació relacionada

- ➔ “Paper i capacitats disponibles” a la pàgina 18
- ➔ “Càrrega de paper al Calaix de paper” a la pàgina 21
- ➔ “Llista de tipus de paper” a la pàgina 26
- ➔ “Opcions de menú de Paràmetres d'impressió” a la pàgina 53

Impressió a doble cara

Podeu imprimir a les dues cares del paper.

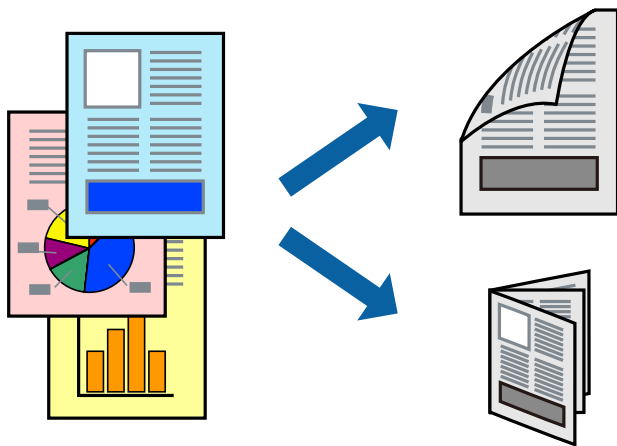

Nota:

- Si no feu servir paper adequat per a la impressió a doble cara, la qualitat de la impressió pot ser inferior i podria haver-hi un embús de paper.
- Segons el tipus de paper i les dades, és possible que la tinta passi a l'altra banda del paper.

Informació relacionada

- ➔ “Paper i capacitats disponibles” a la pàgina 18

Impressió

Configuració d'impressió

Seleccioneu **Two-sided Printing Settings** al menú emergent. Seleccioneu el mètode d'impressió a doble cara i, a continuació, configureu el **Document Type**.

Nota:

- ❑ És possible que es redueixi la velocitat d'impressió en funció del tipus de document.
- ❑ Quan s'imprimeixen fotos amb dades denses, seleccioneu **Text & Graphics** o **Text & Photos** a la configuració de **Document Type**. Si les impressions tenen taques o la tinta traspasa a l'altra cara del paper, ajusteu la **Densitat impressió** i el **Increased Ink Drying Time a Adjustments**.

Informació relacionada

- ➔ “Ajustos bàsics d'impressió” a la pàgina 48
- ➔ “Opcions de menú de Two-sided Printing Settings” a la pàgina 54

Impressió de diverses pàgines en un full

Podeu imprimir diverses pàgines amb dades en un sol full de paper.

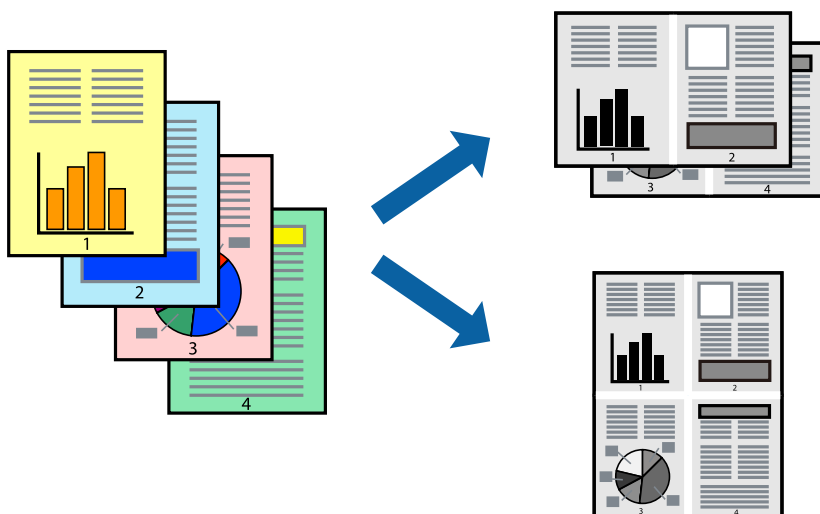

Configuració d'impressió

Seleccioneu **Disseny** al menú emergent. Definiu el nombre de pàgines a **Pàgines per full**, la **Direcció del disseny** (ordre de pàgina) i **Vora**.

Informació relacionada

- ➔ “Ajustos bàsics d'impressió” a la pàgina 48
- ➔ “Opcions de menú per al disseny” a la pàgina 52

Impressió i apilament en l'ordre de les pàgines (Impressió en ordre invers)

Podeu imprimir des de l'última pàgina per tal que els documents s'apilin en l'ordre de les pàgines i surtin per la part frontal de la impressora.

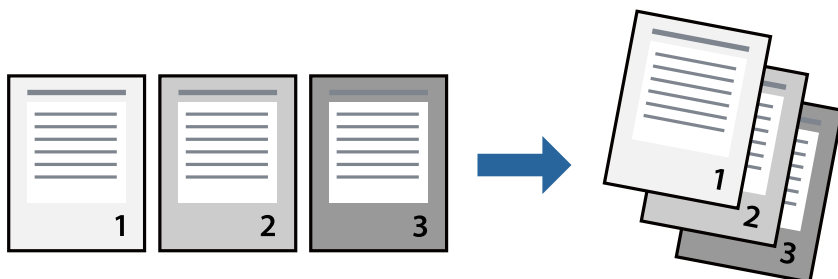

Configuració d'impressió

Seleccioneu **Manipulació del paper** al menú emergent. Seleccioneu **Invers** a la configuració de l'**Ordre de les pàgines**.

Informació relacionada

- ➔ [“Ajustos bàsics d'impressió” a la pàgina 48](#)
- ➔ [“Opcions de menú per a la manipulació del paper” a la pàgina 53](#)

Impressió de documents reduïts o ampliats

Podeu reduir o ampliar la mida d'un document en un percentatge concret perquè encaixi amb la mida del paper que heu carregat a la impressora.



Configuració d'impressió

En imprimir per adaptar a la mida de paper, seleccioneu **Manipulació del paper** al menú emergent i, a continuació, seleccioneu **Ajustar les dimensions a la mida del paper**. Seleccioneu la mida del paper que heu

Impressió

carregat a la impressora a **Mida del paper de destinació**. Si es redueix la mida del document, seleccioneu **Només redueix**.

Quan s'imprimeix en un percentatge específic, feu una de les següents.

- Seleccioneu **Imprimeix** des del menú **Fitxer** a l'aplicació. Seleccioneu **Impressora**, introduïu un percentatge a **Escala**, i després feu clic a **Imprimeix**.
- Seleccioneu **Configuració de pàgina** al menú **Fitxer** a l'aplicació. Seleccioneu la impressora a **Format per a** introduïu un percentatge a **Escala**, i després feu clic a **D'acord**.

Nota:

Seleccioneu la mida del paper que heu establert a l'aplicació com a paràmetre de **Mida del paper**.

Informació relacionada

- ➔ [“Ajustos bàsics d'impressió” a la pàgina 48](#)
- ➔ [“Opcions de menú per a la manipulació del paper” a la pàgina 53](#)

Cancel·lar la impressió

Podeu cancel·lar un treball d'impressió des de l'ordinador. Això no obstant, no podeu cancel·lar un treball d'impressió des de l'ordinador un cop s'ha enviat completament a la impressora. En aquest cas, cancel·leu el treball d'impressió des del tauler de control de la impressora.

Cancel·lar

Feu clic a la icona de la impressora del **Dock**. Seleccioneu el treball que vulgueu cancel·lar i, a continuació, feu una de les accions següents.

- OS X Mountain Lion o posterior

Feu clic a  al costat del mesurador de progrés.

- Mac OS X v10.6.8 a v10.7.x

Feu clic a **Suprimeix**.

Opcions de menú del controlador de la impressora

Obriu la finestra d'impressió en una aplicació, seleccioneu la impressora i, a continuació, accediu a la finestra del controlador de la impressora.

Nota:

Els menús varien en funció de la opció que hàgiu seleccionat.

Opcions de menú per al disseny

Pàgines per full	Seleccioneu el nombre de pàgines per imprimir en un full.
Direcció del disseny	Especifiqueu l'ordre en què s'imprimiran les pàgines.
Vora	Imprimeix una vora a les pàgines.

Impressió

Orientació de pàgina inversa	Rota les pàgines 180 graus abans de la impressió. Seleccioneu aquest element quan imprimiu en paper com ara sobres que es carreguin en una direcció fixa a la impressora.
Gira horitzontalment	Inverteix una imatge per imprimir-la com apareixeria en un mirall.

Opcions de menú de correspondència de colors

ColorSync	Seleccioneu el mètode d'ajust de color. Aquestes opcions ajusten els colors entre la impressora i la pantalla de l'ordinador per minimitzar la diferència de color.
EPSON Color Controls	

Opcions de menú per a la manipulació del paper

Intercalar pàgines	Imprimir documents de diverses pàgines intercalats en ordre i classificats en conjunts.	
Pàgines a imprimir	Seleccioneu per imprimir només les pàgines senars o parells.	
Ordre de les pàgines	Seleccioneu per imprimir des del principi o des de la darrera pàgina.	
Ajust a la mida del paper	Imprimeix ajustant a la mida del paper que heu carregat.	
	Mida del paper de destinació	Seleccioneu la mida del paper en el que voleu imprimir.
	Només reduir	Seleccioneu en reduir la mida del document.

Opcions de menú de portades

Impressió de portades	Seleccioneu si voleu imprimir o no una portada. Quan vulgueu afegir una contraportada, seleccioneu Contraportada .
Tipus portades	Seleccioneu els continguts de la portada.

Opcions de menú de Paràmetres d'impressió

Paper Source	Seleccioneu la font de paper de la qual s'alimenta el paper. Si la impressora té on més una font de paper, aquest element no apareixerà. Selecció automàtica s'escull automàticament la font de paper que correspon a la configuració de paper de la impressora.
Tipus de suport	Seleccioneu el tipus de paper en el que voleu imprimir.
Qualitat d'impressió	Seleccioneu la qualitat d'impressió que vulgueu utilitzar per imprimir. Les opcions varien segons el tipus de paper.
Configuració avançada	Ajusta la brillantor i el contrast de les imatges.

Opcions de menú de Two-sided Printing Settings

Two-sided Printing	Imprimeix a les dues cares del paper.
--------------------	---------------------------------------

Configuració del funcionament del controlador de la impressora del Mac OS

Accés a la finestra de configuració de funcionament del controlador de la impressora de Mac OS

Seleccioneu **Preferències del Sistema** al menú  > **Impressores i Escàners** (o **Impressió i Escaneig**, **Impressió i Fax**) i després seleccioneu la impressora. Feu clic a **Opcions i recanvis** > **Opcions** (o **Controlador**).

Configuració de funcionament per al controlador d'impressora Mac OS

- Omet pàgina en blanc: impedeix la impressió de pàgines en blanc.
- Mode silenciós: redueix el soroll de la impressora, però pot reduir la velocitat d'impressió.
- High Speed Printing: imprimeix quan el capçal d'impressió es mou en ambdues direccions. La velocitat d'impressió és superior, però la qualitat en pot ser inferior.
- Warning Notifications: permet que la impressora mostri notificacions d'advertència.
- Establish bidirectional communication: normalment, s'hauria de definir en **On**. Seleccioneu **Off** quan sigui impossible obtenir la informació de la impressora perquè es comparteix amb ordinadors amb el Windows en una xarxa o per qualsevol altre motiu.

Cancel·lació de la impressió — Botó de la impressora

Premeu el botó  per cancel·lar el treball d'impressió en curs.

Recàrrega de tinta i substitució de les unitats de manteniment

Comprovació de l'estat de la tinta restant i de la caixa de manteniment

Per confirmar la tinta real restant, comproveu visualment el nivell de tinta al tanc de la impressora.

La vida útil aproximada de la caixa de manteniment es pot comprovar des de l'ordinador.

Comprovació de l'estat de la caixa de manteniment: Windows

1. Accediu a la finestra del controlador de la impressora.
2. Feu clic a **EPSON Status Monitor 3** a la pestanya **Manteniment**.

Nota:

*Si EPSON Status Monitor 3 està desactivat, feu clic a **Paràmetres ampliat** a la pestanya **Manteniment** i seleccioneu **Habilita l'EPSON Status Monitor 3**.*

Informació relacionada

➔ [“Accés al controlador de la impressora” a la pàgina 29](#)

Comprovació de l'estat de la caixa de manteniment: Mac OS X

1. Inicieu la utilitat del controlador de la impressora:

- Mac OS X v10.6.x a v10.9.x

Seleccioneu **Preferències del Sistema** al menú  > **Impressores i Escàners** (o **Impressió i Escaneig, Impressió i Fax**) i després seleccioneu la impressora. Feu clic a **Opcions i recanvis** > **Utilitat** > **Obrir la Utilitat Impressora**.

- Mac OS X v10.5.8

Seleccioneu **Preferències del Sistema** al menú  > **Impressió i Fax** i seleccioneu la impressora. Feu clic a **Obrir la cua d'impressió** > **Utilitat**.

2. Feu clic a **EPSON Status Monitor**.

Codis de les ampolles de tinta

Epson recomana l'ús d'ampolles de tinta originals d'Epson.

A continuació teniu els codis de les ampolles de tinta originals d'Epson.

Recàrrega de tinta i substitució de les unitats de manteniment

Important:

- La garantia d'Epson no cobreix els danys causats per tintes diferents de les especificades, inclosa qualsevol tinta Epson original dissenyada per a aquesta impressora o qualsevol tinta de tercers.
- Altres productes no fabricats per Epson podrien provocar danys que les garanties d'Epson no cobreixen i, sota algunes circumstàncies, podrien provocar un comportament irregular de la impressora.

Nota:

- Els codis de les ampolles de tinta poden variar en funció de la ubicació. Per obtenir els codis correctes a la vostra àrea, contacteu amb el servei d'Epson.
- Encara que les ampolles de tinta poden contenir materials reciclats, la funció i el rendiment del producte no es veuran afectats.
- Les especificacions i l'aspecte de l'ampolla de tinta estan subjectes a canvis sense previ avís per a fer-hi millores.

Per a Europa

Producte	BK: Black (Negre)
ET-M1140	111
M1140	110* ¹ 110S* ²

*1 Alta capacitat

*2 Capacitat estàndard

Nota:

Els usuaris d'Europa poden visitar el lloc web següent per obtenir informació sobre el rendiment de les ampolles de tinta d'Epson.

<http://www.epson.eu/pageyield>

Pera països d'Àsia excepte la Xina

BK: Black (Negre)
005* ¹ 005S* ²

*1 Alta capacitat

*2 Capacitat estàndard

Informació relacionada

➔ [“Pàgina web d'assistència tècnica” a la pàgina 106](#)

Precaucions en la manipulació de les ampolles de tinta

Llegiu les instruccions següents abans de reomplir la tinta.

Recàrrega de tinta i substitució de les unitats de manteniment

Precaucions d'emmagatzematge de la tinta

- No exposeu les ampolles de tinta a la llum directa del sol.
- No emmagatzemeu les ampolles de tinta a temperatures molt altes o molt baixes.
- Després de treure una ampolla de tinta emmagatzemada en un lloc a temperatura freda, deixeu-la que s'escalfi a la temperatura ambiental pel cap baix tres hores abans de fer-la servir.
- Una vegada hàgiu obert una ampolla de tinta, us recomanem que l'utilitzeu al més aviat possible.
- Epson recomana utilitzar l'ampolla de tinta abans de la data impresa al paquet.
- No obriu el paquet de l'ampolla de tinta fins que no hàgiu d'omplir el tanc de tinta. L'ampolla de tinta està envasada al buit per mantenir la seva fiabilitat. Si deixeu una ampolla de tinta desempaquetada durant un llarg període de temps abans de fer-la servir, no serà possible imprimir normalment.
- Quan emmagatzemeu o transporteu una ampolla de tinta, no inclineu l'ampolla, ni li doneu cops ni la sotmeteu a canvis de temperatura. En cas contrari, la tinta es pot vessar encara que el tap de l'ampolla de tinta estigui ben tancada. Assegureu-vos de mantenir vertical l'ampolla de tinta quan tanqueu el tap i d'anar amb cura per evitar que es vessi la tinta quan transporteu l'ampolla; per exemple, podeu posar-la a dins d'una bossa.

Precaucions de manipulació per reomplir la tinta

- La tinta d'aquesta impressora s'ha de manipular amb cura. La tinta pot esquitxar quan s'omple el tanc de tinta o es reomple. Si la tinta cau a la roba o a sobre de les vostres pertinences, és possible que no es pugui treure la taca.
- Utilitzeu ampolles de tinta amb el codi d'article correcte per a aquesta impressora.
- No sacseu les ampolles de tinta amb massa força ni les estreneu.
- Per obtenir uns resultats òptims d'impressió no manteniu nivells baixos de tinta durant períodes perllongats de temps.
- Per obtenir uns resultats d'impressió òptims, ompliu el tanc de tinta fins a la línia superior com a mínim una vegada cada any.
- Per garantir que rebeu la millor qualitat d'impressió i per protegir el capçal d'impressió, quan la impressora indica que heu d'omplir el tanc de tinta, encara hi roman una quantitat de tinta de reserva. Les quantitats que s'indiquen al comprador no inclouen aquesta quantitat de reserva.

Consum de tinta

- Per tal de mantenir un rendiment òptim del capçal de la impressora, es consumeix una determinada quantitat de tinta del tanc de tinta durant les operacions de manteniment, com ara la neteja del capçal. També es pot consumir tinta quan encengueu la impressora.
- La tinta de l'ampolla de tinta inclosa amb la impressora s'utilitza parcialment durant la instal·lació inicial. Per obtenir impresos d'alta qualitat, el capçal d'impressió de la impressora haurà d'estar totalment carregat de tinta. Aquest procés, que només es realitza una vegada, consumeix tinta i, per això, aquesta ampolla imprimirà menys pàgines que l'ampolla que utilitzeu les vegades següents.
- Les quantitats que s'indiquen varien segons les imatges que imprimiu, el tipus de paper que utilitzeu, la freqüència d'impressió i les condicions ambientals, com ara la temperatura.

Com reomplir el tanc de tinta



Important:

Epson recomana l'ús d'ampolles de tinta originals d'Epson.

Recàrrega de tinta i substitució de les unitats de manteniment

1. Obriu la tapa del tanc de tinta.

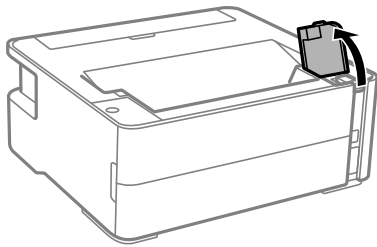

2. Obriu el tap del tanc de tinta.

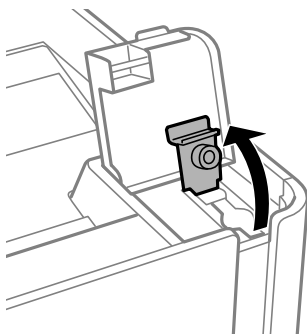

3. Mentre manteniu l'ampolla de tinta vertical, gireu el tap lentament per treure'l.

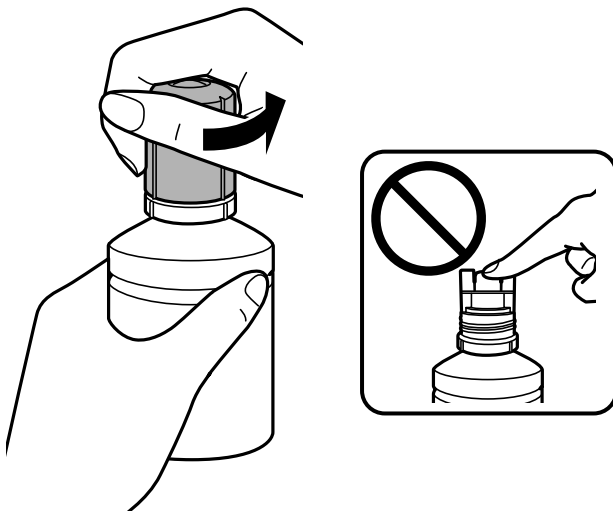

! **Important:**

- Aneu amb compte de no vessar la tinta.
- No toqueu la part superior de l'ampolla de tinta després de treure'n el tap; en cas contrari us podeu tacar de tinta.

Recàrrega de tinta i substitució de les unitats de manteniment

4. Alineu la punta de l'ampolla de tinta amb el port d'ompliment i, a continuació, aixequiu l'ampolla lentament per inserir-la al port d'ompliment.

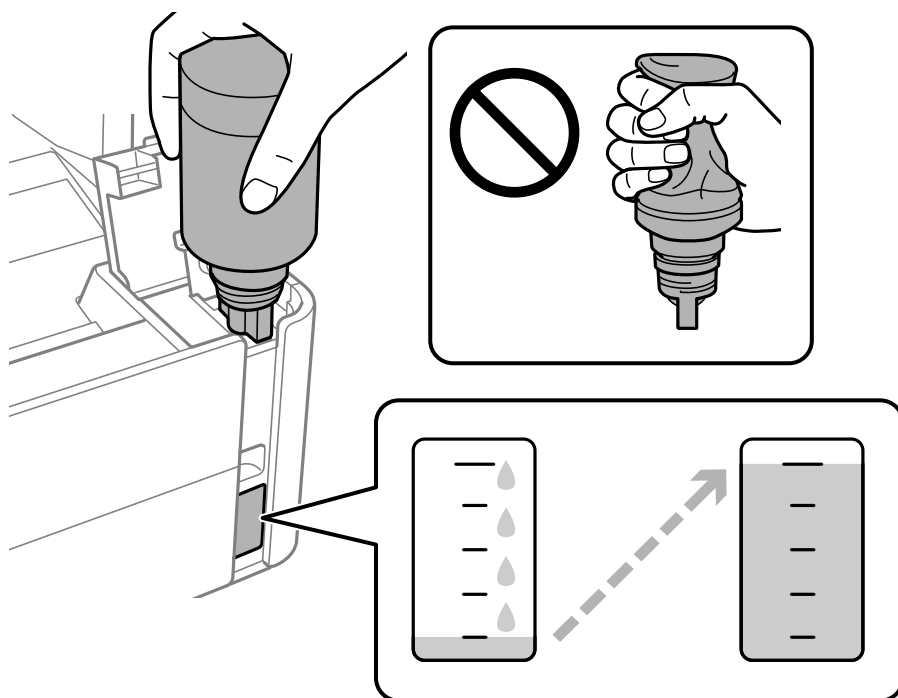

Important:

No permeteu que la part superior de l'ampolla de tinta colpegi contra cap objecte després de treure'n el tap; en cas contrari pot vessar-se la tinta.

Nota:

Si la tinta no comença a fluir cap al tanc, retireu l'ampolla de tinta i proveu de tornar-la a inserir.

5. Quan la tinta arribi a la línia superior, retireu l'ampolla.

La tinta s'endinsa al tanc només de mantenir l'ampolla normalment sense espremer. El flux de tinta s'atura automàticament quan el tanc s'omple de tinta fins a la línia superior.

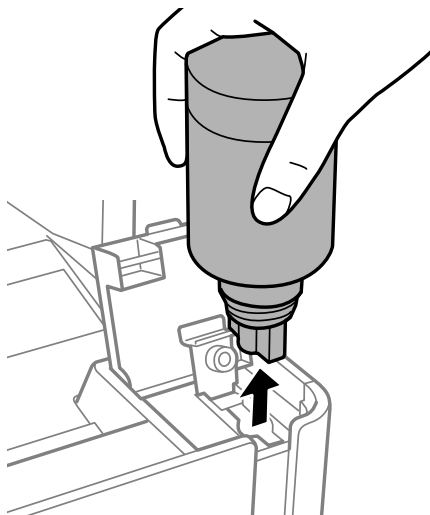

Recàrrega de tinta i substitució de les unitats de manteniment

! **Important:**

No deixeu l'ampolla de tinta inserida; en cas contrari, l'ampolla es pot malmetre o la tinta es pot vessar.

6. Tanqueu bé el tap de l'ampolla de tinta.

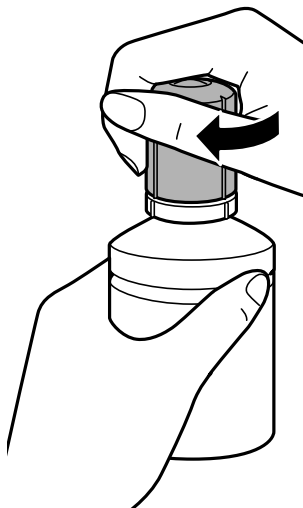

Nota:

Si hi ha tinta a l'ampolla de tinta, tanqueu bé el tap i emmagatzemeu l'ampolla en posició vertical per utilitzar-la més endavant.

7. Tanqueu fermament el tap del tanc de tinta.

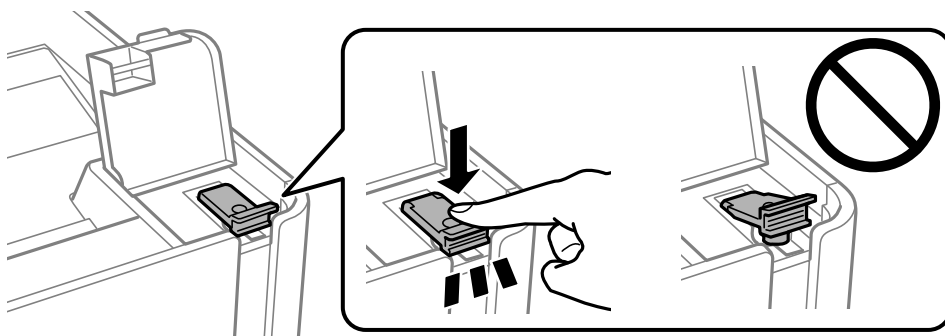

8. Tanqueu bé la tapa del tanc de tinta.

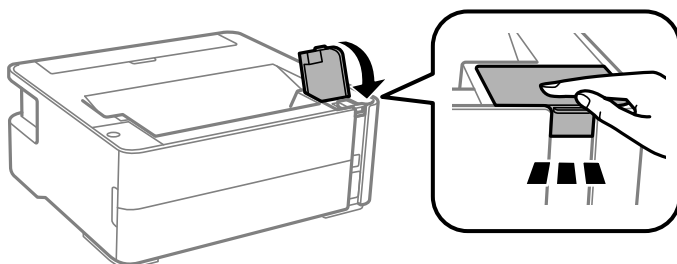

9. Si l'indicador  parpelleja, premeu el botó .

Recàrrega de tinta i substitució de les unitats de manteniment

Informació relacionada

- ➔ [“Codis de les ampolles de tinta” a la pàgina 55](#)
- ➔ [“Precaucions en la manipulació de les ampolles de tinta” a la pàgina 56](#)
- ➔ [“Tinta vessada” a la pàgina 98](#)

Codi de la unitat de manteniment

L'usuari pot adquirir i substituir la unitat de manteniment.

Epson recomana l'ús d'una unitat de manteniment original d'Epson.

A continuació teniu el codi de la unitat de manteniment original d'Epson.

T04D1



Important:

Una vegada instal·lada en una impressora, la unitat de manteniment no es pot utilitzar en altres impressores.

Precaucions en la manipulació de les unitats de manteniment

Llegiu les instruccions següents abans de substituir les unitats de manteniment.

- No toqueu el xip de color verd que hi ha a un costat de la unitat de manteniment. Fer-ho podria afectar el funcionament i la impressió normal.
- No deixeu caure la unitat de manteniment ni sotmeteu-la a sacsejades fortes.
- No substituïu la unitat de manteniment durant la impressió, perquè la tinta es podria vessar.
- No traieu la unitat de manteniment ni la coberta excepte quan la substituïu, perquè la tinta es podria vessar.
- Si la coberta no es pot tornar a posar, és possible que la unitat de manteniment no s'hagi instal·lat correctament. Traieu la unitat de manteniment i torneu a instal·lar-la.
- No inclineu la unitat de manteniment usada fins que estigui tancada a la bossa de plàstic, perquè la tinta es podria filtrar.
- No toqueu les obertures de la unitat de manteniment, ja que us podeu tacar de tinta.
- No reutilitzeu una unitat de manteniment que es va treure i no s'ha fet servir durant molt de temps. La tinta de l'interior de la unitat s'haurà solidificat i no es pot absorbir més tinta.
- No exposeu la unitat de manteniment a la llum directa del sol.
- No emmagatzemu la unitat de manteniment a temperatures molt altes o molt baixes.

Substitució d'una caixa de manteniment

És possible que en alguns cicles d'impressió s'acumuli una petita quantitat de tinta addicional a la unitat de manteniment. Per tal de prevenir la fuga de tinta de la unitat de manteniment, la impressora s'ha dissenyat per deixar d'imprimir quan la capacitat d'absorció de la unitat de manteniment arribi al límit. El moment i

Recàrrega de tinta i substitució de les unitats de manteniment

la freqüència d'aquesta acció dependrà del nombre de pàgines que s'imprimeixin, de la mena de material que s'imprimeixi i de la quantitat de cicles de neteja realitzats per la impressora. Substituiu la unitat de manteniment quan s'indiqui que cal fer-ho. L'Epson Status Monitor, la pantalla LCD o els indicadors del tauler de control us avisaran quan calgui substituir aquesta peça. El fet que calgui substituir la unitat no vol dir que la impressora hagi deixat de funcionar segons les seves especificacions. La garantia d'Epson no cobreix el cost d'aquesta substitució. Aquesta peça l'ha de substituir l'usuari.

Nota:

Si està plena, no es pot imprimir ni netejar el capçal d'impressió fins que no s'hagi substituït la caixa de manteniment per evitar que la tinta es filtri.

1. Traieu la caixa de manteniment nova del paquet.



Important:

No toqueu el xip de color verd que hi ha a un costat de la unitat de manteniment. Fer-ho podria afectar el funcionament i la impressió normal.

Nota:

La nova unitat de manteniment se subministra amb una bossa transparent.

2. Afluixeu el cargol amb un tornavis de punta plana i, a continuació, retireu la tapa.

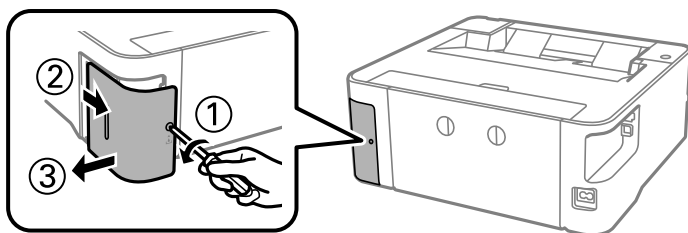

3. Traieu la caixa de manteniment utilitzada.

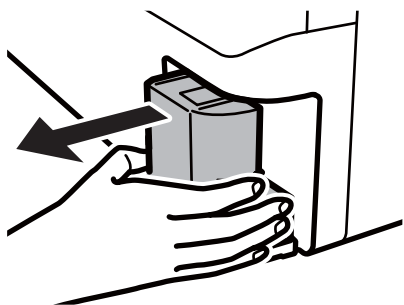

Recàrrega de tinta i substitució de les unitats de manteniment

! **Important:**

No toqueu les seccions que es mostren a la il·lustració. Si ho feu, és possible que no funcioni normalment i que us pugueu tacar de tinta.

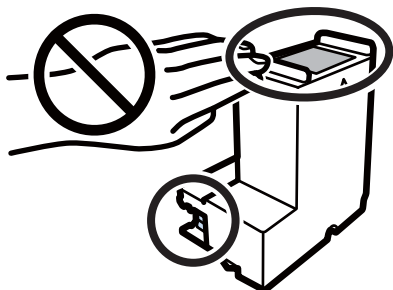

4. Col·loqueu la unitat de manteniment utilitzada a la bossa transparent que se subministra amb la unitat de manteniment nova i tanqueu-la bé.

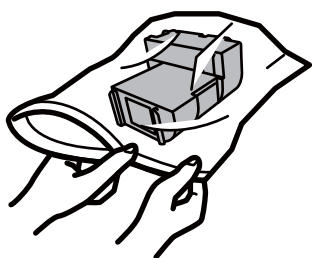

5. Inseriu completament la unitat de manteniment nova a la impressora. Assegureu-vos d'inserir la caixa en la direcció correcta.

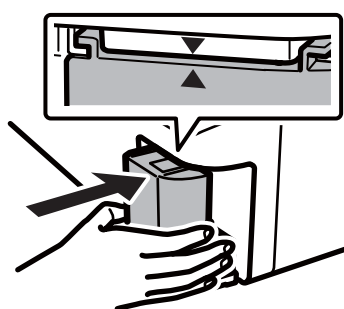

6. Torneu a col·locar la tapa.

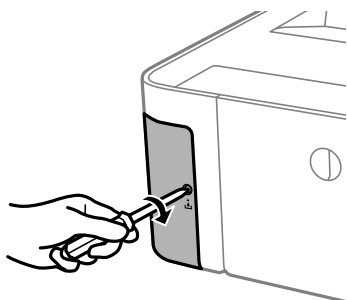

Recàrrega de tinta i substitució de les unitats de manteniment

Informació relacionada

- ➔ [“Codi de la unitat de manteniment” a la pàgina 61](#)
- ➔ [“Precaucions en la manipulació de les unitats de manteniment” a la pàgina 61](#)

Manteniment de la impressora

Prevenió perquè no s'assequi el capçal d'impressió

Utilitzeu sempre el botó d'alimentació en encendre i apagar la impressora.

Comproveu que la llum d'alimentació estigui apagada abans de desconnectar el cable d'alimentació.

La tinta mateixa es pot assecar si no està coberta. De la mateixa manera que es posa un tap en una ploma o una ploma d'oli per evitar que s'assequi, assegureu-vos que el capçal d'impressió estigui tapat correctament per evitar que s'assequi la tinta.

Quan el cable d'alimentació està desconnectat o es produeix una interrupció de la potència mentre la impressora està en funcionament, el capçal d'impressió pot no estar tapat correctament. Si el capçal d'impressió queda tal com ho està, s'assecarà fent que s'obstrueixin els injectors (sortides de la tinta).



En aquests casos, torneu a encendre la impressora tan aviat com sigui possible per tapar el capçal d'impressió.

Comproveu si els injectors estan obstruïts (Comprovació d'injectors)

Si els injectors estan obstruïts, les impressions són massa clares o hi ha bandes visibles.

Si disminueix la qualitat d'impressió, primer utilitzeu la funció de comprovació d'injectors per veure si els injectors estan bloquejats.

Comproveu si els injectors estan obstruïts (Comprovació d'injectors) — Botons de la impressora

1. Carregueu paper A4 normal a la safata.
2. Premeu el botó  per apagar la impressora.
3. Mentre manteniu premut el botó , premeu el botó  per encendre la impressora un mínim de cinc segons fins que l'indicador de llum d'alimentació parpellegi.

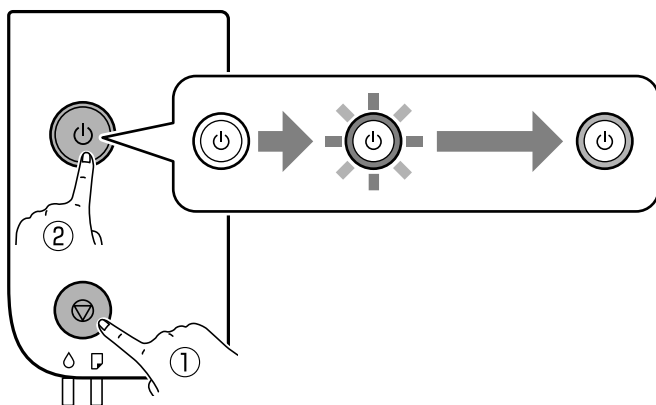

Manteniment de la impressora

S'imprimeix el patró de comprovació d'injectors.

Nota:

Pot trigar un temps a començar a imprimir el patró de comprovació d'injectors.

- Examineu el patró imprès i, a continuació, realitzeu una de les següents opcions en funció dels resultats d'impressió.

A) OK

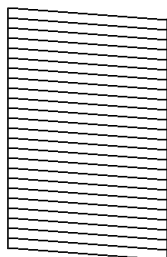

B) NG

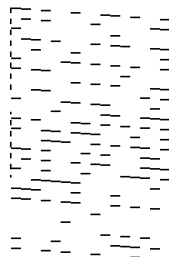

C) NG

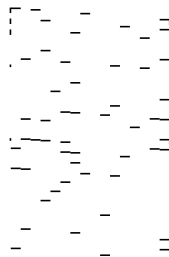

A:

Totes les línies s'ha imprès. No calen més passos.

B o semblant a B: netegeu el capçal d'impressió.

Si hi ha alguns injectors obstruïts, realitzeu la neteja de capçal. Per veure'n els detalls, consulteu la informació relacionada a continuació.

C o semblant a C: feu la neteja de potència del capçal d'impressió.

Quan la majoria de línies es veuen tallades o falten la majoria de segments, realitzeu la neteja de potència. Per veure'n els detalls, consulteu la informació relacionada a continuació.

Informació relacionada

- ➔ [“Càrrega de paper al Calaix de paper” a la pàgina 21](#)
- ➔ [“Neteja del capçal d'impressió \(Neteja del capçal\)” a la pàgina 68](#)
- ➔ [“Neteja de potència del capçal d'impressió \(Neteja potent\)” a la pàgina 70](#)

Comproveu si els injectors estan obstruïts (Comprovació d'injectors): Windows

- Carregueu paper A4 normal a la safata.
- Accediu a la finestra del controlador de la impressora.
- Feu clic a **Comprovació d'injectors** a la pestanya **Manteniment**.
- Seguiu les instruccions que apareixen a la pantalla per imprimir el patró de comprovació d'injectors.

Manteniment de la impressora

5. Examineu el patró imprès i, a continuació, realitzeu una de les següents opcions en funció dels resultats d'impressió.

A) OK

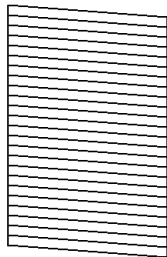

B) NG

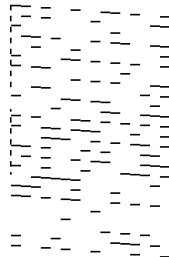

C) NG

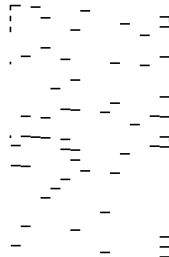

A:

Totes les línies s'ha imprès. No calen més passos.

B o semblant a B: netegeu el capçal d'impressió.

Si hi ha alguns injectors obstruïts, realitzeu la neteja de capçal. Per veure'n els detalls, consulteu la informació relacionada a continuació.

C o semblant a C: feu la neteja de potència del capçal d'impressió.

Quan la majoria de línies es veuen tallades o falten la majoria de segments, realitzeu la neteja de potència. Per veure'n els detalls, consulteu la informació relacionada a continuació.

Informació relacionada

- ➔ [“Accés al controlador de la impressora” a la pàgina 29](#)
- ➔ [“Càrrega de paper al Calaix de paper” a la pàgina 21](#)
- ➔ [“Neteja del capçal d'impressió \(Neteja del capçal\)” a la pàgina 68](#)
- ➔ [“Neteja de potència del capçal d'impressió \(Neteja potent\)” a la pàgina 70](#)

Comproveu si els injectors estan obstruïts (Comprovació d'injectors): Mac OS

1. Carregueu paper A4 normal a la safata.
2. Seleccioneu **Preferències del Sistema** al menú  > **Impressores i Escàners** (o **Impressió i Escaneig, Impressió i Fax**) i després seleccioneu la impressora.
3. Feu clic a **Opcions i recanvis** > **Utilitat** > **Obrir la Utilitat Impressora**.
4. Feu clic a **Comprovació d'injectors**.
5. Seguiu les instruccions que apareixen a la pantalla per imprimir el patró de comprovació d'injectors.

Manteniment de la impressora

6. Examineu el patró imprès i, a continuació, realitzeu una de les següents opcions en funció dels resultats d'impressió.

A) OK

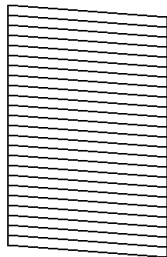

B) NG

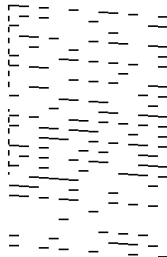

C) NG

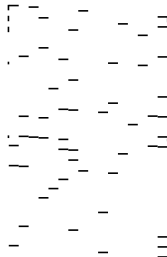

A:

Totes les línies s'ha imprès. No calen més passos.

B o semblant a B: netegeu el capçal d'impressió.

Si hi ha alguns injectors obstruïts, realitzeu la neteja de capçal. Per veure'n els detalls, consulteu la informació relacionada a continuació.

C o semblant a C: feu la neteja de potència del capçal d'impressió.

Quan la majoria de línies es veuen tallades o falten la majoria de segments, realitzeu la neteja de potència. Per veure'n els detalls, consulteu la informació relacionada a continuació.

Informació relacionada

- ➔ [“Càrrega de paper al Calaix de paper” a la pàgina 21](#)
- ➔ [“Neteja del capçal d'impressió \(Neteja del capçal\)” a la pàgina 68](#)
- ➔ [“Neteja de potència del capçal d'impressió \(Neteja potent\)” a la pàgina 70](#)

Neteja del capçal d'impressió (Neteja del capçal)

Quan les impressions són massa clares o hi ha bandes visibles, vol dir que els injectors estan obstruïts. Si disminueix la qualitat d'impressió, utilitzeu la funció de comprovació d'injectors si els injectors estan obstruïts i, seguidament, netegeu el capçal d'impressió. Per obtenir informació sobre com executar la comprovació dels injectors, consulteu la informació relacionada a continuació.

Important:

- No obriu la coberta de la impressora ni apagueu la impressora durant la neteja del capçal. Si la neteja del capçal no es completa, no podreu imprimir.
 - Com la utilitat de neteja del capçal fa servir tinta d'alguns cartutxos, netegeu el capçal només quan la qualitat d'impressió s'ha vist reduïda.
 - És possible que no pugueu netejar el capçal si el nivell de tinta és baix.
 - Si la qualitat d'impressió no millora després de comprovar l'injector i netejar el capçal unes tres vegades, espereu un mínim de sis hores sense imprimir i, a continuació, torneu a comprovar l'injector i a netejar el capçal si és necessari. Recomanem que apagueu la impressora. Si la qualitat d'impressió encara no ha millorat, contacteu amb l'assistència tècnica d'Epson.
- Per prevenir que s'assequi el capçal d'impressió, no desendolleu la impressora quan encarta està encesa.*

Neteja del capçal d'impressió — Botons de la impressora

Manteniu premut el botó  un mínim de cinc segons fins que l'indicador de llum d'alimentació parpellegi.

Comença la neteja del capçal d'impressió.

Nota:

Pot trigar un temps a començar la neteja del capçal d'impressió.

Quan l'indicador de llum d'alimentació deixi de parpellegiar, apagueu la impressora, executeu la comprovació dels injectors i comproveu si els injectors del capçal d'impressió estan obstruïts.

Per obtenir informació sobre com executar la comprovació dels injectors, consulteu la informació relacionada a continuació.

Repetiu la comprovació dels injectors i la neteja del capçal fins a tres vegades fins que totes les línies s'imprimeixin correctament.

Informació relacionada

➔ [“Comproveu si els injectors estan obstruïts \(Comprovació d'injectors\)” a la pàgina 65](#)

Neteja del capçal d'impressió — Windows

1. Accediu a la finestra del controlador de la impressora.
2. Feu clic a **Neteja del capçal** a la pestanya **Manteniment**.
3. Seguiu les instruccions de la pantalla.

Una vegada finalitzada la neteja del capçal d'impressió, executeu la **Comprovació d'injectors** i comproveu si els injectors del capçal d'impressió s'han desobstruït. Per obtenir informació sobre com executar la comprovació dels injectors, consulteu la informació relacionada a continuació.

Repetiu els passos fins a tres vegades fins que totes les línies s'imprimeixin correctament.

Informació relacionada

➔ [“Accés al controlador de la impressora” a la pàgina 29](#)

➔ [“Comproveu si els injectors estan obstruïts \(Comprovació d'injectors\)” a la pàgina 65](#)

Neteja del capçal d'impressió — Mac OS

1. Seleccioneu **Preferències del Sistema** al menú  > **Impressores i Escàners** (o **Impressió i Escaneig, Impressió i Fax**) i després seleccioneu la impressora.
2. Feu clic a **Opcions i recanvis** > **Utilitat** > **Obrir la Utilitat Impressora**.
3. Feu clic a **Neteja del capçal**.
4. Seguiu les instruccions de la pantalla.

Manteniment de la impressora

Una vegada finalitzada la neteja del capçal d'impressió, executeu la **Comprovació d'injectors** i comproveu si els injectors del capçal d'impressió s'han desobstruït. Per obtenir informació sobre com executar la comprovació dels injectors, consulteu la informació relacionada a continuació.

Repetiu els passos fins a tres vegades fins que totes les línies s'imprimeixin correctament.

Informació relacionada

➔ [“Comproveu si els injectors estan obstruïts \(Comprovació d'injectors\)” a la pàgina 65](#)

Neteja de potència del capçal d'impressió (Neteja potent)

La funció de neteja de potència pot millorar la qualitat d'impressió en els casos següents.

- La majoria d'injectors estan obstruïts.
- Heu realitzar la comprovació dels injectors i la neteja de capçal tres vegades i heu esperat almenys sis hores sense haver imprès, però la qualitat d'impressió encara no ha millorat.

Abans d'executar aquesta funció, utilitzeu la funció de comprovació dels injectors per comprovar si els injectors estan obstruïts, llegiu les instruccions següents i, a continuació, netegeu el capçal d'impressió.

Important:

Comproveu que hi hagi prou tinta al tanc de tinta.

Verifiqueu visualment que el tanc de tinta estigui ple almenys un terç. Els nivells baixos de tinta durant la Neteja potent podrien malmetre el producte.

Important:

Es requereix un interval de 12 hores entre cadascuna Neteja potent.

Normalment, una sola Neteja potent ha de resoldre el problema de la qualitat d'impressió en un termini de 12 hores. Per tant, per evitar l'ús innecessari de tinta, heu d'esperar 12 hores abans de tornar a provar-ho.

Important:

És possible que s'hagi de reemplaçar la unitat de manteniment.

La tinta es dipositarà a la unitat de manteniment. Si s'omple, heu de preparar i instal·lar una unitat de manteniment de substitució per continuar imprimint.

Nota:

Si els nivells de tinta o l'espai lliure a la unitat de manteniment són insuficients per a la Neteja potent no podreu executar aquesta funció. Fins i tot en aquest cas, poden romandre nivells i espai lliure per imprimir.

Informació relacionada

➔ [“Comproveu si els injectors estan obstruïts \(Comprovació d'injectors\)” a la pàgina 65](#)

Execució de la Neteja potent — Windows

1. Accediu a la finestra del controlador de la impressora.
2. Feu clic a **Neteja potent** a la pestanya **Manteniment**.
3. Seguiu les instruccions de la pantalla.

Informació relacionada

- ➔ [“Accés al controlador de la impressora” a la pàgina 29](#)
- ➔ [“Comproveu si els injectors estan obstruïts \(Comprovació d'injectors\)” a la pàgina 65](#)

Execució de la Neteja potent — Mac OS

1. Seleccioneu **Preferències del Sistema** al menú  > **Impressores i Escàners** (o **Impressió i Escaneig, Impressió i Fax**) i després seleccioneu la impressora.
2. Feu clic a **Opcions i recanvis** > **Utilitat** > **Obrir la Utilitat Impressora**.
3. Feu clic a **Neteja potent**.
4. Seguiu les instruccions de la pantalla.

Informació relacionada

- ➔ [“Comproveu si els injectors estan obstruïts \(Comprovació d'injectors\)” a la pàgina 65](#)

Alineació del capçal d'impressió

Si observeu que les línies verticals estan mal alineades o que les imatges són borroses, alineu el capçal d'impressió.

Alineació del capçal d'impressió: Windows

1. Carregueu quatre o més fulls de paper A4 normal a la impressora.
2. Accediu a la finestra del controlador de la impressora.
3. Feu clic a **Alineació del capçal d'impressió** a la pestanya **Manteniment**.
4. Seguiu les instruccions de la pantalla.

Alineació del capçal d'impressió: Mac OS

1. Carregueu quatre o més fulls de paper A4 normal a la impressora.

Manteniment de la impressora

2. Seleccioneu **Preferències del Sistema** al menú  > **Impressores i Escàners** (o **Impressió i Escaneig, Impressió i Fax**) i després seleccioneu la impressora.
3. Feu clic a **Opcions i recanvis** > **Utilitat** > **Obrir la Utilitat Impressora**.
4. Feu clic a **Print Head Alignment**.
5. Seguiu les instruccions de la pantalla.

Neteja de la ruta del paper

Quan les impressions es taquen o es ratllen, o l'alimentació del paper no funciona correctament, cal netejar el corró.



Important:

No feu servir tovallons de paper per netejar l'interior de la impressora. El borriçol pot bloquejar els injectors del capçal d'impressió.

Neteja del camí del paper — Windows

1. Accediu a la finestra del controlador de la impressora.
2. Feu clic a **Neteja de la guia del paper** a la pestanya **Manteniment**.
3. Seguiu les instruccions de la pantalla.

Informació relacionada

- ➔ [“Càrrega de paper al Calaix de paper” a la pàgina 21](#)
- ➔ [“Càrrega de paper al Calaix de paper” a la pàgina 21](#)

Neteja del camí del paper — Mac OS X

1. Seleccioneu **Preferències del Sistema** al menú  > **Impressores i Escàners** (o **Impressió i Escaneig, Impressió i Fax**) i després seleccioneu la impressora.
2. Feu clic a **Opcions i recanvis** > **Utilitat** > **Obrir la Utilitat Impressora**.
3. Feu clic a **Paper Guide Cleaning**.
4. Seguiu les instruccions de la pantalla.

Neteja del camí del paper per problemes d'alimentació del paper

Quan el paper no s'alimenta des del calaix de paper de manera correcta, netegeu el rodet de l'interior.

1. Apagueu la impressora prement el botó .
2. Desendolleu el cable d'alimentació, i a continuació, desconnecteu-lo.
3. Assegureu-vos que el tap del tanc de tinta estigui ben tancat.

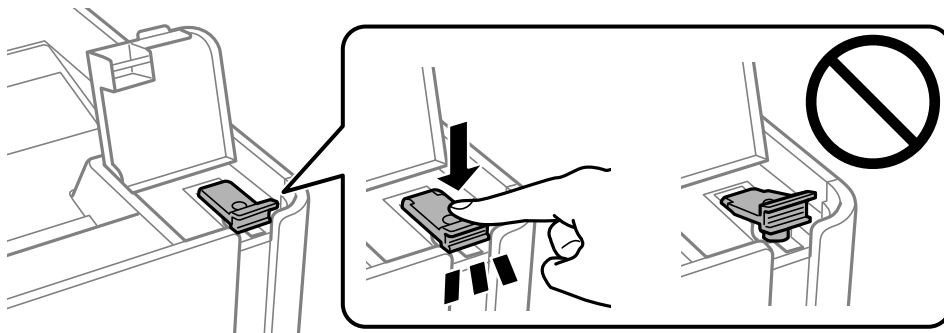

Important:

Si el tap del tanc de tinta no es tanca de manera segura, la tinta pot vessar-se.

4. Tanqueu la coberta de la impressora.
5. Desplaceu la calaix de paper i elimineu el paper embossat.

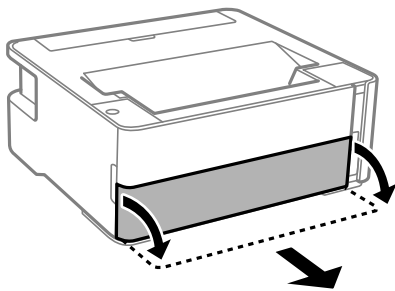

Manteniment de la impressora

6. Col·loqueu la impressora de costat amb el tanc de tinta de la impressora a la part inferior.

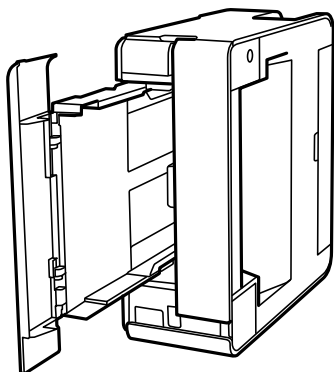

⚠ Precaució:

Aneu amb compte de no enganxar-vos la mà ni els dits en posar la impressora dreta. Us podríeu fer mal.

! Important:

No deixeu la impressora dreta durant gaire temps.

7. Humitegeu un drap suau amb aigua, escorreu-lo bé i netegeu el rodet mentre el roteu amb el drap.

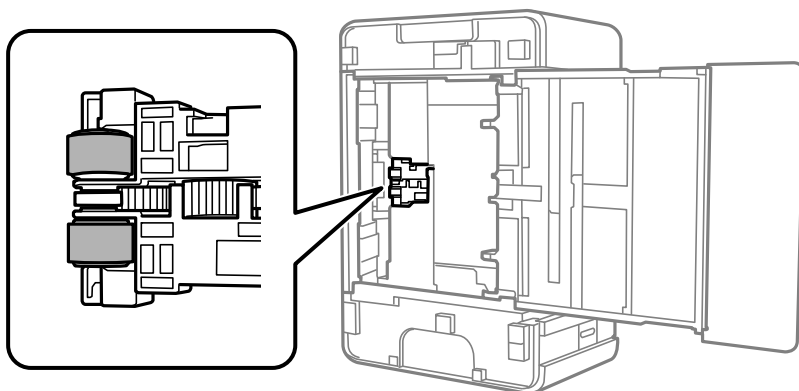



8. Torneu a posar la impressora en la seva posició normal i, seguidament, inseriu el calaix de paper.
9. Connecteu el cable d'alimentació.

Comprovació del nombre total de pàgines alimentades a través de la impressora

Podeu comprovar el nombre total de pàgines alimentades a través de la impressora.

Comprovació del nombre total de pàgines alimentades a través de la impressora — Botons de la impressora

La informació s'imprimeix juntament amb el patró de comprovació d'injectors.

1. Carregueu paper A4 normal a la impressora.
2. Premeu el botó  per apagar la impressora.
3. Enceneu la impressora mentre manteniu premut el botó  i, a continuació, deixeu anar els botons quan la llum d'encesa parpellegi.

Informació relacionada

➔ [“Càrrega de paper al Calaix de paper” a la pàgina 21](#)

Comprovació del nombre total de pàgines alimentades a través de la impressora — Windows

1. Accediu a la finestra del controlador de la impressora.
2. Feu clic a **Informació opcional i de la impressora** a la pestanya **Manteniment**.

Informació relacionada

➔ [“Accés al controlador de la impressora” a la pàgina 29](#)

Comprovació del nombre total de pàgines alimentades a través de la impressora — Mac OS

1. Seleccioneu **Preferències del Sistema** al menú  > **Impressores i Escàners** (o **Impressió i Escaneig**, **Impressió i Fax**) i després seleccioneu la impressora.
2. Feu clic a **Opcions i recanvis** > **Utilitat** > **Obrir la Utilitat Impressora**.
3. Feu clic a **Printer and Option Information**.

Informació del programari

Aquest apartat presenta els productes de programari disponibles per a la vostra impressora al CD subministrat.

Aplicació per imprimir pàgines web (E-Web Print)

L'E-Web Print és una aplicació que permet d'imprimir pàgines web amb diversos dissenys. Per obtenir més informació, consulteu l'ajuda de l'aplicació. Podeu accedir a l'ajuda des del menú **E-Web Print** a la barra d'eines **E-Web Print**.

Nota:

- Els sistemes operatius Windows Server no són compatibles.
- No és compatible amb Mac OS.
- Comproveu si hi ha navegadors compatibles i la versió més recent del lloc de baixada.

Inici

En instal·lar l'E-Web Print, es mostra al navegador. Feu clic a **Print** o a **Clip**.

Informació relacionada

➔ [“Instal·lació de les aplicacions” a la pàgina 77](#)

Eines d'actualització de programari (EPSON Software Updater)

L'aplicació EPSON Software Updater cerca programari nou o actualitzat a Internet i després l'instal·la. També és possible actualitzar el manual i el microprogramari de la impressora.

Nota:

Els sistemes operatius Windows Server no són compatibles.

Procediment d'instal·lació

Descàrrega de EPSON Software Updater del web d'Epson.

Si utilitzeu un ordinador amb Windows i no podeu descarregar-les del lloc web, podeu instal·lar-les des del disc de programari subministrat.

<http://www.epson.com>

Inici al Windows

- Windows 10
Feu clic al botó Inicia i, tot seguit, seleccioneu **Epson Software > EPSON Software Updater**.
- Windows 8.1/Windows 8
Escriviu el nom de l'aplicació al botó d'accés Cerca i seleccioneu la icona mostrada.

Informació del programari

- Windows 7/Windows Vista/Windows XP

Feu clic al botó **Inicia** i, a continuació, seleccioneu **Tots els programes** o **Programes > Epson Software > EPSON Software Updater**.

Nota:

També podeu iniciar el EPSON Software Updater fent clic a la barra de tasques de l'escriptori i, seguidament, seleccionant **Actualització de programari**.

Inici al Mac OS

Seleccioneu **Anar > Aplicacions > Epson Software > EPSON Software Updater**.

Instal·lació de les aplicacions

Connecteu l'ordinador a la xarxa i instal·lar la darrera versió de les aplicacions des del lloc web.

Nota:

- Inicieu la sessió a l'ordinador com a administrador. Introduïu la contrasenya d'administrador si us ho demana l'ordinador.
- Per tornar a instal·lar una aplicació, primer cal desinstal·lar-la.

- Sortiu de totes les aplicacions.
- En instal·lar el controlador de la impressora, desconnecteu temporalment la impressora i l'ordinador.

Nota:

No els torneu a connectar fins que no se us indiqui.

- Accediu a la següent pàgina web i, a continuació, introduïu el nom del producte.

<http://epson.sn>

- Seleccioneu **Configuració** i, a continuació, feu clic a **Baixa**.
- Feu clic o feu doble clic al fitxer baixat i seguïu les instruccions de la pantalla.

Nota:

Si utilitzeu Windows i no podeu baixar les aplicacions des del lloc web, instal·leu-les des del disc de programari que s'inclouïa amb la impressora.

Informació relacionada

- ➔ “Eines d'actualització de programari (EPSON Software Updater)” a la pàgina 76
- ➔ “Desinstal·lació de les aplicacions” a la pàgina 78

Actualització de les aplicacions i del microprogramari

Pot ser que pugueu resoldre certs problemes i afegir funcions o millorar-les si actualitzeu les aplicacions i el microprogramari. Assegureu-vos que feu servir la versió més actual de les aplicacions i del microprogramari.

- Assegureu-vos que estiguin connectats l'ordinador i la impressora, i que l'ordinador estigui connectat a Internet.

Informació del programari

2. Inicieu l'EPSON Software Updater i actualitzeu les aplicacions o el microprogramari.

! **Important:**

No apagueu l'ordinador ni la impressora fins que l'actualització s'hagi completat; en cas contrari, la impressora pot funcionar malament.

Nota:

Si l'aplicació que voleu actualitzar no hi és a la llista, no la podeu actualitzar amb l'EPSON Software Updater. Cerqueu les versions més actuals de les actualitzacions al lloc web local d'Epson.

<http://www.epson.com>

Desinstal·lació de les aplicacions

Inicieu la sessió a l'ordinador com a administrador. Introduïu la contrasenya d'administrador si us ho demana l'ordinador.

Desinstal·lació de les aplicacions — Windows

1. Premeu el botó  per apagar la impressora.
2. Sortiu de totes les aplicacions.
3. Obriu el **Tauler de control**:
 - Windows 10/Windows Server 2016
Feu clic al botó Inicia i, a continuació, seleccioneu **Sistema Windows > Tauler de control**.
 - Windows 8.1/Windows 8/Windows Server 2012 R2/Windows Server 2012
Seleccioneu **Escriptori > Configuració > Tauler de control**.
 - Windows 7/Windows Vista/Windows XP/Windows Server 2008 R2/Windows Server 2008/Windows Server 2003 R2/Windows Server 2003
Feu clic al botó Inicia i seleccioneu **Tauler de control**.
4. Obriu **Desinstal·la un programa** (o **Afegeix o suprimeix programes**):
 - Windows 10/Windows 8.1/Windows 8/Windows 7/Windows Vista/Windows Server 2016/Windows Server 2012 R2/Windows Server 2012/Windows Server 2008 R2/Windows Server 2008
Seleccioneu **Desinstal·la un programa** a **Programes**.
 - Windows XP/Windows Server 2003 R2/Windows Server 2003
Feu clic a **Afegeix o suprimeix programes**.
5. Seleccioneu l'aplicació que vulgueu desinstal·lar.

No podeu desinstal·lar el controlador de la impressora si hi ha algun treball d'impressió. Elimineu els treballs o espereu que s'imprimeixin abans de la desinstal·lació.

Informació del programari

6. Desinstal·leu les aplicacions:

- Windows 10/Windows 8.1/Windows 8/Windows 7/Windows Vista/Windows Server 2016/Windows Server 2012 R2/Windows Server 2012/Windows Server 2008 R2/Windows Server 2008

Feu clic a **Desinstal·la o repara** o a **Desinstal·la**.

- Windows XP/Windows Server 2003 R2/Windows Server 2003

Feu clic a **Canvia/Suprimeix** o a **Suprimeix**.

Nota:

Si es visualitza la finestra **Control de comptes d'usuari**, feu clic a **Continua**.

7. Seguiu les instruccions de la pantalla.

Desinstal·lació de les aplicacions: Mac OS

1. Baixeu l'Uninstaller amb l'EPSON Software Updater.

Una vegada que hàgiu baixat l'Uninstaller, no cal que el torneu a baixar cada vegada que desinstal·leu l'aplicació.

2. Premeu el botó  per apagar la impressora.

3. Per desinstal·lar el controlador de la impressora, seleccioneu **Preferències del Sistema** al menú  > **Impressores i Escàners** (o **Impressió i Fax, Impressió i Fax**) i suprimiu la impressora de la llista.

4. Sortiu de totes les aplicacions.

5. Seleccioneu **Anar > Aplicacions > Epson Software > Uninstaller**.

6. Seleccioneu l'aplicació que vulgueu desinstal·lar i, a continuació, feu clic a **Uninstall**.

 **Important:**

L'Uninstaller suprimeix tots els controladors de les impressores d'injecció d'Epson de l'ordinador. Si utilitzeu diverses impressores d'injecció d'Epson i només voleu suprimir uns quants controladors, primer suprimiu-los tots i després torneu a instal·lar el controlador d'impressora necessari.

Nota:

Si l'aplicació que voleu desinstal·lar no és a la llista, no la podeu desinstal·lar amb l'Uninstaller. En aquest cas, seleccioneu **Anar > Aplicacions > Epson Software**, seleccioneu l'aplicació que voleu desinstal·lar i arrossegueu-la a la icona de la paperera.

Informació relacionada

➔ [“Eines d'actualització de programari \(EPSON Software Updater\)” a la pàgina 76](#)

Solució de problemes

Comprovació de l'estat de la impressora

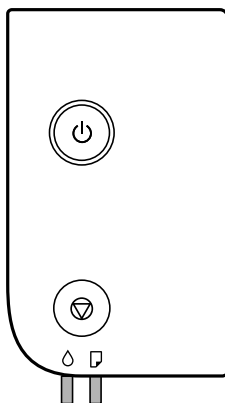

Llums i estat de la impressora













Quan es produeix un error, s'encén o parpelleja la llum. A la pantalla de l'ordinador, es mostren els detalls de l'error.

: encesa







: parpelleja

Llum	Situació	Solucions
	<p>És possible que la càrrega de tinta inicial no estigui completa.</p>	<p>Consulteu el pòster <i>Comenceu aquí</i> per completar la càrrega de tinta inicial.</p> <p>Quan la tinta és baixa, pot ser que la càrrega de tinta inicial no estigui completa.</p>
	<p>És hora de restablir el nivell de tinta.</p>	<p>Reompliu el tanc de tinta a la línia superior i, a continuació, restabliu el nivell de tinta.</p>
	<p>No queda prou tinta per fer la neteja.</p>	<p>Reompliu el tanc de tinta a la línia superior i, a continuació, restabliu el nivell de tinta abans de netejar-lo.</p>
	<p>Gairebé és hora de restablir el nivell de tinta.</p>	<p>Podeu imprimir fins que sigui hora de restablir el nivell de tinta. Prepareu una nova ampolla de tinta.</p>
	<p>La caixa de manteniment s'acosta al final de la seva vida útil.</p>	<p>Quan es mostra un missatge que diu que podeu continuar imprimint, premeu el botó  per continuar amb la impressió. Les llums deixen de parpellejar provisionalment. Tanmateix, continuaran parpellejant a intervals regulars fins que se substitueixi la caixa de manteniment.</p>

Solució de problemes

Llum	Situació	Solucions
	No hi ha paper carregat o s'ha introduït més d'un full alhora.	Carregueu paper i premeu el botó  .
	La mida del paper que s'ha carregat no coincideix amb la configuració d'impressió.	Carregueu el paper de la mida correcta.
	Hi ha un problema amb el controlador de la impressora.	Premeu el botó  per cancel·lar el treball d'impressió.
	<p>Parpelleja lentament (a intervals de 1,25 segons)</p> <p>S'ha produït un embús de paper.</p>	Retireu el paper i premeu el botó  .
	<p>Parpelleja ràpidament (a intervals de 0,5 segons)</p> <p>Queda paper a dins de la impressora.</p>	Carregueu paper de mida A4 a la ranura d'alimentació de paper posterior i, a continuació, premeu el botó  per retirar el paper que hi hagi dins. Carregueu paper en direcció vertical.
	<p>Quan està encesa o parpellejant</p> <ul style="list-style-type: none"> <input type="checkbox"/> La impressora no s'ha apagat correctament.* <input type="checkbox"/> Com que la impressora s'ha apagat mentre era en funcionament, és possible que els injectors s'hagin eixugat i obstruït. <p>* S'ha apagat en un endoll múltiple o interruptor, l'endoll s'ha retirat de la presa, o hi ha hagut una avaria elèctrica.</p>	<ul style="list-style-type: none"> <input type="checkbox"/> Després de solucionar l'error prement el botó , recomanem que realitzeu una comprovació dels injectors. Cancel·leu tots els treballs d'impressió pendents. <input type="checkbox"/> Per apagar la impressora, assegureu-vos de prémer el botó .
	<p>Quan està apagada</p> <p>La impressora s'ha iniciat en mode de recuperació perquè no s'ha pogut actualitzar el microprogramari.</p>	<p>Apliqueu els passos següents per mirar d'actualitzar el microprogramari una altra vegada.</p> <ol style="list-style-type: none"> 1. Connecteu l'ordinador i la impressora amb un cable USB. 2. Visiteu el lloc web local d'Epson per obtenir-ne més informació.
	<p>Parpelleja simultàniament</p> <p>La coberta de la impressora és oberta.</p>	Tanqueu la coberta de la impressora fins que sentiu un clic.
	<p>Parpelleja simultàniament</p> <p>S'ha abaixat la palanca de canvi de safata.</p>	Aixequiu la palanca de canvi de safata.
	<p>Parpelleja simultàniament</p> <p>S'ha aixecat la palanca de canvi de safata.</p>	Obriu la coberta del calaix de paper i, a continuació, abaixeu la palanca de canvi de safata.

Solució de problemes

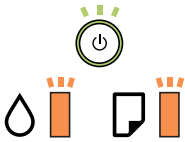
Llum	Situació	Solucions
	<p>Parpelleja alternativament:</p> <p>S'ha produït un dels següents problemes:</p> <ul style="list-style-type: none"> <input type="checkbox"/> Neteja potent o no es pot realitzar la neteja del capçal d'impressió perquè no hi ha suficient espai a la caixa de manteniment. <input type="checkbox"/> La caixa de manteniment no està instal·lada correctament. <input type="checkbox"/> La caixa de manteniment està al final de la seva vida útil. 	<p>Procediu a fer una de les accions següents.</p> <p>En executar Neteja potent o la neteja del capçal d'impressió:</p> <ul style="list-style-type: none"> <input type="checkbox"/> Substituïu la caixa de manteniment, premeu el botó  per esborrar l'error i torneu-ho a intentar. <input type="checkbox"/> Premeu el botó  per esborrar l'error si no podeu preparar la caixa de manteniment de recanvi immediatament. Si l'error persisteix, substituïu la caixa de manteniment i, a continuació, premeu el botó . <p>A part de l'anterior:</p> <p>Després de reinstal·lar correctament la caixa de manteniment, premeu el botó .</p> <p>Si l'error persisteix després de la reinstal·lació, substituïu la caixa de manteniment i, a continuació, premeu el botó .</p>
	<p>S'ha produït un error de la impressora.</p>	<p>Obriu la coberta de la impressora i retireu qualsevol paper de dins de la impressora. Apagueu-la i torneu a encendre-la.</p> <p>Si l'error segueix produint-se després d'apagar i encendre de nou, contacteu amb el suport d'Epson.</p>

Informació relacionada

- ➔ “Extracció del paper encallat” a la pàgina 83
- ➔ “Contactar amb l'assistència d'Epson” a la pàgina 106
- ➔ “Instal·lació de les aplicacions” a la pàgina 77

Comprovació de l'estat de la impressora — Windows

1. Accediu a la finestra del controlador de la impressora.
2. Feu clic a **EPSON Status Monitor 3** a la pestanya **Manteniment**.

Nota:

- També podeu comprovar l'estat de la impressora si feu doble clic a la icona de la impressora a la barra de tasques. Si la icona de la impressora no s'ha afegit a la barra de tasques, feu clic a **Preferències de monitoratge** a la pestanya **Manteniment** i, a continuació, seleccioneu **Registreu la icona de drecera a la barra de tasques**.
- Si **EPSON Status Monitor 3** està desactivat, feu clic a **Paràmetres ampliat** a la pestanya **Manteniment** i seleccioneu **Habilita l'EPSON Status Monitor 3**.

Informació relacionada

- ➔ “Accés al controlador de la impressora” a la pàgina 29

Comprovació de l'estat de la impressora — Mac OS

1. Seleccioneu **Preferències del Sistema** al menú  > **Impressores i Escàners** (o **Impressió i Escaneig, Impressió i Fax**) i després seleccioneu la impressora.
2. Feu clic a **Opcions i recanvis** > **Utilitat** > **Obrir la Utilitat Impressora**.
3. Feu clic a **EPSON Status Monitor**.
Podeu comprovar l'estat de la impressora, els nivells de tinta i els estats d'error.

Comprovació de l'estat del programari

És possible que alguns dels problemes se solucionin actualitzant el programari a la darrera versió. Per comprovar l'estat del programari, utilitzeu l'eina d'actualització de programari.

Informació relacionada

- ➔ [“Eines d'actualització de programari \(EPSON Software Updater\)” a la pàgina 76](#)
- ➔ [“Instal·lació de les aplicacions” a la pàgina 77](#)

Extracció del paper encallat

Comproveu l'error que apareix al tauler de control i seguiu les instruccions per retirar el paper encallat, incloses les fulles trencades. A continuació, esborreu l'error.



Important:

- Traieu el paper encallat amb compte. La impressora es pot malmetre si el traieu amb força.*
- En retirar el paper encallat, no inclineu la impressora ni la deixeu de costat o cap avall: col·loqueu-la en posició vertical. En cas contrari, la tinta es podria filtrar.*

Extracció de paper embossat de la coberta frontal



Precaució:

Mai no toqueu els botons del tauler de control si teniu la mà a l'interior de la impressora. Si la impressora comença a funcionar, pot causar lesions. Aneu amb compte de no tocar les parts que sobresurten per prevenir lesions.

Solució de problemes

1. Obriu la coberta frontal.

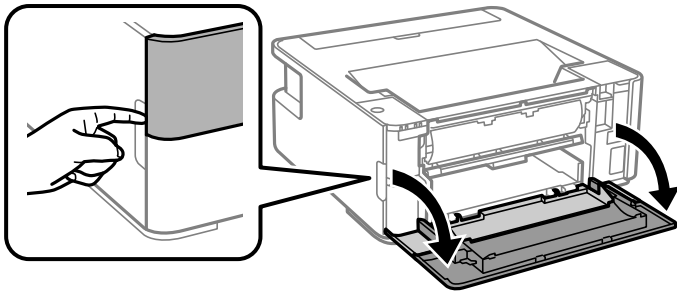

2. Abaixeu la palanca de l'interruptor de sortida.

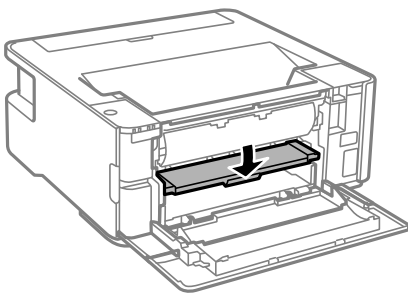

3. Traieu el paper embossat.

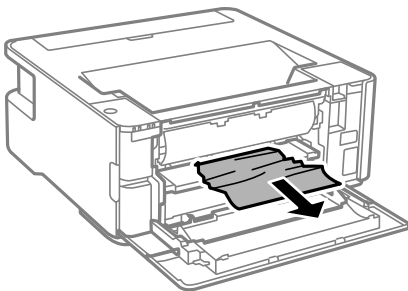

Important:

No toqueu les parts de l'interior de la impressora. Si ho feu, podríeu provocar una errada de funcionament.

4. Aixequeu la palanca de l'interruptor de sortida.
5. Tanqueu la coberta frontal.

Extracció de paper embossat del Ranura posterior alim.

Traieu el paper embossat.

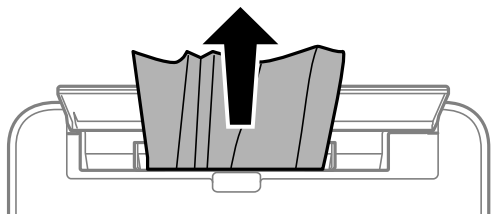

Extracció de paper embossat de l'interior de la impressora

⚠ Precaució:

Mai no toqueu els botons del tauler de control si teniu la mà a l'interior de la impressora. Si la impressora comença a funcionar, pot causar lesions. Aneu amb compte de no tocar les parts que sobresurten per prevenir lesions.

1. Obriu la tapa de la impressora.

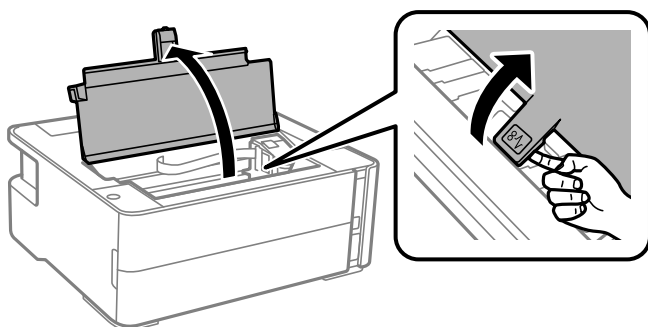

2. Traieu el paper embossat.

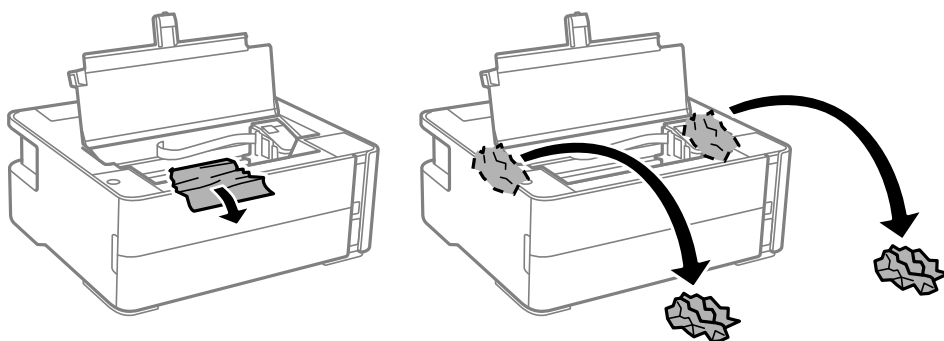

Solució de problemes

! *Important:*

No toqueu el cable pla i blanc ni els tubs de tinta de l'interior de la impressora. Si ho feu, podríeu provocar una errada de funcionament. Si toqueu la pel·lícula transparent, assegureu-vos de netejar-lo.

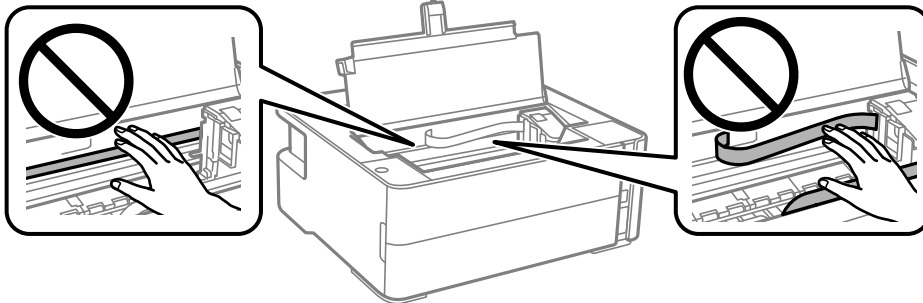

3. Tanqueu la tapa de la impressora fins que sentiu un clic.

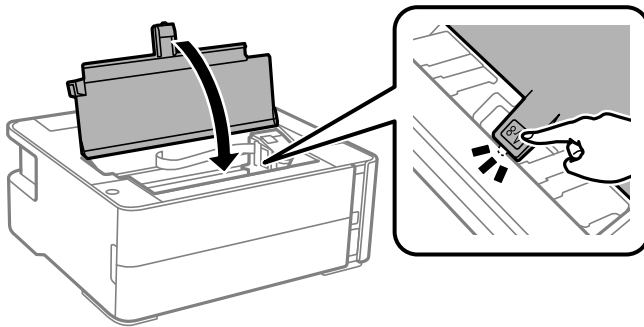

Extracció de paper embossat de la Coberta posterior

1. Traieu la coberta posterior.

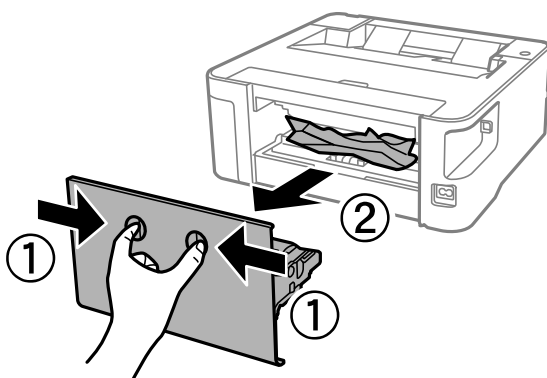

2. Traieu el paper embossat.

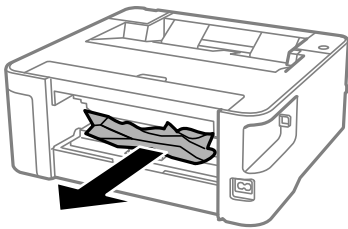

3. Extracció de paper embossat de la coberta posterior.

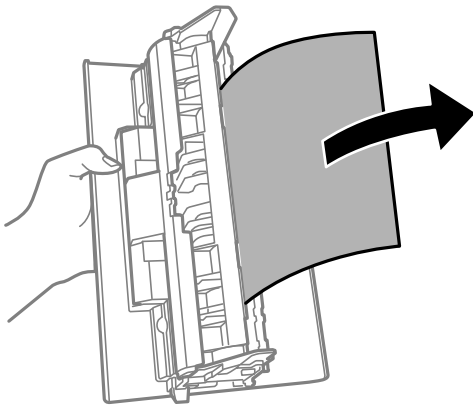

4. Carregueu la coberta posterior a la impressora.

L'alimentació de paper no funciona correctament

Comproveu els següents punts, i després realitzeu les accions apropiades per a resoldre el problema.

- Col·loqueu la impressora en una superfície plana i feu-la funcionar en les condicions ambientals recomanades.
- Utilitzeu paper admès per aquesta impressora.
- Teniu en compte les precaucions en la manipulació del paper.
- No carregueu més fulls que el nombre màxim especificat per al paper.
- Netegeu el corró de la impressora.

Informació relacionada

- ➔ [“Especificacions ambientals” a la pàgina 101](#)
- ➔ [“Precaucions en la manipulació del paper” a la pàgina 20](#)
- ➔ [“Paper i capacitats disponibles” a la pàgina 18](#)
- ➔ [“Llista de tipus de paper” a la pàgina 26](#)

Embús de paper

Carregueu el paper en la direcció correcta i feu lliscar les guies laterals cap als costats del paper.

Informació relacionada

- ➔ [“Extracció del paper encallat” a la pàgina 83](#)
- ➔ [“Càrrega de paper al Calaix de paper” a la pàgina 21](#)

El paper s'alimenta inclinat

Carregueu el paper en la direcció correcta i feu lliscar les guies laterals cap als costats del paper.

Informació relacionada

- ➔ [“Càrrega de paper al Calaix de paper” a la pàgina 21](#)

El paper expulsat cau de la safata de sortida

Obriu la tapa de l'alimentador per impedir que el paper expulsat caigui de la safata de sortida.

Expulsió de paper durant la impressió



Quan carregueu paper de capçalera (paper sobre la capçalera del qual s'ha imprès prèviament informació com ara el nom del remitent o de l'empresa), seleccioneu **Capçalera** com a la configuració del tipus de paper.

Problemes d'alimentació i el tauler de control

L'alimentació no s'encén

- Assegureu-vos que el cable d'alimentació estigui ben endollat.
- Manteniu premut el botó  una mica més de temps.

L'alimentació no s'apaga

Manteniu premut el botó  una mica més de temps. Si tampoc no podeu apagar la impressora, desendollem el cable. Per prevenir que s'assequi la tinta del capçal d'impressió, enceneu i apagueu la impressora prement el botó .

L'alimentació s'apaga automàticament

- Windows
 - Feu clic a **Informació opcional i de la impressora** a la pestanya **Manteniment** del controlador de la impressora.
 - Desmarqueu les opcions **Apaga en cas d'inactivitat** i **Apaga si es desconnecta**.
 - Desactiveu la configuració de **Temporitzador d'apagada**.

Solució de problemes

❑ Mac OS

Seleccioneu **Preferències del Sistema** al menú  > **Impressores i Escàners** (o **Impressió i Escaneig, Impressió i Fax**) i després seleccioneu la impressora. Feu clic a **Opcions i recanvis** > **Utilitat** > **Obrir la Utilitat Impressora** i, a continuació, feu clic a **Paràmetres de la impressora**.

❑ Desmarqueu les opcions **Apaga en cas d'inactivitat** i **Apaga si es desconnecta**.

❑ Desactiveu la configuració de **Temporitzador d'apagada**.

Nota:

*El vostre producte pot tenir la funció **Temporitzador d'apagada** o **Apaga en cas d'inactivitat** i **Apaga si es desconnecta** en funció de la ubicació de compra.*

No es pot imprimir des d'un ordinador

Comprovació de la connexió (USB)

❑ Connecteu bé el cable USB a la impressora i a l'ordinador.

❑ Si feu servir un concentrador USB, proveu de connectar la impressora directament a l'ordinador.

❑ Si no es pot reconèixer el cable USB, canvieu el port o canvieu el cable USB.

❑ Si la impressora no pot imprimir amb una connexió USB, proveu el següent.

Desconnecteu el cable USB de l'ordinador. Feu clic a la icona de la impressora que apareix a l'ordinador, i després seleccioneu **Dispositiu remot**. A continuació, connecteu el cable USB a l'ordinador i proveu de fer una prova d'impressió.

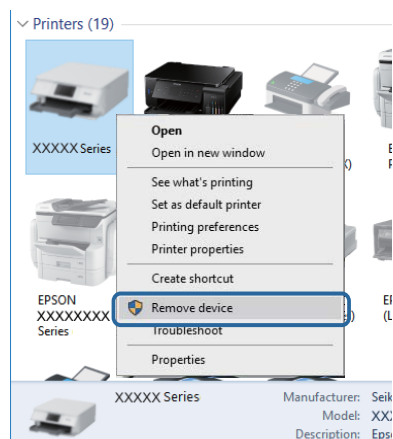

Comprovació del programari i les dades

❑ Assegureu-vos que hi hagi instal·lat un controlador d'impressora original d'Epson. Si no hi ha un controlador d'impressora original d'Epson instal·lat, les funcions disponibles són limitades. Us recomanem utilitzar un controlador d'impressora original d'Epson. Vegeu l'enllaç d'informació relacionada que es mostra a continuació per obtenir-ne els detalls.

❑ Si imprimeu una imatge de grans dimensions de dades, l'equip pot quedar-se sense memòria. Imprimeu la imatge a una resolució més baixa o una mida més petita.

Informació relacionada

- ➔ “Comprovació dels controladors d'impressora Epson originals” a la pàgina 90
- ➔ “Instal·lació de les aplicacions” a la pàgina 77

Comprovació dels controladors d'impressora Epson originals

Podeu comprovar si s'ha instal·lat un controlador d'impressora Epson original al vostre ordinador utilitzant un dels mètodes següents.

Windows

Seleccioneu **Tauler de control > Visualitza dispositius i impressores (Impressores, Impressores i faxos)** i, a continuació, feu el següent per obrir la finestra de propietats del servidor d'impressió.

- Windows 10/Windows 8.1/Windows 8/Windows 7/Windows Server 2016/Windows Server 2012 R2/Windows Server 2012/Windows Server 2008 R2

Feu clic a la icona de la impressora i, a continuació, feu clic a **Propietats del servidor d'impressió** a la part superior de la finestra.

- Windows Vista/Windows Server 2008

Feu clic dret a la carpeta **Impressores** i, a continuació, feu clic a **Executa com a administrador > Propietats del servidor**.

- Windows XP/Windows Server 2003 R2/Windows Server 2003

Al menú **Fitxer**, seleccioneu **Propietats del servidor**.

Feu clic a la pestanya **Controlador**. Si el nom de la impressora apareix a la llista, hi ha un controlador d'impressora d'Epson original instal·lat al vostre ordinador.

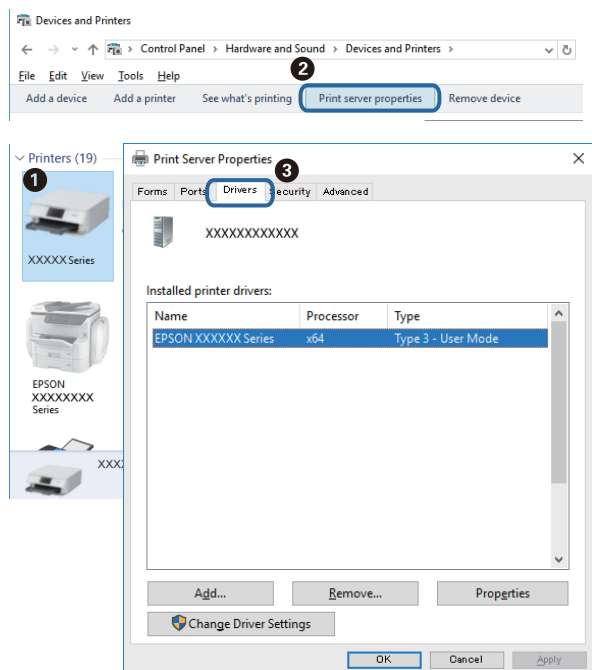

Mac OS

Seleccioneu **Preferències del Sistema** al menú  > **Impressores i Escàners** (o **Impressió i Escaneig, Impressió i Fax**) i després seleccioneu la impressora. Feu clic a **Opcions i recanvis** i si la pestanya **Opcions** i la pestanya

Solució de problemes

Utilitat es mostren a la finestra, vol dir que hi ha un controlador d'impressora d'Epson original instal·lat al vostre ordinador.

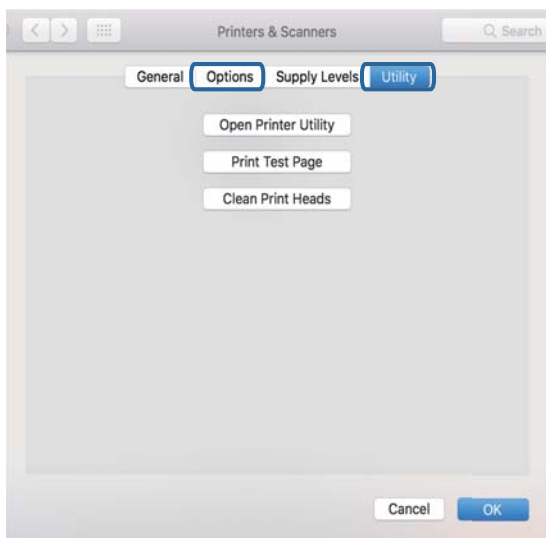

Informació relacionada

➔ [“Instal·lació de les aplicacions” a la pàgina 77](#)

Comprovació de l'estat de la impressora des de l'ordinador (Windows)

Feu clic a **Cua d'impressió** a la pestanya **Manteniment** del controlador de la impressora i comproveu el següent.

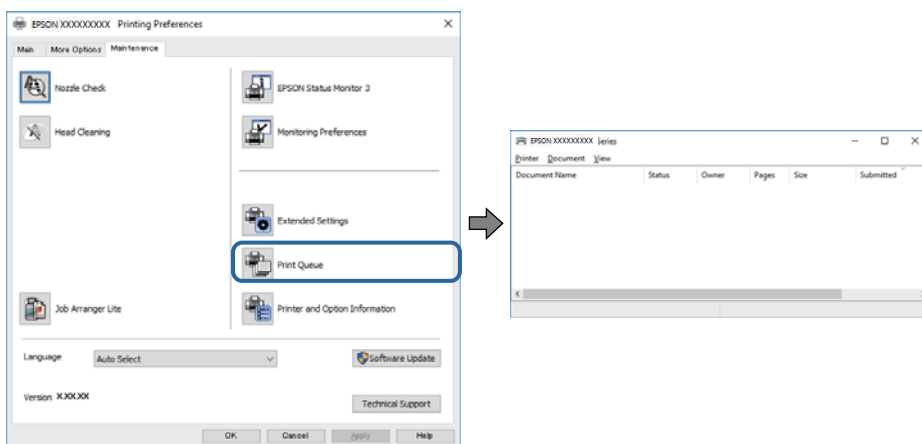

Comproveu si hi ha treballs d'impressió aturats.

Si hi queden dades innecessàries, seleccioneu **Cancel·la tots els documents** del menú **Impressora**.

Solució de problemes

- ❑ Assegureu-vos que la impressora no estigui sense connexió o esperant.

Si la impressora està sense connexió o esperant, en el menú **Impressora** desmarqueu les opcions sense connexió o en espera.

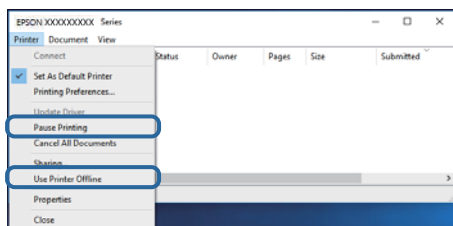

- ❑ En el menú **Impressora**, comproveu que la impressora estigui seleccionada com a predeterminada (l'element de menú ha de tenir una marca de selecció).

Si no ho està, seleccioneu-la com a impressora predeterminada. Si hi ha diverses icones al **Tauler de control > Visualitza dispositius i impressores (Impressores, Impressores i faxos)**, consulteu el següent per seleccionar la icona.

Exemple:

Connexió USB: EPSON Series XXXX

Si instal·leu el controlador de la impressora diverses vegades, es poden rear còpies del controlador d'impressora. Si es creen còpies com ara "EPSON Series XXXX (còpia 1)", feu clic amb el botó dret a la icona del controlador copiat i, a continuació, feu clic a **Suprimeix dispositiu**.

- ❑ Assegureu-vos de seleccionar correctament el port de la impressora a **Propietat > Port** des del menú **Impressora** tal com es mostra a continuació.

Seleccioneu "USBXXX" per a una connexió USB.

Comprovació de l'estat de la impressora des de l'ordinador (Mac OS)

Assegureu-vos que l'estat de la impressora no sigui **Pausa**.

Seleccioneu **Preferències del Sistema** al menú  > **Impressores i Escàners** (o **Impressió i Escaneig, Impressió i Fax**) i després feu doble clic a la impressora. Si la impressora està en pausa, feu clic a **Reprendre** (o **Reprendre la Impressora**).

Problemes amb les impressions

Les impressions estan ratllades o falta color

- ❑ Si no s'ha utilitzat la impressora durant un llarg temps, els injectors del capçal d'impressió poden estar obstruïts i les gotes de tinta no es poden descarregar. Efectueu una comprovació d'injectors i netegeu el capçal d'impressió si cap dels injectors del capçal d'impressió està bloquejat.
- ❑ Si heu imprès quan el nivell de tinta estava massa baix com per veure'l per la finestra del dipòsit de tinta, reompliu el dipòsit fins a la línia superior i, seguidament, utilitzeu l'eina **Neteja potent** per substituir la tinta dins dels tubs. Després d'utilitzar l'eina, realitzeu una comprovació de l'injector per veure si ha millorat la qualitat d'impressió.

Solució de problemes

Informació relacionada

- ➔ [“Comproveu si els injectors estan obstruïts \(Comprovació d'injectors\)”](#) a la pàgina 65
- ➔ [“Com reomplir el tanc de tinta”](#) a la pàgina 57
- ➔ [“Neteja de potència del capçal d'impressió \(Neteja potent\)”](#) a la pàgina 70

Apareixen bandes o colors inesperats



És possible que els injectors del capçal d'impressió estiguin bloquejats. Realitzeu una comprovació dels injectors per comprovar si els injectors del capçal d'impressió estan bloquejats. Netegeu el capçal d'impressió si cap dels injectors del capçal d'impressió està bloquejat.

Informació relacionada

- ➔ [“Comproveu si els injectors estan obstruïts \(Comprovació d'injectors\)”](#) a la pàgina 65

Apareixen bandes de color a intervals d'aproximadament 3.3 cm

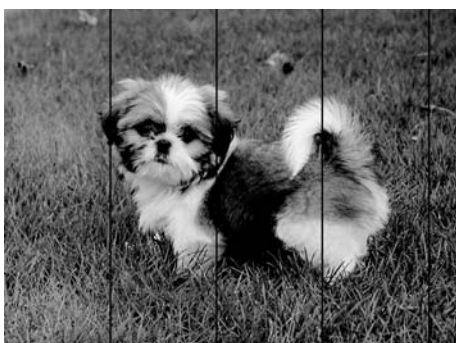

- Seleccioneu el paràmetre de tipus de paper adequat per al tipus de paper que hi hagi carregat a la impressora.
- Alineu el capçal de la impressora des d'un ordinador.
- Si imprimeu en paper normal, imprimeu amb una configuració d'alta qualitat.

Informació relacionada

- ➔ [“Llista de tipus de paper”](#) a la pàgina 26
- ➔ [“Alineació del capçal d'impressió”](#) a la pàgina 71

Bandes verticals o mala alineació

enthalten alle
 i Aufdruck. W
 ↓ 5008 "Regel

- Alineeu el capçal d'impressió.
- Si la qualitat d'impressió no millora ni tan sols després d'alinejar el capçal d'impressió, imprimeu amb una configuració de més qualitat.

Informació relacionada

➔ [“Alineació del capçal d'impressió” a la pàgina 71](#)

La qualitat de la impressió és deficient

Comproveu les indicacions següents si la qualitat de la impressió és deficient degut a impressions borroses, bandes visibles, colors que falten i mala alineació a les impressions.

Comprovació de la impressora

- Assegureu-vos que s'hagi completat la càrrega inicial de tinta.
- Ompliu el tanc de tinta si el nivell de tinta es troba per sota de la línia inferior.
- Efectueu una comprovació d'injectors i netegeu el capçal d'impressió si cap dels injectors del capçal d'impressió està bloquejat.
- Alineeu el capçal d'impressió.

Comprovació del paper

- Utilitzeu paper admès per aquesta impressora.
- No imprimeu si el paper és humit, està malmès o és massa antic.
- Si el paper està rebregat o el sobre està inflat, alliseu-los.
- No apileu el paper immediatament després d'haver-lo imprès.
- Les impressions han d'assecar-se abans d'arxivar-les o mostrar-les. En assecar les impressions, eviteu la llum solar directa, no feu servir un assecador ni toqueu la cara impresa del paper.
- Per imprimir imatges o fotos, Epson recomana l'ús de paper Epson original. Imprimeu a la superfície imprimible del paper Epson original.

Comprovació de la configuració de la impressora

- Seleccionau el paràmetre de tipus de paper adequat per al tipus de paper que hi hagi carregat a la impressora.
- Imprimeu amb una configuració d'alta qualitat.

Solució de problemes

- Duran la impressió bidireccional (o d'alta velocitat), el capçal d'impressió imprimeix movent-se en ambdues direccions i les línies verticals es poden alinear malament. Si la qualitat d'impressió no millora, desactiveu l'ajust bidireccional (o d'alta velocitat). Si desactiveu aquest ajust, és possible que la impressió sigui més lenta.
- Windows
Desmarqueu **Alta velocitat** a la pestanya **Més opcions** del controlador de la impressora.
- Mac OS
Seleccioneu **Preferències del Sistema** al menú  > **Impressores i Escàners** (o **Impressió i Escaneig, Impressió i Fax**) i després seleccioneu la impressora. Feu clic a **Opcions i recanvis** > **Opcions** (o **Controlador**). Seleccioneu **Off** com a configuració de l'opció **High Speed Printing**.

Comprovació de l'ampolla de tinta

- Utilitzeu ampolles de tinta amb el codi d'article correcte per a aquesta impressora.
- Epson recomana utilitzar l'ampolla de tinta abans de la data impresa al paquet.
- Intenteu fer servir ampolles de tinta originals d'Epson. Aquest producte s'ha dissenyat per ajustar colors mitjançant ampolles de tinta originals d'Epson. L'ús d'ampolles de tinta no originals d'Epson pot reduir la qualitat de la impressió.

Informació relacionada

- ➔ [“Comproveu si els injectors estan obstruïts \(Comprovació d'injectors\)” a la pàgina 65](#)
- ➔ [“Alineació del capçal d'impressió” a la pàgina 71](#)
- ➔ [“Paper i capacitats disponibles” a la pàgina 18](#)
- ➔ [“Llista de tipus de paper” a la pàgina 26](#)
- ➔ [“Precaucions en la manipulació del paper” a la pàgina 20](#)

El paper està tacat o ratllat

- Si apareixen bandes horitzontals o la part superior o inferior del paper està tacat, carregueu el paper en la direcció correcta i feu lliscar les guies laterals cap als costats del paper.

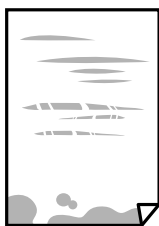

- Si apareixen bandes verticals o el paper es taca, netegeu el camí del paper.



Solució de problemes

- Col·loqueu el paper sobre una superfície plana per a comprovar si està corbat. Si és així, aplaneu-lo.
- Si imprimeu en paper gruixut, el capçal d'impressió està a prop de la superfície d'impressió i el paper podria quedar esquinçat. En aquest cas, activeu la configuració de reducció de desgast. Si s'habilita aquesta funció, la qualitat d'impressió pot disminuir o la impressió pot disminuir.

Windows

Feu clic a **Paràmetres ampliats** a la pestanya **Manteniment** del controlador de la impressora i seleccioneu **Paper de gra curt**.

Informació relacionada

- ➔ [“Càrrega de paper al Calaix de paper” a la pàgina 21](#)
- ➔ [“Neteja de la ruta del paper” a la pàgina 72](#)

El paper es taca durant la impressió a dues cares

Quan s'utilitza la funció d'impressió a dues cares automàtica i la impressió de dades d'alta densitat com ara imatges i gràfics, establiu la densitat d'impressió per baixar-la i augmenteu el temps d'assecat.

Les fotos impreses estan enganxoses

Pot ser que hàgiu imprimit al costat equivocat del paper fotogràfic. Assegureu-vos d'estar imprimint a la cara imprimible.

Quan s'imprimeix al costat equivocat del paper fotogràfic, cal netejar la ruta del paper.

Informació relacionada

- ➔ [“Neteja de la ruta del paper” a la pàgina 72](#)

La posició, la mida o els marges de la impressió són incorrectes

- Carregueu el paper en la direcció correcta i feu lliscar les guies laterals cap als costats del paper.
- Seleccioneu la configuració de mida de paper adequada.
- Ajusteu el marge a l'aplicació perquè quedi dintre de l'àrea imprimible.

Informació relacionada

- ➔ [“Càrrega de paper al Calaix de paper” a la pàgina 21](#)
- ➔ [“Àrea imprimible” a la pàgina 99](#)

Els caràcters impresos són incorrectes o estan distorsionats

- Connecteu bé el cable USB a la impressora i a l'ordinador.
- Cancel·leu qualsevol treball d'impressió aturat.
- No poseu l'ordinador manualment en el mode **Hibernació** o **Suspensió** mentre imprimeu. Es podrien imprimir pàgines de text distorsionat la propera vegada que inicieu l'ordinador.

Solució de problemes

- Si feu servir el controlador d'impressora que utilitzàveu prèviament, els caràcters impresos poden estar distorsionats. Assegureu-vos que el controlador de la impressora que utilitzeu és per a aquesta impressora. Comproveu el nom de la impressora a la part superior de la finestra del controlador d'impressora.

La imatge impresa apareix invertida

Desactiveu totes les opcions d'imatge invertida al controlador de la impressora o la aplicació.

- Windows
Desmarqueu **Imatge de rèplica** a la pestanya **Més opcions** del controlador de la impressora.
- Mac OS
Desmarqueu **Mirror Image** al menú **Paràmetres d'impressió** del diàleg d'impressió.

Patrons de tipus mosaic a les impressions

En imprimir imatges o fotos, feu servir dades d'alta resolució. Les imatges dels llocs web solen ser de resolució baixa tot i tenir bon aspecte a la pantalla, per això la qualitat de la impressió pot ser inferior.

No s'ha pogut solucionar el problema d'impressió

Si heu provat totes les solucions i no heu resolt el problema, proveu de desinstal·lar el controlador de la impressora i de tornar-lo a instal·lar.

Informació relacionada

- ➔ [“Desinstal·lació de les aplicacions” a la pàgina 78](#)
- ➔ [“Instal·lació de les aplicacions” a la pàgina 77](#)

Altres problemes d'impressió

La impressió és massa lenta

- Tanqueu totes les aplicacions innecessàries.
- Baixeu l'ajust de qualitat. Imprimir amb qualitat alta alenteix la velocitat d'impressió.
- Activeu la configuració bidireccional (o d'alta velocitat). Si està activada aquesta opció, el capçal d'impressió imprimeix movent-se en ambdues direccions i la velocitat d'impressió augmenta.
 - Windows
Seleccioneu **Alta velocitat** a la pestanya **Més opcions** del controlador de la impressora.
 - Mac OS
Seleccioneu **Preferències del Sistema** al menú  > **Impressores i Escàners** (o **Impressió i Escaneig, Impressió i Fax**) i després seleccioneu la impressora. Feu clic a **Opcions i recanvis** > **Opcions** (o **Controlador**). Seleccioneu **On** com a configuració de l'opció **High Speed Printing**.

Solució de problemes

Desactiveu el mode silenciós. Aquesta funció alenteix la velocitat d'impressió.

Windows

Seleccioneu **Desactivat** com a configuració de l'opció **Mode silenciós** a la pestanya **Principal** del controlador de la impressora.

Mac OS

Seleccioneu **Preferències del Sistema** al menú  > **Impressores i Escàners** (o **Impressió i Escaneig, Impressió i Fax**) i després seleccioneu la impressora. Feu clic a **Opcions i recanvis** > **Opcions** (o **Controlador**). Seleccioneu **Off** com a configuració de l'opció **Mode silenciós**.

La impressió va molt més lenta durant la impressió contínua

La impressió va més lenta per evitar que el mecanisme de la impressora se sobreescalfi i es malmeti. Tanmateix, podeu seguir imprimint. Per tornar a la velocitat d'impressió normal, deixeu inactiva la impressora durant 30 minuts com a mínim. La velocitat d'impressió no torna a ser normal si s'apaga la impressora.

Altres problemes

Funciona fent molt de soroll

Si la impressora funciona fa molt de soroll, activeu el **Mode silenciós**. Si activeu aquesta funció, es pot alentar la velocitat d'impressió.

Controlador d'impressora Windows

Activeu **Mode silenciós** a la pestanya **Principal**.

Controlador d'impressora Mac OS

Seleccioneu **Preferències del Sistema** al menú  > **Impressores i Escàners** (o **Impressió i Escaneig, Impressió i Fax**) i després seleccioneu la impressora. Feu clic a **Opcions i recanvis** > **Opcions** (o **Controlador**). Seleccioneu **On** com a configuració de l'opció **Mode silenciós**.

L'aplicació està bloquejada per un tallafoc (només Windows)

Afegiu l'aplicació al programa que tingui permís del Tallafoc del Windows a la configuració de seguretat del **Tauler de control**.

Tinta vessada

Si la tinta s'adhereix a la zona al voltant del tanc, netegeu-la fent servir un drap net que n deixi borres o un bastonet de cotó.

Si la tinta es vessa sobre la taula o al terra, netegeu-ho immediatament. Si s'asseca la tinta, serà difícil eliminar la taca. Per evitar que la taca es propagui, absorbiu la tinta amb un drap sec i després netegeu amb un drap humit.

Si us cau tinta a les mans, renteu-vos-les amb aigua i sabó.

Apèndix

Especificacions tècniques

Especificacions de la impressora

Col·locació de l'injector del capçal d'impressió		Injectors de tinta negra: 400x2 files
Pes del paper*	Paper normal	De 64 a 90 g/m ² (de 17 a 24 lb)
	Sobres	Sobre núm. 10, DL, C6: de 75 a 90 g/m ² (de 20 a 24 lb)

* Encara que el gruix del paper estigui dins d'aquest interval, pot ser que la impressora no alimenti el paper o la qualitat de la impressió disminueixi en funció de les propietats i la qualitat del paper.

Àrea imprimible

Àrea d'impressió per a fulls individuals

La qualitat de la impressió pot reduir-se a les àrees ombrejades degut al mecanisme de la impressora.

	A	3.0 mm (0.12 in.)
	B	3.0 mm (0.12 in.)
	C	46.0 mm (1.81 in.)
	D	44.0 mm (1.73 in.)

Àrea d'impressió per a sobres

La qualitat de la impressió pot reduir-se a les àrees ombrejades degut al mecanisme de la impressora.

	A	3.0 mm (0.12 in.)
	B	5.0 mm (0.20 in.)
	C	24.0 mm (0.95 in.)
	D	46.0 mm (1.81 in.)

Apèndix

Especificacions de la interfície

Per a ordinador	USB d'alta velocitat
-----------------	----------------------

Dimensions

Dimensions	<p>Emmagatzematge</p> <ul style="list-style-type: none"> <input type="checkbox"/> Amplada: 375 mm (14.8 in.) <input type="checkbox"/> Profunditat: 347 mm (13.7 in.) <input type="checkbox"/> Alçada: 151 mm (5.9 in.) <p>Impressió</p> <ul style="list-style-type: none"> <input type="checkbox"/> Amplada: 375 mm (14.8 in.) <input type="checkbox"/> Profunditat: 347 mm (13.7 in.) <input type="checkbox"/> Alçada: 151 mm (5.9 in.)
Pes*	Aprox. 4.3 kg (9.5 lb)

* Sense la tinta ni el cable d'alimentació.

Especificacions elèctriques

Model	Model de 100 a 240 V	Model de 220 a 240 V
Interval de freqüència nominal	50 a 60 Hz	50 a 60 Hz
Corrent nominal	De 0.5 a 0.2 A	0.3 A
Consum d'energia (amb connexió USB)	<p>Impressió: aprox. 14.0 W (ISO/IEC24712)</p> <p>Mode a punt: aprox. 3.4 W</p> <p>Mode de repòs: aprox. 0.6 W</p> <p>Apagada: aprox. 0.2 W</p>	<p>Impressió: aprox. 14.0 W (ISO/IEC24712)</p> <p>Mode a punt: aprox. 3.4 W</p> <p>Mode de repòs: aprox. 0.6 W</p> <p>Apagada: aprox. 0.2 W</p>

Nota:

- La informació del voltatge de la impressora és a l'etiqueta.
- Els usuaris d'Europa poden consultar el lloc web següent per obtenir més informació sobre el consum elèctric.
<http://www.epson.eu/energy-consumption>

Apèndix

Especificacions ambientals

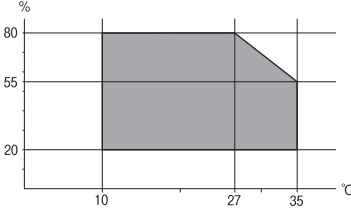
Funcionament	<p>Utilitzeu la impressora dins l'abast que es mostra al gràfic següent.</p>  <p>Temperatura: de 10 a 35 °C (de 50 a 95 °F) Humitat: del 20 al 80% d'HR (sense condensació)</p>
Emmagatzematge	<p>Temperatura: de -20 a 40 °C (de -4 a 104 °F)* Humitat: del 5 al 85% d'HR (sense condensació)</p>

* Durant un mes es pot emmagatzemar a 40 °C (104 °F).

Especificacions mediambientals per a les ampolles de tinta

Temperatura d'emmagatzematge	De -20 a 40 °C (de -4 a 104 °F)*
Temperatura de congelació	-15 °C (5 °F) La tinta es descongela i es pot utilitzar aproximadament després de 2 hores a 25 °C (77 °F).

* Durant un mes es pot emmagatzemar a 40 °C (104 °F).

Requisits del sistema

- Windows 10 (32-bits, 64-bits)/Windows 8.1 (32-bits, 64-bits)/Windows 8 (32-bits, 64-bits)/Windows 7 (32-bits, 64-bits)/Windows Vista (32-bits, 64-bits)/Windows XP SP3 o posterior (32-bits)/Windows XP Professional x64 Edition SP2 o posterior/Windows Server 2016/Windows Server 2012 R2/Windows Server 2012/Windows Server 2008 R2/Windows Server 2008/Windows Server 2003 R2/Windows Server 2003 SP2 o posterior
- macOS High Sierra/macOS Sierra/OS X El Capitan/OS X Yosemite/OS X Mavericks/OS X Mountain Lion/Mac OS X v10.7.x/Mac OS X v10.6.8

Nota:

- Algunes aplicacions i funcions no són compatibles amb el Mac OS.
- El sistema UNIX (UFS) per a Mac OS no és compatible.

Informació sobre normatives

Estàndards i aprovacions per al model europeu

El següent model compta amb la marca CE i està en conformitat amb totes les directives de la UE aplicables. Per a obtenir més informació, visiteu el lloc web següent per accedir a la declaració completa de conformitat, que conté referències a les directives i normes harmonitzades utilitzades per declarar la conformitat.

<http://www.epson.eu/conformity>

B632A

Restriccions de còpia

Tingueu en compte les restriccions següents per garantir que la impressora es fa servir de manera responsable i legal.

La llei prohibeix la còpia dels elements següents:

- Bitllets de banc, monedes, títols negociables emesos pel govern, títols valors del govern i títols municipals
- Segells no utilitzats, postals prefranquejades i altres elements postals oficials que portin un franqueig vàlid
- Estampilles fiscals emeses pel govern i títols emesos segons el procediment legal

Aneu amb compte quan copieu els elements següents:

- Títols negociables privats (certificats d'accions, notes negociables, xecs, etc.), bitllets mensuals, bitllets de concessió, etc.
- Passaports, carnets de conduir, garanties d'adequació, permisos de viatge, bitllets d'aliments, tiquets, etc.

Nota:

És possible que la llei també prohibeixi la còpia d'aquests elements.

Ús responsable de materials amb copyright:

Les impressores es poden utilitzar incorrectament si es copia material amb copyright. Tret que actueu amb el consell d'un advocat, sigueu responsables i respectuosos i, abans de copiar material publicat, obteniu el permís del titular del copyright.

Transport i emmagatzematge de la impressora

Si heu d'emmagatzemar la impressora o transportar-la per moure-la o reparar-la, seguiu els passos següents per empaquetar la impressora.

Apèndix

! *Important:*

- ❑ En emmagatzemar o transportar la impressora, col·loqueu la impressora a la bossa de plàstic i plegueu-la per tancar-la. No inclineu la impressora, ni la deixeu de costat o cap avall: col·loqueu-la en posició horitzontal. En cas contrari, la tinta es podria filtrar.

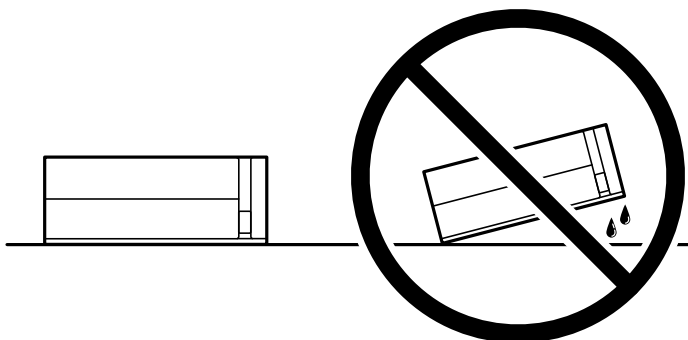

- ❑ Quan emmagatzemeu o transporteu una ampolla de tinta, no inclineu l'ampolla, ni li doneu cops ni la sotmeteu a canvis de temperatura. En cas contrari, la tinta es pot vessar encara que el tap de l'ampolla de tinta estigui ben tancada. Assegureu-vos de mantenir vertical l'ampolla de tinta quan tanqueu el tap i d'anar amb cura per evitar que es vessi la tinta quan transporteu l'ampolla; per exemple, podeu posar-la a dins d'una bossa.
- ❑ No poseu ampolles de tinta obertes a la caixa amb la impressora.



1. Apagueu la impressora prement el botó .
2. Assegureu-vos que la llum d'encesa s'apagui i desconnecteu el cable d'alimentació.

! *Important:*

Desconnecteu el cable d'alimentació quan l'indicador d'encesa estigui apagat. Altrament, el capçal d'impressió no torna a la posició inicial fent que la tinta s'assequi i pot arribar a ser impossible imprimir.

3. Desconnecteu tots els cables, com el cable d'alimentació i el cable USB.
4. Traieu tot el paper de la impressora.

Apèndix

5. Obriu la tapa de la impressora. Assegureu el capçal d'impressió a la caixa amb cinta.

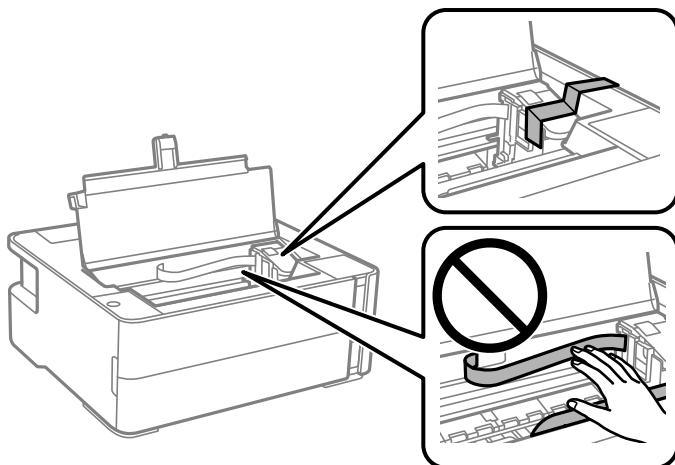

6. Assegureu-vos de tancar el tap del tanc de tinta de forma segura.

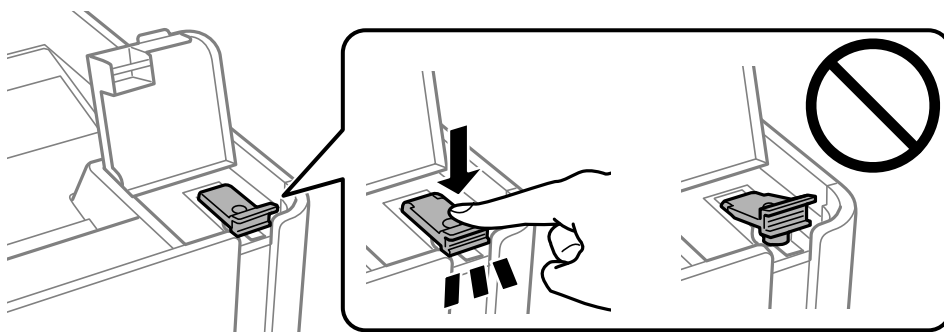

7. Tanqueu fermament la tapa del tanc de tinta.

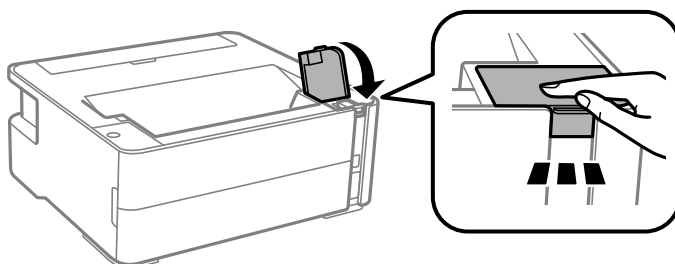

8. Col·loqueu la impressora a la bossa de plàstic i plegueu-la per tancar-la.
9. Embaleu la impressora a la seva caixa amb els materials protectors.



Important:

Assegureu-vos de mantenir la impressora horitzontal en transportar-la o emmagatzemar-la. Per fer-ho, embaleu-la a la seva caixa; en cas contrari, la tinta pot vessar-se.

Quan torneu a utilitzar la impressora, assegureu-vos de treure la cinta que subjecta el capçal d'impressió. Si la propera vegada que imprimeu observeu una qualitat inferior a les impressions, netegeu i alineu el capçal d'impressió.

Informació relacionada

- ➔ [“Noms i funcions de les peces” a la pàgina 12](#)
- ➔ [“Comproveu si els injectors estan obstruïts \(Comprovació d'injectors\)” a la pàgina 65](#)
- ➔ [“Alineació del capçal d'impressió” a la pàgina 71](#)

Placa d'identificació

La placa d'identificació es troba a la part inferior del producte.

Copyright

No es permet de reproduir, emmagatzemar en un sistema de recuperació ni transmetre de cap forma ni per cap mitjà, ja sigui per procediments electrònics, mecànics, fotocòpia, enregistrament, o d'altres, cap part d'aquesta publicació, sense el consentiment per escrit de Seiko Epson Corporation. No s'acceptaran responsabilitats de patent en relació amb l'ús de la informació continguda. Tampoc no s'acceptaran responsabilitats per perjudicis resultants de l'ús de la informació continguda. La informació que contenen aquestes pàgines només es pot fer servir amb aquest producte d'Epson. Epson no acceptarà cap responsabilitat en relació amb l'ús d'aquesta informació amb altres productes.

Seiko Epson Corporation i les seves filials no es responsabilitzaran davant el comprador del producte, o terceres parts, de perjudicis, pèrdues, costos o despeses ocasionats al comprador o a terceres parts com a resultat d'accident, ús inadequat o abús d'aquest producte o modificacions, reparacions o alteracions no autoritzades en aquest producte, o bé (excloent-hi els EUA) el no compliment estricte de les instruccions de funcionament i manteniment de Seiko Epson Corporation.

Seiko Epson Corporation i les seves filials no es responsabilitzaran de perjudicis o problemes resultants de l'ús d'altres elements opcionals o productes consumibles que no siguin els designats com a productes originals d'Epson o productes aprovats per Epson per part de Seiko Epson Corporation.

Seiko Epson Corporation no es responsabilitzarà de perjudicis resultants d'interferències electromagnètiques que es produeixin en fer servir cables d'interfície que no siguin els designats com a productes aprovats per Epson per part de Seiko Epson Corporation.

© 2022-2025 Seiko Epson Corporation

El contingut d'aquest manual i les especificacions d'aquest producte poden variar sense avís previ.

Marques comercials

- Microsoft®, Windows®, Windows Server®, and Windows Vista® are registered trademarks of Microsoft Corporation.
- Apple, Macintosh, macOS, OS X, and ColorSync are trademarks of Apple Inc., registered in the U.S. and other countries.
- Adobe and Adobe Reader are either registered trademarks or trademarks of Adobe Systems Incorporated in the United States and/or other countries.
- Avís general: els altres noms de productes utilitzats en aquesta publicació s'inclouen només amb finalitats d'identificació i poden ser marques comercials dels seus respectius propietaris. Epson renuncia a qualsevol dret d'aquestes marques.

On obtenir ajuda

Pàgina web d'assistència tècnica

Si us cal més ajuda, visiteu el lloc web de suport d'Epson que s'indica a sota. Seleccioneu el vostre país o la vostra regió, i adreceu-vos a la secció d'assistència del vostre lloc web de suport local d'Epson. En aquest lloc també hi trobareu els controladors més actuals, les preguntes freqüents i materials varis que podeu baixar.

<http://support.epson.net/>

<http://www.epson.eu/support> (Europa)

Si el vostre producte Epson no funciona correctament i no podeu resoldre el problema, poseu-vos en contacte amb el servei d'assistència al client per obtenir ajuda.

Contactar amb l'assistència d'Epson

Abans de contactar amb Epson

Si el vostre producte Epson no funciona correctament i no podeu resoldre el problema mitjançant la informació de solució de problemes inclosa a la documentació del producte, poseu-vos en contacte amb el servei d'assistència al client per obtenir ajuda. Si a continuació no s'enumera el servei d'assistència al client d'Epson corresponent a la vostra zona, poseu-vos en contacte amb el distribuïdor que us ha venut el producte.

Al servei d'assistència al client d'Epson us podran ajudar molt més ràpidament si els faciliteu la informació següent:

- Número de sèrie del producte
(L'etiqueta amb el número es troba habitualment a la part posterior del producte.)
- Model del producte
- Versió del programari del producte
(Feu clic a **Quant a, Informació de versió** o a un botó similar del programari del producte.)
- Marca i model de l'ordinador
- Nom i versió del sistema operatiu de l'ordinador
- Noms i versions de les aplicacions de programari que utilitzeu normalment amb el producte

Ajuda per als usuaris d'Europa

Consulteu Pan-European Warranty Document (Document de garantia paneuropea) per obtenir informació sobre com posar-vos en contacte amb el servei d'assistència d'Epson.

Ajuda per a usuaris de Singapur

Les fonts d'informació, l'assistència i els serveis que trobareu disponibles a Epson Singapur són:

World Wide Web

<http://www.epson.com.sg>

Apèndix

Aquest lloc web ofereix informació sobre especificacions del producte, controladors per baixar, preguntes més freqüents (PMF), consultes de vendes i assistència tècnica mitjançant correu electrònic.

Epson HelpDesk

Telèfon gratuït: 800-120-5564

El nostre equip de HelpDesk us pot ajudar telefònicament sobre aquestes qüestions:

- Consultes de vendes i informació de productes
- Preguntes o resolució de problemes referents a l'ús dels productes
- Consultes sobre el servei de reparacions i la garantia

Ajuda per a usuaris de Tailàndia

Els contactes d'informació, assistència i servei tècnic són:

World Wide Web

<http://www.epson.co.th>

Aquest lloc web ofereix informació sobre especificacions del producte, controladors per baixar, preguntes més freqüents (PMF) i consultes per correu electrònic.

Centre de trucades Epson

Telèfon: 66-2460-9699

Correu electrònic: support@eth.epson.co.th

El nostre Centre d'atenció telefònica us pot ajudar sobre aquestes qüestions:

- Consultes de vendes i informació de productes
- Preguntes o problemes referents a l'ús dels productes
- Consultes sobre el servei de reparacions i la garantia

Ajuda per a usuaris de Vietnam

Els contactes d'informació, assistència i servei tècnic són:

Centre de servei tècnic d'Epson

27 Yen Lang, Trung Liet Ward, Dong Da District, Ha Noi City. Tel: +84 24 7300 0911

38 Le Dinh Ly, Thac Gian Ward, Thanh Khe District, Da Nang. Tel: +84 23 6356 2666

194/3 Nguyen Trong Tuyen, Ward 8, Phu Nhuan Dist., HCMC. Tel: +84 28 7300 0911

31 Phan Boi Chau, Ward 14, Binh Thanh District, HCMC. Tel: +84 28 35100818

Ajuda per als usuaris d'Indonèsia

Els contactes d'informació, assistència i servei tècnic són:

Apèndix

World Wide Web

<http://www.epson.co.id>

- Informació sobre especificacions del producte i controladors per baixar
- Preguntes més freqüents (PMF), consultes de vendes i preguntes per correu electrònic

Epson Hotline

Telèfon: 1500-766 (Indonesia Only)

Correu electrònic: customer.care@ein.epson.co.id

El nostre equip de la Hotline us pot ajudar per telèfon o correu electrònic en aquestes qüestions:

- Consultes de vendes i informació de productes
- Assistència tècnica

Ajuda per a usuaris de Malàisia

Els contactes d'informació, assistència i servei tècnic són:

World Wide Web

<http://www.epson.com.my>

- Informació sobre especificacions del producte i controladors per baixar
- Preguntes més freqüents (PMF), consultes de vendes i preguntes per correu electrònic

Centre de trucades Epson

Telèfon: 1800-81-7349 (gratuït)

Correu electrònic: websupport@emsb.epson.com.my

- Consultes de vendes i informació de productes
- Preguntes o problemes referents a l'ús dels productes
- Consultes sobre els serveis de reparacions i la garantia

Epson Malaysia Sdn Bhd (oficina central)

Telèfon: 603-56288288

Fax: 603-5628 8388/603-5621 2088

Ajuda per als usuaris de l'Índia

Els contactes d'informació, assistència i servei tècnic són:

World Wide Web

<http://www.epson.co.in>

Hi ha disponible informació sobre les especificacions del producte, controladors per descarregar i preguntes sobre el producte.

Apèndix

Telèfon d'ajuda gratuït

Per sol·licitar assistència tècnica i informació del producte, o encarregar subministraments -
18004250011 / 186030001600 / 1800123001600 (9:00 – 18:00 h)

Correu electrònic

calllog@epson-india.in

WhatsApp

+91 96400 00333

Ajuda per als usuaris de les Filipines

Per obtenir assistència tècnica i altres serveis postvenda, podeu posar-vos en contacte amb Epson Philippines Corporation mitjançant els números de telèfon i fax i l'adreça de correu electrònic següents:

World Wide Web

<http://www.epson.com.ph>

Aquest lloc web ofereix informació sobre especificacions del producte, controladors per baixar, preguntes més freqüents (PMF) i consultes per correu electrònic.

Atenció al client d'Epson Filipines

Telèfon gratuït: (PLDT) 1-800-1069-37766

Telèfon gratuït: (Digitel) 1-800-3-0037766

Telèfon de l'àrea metropolitana de Manila: +632-8441-9030

Lloc web: <https://www.epson.com.ph/contact>

Correu electrònic: customercare@epc.epson.com.ph

Accessible de 9am a 6pm, de dilluns a dissabte (excepte festius)

El nostre equip d'Atenció al client us pot ajudar telefònicament sobre aquestes qüestions:

- Consultes de vendes i informació de productes
- Preguntes o problemes referents a l'ús dels productes
- Consultes sobre el servei de reparacions i la garantia

Epson Philippines Corporation

Línia troncal: +632-8706-2609

Fax: +632-8706-2663 / +632-8706-2665