

Guide d'utilisation

Droits d'auteur et marques

Droits d'auteur et marques

Aucune partie de ce manuel ne peut être reproduite, stockée dans un système documentaire ou transmise sous quelque forme ou de quelque manière que ce soit, électronique, mécanique, par photocopie, enregistrement ou autre, sans l'accord préalable écrit de Seiko Epson Corporation. L'utilisation des informations du présent manuel n'accorde aucune responsabilité en matière de brevets. Il en va de même pour les dommages résultant de l'utilisation des informations du présent manuel. Les informations contenues dans la présente notice sont exclusivement destinées à l'utilisation de ce produit Epson. Epson ne pourra être tenue responsable de l'utilisation de ces informations avec d'autres produits.

Ni Seiko Epson Corporation ni ses filiales ne pourront être tenues responsables envers l'acquéreur de ce produit ou envers des tiers, des dommages, pertes, frais ou dépenses encourus par l'acquéreur ou les tiers à la suite des événements suivants : accident, utilisation incorrecte ou abusive de ce produit, modifications, réparations ou altérations illicites de ce produit ou (sauf aux États-Unis) non-respect au sens strict des consignes d'utilisation et de maintenance de Seiko Epson Corporation.

Seiko Epson Corporation et ses filiales ne pourront être tenues responsables des dommages ou problèmes survenus par suite de l'utilisation de produits optionnels ou consommables autres que ceux désignés par Seiko Epson Corporation comme étant des Produits d'origine Epson ou des Produits approuvés par Epson.

Seiko Epson Corporation ne pourra être tenue responsable des dommages résultant des interférences électromagnétiques se produisant à la suite de l'utilisation de câbles d'interface autres que ceux désignés par Seiko Epson Corporation comme étant des Produits approuvés par Epson.

EPSON® est une marque déposée, et EPSON EXCEED YOUR VISION ou EXCEED YOUR VISION est un nom de marque de Seiko Epson Corporation.

Intel® is a registered trademark of Intel Corporation.

Microsoft®, Windows®, and Windows Vista® are registered trademarks of Microsoft Corporation.

Apple, Macintosh, Mac OS, OSX, Bonjour and TrueType are trademarks of Apple Inc., registered in the U.S. and other countries.

Apple Chancery, Chicago, Geneva, Hoefler Text, Monaco and New York are trademarks or registered trademarks of Apple, Inc.

AirPrint is a trademark of Apple Inc.

Google Cloud Print™ is a registered trademark of Google Inc.

Monotype is a trademark of Monotype Imaging, Inc. registered in the United States Patent and Trademark Office and may be registered in certain jurisdictions.

Albertus, Arial, Gillsans, Times New Roman and Joanna are trademarks of The Monotype Corporation registered in the United States Patent and Trademark Office and may be registered in certain jurisdictions.

ITC Avant Garde, ITC Bookman, ITC Lubalin, ITC Mona Lisa Recut, ITC Symbol, ITC Zapf-Chancery, and ITC ZapfDingbats are trademarks of International Typeface Corporation registered in the United States Patent and Trademark Office and may be registered in certain jurisdictions.

Droits d'auteur et marques

Clarendon, Helvetica, New Century Schoolbook, Optima, Palatino, Stempel Garamond, Times and Univers are registered trademarks of Heidelberger Druckmaschinen AG, which may be registered in certain jurisdictions, exclusively licensed through Linotype Library GmbH, a wholly owned subsidiary of Heidelberger Druckmaschinen AG.

Wingdings is a registered trademark of Microsoft Corporation in the United States and other countries.

Antique Olive is a registered trademark of Marcel Olive and may be registered in certain jurisdictions.

Adobe SansMM, Adobe SerifMM, Carta, and Tekton are registered trademarks of Adobe Systems Incorporated.

Marigold and Oxford are trademarks of AlphaOmega Typography.

Coronet is a registered trademark of Ludlow Type Foundry.

Eurostile is a trademark of Nebiolo.

Bitstream is a registered trademark of Bitstream Inc. registered in the United States Patent and Trademark Office and may be registered in certain jurisdictions.

Swiss is a trademark of Bitstream Inc. registered in the United States Patent and Trademark Office and may be registered in certain jurisdictions.

PCL is the registered trademark of Hewlett-Packard Company.

Adobe, Adobe Reader, PostScript3, Acrobat, and Photoshop are trademarks of Adobe systems Incorporated, which may be registered in certain jurisdictions.

Getopt

Copyright © 1987, 1993, 1994 The Regents of the University of California. All rights reserved.

Redistribution and use in source and binary forms, with or without modification, are permitted provided that the following conditions are met:

1. Redistributions of source code must retain the above copyright notice, this list of conditions and the following disclaimer.
2. Redistributions in binary form must reproduce the above copyright notice, this list of conditions and the following disclaimer in the documentation and/or other materials provided with the distribution.
4. Neither the name of the University nor the names of its contributors may be used to endorse or promote products derived from this software without specific prior written permission.

THIS SOFTWARE IS PROVIDED BY THE REGENTS AND CONTRIBUTORS "AS IS" AND ANY EXPRESS OR IMPLIED WARRANTIES, INCLUDING, BUT NOT LIMITED TO, THE IMPLIED WARRANTIES OF MERCHANTABILITY AND FITNESS FOR A PARTICULAR PURPOSE ARE DISCLAIMED. IN NO EVENT SHALL THE REGENTS OR CONTRIBUTORS BE LIABLE FOR ANY DIRECT, INDIRECT, INCIDENTAL, SPECIAL, EXEMPLARY, OR CONSEQUENTIAL DAMAGES (INCLUDING, BUT NOT LIMITED TO, PROCUREMENT OF SUBSTITUTE GOODS OR SERVICES; LOSS OF USE, DATA, OR PROFITS; OR BUSINESS INTERRUPTION) HOWEVER CAUSED AND ON ANY THEORY OF LIABILITY, WHETHER IN CONTRACT, STRICT LIABILITY, OR TORT (INCLUDING NEGLIGENCE OR OTHERWISE) ARISING IN ANY WAY OUT OF THE USE OF THIS SOFTWARE, EVEN IF ADVISED OF THE POSSIBILITY OF SUCH DAMAGE.

This code illustrates a sample implementation of the Arcfour algorithm

Copyright © April 29, 1997 Kalle Kaukonen. All Rights Reserved.

Redistribution and use in source and binary forms, with or without modification, are permitted provided that this copyright notice and disclaimer are retained.

Droits d'auteur et marques

THIS SOFTWARE IS PROVIDED BY KALLE KAUKONEN AND CONTRIBUTORS "AS IS" AND ANY EXPRESS OR IMPLIED WARRANTIES, INCLUDING, BUT NOT LIMITED TO, THE IMPLIED WARRANTIES OF MERCHANTABILITY AND FITNESS FOR A PARTICULAR PURPOSE ARE DISCLAIMED. IN NO EVENT SHALL KALLE KAUKONEN OR CONTRIBUTORS BE LIABLE FOR ANY DIRECT, INDIRECT, INCIDENTAL, SPECIAL, EXEMPLARY, OR CONSEQUENTIAL DAMAGES (INCLUDING, BUT NOT LIMITED TO, PROCUREMENT OF SUBSTITUTE GOODS OR SERVICES; LOSS OF USE, DATA, OR PROFITS; OR BUSINESS INTERRUPTION) HOWEVER CAUSED AND ON ANY THEORY OF LIABILITY, WHETHER IN CONTRACT, STRICT LIABILITY, OR TORT (INCLUDING NEGLIGENCE OR OTHERWISE) ARISING IN ANY WAY OUT OF THE USE OF THIS SOFTWARE, EVEN IF ADVISED OF THE POSSIBILITY OF SUCH DAMAGE.

microSDHC Logo is a trademark of SD-3C, LLC. (WF-5190 Series uniquement.)

Note : microSDHC est intégré au produit et ne peut en être retiré.



Avis général : les autres noms de produit utilisés dans ce manuel sont donnés uniquement à titre d'identification et peuvent être des noms de marque de leur détenteur respectif. Epson dénie toute responsabilité vis-à-vis de ces marques.

© 2015 Seiko Epson Corporation. All rights reserved.

Le contenu de ce manuel et les caractéristiques techniques de ce produit sont sujets à modification sans préavis.

Table des matières

Droits d'auteur et marques

Droits d'auteur et marques. 2

Introduction

Sources d'informations. 8

Fonctionnalités disponibles. 8

Indications Attention, Important et Remarque. 8

Versions des systèmes d'exploitation. 9

Utilisation du service Web Epson Connect. 10

Consignes importantes

Consignes de sécurité. 11

Conseils et avertissements concernant le produit
. 12

Installation/utilisation du produit. 12

Utilisation du produit avec une connexion
sans fil. 13

Utilisation de l'écran LCD. 13

Manipulation des cartouches d'encre. 13

Présentation de votre produit

Composants du produit. 14

Présentation du panneau de configuration. 16

Icônes. 16

Manipulation des papiers et supports

Introduction à l'utilisation, au chargement et au
stockage de supports. 18

Conservation du papier. 18

Sélection du papier. 18

Paramètres de type de papier sur l'écran LCD
. 21

Paramètres de type de papier dans le pilote
d'impression. 21

Chargement du papier dans le bac papier. 22

Chargement de papier et d'enveloppes dans
l'alimentation papier arrière. 25

Impression

Impression à partir de votre ordinateur. 29

Pilote d'impression et Status Monitor. 29

Opérations de base. 31

Impression de base. 31

Annulation d'une impression. 35

Autres options. 37

Paramètres prédéfinis du produit (sous
Windows uniquement). 37

Impression recto verso. 37

Impression avec ajustement à la taille du papier
(Zoom). 40

Impression Pages per Sheet (Pages par feuille)
. 41

Impression Anti-Copy Pattern (Motif de
protection contre la copie) (pour Windows
uniquement). 42

Impression Watermark (Filigrane) (pour
Windows uniquement). 43

Impression Header/Footer (En-tête/Pied de
page) (pour Windows uniquement). 44

Impression de travaux confidentiels. 44

Paramètres administrateur du pilote
d'impression (pour Windows uniquement). 45

Utilisation du pilote d'impression PostScript. 46

Utilisation du pilote d'impression Epson
Universal. 46

Options du menu du panneau de configuration

Paramètres Administration système. 48

Informations relatives à la cartouche d'encre et aux consommables

Cartouches d'encre. 55

Boîte de maintenance. 55

Remplacement des cartouches d'encre

Consignes de sécurité, précautions d'utilisation et
caractéristiques techniques des cartouches
d'encre. 57

Consignes de sécurité. 57

Précautions relatives au remplacement des
cartouches d'encre. 57

Caractéristiques techniques des cartouches
d'encre. 58

Vérification de l'état de la cartouche d'encre. 59

Table des matières

Pour Windows. 59
 Pour Mac OS X. 60
 Utilisation du panneau de configuration. 61

Impression temporaire avec de l'encre noire lorsque les cartouches d'encre de couleur sont vides. 62
 Pour Windows. 62
 Pour Mac OS X. 64

Préservation de l'encre noire lorsque le niveau d'encre de la cartouche est faible (pour Windows uniquement). 65

Remplacement d'une cartouche d'encre. 66

Entretien du produit et du logiciel

Option d'installation. 69
 Module bac papier. 69

Vérification des buses de la tête d'impression. 71
 Utilisation de l'utilitaire Nozzle Check (Vérification des buses) sous Windows. 71
 Utilisation de l'utilitaire Nozzle Check (Vérification des buses) sous Mac OS X. 71
 Utilisation du panneau de configuration. 72

Nettoyage de la tête d'impression. 72
 Utilisation de l'utilitaire Head Cleaning (Nettoyage des têtes) sous Windows. 73
 Utilisation de l'utilitaire Head Cleaning (Nettoyage des têtes) sous Mac OS X. 73
 Utilisation du panneau de configuration. 74

Alignement de la tête d'impression. 74
 Utilisation de l'utilitaire Print Head Alignment (Alignement des têtes) sous Windows. 74
 Utilisation de l'utilitaire Print Head Alignment (Alignement des têtes) sous Mac OS X. 75
 Utilisation du panneau de configuration. 75

Amélioration des rayures horizontales. 76

Définition de paramètres de service réseau. 77
 Configuration Web. 77

Partage du produit pour imprimer. 78

Nettoyage du produit. 78
 Nettoyage de la partie extérieure du produit. 78
 Nettoyage de la partie intérieure du produit. 78

Remplacement de la boîte de maintenance. 79
 Vérification de l'état de la boîte de maintenance. 79
 Précautions de manipulation. 79
 Remplacement de la boîte de maintenance. 80

Transport du produit. 81

Vérification et installation du logiciel. 82

Vérification du logiciel installé sur votre ordinateur. 82
 Installation du logiciel. 83

Installation du pilote d'impression PostScript. 83
 Configuration requise. 83
 Installation du pilote d'impression PostScript sous Windows. 84
 Installation du pilote d'impression PostScript sous Mac OSX. 86

Installation du pilote d'impression Epson Universal (pour Windows uniquement). 87
 Configuration système de l'ordinateur. 87
 Installation du pilote d'impression. 88

Désinstallation du logiciel. 88
 Pour Windows. 88
 Pour Mac OS X. 90

Voyants d'erreur

Messages d'erreur affichés sur le panneau de configuration. 91

Dépannage des problèmes d'impression

Diagnostic des problèmes. 92
 Vérification de l'état du produit. 93

Bourrages papier. 96
 Retrait de papier coincé près du module arrière 96
 Retrait de papier coincé près du capot avant et du bac de sortie. 97
 Retrait de papier coincé près du bac papier. 98
 Prévention des bourrages papier. 99
 Réimpression après un bourrage papier (Windows uniquement). 99

Aide concernant la qualité d'impression. 100
 Bandes horizontales. 101
 Apparition de bandes verticales ou décalage. 101
 Couleurs incorrectes ou manquantes. 102
 Impression floue ou tachée. 102

Différents problèmes au niveau de l'impression 104
 Caractères incorrects ou déformés. 104
 Marges incorrectes. 104
 L'impression est légèrement inclinée. 104
 Image inversée. 105
 Impression de pages blanches. 105
 Le côté imprimé est taché ou rayé. 105
 L'impression est trop lente. 105

Table des matières

Le papier n'est pas entraîné correctement. 106
 Le papier n'avance pas. 106
 Entraînement de plusieurs pages à la fois. 107
 Le bac papier 2 n'apparaît pas sur le pilote d'impression. 107
 Chargement incorrect du papier. 107
 Le papier n'est que partiellement éjecté ou est froissé. 107
 Le produit n'imprime pas. 107
 Tous les voyants sont éteints. 107
 Les voyants se sont allumés puis se sont éteints 108
 Le panneau de configuration ou les voyants s'allument. 108
 Utilisation du pilote d'impression PostScript. 108
 Le produit n'imprime pas. 108
 Le produit n'imprime pas correctement. 109
 Différents problèmes au niveau de l'impression. 109
 L'impression est lente. 109
 Autres problèmes. 109
 Impression silencieuse sur des papiers ordinaires. 109

Aide pour les utilisateurs de Singapour. 134
 Aide pour les utilisateurs de Thaïlande. 134
 Aide pour les utilisateurs au Vietnam. 135
 Aide pour les utilisateurs d'Indonésie. 135
 Aide pour les utilisateurs de Malaisie. 137
 Aide pour les utilisateurs des Philippines. 138

Index

Informations relatives au produit

Configuration requise. 111
 Pour Windows. 111
 Pour Mac OS X. 111
 Caractéristiques techniques. 111
 Caractéristiques de l'imprimante. 111
 Caractéristiques de l'interface réseau. 114
 Caractéristiques mécaniques. 114
 Caractéristiques électriques. 115
 Environnement. 116
 Normes et conformité. 116
 Interface. 117
 Option. 118
 Informations concernant les polices. 118
 Polices disponibles. 118
 Introduction aux jeux de symboles. 124

Où trouver de l'aide

Site Web du support technique. 132
 Contacter l'assistance de Epson. 132
 Avant de contacter Epson. 132
 Aide pour les utilisateurs d'Europe. 133
 Aide pour les utilisateurs de Taiwan. 133
 Aide pour les utilisateurs d'Australie. 133

Introduction

Sources d'informations

Les versions les plus récentes des manuels suivants sont disponibles sur le site Web d'assistance Epson.

<http://www.epson.eu/Support> (Europe)

<http://support.epson.net/> (hors Europe)

Démarrez ici (papier) :

Fournit une introduction au produit et à ses services.

Consignes de sécurité importantes (papier) :

Fournit des instructions pour utiliser ce produit en toute sécurité. Ce manuel peut ne pas être fourni, en fonction du modèle et de la région.

Guide d'utilisation (PDF) :

Fournit les consignes détaillées sur l'utilisation, la sécurité et le dépannage. Consultez ce guide lorsque vous utilisez le produit avec un ordinateur ou lorsque vous utilisez des fonctions avancées telles que l'.

Guide réseau (PDF) :

Fournit des instructions relatives aux paramètres réseau de votre ordinateur, smartphone ou produit et à la résolution des problèmes.

Guide de l'administrateur (PDF) :

Fournit à l'administrateur du système les informations relatives à la gestion de la sécurité et aux paramètres du produit.

Fonctionnalités disponibles

Vérifiez les fonctions disponibles sur votre produit.

| | WF-5110 WF-5111 | WF-5190 WF-5191 |
|-------------------------------------|--------------------|--------------------|
| Impression | ✓ | ✓ |
| Impression (PS3/PCL) | - | ✓ |
| Impression de travaux confidentiels | - | ✓ |

Indications Attention, Important et Remarque

Les indications Attention, Important et Remarque sont détaillées ci-dessous et ont la signification suivante.

Introduction



Attention

Avertissement à suivre à la lettre pour éviter des blessures corporelles.



Important

Mise en garde à respecter pour éviter d'endommager votre équipement.

Remarque

Conseils utiles et informations sur les restrictions d'utilisation du produit.

Versions des systèmes d'exploitation

Les abréviations suivantes sont utilisées dans ce manuel.

- Windows 8 fait référence à Windows 8, Windows 8 Pro et Windows 8 Enterprise.
- Windows 7 fait référence à Windows 7 Édition Familiale Basique, Windows 7 Édition Familiale Premium, Windows 7 Professionnel et Windows 7 Édition Intégrale.
- Windows Vista fait référence à Windows Vista Home Basic Edition, Windows Vista Home Premium Edition, Windows Vista Business Edition, Windows Vista Enterprise Edition et Windows Vista Ultimate Edition.
- Windows XP fait référence à Windows XP Édition familiale, Windows XP Professionnel x64 et Windows XP Professionnel.
- Windows Server 2012 fait référence à Windows Server 2012 Essentials Edition et Server 2012 Standard Edition.
- Windows Server 2008 fait référence à Windows Server 2008 Standard Edition, Windows Server 2008 Enterprise Edition, Windows Server 2008 x64 Standard Edition et Windows Server 2008 x64 Enterprise Edition.
- Windows Server 2008 R2 fait référence à Windows Server 2008 R2 Standard Edition et Windows Server 2008 R2 Enterprise Edition.
- Windows Server 2003 fait référence à Windows Server 2003 Standard Edition, Windows Server 2003 Enterprise Edition, Windows Server 2003 x64 Standard Edition, Windows Server 2003 x64 Enterprise Edition, Windows Server 2003 R2 Standard Edition, Windows Server 2003 R2 Standard x64 Edition, Windows Server 2003 R2 Enterprise Edition et Windows Server 2003 R2 Enterprise x64 Edition.
- Mac OS X fait référence à Mac OS X 10.5.8, 10.6.x, 10.7.x, 10.8.x.

Utilisation du service Web Epson Connect

Grâce à Epson Connect et aux services d'autres sociétés, vous pouvez facilement imprimer depuis votre smartphone, votre tablet PC ou votre ordinateur portable, n'importe quand et pratiquement n'importe où dans le monde ! Pour plus d'informations sur l'impression et les autres services, consultez le site suivant :

<https://www.epsonconnect.com/> (site du portail Epson)

<http://www.epsonconnect.eu> (Europe uniquement)



Remarque :

Vous pouvez configurer les paramètres de service réseau à l'aide d'un navigateur Web sur votre ordinateur, smartphone, tablet PC ou ordinateur portable connecté au même réseau que le produit.

➔ *« Définition de paramètres de service réseau » à la page 77*

Consignes importantes

Consignes de sécurité

Veillez lire et suivre l'intégralité des consignes indiquées dans cette section pour utiliser ce produit en toute sécurité. Veillez à conserver ce guide pour pouvoir le consulter ultérieurement. Veillez également à suivre les avertissements et consignes repérés sur le produit.

- ❑ Certains des symboles utilisés sur votre imprimante sont destinés à garantir la sécurité et l'utilisation correcte de l'imprimante. Rendez-vous sur le site Web suivant pour connaître la signification des symboles.
<http://support.epson.net/symbols>
- ❑ Utilisez uniquement le cordon d'alimentation fourni avec le produit et ne l'utilisez avec aucun autre équipement. L'utilisation d'autres cordons avec ce produit ou l'utilisation de ce cordon d'alimentation avec un autre équipement pourrait vous exposer à des risques d'incendie ou d'électrocution.
- ❑ Veillez à ce que votre cordon d'alimentation soit conforme aux normes de sécurité locales applicables.
- ❑ Sauf indication contraire spécifique dans les guides du produit, ne procédez jamais à des travaux de démontage, de modification ou de réparation au niveau du cordon d'alimentation, du module imprimante, du ou des accessoires.
- ❑ Débranchez le produit et faites appel à un technicien qualifié dans les circonstances suivantes :
Le cordon d'alimentation ou sa fiche est endommagé, du liquide a coulé dans le produit, le produit est tombé ou le boîtier a été endommagé, le produit ne fonctionne pas normalement ou ses performances ont changé de manière sensible. N'ajustez pas les commandes non traitées dans les instructions de fonctionnement.
- ❑ Placez le produit à proximité d'une prise de courant permettant un débranchement facile du cordon d'alimentation.
- ❑ Ne placez et ne rangez pas le produit à l'extérieur, dans des lieux particulièrement sales ou poussiéreux, à proximité de points d'eau ou de sources de chaleur, ou dans des lieux soumis à des chocs, des vibrations, des températures élevées ou de l'humidité.
- ❑ Veillez à ne pas renverser de liquide sur le produit et à ne pas le manipuler les mains mouillées.
- ❑ Maintenez le produit à au moins 22 cm de distance des stimulateurs cardiaques. Les ondes radio générées par le produit peuvent affecter de manière négative le fonctionnement des stimulateurs cardiaques.
- ❑ Si l'écran LCD est endommagé, contactez votre revendeur. En cas de contact de la solution à base de cristaux liquides avec vos mains, lavez-les soigneusement avec de l'eau et du savon. En cas de contact de la solution à base de cristaux liquides avec vos yeux, rincez-les abondamment avec de l'eau. Si une gêne ou des problèmes de vision subsistent après un nettoyage approfondi, consultez immédiatement un médecin.

Remarque :

Respectez les consignes de sécurité suivantes pour la manipulation des cartouches d'encre.

➔ « Remplacement des cartouches d'encre » à la page 57

Conseils et avertissements concernant le produit

Lisez et suivez ces consignes pour éviter d'endommager le produit ou vos installations. Veillez à conserver ce guide pour pouvoir le consulter ultérieurement.

Installation/utilisation du produit

- ❑ Veillez à ne pas obstruer ou recouvrir les ouvertures du produit.
- ❑ Utilisez uniquement le type de source d'alimentation indiqué sur l'étiquette du produit.
- ❑ Évitez l'utilisation de prises de courant reliées au même circuit que les photocopieurs ou les systèmes de climatisation qui sont fréquemment arrêtés et mis en marche.
- ❑ Évitez d'utiliser des prises de courant commandées par un interrupteur mural ou une temporisation automatique.
- ❑ Placez l'ensemble du système informatique à l'écart des sources potentielles de parasites électromagnétiques telles que les haut-parleurs ou les bases fixes des téléphones sans fil.
- ❑ Les cordons d'alimentation électrique doivent être placés de manière à éviter tout phénomène d'abrasion, de coupure, de frottement, de recourbement ou de pliure. Ne placez aucun objet sur les cordons d'alimentation électrique et faites en sorte que l'on ne puisse pas marcher ou rouler sur les cordons d'alimentation électrique. Veillez à ce que tous les cordons d'alimentation électrique soient bien droits aux extrémités et aux points d'entrée et de sortie du transformateur.
- ❑ Si vous utilisez un prolongateur électrique avec le produit, veillez à ce que l'ampérage maximum des périphériques reliés au prolongateur ne dépasse pas celui du cordon. De même, veillez à ce que l'ampérage total des périphériques branchés sur la prise de courant ne dépasse pas le courant maximum que celle-ci peut supporter.
- ❑ Si vous devez utiliser le produit en Allemagne, le réseau électrique de l'immeuble doit être protégé par un disjoncteur de 10 ou 16 ampères pour assurer une protection adéquate contre les courts-circuits et les surintensités.
- ❑ Lors du raccordement du produit à un ordinateur ou un autre périphérique à l'aide d'un câble, assurez-vous que les connecteurs sont orientés correctement. Les connecteurs ne disposent que d'une seule orientation correcte. Si les connecteurs ne sont pas insérés correctement, les deux périphériques reliés par le câble risquent d'être endommagés.
- ❑ Placez le produit sur une surface plane et stable sensiblement plus grande que la base du produit. Le produit ne fonctionnera pas correctement s'il est placé dans une position inclinée.
- ❑ Lors du stockage ou du transport du produit, évitez de l'incliner, de le placer verticalement ou de le renverser, faute de quoi de l'encre risque de fuir.
- ❑ Laissez suffisamment de place devant le produit pour que le papier puisse être éjecté sans problème.
- ❑ Évitez les emplacements soumis à des variations rapides de température et d'humidité. Maintenez aussi le produit à l'écart du rayonnement solaire direct, des fortes lumières et des sources de chaleur.
- ❑ N'insérez aucun objet à travers les orifices du produit.
- ❑ N'introduisez pas vos mains dans le produit au cours de l'impression.

Consignes importantes

- ❑ Ne touchez pas le câble plat blanc situé à l'intérieur du produit.
- ❑ N'utilisez pas de produits en aérosol contenant des gaz inflammables à l'intérieur ou autour du produit. faute de quoi vous risquez de provoquer un incendie.
- ❑ Ne déplacez pas la tête d'impression manuellement car vous pourriez endommager le produit.
- ❑ Mettez toujours le produit hors tension en appuyant sur le bouton . Ne débranchez pas le produit et ne le mettez pas hors tension au niveau de la prise avant que l'écran LCD ne soit complètement éteint.
- ❑ Avant de transporter le produit, assurez-vous que la tête d'impression est en position initiale (à l'extrême droite) et que les cartouches d'encre sont en place.
- ❑ Si vous ne comptez pas utiliser le produit pendant une période de temps prolongée, veillez à retirer le cordon d'alimentation de la prise électrique.

Utilisation du produit avec une connexion sans fil

- ❑ Les ondes radio générées par le produit peuvent affecter de manière négative le fonctionnement des équipements médicaux électroniques et entraîner des dysfonctionnement. Lorsque vous utilisez ce produit dans un établissement médical ou à proximité d'un appareil médical, suivez les consignes de la personne responsable et appliquez les consignes de tous les avertissements et informations apposés sur l'équipement médical.
- ❑ Les ondes radio générées par ce produit peuvent affecter de manière négative le fonctionnement des équipements automatiques tels que portes automatiques ou alarmes incendie et peuvent provoquer des accidents liés à un mauvais fonctionnement. Lorsque vous utilisez ce produit à proximité de dispositifs contrôlés de manière automatique, respectez les avertissements et instructions indiqués sur ces appareils.

Utilisation de l'écran LCD

- ❑ Il est possible que l'écran LCD affiche quelques petits points lumineux ou foncés. De même, il peut présenter, en raison de ses caractéristiques, une luminosité non uniforme. Il s'agit de phénomènes normaux qui ne signifient en aucun cas que l'écran est endommagé.
- ❑ Nettoyez l'écran LCD ou tactile uniquement à l'aide d'un chiffon doux et sec. N'utilisez pas de produits nettoyants liquides ou chimiques.
- ❑ Le couvercle extérieur de l'écran LCD peut se briser en cas d'impact important. Contactez votre revendeur en cas de craquelure ou de fissure de l'écran. Ne le touchez pas et ne tentez pas de retirer le verre brisé.

Manipulation des cartouches d'encre

Des consignes de sécurité et des conseils/avertissements sur l'utilisation de l'encre sont fournies dans la section indiquée ci-dessous (avant la section « Remplacement des cartouches d'encre »).

➔ [« Remplacement des cartouches d'encre » à la page 57](#)

Présentation de votre produit

Remarque :

Les illustrations proposées dans ce manuel sont celles d'un modèle de produit similaire. Même si elles peuvent varier de votre produit réel, la méthode d'utilisation est la même.

Composants du produit

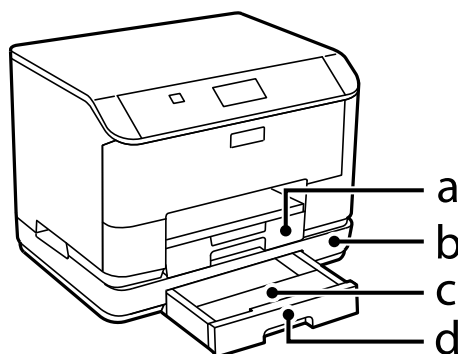

| | |
|----|---------------------------------|
| a. | Bac papier 1 |
| b. | Module bac papier optionnel |
| c. | Capot du bac papier (optionnel) |
| d. | Bac papier 2 (optionnel) |

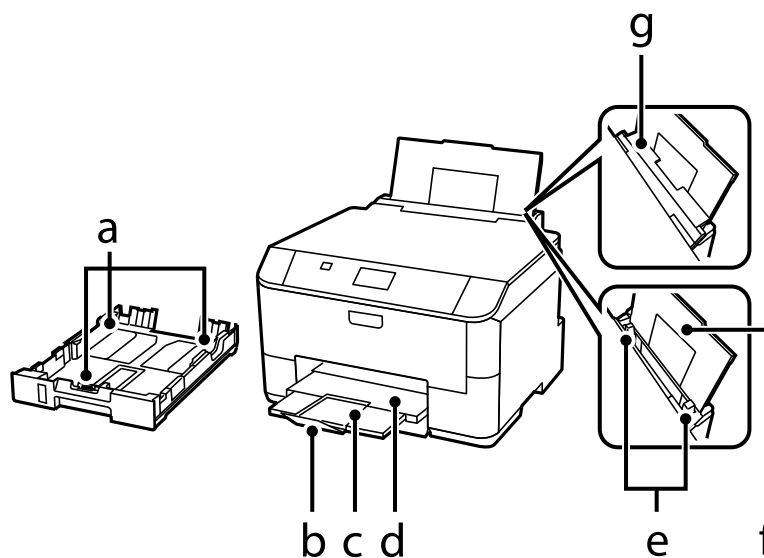

| | |
|----|-----------------|
| a. | Guides latéraux |
|----|-----------------|

Présentation de votre produit

| | |
|----|-----------------------------|
| b. | Butée |
| c. | Extension du bac de sortie |
| d. | Bac de sortie |
| e. | Guides latéraux |
| f. | Alimentation papier arrière |
| g. | Protection du chargeur |

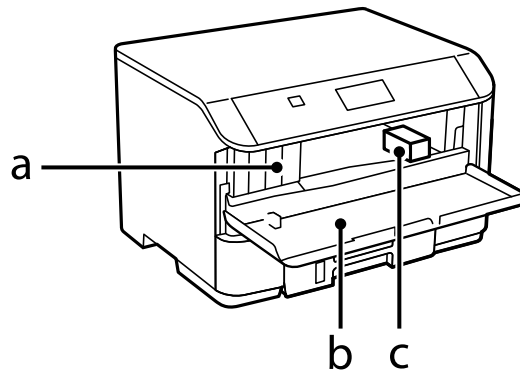

| | |
|----|-------------------------------------|
| a. | Emplacements des cartouches d'encre |
| b. | Capot avant |
| c. | Tête d'impression |

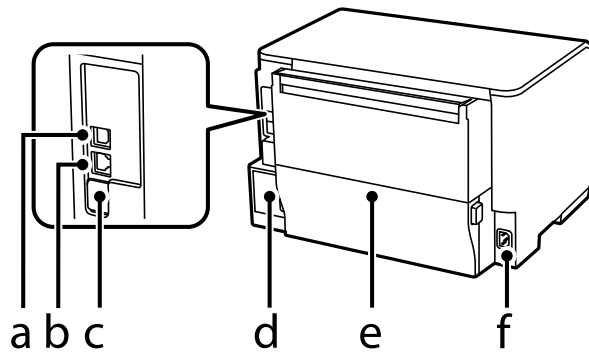

| | |
|----|--------------------------|
| a. | Port USB |
| b. | Port LAN |
| c. | Port de maintenance USB* |
| d. | Boîte de maintenance |
| e. | Capot arrière |
| f. | Prise CA |

* Port USB pour une utilisation ultérieure. Ne retirez pas l'autocollant.

Présentation de votre produit

Présentation du panneau de configuration

Remarque :

- ❑ Le panneau de configuration n'est pas conçu de la même façon selon la région.
- ❑ Même si le panneau de configuration et les noms et options qui s'affichent sur l'écran LCD sont légèrement différents de ceux de votre produit, la méthode d'utilisation est la même.

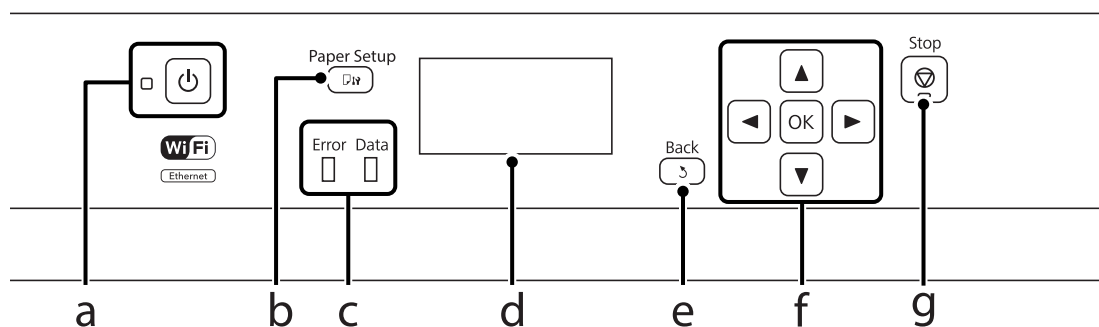







| | Boutons/voyants | Fonction |
|----|-----------------|---|
| a. | | Met le produit sous ou hors tension. Le voyant d'alimentation s'allume lorsque le produit est sous tension. Clignote lorsque le produit exécute des tâches d'impression, pendant le remplacement d'une cartouche d'encre, pendant le chargement d'encre ou le nettoyage de la tête d'impression. |
| b. | | Appuyez sur cette icône pour sélectionner la taille et le type de papier que vous avez chargé dans le bac papier ou l'alimentation papier arrière. |
| c. | Error | Le voyant orange situé à gauche s'allume ou clignote lorsqu'une erreur se produit. |
| | Data | Le voyant bleu situé à droite clignote lorsque le produit traite des données. Il reste allumé lorsque des tâches d'impression sont en attente. |
| d. | - | L'écran LCD affiche des menus. |
| e. | | Annule/renvoie au menu précédent. |
| f. | | Appuyez sur , , , pour sélectionner les menus. Appuyez sur OK pour confirmer votre sélection et accéder à l'écran suivant. |
| g. | | Arrête l'opération en cours. |

Icônes

Les icônes suivantes sont affichées sur le panneau de configuration en fonction de l'état du produit.

| Icônes | Description |
|--------|---|
| | Indique qu'il n'existe aucune connexion Ethernet. |

Présentation de votre produit

| Icônes | Description |
|---|--|
|  | Indique qu'une connexion Ethernet a été établie. |
|  | Indique qu'une erreur de réseau Wi-Fi s'est produite ou que le produit recherche une connexion. |
|  | Indique qu'une connexion Wi-Fi a été établie. Le nombre de barres indique la puissance du signal de connexion. |
|  | Indique qu'une connexion Ad Hoc a été établie. |
|  | Indique qu'une connexion en mode Wi-Fi Direct a été établie. |
|  | Indique qu'une connexion en mode Simple AP a été établie. |
|  | Indique qu'une des fonctions du Mode Éco est activée. |

Manipulation des papiers et supports

Introduction à l'utilisation, au chargement et au stockage de supports

La plupart des papiers ordinaires donnent de bons résultats. Cependant, les impressions sur papiers couchés offrent un meilleur rendu parce que ces papiers absorbent moins d'encre.

Epson propose des papiers spéciaux formulés en fonction de l'encre utilisée dans les produits à jet d'encre Epson et vous recommande d'utiliser ces papiers pour obtenir des résultats de haute qualité.

Quand vous chargez des papiers spéciaux distribués par Epson, commencez par lire la notice livrée avec ces papiers et gardez à l'esprit les indications ci-dessous.

Remarque :

- ❑ Chargez le papier dans le bac papier en orientant la face imprimable vers le bas. La face imprimable est généralement plus blanche ou plus glacée. Pour plus d'informations, reportez-vous aux feuilles d'instructions fournies avec le papier. Certains types de papiers présentent des coins coupés afin d'identifier plus facilement le sens de chargement correct.
- ❑ Si le papier est incurvé, aplatissez-le ou recourbez-le légèrement dans l'autre sens avant de le charger. L'utilisation de papier recourbé peut produire l'apparition de taches d'encre sur vos impressions.



Conservation du papier

Rangez le papier non utilisé dans son emballage d'origine dès que l'impression est terminée. Lorsque vous utilisez un support spécial, nous vous recommandons de stocker vos impressions dans une pochette hermétique en plastique. Maintenez le papier non utilisé et les impressions à l'écart des températures élevées, de l'humidité et de la lumière directe du soleil.

Sélection du papier

Le tableau suivant indique les types de papier pris en charge. La capacité de chargement et la source papier varient selon les types de papier comme indiqué ci-dessous.

Manipulation des papiers et supports

| Type de support | Taille | Capacité de chargement (feuilles ou hauteur) | | | Impression recto verso automatique |
|--|---|--|----------------|-----------------------------|------------------------------------|
| | | Bac papier 1 ou bac papier | Bac papier 2*1 | Alimentation papier arrière | |
| Papier ordinaire *2 | Legal | 27,5 mm | 27,5 mm | 1 | - |
| | Lettre | 27,5 mm | 27,5 mm | 80*3 | ✓ |
| | A4 | 27,5 mm | 27,5 mm | 80*3 | ✓ |
| | B5 | 27,5 mm | 27,5 mm | 80*3 | ✓ |
| | A5 | 27,5 mm | - | 80*3 | - |
| | Executive | - | - | 80*3 | - |
| | A6 | - | - | 80*3 | - |
| | Définie par l'utilisateur (182 x 257 mm à 215,9 x 297 mm) | - | - | 80*3 | ✓ |
| | Définie par l'utilisateur (autres que ci-dessus) | - | - | 1 | - |
| Papier épais*4 | Legal | - | - | 1 | - |
| | Lettre | - | - | 10*5 | - |
| | A4 | - | - | 10*5 | - |
| | B5 | - | - | 10*5 | - |
| | A5 | - | - | 10*5 | - |
| | Executive | - | - | 10*5 | - |
| | A6 | - | - | 10*5 | - |
| | Définie par l'utilisateur (182 x 257 mm à 215,9 x 297 mm) | - | - | 10*5 | - |
| | Définie par l'utilisateur (autres que ci-dessus) | - | - | 1 | - |
| Enveloppe | #10 | - | - | 10 | - |
| | DL | - | - | 10 | - |
| | C4 | - | - | 1 | - |
| | C6 | - | - | 10 | - |
| Epson Bright White Ink Jet Paper (Papier jet d'encre blanc brillant) | A4 | 200 | 200 | 50*6 | ✓ |

Manipulation des papiers et supports

| Type de support | Taille | Capacité de chargement (feuilles ou hauteur) | | | Impression recto verso automatique |
|--|----------------------------|--|----------------|-----------------------------|------------------------------------|
| | | Bac papier 1 ou bac papier | Bac papier 2*1 | Alimentation papier arrière | |
| Epson Photo Quality Ink Jet Paper (Papier couché qualité photo) | A4 | - | - | 80 | - |
| Epson Matte Paper - Heavyweight (Papier mat épais) | A4 | - | - | 20 | - |
| Epson Premium Glossy Photo Paper (Papier photo glacé Premium) | A4 | - | - | 20 | - |
| | 13 × 18 cm (5 × 7 p.) | - | - | 20 | - |
| | 10 × 15 cm (4 × 6 p.) | - | - | 20 | - |
| | Format 16:9 (102 × 181 mm) | - | - | 20 | - |
| Epson Premium Semi-gloss Photo Paper (Papier photo semi-glacé Premium) | A4 | - | - | 20 | - |
| | 10 × 15 cm (4 × 6 p.) | - | - | 20 | - |
| Epson Ultra Glossy Photo Paper (Papier photo ultra-glacé) | A4 | - | - | 20 | - |
| | 13 × 18 cm (5 × 7 p.) | - | - | 20 | - |
| | 10 × 15 cm (4 × 6 p.) | - | - | 20 | - |
| Epson Photo Paper, Glossy (Papier photo, glacé) | A4 | - | - | 20 | - |
| | 13 × 18 cm (5 × 7 p.) | - | - | 20 | - |
| | 10 × 15 cm (4 × 6 p.) | - | - | 20 | - |

*1 En fonction du produit, le bac papier 2 est optionnel.

*2 Le papier ordinaire est du papier dont le grammage est compris entre 64g/m² (17 livres) et 90 g/m² (24 livres). Cela inclut le papier pré-imprimé, le papier à en-tête, le papier couleur et le papier recyclé.

*3 La capacité de chargement pour l'impression recto verso manuelle est de 30feuilles.

*4 Le papier épais est du papier dont le grammage est compris entre 91g/m² (25 livres) et 256 g/m² (68 livres).

*5 La capacité de chargement pour l'impression recto verso manuelle est de 5feuilles.

*6 La capacité de chargement pour l'impression recto verso manuelle est de 20feuilles.

Remarque :

La disponibilité du papier varie selon les pays.

Lors de l'impression sur papier Epson authentique dans un format personnalisé, seuls les paramètres de qualité d'impression Standard et Normal sont disponibles. Bien que certains pilotes d'impression permettent de sélectionner une meilleure qualité d'impression, les documents sont imprimés avec le paramètre Standard ou Normal.

Paramètres de type de papier sur l'écran LCD

Le produit est automatiquement réglé en fonction du type de papier sélectionné dans les paramètres d'impression. C'est la raison pour laquelle le paramétrage du type de papier est aussi important. Ce paramètre indique au produit quel type de papier est utilisé et ajuste la quantité d'encre nécessaire en conséquence. Le tableau suivant répertorie les paramètres que vous devez sélectionner en fonction du papier utilisé.

| Pour ce papier | Type de papier sur l'écran LCD |
|--|--------------------------------|
| Papier ordinaire* ¹ | Papier ordinaire |
| Papier pré-imprimé* ¹ | Pré-imprimé |
| En-tête* ¹ | En tête |
| Papier couleur* ¹ | Couleur |
| Papier recyclé* ¹ | Recyclé |
| Epson Bright White Ink Jet Paper (Papier jet d'encre blanc brillant)* ¹ | Papier ordinaire |
| Epson Ultra Glossy Photo Paper (Papier photo ultra-glacé) | Ultra Glacé |
| Epson Premium Glossy Photo Paper (Papier photo glacé Premium) | Prem. Glacé |
| Epson Premium Semigloss Photo Paper (Papier photo semi-glacé Premium) | Premium Semi-Glacé |
| Epson Photo Paper, Glossy (Papier photo, glacé) | Glacé |
| Epson Matte Paper - Heavyweight (Papier mat épais) | Mat |
| Epson Photo Quality Ink Jet Paper (Papier couché qualité photo) | Mat |
| Papier épais | Papier épais |
| Enveloppes | Enveloppe |

*¹ L'impression recto verso est possible avec ce papier.

Paramètres de type de papier dans le pilote d'impression

Le produit est automatiquement réglé en fonction du type de papier sélectionné dans les paramètres d'impression. C'est la raison pour laquelle le paramétrage du type de papier est aussi important. Ce paramètre indique au produit quel type de papier est utilisé et ajuste la quantité d'encre nécessaire en conséquence. Le tableau suivant répertorie les paramètres que vous devez sélectionner en fonction du papier utilisé.

| Pour ce papier | Type de papier dans le pilote d'impression |
|--|--|
| Papier ordinaire | plain papers (Papier ordinaire) |
| Epson Bright White Ink Jet Paper (Papier jet d'encre blanc brillant) | plain papers (Papier ordinaire) |
| Papier pré-imprimé | Preprinted (Pré-imprimé) |

Manipulation des papiers et supports

| Pour ce papier | Type de papier dans le pilote d'impression |
|---|--|
| En-tête | Letterhead (En tête) |
| Papier couleur | Color (Couleur) |
| Papier recyclé | Recycled (Recyclé) |
| Epson Ultra Glossy Photo Paper (Papier photo ultra-glacé) | Epson Ultra Glossy (Epson Ultra Glacé) |
| Epson Premium Glossy Photo Paper (Papier photo glacé Premium) | Epson Premium Glossy (Epson Premium Glacé) |
| Epson Premium Semigloss Photo Paper (Papier photo semi-glacé Premium) | Epson Premium Semigloss (Epson Premium Semi-Glacé) |
| Epson Photo Paper, Glossy (Papier photo, glacé) | Photo Paper Glossy (Papier Photo Glacé) |
| Epson Matte Paper - Heavyweight (Papier mat épais) | Epson Matte (Epson Mat) |
| Epson Photo Quality Ink Jet Paper (Papier couché qualité photo) | Epson Matte (Epson Mat) |
| Papier épais | Thick-Paper (Papier épais) |
| Enveloppes | Envelope (Enveloppe) |

Remarque :

La disponibilité des supports varie selon les pays. Pour obtenir les dernières informations sur les supports disponibles dans votre région, contactez l'assistance Epson.

➔ « Site Web du support technique » à la page 132

Chargement du papier dans le bac papier

Procédez comme suit pour charger le papier :

- 1 Insérez le bac papier suffisamment loin.

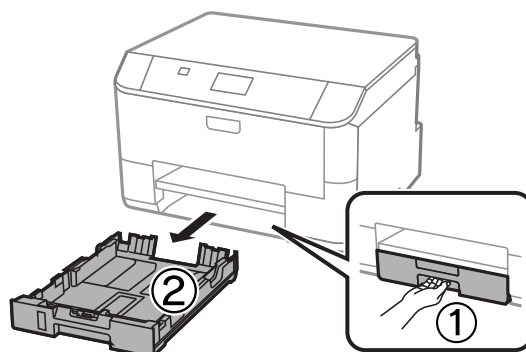

Remarque :

Lorsque vous chargez du papier dans le bac papier 2, retirez le capot du bac papier.

Manipulation des papiers et supports

- 2** Rapprochez les guides latéraux des bords du bac papier en les faisant glisser.

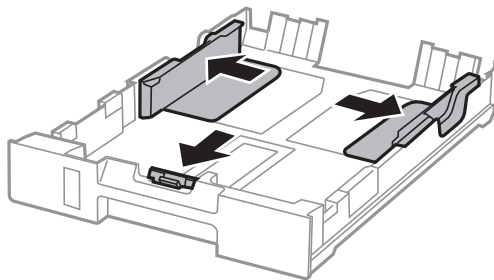

Remarque :

Lorsque vous utilisez le format papier Legal, étendez le bac papier comme indiqué dans l'illustration.

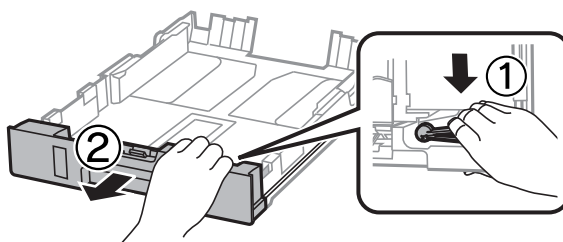

- 3** Ajustez la position du guide latéral au format du papier que vous souhaitez utiliser.

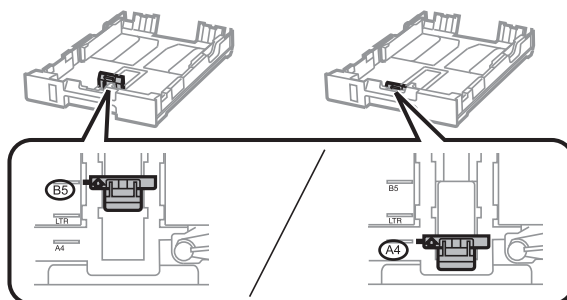

- 4** Chargez le papier jusqu'à ce qu'il bute sur le guide latéral, côté imprimable vers le bas, puis vérifiez que le papier ne dépasse pas du bac.

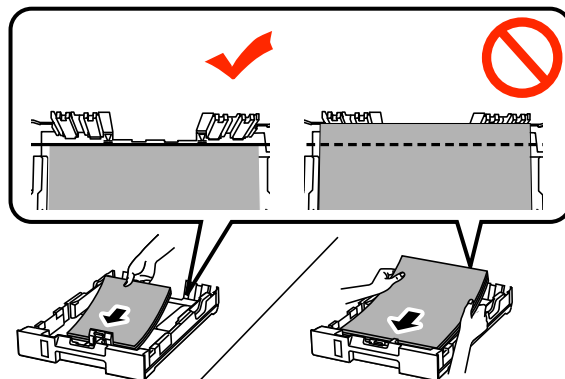

Manipulation des papiers et supports

Remarque :

- Aérez et alignez les bords du papier avant de le charger.
- Si vous souhaitez imprimer sur du papier pré-imprimé disponible en magasin, consultez la section « Chargement de papier et d'enveloppes dans l'alimentation papier arrière » à la page 25.

5

Faites glisser les guides latéraux contre les bords du papier.

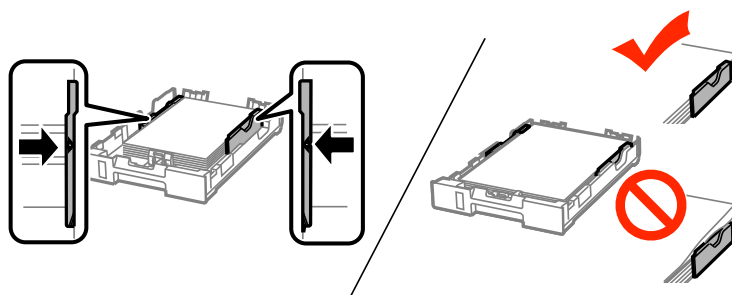

Remarque :

- Si vous utilisez du papier ordinaire, ne chargez pas le papier au-delà du repère en forme de flèche ▼, situé à l'intérieur du guide latéral.
Si vous utilisez des supports spéciaux Epson, veillez à ce que le nombre de feuilles soit inférieur à la limite définie pour le support.
 - ➔ « Sélection du papier » à la page 18
- Lorsque vous chargez du papier dans le bac papier 2, remettez le capot du bac papier en place.

6

Vérifiez que rien ne dépasse du bac et réinsérez-le doucement dans le produit.

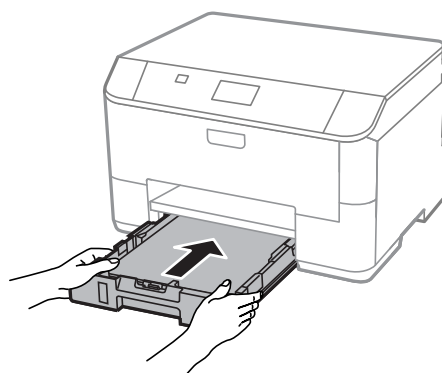

Remarque :

Lorsque vous insérez le bac papier, l'écran de configuration des paramètres de format et de type de papier s'affiche automatiquement. Vérifiez que les paramètres de papier correspondent au papier que vous avez chargé.

Manipulation des papiers et supports

- 7** Faites coulisser le bac de sortie et soulevez la butée.

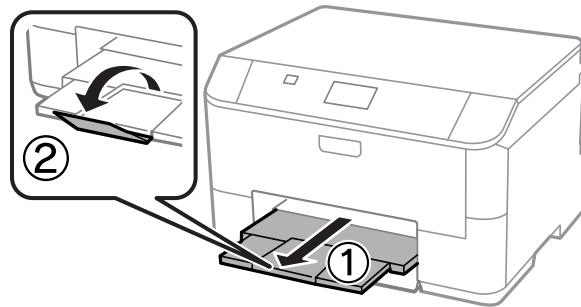

Remarque :

- Laissez suffisamment de place devant le produit pour que le papier puisse être éjecté sans problème.
- Ne manipulez pas le bac papier si le produit est en cours de fonctionnement.

Chargement de papier et d'enveloppes dans l'alimentation papier arrière

Suivez les étapes ci-dessous pour charger le papier et les enveloppes dans l'alimentation papier arrière :

- 1** Faites coulisser le bac de sortie et soulevez la butée.

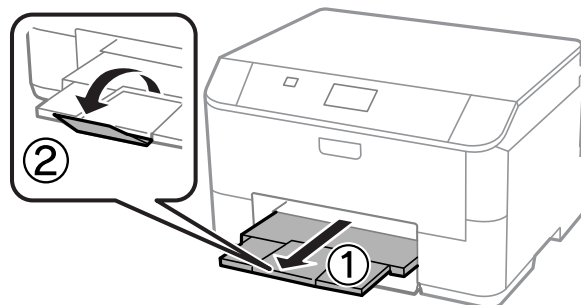

- 2** Retirez le guide papier.

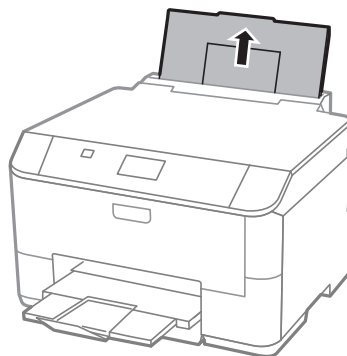

Manipulation des papiers et supports

- 3** Ouvrez la protection du chargeur puis rapprochez les guides latéraux.

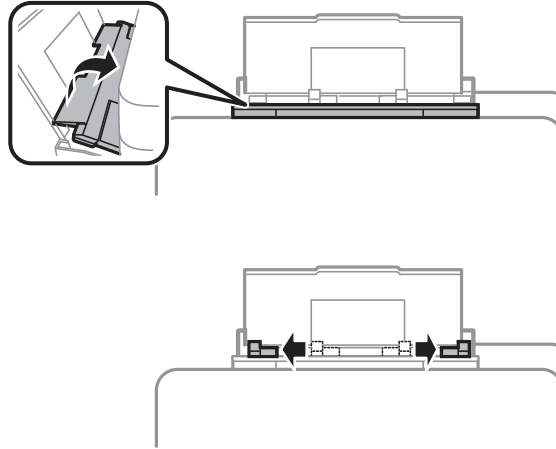

- 4** Chargez le papier face imprimable vers le haut, au centre de l'alimentation papier arrière.

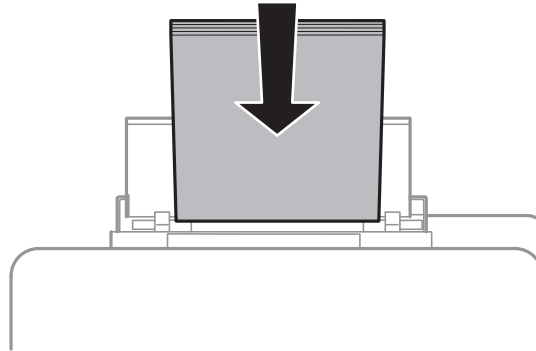

Manipulation des papiers et supports

Remarque :

- ❑ La face imprimable est généralement plus blanche et plus brillante que l'autre face.
- ❑ Lorsque vous chargez des enveloppes, commencez par charger la petite arête, avec le rabat orienté vers le bas.

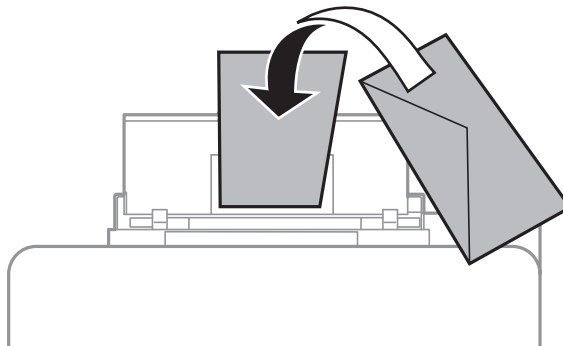

- ❑ N'utilisez pas d'enveloppes courbées ou pliées.
- ❑ Aplatissez l'enveloppe et les rabats avant de la charger.

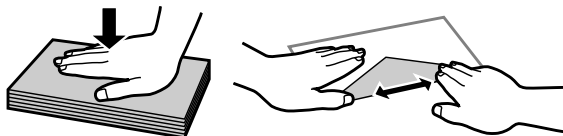

- ❑ Aplatissez le bord entrant de l'enveloppe avant de la charger.
- ❑ Évitez aussi les enveloppes trop fines, qui pourraient se recourber pendant l'impression.

Remarque pour le papier doté de trous de reliure :

Vous pouvez utiliser du papier pré-perforé doté de trous de reliure sur un des bords longs. Ne chargez pas de papier doté de trous de reliure sur le côté haut ou bas.

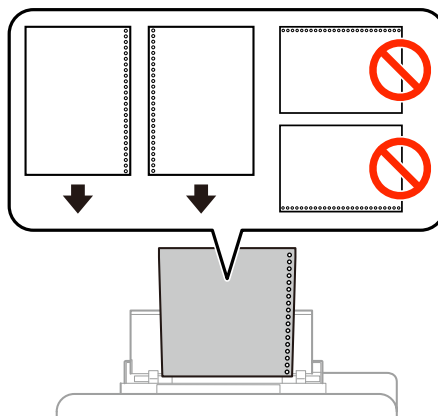

- ❑ Les formats disponibles sont A4, A5, B5, Lettre et Legal.
- ❑ Chargez une feuille de papier à la fois.
- ❑ L'impression recto verso automatique n'est pas disponible.
- ❑ Vérifiez que vous avez ajusté la position d'impression de votre fichier afin de ne pas imprimer sur les trous de reliure.

Manipulation des papiers et supports

- 5** Faites glisser le guide latéral vers le bord du papier mais ne serrez pas.

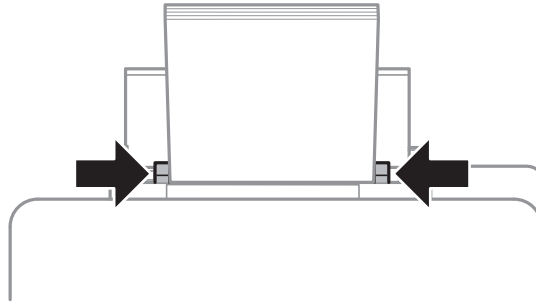

- 6** Appuyez sur le bouton  puis sélectionnez **Alim. papier arrière**. Sélectionnez la taille et le type de papier que vous avez chargé dans l'alimentation papier arrière.

Impression

Impression à partir de votre ordinateur

Pilote d'impression et Status Monitor

Le pilote vous permet de choisir entre divers paramètres pour obtenir les meilleurs résultats d'impression. Status Monitor et les utilitaires d'impression permettent de contrôler le produit et de le maintenir dans un état de fonctionnement optimal.

Remarque destinée aux utilisateurs de Windows :

- ❑ Votre pilote d'impression localise et installe automatiquement la dernière version du pilote disponible au niveau du site Internet de Epson. Cliquez sur le bouton **Software Update (Mise à jour du logiciel)** dans la fenêtre **Maintenance (Utilitaire)** du pilote de votre imprimante, puis suivez les instructions à l'écran. Si le bouton ne s'affiche pas au niveau de la fenêtre **Maintenance (Utilitaire)**, pointez vers **All Programs (Tous les programmes)** ou **Programs (Programmes)** dans le menu Start (Démarrer) de Windows et ouvrez le dossier **EPSON**.*

* Pour Windows 8 :

Si vous ne voyez pas le bouton dans la fenêtre **Maintenance (Utilitaire)**, cliquez avec le bouton droit de la souris sur l'écran **Start (Démarrer)** ou faites glisser vos doigts en partant du bas ou du haut de l'écran **Start (Démarrer)** et sélectionnez **All apps (Toutes les applications)** puis sélectionnez la catégorie **Software Update (Mise à jour logicielle)** dans **EPSON**.

- ❑ Si vous souhaitez modifier la langue du pilote, sélectionnez la langue dans le paramètre **Language (Langue)** de la fenêtre **Maintenance (Utilitaire)**. Il est possible que cette fonction ne soit pas disponible dans tous les pays.

Accès au pilote d'impression sous Windows

Vous pouvez accéder au pilote d'impression depuis la plupart des applications Windows, le bureau ou la taskbar (barre des tâches).

Si vous souhaitez définir des paramètres s'appliquant uniquement à l'application utilisée, accédez au pilote d'impression à partir de l'application en question.

Si vous souhaitez définir des paramètres s'appliquant à l'ensemble des applications Windows, accédez au pilote d'impression à partir du bureau ou de la taskbar (barre des tâches).

Reportez-vous aux sections suivantes pour accéder au pilote d'impression :

Remarque :

Les captures d'écran des fenêtres du pilote d'impression figurant dans ce Guide d'utilisation sont issues de Windows 7.

À partir d'applications Windows

- 1 Dans le menu File (Fichier), cliquez sur **Print (Imprimer)** ou sur **Print Setup (Configuration de l'impression)**.
- 2 Dans la fenêtre qui s'affiche, cliquez sur **Printer (Imprimante)**, **Setup (Configuration)**, **Options**, **Preferences (Préférences)** ou **Properties (Propriétés)** (selon l'application utilisée, il est possible que vous deviez cliquer sur plusieurs de ces boutons).

Impression

À partir du bureau

- ❑ **Windows 8 et Server 2012 :**
Sélectionnez **Desktop (Bureau)**, charm (l'icône) **Settings (Paramètres)** et **Control Panel (Panneau de configuration)**. Puis sélectionnez **Devices and Printers (Périphériques et imprimantes)** dans la catégorie **Hardware and Sound (Matériel et audio)**. Cliquez avec le bouton droit de la souris sur le produit ou maintenez votre doigt appuyé sur le produit et sélectionnez **Printing preferences (Options d'impression)**.
- ❑ **Windows 7 et Server 2008 R2 :**
Cliquez sur le bouton Start (Démarrer) et sélectionnez **Devices and Printers (Périphériques et imprimantes)**. Cliquez ensuite avec le bouton droit de la souris sur le produit et sélectionnez **Printing preferences (Préférences d'impression)**.
- ❑ **Windows Vista et Server 2008 :**
Cliquez sur Démarrer, sélectionnez **Control Panel (Panneau de configuration)**, puis **Printer (Imprimante)** dans la catégorie **Hardware and Sound (Matériel et audio)**. Cliquez ensuite avec le bouton droit de la souris sur le produit et sélectionnez **Printing preferences (Préférences d'impression)**.
- ❑ **Windows XP et Server 2003 :**
Cliquez sur **Start (Démarrer)**, **Control Panel (Panneau de configuration)**, (**Printers and Other Hardware (Imprimantes et autres périphériques)**), puis sur **Printers and Faxes (Imprimantes et télécopieurs)**. Sélectionnez le produit, puis cliquez sur **Printing Preferences (Options d'impression)** dans le menu File (Fichier).

À partir de l'icône de raccourci de la taskbar (barre des tâches)

Cliquez avec le bouton droit sur l'icône du produit de la taskbar (barre des tâches), puis sélectionnez **Printer Settings (Paramètres imprimante)**.

Pour ajouter une icône de raccourci à la taskbar (barre des tâches) Windows, accédez au pilote d'impression à partir du bureau comme indiqué ci-dessus. Cliquez ensuite sur l'onglet **Maintenance (Utilitaire)**, puis sur le bouton **Extended Settings (Paramètres étendus)**. Dans la fenêtre Extended Settings (Paramètres étendus), sélectionnez **Enable EPSON Status Monitor 3 (Activer EPSON Status Monitor 3)** puis appuyez sur **OK**.

Ensuite, cliquez sur le bouton **Monitoring Preferences (Préférences du contrôle)** dans l'onglet Maintenance (Utilitaire) puis sélectionnez **Register the shortcut icon to the task bar (Enregistrer l'icône du raccourci dans la barre des tâches)**.

Informations via l'aide en ligne

Dans la fenêtre du pilote d'impression, appliquez l'une des procédures suivantes.

- ❑ Cliquez avec le bouton droit de la souris sur l'élément, puis cliquez sur **Help (Aide)**.
- ❑ Cliquez sur le bouton  situé dans la partie supérieure droite de la fenêtre, puis cliquez sur l'élément (sous Windows XP uniquement).

Accès aux propriétés de l'imprimante sous Windows

- ❑ **Windows 8 et Server 2012 :**
Sélectionnez **Desktop (Bureau)**, charm (l'icône) **Settings (Paramètres)** et **Control Panel (Panneau de configuration)**. Ensuite, sélectionnez **Devices and Printers (Périphériques et imprimantes)** dans la catégorie **Hardware and Sound (Matériel et audio)**. Cliquez avec le bouton droit de la souris sur le produit ou maintenez votre doigt appuyé sur le produit et sélectionnez **Printer properties (Propriétés de l'imprimante)**.

Impression

- ❑ **Windows 7 et Server 2008 R2 :**
Cliquez sur le bouton Start (Démarrer), sélectionnez **Devices and Printers (Périphériques et imprimantes)** puis cliquez avec le bouton droit de la souris sur le produit et sélectionnez **Printer properties (Propriétés de l'imprimante)**.
- ❑ **Windows Vista et Server 2008 :**
Cliquez sur Démarrer, sélectionnez **Control Panel (Panneau de configuration)**, puis **Printer (Imprimante)** dans la catégorie **Hardware and Sound (Matériel et audio)**. Cliquez ensuite avec le bouton droit de la souris sur le produit et sélectionnez **Properties (Propriétés)**.
- ❑ **Windows XP et Server 2003 :**
Cliquez sur **Start (Démarrer)**, **Control Panel (Panneau de configuration)**, (**Printers and Other Hardware (Imprimantes et autres périphériques)**), puis sur **Printers and Faxes (Imprimantes et télécopieurs)**. Sélectionnez le produit, puis cliquez sur **Properties (Propriétés)** dans le menu File (Fichier).

Accès au gestionnaire d'impression sous Mac OS X

Le tableau ci-dessous indique comment accéder à la boîte de dialogue du gestionnaire d'impression.

| Zone de dialogue | Comment y accéder |
|----------------------------------|--|
| Page Setup (Format d'impression) | Cliquez sur Page Setup (Format d'impression) dans le menu File (Fichier) de votre application. <i>Remarque :</i> <i>Selon l'application, le menu Page Setup (Format d'impression) peut être absent du menu File (Fichier).</i> |
| Print (Imprimer) | Cliquez sur Print (Imprimer) dans le menu File (Fichier) de votre application. |
| Epson Printer Utility 4 | Sous Mac OS X 10.8 ou 10.7, cliquez sur System Preferences (Préférences Système) dans le menu Apple et cliquez sur Print & Scan (Imprimantes et scanners) . Sélectionnez votre produit dans la zone de liste Printers (Imprimantes), cliquez sur Options & Supplies (Options et fournitures) , Utility (Utilitaire) , puis sur Open Printer Utility (Ouvrir l'utilitaire de l'imprimante) . Sous Mac OS X 10.6, cliquez sur System Preferences (Préférences Système) dans le menu Apple, puis cliquez sur Print & Fax (Imprimantes et fax) . Sélectionnez votre produit dans la zone de liste Printers (Imprimantes), cliquez sur Options & Supplies (Options et fournitures) , Utility (Utilitaire) , puis sur Open Printer Utility (Ouvrir l'utilitaire de l'imprimante) . Sous Mac OS X 10.5, cliquez sur System Preferences (Préférences Système) dans le menu Apple, puis cliquez sur Print & Fax (Imprimantes et fax) . Sélectionnez votre produit dans la zone de liste Printers (Imprimantes), cliquez sur Open Print Queue (Ouvrir la liste d'attente d'impression) puis cliquez sur le bouton Utility (Utilitaire) . |

Opérations de base

Impression de base

Suivez les étapes ci-dessous pour imprimer à partir de votre ordinateur.

Si vous ne parvenez pas à modifier certains paramètres du pilote d'impression, cela signifie peut-être qu'ils ont été bloqués par l'administrateur. Contactez votre administrateur ou un utilisateur avancé pour obtenir de l'aide.

Impression

Remarque :

- Les captures d'écran de ce manuel peuvent varier en fonction du modèle.
- Avant d'imprimer, chargez le papier correctement.
 - ➔ « [Chargement du papier dans le bac papier](#) » à la page 22
 - ➔ « [Chargement de papier et d'enveloppes dans l'alimentation papier arrière](#) » à la page 25
- Pour la zone imprimable, reportez-vous à la section ci-dessous.
 - ➔ « [Zone imprimable](#) » à la page 112
- Une fois le paramétrage effectué, imprimez un exemplaire à titre d'essai et examinez les résultats avant d'imprimer un travail en totalité.

Paramètres de base du produit pour Windows

- 1 Ouvrez le fichier que vous voulez imprimer.
- 2 Accédez aux paramètres de l'imprimante.
 - ➔ « [Accès au pilote d'impression sous Windows](#) » à la page 29

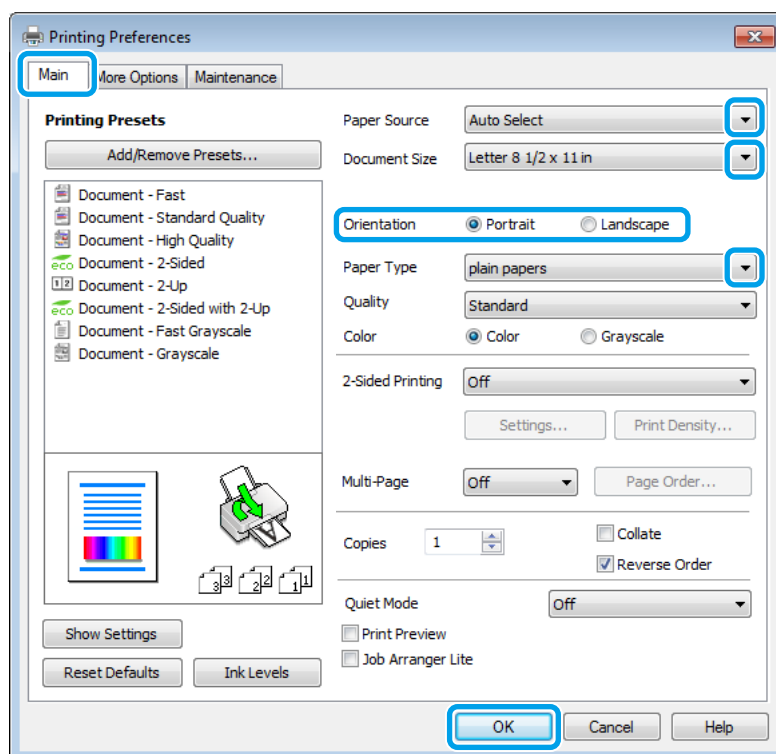

- 3 Cliquez sur l'onglet **Main (Principal)**.
- 4 Sélectionnez le paramètre Paper Size (Taille papier) approprié.
- 5 Sélectionnez le paramètre Document Size (Format document) approprié. Vous pouvez aussi définir une taille de papier personnalisée. Pour plus de détails, reportez-vous à l'aide en ligne.

Impression

- 6** Pour modifier l'orientation de l'impression, sélectionnez **Portrait** ou **Landscape (Paysage)**.

Remarque :

Sélectionnez **Landscape (Paysage)** lorsque vous imprimez sur des enveloppes.

- 7** Sélectionnez le paramètre Paper Type (Type de papier) approprié.
➔ « Paramètres de type de papier dans le pilote d'impression » à la page 21

Remarque :

La qualité d'impression est réglée automatiquement en fonction du paramètre Paper Type (Type de papier) sélectionné.

- 8** Sélectionnez le paramètre Quality (Qualité) approprié.

Remarque :

Si vous imprimez des données à haute densité sur du papier ordinaire, du papier à en-tête de lettre ou du papier pré-imprimé, sélectionnez Standard-Vivid (Standard - vif) pour que les couleurs de l'image imprimée soient vives.

- 9** Cliquez sur **OK** pour fermer la fenêtre des paramètres de l'imprimante.

Remarque :

Pour modifier des paramètres avancés, reportez-vous à la section correspondante.

- 10** Imprimez le fichier.

Paramètres de base du produit pour Mac OS X

Remarque :

Les captures d'écran des fenêtres du pilote d'impression figurant dans ce manuel sont issues de Mac OS X 10.7.

- 1** Ouvrez le fichier que vous voulez imprimer.

Impression

- 2** Accédez à la zone de dialogue Print (Imprimer).
 ➔ « [Accès au gestionnaire d'impression sous Mac OS X](#) » à la page 31

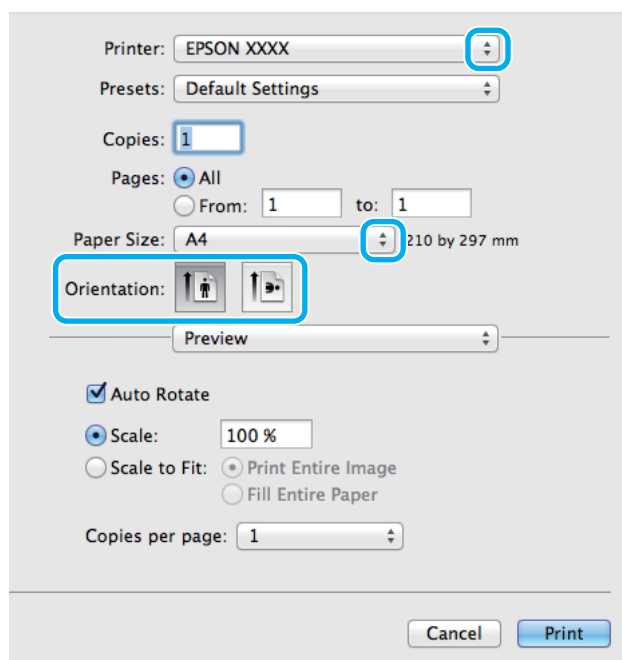

Remarque :

Si la boîte de dialogue simplifiée s'affiche, cliquez sur le bouton **Show Details (Afficher les détails)** (sous Mac OS X 10.8 ou 10.7) ou sur le bouton ▼ (sous Mac OS X 10.6 ou 10.5.8) pour développer cette boîte de dialogue.

- 3** Sélectionnez le produit utilisé pour le paramètre Printer (Imprimante).

Remarque :

Selon l'application, certaines fonctions peuvent être grisées. Si tel est le cas, cliquez sur **Page Setup (Format d'impression)** dans le menu File (Fichier) de votre application et effectuez les réglages.

- 4** Sélectionnez le paramètre Paper Size (Taille papier) approprié.

- 5** Sélectionnez le paramètre Orientation approprié.

Remarque :

Sélectionnez l'orientation paysage lorsque vous imprimez sur des enveloppes.

Impression

- 6 Sélectionnez **Print Settings (Configuration Imprimante)** dans le menu contextuel.

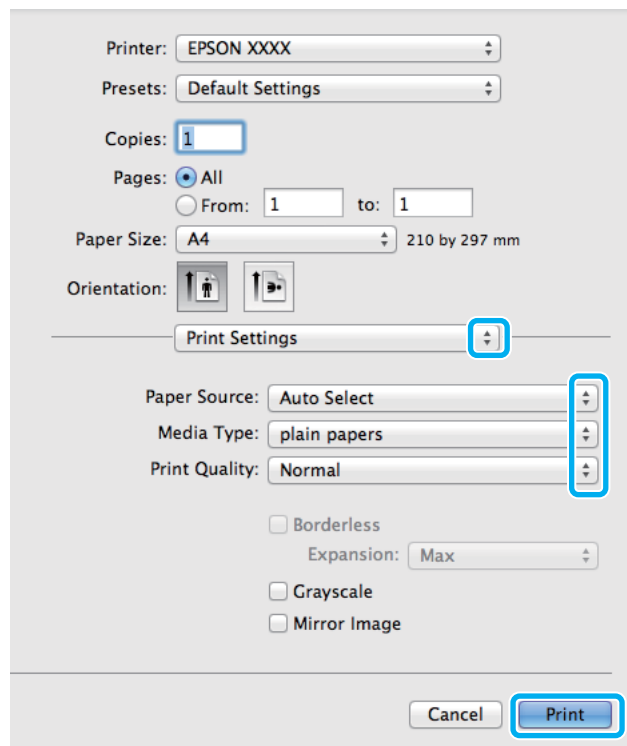

- 7 Sélectionnez le paramètre **Paper Size (Alimentation)** approprié.
- 8 Sélectionnez le paramètre Media Type (Support) approprié.
 ➔ « Paramètres de type de papier dans le pilote d'impression » à la page 21
- 9 Sélectionnez le paramètre Print Quality (Qualité) approprié.

Remarque :

Si vous imprimez des données à haute densité sur du papier ordinaire, du papier à en-tête de lettre ou du papier pré-imprimé, sélectionnez Standard-Vivid (Standard - vif) pour que les couleurs de l'image imprimée soient vives.

- 10 Cliquez sur **Print (Imprimer)** pour lancer l'impression.

Annulation d'une impression

Si vous devez annuler l'impression, suivez les instructions données dans la section adaptée ci-dessous.

À l'aide du bouton du produit

Appuyez sur  pour annuler un travail d'impression en cours.

Impression

Pour Windows

Remarque :

Vous ne pouvez pas annuler un travail d'impression entièrement envoyé au produit. Vous devez alors annuler le travail d'impression au niveau du produit.

- 1 Accédez à l'application EPSON Status Monitor 3.
➔ « Pour Windows » à la page 93
- 2 Cliquez sur le bouton **Print Queue (File d'attente)**. La fenêtre Windows Spooler (Spouleur Windows) s'affiche.
- 3 Cliquez avec le bouton droit sur le travail que vous souhaitez annuler et sélectionnez **Cancel (Annuler)**.

Pour Mac OS X

Pour annuler un travail d'impression, suivez les étapes suivantes :

Remarque :

Si vous avez envoyé une tâche d'impression à partir d'un système équipé de Mac OS X 10.6 ou 10.5.8 via le réseau, il est possible que vous ne puissiez pas imprimer à partir de l'ordinateur. Appuyez sur  dans le panneau de configuration du produit pour annuler une tâche d'impression. Pour régler ce problème, consultez le Guide réseau en ligne.

- 1 Cliquez sur l'icône du produit dans le Dock.
- 2 Dans la liste Nom du document, sélectionnez le document en cours d'impression.
- 3 Cliquez sur le bouton **Delete (Effacer)** pour annuler le travail d'impression.

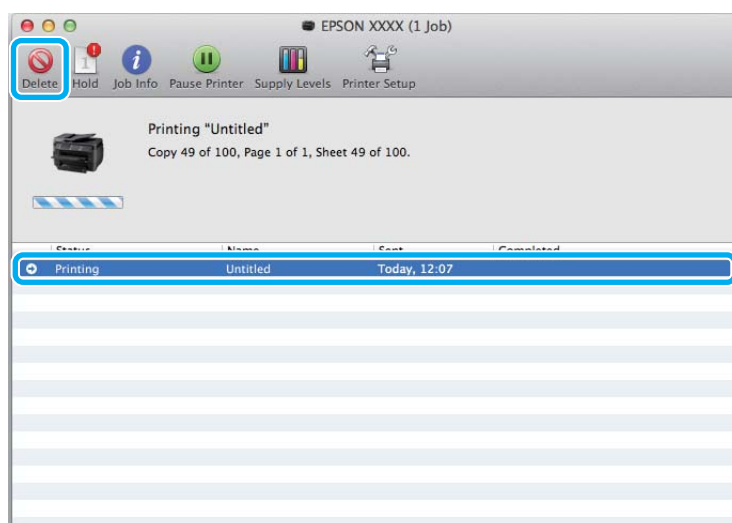

Impression

Pour Mac OS X 10.8 :

Cliquez sur le bouton  pour annuler la tâche d'impression.

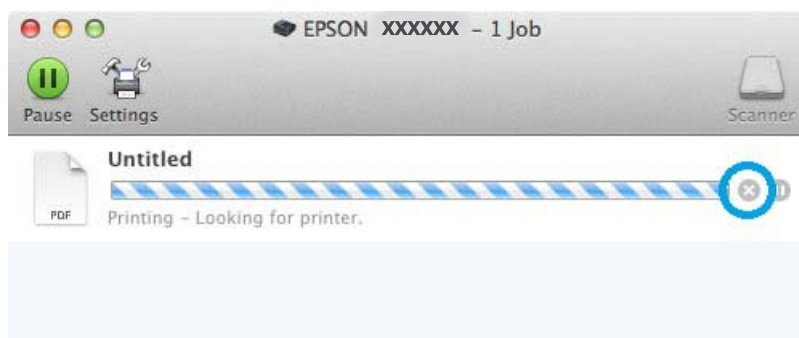

Autres options

Paramètres prédéfinis du produit (sous Windows uniquement)

Les paramètres prédéfinis du pilote d'impression facilitent considérablement l'impression. Vous pouvez également créer vos propres paramètres prédéfinis.

Paramètres du produit pour Windows

- 1 Accédez aux paramètres de l'imprimante.
→ « [Accès au pilote d'impression sous Windows](#) » à la page 29
- 2 Sélectionnez un Printing Presets (Présélections impression) dans l'onglet Main (Principal). Les paramètres produits sont définis automatiquement sur les valeurs affichées dans la fenêtre contextuelle.

Impression recto verso

Utilisez le pilote d'impression pour imprimer des deux côtés du papier.

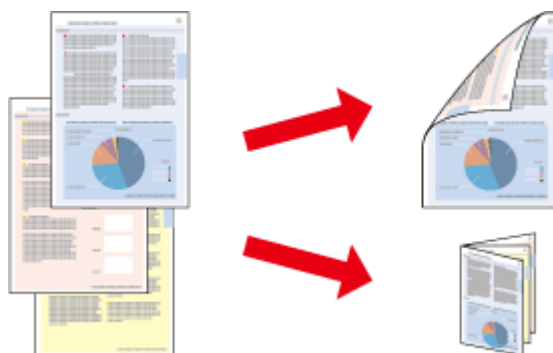

Impression

Remarque :

- La disponibilité de cette fonction varie selon les paramètres.
- La capacité de chargement change en cas d'impression recto verso.
➔ « Sélection du papier » à la page 18
- Utilisez uniquement des papiers adaptés à une impression recto verso. faute de quoi la qualité des impressions pourrait décliner.
➔ « Sélection du papier » à la page 18
- Il se peut que la fonctionnalité d'impression recto verso ne soit pas disponible lorsque le produit est utilisé en réseau ou en tant qu'imprimante partagée.
- Si le niveau d'encre est faible lors de l'impression recto verso automatique, le produit arrête d'imprimer et la cartouche d'encre doit être remplacée. Lorsque vous avez remplacé la cartouche, le produit reprend l'impression. Toutefois, il se peut qu'une partie de vos données ne soit pas imprimée. Si tel est le cas, imprimez à nouveau la page où il manque des données.
- Selon le papier et la quantité d'encre utilisée pour imprimer le texte et les images, il est possible que l'encre traverse le papier.
- La surface du papier peut être tachée pendant l'impression recto verso.

Remarque destinée aux utilisateurs de Windows :

- Quatre types d'impression recto verso sont disponibles : standard automatique, livret plié automatique, standard manuel et livret plié manuel.
- L'impression recto verso manuelle n'est disponible que lorsque EPSON Status Monitor 3 est activé. Pour activer Status Monitor, accédez au pilote d'impression et cliquez sur l'onglet **Maintenance (Utilitaire)**, puis sur le bouton **Extended Settings (Paramètres étendus)**. Dans la fenêtre Extended Settings (Paramètres étendus), activez la case à cocher **Enable EPSON Status Monitor 3 (Activer EPSON Status Monitor 3)**.
- Lorsque vous utilisez l'impression recto-verso automatique, l'impression peut être ralentie selon la combinaison d'options sélectionnées pour le paramètre Select Document Type (Sélectionner le type de document) dans la fenêtre Print Density Adjustment (Réglage de la densité d'impression) et pour Quality (Qualité) dans la fenêtre Main (Principal).

Remarque relative à Mac OS X :

- Mac OS X prend uniquement en charge l'impression recto verso standard.
- Lorsque vous réalisez une impression recto verso, l'impression peut être ralentie selon l'option choisie pour le paramètre Document Type (Type de document) dans Two-sided Printing Settings (Param. d'impr. recto verso)

Paramètres du produit pour Windows

- 1 Accédez aux paramètres de l'imprimante.
➔ « Accès au pilote d'impression sous Windows » à la page 29

- 2 Sélectionnez le paramètre 2-Sided Printing (Impression recto-verso) approprié.

Remarque :

Selon la version du pilote, le paramètre 2-Sided Printing (Impression recto verso) peut devenir disponible lorsque vous cochez la case. Lorsque vous utilisez l'impression automatique, assurez-vous que la case à cocher **Auto** est sélectionnée.

Impression

- 3 Cliquez sur **Settings (Configuration)**, et définissez les paramètres appropriés.

Remarque :

*Si vous souhaitez imprimer un livret plié, sélectionnez **Booklet (Livret)**.*

- 4 Vérifiez les autres paramètres et imprimez.

Remarque :

- Si vous réalisez une impression automatique, et que vous imprimez des données à haute densité tels que des photos ou des graphiques, nous vous conseillons de définir les paramètres dans la fenêtre *Print Density Adjustment (Réglage de la densité d'impression)*.
- En fonction de votre application, la marge de reliure réelle peut différer des valeurs spécifiées. Essayez avec quelques feuilles pour examiner le résultat avant d'imprimer de gros volumes.
- L'impression recto verso manuelle vous permet d'imprimer les pages paires en premier. Lorsque vous imprimez les pages impaires, une feuille de papier blanche sort à la fin du travail d'impression.
- Lorsque vous imprimez manuellement, veillez à ce que l'encre soit complètement sèche avant de recharger le papier.

Paramètres du produit pour Mac OS X

- 1 Accédez à la zone de dialogue Print (Imprimer).
➔ « [Accès au gestionnaire d'impression sous Mac OS X](#) » à la page 31
- 2 Définissez les paramètres appropriés dans le volet Two-sided Printing Settings (Param. d'impr. recto verso).
- 3 Vérifiez les autres paramètres et imprimez.

Remarque :

*Si vous imprimez des données à haute densité telle que des photos ou des graphiques, nous vous conseillons d'ajuster manuellement les paramètres *Print Density (Densité d'impression)* et *Increased Ink Drying Time (Augment. tps séchage encre)*.*

Impression avec ajustement à la taille du papier (Zoom)

Permet d'agrandir ou de réduire automatiquement le format du document de façon qu'il corresponde au format du papier sélectionné dans le pilote d'impression.

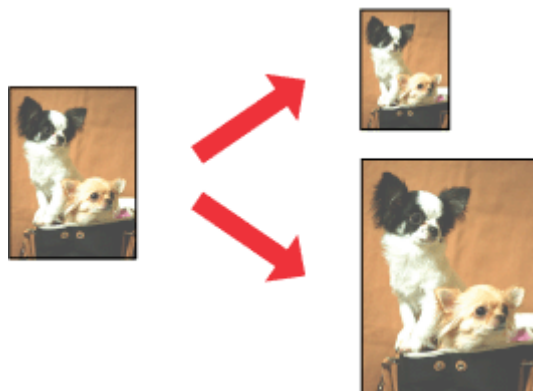

Remarque :

La disponibilité de cette fonction varie selon les paramètres.

Paramètres du produit pour Windows

- 1 Accédez aux paramètres de l'imprimante.
➔ « [Accès au pilote d'impression sous Windows](#) » à la page 29
- 2 Sélectionnez **Reduce/Enlarge Document (Réduire/Agrandir le document)** et **Fit to Page (Ajuster à la page)** dans l'onglet More Options (Plus d'options) puis sélectionnez le format du papier que vous utilisez dans Output Paper (Sortie papier).

Remarque :

Si vous souhaitez imprimer une image réduite avec centrage, sélectionnez **Center (Centre)**.

- 3 Vérifiez les autres paramètres et imprimez.

Paramètres du produit pour Mac OS X

- 1 Accédez à la zone de dialogue Print (Imprimer).
➔ « [Accès au gestionnaire d'impression sous Mac OS X](#) » à la page 31
- 2 Choisissez **Scale to fit paper size (Adapter à la taille du papier)** pour Destination Paper Size (Taille du papier de destination) dans le volet Paper Handling (Gestion du papier) et sélectionnez le format de papier souhaité dans le menu contextuel.
- 3 Vérifiez les autres paramètres et imprimez.

Impression Pages per Sheet (Pages par feuille)

Permet d'utiliser le pilote d'impression pour imprimer 2 ou 4 pages sur une seule feuille de papier.

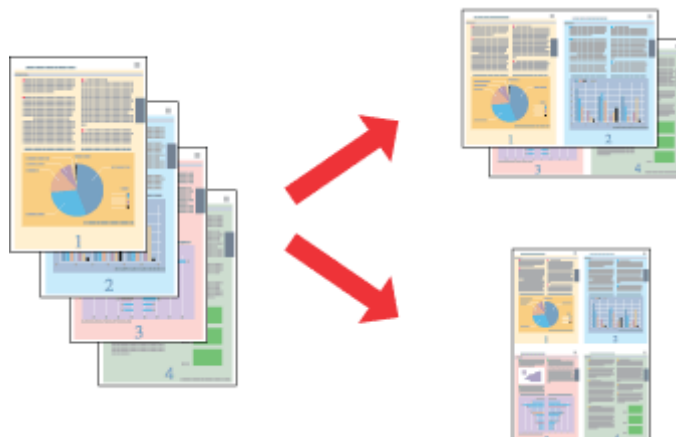
**Remarque :**

La disponibilité de cette fonction varie selon les paramètres.

Paramètres du produit pour Windows

- 1 Accédez aux paramètres de l'imprimante.
➔ « [Accès au pilote d'impression sous Windows](#) » à la page 29
- 2 Sélectionnez **2-Up (2 en 1)** ou **4-Up (4 en 1)** pour Multi-Page (Multi-Pages) dans l'onglet Main (Principal).
- 3 Cliquez sur **Page Order (Ordre page)**, et définissez les paramètres appropriés.
- 4 Vérifiez les autres paramètres et imprimez.

Paramètres du produit pour Mac OS X

- 1 Accédez à la zone de dialogue Print (Imprimer).
➔ « [Accès au gestionnaire d'impression sous Mac OS X](#) » à la page 31
- 2 Sélectionnez le nombre souhaité de Pages per Sheet (Pages par feuille) et l'Layout Direction (Sens de la mise en page) (sens de la page) dans le volet Layout (Disposition).
- 3 Vérifiez les autres paramètres et imprimez.

Impression Anti-Copy Pattern (Motif de protection contre la copie) (pour Windows uniquement)

Cette fonction vous permet d'imprimer un document en tant que document protégé contre la copie. Lorsque vous essayez de copier un document protégé contre la copie, la chaîne que vous avez choisie comme motif de protection contre la copie est imprimée plusieurs fois sur le document.

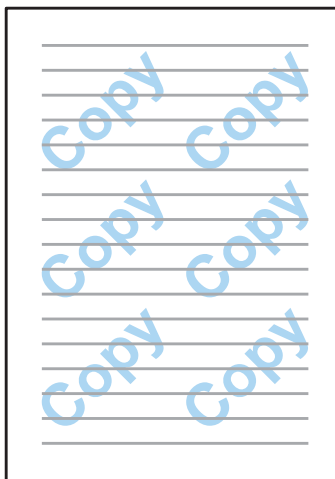

Remarque :

La disponibilité de cette fonction varie selon les paramètres.

- 1 Accédez aux paramètres de l'imprimante.
➔ « [Accès au pilote d'impression sous Windows](#) » à la page 29
- 2 Cliquez sur **Watermark Features (Caractéristiques des filigranes)** dans l'onglet More Options (Plus d'options) puis sélectionnez un motif de protection contre la copie dans la liste Anti-Copy Pattern (Motif de protection contre la copie).

Remarque :

- Cette fonction est disponible uniquement lorsque les paramètres sont définis comme suit.

Paper Type (Type de papier) : plain papers (Papier ordinaire)

Quality (Qualité) : Standard

Auto 2-Sided Printing (Impression recto verso automatique) : Off (Non)

Color Correction (Correction des couleurs) : Automatic (Automatique)

- Si vous souhaitez créer votre propre filigrane, cliquez sur **Add/Delete (Personnalisé)**. Pour plus d'informations sur chacun des paramètres, reportez-vous à l'aide en ligne.

- 3 Cliquez sur **Settings (Configuration)**, et définissez les paramètres appropriés.

Remarque :

Les motifs de protection contre la copie sont imprimés uniquement en monochrome.

- 4 Cliquez sur **OK** pour retourner à la fenêtre More Options (Plus d'options).

Impression

- 5 Cliquez sur **OK** pour fermer la fenêtre des paramètres de l'imprimante et démarrer l'impression.

Impression Watermark (Filigrane) (pour Windows uniquement)

Cette fonction vous permet d'imprimer une image ou un texte en filigrane sur votre document.



Remarque :

La disponibilité de cette fonction varie selon les paramètres.

- 1 Accédez aux paramètres de l'imprimante.
➔ « [Accès au pilote d'impression sous Windows](#) » à la page 29
- 2 Cliquez sur **Watermark Features (Caractéristiques des filigranes)** dans l'onglet More Options (Plus d'options) puis sélectionnez un filigrane dans la liste Watermark (Filigrane).

Remarque :

- Si vous souhaitez créer votre propre filigrane, cliquez sur **Add/Delete (Personnalisé)**. Pour plus d'informations sur chacun des paramètres, reportez-vous à l'aide en ligne.
- Les filigranes enregistrés peuvent uniquement être utilisés avec le pilote d'impression dans lequel vous avez enregistré les paramètres. Même si plusieurs noms d'imprimantes sont définis pour un pilote d'impression, ces paramètres sont uniquement disponibles pour le nom de l'imprimante dans lequel vous avez enregistré les paramètres.
- Lorsque vous partagez l'imprimante sur un réseau, vous ne pouvez pas créer de filigrane personnalisé en tant que client.

- 3 Cliquez sur **Settings (Configuration)** et définissez les paramètres appropriés.
- 4 Cliquez sur **OK** pour retourner à la fenêtre More Options (Plus d'options).
- 5 Cliquez sur **OK** pour fermer la fenêtre des paramètres de l'imprimante et démarrer l'impression.

Impression Header/Footer (En-tête/Pied de page) (pour Windows uniquement)

Cette fonction vous permet d'imprimer des informations telles que le nom d'utilisateur, le nom de l'ordinateur, la date, l'heure et le numéro de la copie en haut ou en bas de chaque page du document.



- 1 Accédez aux paramètres de l'imprimante.
➔ « [Accès au pilote d'impression sous Windows](#) » à la page 29
- 2 Cliquez sur **Watermark Features (Caractéristiques des filigranes)** dans l'onglet More Options (Plus d'options), sélectionnez **Header/Footer (En-tête/Pied de page)** puis cliquez sur **Settings (Configuration)**.
- 3 Sélectionnez les éléments nécessaires dans la liste déroulante de la fenêtre Header Footer Settings (Paramètres d'en-tête/pied de page).

Remarque :

Si vous sélectionnez Collate Number (Assembler les numéros), le numéro de chaque copie est imprimé.

- 4 Cliquez sur **OK** pour retourner à la fenêtre More Options (Plus d'options).
- 5 Cliquez sur **OK** pour fermer la fenêtre des paramètres de l'imprimante et démarrer l'impression.

Impression de travaux confidentiels

Cette fonction est uniquement disponible avec la série WF-5190.

Cette fonction vous permet de définir un mot de passe lorsque vous envoyez une tâche d'impression. Lorsqu'un mot de passe est défini, l'impression ne peut démarrer tant que le mot de passe n'a pas été saisi dans le panneau de configuration du produit.

- 1 Accédez aux paramètres de l'imprimante.
➔ « [Accès au pilote d'impression sous Windows](#) » à la page 29

Impression

- 2 Sélectionnez Confidential Job (Job confidentiel) dans l'onglet More Options (Plus d'options).
- 3 Définissez les paramètres tels que le nom d'utilisateur, le mot de passe et le nom du travail dans la fenêtre Confidential Job Settings (Paramètres des travaux confidentiels) puis cliquez sur OK.
- 4 Configurez de façon appropriée les paramètres.
- 5 Cliquez sur OK pour fermer la fenêtre des paramètres de l'imprimante et démarrer l'impression.
- 6 Sur l'imprimante, accédez à **Menu > Tâche confidentielle** depuis l'écran d'accueil.
- 7 Saisissez votre nom d'utilisateur et sélectionnez l'impression à réaliser.
- 8 Saisissez le mot de passe que vous avez défini puis appuyez sur le bouton **OK** pour commencer l'impression.

Paramètres administrateur du pilote d'impression (pour Windows uniquement)

Les administrateurs peuvent bloquer les paramètres de pilote d'impression suivants pour chaque utilisateur afin de prévenir d'éventuelles modifications non intentionnelles des paramètres.

- Motif de protection contre la copie
- Filigrane
- En-tête/Pied de page
- Couleur
- Impression recto verso
- Multi-Pages

Remarque :

Vous devez vous connecter à Windows en tant qu'administrateur.

- 1 Windows 8 et Server 2012 :
Sélectionnez **Desktop (Bureau)**, **charm (l'icône) Settings (Paramètres)**, **Control Panel (Panneau de configuration)** puis sélectionnez **Devices and Printers (Périphériques et imprimantes)** dans la catégorie Hardware and Sound (Matériel et audio).

Windows 7 et Server 2008 R2 :

Cliquez sur le bouton start (Démarrer) et sélectionnez **Devices and Printers (Périphériques et imprimantes)**.

Impression

Windows Vista et Server 2008 :

Cliquez sur start (Démarrer), sélectionnez **Control Panel (Panneau de configuration)**, puis **Printer (Imprimante)** dans la catégorie Hardware and Sound (Matériel et audio).

Windows XP et Server 2003 :

Cliquez sur **Start (Démarrer)**, **Control Panel (Panneau de configuration)**, **Printers and Other Hardware (Imprimantes et autres périphériques)** puis sur la catégorie Printers and Faxes (Imprimantes et télécopieurs).

2

Windows 8, 7, Server 2008 et Server 2012 :

Cliquez avec le bouton droit de la souris sur le produit ou maintenez votre doigt appuyé sur le produit puis sélectionnez **Printer properties (Propriétés de l'imprimante)**, **Optional Settings (Paramètres facultatifs)** et le bouton **Driver Settings (Paramètres des pilotes)**.

Windows Vista et Server 2008 :

Cliquez avec le bouton droit sur l'icône de votre produit, cliquez sur **Optional Settings (Paramètres facultatifs)** puis cliquez sur le bouton **Driver Settings (Paramètres du pilote)**.

Windows XP et Server 2003 :

Cliquez avec le bouton droit sur l'icône de votre produit, cliquez sur **Optional Settings (Paramètres facultatifs)** puis cliquez sur le bouton **Driver Settings (Paramètres du pilote)**.

3

Définissez les paramètres appropriés. Pour plus d'informations sur chacun des paramètres, reportez-vous à l'aide en ligne.

4

Cliquez sur **OK**.

Utilisation du pilote d'impression PostScript

Pour plus d'informations sur l'installation du pilote d'impression PostScript, consultez la section suivante.

➔ [« Installation du pilote d'impression PostScript » à la page 83](#)

Utilisation du pilote d'impression Epson Universal

Voir ci-après pour plus d'informations sur l'installation du pilote d'impression universel Epson.

➔ [« Installation du pilote d'impression Epson Universal \(pour Windows uniquement\) » à la page 87](#)

Remarque :

Dans la mesure du possible, sélectionnez les polices dans votre application. Pour plus d'informations, consultez la documentation de votre logiciel. Si vous envoyez un texte non formaté à l'imprimante directement depuis DOS ou si vous utilisez un logiciel très simple qui ne permet pas de sélectionner des polices, vous pouvez sélectionner les polices depuis les menus du panneau de configuration de l'imprimante.

Options du menu du panneau de configuration

Le tableau ci-dessous affiche les fonctions et les paramètres disponibles dans le Menu sur le panneau de configuration. Consultez la section suivante pour des informations détaillées sur la Configuration Wi-Fi affichée sur l'écran d'accueil.

➔ « Paramètres Administration système » à la page 48

| Menu | Description des paramètres | | |
|------------------------|---|---|---|
| Niveaux d'encre | Vérifie l'état des cartouches d'encre et de la boîte de maintenance. | | |
| Entretien | Vérif buses tête impr | Imprime un motif permettant de vérifier si les buses de la tête d'impression sont obstruées ou non. | |
| | Nettoyage tête d'impr. | Permet de nettoyer les buses obstruées de la tête d'impression. | |
| | Alignement de la tête | Alignement ligne règle | Corrige les lignes verticales qui ne sont pas droites. |
| | | Alignement vertical | Corrige les écarts d'alignement vertical des impressions. |
| | | Alignement horizontal | Corrige les écarts d'alignement horizontal des impressions. |
| | Améliorer les traits horizontaux | Utilisez cette fonction si vos impressions contiennent des bandes horizontales après avoir essayé Nettoyage tête d'impr. et Alignement horizontal . Cette fonction permet un réglage plus précis qu'avec Alignement horizontal . | |
| | Pap. épais | Sélectionnez Marche lorsque vous imprimez sur du papier épais pour éviter les taches. | |
| Nettoyage guide papier | Exécutez cette fonction pour nettoyer l'intérieur du produit. | | |
| Config. papier | Sélectionnez le format et le type de papier que vous avez chargé dans chaque source de papier. Ce menu s'affiche à chaque fois que vous chargez du papier dans le bac papier. | | |
| Imprimer fiche d'état | Fiche d'état de config. | Imprime une fiche indiquant les paramètres actuels de l'imprimante. | |
| | Fiche d'état des consommables | Imprime une fiche indiquant les informations relatives aux consommables. | |
| | Fiche d'historique d'utilisation | Imprime une fiche indiquant l'historique d'utilisation de l'imprimante. | |
| | Feuille d'état PS3* | Imprime une feuille indiquant l'état PS3 actuel. | |
| | Liste Polices PS3* | Imprime une fiche indiquant la liste des polices PS3 disponibles avec le produit. | |
| | Liste police PCL* | Imprime une feuille indiquant la liste des polices PCL disponibles avec le produit. | |
| État réseau | Vous pouvez consulter les paramètres actuels du réseau et imprimer une feuille d'état du réseau. | | |

Options du menu du panneau de configuration

| Menu | Description des paramètres | |
|------------------------|--|---|
| Tâche confidentielle* | Affiche une liste des travaux pour lesquels un mot de passe a été défini. Pour exécuter la tâche d'impression, sélectionnez-la et saisissez le mot de passe. ➔ « Impression de travaux confidentiels » à la page 44 | |
| Param. de sécurité | Mot de passe Admin | Vous pouvez modifier ou réinitialiser le mot de passe défini dans Verrouiller le réglage. |
| | Verrouiller le réglage | Sélectionnez Marche pour verrouiller le panneau de configuration afin d'éviter que toute modification non intentionnelle n'y soit effectuée. |
| Administration système | ➔ « Paramètres Administration système » à la page 48 | |

* Cette fonction est uniquement disponible avec la série WF-5190.

Paramètres Administration système

L'administrateur peut verrouiller le panneau de configuration afin d'éviter toute modification non intentionnelle. Pour verrouiller le panneau de configuration, sélectionnez les menus comme indiqué ci-dessous, puis saisissez le mot de passe.

Menu > Param admin > Verrouiller le réglage > Marche

Le mot de passe est obligatoire pour saisir les paramètres Administration système dans Menu. Le mot de passe défini dans Verrouiller le réglage est également nécessaire lorsque vous définissez des paramètres dans Epson WebConfig ou EpsonNet Config.

Remarque :

Si vous avez oublié le mot de passe, contactez votre revendeur.

Options du menu du panneau de configuration

| Menu | Paramètres et description | | | |
|-----------------------|--|--|---|-----------------------|
| Param. imprim | Réglages source papier | Fente insertion arrière Priorité | Sélectionnez Normal pour que l'alimentation papier arrière soit prioritaire. | |
| | | Modif auto A4/Lettre | Apportez les modifications papier pour le format A4 ou Lettre. Lorsque le format A4 ou Lettre est sélectionné pour l'impression et qu'aucune source de papier n'est définie pour le format de papier sélectionné, la sortie se fait dans un autre format de papier (Lettre pour A4 ou A4 pour Lettre). | |
| | | Sélect. auto param. | Sélectionnez Marche pour utiliser le papier de la source correspondant aux Réglages source papier. | |
| | | Avis d'erreur | <table border="1"> <tr> <td data-bbox="842 745 1018 831">Avis de taille papier</td> <td data-bbox="1018 745 1442 949" rowspan="2">Sélectionnez Marche pour afficher un message d'erreur lorsque les paramètres de taille et de type de papier définis pour chaque source de papier ne correspondent pas aux paramètres d'impression de chaque mode.</td> </tr> <tr> <td data-bbox="842 831 1018 949">Avis de type papier</td> </tr> </table> | Avis de taille papier |
| Avis de taille papier | Sélectionnez Marche pour afficher un message d'erreur lorsque les paramètres de taille et de type de papier définis pour chaque source de papier ne correspondent pas aux paramètres d'impression de chaque mode. | | | |
| Avis de type papier | | | | |
| | Régl expir I/F USB* | Indiquez le délai en secondes à l'issue duquel la communication USB avec un ordinateur se termine lorsque l'imprimante reçoit une tâche d'impression depuis l'ordinateur. Pour une impression PS3/PCL, la fin de la tâche n'est parfois pas clairement définie, empêchant l'arrêt de la communication USB. Dans ce cas, l'imprimante met fin à la communication lorsque le délai défini est écoulé. Entrez 0 (zéro) pour désactiver la fonction de délai d'expiration. | | |
| | Langue impr* | Configurez la langue d'impression pour l'interface USB et l'interface réseau. | | |
| | Solveur d'erreur auto | Sélectionnez une action à effectuer lorsqu'une erreur d'impression recto verso se produit en raison d'un manque de papier pour impression recto verso, ou lorsque la mémoire est pleine alors que l'imprimante exécute une tâche d'impression. Sélectionnez Marche pour afficher un avertissement et imprimer sur un seul côté (en cas d'erreur d'impression recto verso) ou pour imprimer uniquement les données que l'imprimante a pu traiter. | | |
| | PC Connexion via USB | Activez ou désactivez l'interface USB. Si Désactiver est sélectionné, l'ordinateur ne reconnaît pas le produit même s'il est connecté à l'aide d'un câble USB. | | |

Options du menu du panneau de configuration

| Menu | Paramètres et description | | | |
|----------------------------|---|--|--|--|
| Param. communs | Minut. veille | Spécifie le délai avant que l'écran LCD ne devienne noir. | | |
| | Temporisation arrêt | Spécifie le délai avant que l'alimentation ne s'éteigne automatiquement. Vous pouvez régler le délai avant application de la fonction de gestion de l'énergie. Toute augmentation affecte l'efficacité énergétique du produit. Prenez en compte l'environnement avant d'apporter une modification. | | |
| | Contraste LCD | Règle la luminosité de l'écran LCD. | | |
| | Régl. Date/Heure | Date/Heure | Saisissez la date et l'heure actuelles. | |
| | | Heure d'été | Sélectionnez Marche pour définir l'heure d'été. | |
| | | Décalage horaire | Entrez le décalage horaire entre l'heure UTC et le fuseau horaire actuel. | |
| | Langue/Language | Sélectionnez la langue d'affichage. | | |
| Vitesse de défilement | Sélectionnez la vitesse de défilement dans l'écran LCD. | | | |
| Param. Wi-Fi/Réseau | État Wi-Fi/réseau | | Vous pouvez consulter les paramètres réseau actuels et imprimer une feuille d'état du réseau. | |
| | Configuration Wi-Fi | Assistant de configuration Wi-Fi | Pour plus d'informations sur les éléments de paramétrage, reportez-vous au Guide réseau en ligne. | |
| | | Config. boutons poussoirs (WPS) | | |
| | | Configuration du code PIN (WPS) | | |
| | | Connexion Wi-Fi auto | | |
| | | Désactiver le Wi-Fi | Les problèmes de réseau peuvent être résolus en désactivant ou en initialisant les paramètres Wi-Fi, puis en reconfigurant les paramètres. Pour plus d'informations, reportez-vous au Guide réseau en ligne. | |
| | Config Wi-Fi Direct | Pour plus d'informations sur les éléments de paramétrage, reportez-vous au Guide réseau en ligne. | | |
| | Vérification connexion | | Vous pouvez vérifier l'état de la connexion réseau et imprimer le rapport. En cas de problème de connexion, le rapport aide à trouver la solution. | |
| Configuration avancée | | Pour plus d'informations sur les éléments de paramétrage, reportez-vous au Guide réseau en ligne. | | |
| Services Epson Connect | Pour obtenir des instructions d'utilisation, consultez le guide Epson Connect. ➔ « Utilisation du service Web Epson Connect » à la page 10 | | | |
| Serv. Impres. Google Cloud | | | | |

Options du menu du panneau de configuration

| Menu | Paramètres et description | | | |
|-------------------------|---|---|--|--|
| Param. d'impr univ | Décalage supérieur | Règle la marge supérieure ou de gauche de la page. | | |
| | Décal. gauche | | | |
| | Décalage sup en arr | Règle la marge supérieure ou de gauche du verso de la page lorsque vous effectuez une impression recto verso. | | |
| | Décal. gauche en ar-rière | | | |
| Vérifiez largeur papier | Sélectionnez Marche pour vérifier la largeur du papier avant l'impression. Cela permet d'empêcher l'impression au-delà des bords du papier lorsque les paramètres du format de papier sont incorrects, mais cela peut réduire la vitesse d'impression. | | | |
| | Temps de séchage | Sélectionnez le temps de séchage lors d'une impression recto verso. | | |
| | Sauter pages blan-ches | Sélectionnez Marche pour sauter automatiquement les pages blanches. | | |
| Configuration impr PDL* | Param. communs | Taille du pa-pier | Sélectionnez la taille du papier. | |
| | | Type de pa-pier | Sélectionnez le type de papier. | |
| | | Orientation | Sélectionnez l'orientation de votre im-pression. | |
| | | Qualité | Sélectionnez la qualité d'impression. | |
| | | Mode écono-mie encre | Sélectionnez Marche pour économiser de l'encre. | |
| | | Ordre d'impr | Sélectionnez Dernière page au-des-sus pour imprimer à partir de la derniè-re page d'un document. Sélectionnez Première page au-des-sus pour imprimer à partir de la pre-mière page d'un document. | |
| | | Nbre copies | Indiquez le nombre de copies. | |
| | | Marge de re-liure | Sélectionnez la marge de reliure. | |
| | | Éject auto pa-pier | Sélectionnez Marche pour éjecter au-tomatiquement le papier lorsque le dé-lai de réception est écoulé. | |
| Impr. 2 côtés | Sélectionnez Marche pour effectuer une impression des 2 côtés. | | | |

Options du menu du panneau de configuration

| Menu | Paramètres et description | | |
|------|---------------------------|----------|---|
| | | Menu PCL | <p>Source police</p> <p>Sélectionnez la source de police par défaut.</p> |
| | | | <p>Numéro Police</p> <p>Sélectionnez le numéro de police par défaut pour la source de police par défaut. Le numéro disponible dépend des paramètres que vous avez définis.</p> |
| | | | <p>Taille de la police</p> <p>Définissez la taille de la police par défaut si la police est redimensionnable. Vous pouvez choisir une valeur comprise entre 0,44 et 99,99 cpi (caractères par pouce), par pas de 0,01 cpi. Il se peut que cet élément soit absent selon les paramètres Source police ou Numéro Police.</p> |
| | | | <p>Taille du point</p> <p>Définissez la taille du point par défaut de la police si celle-ci est redimensionnable et proportionnelle. Vous pouvez sélectionner une valeur comprise entre 4,00 et 999,75 points, par pas de 0,25 point. Il se peut que cet élément soit absent selon les paramètres Source police ou Numéro Police.</p> |

Options du menu du panneau de configuration

| Menu | Paramètres et description | | |
|------|---------------------------|--|---|
| | | | <p>Jeu symboles</p> <p>Définissez le jeu de symboles par défaut. Si la police que vous avez sélectionnée dans Source police et Numéro Police n'est pas disponible dans le nouveau paramètre Jeu symboles, les paramètres de la Source police et Numéro Police sont automatiquement remplacés par la valeur par défaut, IBM-US.</p> |
| | | | <p>Ligne</p> <p>Définissez le nombre de lignes en fonction de la taille et de l'orientation du papier sélectionnées. Cela a pour effet de modifier l'interligne (VMI). La nouvelle VMI est alors mémorisée dans l'imprimante. Tout changement ultérieur des paramètres de taille ou d'orientation du papier aura donc des répercussions sur le nombre de lignes, basé sur la valeur VMI mémorisée.</p> |
| | | | <p>Retour chariot</p> <p>Ces fonctions sont destinées à certains systèmes d'exploitation comme UNIX.</p> |
| | | | <p>Saut de ligne</p> |
| | | | <p>Attrib alim papier</p> <p>Définit la tâche à effectuer pour la commande de sélection de la source papier. Lorsque la valeur 4 est sélectionnée, les commandes sont définies de façon à être compatibles avec l'imprimante HP LaserJet 4. Lorsque la valeur 4K est sélectionnée, les commandes sont définies de façon à être compatibles avec les imprimantes HP LaserJet 4000, 5000 et 8000. Lorsque la valeur 5S est sélectionnée, les commandes sont définies de façon à être compatibles avec les imprimantes HP LaserJet 5S.</p> |

Options du menu du panneau de configuration

| Menu | Paramètres et description | | |
|--|--|--|--|
| | Menu PS3 | Page d'Erreur | Sélectionnez Marche pour imprimer une page d'erreur lorsqu'une erreur se produit en mode PS3 ou lorsque le fichier PDF que vous vouliez imprimer n'est pas pris en charge. |
| | | Mode | Sélectionnez le mode. |
| | | Protect. image | Sélectionnez Marche si vous ne souhaitez pas diminuer la qualité d'impression. Dans ce cas, l'impression s'arrête lorsque la mémoire est insuffisante. |
| | | Binaire | Sélectionnez Marche pour des données binaires et Arrêt pour des données ASCII. Le mode binaire ne peut être utilisé qu'avec une connexion réseau. Pour utiliser les données binaires, assurez-vous que votre application prend en charge les données binaires et que SEND CTRL-D Before Each Job (Envoyer CTRL-D avant chaque tâche) et SEND CTRL-D After Each Job (Envoyer CTRL-D après chaque tâche) sont définis sur No (Non) . |
| | | Détection du texte | Sélectionnez Marche si vous souhaitez convertir un fichier texte en fichier Post-Script lors de l'impression. Ce réglage est disponible uniquement lorsque PS3 est sélectionné dans Langue impr. |
| | | Taille page PDF | Définissez la taille du papier lorsque vous envoyez le répertoire du fichier PDF depuis un ordinateur ou un autre dispositif. Lorsque Auto est sélectionné, la taille du papier est déterminée en fonction de la taille de la première page imprimée. |
| Param. de sécurité* | Supprimer ttes tâches confidentielles | Sélectionnez cette option pour supprimer toutes les tâches confidentielles mémorisées dans l'imprimante. | |
| Mode Éco | Vous pouvez régler le délai avant application de la fonction de gestion de l'énergie. Toute augmentation affecte l'efficacité énergétique du produit. Prenez en compte l'environnement avant d'apporter une modification. Sélectionnez Marche pour activer toutes les fonctions Mode Éco suivantes. | | |
| | Minut. veille | Spécifie le délai avant que l'écran LCD ne devienne noir. | |
| | Temporisation arrêt | Spécifie le délai avant que l'alimentation ne s'éteigne automatiquement. | |
| Effacer les données de la mém interne* | Efface les données de la mémoire sélectionnée. | | |
| Restaurer param. défaut | Réinitialise les valeurs par défaut des paramètres sélectionnés. | | |

* Cette fonction est uniquement disponible avec la série WF-5190.

Informations relatives à la cartouche d'encre et aux consommables

Cartouches d'encre

| Produit | Icône | Black (Noir) | Cyan | Magenta | Yellow (Jaune) |
|----------------------|---|---------------|---------------|---------------|----------------|
| WF-5110* WF-5190* | Tour de Pise  | 79/79XL/T7891 | 79/79XL/T7892 | 79/79XL/T7893 | 79/79XL/T7894 |
| WF-5111 WF-5191 | - | T7921 | T7922 | T7923 | T7924 |

* Pour les utilisateurs en Europe, consultez le site Web suivant pour plus d'informations au sujet du rendement des unités d'approvisionnement en encre Epson.
<http://www.epson.eu/pageyield>

Australie/Nouvelle Zélande

| Produit | Black (Noir) | Cyan | Magenta | Yellow (Jaune) |
|---------|------------------------|------------------------|------------------------|------------------------|
| WF-5190 | 786 786XL 788XXL | 786 786XL 788XXL | 786 786XL 788XXL | 786 786XL 788XXL |

Remarque :

Toutes les cartouches ne sont pas disponibles dans toutes les régions.

| | |
|------------------------------------|--|
| Couleur | Black (Noir), Cyan, Magenta, Yellow (Jaune) |
| Durée de vie des cartouches | Pour obtenir des résultats optimaux, utilisez la cartouche d'encre dans les six mois qui suivent l'ouverture de l'emballage. |
| Température | Stockage : -20 à 40 °C (-4 à 104 °F) 1 mois à 40 °C (104 °F) Gel :* -10 °C (14 °F) |

* L'encre dégèle et est ensuite utilisable après 3heures environ à 25°C (77 °F).

Boîte de maintenance

Vous pouvez utiliser la boîte de maintenance suivante avec ce produit :

Informations relatives à la cartouche d'encre et aux consommables

| | Référence |
|----------------------|------------------|
| Boîte de maintenance | T6710 |

Remplacement des cartouches d'encre

Consignes de sécurité, précautions d'utilisation et caractéristiques techniques des cartouches d'encre

Consignes de sécurité

Respectez les consignes suivantes pour la manipulation des cartouches d'encre :

- Conservez les cartouches hors de portée des enfants.
- Manipulez les cartouches d'encre usagées avec précaution, le port d'alimentation en encre pouvant être légèrement taché d'encre.
 - En cas de contact de l'encre avec la peau, nettoyez énergiquement la région à l'eau et au savon.
 - En cas de contact avec les yeux, rincez-les abondamment avec de l'eau. Si une gêne ou des problèmes de vision subsistent après un nettoyage approfondi, consultez immédiatement un médecin.
 - En cas de contact de l'encre avec l'intérieur de votre bouche, recrachez immédiatement et consultez un médecin dans les plus brefs délais.
- Avant d'insérer la nouvelle cartouche d'encre dans l'imprimante, secouez-la horizontalement en effectuant des mouvements de 10 cm, environ 15 fois en moins de 5 secondes.
- Utilisez la cartouche d'encre avant la date indiquée sur l'emballage.
- Pour obtenir des résultats optimaux, utilisez la cartouche d'encre dans les six mois qui suivent l'installation.
- Ne démontez pas ou ne modifiez pas la cartouche d'encre, faute de quoi l'impression risque de ne pas fonctionner normalement.
- Ne touchez pas à la puce de couleur verte située sur le côté de la cartouche. Cela pourrait perturber le fonctionnement normal et l'impression.
- La puce de cette cartouche d'encre contient des informations telles que l'état de la cartouche, afin que celle-ci puisse être retirée et réinsérée librement.
- Si vous retirez une cartouche d'encre pour une utilisation ultérieure, protégez la zone d'alimentation en encre de la saleté et de la poussière et stockez la cartouche dans le même environnement que le produit. Le port d'alimentation en encre est doté d'une valve. Ainsi, vous n'avez pas besoin d'utiliser des couvercles ou des capuchons. Toutefois, veillez à empêcher l'encre de tacher les éléments en contact avec la cartouche. Ne touchez pas au port d'alimentation en encre, ni à la zone qui l'entoure.

Précautions relatives au remplacement des cartouches d'encre

Veillez lire l'intégralité des consignes données dans cette section avant de remplacer les cartouches d'encre.

- Pour obtenir des résultats optimaux, utilisez la cartouche d'encre dans les six mois qui suivent l'installation.

Remplacement des cartouches d'encre

- ❑ Lorsque vous apportez dans un endroit chaud des cartouches d'encre précédemment stockées dans un endroit froid, laissez-les à température ambiante pendant plus de trois heures avant de les utiliser.
- ❑ Afin d'éviter tout risque de fuite, ne faites pas tomber la cartouche et ne la cognez pas contre des objets durs.
- ❑ Ne déplacez pas la tête d'impression manuellement car vous pourriez endommager l'imprimante.
- ❑ L'imprimante utilise des cartouches d'encre munies d'une puce verte permettant de surveiller la quantité d'encre restante dans la cartouche. Les cartouches peuvent être utilisées même si vous les retirez puis les réinsérez.
- ❑ Si vous devez retirer temporairement une cartouche d'encre, veillez à protéger la zone d'alimentation en encre de la saleté et de la poussière. Stockez la cartouche d'encre dans le même environnement que l'imprimante.
- ❑ Ne mettez jamais l'imprimante hors tension pendant le premier chargement d'encre. Le chargement de l'encre pourrait échouer et l'imprimante pourrait ne plus imprimer.
- ❑ Le port d'alimentation en encre est doté d'une valve conçue pour éviter toute fuite. Vous n'avez pas besoin de fournir vos propres couvercles ou capuchons. Il est toutefois recommandé de manipuler les cartouches avec précaution. Ne touchez pas au port d'alimentation en encre de la cartouche, ni à la zone qui l'entoure.
- ❑ L'utilisation de produits d'une autre marque que Epson peut conduire à des dommages non couverts par les garanties d'Epson. Dans certaines circonstances, elle peut entraîner un fonctionnement erratique de l'imprimante.
- ❑ Nous vous recommandons d'utiliser des cartouches d'origine Epson. Epson ne peut garantir la qualité ou la fiabilité des encres non d'origine. L'utilisation de cartouches d'encre non d'origine peut conduire à des dommages non couverts par les garanties d'Epson. Dans certaines circonstances, elle peut entraîner un fonctionnement erratique de l'imprimante. Les informations de niveau des encres non fabriquées par Epson pourraient ne pas s'afficher.
- ❑ Laissez l'ancienne cartouche d'encre installée dans l'imprimante jusqu'à ce que vous soyez en possession d'une cartouche de remplacement car l'encre présente dans les buses de la tête d'impression pourrait sécher.
- ❑ S'il n'y a plus d'encre de couleur mais qu'il reste de l'encre noire, vous pouvez poursuivre temporairement l'impression avec de l'encre noire uniquement.
➔ « [Impression temporaire avec de l'encre noire lorsque les cartouches d'encre de couleur sont vides](#) » à la page 62
- ❑ Ne mettez jamais l'imprimante hors tension pendant le remplacement de la cartouche d'encre. Cela pourrait endommager la puce de couleur verte située sur la cartouche d'encre et l'imprimante pourrait ne plus fonctionner correctement.
- ❑ Vous ne pouvez pas utiliser les cartouches fournies avec votre produit pour procéder au remplacement.

Caractéristiques techniques des cartouches d'encre

- ❑ Epson vous recommande d'utiliser la cartouche d'encre avant la date indiquée sur l'emballage.
- ❑ Les cartouches d'encre fournies avec le produit sont partiellement utilisées lors de la configuration initiale. Afin de produire des impressions de haute qualité, la tête d'impression du produit est chargée d'encre. Ce processus unique consomme une certaine quantité d'encre. Par conséquent, il se peut que ces cartouches impriment moins de pages par rapport aux cartouches d'encres suivantes.

Remplacement des cartouches d'encre

- ❑ Les rendements indiqués peuvent varier en fonction des images imprimées, du type de papier utilisé, de la fréquence des impressions et des conditions environnementales, telles que la température.
- ❑ Afin d'obtenir une qualité d'impression optimale et de protéger la tête d'impression, il reste encore une quantité variable d'encre dans la cartouche lorsque le produit indique qu'il est temps de la remplacer. Les rendements indiqués n'incluent pas cette réserve d'encre.
- ❑ Les cartouches d'encre peuvent contenir des matériaux recyclés. Cela n'affecte cependant pas le fonctionnement ou les performances du produit.
- ❑ Lorsque vous imprimez en monochrome ou en niveaux de gris, les encres couleur au lieu de l'encre noire peuvent être utilisées en fonction du paramètre de type de papier ou de qualité d'impression. Ceci est dû au fait que plusieurs encres couleur sont utilisées pour créer du noir.

Vérification de l'état de la cartouche d'encre

Pour Windows

Remarque :

Lorsque le niveau d'encre d'une cartouche est faible, l'écran d'avertissement *Low Ink Reminder* (*Rappel niveau d'encre faible*) s'affiche automatiquement. Cet écran vous permet également de connaître l'état de la cartouche d'encre. Si vous ne souhaitez pas afficher cet écran, accédez au pilote d'impression, cliquez sur l'onglet **Maintenance (Utilitaire)**, puis sur **Monitoring Preferences (Préférences du contrôle)**. Au niveau de l'écran *Monitoring Preferences (Préférences du contrôle)*, désactivez la case à cocher **See Low Ink Reminder alerts (Reportez-vous aux alertes Rappel niveau d'encre faible)**.

Procédez comme suit pour vérifier l'état d'une cartouche d'encre :

- ❑ Ouvrez le pilote d'impression, cliquez sur l'onglet **Main (Principal)**, puis sur le bouton **Ink Levels (Niveaux d'encre)**.
- ❑ Double-cliquez sur l'icône de raccourci du produit dans la Windowstaskbar (barre des tâches). Pour ajouter une icône de raccourci à la taskbar (barre des tâches), reportez-vous à la section suivante :
 - ➔ « À partir de l'icône de raccourci de la taskbar (barre des tâches) » à la page 30

Remplacement des cartouches d'encre

- ❑ Ouvrez le pilote d'impression, cliquez sur l'onglet **Maintenance (Utilitaire)**, puis sur le bouton **EPSON Status Monitor 3**. Un graphique indiquant l'état de la cartouche d'encre s'affiche.

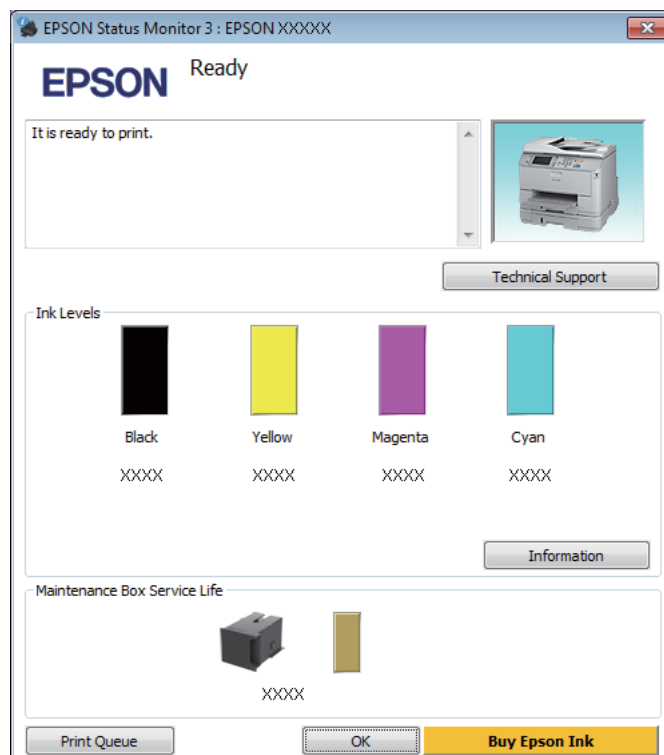

Remarque :

- ❑ Si EPSON Status Monitor 3 ne s'affiche pas, accédez au pilote d'impression, cliquez sur l'onglet **Maintenance (Utilitaire)**, puis sur le bouton **Extended Settings (Paramètres étendus)**. Dans la fenêtre **Extended Settings (Paramètres étendus)**, activez la case à cocher **Enable EPSON Status Monitor 3 (Activer EPSON Status Monitor 3)**.
- ❑ En fonction des paramètres actuels, l'écran Status Monitor simplifié peut s'afficher. Cliquez sur le bouton **Details (Détails)** pour afficher la fenêtre ci-dessus.
- ❑ Les niveaux d'encre affichés sont approximatifs.

Pour Mac OS X

Vous pouvez vérifier l'état de la cartouche d'encre à l'aide de l'application EPSON Status Monitor. Procédez comme indiqué ci-dessous.

- 1 Accédez à Epson Printer Utility 4.
➔ « [Accès au gestionnaire d'impression sous Mac OS X](#) » à la page 31

Remplacement des cartouches d'encre

- 2 Cliquez sur l'icône **EPSON Status Monitor**. La fenêtre EPSON Status Monitor s'affiche.



Remarque :

- Le graphique affiche l'état de la cartouche d'encre lors de la première ouverture de l'application EPSON Status Monitor. Pour mettre à jour l'état de la cartouche d'encre, cliquez sur **Update (Mise à jour)**.
- Les niveaux d'encre affichés sont approximatifs.

Utilisation du panneau de configuration

- 1 Saisissez **Menu** à partir de l'écran d'accueil.
- 2 Sélectionnez **Niveaux d'encre**.

Remarque :

- Les niveaux d'encre affichés sont approximatifs.
- L'icône d'état située à droite de l'écran LCD indique l'état de la boîte de maintenance.

Impression temporaire avec de l'encre noire lorsque les cartouches d'encre de couleur sont vides

S'il n'y a plus d'encre de couleur mais qu'il reste de l'encre noire, vous pouvez poursuivre temporairement l'impression avec de l'encre noire uniquement. Vous devez cependant remplacer la ou les cartouches d'encre vides dès que possible. Reportez-vous à la section suivante pour poursuivre temporairement l'impression avec de l'encre noire.

Remarque :

La durée réelle varie en fonction des conditions d'utilisation, des images imprimées, des paramètres d'impression et de la fréquence d'utilisation.

Pour Windows

Remarque destinée aux utilisateurs de Windows :

*Cette fonctionnalité n'est disponible que lorsque EPSON Status Monitor 3 est activé. Pour activer Status Monitor, accédez au pilote d'impression et cliquez sur l'onglet **Maintenance (Utilitaire)**, puis sur le bouton **Extended Settings (Paramètres étendus)**. Dans la fenêtre **Extended Settings (Paramètres étendus)**, activez la case à cocher **Enable EPSON Status Monitor 3 (Activer EPSON Status Monitor 3)**.*

Procédez comme suit pour poursuivre temporairement l'impression avec de l'encre noire.

Remplacement des cartouches d'encre

- 1 Lorsque l'application EPSON Status Monitor 3 vous demande d'annuler le travail d'impression, cliquez sur **Cancel (Annuler)** ou **Cancel Print (Annuler impression)**.

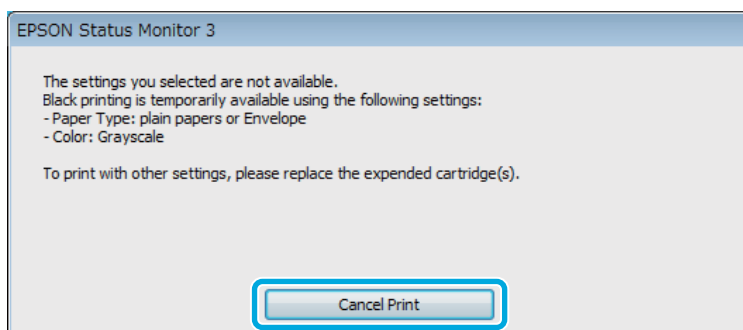
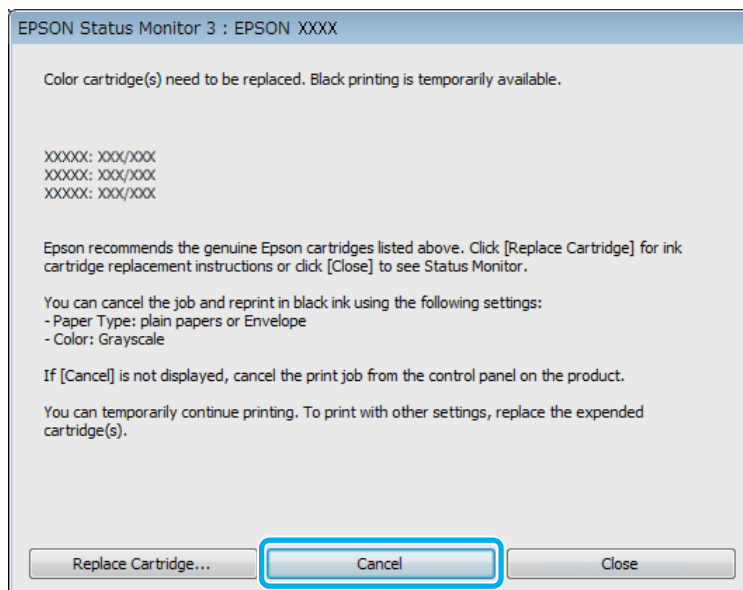

Remarque :

Si l'erreur indiquant qu'une cartouche d'encre de couleur est vide provient d'un autre ordinateur du réseau, il peut vous être nécessaire d'annuler le travail d'impression au niveau du produit.

- 2 Chargez du papier ordinaire ou une enveloppe.
- 3 Accédez aux paramètres de l'imprimante.
➔ « [Accès au pilote d'impression sous Windows](#) » à la page 29
- 4 Cliquez sur l'onglet Main (Principal), et définissez les paramètres appropriés.
- 5 Sélectionnez **plain papers (Papier ordinaire)** ou **Envelope (Enveloppe)** pour le paramètre Paper Type (Type de papier).
- 6 Sélectionnez **Grayscale (Niveaux de gris)** pour le paramètre Color (Couleur).
- 7 Cliquez sur **OK** pour fermer la fenêtre des paramètres de l'imprimante.

Remplacement des cartouches d'encre

- 8 Imprimez le fichier.
- 9 EPSON Status Monitor 3 s'affiche de nouveau à l'écran. Cliquez sur **Print in Black (Imprimer en noir)** pour imprimer avec de l'encre noire.

Pour Mac OS X

Procédez comme suit pour poursuivre temporairement l'impression avec de l'encre noire.

- 1 Si vous ne pouvez pas reprendre l'impression, cliquez sur l'icône du produit dans le Dock. Si un message d'erreur vous invitant à annuler le travail d'impression s'affiche, cliquez sur **Delete (Effacer)** et procédez comme suit pour réimprimer le document avec de l'encre noire.

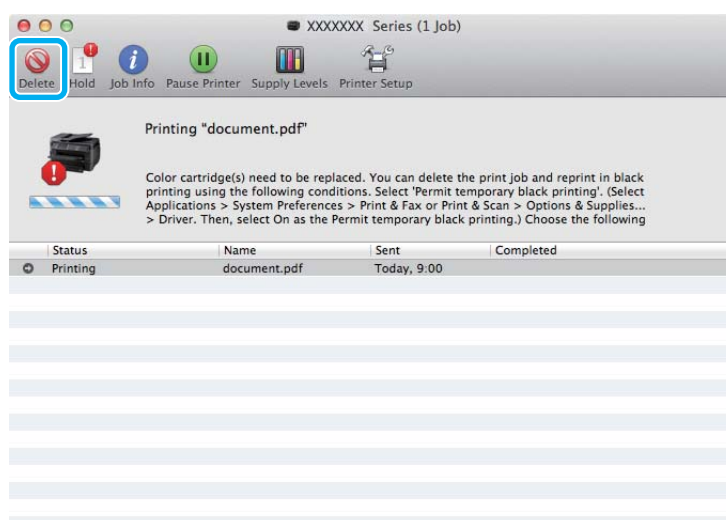

Remarque :

Si l'erreur indiquant qu'une cartouche d'encre de couleur est vide provient d'un autre ordinateur du réseau, il peut vous être nécessaire d'annuler le travail d'impression au niveau du produit.

Pour Mac OS X 10.8 :

Cliquez sur le bouton , si un message d'erreur s'affiche, cliquez sur **OK**. Procédez comme suit pour réimprimer le document avec de l'encre noire.

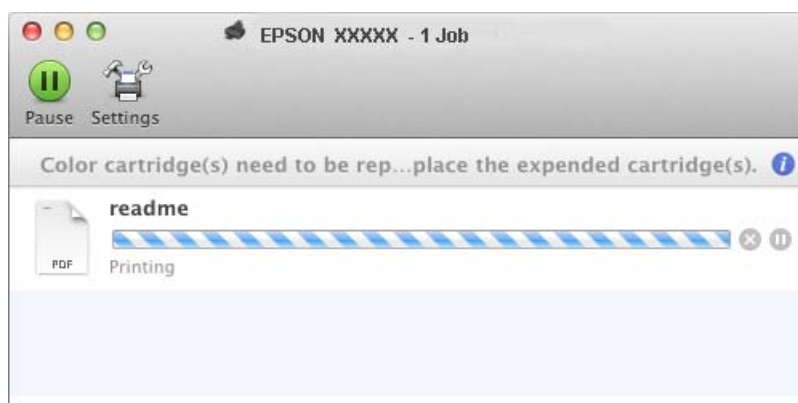

Remplacement des cartouches d'encre

- 2 Ouvrez **System Preferences (Préférences système)**, cliquez sur **Print & Scan (Imprimantes et scanners)** (Mac OS X 10.8 ou 10.7) ou sur **Print & Fax (Imprimantes et fax)** (Mac OS X 10.6 ou 10.5) et sélectionnez le produit dans la liste Printers (Imprimantes). Ensuite, cliquez sur **Options & Supplies (Options et fournitures)** et sur **Driver (Pilote)**.
- 3 Sélectionnez **On (Oui)** pour l'option Permit temporary black printing (Autoriser l'impression en noir temporaire).
- 4 Chargez du papier ordinaire ou une enveloppe.
- 5 Accédez à la zone de dialogue Print (Imprimer).
➔ « [Accès au gestionnaire d'impression sous Mac OS X](#) » à la page 31
- 6 Cliquez sur le bouton **Show Details (Afficher les détails)** (sous Mac OS X 10.7) ou le bouton ▼ (sous Mac OS X 10.6 ou 10.5) pour développer cette boîte de dialogue.
- 7 Sélectionnez le produit utilisé pour le paramètre Printer (Imprimante), puis définissez les paramètres.
- 8 Sélectionnez **Print Settings (Configuration Imprimante)** dans le menu contextuel.
- 9 Sélectionnez l'option **plain papers (Papier ordinaire)** ou **Envelope (Enveloppe)** pour le paramètre Media Type (Support).
- 10 Cochez la case **Grayscale (Niveaux de gris)**.
- 11 Cliquez sur **Print (Imprimer)** pour fermer la boîte de dialogue Print (Imprimer).

Préservation de l'encre noire lorsque le niveau d'encre de la cartouche est faible (pour Windows uniquement)

Remarque destinée aux utilisateurs de Windows :

Cette fonctionnalité n'est disponible que lorsque EPSON Status Monitor 3 est activé. Pour activer Status Monitor, accédez au pilote d'impression et cliquez sur l'onglet **Maintenance (Utilitaire)**, puis sur le bouton **Extended Settings (Paramètres étendus)**. Dans la fenêtre Extended Settings (Paramètres étendus), activez la case à cocher **Enable EPSON Status Monitor 3 (Activer EPSON Status Monitor 3)**.

Remplacement des cartouches d'encre

La fenêtre ci-dessous apparaît lorsque le niveau d'encre noire est faible et que les autres niveaux d'encre de couleur sont plus élevés que le niveau d'encre noire. Elle n'apparaît que si l'option **plain papers (Papier ordinaire)** est sélectionnée comme type de papier et l'option **Standard** sélectionnée pour le paramètre Quality (Qualité).

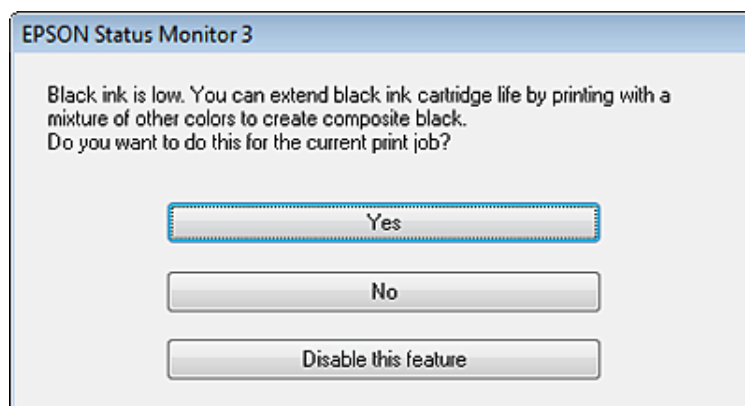

Cette fenêtre vous donne la possibilité de poursuivre l'impression normalement, à l'aide de l'encre noire, ou de préserver l'encre noire en utilisant à la place un mélange d'encres de couleur pour créer la couleur noire.

- Cliquez sur le bouton **Yes (Oui)** pour utiliser un mélange d'encres de couleur pour créer la couleur noire. Par la suite, la même fenêtre s'affiche lors de l'impression d'un travail similaire.
- Cliquez sur le bouton **No (Non)** pour poursuivre l'impression normalement, à l'aide de l'encre noire restante, pour le travail en cours d'impression. Par la suite, la même fenêtre s'affiche lors de l'impression d'un travail similaire, et vous avez de nouveau la possibilité de préserver l'encre noire.
- Cliquez sur **Disable this feature (Désactivez cette fonction)** pour continuer à utiliser l'encre noire restante.

Remplacement d'une cartouche d'encre

Lorsque le niveau d'encre est faible ou lorsque la cartouche est vide, un message apparaît sur votre ordinateur ou sur le panneau de configuration.

Vous pouvez remplacer les cartouches à tout moment, tant que le produit n'est pas en marche.

- 1** Ouvrez le capot avant.

Remplacement des cartouches d'encre

- 2** Poussez la cartouche d'encre que vous souhaitez remplacer puis saisissez la poignée de la cartouche pour la retirer de l'imprimante. Jetez la cartouche usagée de manière appropriée. Ne démontez pas la cartouche usagée et n'essayez pas de la recharger.

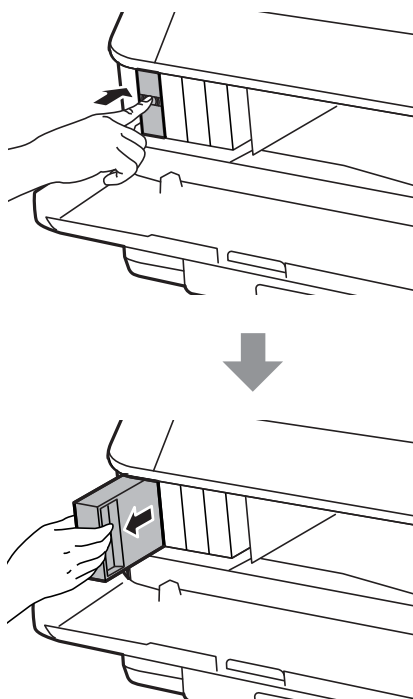

Remarque :

- La figure illustre le remplacement d'une cartouche d'encre noire. Remplacez la cartouche qui correspond à votre situation.
- Les cartouches d'encre retirées peuvent être maculées d'encre autour de l'orifice d'alimentation en encre. Veillez donc à ne pas mettre d'encre sur la zone qui l'entoure pendant le remplacement des cartouches.

- 3** Retirez la cartouche d'encre de remplacement de son emballage. Ne touchez pas à la puce de couleur verte située sur le côté de la cartouche. Cela pourrait perturber le fonctionnement normal et l'impression.

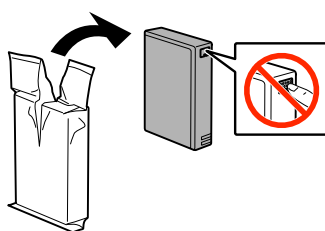

Remarque :

Afin d'éviter tout risque de fuite, ne secouez pas les cartouches d'encre usagées.

Remplacement des cartouches d'encre

- 4** Secouez la cartouche d'encre 15 fois pendant 5 secondes en effectuant des mouvements horizontaux d'une amplitude d'environ 10 cm comme indiqué dans l'illustration.

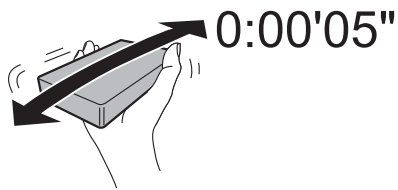

- 5** Placez la cartouche d'encre dans le porte-cartouche. Poussez la cartouche jusqu'à ce qu'elle s'enclenche.

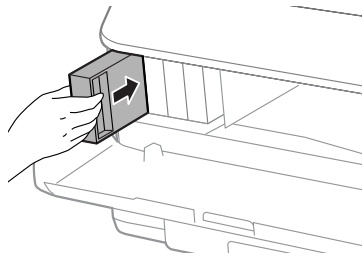

Remarque :

Si Vérifier Cartouche s'affiche sur l'écran LCD, appuyez sur OK afin de vérifier que les cartouches sont correctement installées.

- 6** Fermez le capot avant.

Remarque :

Ne mettez jamais le produit hors tension pendant que le voyant d'alimentation clignote.

Le remplacement de la cartouche d'encre est terminé. L'imprimante reprend son état précédent.

Entretien du produit et du logiciel

Option d'installation

Module bac papier

Installation du module bac papier

Procédez comme suit pour installer le module bac papier.

Remarque :
Ce module est optionnel.
➔ « Option » à la page 118

1

Mettez le produit hors tension et débranchez le cordon d'alimentation ainsi que tous les câbles d'interface.



Important :

Pour écarter tout risque d'électrocution, veillez à débrancher le cordon d'alimentation du produit.

2

Retirez délicatement le module bac papier de son carton et placez-le à l'endroit où vous souhaitez installer le produit.

Remarque :

- Retirez les matériaux de protection du module.
- Conservez tous les matériaux de protection au cas où vous souhaiteriez transporter le module bac papier optionnel ultérieurement.

Entretien du produit et du logiciel

- 3 Alignez les coins du produit et du module puis abaissez doucement le produit vers le module jusqu'à ce que le connecteur et les deux fixations situés en haut du module entrent dans le terminal et se logent dans les orifices situés en bas du produit.

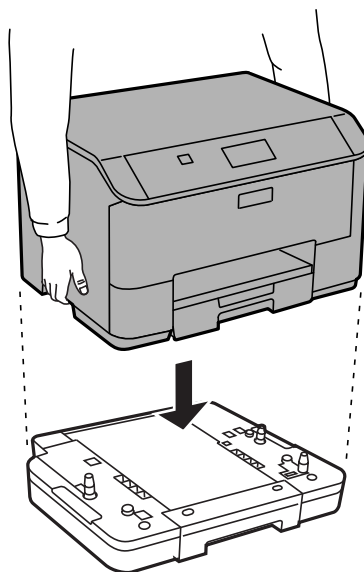

- 4 Rebranchez tous les câbles d'interface et le cordon d'alimentation.
- 5 Branchez le cordon d'alimentation du produit à une prise électrique.
- 6 Mettez le produit sous tension.

Activation du bac optionnel sur le pilote d'impression

Pour activer le bac optionnel, accédez aux propriétés de l'imprimante et définissez les paramètres suivants.

Windows

- 1 Accédez aux propriétés de l'imprimante.
➔ « [Accès aux propriétés de l'imprimante sous Windows](#) » à la page 30
- 2 Sélectionnez l'onglet **Optional Settings (Paramètres optionnels)** puis sélectionnez **Acquire from Printer (Obtenir de l'imprimante)** depuis Printer Information (Information sur l'imprimante). Ensuite, cliquez sur le bouton **Get (Obtenir)**.
- 3 Cliquez sur le bouton **OK** pour fermer la fenêtre.

Mac OS X

- 1 Ouvrez **System Preferences (Préférences Système)** et double-cliquez sur l'icône **Print & Scan (Imprimantes et scanners)** (« **Print & Fax (Imprimantes et fax)** » sous OS X 10.6 ou 10.5).
- 2 Sélectionnez l'imprimante dans la liste, sélectionnez **Options & Supplies (Options et fournitures)** (« **Open Print Queue (Ouvrir la liste d'attente d'impression)** » puis cliquez sur « **Info** » sous OS X 10.5).
- 3 Cliquez sur l'onglet **Driver (Pilote)** puis sélectionnez **Cassette 2** comme le **Lower Cassette (Bac inférieur)**.

- 4 Cliquez sur le bouton OK.

Désinstallation du module bac papier

Effectuez la procédure d'installation en sens inverse.

Vérification des buses de la tête d'impression

S'il vous semble que l'image imprimée devient pâle ou qu'il manque des points, vous pourrez identifier la source du problème en effectuant une vérification des buses de la tête d'impression.

Vous pouvez vérifier les buses de la tête d'impression depuis l'ordinateur, à l'aide de l'utilitaire Nozzle Check (Vérification des buses) ou depuis le produit, à l'aide des touches.

Utilisation de l'utilitaire Nozzle Check (Vérification des buses) sous Windows

Procédez comme suit pour utiliser l'utilitaire Nozzle Check (Vérification des buses).

- 1 Assurez-vous que le panneau de configuration n'affiche pas d'avertissements ou d'erreurs.
- 2 Assurez-vous que du papier de format A4 est chargé dans le bac papier.
- 3 Cliquez avec le bouton droit sur l'icône du produit sur la taskbar (barre des tâches), puis sélectionnez **Nozzle Check (Vérification des buses)**.

Si l'icône du produit ne s'affiche pas, reportez-vous à la section suivante pour l'ajouter.

➔ « [À partir de l'icône de raccourci de la taskbar \(barre des tâches\)](#) » à la page 30

- 4 Suivez les instructions qui s'affichent à l'écran.

Utilisation de l'utilitaire Nozzle Check (Vérification des buses) sous Mac OS X

Procédez comme suit pour utiliser l'utilitaire Nozzle Check (Vérification des buses).

- 1 Assurez-vous que le panneau de configuration n'affiche pas d'avertissements ou d'erreurs.
- 2 Assurez-vous que du papier de format A4 est chargé dans le bac papier.
- 3 Accédez à Epson Printer Utility 4.
➔ « [Accès au gestionnaire d'impression sous Mac OS X](#) » à la page 31

Entretien du produit et du logiciel

- 4 Cliquez sur l'icône **Nozzle Check (Vérification des buses)**.
- 5 Suivez les instructions qui s'affichent à l'écran.

Utilisation du panneau de configuration

Procédez comme suit pour vérifier les buses de la tête d'impression à l'aide du panneau de configuration du produit.

- 1 Assurez-vous que le panneau de configuration n'affiche pas d'avertissements ou d'erreurs.
- 2 Assurez-vous que du papier de format A4 est chargé dans le bac papier.
- 3 Dans l'écran d'accueil, saisissez **Menu**.
- 4 Sélectionnez **Entretien**.
- 5 Sélectionnez **Tête d'impr Vérification des buses** et suivez les instructions de l'écran LCD pour imprimer un motif de vérification des buses.
- 6 Vous trouverez ci-dessous deux exemples de motifs de vérification des buses.
Comparez la qualité de la page de vérification imprimée avec l'exemple illustré ci-dessous. Si vous ne rencontrez aucun problème de qualité d'impression, des écarts ou des segments manquants dans les lignes de contrôle, cela signifie que la tête d'impression est correcte.



Si aucun segment des lignes imprimées ne manque, comme illustré ci-dessous, cela peut indiquer une buse d'encre obstruée ou une tête d'impression mal alignée.



- ➔ « [Nettoyage de la tête d'impression](#) » à la page 72
- ➔ « [Alignement de la tête d'impression](#) » à la page 74

Nettoyage de la tête d'impression

S'il vous semble que l'image imprimée pâlit ou qu'il manque des points, il peut être utile de nettoyer la tête d'impression afin d'assurer une bonne diffusion de l'encre.

Entretien du produit et du logiciel

Vous pouvez nettoyer la tête d'impression depuis l'ordinateur, à l'aide de l'utilitaire Head Cleaning (Nettoyage des têtes) du pilote d'impression, ou depuis le produit, à l'aide des touches.



Important :

Ne mettez pas le produit hors tension pendant le nettoyage de la tête. Vous ne pourrez peut-être pas imprimer si le nettoyage de la tête est incomplet.

Remarque :

- ❑ N'ouvrez pas le capot avant pendant le nettoyage de la tête.
- ❑ Lancez d'abord l'utilitaire Nozzle Check (Vérification des buses) pour savoir si la tête a besoin d'être nettoyée. Cela permet d'économiser de l'encre.
➔ « [Vérification des buses de la tête d'impression](#) » à la page 71
- ❑ Le nettoyage de la tête d'impression utilise de l'encre de toutes les cartouches. Par conséquent, n'effectuez cette opération que si la qualité diminue (si l'impression est floue ou si des couleurs sont incorrectes ou absentes, par exemple).
- ❑ Si le niveau d'encre est faible, il est possible que vous ne puissiez pas nettoyer la tête d'impression.
- ❑ Si la qualité d'impression ne s'est pas améliorée après avoir répété cette procédure environ quatre fois, mettez le produit hors tension et attendez au moins six heures. Exécutez ensuite un autre test de vérification des buses, ainsi qu'un nouveau nettoyage de la tête, si nécessaire. Si la qualité d'impression ne s'améliore pas, contactez l'assistance Epson.
- ❑ Nous vous recommandons d'imprimer régulièrement quelques pages afin de maintenir la qualité d'impression.

Utilisation de l'utilitaire Head Cleaning (Nettoyage des têtes) sous Windows

Procédez comme suit pour nettoyer la tête d'impression à l'aide de l'utilitaire Head Cleaning (Nettoyage des têtes).

1

Assurez-vous que le panneau de configuration n'affiche pas d'avertissements ou d'erreurs.

2

Cliquez avec le bouton droit sur l'icône du produit de la taskbar (barre des tâches), puis sélectionnez **Head Cleaning (Nettoyage des têtes)**.

Si l'icône du produit ne s'affiche pas, reportez-vous à la section suivante pour l'ajouter.

➔ « [À partir de l'icône de raccourci de la taskbar \(barre des tâches\)](#) » à la page 30

3

Suivez les instructions qui s'affichent à l'écran.

Utilisation de l'utilitaire Head Cleaning (Nettoyage des têtes) sous Mac OS X

Procédez comme suit pour nettoyer la tête d'impression à l'aide de l'utilitaire Head Cleaning (Nettoyage des têtes).

1

Assurez-vous que le panneau de configuration n'affiche pas d'avertissements ou d'erreurs.

2

Accédez à Epson Printer Utility 4.

➔ « [Accès au gestionnaire d'impression sous Mac OS X](#) » à la page 31

Entretien du produit et du logiciel

- 3 Cliquez sur l'icône **Head Cleaning (Nettoyage des têtes)**.
- 4 Suivez les instructions qui s'affichent à l'écran.

Utilisation du panneau de configuration

Procédez comme suit pour nettoyer la tête d'impression à l'aide du panneau de configuration du produit.

- 1 Assurez-vous que le panneau de configuration n'affiche pas d'avertissements ou d'erreurs.
- 2 Dans l'écran d'accueil, saisissez **Menu**.
- 3 Sélectionnez **Entretien**.
- 4 Sélectionnez **Nettoyage tête d'impr.**
- 5 Suivez les instructions de l'écran LCD pour poursuivre.

Alignement de la tête d'impression

Si vous remarquez un décalage des lignes verticales ou l'apparition de bandes horizontales, utilisez l'outil Print Head Alignment (Alignement des têtes) du pilote d'impression ou les touches du produit pour résoudre le problème.

Reportez-vous à la section appropriée ci-dessous.

Remarque :

N'annulez pas l'impression lorsque vous imprimez un motif de contrôle à l'aide de l'utilitaire Print Head Alignment (Alignement des têtes).

Utilisation de l'utilitaire Print Head Alignment (Alignement des têtes) sous Windows

Procédez comme suit pour aligner la tête d'impression à l'aide de l'utilitaire Print Head Alignment (Alignement des têtes).

- 1 Assurez-vous que le panneau de configuration n'affiche pas d'avertissements ou d'erreurs.
- 2 Assurez-vous que du papier au format A4 est chargé dans le bac papier 1.

Entretien du produit et du logiciel

- 3 Cliquez avec le bouton droit sur l'icône du produit la taskbar (barre des tâches), puis sélectionnez **Print Head Alignment (Alignement des têtes)**.

Si l'icône du produit ne s'affiche pas, reportez-vous à la section suivante pour l'ajouter.

➔ « [À partir de l'icône de raccourci de la taskbar \(barre des tâches\)](#) » à la page 30

- 4 Suivez les instructions qui s'affichent pour aligner la tête d'impression.

Utilisation de l'utilitaire Print Head Alignment (Alignement des têtes) sous Mac OS X

Procédez comme suit pour aligner la tête d'impression à l'aide de l'utilitaire Print Head Alignment (Alignement des têtes).

- 1 Assurez-vous que le panneau de configuration n'affiche pas d'avertissements ou d'erreurs.

- 2 Assurez-vous que du papier au format A4 est chargé dans le bac papier 1.

- 3 Accédez à Epson Printer Utility 4.
➔ « [Accès au gestionnaire d'impression sous Mac OS X](#) » à la page 31

- 4 Cliquez sur l'icône **Print Head Alignment (Alignement des têtes)**.

- 5 Suivez les instructions qui s'affichent pour aligner la tête d'impression.

Utilisation du panneau de configuration

Procédez comme suit pour aligner la tête d'impression à l'aide du panneau de configuration du produit.

- 1 Assurez-vous que le panneau de configuration n'affiche pas d'avertissements ou d'erreurs.

- 2 Assurez-vous que du papier au format A4 est chargé dans le bac papier 1.

- 3 Dans l'écran d'accueil, saisissez **Menu**.

- 4 Sélectionnez **Entretien**.

- 5 Sélectionnez **Alignement de la tête**.

Entretien du produit et du logiciel

- 6** Sélectionnez **Alignement ligne règle**, **Alignement vertical** ou **Alignement horizontal**, et suivez les instructions à l'écran pour imprimer un motif d'alignement.

Remarque :

Si les lignes verticales n'ont pas l'air droites, sélectionnez Alignement ligne règle. Si vos impressions sont floues, sélectionnez Alignement vertical. Si des bandes horizontales apparaissent à intervalles réguliers, sélectionnez Alignement horizontal.

- 7** Si vous avez sélectionné **Alignement ligne règle**, recherchez le motif le plus proche de la ligne la plus droite.

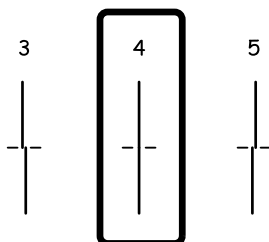

Si vous avez sélectionné **Alignement vertical**, recherchez le motif le plus régulier dans chacun des groupes allant de 1 à 6, puis saisissez le numéro du motif.

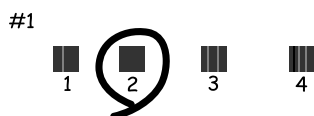

Si vous avez sélectionné **Alignement horizontal**, recherchez le motif présentant le moins de séparations et de chevauchements.



- 8** Terminez l'alignement de la tête d'impression.

Amélioration des rayures horizontales

Si vos impressions contiennent des bandes ou des rayures horizontales après avoir essayé **Nettoyage tête d'impr.** et **Alignement horizontal**, réglez précisément l'alignement horizontal.

- 1** Dans l'écran d'accueil, saisissez **Menu**.

Entretien du produit et du logiciel

- 2 Sélectionnez **Entretien**.
- 3 Sélectionnez **Améliorer traits horizontaux**.
- 4 Suivez les instructions à l'écran pour effectuer l'alignement horizontal.

Définition de paramètres de service réseau

Configuration Web

Vous pouvez définir des paramètres de service réseau tels que Epson Connect, AirPrint ou Google Cloud Print à l'aide d'un navigateur Web sur votre ordinateur, votre smartphone, votre tablet PC ou d'un ordinateur portable connecté au même réseau que le produit.

Saisissez l'adresse IP du produit dans la barre d'adresses du navigateur Web et recherchez le produit.

<Exemple>

[IPv4] <http://192.168.11.46>

[IPv6] [http://\[fe80::226:abff:feff:37cd\]/](http://[fe80::226:abff:feff:37cd]/)

Remarque :

Vous pouvez vérifier l'adresse IP de votre produit sur le panneau de configuration du produit ou en imprimant la feuille d'état du réseau.

Menu > État Wi-Fi

Si le produit est détecté, la page Web du produit s'affiche. Sélectionnez le menu de votre choix.

La page Web vous permet également de consulter l'état du produit et de mettre à jour le micrologiciel du produit.

Partage du produit pour imprimer

Vous pouvez configurer l'imprimante pour que d'autres ordinateurs du réseau y aient accès.

L'ordinateur connecté directement à l'imprimante agit comme un serveur. D'autres ordinateurs du réseau accèdent au serveur et partagent l'imprimante.

Pour plus de détails, reportez-vous à l'aide de l'ordinateur.

Pour utiliser l'imprimante via un réseau, consultez le Guide réseau.

Nettoyage du produit

Nettoyage de la partie extérieure du produit

Afin de garantir le fonctionnement optimal du produit, nettoyez-le soigneusement plusieurs fois par an en respectant les instructions suivantes.

**Important :**

Ne nettoyez jamais le produit à l'aide d'alcool ou de diluants. Ces produits chimiques peuvent endommager le produit.

Remarque :

Fermez l'alimentation papier arrière et le bac de sortie lorsque vous n'utilisez pas le produit afin de le protéger de la poussière.

Nettoyage de la partie intérieure du produit

Si vos impressions contiennent des taches d'encre, suivez les étapes ci-dessous pour nettoyer le rouleau à l'intérieur du produit.

**Important :**

Veillez à ne pas toucher les pièces situées à l'intérieur du produit.

**Important :**

- Veillez à éloigner les composants électroniques de l'eau.*
- Ne vaporisez pas de produits lubrifiants à l'intérieur du produit.*
- Les graisses non adaptées peuvent endommager le mécanisme. Contactez votre revendeur ou un technicien qualifié si vous pensez qu'une lubrification est nécessaire.*

1

Assurez-vous que le panneau de configuration n'affiche pas d'avertissements ou d'erreurs.

Entretien du produit et du logiciel

- 2 Chargez plusieurs feuilles de papier ordinaire A4 dans le bac papier 1.
➔ « [Chargement du papier dans le bac papier](#) » à la page 22

Remarque :

Si vous rencontrez des problèmes pour charger le papier et que vous disposez d'une feuille de nettoyage fournie avec votre papier d'origine Epson, chargez la feuille de nettoyage dans la fente d'insertion arrière à la place du papier ordinaire.

- 3 Dans l'écran d'accueil, saisissez **Menu**.
- 4 Sélectionnez **Entretien, Nettoyage guide papier**, puis suivez les instructions du panneau de configuration.

Remarque :

Si vos tirages sont encore tachés, chargez le papier ordinaire A4 dans une autre source papier puis réessayez les étapes 3 et 4.

Remplacement de la boîte de maintenance

Vérification de l'état de la boîte de maintenance

L'état de la boîte de maintenance est affiché sur le même écran que celui de l'état de la cartouche d'encre. Vous pouvez vérifier l'état sur le logiciel d'impression ou sur le panneau de configuration.

➔ « [Vérification de l'état de la cartouche d'encre](#) » à la page 59

Précautions de manipulation

Veillez lire l'intégralité des consignes données dans cette section avant de remplacer le réservoir de maintenance.

- Nous vous recommandons d'utiliser une boîte de maintenance d'origine Epson. L'utilisation d'une boîte de maintenance non fabriquée par Epson peut conduire à des dommages non couverts par les garanties d'Epson. Dans certains cas, elle peut entraîner un fonctionnement erratique du produit. Epson ne peut garantir la qualité ou la fiabilité d'une boîte de maintenance non fabriquée par Epson.
- Ne pas démonter la boîte de maintenance.
- Ne touchez pas à la puce de couleur verte située sur le côté de la boîte de maintenance.
- Conservez hors de portée des enfants.
- Ne pas incliner la boîte de maintenance usagée avant de la placer dans le sac en plastique fourni.
- Ne pas réutiliser une boîte de maintenance qui a été retirée et laissée de côté pendant une longue période.
- Maintenir la boîte de maintenance à l'abri de la lumière directe du soleil.

Entretien du produit et du logiciel

- ❑ Dans certains cycles d'impression, une très faible quantité d'encre peut être collectée dans la boîte de maintenance. Pour empêcher les fuites d'encre à partir de la boîte de maintenance, le produit a été conçu pour arrêter l'impression lorsque la capacité d'absorption de la boîte de maintenance a atteint sa limite. Sa fréquence de remplacement variera en fonction du nombre de pages imprimées, du type de support et du nombre de cycles de nettoyage effectués par le produit.

Remplacez la boîte de maintenance lorsque vous y êtes invité. L'utilitaire Epson Status Monitor, votre écran LCD, ou des voyants du panneau de configuration vous avertiront lorsque cet élément devra être remplacé. La nécessité de remplacer la boîte ne signifie pas que votre produit ne fonctionne plus conformément aux spécifications. La garantie Epson ne couvre pas le coût de ce remplacement. L'utilisateur doit procéder lui-même à la maintenance de cette pièce.

Remplacement de la boîte de maintenance

Pour remplacer la boîte de maintenance, procédez comme indiqué ci-dessous.

- 1 Vérifiez que l'encre ne s'écoule pas du produit.

- 2 Retirez la boîte de maintenance de remplacement de son emballage.

Remarque :

Ne touchez pas à la puce de couleur verte située sur le côté de la boîte. Cela pourrait perturber le fonctionnement normal.

- 3 Appuyez simultanément sur les boutons situés de chaque côté du module arrière puis retirez le module.

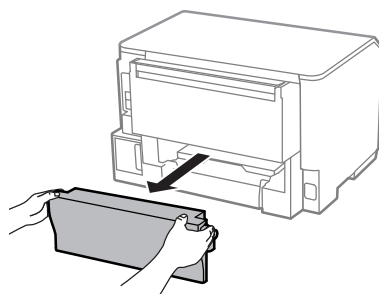

- 4 Placez la main sur la poignée de la boîte de maintenance, puis sortez la boîte.

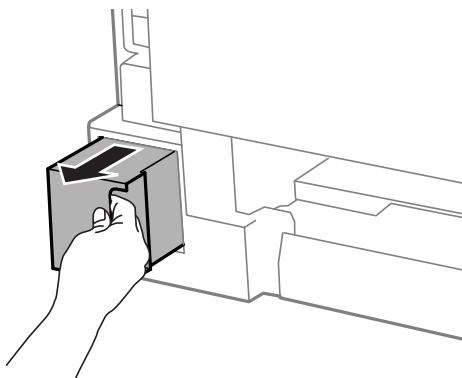

Entretien du produit et du logiciel

Remarque :

Si de l'encre se répand sur vos mains, lavez-les soigneusement à l'eau et au savon. En cas de contact avec les yeux, rincez-les abondamment avec de l'eau.

- 5** Placez la boîte de maintenance usagée dans le sac en plastique fourni avec la boîte de remplacement, et mettez-la au rebut de manière conforme.

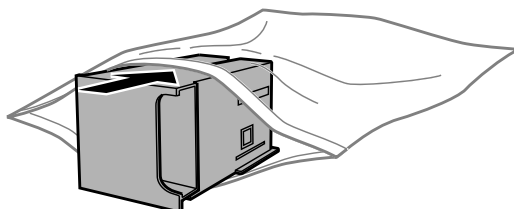

Remarque :

N'inclinez pas la boîte de maintenance usagée avant de l'avoir placée dans le sac en plastique fermé hermétiquement.

- 6** Insérez complètement la nouvelle boîte de maintenance dans son emplacement.

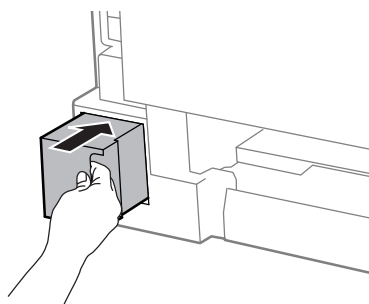

- 7** Appuyez simultanément sur les boutons situés de chaque côté du module arrière puis réinsérez le module.

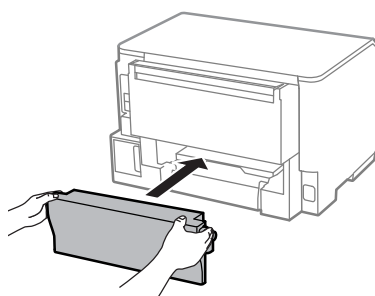

- 8** Appuyez sur le bouton OK sur le panneau de configuration.

Le remplacement de la boîte de maintenance est terminé.

Transport du produit

Si vous déplacez le produit sur une certaine distance, placez-le dans son carton d'origine ou un carton de taille similaire en vue du transport.

Entretien du produit et du logiciel

Important :

- Lors du stockage ou du transport du produit, évitez de l'incliner, de le placer verticalement ou de le renverser, faute de quoi de l'encre risque de fuir.
- Laissez les cartouches d'encre installées. Le retrait des cartouches peut assécher la tête d'impression et empêcher le bon fonctionnement du produit.

- 1** Assurez-vous que le produit est hors tension.
- 2** Débranchez son cordon d'alimentation et déconnectez tous les autres câbles du produit.
- 3** Retirez tout le papier de l'alimentation papier arrière.
- 4** Fermez l'alimentation papier arrière et le bac de sortie.
- 5** Retirez tout le papier du bac papier et réinsérez le bac dans le produit.
- 6** Remballez le produit dans son carton à l'aide des matériaux de protection initialement fournis.

Remarque :

Maintenez le produit bien droit pendant le transport.

Vérification et installation du logiciel

Vérification du logiciel installé sur votre ordinateur

Pour utiliser les fonctions décrites dans ce Guide d'utilisation, vous devez installer le logiciel suivant.

- Epson Driver and Utilities (Pilote et utilitaires Epson)

Procédez comme suit pour vérifier que le logiciel est installé sur votre ordinateur.

Pour Windows

- 1** **Windows 8 et Server 2012 :** sélectionnez **Desktop (Bureau)**, charm (l'icône) **Settings (Paramètres)** et **Control Panel (Panneau de configuration)**.

Windows 7, Vista et Server 2008 : cliquez sur le bouton start (Démarrer) et sélectionnez **Control Panel (Panneau de configuration)**.

Windows XP et Server 2003 : cliquez sur **Start (Démarrer)** et sélectionnez **Control Panel (Panneau de configuration)**.

Entretien du produit et du logiciel

- 2** Windows 8, Windows 7, Vista, Server 2012 et Server 2008 : sélectionnez **Uninstall a program (Désinstaller un programme)** dans la catégorie Programs (Programmes).

Windows XP : double-cliquez sur l'icône **Add or Remove Programs (Ajout ou suppression de programmes)**.

Windows Server 2003 : cliquez sur l'icône **Add or Remove Programs (Ajout ou suppression de programmes)**.

- 3** Vérifiez la liste des logiciels actuellement installés.

Pour Mac OS X

- 1** Double-cliquez sur **Macintosh HD**.
- 2** Double-cliquez sur le dossier **Epson Software** dans le dossier Applications et vérifiez son contenu.

Remarque :

- Le dossier Applications contient les logiciels fournis par des tiers.
- Pour vérifier que le pilote d'impression est installé, cliquez sur **System Preferences (Préférences Système)** dans le menu Apple, puis cliquez sur **Print & Scan (Imprimantes et scanners)** (sous Mac OS X 10.8 ou 10.7) ou **Print & Fax (Imprimantes et fax)** (sous Mac OS X 10.6 ou 10.5.8). Recherchez ensuite votre produit dans la zone de liste Printers (Imprimantes).

Installation du logiciel

Insérez le disque du logiciel fourni avec votre produit et sélectionnez le logiciel que vous souhaitez installer dans l'écran Software Select (Sélection des logiciels).

Si vous utilisez Mac OS X, ou si votre ordinateur ne dispose pas d'un lecteur CD/DVD, rendez-vous sur le site Web Epson suivant pour télécharger et installer le logiciel.

<http://support.epson.net/setupnavi/>

Installation du pilote d'impression PostScript

Ce pilote est uniquement disponible pour la série WF-5190.

Configuration requise

Configuration matérielle de l'imprimante

| | Recommandé |
|---------|--|
| Mémoire | Standard + 128 Mo (pour l'impression recto verso de données d'image en Fine (Fin)) |

Configuration système de l'ordinateur

➔ « Configuration requise » à la page 111

Remarque :

Si vous utilisez les données binaires pour la connexion réseau, vous devez régler Binaire sur **Marche** dans le Menu PS3 du panneau de configuration. Si vous utilisez l'imprimante avec une connexion locale, vous ne pouvez pas utiliser les données binaires.

Installation du pilote d'impression PostScript sous Windows

Pour imprimer en mode PostScript, vous devez installer le pilote d'impression.

Pour l'interface USB

Remarque :

- Vous pouvez avoir besoin d'un compte administrateur pour installer le logiciel d'impression sous Windows. Si vous rencontrez des problèmes, adressez-vous à votre administrateur pour obtenir des informations.
- Désactivez tous les programmes de protection contre les virus avant d'installer le logiciel d'impression.

1

Assurez-vous que l'imprimante est hors tension. Insérez le Software Disc de l'imprimante dans votre lecteur CD/DVD.

Remarque :

Si votre ordinateur ne dispose pas d'un lecteur CD/DVD, téléchargez le pilote sur le site Web Epson.
<http://www.epson.eu/Support> (Europe)
<http://support.epson.net/> (hors Europe)

2

Si l'imprimante est connectée à une interface USB, raccordez votre ordinateur à l'imprimante à l'aide d'un câble USB, puis mettez l'imprimante sous tension.

Remarque destinée aux utilisateurs de Windows Vista :

Sans le pilote Windows ou le pilote Adobe PS, le message « Found New Hardware (Nouveau matériel détecté) » s'affiche. Cliquez alors sur **Ask me again later (Me le rappeler ultérieurement)**.

3

Windows 8 et Server 2012 : sélectionnez **Desktop (Bureau)**, charm (l'icône) **Settings (Paramètres)**, et **Control Panel (Panneau de configuration)**. Cliquez sur **View devices and printers (Afficher les périphériques et imprimantes)** puis cliquez sur le bouton **Add a printer (Ajouter une imprimante)**.
Windows 7 : cliquez sur le bouton **Start (Démarrer)**, sélectionnez **Devices and Printers (Périphériques et imprimantes)**, et cliquez sur le bouton **Add a printer (Ajouter une imprimante)**.
Windows Vista, Windows XP, Server 2008 : cliquez sur **Start (Démarrer)**, pointez sur **Printer and Faxes (Imprimantes et télécopieurs)** puis cliquez sur **Add a printer (Ajouter une imprimante)** dans le menu **Printer Tasks (Tâches d'impression)**.
Windows Server 2003 : cliquez sur **Start (Démarrer)**, pointez sur **Settings (Paramètres)**, et cliquez sur **Printers (Imprimantes)**. Ensuite, double-cliquez sur l'icône **Add Printer (Ajouter une imprimante)**.

4

L'écran **Add Printer Wizard (Assistant Ajout d'imprimante)** apparaît. Ensuite, cliquez sur **Next (Suivant)**.

Entretien du produit et du logiciel

- 5** Sélectionnez **Local printer (Imprimante locale)**, puis cliquez sur **Next (Suivant)**.

Remarque :

*Ne cochez pas la case **Automatically detect and install my Plug and Play printer (Détection et installation automatique de l'imprimante Plug-and-Play)**.*

- 6** Si l'imprimante est connectée à une interface USB, sélectionnez **USB**, puis cliquez sur **Next (Suivant)**.

- 7** Cliquez sur **Have Disk (Disque fourni)** et indiquez le chemin suivant pour le Software Disc. Si votre lecteur CD/DVD est D:, le chemin sera D:\Driver\PostScript\epsnt.inf. Ensuite cliquez sur **OK**.

Remarque :

Changez la lettre du lecteur en fonction de votre système.

- 8** Sélectionnez l'imprimante puis cliquez sur **Next (Suivant)**.

- 9** Suivez les instructions qui s'affichent à l'écran pendant le reste de l'installation.

- 10** Lorsque l'installation est terminée, cliquez sur **Finish (Terminer)**.

Pour l'interface réseau

Remarque :

- Configurez les paramètres réseau avant d'installer le pilote d'impression. Consultez le Guide réseau pour plus d'informations.
- Désactivez tous les programmes de protection contre les virus avant d'installer le logiciel d'impression.

- 1** Assurez-vous que l'imprimante est sous tension. Insérez le Software Disc de l'imprimante dans votre lecteur CD/DVD.

Remarque :

*Si votre ordinateur ne dispose pas d'un lecteur CD/DVD, téléchargez le pilote sur le site Web Epson.
<http://www.epson.eu/Support> (Europe)
<http://support.epson.net/> (hors Europe)*

- 2** **Windows 8 et Server 2012 :** sélectionnez **Desktop (Bureau)**, charm (l'icône) **Settings (Paramètres)**, et **Control Panel (Panneau de configuration)**. Cliquez sur **View devices and printers (Afficher les périphériques et imprimantes)** puis cliquez sur le bouton **Add a printer (Ajouter une imprimante)**.
Windows 7 : cliquez sur le bouton **Start (Démarrer)**, sélectionnez **Devices and Printers (Périphériques et imprimantes)**, et cliquez sur le bouton **Add a printer (Ajouter une imprimante)**.
Windows Vista, Windows XP, Server 2008 : cliquez sur **Start (Démarrer)**, pointez sur **Printer and Faxes (Imprimantes et télécopieurs)** puis cliquez sur **Add a printer (Ajouter une imprimante)** dans le menu **Printer Tasks (Tâches d'impression)**.
Windows Server 2003 : cliquez sur **Start (Démarrer)**, pointez sur **Settings (Paramètres)**, et cliquez sur **Printers (Imprimantes)**. Ensuite, double-cliquez sur l'icône **Add Printer (Ajouter une imprimante)**.

Entretien du produit et du logiciel

3 L'écran Add Printer Wizard (Assistant Ajout d'imprimante) apparaît. Ensuite, cliquez sur **Next (Suivant)**.

4 Sélectionnez **Local printer (Imprimante locale)**, puis cliquez sur **Next (Suivant)**.

Remarque :

*Ne cochez pas la case **Automatically detect and install my Plug and Play printer (Détection et installation automatique de l'imprimante Plug-and-Play)**.*

5 Dans la liste déroulante, sélectionnez **Create a new port check box and select Standard TCP/IP Port (Créer un nouveau port et Standard TCP/IP Port)**. Cliquez sur **Next (Suivant)**.

6 Cliquez sur **Next (Suivant)**.

7 Indiquez l'adresse IP et le nom du port puis cliquez sur **Next (Suivant)**.

8 Cliquez sur **Finish (Terminer)**.

9 Cliquez sur **Have Disk (Disque fourni)** dans l'écran Add Printer Wizard (Assistant Ajout d'imprimante) et indiquez le chemin suivant pour le Software Disc. Si votre lecteur CD/DVD est D:, le chemin sera D:\Driver\PostScript\epsnt.inf. Ensuite cliquez sur **OK**.

Remarque :

Changez la lettre du lecteur en fonction de votre système.

10 Sélectionnez l'imprimante et cliquez sur **Next (Suivant)**.

11 Suivez les instructions qui s'affichent à l'écran pendant le reste de l'installation.

12 Lorsque l'installation est terminée, cliquez sur **Finish (Terminer)**.

Installation du pilote d'impression PostScript sous Mac OSX

Installation du pilote d'impression PostScript

Rendez-vous sur le site Web d'assistance Epson suivant pour télécharger et installer le pilote.

<http://www.epson.eu/Support> (Europe)

<http://support.epson.net/> (hors Europe)

Sélection de l'imprimante

Après avoir installé le pilote d'impression PostScript 3, vous devez sélectionner l'imprimante.

Entretien du produit et du logiciel

Remarque :

- Vous devez configurer les paramètres de vos options manuellement lorsque l'imprimante est connectée via USB, IP ou Bonjour.
- Assurez-vous d'avoir indiqué ASCII comme format de données de l'application.

1 Ouvrez System Preferences (Préférences Système) et double-cliquez sur l'icône Print & Fax (Imprimantes et fax) (« Print & Scan (Imprimantes et scanners) » sous Mac OS X 10.8 ou 10.7). La fenêtre Print & Fax (Imprimantes et fax) (« Print & Scan (Imprimantes et scanners) » pour Mac OS X 10.8 ou 10.7) apparaît.

2 Cliquez sur la touche d'ajout (+) dans la fenêtre Printers (Imprimantes).

3 Sélectionnez le nom de l'imprimante que vous utilisez dans la boîte du nom d'imprimante.

Remarque :

Si votre imprimante n'apparaît pas dans la liste, vérifiez qu'elle est correctement connectée à l'ordinateur et qu'elle est sous tension.

4 Cliquez sur **Add (Ajouter)**.

5 Confirmez l'ajout du nom de votre imprimante dans la liste Printers (Imprimantes). Ensuite, quittez **Print & Fax (Imprimantes et fax)** (« **Print & Scan (Imprimantes et scanners)** » sous Mac OS X 10.8 ou 10.7).

Installation du pilote d'impression Epson Universal (pour Windows uniquement)

Remarque :

Ce pilote est uniquement disponible pour la série WF-5190.

Le pilote d'impression Epson Universal est le pilote d'impression universel compatible avec PCL6 doté des caractéristiques suivantes :

- Il prend en charge les fonctions d'impression de base nécessaires aux situations professionnelles.
- Outre cette imprimante, il est compatible avec de nombreuses imprimantes de bureau Epson.
- Il prend en charge la plupart des langues des pilotes d'impression de cette imprimante.

Configuration système de l'ordinateur

Consultez la section suivante pour connaître la configuration requise sous Windows.

➔ « Pour Windows » à la page 111

Installation du pilote d'impression

Pour installer le pilote d'impression, vous aurez peut-être besoin de l'adresse IP de l'imprimante. Consultez l'adresse IP en sélectionnant **Menu > État réseau > État Wi-Fi/Réseau** dans le panneau de configuration.

- 1 Téléchargez le fichier exécutable du pilote sur le site Web de support Epson.
<http://www.epson.eu/Support> (Europe)
<http://support.epson.net/> (hors Europe)

Remarque :

Nous vous recommandons de télécharger le pilote le plus récent sur le site Web. Toutefois, vous pouvez aussi le trouver sur le CD du logiciel fourni avec l'imprimante. Accédez à "**Driver\PCLUniversal**" ou "**Driver\Universal**".

- 2 Double-cliquez sur le fichier exécutable que vous avez téléchargé sur le site Web ou figurant sur le CD du logiciel.
- 3 Suivez les instructions qui s'affichent à l'écran pendant le reste de l'installation.

Désinstallation du logiciel

Vous pourrez avoir à désinstaller puis réinstaller le logiciel pour résoudre certains problèmes ou lors d'une mise à niveau du système d'exploitation.

Reportez-vous à la section suivante pour savoir quelles applications sont installées.

➔ « [Vérification du logiciel installé sur votre ordinateur](#) » à la page 82

Pour Windows

Remarque :

- Pour Windows 8, 7, Vista, Server 2012 et Server 2008, un compte et un mot de passe administrateur sont requis pour se connecter en tant qu'utilisateur standard.
- Pour Windows XP et Server 2003, vous devez vous connecter à un compte Computer Administrator (Administrateur de l'ordinateur).

- 1 Mettez le produit hors tension.
- 2 Déconnectez de votre ordinateur le câble d'interface du produit.
- 3 Procédez d'une des manières suivantes.

Windows 8 et Server 2012 : sélectionnez **Desktop (Bureau)**, charm (l'icône) **Settings (Paramètres)** et **Control Panel (Panneau de configuration)**.

Entretien du produit et du logiciel

Windows 7, Vista et Server 2008 : cliquez sur le bouton start (Démarrer) et sélectionnez **Control Panel (Panneau de configuration)**.

Windows XP et Server 2003 : cliquez sur **Start (Démarrer)** et sélectionnez **Control Panel (Panneau de configuration)**.

4 Procédez d'une des manières suivantes.

Windows 8, Windows 7, Vista, Server 2012 et Server 2008 : sélectionnez **Uninstall a program (Désinstaller un programme)** dans la catégorie Programs (Programmes).

Windows XP : double-cliquez sur l'icône **Add or Remove Programs (Ajout ou suppression de programmes)**.

Windows Server 2003 : cliquez sur l'icône **Add or Remove Programs (Ajout ou suppression de programmes)**.

5 Sélectionnez le logiciel que vous souhaitez désinstaller, le pilote de votre produit par exemple, et l'application dans la liste qui s'affiche.

6 Procédez d'une des manières suivantes.

Windows 8, Windows 7, Server 2012 et Server 2008 : sélectionnez **Uninstall/Change (Désinstaller/Modifier)** ou **Uninstall (Désinstaller)**.

Windows Vista : cliquez sur **Uninstall/Change (Désinstaller/Modifier)** ou sur **Uninstall (Désinstaller)**, puis cliquez sur **Continue (Continuer)** dans la fenêtre User Account Control (Contrôle de compte d'utilisateur).

Windows XP et Server 2003 : cliquez sur **Change/Remove (Modifier/Supprimer)** ou **Remove (Supprimer)**.

Remarque :

*Si vous choisissez de désinstaller le pilote d'impression de votre produit à l'étape 5, sélectionnez l'icône de votre produit, puis cliquez sur **OK**.*

7 Lorsque la fenêtre de confirmation apparaît, cliquez sur **Yes (Oui)** ou sur **Next (Suivant)**.

8 Suivez les instructions qui s'affichent à l'écran.

Dans certains cas, il est possible qu'un message vous demandant de redémarrer l'ordinateur s'affiche. Le cas échéant, veuillez à sélectionner **I want to restart my computer now (Je veux redémarrer mon ordinateur maintenant)** et cliquez sur **Finish (Terminer)**.

Pour Mac OS X

Remarque :

- ❑ Pour désinstaller le logiciel, vous devez télécharger *Uninstaller*.
Accédez au site à l'adresse :
<http://www.epson.com>
Sélectionnez ensuite la section d'assistance de votre site Web Epson local.
- ❑ Pour désinstaller des applications, vous devez vous connecter à un Computer Administrator (Administrateur de l'ordinateur).
Vous ne pouvez pas désinstaller des applications si vous êtes connecté en tant qu'utilisateur d'un compte limité.
- ❑ Selon l'application, il est possible que le programme d'installation et le programme de désinstallation soient deux programmes distincts.

- 1 Quittez toutes les applications en cours d'exécution.
- 2 Double-cliquez sur l'icône **Uninstaller** située sur votre disque dur Mac OS X.
- 3 Activez les cases à cocher des logiciels que vous souhaitez désinstaller, le pilote de votre produit par exemple, et l'application dans la liste qui s'affiche.
- 4 Cliquez sur **Uninstall (Désinstaller)**.
- 5 Suivez les instructions qui s'affichent à l'écran.

Si le logiciel que vous souhaitez désinstaller n'apparaît pas dans la fenêtre **Uninstaller**, double-cliquez sur le dossier **Applications** de votre disque dur Mac OS X, sélectionnez l'application que vous souhaitez désinstaller, puis faites-la glisser sur l'icône **Trash (Corbeille)**.

Remarque :

Si vous avez désinstallé le pilote d'impression et que le nom de votre produit apparaît toujours dans la fenêtre *Print & Scan (Imprimantes et scanners)* (sous Mac OS X 10.8 ou 10.7) ou *Print & Fax (Imprimantes et fax)* (sous Mac OS X 10.6 ou 10.5.8), sélectionnez le nom de votre produit et cliquez sur le bouton de — **suppression**.

Voyants d'erreur

Messages d'erreur affichés sur le panneau de configuration

Cette section explique la signification des messages affichés sur l'écran LCD.

| Messages | Solutions |
|---|---|
| Bourrage papier | ➔ « Bourrages papier » à la page 96 |
| Erreur de l'imprimante | Mettez le produit hors tension, puis sous tension. Assurez-vous qu'il ne reste pas de papier dans le produit. Si le message d'erreur persiste, contactez l'assistance Epson. |
| Le boîtier de maintenance a atteint sa fin de vie. Vous devez le remplacer. | Remplacez le boîtier de maintenance. ➔ « Remplacement de la boîte de maintenance » à la page 79 |
| Adresse IP et masque de sous réseau non valides. | Reportez-vous au Guide réseau en ligne. |
| Mém pleine | Diminuez la taille de la tâche d'impression. |
| Recovery Mode | La mise à jour du micrologiciel a échoué. Vous devrez réessayer la mise à jour du micrologiciel ultérieurement. Préparez un câble USB et consultez votre site Web Epson local pour plus d'instructions. ➔ « Où trouver de l'aide » à la page 132 |

Dépannage des problèmes d'impression

Diagnostic des problèmes

Le dépannage des problèmes est géré au mieux en deux étapes : commencez par diagnostiquer le problème, puis appliquez des solutions probables jusqu'à ce que le problème soit résolu.

Les informations dont vous avez besoin pour diagnostiquer et résoudre la plupart des problèmes courants vous sont fournies par l'utilitaire de dépannage, le panneau de configuration ou Status Monitor. Reportez-vous à la section appropriée ci-dessous.

Si vous rencontrez un problème spécifique concernant la qualité d'impression, un problème d'impression non lié à la qualité, un problème d'alimentation du papier, ou encore si le produit n'imprime pas du tout, reportez-vous à la section appropriée.

Pour résoudre un problème, il est possible que vous deviez annuler l'impression.

➔ [« Annulation d'une impression » à la page 35](#)

Dépannage des problèmes d'impression

Vérification de l'état du produit

En cas de problème pendant l'impression, un message d'erreur apparaît dans la fenêtre Status Monitor.

Lorsque vous devez remplacer une cartouche d'encre ou une boîte de maintenance, cliquez sur le bouton Comment faire pour ... dans la fenêtre. Status Monitor vous guidera étape par étape dans la procédure de remplacement de la cartouche d'encre ou de la boîte de maintenance.

Pour Windows

Vous pouvez accéder de deux manières à l'utilitaire EPSON Status Monitor 3 :

- Double-cliquez sur l'icône de raccourci du produit dans la barre des tâches Windows. Pour ajouter une icône de raccourci à la barre des tâches, reportez-vous à la section suivante :
➔ « À partir de l'icône de raccourci de la taskbar (barre des tâches) » à la page 30
- Ouvrez le pilote d'impression, cliquez sur l'onglet **Maintenance (Utilitaire)**, puis sur le bouton **EPSON Status Monitor 3**.

Lorsque vous accédez à EPSON Status Monitor 3, la fenêtre suivante s'affiche :



Remarque :

- Si EPSON Status Monitor 3 ne s'affiche pas, accédez au pilote d'impression, cliquez sur l'onglet **Maintenance (Utilitaire)**, puis sur le bouton **Extended Settings (Paramètres étendus)**. Dans la fenêtre **Extended Settings (Paramètres étendus)**, activez la case à cocher **Enable EPSON Status Monitor 3 (Activer EPSON Status Monitor 3)**.
- En fonction des paramètres actuels, l'écran Status Monitor simplifié peut s'afficher. Cliquez sur le bouton **Details (Détails)** pour afficher la fenêtre ci-dessus.

Dépannage des problèmes d'impression

EPSON Status Monitor 3 fournit les informations suivantes :

- ❑ **État courant :**
Lorsque le niveau d'encre est faible ou lorsque la cartouche est vide, ou lorsque la boîte de maintenance est presque pleine ou pleine, le bouton **How to (Comment faire)** s'affiche dans la fenêtre EPSON Status Monitor 3. Cliquez sur **How to (Comment faire)** pour afficher les instructions de remplacement des cartouches d'encre ou des boîtes de maintenance.
- ❑ **Ink Levels (Niveaux d'encre) :**
EPSON Status Monitor 3 fournit un affichage graphique de l'état de la cartouche d'encre.
- ❑ **Information :**
Vous pouvez afficher des informations relatives aux cartouches d'encre installées en cliquant sur **Information**.
- ❑ **Maintenance Box Service Life (Durée de vie de la boîte de maintenance) :**
EPSON Status Monitor 3 fournit un affichage graphique de l'état de la boîte de maintenance.
- ❑ **Technical Support (Support technique) :**
Cliquez sur **Technical Support (Support technique)** pour accéder au site Web de l'assistance technique Epson.
- ❑ **Print Queue (File d'attente) :**
Vous pouvez afficher le Windows Spooler (Spouleur Windows) en cliquant sur **Print Queue (File d'attente)**.

Pour Mac OS X

Procédez comme suit pour accéder à EPSON Status Monitor.

- 1 Accédez à Epson Printer Utility 4.
➔ « [Accès au gestionnaire d'impression sous Mac OS X](#) » à la page 31

Dépannage des problèmes d'impression

2

Cliquez sur l'icône **EPSON Status Monitor**. La fenêtre EPSON Status Monitor s'affiche.



Cet utilitaire vous permet également de vérifier l'état de la cartouche d'encre avant de procéder à l'impression. EPSON Status Monitor affiche l'état de la cartouche d'encre au moment du lancement de l'application. Pour mettre à jour l'état de la cartouche d'encre, cliquez sur **Update (Mise à jour)**.

Dépannage des problèmes d'impression

Lorsque le niveau d'encre est faible ou lorsque la cartouche est vide, ou lorsque la boîte de maintenance est presque pleine ou pleine, un bouton **How to (Comment faire)** apparaît. Cliquez sur **How to (Comment faire)** et l'utilitaire EPSON Status Monitor vous guidera étape par étape dans la procédure de remplacement de la boîte de maintenance.

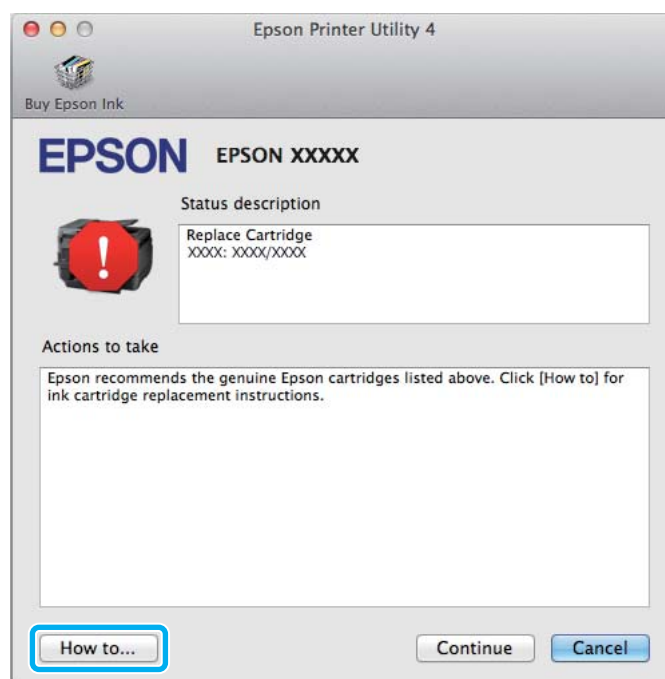

Bourrages papier



Important :

N'appuyez jamais sur les touches du panneau de configuration lorsque vos mains se trouvent dans le produit.

Remarque :

- Annulez le travail d'impression si vous y êtes invité par un message de l'écran LCD ou du pilote d'impression.
- Lorsque vous avez supprimé le bourrage papier, appuyez sur la touche indiquée sur l'écran LCD.

Retrait de papier coincé près du module arrière

1

Appuyez simultanément sur les boutons situés de chaque côté du module arrière puis retirez le module.

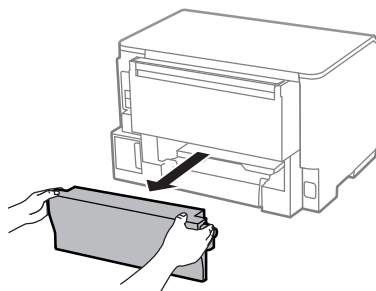

Dépannage des problèmes d'impression

- 2 Retirez délicatement le papier coincé.

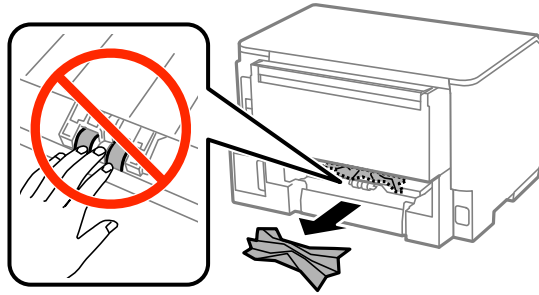

- 3 Retirez délicatement le papier coincé.

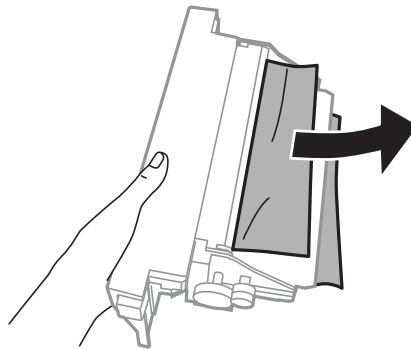

- 4 Appuyez simultanément sur les boutons situés de chaque côté du module arrière puis réinsérez le module.

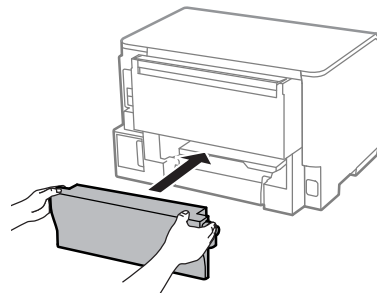

Retrait de papier coincé près du capot avant et du bac de sortie

- 1 Ouvrez le capot avant.

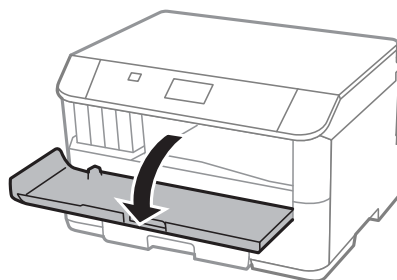

Dépannage des problèmes d'impression

- 2 Retirez le papier coincé à l'intérieur, morceaux déchirés inclus.

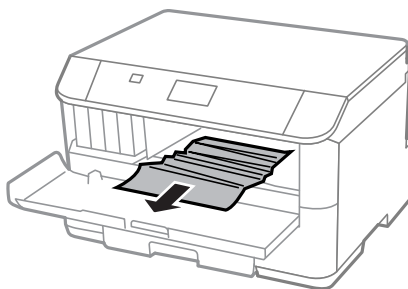

- 3 Fermez le capot avant. Si le papier coincé reste près du bac de sortie, retirez délicatement le papier.

Retrait de papier coincé près du bac papier

- 1 Retirez le bac papier.

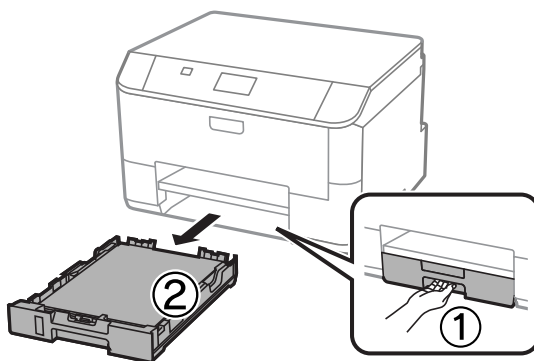

- 2 Retirez délicatement tout le papier coincé à l'intérieur de l'imprimante.



- 3 Rechargez le papier dans le bac papier.
➔ « Chargement du papier dans le bac papier » à la page 22

Dépannage des problèmes d'impression

- 4** Maintenez le bac à plat et réinsérez-le délicatement et doucement dans l'imprimante.

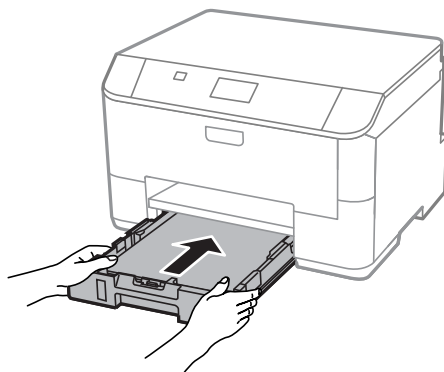

Prévention des bourrages papier

Si les bourrages papier sont fréquents, vérifiez les éléments suivants.

- Le papier est lisse et ne comporte ni courbures ni plis.
- Vous utilisez un papier de haute qualité.
- La zone imprimable du papier doit être orientée vers le bas dans le bac papier.
- La zone imprimable du papier doit être orientée vers le haut dans l'alimentation papier arrière.
- La pile de papier a été aérée avant chargement.
- Si vous utilisez du papier ordinaire, ne chargez pas le papier au-delà de la ligne située sous le repère en forme de flèche ▼, situé à l'intérieur du guide latéral.
Si vous utilisez des supports spéciaux Epson, veillez à ce que le nombre de feuilles soit inférieur à la limite définie pour le support.
➔ « Sélection du papier » à la page 18
- Les guides latéraux sont bien appuyés contre les bords du papier.
- Le produit est placé sur une surface plane et stable, sensiblement plus grande que la base. Le produit ne fonctionnera pas correctement s'il est placé dans une position inclinée.

Réimpression après un bourrage papier (Windows uniquement)

Lorsque vous annulez un travail d'impression en raison d'un bourrage papier, vous pouvez relancer l'impression sans réimprimer les pages déjà imprimées.

- 1** Supprimez le bourrage papier.
➔ « Bourrages papier » à la page 96
- 2** Accédez aux paramètres de l'imprimante.
➔ « Accès au pilote d'impression sous Windows » à la page 29
- 3** Activez la case à cocher **Print Preview (Aperçu avant impression)** de la fenêtre Main (Principal) du pilote d'impression.

Dépannage des problèmes d'impression

- 4 Effectuez les réglages pour l'impression.
- 5 Cliquez sur **OK** pour fermer la fenêtre des paramètres de l'imprimante et imprimez le fichier. La fenêtre Print Preview (Aperçu avant impression) s'affiche.
- 6 Sélectionnez une page déjà imprimée dans la zone de liste à gauche, puis sélectionnez **Remove Page (Ne pas sélectionner pour l'impression)** dans le menu Print Options (Options d'impression). Répétez cette étape pour toutes les pages déjà imprimées.
- 7 Cliquez sur **Print (Imprimer)** dans la fenêtre Print Preview (Aperçu avant impression).

Aide concernant la qualité d'impression

Si vous rencontrez des problèmes de qualité d'impression, procédez à l'impression d'un motif et comparez-le aux illustrations ci-dessous. Cliquez sur la légende de l'illustration qui ressemble le plus à votre impression.

| | |
|--|---|
| <p>enthaiten alle i Aufdruck. W J 5008 "Regel</p> <p>Échantillon correct</p> |  <p>Échantillon correct</p> |
| <p>enthaiten alle i Aufdruck. W J 5008 "Regel</p> <p>➔ « Bandes horizontales » à la page 101</p> | <p>enthaiten alle i Aufdruck. W J 5008 "Regel</p> <p>➔ « Apparition de bandes verticales ou décalage » à la page 101</p> |
|  <p>➔ « Bandes horizontales » à la page 101</p> |  <p>➔ « Apparition de bandes verticales ou décalage » à la page 101</p> |

Dépannage des problèmes d'impression



Bandes horizontales

- Assurez-vous que la face imprimable (la plus blanche ou la plus brillante) du papier est orientée vers le haut dans l'alimentation papier arrière.
- Assurez-vous que la face imprimable (la plus blanche ou brillante) du papier est orientée vers le bas dans la fente d'insertion arrière.
- Lancez l'utilitaire de vérification des buses et nettoyez les têtes d'impression pour lesquelles les résultats du test ne sont pas satisfaisants.
 - ➔ « Vérification des buses de la tête d'impression » à la page 71

Si le problème n'est pas résolu, exécutez l'utilitaire Print Head Alignment (Alignement des têtes).

➔ « Alignement de la tête d'impression » à la page 74

- Si vos impressions contiennent des bandes ou des rayures horizontales après avoir essayé **Nettoyage tête d'impr.** et **Alignement horizontal**, utilisez **Améliorer traits horizontaux** pour régler précisément l'alignement horizontal.
 - ➔ « Amélioration des rayures horizontales » à la page 76
- Pour obtenir des résultats optimaux, utilisez la cartouche d'encre dans les six mois qui suivent l'ouverture de l'emballage.
- Utilisez des cartouches d'origine Epson.
- Assurez-vous que le type de papier sélectionné dans le menu LCD ou le pilote d'impression correspond au type de papier chargé dans le produit.
 - ➔ « Sélection du papier » à la page 18

Apparition de bandes verticales ou décalage

- Assurez-vous que la face imprimable (la plus blanche ou la plus brillante) du papier est orientée vers le haut dans l'alimentation papier arrière.
- Assurez-vous que la face imprimable (la plus blanche ou brillante) du papier est orientée vers le bas dans la fente d'insertion arrière.
- Lancez l'utilitaire de vérification des buses et nettoyez les têtes d'impression pour lesquelles les résultats du test ne sont pas satisfaisants.
 - ➔ « Vérification des buses de la tête d'impression » à la page 71

Dépannage des problèmes d'impression

- ❑ Exécutez l'utilitaire Print Head Alignment (Alignement des têtes).
➔ « [Alignement de la tête d'impression](#) » à la page 74
- ❑ Sous Windows, désactivez la case à cocher **High Speed (Vitesse Rapide)** dans la fenêtre More Options (Plus d'options) du pilote d'impression. Pour plus de détails, reportez-vous à l'aide en ligne.
Sous Mac OS X, sélectionnez **Off (Non)** dans High Speed Printing (Impression vitesse rapide). Pour afficher l'option High Speed Printing (Impression vitesse rapide), cliquez sur : **System Preferences (Préférences Système)**, **Print & Scan (Imprimantes et scanners)** (sous Mac OS X 10.8 ou 10.7) ou **Print & Fax (Imprimantes et fax)** (sous Mac OS X 10.6 ou 10.5.8), cliquez sur votre produit (dans la zone de liste Printers (Imprimantes)), **Options & Supplies (Options et fournitures)**, puis sur **Driver (Pilote)**.
- ❑ Assurez-vous que le type de papier sélectionné dans le menu LCD ou le pilote d'impression correspond au type de papier chargé dans le produit.
➔ « [Sélection du papier](#) » à la page 18
- ❑ Sous Windows, si vous avez sélectionné Standard-Vivid (Standard - vif) pour la Quality (Qualité) dans l'onglet Main (Principal) de votre pilote d'impression, remplacez-le par Standard.
Sous Mac OS X, si vous avez sélectionné Normal-Vivid (Normal - vif) comme Print Quality (Qualité d'impression) sous la section Print Settings (Paramètres d'impression) du menu contextuel de votre pilote d'impression, remplacez-le par Normal.

Couleurs incorrectes ou manquantes

- ❑ Sous Windows, désactivez le paramètre **Grayscale (Niveaux de gris)** de la fenêtre Main (Principal) du pilote d'impression.
Sous Mac OS X, décochez le paramètre **Grayscale (Niveaux de gris)** sous Print Settings (Configuration Imprimante) dans la boîte de dialogue Print (Imprimer) de votre pilote d'impression.
- ❑ Ajustez les paramètres des couleurs dans votre application ou à l'aide des paramètres du pilote d'impression.
Sous Windows, vérifiez la fenêtre More Options (Plus d'options).
Sous Mac OS X, vérifiez les Color Options (Options couleur) de la boîte de dialogue Print (Imprimer).
- ❑ Lancez l'utilitaire de vérification des buses et nettoyez les têtes d'impression pour lesquelles les résultats du test ne sont pas satisfaisants.
➔ « [Vérification des buses de la tête d'impression](#) » à la page 71
- ❑ Si vous venez de remplacer une cartouche d'encre, vérifiez la date de péremption indiquée sur l'emballage. Si vous n'avez pas utilisé le produit depuis longtemps, Epson recommande de remplacer les cartouches d'encre.
➔ « [Remplacement d'une cartouche d'encre](#) » à la page 66
- ❑ Essayez d'utiliser de véritables cartouches Epson et du papier recommandé par Epson.

Impression floue ou tachée

- ❑ Essayez d'utiliser de véritables cartouches Epson et du papier recommandé par Epson.
- ❑ Vérifiez que le produit est placé sur une surface plane et stable, sensiblement plus grande que la base. Le produit ne fonctionnera pas correctement s'il est placé dans une position inclinée.
- ❑ Vérifiez que le papier n'est ni endommagé, ni sale, ni vieilli.
- ❑ Assurez-vous que le papier est sec et que la face imprimable (la plus blanche ou la plus brillante) est orientée vers le haut dans l'alimentation papier arrière.

Dépannage des problèmes d'impression

- ❑ Assurez-vous que le papier est sec et que la face imprimable (la plus blanche ou brillante) est orientée vers le bas dans le bac papier.
- ❑ Si le papier est recourbé vers la face imprimable, aplatissez-le ou incurvez-le légèrement dans l'autre sens.
- ❑ Assurez-vous que le type de papier sélectionné dans le menu LCD ou le pilote d'impression correspond au type de papier chargé dans le produit.
➔ « [Sélection du papier](#) » à la page 18
- ❑ Retirez les feuilles du bac de sortie au fur et à mesure de l'impression.
- ❑ Évitez tout contact de vos doigts ou d'un quelconque objet avec la face imprimée du papier brillant. Reportez-vous aux instructions du papier pour manipuler les impressions.
- ❑ Lancez l'utilitaire de vérification des buses et nettoyez les têtes d'impression pour lesquelles les résultats du test ne sont pas satisfaisants.
➔ « [Vérification des buses de la tête d'impression](#) » à la page 71
- ❑ Exécutez l'utilitaire Print Head Alignment (Alignement des têtes).
➔ « [Alignement de la tête d'impression](#) » à la page 74
- ❑ Dans le panneau de configuration du produit, sélectionnez le menu comme indiqué ci-dessous.
Menu > Entretien > Pap. épais > Marche

Sous Windows, sélectionnez **Thick paper and envelopes (Papier épais et enveloppes)** sous Extended Settings (Paramètres étendus), dans l'onglet Maintenance (Utilitaire) de votre pilote d'imprimante.

Sous Mac OS X 10.5.8, sélectionnez **On (Activer)** pour l'option Thick paper and envelopes (Papier et enveloppes épaisses). Pour afficher l'option Thick Paper and Envelopes (Papier épais et enveloppes), cliquez sur : **System Preferences (Préférences Système)**, **Print & Scan (Imprimantes et scanners)** (sous Mac OS X 10.8 ou 10.7) ou **Print & Fax (Imprimantes et fax)** (sous Mac OS X 10.6 ou 10.5.8), cliquez sur votre produit (dans la zone de liste Printers (Imprimantes)), **Options & Supplies (Options et fournitures)**, puis sur **Driver (Pilote)**.

- ❑ Si vous imprimez des données à haute densité sur du papier ordinaire à l'aide de l'impression recto verso automatique, diminuez la valeur Print density (Densité d'impression) et choisissez une valeur Increase Ink Drying Time (Augmentation tps de séchage de l'encre) plus élevée dans la fenêtre Print Density Adjustment (Réglage de la densité d'impression) (pour Windows) ou dans la fenêtre Two-sided Printing Settings (Paramètres d'impression recto verso) (pour Mac OS X) de votre pilote d'impression. Plus la durée définie pour Increase Ink Drying Time (Augmentation tps de séchage de l'encre) est longue, plus l'impression est lente.
- ❑ Sous Windows, sélectionnez **High (Supérieure)** comme Quality setting (Paramètre de qualité) dans l'onglet Main (Principal).
Sous Mac OS X, sélectionnez **Fine (Fin)** comme Print Quality (Qualité d'impression) dans le volet Print Settings (Configuration Imprimante) de la boîte de dialogue Print (Imprimer).
- ❑ Si le papier est taché d'encre au cours de l'impression, nettoyez l'intérieur du produit.
➔ « [Nettoyage de la partie intérieure du produit](#) » à la page 78

Différents problèmes au niveau de l'impression

Caractères incorrects ou déformés

- ❑ Annulez tous les tâches d'impression en attente.
 - ➔ « [Annulation d'une impression](#) » à la page 35
- ❑ Mettez le produit et l'ordinateur hors tension. Assurez-vous que le câble d'interface du produit est fermement branché.
- ❑ Désinstallez, puis réinstallez le pilote d'impression.
 - ➔ « [Désinstallation du logiciel](#) » à la page 88
- ❑ Si vous mettez manuellement votre ordinateur en mode Hibernation (Hibernation) ou Sleep mode (Veille) pendant qu'il envoie une tâche d'impression, des pages de texte déformé risquent de s'imprimer au prochain démarrage de l'ordinateur.

Marges incorrectes

- ❑ Veillez à ce que le papier soit chargé correctement dans l'alimentation papier arrière ou dans le bac papier.
 - ➔ « [Chargement du papier dans le bac papier](#) » à la page 22
 - ➔ « [Chargement de papier et d'enveloppes dans l'alimentation papier arrière](#) » à la page 25
- ❑ Contrôlez le paramétrage des marges dans votre application. Vérifiez que les marges définies sont compatibles avec la zone imprimable de la page.
 - ➔ « [Zone imprimable](#) » à la page 112
- ❑ Vérifiez que les paramètres du pilote d'impression sont adaptés au format de votre papier.
Sous Windows, vérifiez la fenêtre Main (Principal).
Sous Mac OS X, vérifiez la zone de dialogue Page Setup (Format d'impression) à partir de la zone de dialogue Print (Imprimer).
- ❑ Désinstallez, puis réinstallez le pilote d'impression.
 - ➔ « [Désinstallation du logiciel](#) » à la page 88

L'impression est légèrement inclinée

- ❑ Veillez à ce que le papier soit chargé correctement dans l'alimentation papier arrière ou dans le bac papier.
 - ➔ « [Chargement du papier dans le bac papier](#) » à la page 22
 - ➔ « [Chargement de papier et d'enveloppes dans l'alimentation papier arrière](#) » à la page 25
- ❑ Si Draft (Brouillon) est sélectionné dans Quality (Qualité) dans la fenêtre Main (Principal) du pilote d'impression (sous Windows), ou dans Print Quality (Qualité d'impression) sous Print Settings (Paramètres d'impression) (sous Mac OS X), sélectionnez un autre paramètre.

Image inversée

- ❑ Sous Windows, désactivez la case à cocher **Mirror Image (Image miroir)** dans la fenêtre More Options (Plus d'options) du pilote d'impression ou désactivez la fonction Mirror Image (Image miroir) de votre application. Sous Mac OS X, désactivez la case à cocher **Mirror Image (Image miroir)** dans **Print Settings (Configuration Imprimante)** de la zone de dialogue Print (Imprimer) du pilote d'impression ou désactivez la fonction Mirror Image (Image miroir) de votre application.
- ❑ Désinstallez, puis réinstallez le pilote d'impression.
➔ « [Désinstallation du logiciel](#) » à la page 88

Impression de pages blanches

- ❑ Vérifiez que les paramètres du pilote d'impression sont adaptés au format de votre papier. Sous Windows, vérifiez la fenêtre Main (Principal). Sous Mac OS X, vérifiez la zone de dialogue Page Setup (Format d'impression) à partir de la zone de dialogue Print (Imprimer).
- ❑ Sous Windows, vérifiez le paramètre **Skip Blank Page (Sauter page blanche)** en cliquant sur le bouton **Extended Settings (Paramètres étendus)** de l'écran Maintenance (Utilitaire) du pilote d'impression. Sous Mac OS X, sélectionnez **On (Oui)** dans Skip Blank Page (Sauter page blanche). Pour afficher l'option Skip Blank Page (Sauter page blanche), cliquez sur : **System Preferences (Préférences Système), Print & Scan (Imprimantes et scanners)** (sous Mac OS X 10.8 ou 10.7) ou **Print & Fax (Imprimantes et fax)** (sous Mac OS X 10.6 ou 10.5.8), cliquez sur votre produit (dans la zone de liste Printers (Imprimantes)), **Options & Supplies (Options et fournitures)**, puis sur **Driver (Pilote)**.
- ❑ Désinstallez, puis réinstallez le pilote d'impression.
➔ « [Désinstallation du logiciel](#) » à la page 88

Le côté imprimé est taché ou rayé

- ❑ Si le papier est recourbé vers la face imprimable, aplatissez-le ou incurvez-le légèrement dans l'autre sens.
- ❑ Nettoyez l'intérieur du produit à l'aide de la fonction Nettoyage guide papier.
➔ « [Nettoyage de la partie intérieure du produit](#) » à la page 78
- ❑ Désinstallez, puis réinstallez le pilote d'impression.
➔ « [Désinstallation du logiciel](#) » à la page 88

L'impression est trop lente

- ❑ Assurez-vous que le type de papier sélectionné dans le menu LCD ou le pilote d'impression correspond au type de papier chargé dans le produit.
➔ « [Sélection du papier](#) » à la page 18
- ❑ Choisissez une qualité d'impression inférieure dans la fenêtre Main (Principal) du pilote d'impression (Windows) ou dans la boîte de dialogue Print Settings (Paramètres d'impression) de la boîte de dialogue Print (Impression) du pilote d'impression (Mac OS X).
➔ « [Accès au pilote d'impression sous Windows](#) » à la page 29
➔ « [Accès au gestionnaire d'impression sous Mac OS X](#) » à la page 31

Dépannage des problèmes d'impression

- ❑ Si vous modifiez les paramètres Increase Ink Drying Time (Augmentation tps de séchage de l'encre), la vitesse d'impression peut être réduite. Sélectionnez une durée plus courte pour Increase Ink Drying Time (Augmentation tps de séchage de l'encre) dans la fenêtre Print Density Adjustment (Réglage de la densité d'impression) (sous Windows) ou dans la fenêtre Two-sided Printing Settings (Paramètres d'impression recto verso) (sous Mac OS X) de votre pilote d'impression.
- ❑ Fermez toutes les applications inutiles.
- ❑ Si vous imprimez de façon continue pendant une période prolongée, l'impression peut être extrêmement lente. Ceci permet de réduire la vitesse d'impression et d'éviter que le mécanisme du produit ne surchauffe et ne soit endommagé. Vous pouvez quand même continuer à imprimer. Pour que l'imprimante retrouve sa vitesse d'impression normale, laissez-la au repos pendant au moins 30 minutes. La récupération n'a pas lieu si l'imprimante est éteinte.
- ❑ Désinstallez, puis réinstallez le pilote d'impression.
 - ➔ [« Désinstallation du logiciel » à la page 88](#)

Si vous avez essayé toutes les méthodes ci-dessus et que le problème subsiste, consultez la section suivante :

Le papier n'est pas entraîné correctement

Le papier n'avance pas

Retirez la pile de papier et vérifiez que :

- ❑ Vous avez inséré le bac papier suffisamment loin dans l'imprimante.
- ❑ Le papier n'est ni recourbé ni craquelé.
- ❑ Le papier n'est pas trop ancien. Pour plus d'informations, reportez-vous aux instructions fournies avec le papier.
- ❑ Si vous utilisez du papier ordinaire, ne chargez pas le papier au-delà de la ligne située sous le repère en forme de flèche ▼, situé à l'intérieur du guide latéral.
Si vous utilisez des supports spéciaux Epson, veillez à ce que le nombre de feuilles soit inférieur à la limite définie pour le support.
 - ➔ [« Sélection du papier » à la page 18](#)
- ❑ Le papier n'est pas bloqué à l'intérieur du produit. S'il l'est, dégagez-le.
 - ➔ [« Bourrages papier » à la page 96](#)
- ❑ Les cartouches d'encre ne sont pas vides. Si une cartouche est vide, remplacez-la.
 - ➔ [« Remplacement d'une cartouche d'encre » à la page 66](#)
- ❑ Vous avez respecté les instructions de chargement spécifiques fournies avec le papier.
- ❑ Nettoyez la partie intérieure du produit.
 - ➔ [« Nettoyage de la partie intérieure du produit » à la page 78](#)

Entraînement de plusieurs pages à la fois

- Si vous utilisez du papier ordinaire, ne chargez pas le papier au-delà de la ligne située sous le repère en forme de flèche ▼, situé à l'intérieur du guide latéral.
Si vous utilisez des supports spéciaux Epson, veillez à ce que le nombre de feuilles soit inférieur à la limite définie pour le support.
➔ « [Sélection du papier](#) » à la page 18
- Vérifiez que les guides latéraux sont bien appuyés contre les bords du papier.
- Vérifiez que le papier ne comporte ni courbures ni plis. Au besoin, aplatissez-le ou incurvez-le légèrement dans l'autre sens avant de le charger.
- Retirez la pile de papier et vérifiez que le papier n'est pas trop fin.
➔ « [Papier](#) » à la page 112
- Aérez la pile de papier pour séparer les feuilles, puis rechargez le papier.

Le bac papier 2 n'apparaît pas sur le pilote d'impression

Après avoir installé le bac papier optionnel, vous devez activer le bac sur le pilote d'impression.

- ➔ « [Activation du bac optionnel sur le pilote d'impression](#) » à la page 70

Chargement incorrect du papier

Si le papier est chargé trop loin dans le produit, il ne peut pas être entraîné correctement. Mettez le produit hors tension et retirez le papier avec soin. Remettez le produit sous tension et rechargez le papier correctement.

Le papier n'est que partiellement éjecté ou est froissé

- Si le papier n'est pas entièrement éjecté, appuyez sur le bouton indiqué sur le panneau de configuration pour l'éjecter. Si le papier est bloqué dans le produit, retirez-le en vous reportant à la section suivante.
➔ « [Bourrages papier](#) » à la page 96
- Si le papier est froissé lorsqu'il sort, il se peut qu'il soit humide ou trop fin. Chargez une nouvelle pile de papier.

Remarque :

Conservez le papier inutilisé dans son emballage d'origine et dans un endroit sec.

Le produit n'imprime pas

Tous les voyants sont éteints

- Appuyez sur la touche ⏻ pour vous assurer que le produit est sous tension.
- Assurez-vous que le câble d'alimentation est fermement branché.

Dépannage des problèmes d'impression

- Vérifiez que votre prise de courant fonctionne et qu'elle n'est pas commandée par un interrupteur ou une minuterie.

Les voyants se sont allumés puis se sont éteints

La tension du produit est peut être différente de celle de l'alimentation secteur. Éteignez le produit et débranchez-le immédiatement. Ensuite, vérifiez l'étiquette apposée à l'arrière du produit.

**Important :**

Si la tension n'est pas la même, NE REBRANCHEZ PAS VOTRE PRODUIT. Contactez votre revendeur.

Le panneau de configuration ou les voyants s'allument

- Mettez le produit et l'ordinateur hors tension. Assurez-vous que le câble d'interface du produit est fermement branché.
- Si vous utilisez l'interface USB, assurez-vous que le câble correspond aux normes USB ou USB Hi-Speed.
- Si vous connectez le produit à l'ordinateur via un concentrateur USB, reliez le produit au concentrateur de premier niveau de l'ordinateur. Si le pilote d'impression n'est toujours pas reconnu par l'ordinateur, connectez le produit et l'ordinateur directement, sans l'aide du concentrateur USB.
- Si vous connectez le produit à l'ordinateur via un concentrateur USB, assurez-vous que l'ordinateur reconnaît le périphérique du concentrateur USB.
- Si vous essayez d'imprimer une image de grande taille, il est possible que l'ordinateur ne dispose pas de suffisamment de mémoire. Réduisez la résolution de l'image ou sélectionnez une taille d'impression moins importante pour l'image. Il est possible que vous deviez ajouter de la mémoire à l'ordinateur.
- Les utilisateurs Windows peuvent annuler les travaux d'impression en attente à l'aide du Windows Spooler (Spouleur Windows).
 - ➔ « [Annulation d'une impression](#) » à la page 35
- Désinstallez, puis réinstallez le pilote d'impression.
 - ➔ « [Désinstallation du logiciel](#) » à la page 88

Utilisation du pilote d'impression PostScript

Remarque :

Selon l'environnement de votre ordinateur, le menu et le texte du pilote d'impression peuvent différer.

Le produit n'imprime pas

- Vérifiez que le paramètre Langue impr est défini sur Auto ou PS3 sur le produit.
 - ➔ « [Paramètres Administration système](#) » à la page 48

Dépannage des problèmes d'impression

- ❑ Sous Windows, si un grand nombre de tâches est envoyé, il se peut que les données d'impression ne soient pas envoyées correctement depuis le spouleur. Dans ce cas, sélectionnez Print directly to the printer (Imprimer directement sur l'imprimante) dans les propriétés de l'imprimante sur l'ordinateur.
 - ➔ « [Accès aux propriétés de l'imprimante sous Windows](#) » à la page 30
- ❑ Si vous ne pouvez pas imprimer de données texte même lorsque le paramètre Détection du texte du produit est sur Marche, vérifiez que le paramètre Langue impr est réglé sur PS3.
 - ➔ « [Paramètres Administration système](#) » à la page 48

Le produit n'imprime pas correctement

- ❑ Si le fichier a été créé dans une application vous permettant de modifier le format ou l'encodage des données comme Photoshop, assurez-vous que les paramètres de l'application correspondent à ceux définis dans le pilote d'impression.
Il se peut que les fichiers EPS en format binaire ne s'impriment pas correctement. Utilisez le format ASCII lorsque vous créez des fichiers EPS dans une application.
- ❑ Sous Windows, l'imprimante ne peut imprimer de données binaires lorsqu'elle est connectée à un ordinateur utilisant une interface USB. Assurez-vous que le paramètre ASCII ou TBCP est sélectionné comme Output Protocol (Protocole de sortie) dans l'onglet Device Settings (Paramètres du périphérique) des propriétés de l'imprimante.
 - ➔ « [Accès aux propriétés de l'imprimante sous Windows](#) » à la page 30

Différents problèmes au niveau de l'impression

- ❑ Sous Windows, définissez les polices de substitution appropriées dans l'onglet Paramètres du périphérique de la boîte de dialogue des propriétés de l'imprimante.
 - ➔ « [Accès aux propriétés de l'imprimante sous Windows](#) » à la page 30
- ❑ Vous ne pouvez pas régler les paramètres de couleur dans l'onglet Paper/Quality (Papier/qualité) des options d'impression.
Accédez au pilote d'impression et réglez le Mode Couleur sur l'écran Advanced Options (Options avancées).
 - ➔ « [Accès au pilote d'impression sous Windows](#) » à la page 29
 - ➔ « [Accès au gestionnaire d'impression sous Mac OS X](#) » à la page 31

L'impression est lente

Réglez la Print Quality (Qualité d'impression) sur Fast (Rapide) dans le menu Advanced Options (Options avancées) du pilote d'impression.

Autres problèmes

Impression silencieuse sur des papiers ordinaires

Lorsque le type de papier sélectionné dans le pilote d'impression est papier ordinaire, essayez de choisir Quiet Mode (Mode silencieux) pour un fonctionnement moins bruyant. Ce mode réduit la vitesse d'impression.

Dépannage des problèmes d'impression

Sous Windows, sélectionnez **On (Oui)** pour Quiet Mode (Mode silencieux) dans l'onglet Main (Principal) de votre pilote d'impression.

Sous Mac OS X, sélectionnez **On (Oui)** dans Quiet Mode (Mode silencieux). Pour afficher l'option Quiet Mode (Mode silencieux), cliquez sur **System Preferences (Préférences Système)**, **Print & Scan (Imprimantes et scanners)** (sous Mac OS X 10.8 ou 10.7) ou **Print & Fax (Imprimantes et fax)** (sous Mac OS X 10.6 ou 10.5), cliquez sur votre produit (dans la zone de liste Printers (Imprimantes)), cliquez sur **Options & Supplies (Options et fournitures)**, puis sur **Driver (Gestionnaire)**.

Informations relatives au produit

Configuration requise

Pour Windows

| Système | Interface PC |
|--|--------------|
| Windows 8 (32 bits, 64 bits), Windows 7 (32 bits, 64 bits), Vista (32 bits, 64 bits), XP SP1 ou version ultérieure (32 bits), ou XP Professional x64 Edition, Server 2012*, Server 2008 R2*, Server 2008*, Server 2003* et Server 2003 R2* | USB Hi-Speed |

* Pilote d'impression uniquement.

Pour Mac OS X

| Système | Interface PC |
|---|--------------|
| Mac OS X 10.5.8, 10.6.x, 10.7.x, 10.8.x | USB Hi-Speed |

Remarque :

Le système de fichiers UNIX (UFS) pour Mac OS X n'est pas pris en charge.

Caractéristiques techniques

Remarque :

Les caractéristiques techniques sont sujettes à modification sans préavis.

Caractéristiques de l'imprimante

| | |
|-------------------------|---|
| Trajet du papier | Bacs papier 1 et 2*, introduction devant Alimentation papier arrière, introduction par le haut |
| Capacité | 27,5 mm pour le bac papier 0,9 mm pour l'alimentation papier arrière |

* Le bac papier2 est optionnel.

Informations relatives au produit

Papier

Remarque :

- La qualité des marques ou types de papier pouvant être changée par le fabricant sans préavis, Epson ne peut garantir la qualité d'aucun papier de marque autre que Epson. Procédez à des essais avant d'acheter de grandes quantités de papier ou d'imprimer des travaux importants.
- Du papier de mauvaise qualité peut diminuer la qualité d'impression et provoquer des bourrages ou d'autres problèmes. Si vous rencontrez beaucoup de problèmes, choisissez du papier de qualité supérieure.

Feuilles simples :

| | |
|-------------------------------------|--|
| Taille | A4 210 × 297 mm B5 182 × 257 mm A5 148 × 210 mm A6 105 × 148 mm 10 × 15 cm (4 × 6 p.) 13 × 18 cm (5 × 7 p.) Format 16:9 (102 × 181 mm) Lettre US 8½ × 11 p. Legal US 8½ × 14 p. Executive 7¼ × 10½ p. |
| Types de papier | Papier ordinaire ou papiers spéciaux distribués par Epson |
| Épaisseur (papier ordinaire) | 0,08 à 0,11 mm (0,003 à 0,004 p.) |
| Poids (papier ordinaire) | 64 g/m ² (17 livres) à 90 g/m ² (24 livres) |

Enveloppes :

| | |
|------------------------|---|
| Taille | Enveloppe US #10 104,8 × 228,6 mm Enveloppe DL 110 × 220 mm Enveloppe C4 229 × 324 mm Enveloppe C6 114 × 162 mm |
| Types de papier | Papier ordinaire |
| Poids | 75 g/m ² (20 livres) à 90 g/m ² (24 livres) pour enveloppes US #10, DL et C6 80 g/m ² (21 livres) à 100 g/m ² (26 livres) pour enveloppes C4 |

Zone imprimable

Les sections mises en surbrillance représentent la zone imprimable.

Informations relatives au produit

Feuilles simples :

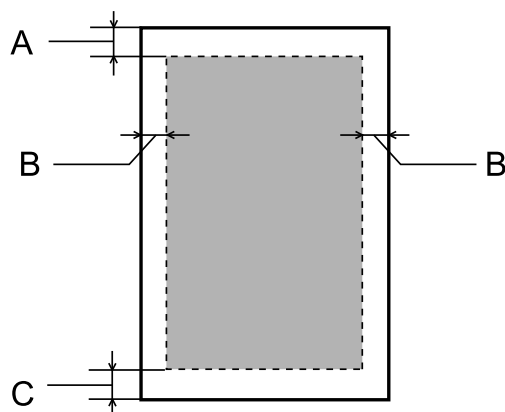

Enveloppes :

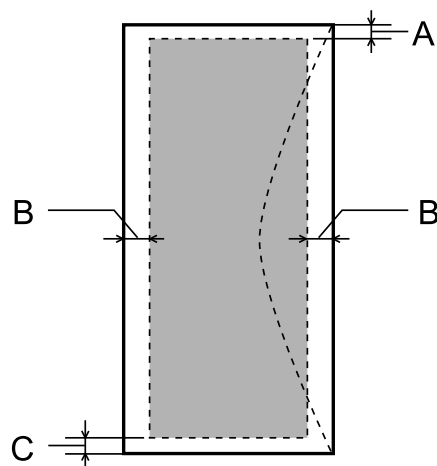

| | Marge minimale | | |
|-----------------|-----------------------|--------------------------------|--------------------------------|
| Type de support | Feuilles simples | Enveloppes (#10/DL/C6) | Enveloppe (C4) |
| A | 3,0 mm (0,12 p.) | 3,0 mm (0,12 p.)* ¹ | 3,0 mm (0,12 p.)* ¹ |
| B | 3,0 mm (0,12 p.) | 5,0 mm (0,20 p.) | 9,5 mm (0,38 p.) |
| C | 3,0 mm (0,12 p.) | 3,0 mm (0,12 p.)* ² | 3,0 mm (0,12 p.)* ² |

*1 La taille de marge recommandée est de 48mm.

*2 La taille de marge recommandée est de 21mm.

Remarque :
 Selon le type de papier utilisé, la qualité d'impression peut décliner dans le haut et le bas de l'impression et ces zones peuvent être tachées.

Informations relatives au produit

Caractéristiques de l'interface réseau

| | | |
|-----------------------|---|---|
| Wi-Fi | Standard : | IEEE 802.11b/g/n* ¹ |
| | Sécurité : | WEP (64/128 bits) WPA-PSK (AES)* ² WPA2-Enterprise |
| | Bande de fréquences : | 2,4 GHz |
| | Puissance de fréquence radio maximale transmise : | 17,5 dBm (EIRP) |
| | Mode de communication : | Infrastructure Ad hoc Wi-Fi Direct* ³ |
| Ethernet | Standard : | IEEE802.3i/u/ab, IEEE802.3az* ⁴ |
| | Mode de communication : | 1000BASE-T* ⁵ /100BASE-TX/10BASE-T |
| Protocole de sécurité | IEEE802.1X | |
| | IPsec/Filtrage IP | |
| | SSL/TLS | Serveur/client HTTPS |
| | | IPPS |
| | SMTPS (STARTTLS, SSL/TLS)* ⁸ | |
| SNMPv3 | | |

*1 Conforme à la norme IEEE802.11b/g/n ou IEEE 802.11b/g selon le lieu d'achat.

*2 Conforme à WPA2 avec prise en charge de WPA/WPA2 Personal.

*3 Vous pouvez utiliser le produit en mode Simple AP et Wi-Fi Direct même si vous le connectez à un réseau Ethernet.

*4 L'appareil connecté doit être compatible IEEE802.3az.

*5 Utilisez un câble STP (paire blindée torsadée) de catégorie 5e ou supérieure pour éviter tout risque d'interférence radio.

*8 Uniquement pour les séries WF-5690.

Caractéristiques mécaniques

Série WF-5110

Informations relatives au produit

| | |
|-------------------|--|
| Dimensions | Stockage Largeur : 461 mm (18,1 p.) Profondeur : 422 mm (16,6 p.) Hauteur : 284 mm (11,2 p.) |
| | Impression* Largeur : 461 mm (18,1 p.) Profondeur : 655 mm (25,8 p.) Hauteur : 383 mm (15,1 p.) |
| Poids | Environ 11,3 kg (24,9 livres) sans les cartouches d'encre ni le cordon d'alimentation. |

* Extension du bac de sortie dépliée.

Série WF-5190

| | |
|-------------------|--|
| Dimensions | Stockage Largeur : 461 mm (18,1 p.) Profondeur : 422 mm (16,6 p.) Hauteur : 284 mm (11,2 p.) |
| | Impression* Largeur : 461 mm (18,1 p.) Profondeur : 655 mm (25,8 p.) Hauteur : 383 mm (15,1 p.) |
| Poids | Environ 11,4 kg (25,1 livres) sans les cartouches d'encre ni le cordon d'alimentation. |

* Extension du bac de sortie dépliée.

Caractéristiques électriques

Série WF-5110

| | | Modèle 100–240 V | Modèle 220–240 V |
|---|-----------------------------|------------------------------|------------------------------|
| Tension d'entrée | | 90 à 264 V | 198 à 264 V |
| Fréquence nominale | | 50 à 60 Hz | 50 à 60 Hz |
| Fréquence d'entrée | | 49,5 à 60,5 Hz | 49,5 à 60,5 Hz |
| Intensité nominale | | 0,8 à 0,4 A | 0,4 A |
| Consommation électrique (avec connexion USB) | Impression | Environ 24 W (ISO/ IEC24712) | Environ 24 W (ISO/ IEC24712) |
| | Mode prêt à l'emploi | Environ 5,5 W | Environ 5,5 W |
| | Mode veille | Environ 1,6 W | Environ 1,7 W |
| | Hors tension | Environ 0,3 W | Environ 0,4 W |

Série WF-5190

Informations relatives au produit

| | | Modèle 100–240 V | Modèle 220–240 V |
|---|-----------------------------|---------------------------------|---------------------------------|
| Tension d'entrée | | 90 à 264 V | 198 à 264 V |
| Fréquence nominale | | 50 à 60 Hz | 50 à 60 Hz |
| Fréquence d'entrée | | 49,5 à 60,5 Hz | 49,5 à 60,5 Hz |
| Intensité nominale | | 0,8 à 0,4 A | 0,4 A |
| Consommation électrique (avec connexion USB) | Impression | Environ 25 W (ISO/ IEC24712) | Environ 25 W (ISO/ IEC24712) |
| | Mode prêt à l'emploi | Environ 6,2 W | Environ 6,3 W |
| | Mode veille | Environ 2,3 W | Environ 2,4 W |
| | Hors tension | Environ 0,3 W | Environ 0,4 W |

Remarque :
Vérifiez la tension sur l'étiquette située à l'arrière du produit.

Environnement

| | |
|--------------------|---|
| Température | Fonctionnement : 10 à 35 °C (50 à 95 °F) Stockage : -20 à 40 °C (-4 à 104 °F) 1 mois à 40 °C (104 °F) |
| Humidité | Fonctionnement :* humidité relative de 20 à 80 % Stockage :* humidité relative de 5 à 85 % |

* Sans condensation

Normes et conformité

Modèle américain :

| | |
|-----------------|--|
| Sécurité | UL60950-1 CAN/CSA-C22.2 No. 60950-1 |
| CEM | FCC Part 15 Subpart B Class B CAN/CSA- CEI/IEC CISPR 22 Class B |

Cet équipement contient le module sans fil suivant.

Fabricant : Askey Computer Corporation

Type : WLU6117-D69 (RoHS)

Informations relatives au produit

Ce produit est conforme à la section 15 de la réglementation FCC et à la section RSS-210 de la réglementation IC. Epson ne peut être tenue responsable en cas de non-respect des exigences de protection suite à une modification non recommandée du produit. Le fonctionnement est soumis aux deux conditions suivantes : (1) le périphérique ne peut occasionner d'interférences nuisibles et (2) le périphérique doit accepter toutes les interférences reçues, y compris les interférences pouvant entraîner un fonctionnement indésirable du périphérique.

Afin d'éviter les interférences radio au niveau du service proposé sous licence, le périphérique est conçu pour fonctionner à l'intérieur et à l'écart des fenêtres, de manière à offrir un blindage maximal. Les équipements (ou leur antenne de transmission) installés à l'extérieur sont soumis à une licence.

Modèle européen :

| | |
|---|--|
| Directive basse tension 2006/95/CE | EN60950-1 |
| Directive CEM 2004/108/CE | EN55022 Class B EN61000-3-2 EN61000-3-3 EN55024 |
| Directive R&TTE1999/5/CE | EN300 328 EN301 489-1 EN301 489-17 EN60950-1 |

Pour les utilisateurs européens :

Nous, Seiko Epson Corporation, déclarons par la présente que les équipements B561A et B561B sont conformes aux exigences essentielles et autres dispositions pertinentes de la directive 1999/5/CE.

Pour l'utilisation dans les pays suivants : Irlande, Royaume-Uni, Autriche, Allemagne, Liechtenstein, Suisse, France, Belgique, Luxembourg, Pays-Bas, Italie, Portugal, Espagne, Danemark, Finlande, Norvège, Suède, Islande, Chypre, Grèce, Slovénie, Malte, Bulgarie, République tchèque, Estonie, Hongrie, Lettonie, Lituanie, Pologne, Roumanie et Slovaquie.

Epson ne peut être tenue responsable du non-respect des exigences de protection résultant d'une modification non recommandée des produits.



Modèle australien :

| | |
|------------|------------------------|
| CEM | AS/NZS CISPR22 Class B |
|------------|------------------------|

Epson déclare par la présente que les équipements B561B sont conformes aux exigences essentielles et autres dispositions pertinentes de la directive AS/NZS4268. Epson ne peut être tenue responsable en cas de non-respect des exigences de protection suite à une modification non recommandée du produit.

Interface

| |
|---|
| USB Hi-Speed (classe périphérique pour les ordinateurs) |
|---|

Option

Module bac papier 250 feuilles/PXBACU1

Vous pouvez utiliser le module bac papier 250 feuilles/PXBACU1 suivant.

| | Référence |
|--|------------|
| Module bac papier 250 feuilles/PXBACU1 | C12C817011 |

Informations concernant les polices

Informations concernant les polices pour la série WF-5190 uniquement.

Polices disponibles

Les polices fournies avec l'imprimante sont indiquées ci-dessous en fonction du mode Langue impr.

Mode PS 3

| Nom de la police |
|--|
| Albertus, Albertus Italic, Albertus Light |
| AntiqueOlive Roman, AntiqueOlive Italic, AntiqueOlive Bold, AntiqueOlive Compact |
| Apple Chancery |
| ITC AvantGarde Gothic Book, ITC AvantGarde Gothic Book Oblique, ITC AvantGarde Gothic Demi, ITC AvantGarde Gothic Demi Oblique |
| Bodoni, Bodoni Italic, Bodoni Bold, Bodoni Bold Italic, Bodoni Poster, Bodoni Poster Compressed |
| ITC Bookman Light, ITC Bookman Light Italic, ITC Bookman Demi, ITC Bookman Demi Italic |
| Carta |
| Chicago |
| Clarendon, Clarendon Light, Clarendon Bold |
| CooperBlack, CooperBlack Italic |
| Copperplate Gothic 32BC, Copperplate Gothic 33BC |
| Coronet |
| Courier, Courier Oblique, Courier Bold, Courier Bold Oblique |
| GillSans, GillSans Italic, GillSans Bold, GillSans Bold Italic, GillSansCondensed, GillSans Condensed Bold, GillSans Light, GillSans Light Italic, GillSans Extra Bold |
| Eurostile, Eurostile Bold, Eurostile Extended Two, Eurostile Bold Extended Two |

Informations relatives au produit

| Nom de la police |
|--|
| Geneva |
| Goudy Oldstyle, Goudy Oldstyle Italic, Goudy Bold, Goudy BoldItalic, Goudy ExtraBold |
| Helvetica, Helvetica Oblique, Helvetica Bold, Helvetica Bold Oblique, Helvetica Condensed, Helvetica Condensed Oblique, Helvetica Condensed Bold, Helvetica Condensed Bold Oblique, Helvetica Narrow, Helvetica Narrow Oblique, Helvetica Narrow Bold, Helvetica Narrow Bold Oblique |
| Hoefler Text, Hoefler Text Italic, Hoefler Text Black, Hoefler Text Black Italic, Hoefler Text Ornaments |
| Joanna, Joanna Italic, Joanna Bold, Joanna Bold Italic |
| LetterGothic, LetterGothic Slanted, LetterGothic Bold, LetterGothic Bold Slanted |
| ITC Lubalin Graph Book, ITC Lubalin Graph Book Oblique, ITC Lubalin Graph Demi, ITC Lubalin Graph Demi Oblique |
| Marigold |
| Monaco |
| ITC Mona Lisa Recut |
| New Century Schoolbook Roman, New Century Schoolbook Italic, New Century Schoolbook Bold, New Century Schoolbook Bold Italic |
| New York |
| Optima, Optima Italic, Optima Bold, Optima Bold Italic |
| Oxford |
| Palatino Roman, Palatino Italic, Palatino Bold, Palatino Bold Italic |
| Stempel Garamond Roman, Stempel Garamond Italic, Stempel Garamond Bold, Stempel Garamond Bold Italic |
| Symbol |
| Tekton |
| Times Roman, Times Italic, Times Bold, Times Bold Italic |
| Univers, Univers Oblique, Univers Bold, Univers Bold Oblique, Univers Light, Univers Light Oblique |
| UniversCondensed, UniversCondensed Oblique, UniversCondensed Bold, UniversCondensed Bold Oblique |
| UniversExtended, UniversExtended Oblique, UniversExtended Bold, UniversExtended Bold Oblique |
| Wingdings |
| ITC ZapfChancery Medium Italic |
| ITC ZapfDingbats |
| Arial, Arial Italic, Arial Bold, Arial Bold Italic |
| Times New Roman, Times New Roman Italic, Times New Roman Bold, Times New Roman Bold Italic |

Mode PCL5 (Bitstream)

Pour le jeu de symboles, consultez « [En mode PCL5](#) » à la page 125.

Informations relatives au produit

Police redimensionnable

| Nom de la police | Famille | Équivalent HP | Jeu de symboles |
|--------------------------------|--|---------------------------------|-----------------|
| FixedPitch 810 | Medium, Bold, Italic, Bold Italic | Courier | *1 |
| FixedPitch 850 | Regular, Bold, Italic | Letter Gothic | *1 |
| FixedPitch 810 Dark | Medium, Bold, Italic, Bold Italic | CourierPS | *3 |
| Dutch 801 | Medium, Bold, Italic, Bold Italic | CG Times | *2 |
| Zapf Humanist 601 | Medium, Bold, Italic, Bold Italic | CG Omega | *3 |
| Ribbon 131 | - | Coronet | *3 |
| Clarendon 701 | - | Clarendon Condensed | *3 |
| Swiss 742 | Medium, Bold, Italic, Bold Italic | Univers | *2 |
| Swiss 742 Condensed | Medium, Bold, Italic, Bold Italic | Univers Condensed | *3 |
| Incised 901 | Medium, Bold, Italic | Antique Olive | *3 |
| Aldine 430 | Medium, Bold, Italic, Bold Italic | Garamond | *3 |
| Calligraphic 401 | - | Marigold | *3 |
| Flareserif 821 | Medium, Extra Bold | Albertus | *3 |
| Swiss 721 SWM | Medium, Bold, Italic, Bold Italic | Arial | *3 |
| Dutch 801 SWM | Medium, Bold, Italic, Bold Italic | Times New | *3 |
| Swiss 721 SWA | Medium, Bold, Oblique, Bold Oblique | Helvetica | *3 |
| Swiss 721 Narrow SWA | Medium, Bold, Oblique, Bold Oblique | Helvetica Narrow | *3 |
| Zapf Calligraphic 801 SWA | Medium, Bold, Italic, Bold Italic | Palatino | *3 |
| Geometric 711 SWA | Medium, Bold, Oblique, Bold Italic | ITC Avant Garde Gothic | *3 |
| Revival 711 SWA | Light, Demi Bold, Light Italic, Demi Bold Italic | ITC Bookman | *3 |
| Century 702 SWA | Medium, Bold, Italic, Bold Italic | New Century Schoolbook | *3 |
| Dutch 801 SWA | Medium, Bold, Italic, Bold Italic | Times | *3 |
| Chancery 801 Medium SWA Italic | - | ITC Zapf Chancery Medium Italic | *3 |
| Symbol SWM | - | Symbol | *4 |
| More WingBats SWM | - | Wingdings | *5 |
| Ding Dings SWA | - | ITC Zapf Dingbats | *6 |
| Symbol SWA | - | SymbolPS | *4 |
| David BT | Medium, Bold | David | *7 |

Informations relatives au produit

| Nom de la police | Famille | Équivalent HP | Jeu de symboles |
|------------------|----------------------|---------------|-----------------|
| Narkis Tam BT | Medium, Bold | Narkis | *7 |
| Miryam BT | Medium, Bold, Italic | Miryam | *7 |
| Koufi BT | Medium, Bold | Koufi | *8 |
| Naskh BT | Medium, Bold | Naskh | *8 |
| Ryadh BT | Medium, Bold | Ryadh | *8 |

Police bitmap

| Nom de la police | Jeu de symboles |
|------------------|-----------------|
| Line Printer | *9 |

Police bitmap OCR/BarCode

| Nom de la police | Famille | Jeu de symboles |
|------------------|------------------|-----------------|
| OCR A | - | *10 |
| OCR B | - | *11 |
| Code39 | 9.37cpi, 4.68cpi | *12 |
| EAN/UPC | Medium, Bold | *13 |

Remarque :

En fonction de la densité d'impression ou bien de la qualité ou de la couleur du papier, il est possible que les polices OCR A, OCR B, Code39 et EAN/UPC ne soient pas lisibles. Faites un essai et assurez-vous que les polices sont lisibles avant d'imprimer des travaux importants.

Mode PCL6 (Bitstream)

Pour le jeu de symboles, consultez « [En mode PCL6 \(Bitstream\)](#) » à la page 127.

Police redimensionnable

| Nom de la police | Famille | Équivalent HP | Jeu de symboles |
|---------------------|-----------------------------------|---------------------|-----------------|
| FixedPitch 810 | Medium, Bold, Italic, Bold Italic | Courier | *1 |
| FixedPitch 850 | Regular, Bold, Italic | Letter Gothic | *1 |
| FixedPitch 810 Dark | Medium, Bold, Italic, Bold Italic | CourierPS | *3 |
| Dutch 801 | Medium, Bold, Italic, Bold Italic | CG Times | *2 |
| Zapf Humanist 601 | Medium, Bold, Italic, Bold Italic | CG Omega | *3 |
| Ribbon 131 | - | Coronet | *3 |
| Clarendon 701 | - | Clarendon Condensed | *3 |
| Swiss 742 | Medium, Bold, Italic, Bold Italic | Univers | *2 |

Informations relatives au produit

| Nom de la police | Famille | Équivalent HP | Jeu de symboles |
|--------------------------------|--|---------------------------------|-----------------|
| Swiss 742 Condensed | Medium, Bold, Italic, Bold Italic | Univers Condensed | *3 |
| Incised 901 | Medium, Bold, Italic | Antique Olive | *3 |
| Aldine 430 | Medium, Bold, Italic, Bold Italic | Garamond | *3 |
| Calligraphic 401 | - | Marigold | *3 |
| Flareserif 821 | Medium, Extra Bold | Albertus | *3 |
| Swiss 721 SWM | Medium, Bold, Italic, Bold Italic | Arial | *3 |
| Dutch 801 SWM | Medium, Bold, Italic, Bold Italic | Times New | *3 |
| Swiss 721 SWA | Medium, Bold, Oblique, Bold Oblique | Helvetica | *3 |
| Swiss 721 Narrow SWA | Medium, Bold, Oblique, Bold Oblique | Helvetica Narrow | *3 |
| Zapf Calligraphic 801 SWA | Medium, Bold, Italic, Bold Italic | Palatino | *3 |
| Geometric 711 SWA | Medium, Bold, Oblique, Bold Italic | ITC Avant Garde Gothic | *3 |
| Revival 711 SWA | Light, Demi Bold, Light Italic, Demi Bold Italic | ITC Bookman | *3 |
| Century 702 SWA | Medium, Bold, Italic, Bold Italic | New Century Schoolbook | *3 |
| Dutch 801 SWA | Medium, Bold, Italic, Bold Italic | Times | *3 |
| Chancery 801 Medium SWA Italic | - | ITC Zapf Chancery Medium Italic | *3 |
| Symbol SWM | - | Symbol | *4 |
| More WingBats SWM | - | Wingdings | *5 |
| Ding Dings SWA | - | ITC Zapf Dingbats | *6 |
| Symbol SWA | - | SymbolPS | *4 |
| David BT | Medium, Bold | David | *7 |
| Narkis Tam BT | Medium, Bold | Narkis | *7 |
| Miryam BT | Medium, Bold, Italic | Miryam | *7 |
| Koufi BT | Medium, Bold | Koufi | *8 |
| Naskh BT | Medium, Bold | Naskh | *8 |
| Ryadh BT | Medium, Bold | Ryadh | *8 |

Police bitmap

| Nom de la police | Jeu de symboles |
|------------------|-----------------|
| Line Printer | *9 |

Informations relatives au produit

Mode PCL (URW)

Police redimensionnable

| Nom de la police | Famille | Équivalent HP | Jeu de symboles |
|----------------------------|--|-------------------------|-----------------|
| Nimbus Mono | Moyen, Gras, Italique, Gras italique | Courier | *1 |
| Letter Gothic | Moyen, Gras, Italique | Letter Gothic | *1 |
| Nimbus Mono PS | Régulier, Gras, Oblique, Gras oblique | CourierPS | *3 |
| Nimbus Roman No4 | Moyen, Gras, Italique, Gras italique | CG Times | *2 |
| URW Classico | Moyen, Gras, Italique, Gras italique | CG Omega | *3 |
| URW Coronet | - | Coronet | *3 |
| URW Clarendon Condensed | - | Clarendon Condensed | *3 |
| URW Classic Sans | Moyen, Gras, Italique, Gras italique | Univers | *2 |
| URW Classic Sans Condensed | Moyen, Gras, Italique, Gras italique | Univers Condensed | *3 |
| Antique Olive | Moyen, Gras, Italique | Antique Olive | *3 |
| Garamond | Antiqua, Halbfett, Kursiv, Kursiv Halbfett | Garamond | *3 |
| Mauritius | - | Marigold | *3 |
| Algiers | Moyen, Extra gras | Albertus | *3 |
| NimbusSansNo2 | Moyen, Gras, Italique, Gras italique | Arial | *3 |
| Nimbus Roman No9 | Moyen, Gras, Italique, Gras italique | Times New | *3 |
| Nimbus Sans | Moyen, Gras, Oblique, Gras oblique | Helvetica | *3 |
| Nimbus Sans Narrow | Moyen, Gras, Oblique, Gras oblique | Helvetica Narrow | *3 |
| Palladio | Romain, Gras, Italique, Gras italique | Palatino | *3 |
| URW Gothic | Book, Demi, Book Oblique, Demi Oblique | ITC Avant Garde | *3 |
| URW Bookman | Léger, Demi, Italique léger, Demi italique | ITC Bookman | *3 |
| URW Century Schoolbook | Romain, Gras, Italique, Gras italique | New Century Schoolbook | *3 |
| Nimbus Roman | Moyen, Gras, Italique, Gras italique | Times | *3 |
| URW Chancery Medium Italic | - | ITC ZapfChancery Italic | *3 |
| Symbole | - | Symbole | *4 |
| URW Dingbats | - | Wingdings | *5 |

Informations relatives au produit

| Nom de la police | Famille | Équivalent HP | Jeu de symboles |
|------------------|-----------------------|-------------------|-----------------|
| Dingbats | - | ITC Zapf Dingbats | *6 |
| Symbole standard | - | SymbolPS | *4 |
| URW David | Moyen, Gras | HP David | *7 |
| URW Narkis | Moyen, Gras | HP Narkis Tam | *7 |
| URW Miryam | Moyen, Gras, Italique | HP Miryam | *7 |
| URW Koufi | Moyen, Gras | Koufi | *8 |
| URW Naskh | Moyen, Gras | Naskh | *8 |
| URW Ryadh | Moyen, Gras | Ryadh | *8 |

Police bitmap

| Nom de la police | Jeu de symboles |
|------------------|-----------------|
| Line Printer | *9 |

Police bitmap OCR/BarCode (pour PCL5 uniquement)

| Nom de la police | Famille | Jeu de symboles |
|------------------|------------------|-----------------|
| OCR A | - | *10 |
| OCR B | - | *11 |
| Code39 | 9.37cpi, 4.68cpi | *12 |
| EAN/UPC | Medium, Bold | *13 |

Remarque :

En fonction de la densité d'impression ou bien de la qualité ou de la couleur du papier, il est possible que les polices OCR A, OCR B, Code39 et EAN/UPC ne soient pas lisibles. Faites un essai et assurez-vous que les polices sont lisibles avant d'imprimer des travaux importants.

Introduction aux jeux de symboles

Votre imprimante peut accéder à différents jeux de symboles. Beaucoup de ces jeux de symboles se distinguent uniquement par les caractères internationaux propres à chaque langue.

Remarque :

La plupart des logiciels prenant en charge automatiquement les polices et les symboles, vous n'aurez probablement jamais à régler les paramètres de l'imprimante. Cependant, si vous écrivez vos propres programmes de contrôle d'impression ou si vous utilisez un logiciel ancien qui ne prend pas en charge les polices, consultez les sections suivantes pour obtenir des informations sur les jeux de symboles.

Lorsque vous choisissez d'utiliser une police, vous devez également prendre en compte le jeu de symboles à associer à cette police.

Informations relatives au produit

En mode PCL5

| Nom des jeux de symboles | Attribut | Classification des polices | | | | | | | | | | | | |
|--------------------------|----------|----------------------------|----|----|----|----|----|----|----|----|-----|-----|-----|-----|
| | | *1 | *2 | *3 | *4 | *5 | *6 | *7 | *8 | *9 | *10 | *11 | *12 | *13 |
| ISO 60: Danish/Norwegian | 0D | ○ | ○ | ○ | - | - | - | - | - | - | - | - | - | - |
| Roman Extension | 0E | - | - | - | - | - | - | - | - | ○ | - | - | - | - |
| ISO 15: Italian | 0I | ○ | ○ | ○ | - | - | - | - | - | - | - | - | - | - |
| ISO 8859/1 Latin 1 | 0N | ○ | ○ | ○ | - | - | - | - | - | ○ | - | - | - | - |
| ISO 11: Swedish | 0S | ○ | ○ | ○ | - | - | - | - | - | - | - | - | - | - |
| ISO 6: ASCII | 0U | ○ | ○ | ○ | - | - | - | ○ | ○ | - | - | - | - | - |
| ISO 4: United Kingdom | 1E | ○ | ○ | ○ | - | - | - | - | - | - | - | - | - | - |
| ISO 69: French | 1F | ○ | ○ | ○ | - | - | - | - | - | - | - | - | - | - |
| ISO 29: German | 1G | ○ | ○ | ○ | - | - | - | - | - | - | - | - | - | - |
| Legal | 1U | ○ | ○ | ○ | - | - | - | - | - | ○ | - | - | - | - |
| ISO 8859/2 Latin 2 | 2N | ○ | ○ | ○ | - | - | - | - | - | ○ | - | - | - | - |
| ISO 17: Spanish | 2S | ○ | ○ | ○ | - | - | - | - | - | - | - | - | - | - |
| ISO 8859/4 Latin 4 | 4N | ○ | ○ | ○ | - | - | - | - | - | - | - | - | - | - |
| Roman-9 | 4U | ○ | ○ | ○ | - | - | - | - | - | - | - | - | - | - |
| PS Math | 5M | ○ | ○ | ○ | - | - | - | ○ | ○ | - | - | - | - | - |
| ISO 8859/9 Latin 5 | 5N | ○ | ○ | ○ | - | - | - | - | - | ○ | - | - | - | - |
| Windows 3.1 Latin 5 | 5T | ○ | ○ | ○ | - | - | - | - | - | - | - | - | - | - |
| Microsoft Publishing | 6J | ○ | ○ | ○ | - | - | - | - | - | - | - | - | - | - |
| Ventura Math | 6M | ○ | ○ | ○ | - | - | - | - | - | - | - | - | - | - |
| ISO 8859/10 Latin 6 | 6N | ○ | ○ | ○ | - | - | - | - | - | ○ | - | - | - | - |
| DeskTop | 7J | ○ | ○ | ○ | - | - | - | - | - | - | - | - | - | - |
| Math-8 | 8M | ○ | ○ | ○ | - | - | - | ○ | ○ | - | - | - | - | - |
| Roman-8 | 8U | ○ | ○ | ○ | - | - | - | - | - | ○ | - | - | - | - |
| Windows 3.1 Latin 2 | 9E | ○ | ○ | ○ | - | - | - | - | - | - | - | - | - | - |
| Pc1004 | 9J | ○ | ○ | ○ | - | - | - | - | - | - | - | - | - | - |
| ISO 8859/15 Latin 9 | 9N | ○ | ○ | ○ | - | - | - | - | - | ○ | - | - | - | - |
| PC-8 Turkish | 9T | ○ | ○ | ○ | - | - | - | - | - | - | - | - | - | - |

Informations relatives au produit

| Nom des jeux de symboles | Attribut | Classification des polices | | | | | | | | | | | | |
|-----------------------------|----------|----------------------------|----|----|----|----|----|----|----|----|-----|-----|-----|-----|
| | | *1 | *2 | *3 | *4 | *5 | *6 | *7 | *8 | *9 | *10 | *11 | *12 | *13 |
| Windows 3.0 Latin 1 | 9U | ○ | ○ | ○ | - | - | - | - | - | - | - | - | - | - |
| PS Text | 10J | ○ | ○ | ○ | - | - | - | - | - | - | - | - | - | - |
| PC-8, Code Page 437 | 10U | ○ | ○ | ○ | - | - | - | - | - | ○ | - | - | - | - |
| PC-8, D/N, Danish/Norwegian | 11U | ○ | ○ | ○ | - | - | - | - | - | ○ | - | - | - | - |
| MC Text | 12J | ○ | ○ | ○ | - | - | - | - | - | - | - | - | - | - |
| PC-850, Multilingual | 12U | ○ | ○ | ○ | - | - | - | - | - | ○ | - | - | - | - |
| Ventura International | 13J | ○ | ○ | ○ | - | - | - | - | - | - | - | - | - | - |
| PcEur858 | 13U | ○ | ○ | ○ | - | - | - | - | - | - | - | - | - | - |
| Ventura US | 14J | ○ | ○ | ○ | - | - | - | - | - | - | - | - | - | - |
| Pi Font | 15U | ○ | ○ | ○ | - | - | - | - | - | - | - | - | - | - |
| PC852, Latin 2 | 17U | ○ | ○ | ○ | - | - | - | - | - | - | - | - | - | - |
| Unicode 3.0 | 18N | ○ | ○ | ○ | - | - | - | ○ | ○ | - | - | - | - | - |
| Windows Baltic | 19L | ○ | ○ | ○ | - | - | - | - | - | - | - | - | - | - |
| Windows 3.1 Latin/Arabic | 19U | ○ | ○ | ○ | - | - | - | - | - | - | - | - | - | - |
| PC-755 | 26U | ○ | ○ | ○ | - | - | - | - | - | - | - | - | - | - |
| PC-866, Cyrillic | 3R | ○ | ○ | - | - | - | - | - | - | - | - | - | - | - |
| Greek8 | 8G | ○ | ○ | - | - | - | - | - | - | - | - | - | - | - |
| Windows Greek | 9G | ○ | ○ | - | - | - | - | - | - | - | - | - | - | - |
| Windows Cyrillic | 9R | ○ | ○ | - | - | - | - | - | - | - | - | - | - | - |
| PC-851, Greek | 10G | ○ | ○ | - | - | - | - | - | - | - | - | - | - | - |
| ISO 8859/5 Cyrillic | 10N | ○ | ○ | - | - | - | - | - | - | ○ | - | - | - | - |
| PC-8, Greek | 12G | ○ | ○ | - | - | - | - | - | - | - | - | - | - | - |
| ISO 8859/7 Greek | 12N | ○ | ○ | - | - | - | - | - | - | - | - | - | - | - |
| PC-866 UKR | 14R | ○ | ○ | - | - | - | - | - | - | - | - | - | - | - |
| Hebrew7 | 0H | ○ | - | - | - | - | - | ○ | - | - | - | - | - | - |
| ISO 8859/8 Hebrew | 7H | ○ | - | - | - | - | - | ○ | - | - | - | - | - | - |
| Hebrew8 | 8H | ○ | - | - | - | - | - | ○ | - | - | - | - | - | - |
| PC-862, Hebrew | 15H | ○ | - | - | - | - | - | ○ | - | - | - | - | - | - |

Informations relatives au produit

| Nom des jeux de symboles | Attribut | Classification des polices | | | | | | | | | | | | | |
|--------------------------|----------|----------------------------|----|----|----|----|----|----|----|----|-----|-----|-----|-----|---|
| | | *1 | *2 | *3 | *4 | *5 | *6 | *7 | *8 | *9 | *10 | *11 | *12 | *13 | |
| PC-862, Hebrew | 15Q | ○ | - | - | - | - | - | - | ○ | - | - | - | - | - | - |
| Arabic8 | 8V | - | - | - | - | - | - | - | - | ○ | - | - | - | - | - |
| HPWARA | 9V | - | - | - | - | - | - | - | - | ○ | - | - | - | - | - |
| PC-864, Arabic | 10V | - | - | - | - | - | - | - | - | ○ | - | - | - | - | - |
| Symbol | 19M | - | - | - | ○ | - | - | - | - | - | - | - | - | - | - |
| Wingdings | 579L | - | - | - | - | ○ | - | - | - | - | - | - | - | - | - |
| ZapfDingbats | 14L | - | - | - | - | - | ○ | - | - | - | - | - | - | - | - |
| OCR A | 00 | - | - | - | - | - | - | - | - | - | ○ | - | - | - | - |
| OCR B | 10 | - | - | - | - | - | - | - | - | - | - | ○ | - | - | - |
| OCR B Extension | 3Q | - | - | - | - | - | - | - | - | - | - | ○ | - | - | - |
| Code3-9 | 0Y | - | - | - | - | - | - | - | - | - | - | - | ○ | - | - |
| EAN/UPC | 8Y | - | - | - | - | - | - | - | - | - | - | - | - | - | ○ |

En mode PCL6 (Bitstream)

| Nom des jeux de symboles | Attribut | Classification des polices | | | | | | | | |
|--------------------------|----------|----------------------------|----|----|----|----|----|----|----|----|
| | | *1 | *2 | *3 | *4 | *5 | *6 | *7 | *8 | *9 |
| ISO Norwegian | 4 | ○ | ○ | ○ | - | - | - | - | - | - |
| ISO Italian | 9 | ○ | ○ | ○ | - | - | - | - | - | - |
| ISO 8859-1 Latin 1 | 14 | ○ | ○ | ○ | - | - | - | - | - | ○ |
| ISO Swedish | 19 | ○ | ○ | ○ | - | - | - | - | - | - |
| ASCII | 21 | ○ | ○ | ○ | - | - | - | ○ | ○ | - |
| ISO United Kingdom | 37 | ○ | ○ | ○ | - | - | - | - | - | - |
| ISO French | 38 | ○ | ○ | ○ | - | - | - | - | - | - |
| ISO German | 39 | ○ | ○ | ○ | - | - | - | - | - | - |
| Legal | 53 | ○ | ○ | ○ | - | - | - | - | - | ○ |
| ISO 8859-2 Latin 2 | 78 | ○ | ○ | ○ | - | - | - | - | - | ○ |
| ISO Spanish | 83 | ○ | ○ | ○ | - | - | - | - | - | - |
| Roman-9 | 149 | ○ | ○ | ○ | - | - | - | - | - | - |

Informations relatives au produit

| Nom des jeux de symboles | Attribut | Classification des polices | | | | | | | | |
|--------------------------|----------|----------------------------|----|----|----|----|----|----|----|----|
| | | *1 | *2 | *3 | *4 | *5 | *6 | *7 | *8 | *9 |
| PS Math | 173 | ○ | ○ | ○ | - | - | - | ○ | ○ | - |
| ISO 8859-9 Latin 5 | 174 | ○ | ○ | ○ | - | - | - | - | - | ○ |
| Windows 3.1 Latin 5 | 180 | ○ | ○ | ○ | - | - | - | - | - | - |
| Microsoft Publishing | 202 | ○ | ○ | ○ | - | - | - | - | - | - |
| ISO 8859/10 Latin 6 | 206 | ○ | ○ | ○ | - | - | - | - | - | ○ |
| DeskTop | 234 | ○ | ○ | ○ | - | - | - | - | - | - |
| Math-8 | 269 | ○ | ○ | ○ | - | - | - | ○ | ○ | - |
| Roman-8 | 277 | ○ | ○ | ○ | - | - | - | - | - | ○ |
| Windows 3.1 Latin 2 | 293 | ○ | ○ | ○ | - | - | - | - | - | - |
| Pc1004 | 298 | ○ | ○ | ○ | - | - | - | - | - | - |
| ISO 8859-15 Latin 9 | 302 | ○ | ○ | ○ | - | - | - | - | - | - |
| PC-Turkish | 308 | ○ | ○ | ○ | - | - | - | - | - | - |
| Windows 3.0 | 309 | ○ | ○ | ○ | - | - | - | - | - | - |
| PS Text | 330 | ○ | ○ | ○ | - | - | - | - | - | - |
| PC-8 | 341 | ○ | ○ | ○ | - | - | - | - | - | ○ |
| PC-8 D/N | 373 | ○ | ○ | ○ | - | - | - | - | - | ○ |
| MC Text | 394 | ○ | ○ | ○ | - | - | - | - | - | - |
| PC-850 | 405 | ○ | ○ | ○ | - | - | - | - | - | ○ |
| PcEur858 | 437 | ○ | ○ | ○ | - | - | - | - | - | - |
| Pi Font | 501 | ○ | ○ | ○ | - | - | - | - | - | - |
| PC852 | 565 | ○ | ○ | ○ | - | - | - | - | - | - |
| Unicode 3.0 | 590 | ○ | ○ | ○ | - | - | - | - | - | - |
| WBALT | 620 | ○ | ○ | ○ | - | - | - | - | - | - |
| Windows 3.1 Latin 1 | 629 | ○ | ○ | ○ | - | - | - | - | - | - |
| PC-755 | 853 | ○ | ○ | ○ | - | - | - | - | - | - |
| Wingdings | 18540 | - | - | - | - | ○ | - | - | - | - |
| Symbol | 621 | - | - | - | ○ | - | - | - | - | - |
| ZapfDingbats | 460 | - | - | - | - | - | ○ | - | - | - |

Informations relatives au produit

| Nom des jeux de symboles | Attribut | Classification des polices | | | | | | | | |
|--------------------------|----------|----------------------------|----|----|----|----|----|----|----|----|
| | | *1 | *2 | *3 | *4 | *5 | *6 | *7 | *8 | *9 |
| PC-866, Cyrillic | 114 | ○ | ○ | - | - | - | - | - | - | - |
| Greek8 | 263 | ○ | ○ | - | - | - | - | - | - | - |
| Windows Greek | 295 | ○ | ○ | - | - | - | - | - | - | - |
| Windows Cyrillic | 306 | ○ | ○ | - | - | - | - | - | - | - |
| PC-851, Greek | 327 | ○ | ○ | - | - | - | - | - | - | - |
| ISO 8859/5 Cyrillic | 334 | ○ | ○ | - | - | - | - | - | - | - |
| PC-8, Greek | 391 | ○ | ○ | - | - | - | - | - | - | - |
| ISO 8859/7 Greek | 398 | ○ | ○ | - | - | - | - | - | - | - |
| PC-866 UKR | 466 | ○ | ○ | - | - | - | - | - | - | - |
| Hebrew7 | 8 | ○ | - | - | - | - | - | - | - | - |
| ISO 8859/8 Hebrew | 232 | ○ | - | - | - | - | - | ○ | - | - |
| Hebrew8 | 264 | ○ | - | - | - | - | - | ○ | - | - |
| PC-862, Hebrew | 488 | ○ | - | - | - | - | - | ○ | - | - |
| Arabic8 | 278 | - | - | - | - | - | - | - | ○ | - |
| HPWARA | 310 | - | - | - | - | - | - | - | ○ | - |
| PC-864, Arabic | 342 | - | - | - | - | - | - | - | ○ | - |

En mode PCL6 (URW)

| Nom des jeux de symboles | Attribut | Classification des polices | | | | | | | | |
|--------------------------|----------|----------------------------|----|----|----|----|----|----|----|----|
| | | *1 | *2 | *3 | *4 | *5 | *6 | *7 | *8 | *9 |
| ISO Norwegian | 4 | ○ | ○ | ○ | - | - | - | - | - | - |
| ISO Italian | 9 | ○ | ○ | ○ | - | - | - | - | - | - |
| ISO 8859-1 Latin 1 | 14 | ○ | ○ | ○ | - | - | - | - | - | ○ |
| ISO Swedish | 19 | ○ | ○ | ○ | - | - | - | - | - | - |
| ASCII | 21 | ○ | ○ | ○ | - | - | - | ○ | ○ | - |
| ISO United Kingdom | 37 | ○ | ○ | ○ | - | - | - | - | - | - |
| ISO French | 38 | ○ | ○ | ○ | - | - | - | - | - | - |
| ISO German | 39 | ○ | ○ | ○ | - | - | - | - | - | - |
| Legal | 53 | ○ | ○ | ○ | - | - | - | - | - | ○ |

Informations relatives au produit

| Nom des jeux de symboles | Attribut | Classification des polices | | | | | | | | |
|--------------------------|----------|----------------------------|----|----|----|----|----|----|----|----|
| | | *1 | *2 | *3 | *4 | *5 | *6 | *7 | *8 | *9 |
| ISO 8859-2 Latin 2 | 78 | ○ | ○ | ○ | - | - | - | - | - | ○ |
| ISO Spanish | 83 | ○ | ○ | ○ | - | - | - | - | - | - |
| Roman-9 | 149 | ○ | ○ | ○ | - | - | - | - | - | - |
| PS Math | 173 | ○ | ○ | ○ | - | - | - | ○ | ○ | - |
| ISO 8859-9 Latin 5 | 174 | ○ | ○ | ○ | - | - | - | - | - | ○ |
| Windows 3.1 Latin 5 | 180 | ○ | ○ | ○ | - | - | - | - | - | - |
| Microsoft Publishing | 202 | ○ | ○ | ○ | - | - | - | - | - | - |
| ISO 8859/10 Latin 6 | 206 | ○ | ○ | ○ | - | - | - | - | - | ○ |
| DeskTop | 234 | ○ | ○ | ○ | - | - | - | - | - | - |
| Math-8 | 269 | ○ | ○ | ○ | - | - | - | ○ | ○ | - |
| Roman-8 | 277 | ○ | ○ | ○ | - | - | - | - | - | ○ |
| Windows 3.1 Latin 2 | 293 | ○ | ○ | ○ | - | - | - | - | - | - |
| Pc1004 | 298 | ○ | ○ | ○ | - | - | - | - | - | - |
| ISO 8859-15 Latin 9 | 302 | ○ | ○ | ○ | - | - | - | - | - | ○ |
| PC-Turkish | 308 | ○ | ○ | ○ | - | - | - | - | - | - |
| Windows 3.0 | 309 | ○ | ○ | ○ | - | - | - | - | - | - |
| PS Text | 330 | ○ | ○ | ○ | - | - | - | - | - | - |
| PC-8 | 341 | ○ | ○ | ○ | - | - | - | - | - | ○ |
| PC-8 D/N | 373 | ○ | ○ | ○ | - | - | - | - | - | ○ |
| MC Text | 394 | ○ | ○ | ○ | - | - | - | - | - | - |
| PC-850 | 405 | ○ | ○ | ○ | - | - | - | - | - | ○ |
| PcEur858 | 437 | ○ | ○ | ○ | - | - | - | - | - | - |
| Pi Font | 501 | ○ | ○ | ○ | - | - | - | - | - | - |
| PC852 | 565 | ○ | ○ | ○ | - | - | - | - | - | - |
| Unicode 3.0 | 590 | ○ | ○ | ○ | - | - | - | ○ | ○ | - |
| WBALT | 620 | ○ | ○ | ○ | - | - | - | - | - | - |
| Windows 3.1 Latin 1 | 629 | ○ | ○ | ○ | - | - | - | - | - | - |
| PC-755 | 853 | ○ | ○ | ○ | - | - | - | - | - | - |

Informations relatives au produit

| Nom des jeux de symboles | Attribut | Classification des polices | | | | | | | | |
|--------------------------|----------|----------------------------|----|----|----|----|----|----|----|----|
| | | *1 | *2 | *3 | *4 | *5 | *6 | *7 | *8 | *9 |
| Wingdings | 18540 | - | - | - | - | ○ | - | - | - | - |
| Symbol | 621 | - | - | - | ○ | - | - | - | - | - |
| ZapfDingbats | 460 | - | - | - | - | - | ○ | - | - | - |
| PC-866, Cyrillic | 114 | ○ | ○ | - | - | - | - | - | - | - |
| Greek8 | 263 | ○ | ○ | - | - | - | - | - | - | - |
| Windows Greek | 295 | ○ | ○ | - | - | - | - | - | - | - |
| Windows Cyrillic | 306 | ○ | ○ | - | - | - | - | - | - | - |
| PC-851, Greek | 327 | ○ | ○ | - | - | - | - | - | - | - |
| ISO 8859/5 Cyrillic | 334 | ○ | ○ | - | - | - | - | - | - | ○ |
| PC-8, Greek | 391 | ○ | ○ | - | - | - | - | - | - | - |
| ISO 8859/7 Greek | 398 | ○ | ○ | - | - | - | - | - | - | - |
| PC-866 UKR | 466 | ○ | ○ | - | - | - | - | - | - | - |
| Hebrew7 | 8 | ○ | - | - | - | - | - | ○ | - | - |
| ISO 8859/8 Hebrew | 232 | ○ | - | - | - | - | - | ○ | - | - |
| Hebrew8 | 264 | ○ | - | - | - | - | - | ○ | - | - |
| PC-862, Hebrew | 488 | ○ | - | - | - | - | - | ○ | - | - |
| Arabic8 | 278 | - | - | - | - | - | - | - | ○ | - |
| HPWARA | 310 | - | - | - | - | - | - | - | ○ | - |
| PC-864, Arabic | 342 | - | - | - | - | - | - | - | ○ | - |

Où trouver de l'aide

Site Web du support technique

Si vous avez besoin d'aide supplémentaire, visitez la page Web du support Epson ci-dessous. Sélectionnez votre pays ou région et accédez à la section support de votre site Web Epson local. Vous pouvez également consulter la FAQ, les manuels ou encore télécharger les derniers pilotes et autres mises à jour sur le site.

<http://support.epson.net/>

<http://www.epson.eu/Support> (Europe)

Si votre produit Epson ne fonctionne pas correctement et que vous ne parvenez pas à résoudre le problème, contactez les services de support Epson pour obtenir une assistance.

Contactez l'assistance de Epson

Avant de contacter Epson

Si votre produit Epson ne fonctionne pas correctement et que vous ne pouvez résoudre le problème à l'aide des informations de dépannage contenues dans la documentation de votre produit, contactez le service d'assistance Epson. Si le service d'assistance Epson de votre région n'est pas énuméré ci-dessous, contactez le revendeur auprès de qui vous avez acheté votre produit.

Pour nous permettre de vous aider plus rapidement, merci de nous fournir les informations ci-dessous :

- Numéro de série du produit
(l'étiquette portant le numéro de série se trouve habituellement au dos de l'appareil)
- Modèle
- Version du logiciel
(pour connaître le numéro de version, cliquez sur **About**, **Versión Info** ou sur un bouton similaire dans le logiciel du produit)
- Marque et modèle de votre ordinateur
- Nom et version de votre système d'exploitation
- Nom et version des applications que vous utilisez habituellement avec votre produit

Remarque :

Selon le produit, les données de liste de numérotation et/ou les paramètres réseau peuvent être stockés dans la mémoire du produit. Les données et/ou paramètres peuvent être perdus suite à une panne ou une réparation d'un produit. Epson ne sera pas tenu pour responsable de la perte de données, de la sauvegarde ou de la restauration de données et/ou paramètres et ce, même pendant une période de garantie. Nous vous recommandons d'effectuer votre propre sauvegarde de données ou de prendre des notes.

Aide pour les utilisateurs d'Europe

Consultez votre **document de garantie paneuropéenne** pour obtenir des informations relatives à la procédure à suivre pour contacter l'assistance de Epson.

Aide pour les utilisateurs de Taiwan

Utilisez les sources suivantes pour obtenir des informations, de l'aide et des services :

Internet

<http://www.epson.com.tw>

Des informations relatives aux caractéristiques des produits, des pilotes à télécharger et des demandes de produits sont disponibles.

Bureau d'assistance Epson

Téléphone :+886-2-80242008

L'équipe de notre bureau d'assistance téléphonique peut vous aider dans les domaines suivants :

- Demandes de ventes et informations relatives au produit
- Questions ou problèmes relatifs à l'utilisation des produits
- Demandes de réparations et garantie

Centre de réparation :

<http://www.tekcare.com.tw/branchMap.page>

TekCare corporation est un centre de service agréé d'Epson Taiwan Technology & Trading Ltd.

Aide pour les utilisateurs d'Australie

Epson Australie souhaite vous proposer un service clientèle de niveau élevé. Parallèlement aux manuels de votre produit, nous mettons à votre disposition les sources d'information suivantes :

Adresse URL Internet

<http://www.epson.com.au>

Consultez le site Internet de Epson Australie. Un site qui vaut le coup d'œil ! Le site contient une zone de téléchargement de pilotes, une liste de points de contact Epson, des informations relatives aux nouveaux produits et une assistance technique (par courrier électronique).

Bureau d'assistance Epson

Téléphone :1300-361-054

Où trouver de l'aide

Le bureau d'assistance Epson sert de point de contact final, il permet de garantir que les clients ont accès à des conseils. Les opérateurs du bureau d'assistance vous aident à installer, configurer et utiliser votre produit Epson. Le personnel de notre bureau d'assistance préventes vous propose de la documentation relative aux nouveaux produits Epson et vous indique où se trouve le revendeur ou agent d'entretien le plus proche. Le bureau d'assistance répond à de nombreux types de requêtes.

Nous vous invitons à recueillir toutes les informations nécessaires avant d'appeler. Plus les informations recueillies sont nombreuses et plus le problème peut être résolu rapidement. Les informations concernées incluent les manuels de votre produit Epson, le type d'ordinateur, le système d'exploitation, les programmes utilisés et toutes les informations jugées utiles.

Transport du produit

Epson recommande de conserver l'emballage du produit pour tout transport ultérieur. Fixer le réservoir d'encre avec du ruban adhésif et conserver le produit droit est également recommandé.

Aide pour les utilisateurs de Singapour

Les sources d'informations, l'assistance et les services proposés par Epson Singapour sont les suivants :

Internet

<http://www.epson.com.sg>

Informations relatives aux spécifications du produit, pilotes à télécharger, foire aux questions, demandes commerciales et assistance technique par courrier électronique.

Bureau d'assistance Epson

Numéro vert : 800-120-5564

L'équipe de notre bureau d'assistance téléphonique peut vous aider dans les domaines suivants :

- Demandes de ventes et informations relatives au produit
- Questions ou dépannage de problèmes relatifs à l'utilisation des produits
- Demandes de réparations et garantie

Aide pour les utilisateurs de Thaïlande

Utilisez les sources suivantes pour obtenir des informations, de l'aide et des services :

Internet

<http://www.epson.co.th>

Informations relatives aux spécifications du produit, pilotes à télécharger, foire aux questions et assistance technique par courrier électronique.

Où trouver de l'aide

Ligne d'assistance Epson

Téléphone :66-2685-9899

E-mail :support@eth.epson.co.th

L'équipe de notre ligne d'assistance téléphonique peut vous aider dans les domaines suivants :

- Demandes de ventes et informations relatives au produit
- Questions ou problèmes relatifs à l'utilisation des produits
- Demandes de réparations et garantie

Aide pour les utilisateurs au Vietnam

Utilisez les sources suivantes pour obtenir des informations, de l'aide et des services :

Ligne d'assistance Epson

Téléphone (Hô-Chi-Minh-Ville): 84-8-823-9239

Téléphone (Hanoï) : 84-4-3978-4785, 84-4-3978-4775

Centre de services Epson

65 Truong Dinh Street, District 1, Hochiminh City, Vietnam

29 Tue Tinh, Quan Hai Ba Trung, Hanoï, Vietnam

Aide pour les utilisateurs d'Indonésie

Utilisez les sources suivantes pour obtenir des informations, de l'aide et des services :

Internet

<http://www.epson.co.id>

- Informations relatives aux spécifications du produit, pilotes à télécharger
- Foire aux questions, demandes commerciales et questions par courrier électronique

Ligne d'assistance Epson

Téléphone :62-21-572-4350

Télécopie : 62-21-572-4357

Notre équipe d'assistance téléphonique peut vous aider dans les domaines suivants par téléphone ou par fax :

- Demandes de ventes et informations relatives au produit

Où trouver de l'aide

☐ Support technique

Centre de services Epson

| Province | Nom de l'entreprise | Adresse | Téléphone E-mail |
|----------------------------------|---------------------|--|---|
| DKI JAKARTA | ESS Jakarta MG. DUA | RUKO MANGGA DUA MALL NO. 48 JL. ARTERI MANGGA DUA - JAKARTA UTARA- DKI | (+6221)62301104 jkt-technical1@epson-indonesia.co.id |
| SUMATRA DU NORD | ESC Medan | Kompleks Graha Niaga, Jl. Bambu II No. A-4, Medan- 20114 | (+6261)42066090/42066091 mdn-technical@epson-indonesia.co.id |
| JAVA OCCIDENTAL | ESC Bandung | JL. CIHAMPELAS NO. 48A-BANDUNG JABAR 40116 | (+6222)4207033 bdg-technical@epson-indonesia.co.id |
| TERRITOIRE SPÉCIAL DE YOGYAKARTA | ESC Yogyakarta | YAP Square, Blok A No.6 Jl. C Simanjutak YOGYAKARTA - DIY | (+62274)581065 ygy-technical@epson-indonesia.co.id |
| JAVA ORIENTAL | ESC Surabaya | HITECH MALL LT.2 BLOK A NO. 24 JL. KUSUMA BANGSA NO. 116 -118 - SURABAYA JATIM | (+6231)5355035 sby-technical@epson-indonesia.co.id |
| SULAWESI DU SUD | ESC Makassar | JL. GUNUNG BAWAKARAENG NO. 68E - MAKASSAR SULSEL | (+62411)328212 mksr-technical@epson-indonesia.co.id |
| KALIMANTAN OCCIDENTAL | ESC Pontianak | JL. NUSA INDAH I NO. 40A PONTIANAK KALBAR 78117 | (+62561)735507 pontianak-technical@epson-indonesia.co.id |
| PEKANBARU | ESC PEKANBARU | JL. TUANKU TAMBUSAI NO. 353 - PEKANBARU RIAU | (+62761)21420 pkb-technical@epson-indonesia.co.id |
| DKI JAKARTA | ESS JAKARTA KEIAI | WISMA KEIAI LT. 1 JL. JEND. SUDIRMAN KAV. 3 JAKPUS DKI JAKARTA | (+6221)5724335 ess.support@epson-indonesia.co.id |
| JAVA ORIENTAL | ESS SURABAYA | JL. JAWA NO. 2-4 KAV. 29, RUKO SURYA INTI, SURABAYA - JATIM | (+6231)5014949 esssby.support@epson-indonesia.co.id |
| BANTEN | ESS SERPONG | Ruko mall WTC MATAHARI no. 953 SERPONG - Banten | (+6221)53167051 esstag.support@epson-indonesia.co.id |
| JAVA CENTRAL | ESS SEMARANG | Komplek Ruko Metro Plaza Blok C20 , Jl. MT Haryono No 970 Semarang - Jawa tengah | (+6224)8313807 esssmg.support@epson-indonesia.co.id |

Où trouver de l'aide

| Province | Nom de l'entreprise | Adresse | Téléphone E-mail |
|---------------------|---------------------|--|--|
| KALIMANTAN ORIENTAL | ESC SAMARINDA | Jl. KH. Wahid Hasyim (M. Yamin) Kel. Sempaja Selatan Kec. Samarinda Utara Samarinda- Kalimantan Timur (samping kantor pos) | (+62541)7272904 escsmd.support@epson-indonesia.co.id |
| SUMATRA DU SUD | ESC PALEMBANG | Jl. H.M. Rasyid Nawawi no.249, kelurahan 9 ilir Palembang - Sumsel | (+62711)311330 escplg.support@epson-indonesia.co.id |
| JAVA ORIENTAL | ESC JEMBER | Jl. Panglima Besar Sudirman No.1 D JEMBER - JAWA TIMUR (Depan Balai Penelitian dan Pengolahan Kakao) | (+62331) 486468,488373 jmr-admin@epson-indonesia.co.id jmr-technical@epson-indonesia.co.id |
| SULAWESI DU NORD | ESC MANADO | Tekno @Megamall, Megamall LG TK-21 Jl. Piere Tendean Kawasan Megamas Boulevard Manado 95111 | (+62431)7210033 MND-ADMIN@EPSON-INDONESIA.CO.ID |

Pour les autres villes non indiquées ici, appelez l'assistance téléphonique : 08071137766.

Aide pour les utilisateurs de Malaisie

Utilisez les sources suivantes pour obtenir des informations, de l'aide et des services :

Internet

<http://www.epson.com.my>

- Informations relatives aux spécifications du produit, pilotes à télécharger
- Foire aux questions, demandes commerciales et questions par courrier électronique

Centre d'appels Epson

Téléphone :+60 1800-8-17349

- Demandes de ventes et informations relatives au produit
- Questions ou problèmes relatifs à l'utilisation des produits
- Demandes de réparations et garantie

Siège

Téléphone :603-56288288

Télécopie : 603-5628 8388/603-5621 2088

Aide pour les utilisateurs des Philippines

Pour bénéficier d'une assistance technique, ainsi que d'autres services après-vente, les utilisateurs peuvent contacter Epson Philippines Corporation par téléphone, par télécopie ou par courrier électronique, en utilisant les coordonnées suivantes :

Internet

<http://www.epson.com.ph>

Informations relatives aux spécifications du produit, pilotes à télécharger, foire aux questions et demandes par courrier électronique.

Assistance clientèle Epson Philippines

Numéro vert (PLDT) : 1800-1069-37766

Numéro vert (Numérique) : 1800-3-0037766

Grand Manille : (+632)441-9030

Site Web : <http://customercare.epson.com.ph>

E-mail : customercare@epc.epson.com.ph

Notre équipe d'assistance clientèle peut vous aider dans les domaines suivants par téléphone :

- Demandes de ventes et informations relatives au produit
- Questions ou problèmes relatifs à l'utilisation des produits
- Demandes de réparations et garantie

Epson Philippines Corporation

Ligne principale : +632-706-2609

Télécopie : +632-706-2665

Index

A

| | |
|---|--------|
| Administration système..... | 48 |
| Agrandissement des pages..... | 40 |
| Aide | |
| Epson..... | 132 |
| Alignement de la tête d'impression..... | 47, 74 |
| Alignement horizontal..... | 47 |
| Alignement ligne règle..... | 47 |
| Alignement vertical..... | 47 |
| Annulation de l'impression..... | 35 |
| Mac OS X..... | 36 |
| Windows..... | 36 |
| Assistant de configuration Wi-Fi..... | 50 |
| Attribution de l'alimentation papier..... | 53 |
| Avis de taille papier..... | 49 |
| Avis de type papier..... | 49 |
| Avis d'erreur..... | 49 |

B

| | |
|---------------------------|-----|
| Bac papier | |
| désinstallation..... | 71 |
| installation..... | 69 |
| Bandes..... | 101 |
| Bandes horizontales..... | 101 |
| Binaire..... | 54 |
| Boîte de maintenance..... | 79 |

C

| | |
|---|------------|
| Câbles d'interface..... | 117 |
| Caractères incorrects..... | 104 |
| Caractéristiques | |
| imprimante..... | 111 |
| mécaniques..... | 114 |
| normes et conformité..... | 116 |
| papier..... | 112 |
| Caractéristiques de la zone imprimable..... | 113 |
| Cartouches d'encre | |
| remplacement d'une cartouche vide..... | 66 |
| Chargement | |
| papier..... | 18, 22, 25 |
| Chargement manuel..... | 25 |
| Config. app. bouton (WPS)..... | 50 |
| Configuration avancée..... | 50 |
| Configuration d'impression PDL..... | 51 |
| Configuration directe du Wi-Fi..... | 50 |
| Configuration du code PIN (WPS)..... | 50 |
| Configuration du papier..... | 47 |
| Configuration requise..... | 111 |
| Configuration Wi-Fi..... | 50 |
| Connexion d'ordinateur via USB..... | 49 |
| Connexion Wi-Fi automatique..... | 50 |
| Contacter Epson..... | 132 |
| Contraste LCD..... | 50 |

D

| | |
|-------------------------------|-----|
| Date/Heure..... | 50 |
| Décal. gauche..... | 51 |
| Décal. gauche en arrière..... | 51 |
| Décalage..... | 101 |
| Décalage horaire..... | 50 |
| Décalage sup en arr..... | 51 |
| Décalage supérieur..... | 51 |
| Désactiver le Wi-Fi..... | 50 |
| Détection du texte..... | 54 |
| Documents | |
| impression..... | 31 |
| Droits d'auteur..... | 2 |

E

| | |
|---|-----|
| Effacer les données de la mémoire interne..... | 54 |
| Éjection automatique du papier..... | 51 |
| Encre | |
| économiser l'encre noire sous Windows..... | 65 |
| impression en noir..... | 62 |
| impression en noir sous Mac..... | 64 |
| impression en noir sous Windows..... | 62 |
| impression temporaire avec de l'encre noire..... | 62 |
| précaution..... | 57 |
| vérification de l'état de la cartouche d'encre à l'aide du | |
| panneau de configuration..... | 61 |
| vérification de l'état de la cartouche d'encre sous Mac OS | |
| X..... | 60 |
| vérification de l'état de la cartouche d'encre sous Windows | |
| | 59 |
| Entretien..... | 47 |
| Enveloppes | |
| chargement..... | 25 |
| zone imprimable..... | 113 |
| Epson | |
| papier..... | 18 |
| Epson Connect..... | 10 |
| Erreurs | |
| imprimer..... | 92 |
| État du réseau..... | 47 |
| État Wi-Fi/réseau..... | 50 |

F

| | |
|---------------------------------------|----|
| Feuille d'état PS3..... | 47 |
| Fiche d'état de configuration..... | 47 |
| Fiche d'état des consommables..... | 47 |
| Fiche d'historique d'utilisation..... | 47 |

G

| | |
|----------------------------------|----|
| Gestion des travaux d'impression | |
| Windows..... | 93 |
| Gestionnaire | |

Index

accès sous Mac OS X.....31

H

Heure d'été.....50

I

Icônes.....16

Image miroir.....105

Impression

ajustement à la taille du papier.....40

annulation.....35

paramètres prédéfinis.....37

plusieurs pages par feuille.....41

raccourci.....37

recto verso.....37

texte.....31

Impression Anti-Copy Pattern (Motif de protection contre la copie).....42

Impression avec ajustement à la taille du papier (Zoom).....40

Impression de travaux confidentiels.....44

Impression des 2 côtés.....51

Impression En-tête/Pied de page.....44

Impression filigrane.....43

Impression Pages par feuille.....41

Impression recto verso.....37

Impressions floues.....102

Impressions tachées.....102, 105

Imprimer fiche d'état.....47

Informations de sécurité.....11

J

Jeu de symboles.....53

Jeux de symboles

introduction.....124

mode PCL6127, 129

L

Langue d'impression.....49

Langue/Language.....50

Ligne.....53

Liste de polices PCL.....47

Liste Polices PS3.....47

Logiciel

désinstallation.....88

M

Mac OS X

accès aux paramètres de l'imprimante.....31

contrôle de l'état du produit.....94

Marge de reliure.....51

Marges

problèmes.....104

Marques.....2

Menu PCL.....52

Menu PS3.....54

Messages d'erreur.....91

Minuteur veille.....50, 54

Mode.....54

Mode Éco.....54

Mode économie d'encre.....51

mode PCL5.....119

mode PCL6.....121, 127, 129

mode PS 3.....118

Modification automatique du format A4/Lettre.....49

Mot de passe Admin.....48

N

Nettoyage

tête d'impression.....72

Nettoyage de la tête

Mac OS X.....73

panneau de configuration.....74

Windows.....73

Nettoyage de la tête d'impression.....47

Nettoyage du guide papier.....47

Niveaux d'encre.....47

Nombre de copies.....51

Numéro de police.....52

O

Ordre d'impression.....51

Orientation.....51

P

Page d'Erreur.....54

Pages blanches.....105

Papier

bourrages.....96

capacité de chargement.....18

caractéristiques.....112

chargement.....22, 25

froissement.....107

papier spécial Epson.....18

problèmes d'alimentation.....106

zone imprimable.....112

Papier épais.....47

Param. d'impr univ.....51

Paramètres administrateur.....45

Paramètres communs.....50, 51

Paramètres de l'imprimante.....49

Paramètres de sécurité.....48, 54

Paramètres du produit

accès sous Mac OS X.....31

accès sous Windows.....29

Paramètres Wi-Fi/Réseau.....50

PCL.....87

PCL118

Pilote

accès sous Windows.....29

désinstallation.....88

Plusieurs pages par feuille.....41

Index

Police.....118

Polices

- mode PS 3118
- mode PCL5119
- mode PCL6121

PostScript118

Priorité à l'alimentation papier arrière.....49

Problèmes

- alimentation du papier.....106
- bandes.....101
- bouillages papier.....96
- caractères incorrects.....104
- contacter Epson.....132
- couleurs incorrectes.....102
- diagnostic.....92
- image miroir.....105
- impressions floues.....102
- impressions tachées.....102, 105
- imprimer.....92
- le produit n'imprime pas.....107
- marges.....104
- pages blanches.....105
- résolution.....132
- vitesse d'impression.....105

Problèmes de couleurs.....102

Produit

- composants.....14
- nettoyage.....78
- transport.....81
- vérification de l'état.....93

Protection de l'image.....54

PS3.....83, 108

Q

Qualité.....51

Qualité d'impression

- optimisation.....100

R

Redimensionnement des pages.....40

Réduction de la taille des pages.....40

Réglage date/heure.....50

Réglage de l'expiration I/F USB.....49

Réglages de la source papier.....49

Remplacement des cartouches d'encre.....66

Restaurer param. défaut.....54

Retour chariot.....53

S

Saut de ligne.....53

Sauter pages blanches.....51

Sélection automatique des paramètres.....49

Service.....132

Service Web.....10

Services d'impression Google Cloud.....50

Services Epson Connect.....50

Solveur d'erreur auto.....49

Source de police.....52

Status Monitor

- Mac OS X.....94

Support technique.....132

Supprimer toutes les tâches confidentielles.....54

T

Tâche confidentielle.....48

Taille de la page PDF.....54

Taille de la police.....52

Taille du papier.....51

Taille du point.....52

Temporisation arrêt.....50, 54

Temps de séchage.....51

Tête d'impression

- alignement.....74
- nettoyage.....72
- vérification.....71

Texte

- impression de documents.....31

Transport du produit.....81

Type de papier.....51

U

USB

- connecteur.....117

V

Vérification de la connexion.....50

Vérification des buses.....71

- Mac OS X.....71
- panneau de configuration.....72
- Windows.....71

Vérification des buses de la tête d'impression.....47

Vérifiez largeur papier.....51

Verrouiller le réglage.....48

Vitesse

- augmentation.....105

Vitesse de défilement.....50

Vitesse d'impression

- augmentation.....105

W

Windows

- accès aux paramètres de l'imprimante.....29
- gestion des travaux d'impression.....93
- vérification de l'état du produit.....93