

Kasutusjuhend

Autoriõigus ja kaubamärgid

Autoriõigus ja kaubamärgid

Käesoleva trükise ühtegi osa ei tohi paljundada, salvestada otsingusüsteemi ega edastada üheski vormis ega ühelgi viisil elektrooniliselt, mehaaniliselt, kopeerimise, salvestamise ega muul teel ilma ettevõtte Seiko Epson Corporation eelneva kirjaliku loata. Käesolevas trükises esitatud teabe kasutamise suhtes ei võeta vastutust patendiõiguste rikkumise eest. Samuti ei võeta vastutust käesolevas trükises esitatud teabe kasutamisest tuleneva kahju eest. Käesolevas trükises esitatud teave on mõeldud ainult käesoleva Epsoni tootega kasutamiseks. Epson ei vastuta selle teabe kasutamise eest teiste toodetega.

Seiko Epson Corporation ega selle sidusettevõtted ei vastuta käesoleva toote ostja ega kolmanda osapoole ees ostjal või kolmandal osapoolel käesoleva tootega juhtunud õnnetuse, vääras kasutamisest või kuritarvitamisest või loata tehtud muudatustest või remondist või (v.a USA-s) ettevõtte Seiko Epson Corporation kasutus- ja hooldusjuhiste mittejärgmise tagajärjel tekkinud kahju või kulude eest.

Seiko Epson Corporation ega selle sidusettevõtted ei vastuta kahjude ega probleemide eest, mis tulenevad lisaseadmete või kulumaterjalide kasutamisest, mis ei ole Epsoni originaaltooted või ei ole heaks kiidetud ettevõtte Seiko Epson Corporation poolt.

Seiko Epson Corporation ei vastuta tema poolt mitte heaks kiidetud liideskaablite kasutamisest tulenevate elektromagnetiliste häiringute põhjustatud kahju eest.

EPSON® on registreeritud kaubamärk ja EPSON EXCEED YOUR VISION või EXCEED YOUR VISION on ettevõtte Seiko Epson Corporation kaubamärk.

Intel® is a registered trademark of Intel Corporation.

Microsoft®, Windows®, and Windows Vista® are registered trademarks of Microsoft Corporation.

Apple, Macintosh, Mac OS, OS X, Bonjour and TrueType are trademarks of Apple Inc., registered in the U.S. and other countries.

Apple Chancery, Chicago, Geneva, Hoefler Text, Monaco and New York are trademarks or registered trademarks of Apple, Inc.

AirPrint is a trademark of Apple Inc.

Google Cloud Print™ is a registered trademark of Google Inc.

Monotype is a trademark of Monotype Imaging, Inc. registered in the United States Patent and Trademark Office and may be registered in certain jurisdictions.

Albertus, Arial, Gillsans, Times New Roman and Joanna are trademarks of The Monotype Corporation registered in the United States Patent and Trademark Office and may be registered in certain jurisdictions.

ITC Avant Garde, ITC Bookman, ITC Lubalin, ITC Mona Lisa Recut, ITC Symbol, ITC Zapf-Chancery, and ITC ZapfDingbats are trademarks of International Typeface Corporation registered in the United States Patent and Trademark Office and may be registered in certain jurisdictions.

Clarendon, Helvetica, New Century Schoolbook, Optima, Palatino, Stempel Garamond, Times and Univers are registered trademarks of Heidelberger Druckmaschinen AG, which may be registered in certain jurisdictions, exclusively licensed through Linotype Library GmbH, a wholly owned subsidiary of Heidelberger Druckmaschinen AG.

Autoriõigus ja kaubamärgid

Wingdings is a registered trademark of Microsoft Corporation in the United States and other countries.

Antique Olive is a registered trademark of Marcel Olive and may be registered in certain jurisdictions.

Adobe SansMM, Adobe SerifMM, Carta, and Tekton are registered trademarks of Adobe Systems Incorporated.

Marigold and Oxford are trademarks of AlphaOmega Typography.

Coronet is a registered trademark of Ludlow Type Foundry.

Eurostile is a trademark of Nebiolo.

Bitstream is a registered trademark of Bitstream Inc. registered in the United States Patent and Trademark Office and may be registered in certain jurisdictions.

Swiss is a trademark of Bitstream Inc. registered in the United States Patent and Trademark Office and may be registered in certain jurisdictions.

PCL is the registered trademark of Hewlett-Packard Company.

Adobe, Adobe Reader, PostScript3, Acrobat, and Photoshop are trademarks of Adobe systems Incorporated, which may be registered in certain jurisdictions.

Getopt

Copyright © 1987, 1993, 1994 The Regents of the University of California. All rights reserved.

Redistribution and use in source and binary forms, with or without modification, are permitted provided that the following conditions are met:

1. Redistributions of source code must retain the above copyright notice, this list of conditions and the following disclaimer.
2. Redistributions in binary form must reproduce the above copyright notice, this list of conditions and the following disclaimer in the documentation and/or other materials provided with the distribution.
4. Neither the name of the University nor the names of its contributors may be used to endorse or promote products derived from this software without specific prior written permission.

THIS SOFTWARE IS PROVIDED BY THE REGENTS AND CONTRIBUTORS "AS IS" AND ANY EXPRESS OR IMPLIED WARRANTIES, INCLUDING, BUT NOT LIMITED TO, THE IMPLIED WARRANTIES OF MERCHANTABILITY AND FITNESS FOR A PARTICULAR PURPOSE ARE DISCLAIMED. IN NO EVENT SHALL THE REGENTS OR CONTRIBUTORS BE LIABLE FOR ANY DIRECT, INDIRECT, INCIDENTAL, SPECIAL, EXEMPLARY, OR CONSEQUENTIAL DAMAGES (INCLUDING, BUT NOT LIMITED TO, PROCUREMENT OF SUBSTITUTE GOODS OR SERVICES; LOSS OF USE, DATA, OR PROFITS; OR BUSINESS INTERRUPTION) HOWEVER CAUSED AND ON ANY THEORY OF LIABILITY, WHETHER IN CONTRACT, STRICT LIABILITY, OR TORT (INCLUDING NEGLIGENCE OR OTHERWISE) ARISING IN ANY WAY OUT OF THE USE OF THIS SOFTWARE, EVEN IF ADVISED OF THE POSSIBILITY OF SUCH DAMAGE.

This code illustrates a sample implementation of the Arcfour algorithm

Copyright © April 29, 1997 Kalle Kaukonen. All Rights Reserved.

Redistribution and use in source and binary forms, with or without modification, are permitted provided that this copyright notice and disclaimer are retained.

Autoriõigus ja kaubamärgid

THIS SOFTWARE IS PROVIDED BY KALLE KAUKONEN AND CONTRIBUTORS "AS IS" AND ANY EXPRESS OR IMPLIED WARRANTIES, INCLUDING, BUT NOT LIMITED TO, THE IMPLIED WARRANTIES OF MERCHANTABILITY AND FITNESS FOR A PARTICULAR PURPOSE ARE DISCLAIMED. IN NO EVENT SHALL KALLE KAUKONEN OR CONTRIBUTORS BE LIABLE FOR ANY DIRECT, INDIRECT, INCIDENTAL, SPECIAL, EXEMPLARY, OR CONSEQUENTIAL DAMAGES (INCLUDING, BUT NOT LIMITED TO, PROCUREMENT OF SUBSTITUTE GOODS OR SERVICES; LOSS OF USE, DATA, OR PROFITS; OR BUSINESS INTERRUPTION) HOWEVER CAUSED AND ON ANY THEORY OF LIABILITY, WHETHER IN CONTRACT, STRICT LIABILITY, OR TORT (INCLUDING NEGLIGENCE OR OTHERWISE) ARISING IN ANY WAY OUT OF THE USE OF THIS SOFTWARE, EVEN IF ADVISED OF THE POSSIBILITY OF SUCH DAMAGE.

microSDHC Logo is a trademark of SD-3C, LLC. (Ainult WF-5190 Series.)

Märkus: microSDHC on tootesse sisse ehitatud ja seda ei saa eemaldada.



Üldine märkus. Muid tootenimesid on käesolevas trükises kasutatud ainult tuvastamise eesmärgil ning need võivad olla nende omanike kaubamärgid. Epson ei pretendeeri õigustele nende märkide suhtes.

© 2015 Seiko Epson Corporation. All rights reserved.

Selle juhendi sisu ja selle toote spetsifikatsioonid võivad ette teatamiseta muutuda.

Sisukord

Autoriõigus ja kaubamärgid

Autoriõigus ja kaubamärgid. 2

Sissejuhatus

Kust leida teavet. 8

Saadaolevad funktsioonid. 8

Ettevaatust, oluline teave ja märkus. 8

Operatsioonisüsteemide versioonid. 9

Teenuse Epson Connect kasutamine. 10

Olulised juhised

Ohutusalsed juhised. 11

Toote soovitusel ja hoiatusel. 11

Toote häälestamine/kasutamine. 12

Toote kasutamine juhtmevaba ühenduse abil
. 13

Vedelkristallekraani kasutamine. 13

Tindikassettide käsitlemine. 13

Tootega tutvumine

Toote osad. 14

Juhtpaneeli juhend. 16

Ikoonid. 16

Paberi ja meediumite käsitlemine

Prindikandjate kasutamise, laadimise ja
säilitamise tutvustus. 18

Paberi hoiustamine. 18

Paberi valimine. 18

Paberitüübi sätted LCD-paneelil. 21

Paberitüübi sätted printeridraiverist. 21

Paberi laadimine paberikassetti. 22

Paberi ja ümbrike laadimine tagumisse
paberisöötjasse. 25

Printimine

Printimine arvutist. 29

Printeridraiver ja olekumonitor. 29

Põhitoimingud. 31

Tavaline printimine. 31

Printimise tühistamine. 35

Muud valikud. 36

Toote eelsätted (ainult Windows). 36

2-poolne printimine. 37

Leheküljega sobitamise printimine. 39

Printimine suvandiga Pages per Sheet
(Lehekülgi lehe kohta). 40

Suvandiga Anti-Copy Pattern
(Kopeerimisvastane mall) printimine (ainult
Windows). 41

Suvandiga Watermark (Vesimärk) printimine
(ainult Windows). 42

Printimine suvandiga Header/Footer (Päis/
jalus) (ainult Windows). 43

Konfidentsiaalsete tööde printimine. 43

Administraatori sätted printeridraiverile (ainult
Windows). 44

Printeridraiveri PostScript kasutamine. 45

Epsoni universaalse printeridraiveri kasutamine
. 45

Juhtpaneeli menüüloend

Süsteemihalduse sätted. 47

Tindikassettide ja kulutarvikute andmed

Tindikassetid. 53

Hoolduskarp 53

Tindikassettide vahetamine

Tindikasseti ohutusjuhised, ettevaatusabinõud ja
spetsifikatsioonid. 55

Ohutusalsed juhised. 55

Ettevaatusabinõud tindikasseti vahetamiseks
. 55

Tindikasseti spetsifikatsioonid. 56

Tindikasseti oleku kontrollimine. 57

Operatsioonisüsteemis Windows. 57

Operatsioonisüsteemis Mac OS X. 58

Juhtpaneeli kasutades. 59

Ajutine printimine musta tindiga, kui värvilise
tindi kassetid on tühjad. 60

Operatsioonisüsteemis Windows. 60

Operatsioonisüsteemis Mac OS X. 62

Musta tindi säästmise, kui tindi on vähe järel (ainult Windows).	63
Tindikasseti vahetamine.	64

Toote ja tarkvara hooldamine

Lisaseadme paigaldamine.	67
Paberikasseti seade.	67
Prindipea pihustite kontrollimine.	68
Utiliidi Nozzle Check (Pihustikontroll) kasutamine operatsioonisüsteemis Windows	69
Utiliidi Nozzle Check (Pihustikontroll) kasutamine operatsioonisüsteemis Mac OS X	69
Juhtpaneeli kasutades.	69
Prindipea puhastamine.	70
Utiliidi Head Cleaning (Prindipea puhastus) kasutamine operatsioonisüsteemis Windows	71
Utiliidi Head Cleaning (Prindipea puhastus) kasutamine operatsioonisüsteemis Mac OS X	71
Juhtpaneeli kasutades.	72
Prindipea joondamine.	72
Utiliidi Print Head Alignment (Prindipea reguleerimine) kasutamine operatsioonisüsteemis Windows.	72
Utiliidi Print Head Alignment (Prindipea reguleerimine) kasutamine operatsioonisüsteemis Mac OS X.	73
Juhtpaneeli kasutades.	73
Horisontaalsete vöötide parandamine.	74
Võrguteenuse sätete tegemine.	75
Veebikonfiguratsioon.	75
Toote jagamine printimiseks.	76
Toote puhastamine.	76
Toote puhastamine väljast.	76
Toote puhastamine seest.	76
Hoolduskarbi vahetamine.	77
Hoolduskarbi oleku kontrollimine.	77
Käsitsemisega seotud hoiatused.	77
Hoolduskarbi vahetamine.	77
Toote transportimine.	79
Tarkvara kontrollimine ja installimine.	80
Arvutisse installitud tarkvara kontrollimine.	80
Tarkvara installimine.	81
PostScripti printeridraiveri installimine.	81
Süsteeminõuded.	81

PostScripti printeridraiveri installimine Windowsis.	81
PostScripti printeridraiveri installimine operatsioonisüsteemis Mac OS X.	84
Epsoni universaalse printeridraiveri installimine (ainult Windows).	85
Arvuti süsteeminõuded.	85
Printeridraiveri installimine.	85
Printeri tarkvara desinstallimine.	86
Operatsioonisüsteemis Windows.	86
Operatsioonisüsteemis Mac OS X.	87

Törke indikaatorid

Törketeated juhtpaneelil.	88
-----------------------------------	----

Törkeotsing printimiseks

Probleemi diagnoosimine.	89
Toote oleku kontrollimine.	90
Paberiummistused.	92
Kinnijäänud paberi eemaldamine tagumisest seadmest.	93
Kinnijäänud paberi eemaldamine esikaanest ja väljastussalvest.	94
Kinnijäänud paberi eemaldamine paberikassetist.	94
Paberiummistuste vältimine.	95
Paberiummistuse järel uuesti printimine (ainult Windowsis).	96
Printimiskvaliteedi spikker.	96
Horisontaalne triipefekt.	97
Vertikaalsed triibud või joondumatus.	97
Värvid valed või kadunud.	98
Hägune või plekiline väljaprint.	98
Erinevad väljaprintiprobleemid.	100
Valed või moonutatud tähemärgid.	100
Valed veerised.	100
Väljaprint on kerge kaldega.	100
Pööratud pilt.	100
Prinditakse tühi leht.	101
Prinditud pool on plekiline või hõõrdunud.	101
Printimine on liiga aeglane.	101
Paberit ei söödeta korralikult.	102
Paberit ei söödeta.	102
Mitme lehe söötmine.	102
Paberikassetti 2 ei näidata printeridraiveris.	103
Paber on valesti laaditud.	103
Paberit ei väljutata täielikult või see on kortsus	103

Toode ei prindi.	103
Ükski tuli ei põle.	103
Tuled läksid põlema ja kustusid siis uuesti. . . .	103
Juhtpaneel või tuled põlevad.	103
PostScripti printeridraiveri kasutamine.	104
Toode ei prindi.	104
Toode ei prindi õigesti.	104
Erinevad väljaprintiprobleemid.	105
Printimine on aeglane.	105
Muud probleemid.	105
Tavapaberi printimine vaikselt.	105

Tooteteave

Süsteeminõuded.	106
Operatsioonisüsteemis Windows.	106
Operatsioonisüsteemis Mac OS X.	106
Tehnilised andmed.	106
Printeri tehnilised andmed.	106
Võrguliidese tehnilised andmed.	109
Mehhaanilised andmed.	109
Elektriandmed.	110
Keskkonnatingimused.	111
Nõuetele vastavus.	111
Liides.	112
Lisavarustus.	113
Fondiandmed.	113
Saadaolevad fondid.	113
Sümbolite komplektide tutvustus.	119

Kust saada abi?

Tehnilise toe veebisait.	127
Epsoni klienditoega kontakteerumine.	127
Enne Epsoni klienditoe poole pöördumist. . . .	127
Kasutajad Euroopas.	128
Kasutajad Taiwanis.	128
Kasutajad Austraalias.	128
Kasutajad Singapuris.	129
Kasutajad Tais.	129
Spikker Vietnami kasutajatele.	130
Kasutajad Indoneesias.	130
Kasutajad Malaisias.	132
Kasutajad Filipiinidel.	132

Indeks

Sissejuhatus

Kust leida teavet

Järgnevate juhendite uusimad versioonid on saadaval Epsoni kasutajatoe veebisaidilt.

<http://www.epson.eu/Support> (Euroopa)

<http://support.epson.net/> (väljaspool Euroopat)

Alusta siit (paber)

Tutvustab teile toodet ja teenuseid.

Oluline ohutusteave (paber)

Sisaldab juhiseid toote ohutuks kasutamiseks. Seda juhendit ei pruugi sõltuvalt mudelist ja piirkonnast olla lisatud.

Kasutusjuhend (PDF)

Pakub üksikasjalikke juhiseid kasutamise, ohutuse ja tõrkeotsingu kohta. Tutvuge käesoleva juhendiga, kui kasutate käesolevat toodet arvutiga või kui kasutate täpsemaid funktsioone, .

Võrgujuhend (PDF)

Sisaldab juhiseid võrgusätete tegemiseks teie arvutis, nutitelefonis või tootes ning probleemide lahendamiseks.

Administraatori juhend (PDF)

Sisaldab süsteemadministratoorile vajalikku teavet turbehalduse ja toote sätete kohta.

Saadaolevad funktsioonid

Kontrollige, mis on teie tootel saadaval.

	WF-5110 WF-5111	WF-5190 WF-5191
Printimine	✓	✓
Printimine (PS3/PCL)	-	✓
Konfidentsiaalse töö printimine	-	✓

Ettevaatust, oluline teave ja märkus

Hoiatus, oluline teave ja märkus on selles juhendis viidatud allnäidatud moel ning need omavad järgnevat tähendust.

Sissejuhatus

**Ettevaatust!**

tuleb hoolikalt järgida kehavigastuste vältimiseks.

**Oluline teave**

tuleb järgida seadme kahjustamise vältimiseks.

Märkus

sisaldab kasulikke nõuandeid ja kitsendusi toote töö kohta.

Operatsioonisüsteemide versioonid

Käesolevas kasutusjuhendis on kasutusel järgmised lühendid.

- Windows 8 tähistab operatsioonisüsteeme Windows 8, Windows 8 Pro, Windows 8 Enterprise.
- Windows 7 viitab operatsioonisüsteemidele Windows 7 Home Basic, Windows 7 Home Premium, Windows 7 Professional ja Windows 7 Ultimate.
- Windows Vista tähistab operatsioonisüsteeme Windows Vista Home Basic Edition, Windows Vista Home Premium Edition, Windows Vista Business Edition, Windows Vista Enterprise Edition ja Windows Vista Ultimate Edition.
- Windows XP tähistab operatsioonisüsteeme Windows XP Home Edition, Windows XP Professional x64 Edition ja Windows XP Professional.
- Windows Server 2012 tähistab operatsioonisüsteeme Windows Server 2012 Essentials Edition, Server 2012 standard Edition.
- Windows Server 2008 tähistab operatsioonisüsteeme Windows Server 2008 Standard Edition, Windows Server 2008 Enterprise Edition, Windows Server 2008 x64 Standard Edition ja Windows Server 2008 x64 Enterprise Edition.
- Windows Server 2008 R2 tähistab operatsioonisüsteeme Windows Server 2008 R2 Standard Edition ja Windows Server 2008 R2 Enterprise Edition.
- Windows Server 2003 tähistab operatsioonisüsteeme Windows Server 2003 Standard Edition, Windows Server 2003 Enterprise Edition, Windows Server 2003 x64 Standard Edition, Windows Server 2003 x64 Enterprise Edition, Windows Server 2003 R2 Standard Edition, Windows Server 2003 R2 Standard x64 Edition, Windows Server 2003 R2 Enterprise Edition ja Windows Server 2003 R2 Enterprise x64 Edition.
- Mac OS X tähistab operatsioonisüsteeme Mac OS X 10.5.8, 10.6.x, 10.7.x, 10.8.x.

Teenuse Epson Connect kasutamine

Kasutades teenust Epson Connect ja teiste ettevõtete teenuseid saate te mugavalt printida otse oma nutitefonist, tahvelarvutist või sülearvutist, seda igal ajal ja praktiliselt ükskõik millisest kohast maailmas! Printimise ning teiste teenuste kohta lisateabe saamiseks külastage järgmist veebiaadressi:

<https://www.epsonconnect.com/> (portaali Epson Connect sait)

<http://www.epsonconnect.eu> (ainult Euroopa)



Märkus.

Võrguteenuse sätete tegemiseks võite kasutada tootega samasse võrku ühendatud lauaarvuti, nutitelefoni, tahvelarvuti või sülearvuti veebibrauserit.

➔ „Võrguteenuse sätete tegemine” lk 75

Olulised juhised

Ohutusalased juhised

Toote ohutu kasutuse tagamiseks lugege ja järgige neid juhiseid. Hoidke see juhend tuleviku tarbeks kindlasti alles. Lisaks järgige ka tootele märgitud hoiatusi ja juhiseid.

- Mõned teie printeril kasutatavad sümbolid on vajalikud printeri nõuetekohase kasutamise ja ohutuse tagamiseks. Sümbolite tähenduste kohta leiate teavet järgmiselt veebisaidilt.
<http://support.epson.net/symbols>
- Kasutage ainult tootega kaasa pandud toitejuhet ja ärge kasutage seda juhet muudeks otstarveteks. Muude juhete kasutamine tootega või kaasa pandud toitejuhtme kasutamine teiste seadmetega võib põhjustada tulekahju või elektrilöögi.
- Veenduge, et teie vahelduvvoolu toitejuhe vastaks kehtivatele kohalikele ohutusnormidele.
- Ärge proovige toitejuhet, pistikut, printerit, ega lisaseadmeid ise lahti võtta, muuta või parandada, välja arvatud juhul, kui selleks on toodud täpsed juhised toote juhendites.
- Eemaldage toode vooluvõrgust ja toimetage teenindustöödeks kvalifitseeritud tehniku kätte, kui: toitejuhe või pistik on saanud viga; tootesse on sattunud vedelikku; toode on maha kukkunud või selle korpus vigastatud; toode ei tööta normaalselt või selle tööomadused on märgatavalt muutunud. Ärge kasutage nuppe, mida käesolev kasutusjuhend ei käsitle.
- Paigutage toode pistikupesa lähedale, et pistikut oleks võimalik kerge vaevaga vooluvõrgust eemaldada.
- Ärge kasutage ega hoidke toodet välistingimustes ja kohtades, kus see võib kokku puutuda mustuse või tolmu, vee või ülemäärase kuumusega. Ärge paigutage toodet kohtadesse, kus see võib saada lööke, puutuda kokku vibratsiooni, kõrge temperatuuri või niiskusega.
- Hoiduge tootele vedelike ajamisest ja ärge kasutage toodet märgade kätega.
- Hoidke käesolev seade südamestimulaatoritest vähemalt 22 cm kaugusel. Käesolevast seadmest lähtuvad raadiolained võivad südamestimulaatorite tööle ebasoodsalt mõjuda.
- Kui vedelkristallekraan on vigastatud, pöörduge printeri müüja poole. Kui vedelkristallekraanist lekib vedelkristallilahust ja see satub kätele, peske käsi hoolikalt vee ja seebiga. Kui vedelkristallilahus satub silma, loputage silmi kohe veega. Kui ebamugavustunne ja nägemisprobleemid püsivad ka pärast põhjalikku loputamist, pöörduge kohe arsti poole.

Märkus.

Järgnevalt on ära toodud ohutusjuhised tindikassettide kohta.

➔ „Tindikassettide vahetamine” lk 55

Toote soovitusel ja hoiatusel

Lugege ja järgige neid juhiseid, et ennetada kahjustusi tootele ja teie varale. Hoidke see juhend tuleviku tarbeks kindlasti alles.

Toote häällestamine/kasutamine

- Ärge sulgege ega katke kinni toote ventilaatoreid ega muid avasid.
- Kasutage ainult toote tagaküljel olevale sildile märgitud toiteallikatüüpi.
- Ühendage seade pistikupessa, mis kasutab regulaarselt välja ja sisse lülituvatest paljundusmasinatest või ventilatsioonisüsteemidest erinevat vooluahelat.
- Vältige seinalülitite või aegreleede kontrollitavate pistikupesade kasutamist.
- Paigutage kogu arvutisüsteem eemale võimalikest elektromagnetiliste häiringute allikatest, nagu kõlarid ja juhtmeta telefonide alused.
- Paigutage toitejuhtmed nii, et nende vigastamine, keerdumine ja sõlme minek oleks vähetõenäoline. Ärge asetage toitejuhtmete peale esemeid ning vältige toitejuhtmete peal kõndimist ja nendest üle sõitmist. Eriti suure hoolega jälgige seda, toitejuhtmete otsad oleksid sirged, k.a trafosse sisenevate ja sealt väljuvate toitejuhtmete otsad.
- Kui toode on ühendatud pikendusjuhtmega, veenduge, et pikendusjuhtmega ühendatud seadmete koguvoolutugevus ei ületa pikendusjuhtme nimivoolutugevust. Samuti veenduge, et pistikupessa ühendatud seadmete koguvoolutugevus ei ületa seinapistikupesa nimivoolutugevust.
- Kui kasutate toodet Saksamaal, peavad kõik vooluringid olema kaitstud 10- või 16-ampriste kaitselülititega, et toode oleks piisavalt kaitstud lühiühenduste ja liigvoolu eest.
- Kui ühendate selle toote arvuti või muu seadmega kaabli abil, veenduge pistikute õiges asendis. Igal pistikul on ainult üks õige asend. Pistiku valesti ühendamise võib kahjustada mõlemat juhtmega ühendatud seadet.
- Paigutage toode tasasele kindlale pinnale, mis on igas suunas toote põhjast laiem. Kaldasendis olev toode ei tööta korralikult.
- Vältige toodet hoiustades ja transportides selle kallutamist, küljele asetamist ja tagurpidi pööramist, sest vastasel juhul võib kassetidest tinti lekkida.
- Jätke toote ette piisavalt vaba ruumi, et paber saaks täielikult välja tulla.
- Vältige kohti, kus temperatuuri või õhuniiskuse kõikumine on liiga suur. Samuti paigutage toode eemale otsesest päikesevalgusest ning tugevatest valgus- ja soojusallikatest.
- Ärge pange esemeid toote piludesse.
- Ärge pange kätt printimise ajal toote sisse.
- Ärge puudutage toote sees olevat valget lintkaablit.
- Ärge kasutage toote sees ega ümbruses aerosooltooteid, mis sisaldavad kergestisüttivaid gaase. Vastasel juhul võib tekkida tuleoht.
- Ärge liigutage prindipead käega; sellega võite toodet kahjustada.
- Lülitage toode alati välja nupust . Ärge ühendage toodet vooluvõrgust lahti ega lülitage pistikupesast voolu välja, enne kui LCD-ekraan on täielikult väljalülitunud.
- Enne toote transportimist veenduge, et prindipea on algasendis (paremas servas) ja tindikassetid sisestatud oma pesadesse.

Olulised juhised

- Kui te ei kasuta toodet pikema aja jooksul, eemaldage toitejuhe pistikupesast.

Toote kasutamine juhtmevaba ühenduse abil

- Käesolevast seadmest lähtuvad raadiolained võivad meditsiiniliste elektriseadmete tööle ebasoodsalt mõjuda ja põhjustada talitlushäireid. Kui kasutate toodet meditsiiniuasutustes või meditsiiniseadmete läheduses, järgige meditsiiniuasutuse volitatud personali suuniseid ning kõiki meditsiiniseadmele pandud hoiatusi ja suuniseid.
- Seadmest lähtuvad raadiolained võivad mõjutada negatiivselt automaatselt juhitavate seadmete (nt autmaatüksed, tulekahjuhäired) tööd ja põhjustada talitlushäireid ning õnnetusi. Kui kasutate toodet automaatselt juhitavate seadmete lähedal, järgige kõiki seadmetele pandud hoiatusi ja suuniseid.

Vedelkristallekraani kasutamine

- Vedelkristallekraanil (LCD-paneel) võib olla üksikuid väikesi heledaid või tumedaid laike ning oma omaduste tõttu võib see olla ebahätlase heledusega. See on normaalne ning ei tähenda, et ekraan oleks vigastatud.
- Puhastage vedelkristallekraani või puutepaneeli ainult kuiva pehme lapiga. Ärge kasutage vedelikke ega keemilisi puhastusvahendeid.
- LCD-paneeli väline kate võib tugeva löögi korral puruneda. Kui paneelipinnale tekib täkkeid või mõrasid, pöörduge oma diileri poole ja ärge puudutage seda ega püüdke katkisi osasid eemaldada.

Tindikassettide käsitsemine

Tindiga seotud ohutusjuhised ja toote soovitusel/hoiatused asuvad lingitud jaotises (enne jaotist „Tindikassettide vahetamine”).

- ➔ [„Tindikassettide vahetamine” lk 55](#)

Tootega tutvumine

Märkus.

Käesolevas juhendis olevad pildid on pärit sarnaselt tootemudelilt. Kuigi need võivad tegelikust tootest erineda, on kasutusviis sama.

Toote osad

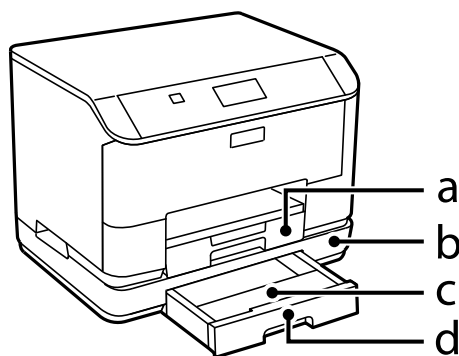

a.	Paberikassett 1
b.	Lisavarustusse kuuluv paberikasseti seade
c.	Paberikasseti kaas (lisavarustus)
d.	Paberikassett 2 (lisavarustus)

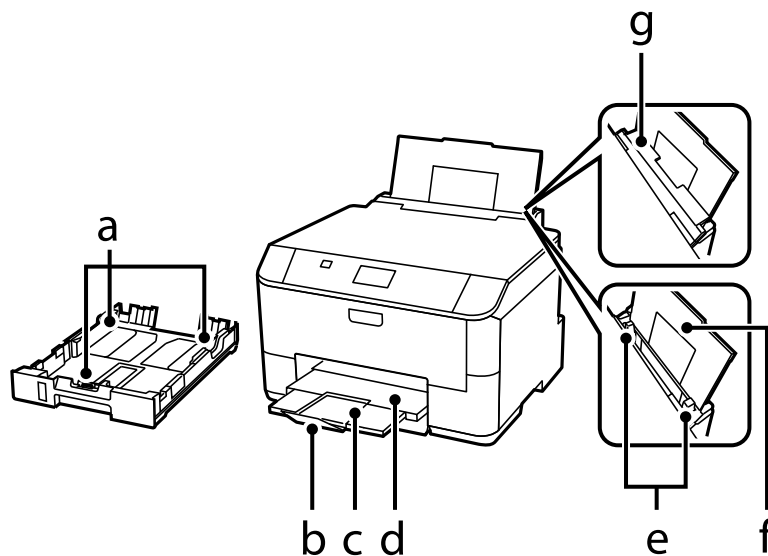

a.	Külgjuhid
----	-----------

Tootega tutvumine

b.	Paberitõke
c.	Väljastussalve pikendus
d.	Väljastussalv
e.	Külgjuhikud
f.	Tagumine paberisöötja
g.	Sööturiipiirik

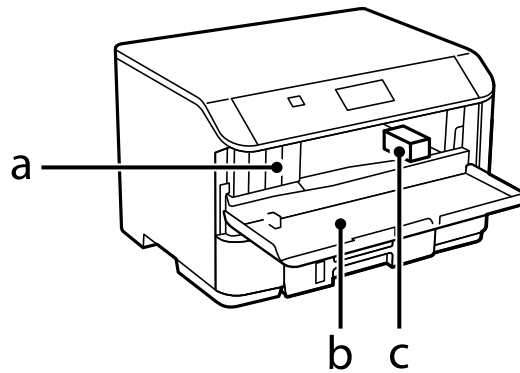

a.	Tindikassettide pesad
b.	Esikaas
c.	Prindipea

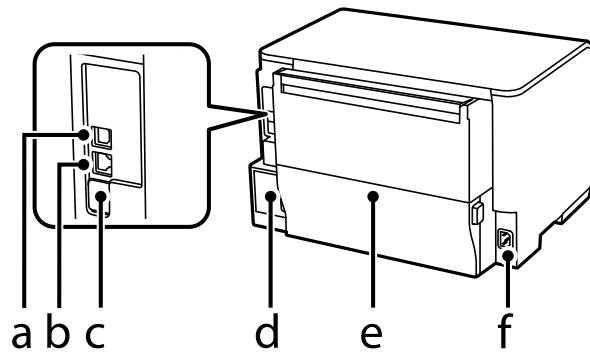

a.	USB-port
b.	Kohtvõrgu pesa
c.	USB-teenindusport*
d.	Hoolduskarp
e.	Tagumine kate
f.	Vahelduvvoolu-sisend

* USB-port hilisemaks kasutamiseks. Ärge eemaldage klepsu.

Juhtpaneeli juhend

Märkus.

- ❑ Juhtpaneeli kujundus on asukohati erinev.
- ❑ Ehkki juhtpaneeli kujundus ning LCD-paneelile kuvatud menüü, suvandite ja muude kirjade nimed võivad tegelikult tootest olla erinevad, on nende tööpõhimõte sama.

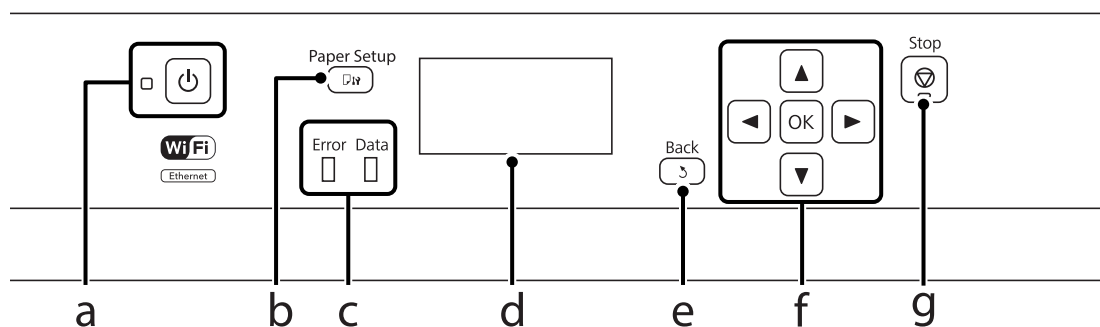







	Nupud/tuled	Funktsioon
a.		Lülitab printeri sisse või välja. Toitetuli läheb põlema, kui toode on sisse lülitatud. Vilgub, kui toode prindib, tindikasseti vahetamisel, tindi laadimisel või prindipea puhastamisel.
b.		Vajutage siia, et valida paberikassetti või tagumisse paberisööturisse laaditud paberi formaat ja tüüp.
c.	Error	Oranž tuli vasakul läheb põlema või vilgub, kui ilmneb tõrge.
	Data	Parempoolne sinine tuli vilgub, kui toode andmeid töötleb. See jääb põlema, kui leidub töötlemist ootavaid printimistöid.
d.	-	LCD-paneel kuvab menüüd.
e.		Valiku tühistamine/eelmisse menüüsse naasemine.
f.		Menüüde valimiseks vajutage , , , . Vajutage OK, et kinnitada oma valik ja minna järgmisele ekraanile.
g.		Peatab poolelioleva toimingu.

Ikoonid

Juhtpaneelile kuvatakse olenevalt toote olekust järgmisi ikoone.

Ikoonid	Kirjeldus
	Näitab, et Etherneti ühendust pole.

Tootega tutvumine

Ikoonid	Kirjeldus
	Näitab, et Etherneti ühendus on loodud.
	Näitab, et ilmnenud on Wi-Fi-võrgu tõrge või et toode otsib ühendust.
	Näitab, et Wi-Fi ühendus on loodud. Pulkade arv näitab ühenduse signaalitugevust.
	Näitab, et Ad Hoc-ühendus on loodud.
	Näitab, et Wi-Fi Direct-režiimi ühendus on loodud.
	Näitab, et Simple AP-režiimi ühendus on loodud.
	Näitab, et üks režiimi Eco Mode funktsioonidest töötab.

Paberi ja meediumite käsitlemine

Prindikandjate kasutamise, laadimise ja säilitamise tutvustus

Te saavutate hea tulemuse enamike tavaliste paberitüüpidega. Kattega paberid annavad siiski parema väljaprindi, sest imavad vähem tinti.

Epson pakub spetsiaalseid pabereid, mis on loodud Epsoni tindiprints-toodetes kasutatavate tintide jaoks ning soovib neid kvaliteetse tulemuse saavutamiseks.

Epsoni poolt tarnitud eripaberi laadimisel lugege esmalt koos paberiga pakitud juhiseid ning pidage järgmised punktid meeles.

Märkus.

- Laadige paber paberikassetti, prinditav pool all. Prinditav pool on tavaliselt valgem või läikivam. Lisateabe saamiseks vaadake koos paberiga pakitud juhiseid. Mõned paberitüübid on lõigatud nurkadega, mis aitab määrata laadimissuunda.
- Kui paber on kooldunud, siis siluge või koolutage seda enne laadimist kergelt vastassuunas. Kooldunud paberile printides võib tint teie väljaprindi määrada.



Paberi hoiustamine

Pange kasutamata paber kohe pärast printimise lõpetamist tagasi originaalpakendisse. Eripaberite käsitlemisel soovib Epson hoiustada teil oma väljaprinte suletavas kilekotis. Hoidke kasutamata paberit ja väljaprinte kõrge temperatuuri, niiskuse ja otsese päikesevalguse eest.

Paberi valimine

Järgnevas tabelis on toodud ära toetatavad paberitüübid. Laadimismaht ja paberiallikas erinevad sõltuvalt paberist, nagu allpool näidatud.

Paberi ja meediumite käsitlemine

Meediumi tüüp	Formaat	Laadimismaht (lehed või kõrgus)			Automaatne 2-poolne printimine
		Pabrikas- sett 1 või pa- berikassett	Pabrikas- sett 2*1	Tagumine paberisöötja	
Tavapaber*2	Legal	27,5 mm	27,5 mm	1	-
	Letter	27,5 mm	27,5 mm	80*3	✓
	A4	27,5 mm	27,5 mm	80*3	✓
	B5	27,5 mm	27,5 mm	80*3	✓
	A5	27,5 mm	-	80*3	-
	Executive	-	-	80*3	-
	A6	-	-	80*3	-
	Kasutaja määratud (182 x 257 mm kuni 215,9 x 297 mm)	-	-	80*3	✓
	Kasutaja määratud (üalloodust erinev)	-	-	1	-
Paks paber*4	Legal	-	-	1	-
	Letter	-	-	10*5	-
	A4	-	-	10*5	-
	B5	-	-	10*5	-
	A5	-	-	10*5	-
	Executive	-	-	10*5	-
	A6	-	-	10*5	-
	Kasutaja määratud (182 x 257 mm kuni 215,9 x 297 mm)	-	-	10*5	-
	Kasutaja määratud (üalloodust erinev)	-	-	1	-
Envelope (Ümbrik)	#10	-	-	10	-
	DL	-	-	10	-
	C4	-	-	1	-
	C6	-	-	10	-
Epson Bright White Ink Jet Paper (Helevalge tindiprinteri paber)	A4	200	200	50*6	✓

Paberi ja meediumite käsitlemine

Meediumi tüüp	Formaat	Laadimismaht (lehed või kõrgus)			Automaatne 2-poolne printimine
		Paberikas- sett 1 või pa- berikasett	Paberikas- sett 2*1	Tagumine paberisöötja	
Epson Photo Quality Ink Jet Paper (Fotokvaliteediga tindiprinteri paber)	A4	-	-	80	-
Epson Matte Paper - Heavyweight (Matt paber — paks)	A4	-	-	20	-
Epson Premium Glossy Photo Paper (Kõrgkvaliteetne läikiv fotopaber)	A4	-	-	20	-
	13 × 18 cm (5 × 7 tolli)	-	-	20	-
	10 × 15 cm (4 × 6 tolli)	-	-	20	-
	16:9 laiformaat (102 × 181 mm)	-	-	20	-
Epson Premium Semigloss Photo Paper (Kõrgkvaliteetne pool-läikiv fotopaber)	A4	-	-	20	-
	10 × 15 cm (4 × 6 tolli)	-	-	20	-
Epson Ultra Glossy Photo Paper (Ekstraläikiv fotopaber)	A4	-	-	20	-
	13 × 18 cm (5 × 7 tolli)	-	-	20	-
	10 × 15 cm (4 × 6 tolli)	-	-	20	-
Epson Photo Paper, Glossy (Fotopaber, läikiv)	A4	-	-	20	-
	13 × 18 cm (5 × 7 tolli)	-	-	20	-
	10 × 15 cm (4 × 6 tolli)	-	-	20	-

*1 Olenevalt tootest on paberikasett 2 saadaval lisavarustusena.

*2 Tavapaber on paber kaaluga 64 g/m² (17 naela) kuni 90 g/m² (24 naela).
Sinna hulka kuuluvad eeltrükitud paber, kirjablankett, värvipaber ja ringlussevõetud paber.

*3 Laadimismaht käsitsi 2-poolsel printimisel on 30 lehte.

*4 Paks paber on paber kaaluga 91 g/m² (25 naela) kuni 256 g/m² (68 naela).

*5 Laadimismaht käsitsi 2-poolsel printimisel on 5 lehte.

*6 Laadimismaht käsitsi 2-poolsel printimisel on 20 lehte.

Märkus.

- Paberivaliku suurus sõltub asukohast.
- Kui prindite kasutaja määratud formaadiga Epsoni originaalpaberile, on saadaval ainult prindikvaliteedi sätted Standard (Standardne) või Normal (Tavaline). Ehkki osad printeridraiverid lubavad teil valida parema prindikvaliteedi, prinditakse ikkagi sättega Standard (Standardne) või Normal (Tavaline).

Paberitüübi sätted LCD-paneelil

Toode reguleerib ennast ise automaatselt vastavalt teie poolt valitud paberitüübile. See on põhjus, miks paberi tüüp nii oluline on. See ütleb teie tootele, millist paberit te kasutate, ning reguleerib vastavalt tindi kattekihti. Allolev tabel toob välja nimekirja määrangutest, mida te peate oma paberi jaoks valima.

Selle paberi korral	LCD paberitüüp
Tavapaber* ¹	plain papers
Trükitud paber* ¹	Preprinted
Kirjaplank* ¹	Letterhead
Värvipaber* ¹	Color
Ümbertöötatud paber* ¹	Recycled
Epson Bright White Ink Jet Paper (Helevalge tindiprinteri paber)* ¹	plain papers
Epson Ultra Glossy Photo Paper (Ekstraläikiv fotopaber)	Ultra Glossy
Epson Premium Glossy Photo Paper (Kõrgkvaliteetne läikiv fotopaber)	Prem. Glossy
Epson Premium Semigloss Photo Paper (Kõrgkvaliteetne poolläikiv fotopaber)	Prem. Semigloss
Epson Photo Paper, Glossy (Fotopaber, läikiv)	Glossy
Epson Matte Paper – Heavyweight (Matt paber — paks)	Matte
Epson Photo Quality Ink Jet Paper (Fotokvaliteediga tindiprinteri paber)	Matte
Paks paber	Thick-Paper
Ümbrikud	Envelope

*¹ Selle paberi puhul on võimalik 2-poolne printimine.

Paberitüübi sätted printeridraiverist

Toode reguleerib ennast ise automaatselt vastavalt teie poolt valitud paberitüübile. See on põhjus, miks paberi tüüp nii oluline on. See ütleb teie tootele, millist paberit te kasutate, ning reguleerib vastavalt tindi kattekihti. Allolev tabel toob välja nimekirja määrangutest, mida te peate oma paberi jaoks valima.

Selle paberi korral	Printeridraiveri paberitüüp
Tavapaber	plain papers (tavapaberid)
Epson Bright White Ink Jet Paper (Helevalge tindiprinteri paber)	plain papers (tavapaberid)
Trükitud paber	Preprinted (Trükitud)
Kirjaplank	Letterhead (Kirjaplank)

Paberi ja meediumite käsitlemine

Selle paberi korral	Printeridraiveri paberitüüp
Värvipaber	Color (Värviline)
Ümbertöötatud paber	Recycled (Ümbertöötatud)
Epson Ultra Glossy Photo Paper (Ekstraläikiv fotopaber)	Epson Ultra Glossy
Epson Premium Glossy Photo Paper (Kõrgkvaliteetne läikiv fotopaber)	Epson Premium Glossy
Epson Premium Semigloss Photo Paper (Kõrgkvaliteetne poolläikiv fotopaber)	Epson Premium Semigloss
Epson Photo Paper, Glossy (Fotopaber, läikiv)	Photo Paper Glossy
Epson Matte Paper – Heavyweight (Matt paber — paks)	Epson Matte
Epson Photo Quality Ink Jet Paper (Fotokvaliteediga tindiprinteri paber)	Epson Matte
Paks paber	Thick-Paper (Paks paber)
Ümbrikud	Envelope (Ümbrik)

Märkus.

Eripaberite kättesaadavus on eri piirkondades erinev. Värskeima teabe saamiseks saadavalolevate paberitüüpide kohta võtke ühendust Epsoni klienditoega.

➔ „Tehnilise toe veebisait” lk 127

Paberi laadimine paberikassetti

Paberi laadimisel järgige neid samme.

- 1 Tõmmake paberikassett lõpuni välja.

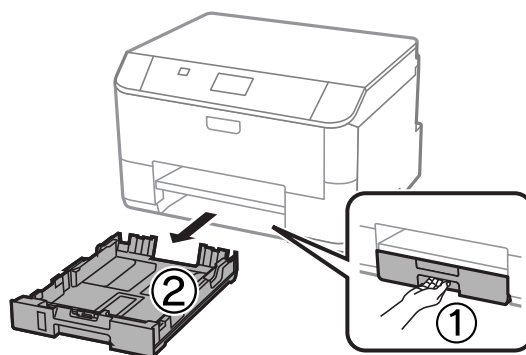

Märkus.

Kui te laadite paberit paberikassetti 2, eemaldage paberikassetti kaas.

Paberi ja meediumite käsitsemine

- 2 Pigistage ja lükake külgjuhikud vastu paberikasseti külgi.

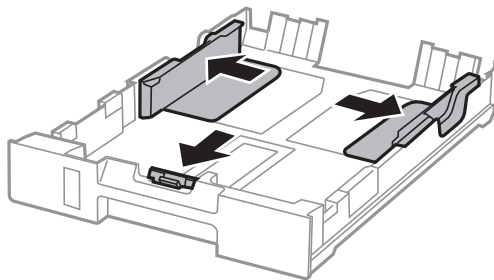

Märkus.

Legal-formaadis paberit kasutades pikendage paberikassetti joonisel näidatud viisil.

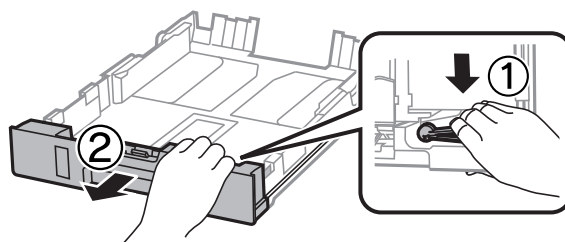

- 3 Lükake külgjuhikut vastavalt kasutatavale paberiformaadile.

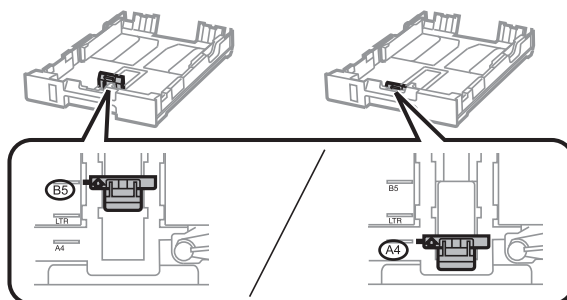

- 4 Laadige paber külgjuhiku suunas prinditav pool allpool ning veenduge, et paber ei ulatu kasseti tagaosast välja.

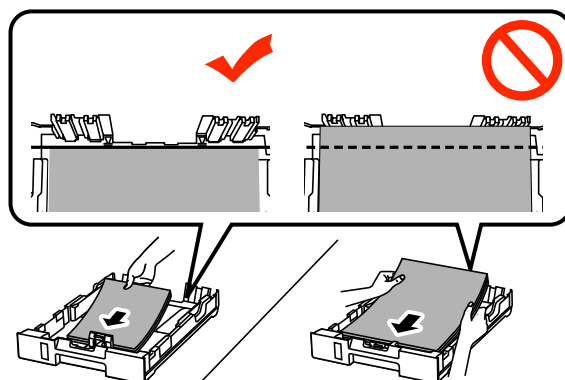

Paberi ja meediumite käsitlemine

Märkus.

- Lehvitage enne laadimist paberit ja tasandage selle servad.
- Kui soovite printida kaubanduses saada olevale varem perforatsiooniga paberile, vt „Paberi ja ümbrike laadimine tagumisse paberisöötjasse” lk 25.

5

Lükake külgjuhikud vastu paberi servi.

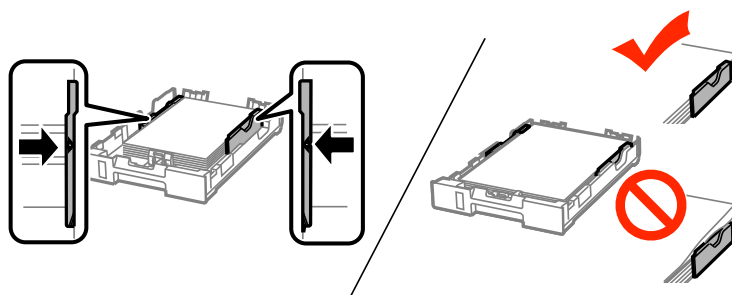

Märkus.

- Ärge laadige tavapaberit külgjuhiku siseküljel olevast ▼ noolemärgist kõrgemale. Veenduge Epsoni eripaberi korral, et lehtede arv on väiksem kui kandjate jaoks kindlaksmääratud piir.
➔ „Paberi valimine” lk 18
- Kui te laadite paberit paberikassetti 2, kinnitage uuesti paberikasseti kaas.

6

Hoidke kassetti horisontaalselt ning sisestage aeglaselt ja ettevaatlikult lõpuni tootesse.

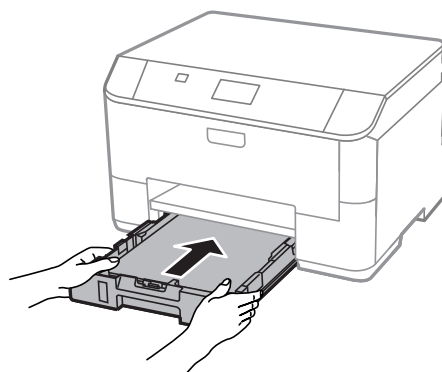

Märkus.

Kui te sisestate paberikasseti, kuvatakse automaatselt ekraan paberi formaadi ja tüübi seadistamiseks. Veenduge, et paberi sätted vastavad laaditud paberile.

Paberi ja meediumite käsitsemine

- 7** Libistage väljastussalv välja ning tõstke paberitõke üles.

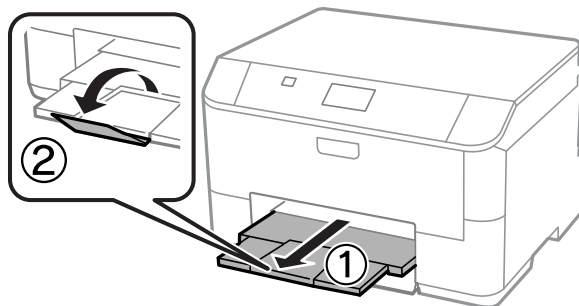

Märkus.

- Jätke toote ette piisavalt vaba ruumi, et paber saaks täielikult välja tulla.
- Ärge eemaldage ega sisestage paberikassetti toote töötamise ajal.

Paberi ja ümbrike laadimine tagumisse paberisöötjasse

Järgige alltoodud samme, et laadida paberit ja ümbrike tagumisse paberisöötjasse.

- 1** Libistage väljastussalv välja ning tõstke paberitõke üles.

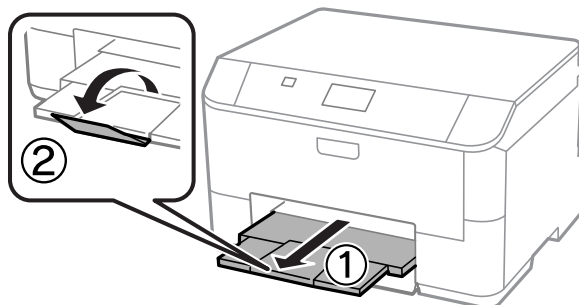

- 2** Tõmmake välja paberitugi.

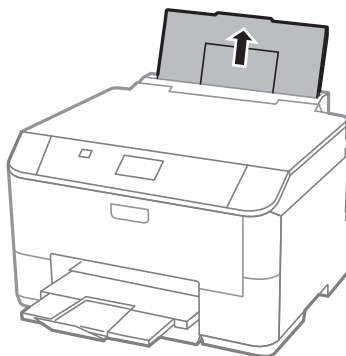

Paberi ja meediumite käsitsemine

- 3** Avage söoturipiirik ja seejärel pigistage kokku ja nihutage servajuhikuid.

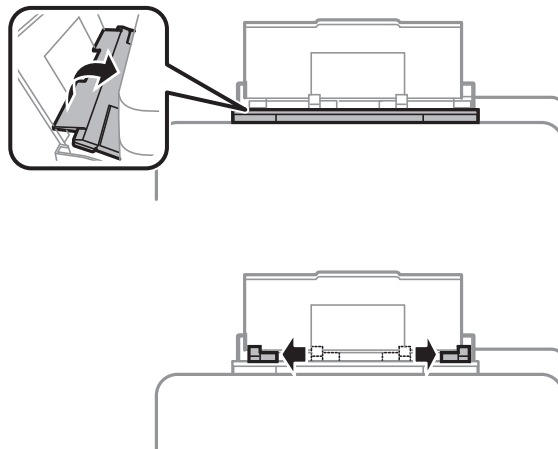

- 4** Laadige paber printitava poolega üleval tagumise paberisöötja keskele.

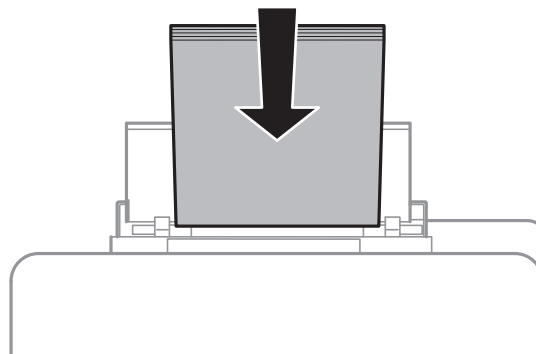

Paberi ja meediumite käsitsemine

Märkus.

- Prinditav pool on sageli valgem või heledam kui teine pool.
- Ümbrikute laadimisel laadige neid lühem külge ees ja suletav pool all.

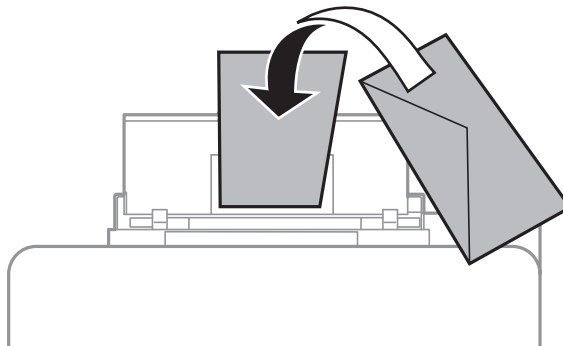

- Ärge kasutage kokku keerdunud või voltis ümbrikke.
- Enne laadimist suruge ümbrikud ja nende klapid kokku.

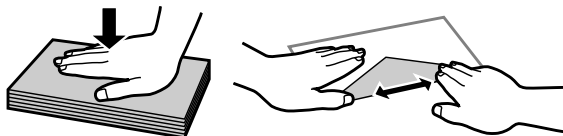

- Enne laadimist tasandage ümbrikute esiserv.
- Vältige liiga õhukeste ümbrikute kasutamist, sest need võivad printimise käigus kortsuda.

Märkus kõiteavadega paberi kohta.

Te saate kasutada eelaugustatud paberit, mille ühel pikemal serval on kõiteavad. Ärge laadige kõiteavadega paberit piki üla- või allserva.

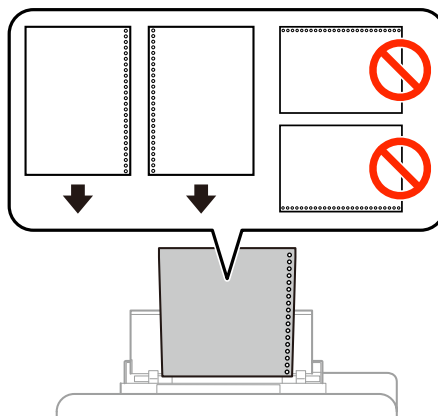

- Saadaolevad suurused on A4, A5, B5, Letter ja Legal.
- Laadige korraga üks paberileht.
- Automaatne 2-poolne printimine pole võimalik.
- Reguleerige tingimata oma faili printimisaset, et mitte printida üle kõiteavade.

Paberi ja meediumite käsitsemine

- 5 Libistage küljuhik vastu paberi külge, kuid mitte liiga tihedalt.

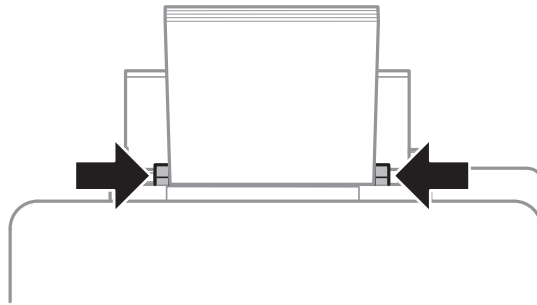

- 6 Vajutage nuppu  ja valige seejärel **Rear Paper Feed**. Valige tagumisse paberisöötjasse laaditud paberi formaat ja tüüp.

Printimine

Printimine arvutist

Printeridraiver ja olekumonitor

Printeridraiver võimaldab teil parima printimistulemuse saamiseks valida suure hulga määrangute vahel. Olekumonitor ja printeri utiliitid aitavad teil toodet kontrollida ning hoida see parimas töökorras.

Märkus operatsioonisüsteemi Windows kasutajatele:

- ❑ Teie printeridraiver leiab ja installib Epsoni veebilehelt automaatselt printeridraiveri uusima versiooni. Klõpsake nuppu **Software Update (Tarkvara uuendamine)** printeridraiveri aknas **Maintenance (Hooldus)** ja järgige ekraanile ilmuvaid juhiseid. Kui nuppu ei kuvata aknas **Maintenance (Hooldus)**, osutage hiirega valikule **All Programs (Kõik programmid)** või **Programs (Programmid)** (Windowsi menüüs Start) ja kontrollige kausta **EPSON**.*

*Windows 8.

Kui nuppu ei kuvata aknas **Maintenance (Hooldus)**, paremklõpsake ekraanil **Start (Alusta)** või nipsake ekraani **Start (Alusta)** ülemisel või alumisel serval ja valige **All apps (Kõik rakendused)**, seejärel valige **Software Update (Tarkvaravärskendus)** (kategooriast **EPSON**).

- ❑ Kui te soovite muuta draiveri keelt, valige keel, mida te kasutada soovite sättest **Language (Keel)** printeridraiveri aknas **Maintenance (Hooldus)**. Olenevalt asukohast ei pruugi see funktsioon saadaval olla.

Printeridraiveri avamine operatsioonisüsteemis Windows

Te saate printeridraiverit avada enamikus operatsioonisüsteemi Windows rakendustes või töölaual, samuti sobib selleks taskbar (tegumiriba).

Ainult kasutataval programmil rakenduvate määrangute tegemiseks avage printeridraiver antud programmist.

Kõigile operatsioonisüsteemi Windows rakendustele rakenduvate sätete tegemiseks avage printeridraiver töölaualt, samuti sobib selleks taskbar (tegumiriba).

Printeridraiveri avamiseks vaadake järgmisi peatükke.

Märkus.

Selles kasutusjuhendis esitatud printeridraiveri kuvatõmmised on võetud operatsioonisüsteemist Windows 7.

Operatsioonisüsteemi Windows rakendustest

- 1 Klõpsake **Print (Prindi)** või **Print Setup (Prindihäälestus)** menüüs File (Fail).
- 2 Ilmuvas uues aknas klõpsake **Printer, Setup (Seadistus), Options (Suvandid), Preferences (Eelistused)** või **Properties (Atribuudid)**. (Olenevalt programmist peate te klõpsama kas ühte või mitut nuppu.)

Printimine

Töölaualt

- ❑ **Windows 8 ja Server 2012.**
Valige **Desktop (Töölaua)**, **Settings (Sätete)** charm (tuumnupp) ja **Control Panel (Juhtpaneel)**. Seejärel valige **Devices and Printers (Seadmed ja printerid)** (kategooriast **Hardware and Sound (Riistvara ja heli)**). Paremklõpsake tootel või vajutage tootele pikalt ning valige **Printing preferences (Printimise eelistused)**.
- ❑ **Windows 7 ja Server 2008 R2.**
Vajutage nupule Start ning valige **Devices and Printers (Seadmed ja printerid)**. Seejärel paremklõpsake tootel ja valige **Printing preferences (Printieelistused)**.
- ❑ **Windows Vista ja Server 2008.**
Klõpsake nuppu Start ja valige **Control Panel (Juhtpaneel)**, seejärel valige **Printer** kategooria **Hardware and Sound (Riistvara ja heli)** alt. Seejärel paremklõpsake tootel ja valige **Printing preferences (Printieelistused)**.
- ❑ **Windows XP ja Server 2003.**
Klõpsake **Start (Alusta)**, **Control Panel (Juhtpaneel)** (**Printers and Other Hardware (Printerid ja muu riistvara)**), seejärel **Printers and Faxes (Printerid ja faksid)**. Valige toode ja klõpsake kirjel **Printing Preferences (Printieelistused)** menüüs File (Fail).

Otseteeikoonilt, mille asukohaks on taskbar (tegumiriba)

Paremklõpsake toote ikoonil, mille asukohaks on taskbar (tegumiriba), seejärel valige **Printer Settings (Printeri sätted)**.

Otseteeikooni lisamiseks asukohta Windows taskbar (tegumiriba): avage esmalt ülaltoodud kirjelduse järgi töölaualt printeridraiver. Järgmiseks klõpsake vahekaardil **Maintenance (Hooldus)** ja seejärel nupul **Extended Settings (Lisasätted)**. Valige aknast Extended Settings (Lisasätted) Enable EPSON Status Monitor 3 (Lubage EPSON Status Monitor 3) ja vajutage seejärel **OK**.

Klõpsake seejärel nuppu **Monitoring Preferences (Seire-eelistused)** vahekaardil Maintenance (Hooldus) ja valige **Register the shortcut icon to the task bar**.

Teabe saamine võrguspikrist

Printeridraiveri aknas proovige ühte järgmistest protseduuridest.

- ❑ Paremklõpsake valikul ja klõpsake **Help (Spikker)**.
- ❑ Klõpsake nuppu  akna ülemises paremas nurgas ja seejärel klõpsake kirjel (ainult Windows XP).

Printeridraiveri atribuutide avamine operatsioonisüsteemis Windows

- ❑ **Windows 8 ja Server 2012.**
Valige **Desktop (Töölaua)**, **Settings (Sätete)** charm (tuumnupp) ja seejärel **Control Panel (Juhtpaneel)**. Seejärel valige **Devices and Printers (Seadmed ja printerid)** (kategooriast **Hardware and Sound (Riistvara ja heli)**). Paremklõpsake tootel või vajutage tootele pikalt ning valige **Printer properties (Printeri atribuudid)**.
- ❑ **Windows 7 ja Server 2008 R2.**
Vajutage nupule Start, valige **Devices and Printers (Seadmed ja printerid)**, paremklõpsake tootel ja valige **Printer properties (Printeri atribuudid)**.
- ❑ **Windows Vista ja Server 2008.**
Klõpsake nuppu Start ja valige **Control Panel (Juhtpaneel)**, seejärel valige **Printer** kategooria **Hardware and Sound (Riistvara ja heli)** alt. Seejärel paremklõpsake tootel ja valige **Properties (Atribuudid)**.

Printimine

❑ Windows XP ja Server 2003.

Klõpsake **Start (Alusta)**, **Control Panel (Juhtpaneel) (Printers and Other Hardware (Printerid ja muu riistvara))**, seejärel **Printers and Faxes (Printerid ja faksid)**. Valige toode ja klõpsake seejärel **Properties (Atribuudid)** (menüüs **File (Fail)**).

Printeridraiveri avamine operatsioonisüsteemis Mac OS X

Allolev tabel kirjeldab printeridraiveri dialoogi avamist.

Dialoogiaken	Kuidas seda avada
Page Setup (Lehekülje häälestus)	Klõpsake rakenduse menüüs File (Fail) suvandit Page Setup (Lehekülje häälestus) . <i>Märkus.</i> <i>Olenevalt rakendusest ei pruugi menüüd Page Setup (Lehekülje häälestus) seal olla.</i>
Print (Prindi)	Klõpsake rakenduse menüüs File (Fail) suvandit Print (Prindi) .
Epson Printer Utility 4	Mac OS X 10.8 või 10.7 puhul klõpsake System Preferences (Süsteemieelistused) (menüüs Apple) ja seejärel klõpsake Print & Scan (Printimine ja skannimine) . Valige loendiaknast Printers (Printerid) oma toode, klõpsake Options & Supplies (Suvandid ja tarvikud) , Utility (Utiliit) ja seejärel Open Printer Utility (Ava printeriutiliit) . Operatsioonisüsteemis Mac OS X 10.6 klõpsake menüüs Apple suvandil System Preferences (Süsteemieelistused) ja seejärel suvandil Print & Fax (Printimine ja faksimine) . Valige loendiaknast Printers (Printerid) oma toode, klõpsake Options & Supplies (Suvandid ja tarvikud) , Utility (Utiliit) ja seejärel Open Printer Utility (Ava printeriutiliit) . Operatsioonisüsteemis Mac OS X 10.5 klõpsake menüüs Apple suvandil System Preferences (Süsteemieelistused) ja seejärel suvandil Print & Fax (Printimine ja faksimine) . Valige loendiaknast Printers (Printerid) oma toode, klõpsake Open Print Queue (Ava printimisjärjekord) ja seejärel nuppu Utility (Utiliit) .

Põhitoimingud

Tavaline printimine

Printimiseks arvutist järgige allolevaid samme.

Kui te ei saa mõnesid printeridraiveri sätteid muuta, võivad need olla administraatori poolt lukustatud. Võtke abi saamiseks ühendust administraatori või lauskasutajaga.

Märkus.

- ❑ *Kuvatõmmised võivad selles juhendis sõltuvalt mudelist erineda.*
- ❑ *Enne printima hakkamist laadige korralikult paber.*
 - ➔ *„Paberi laadimine paberikassetti” lk 22*
 - ➔ *„Paberi ja ümbrike laadimine tagumisse paberisöötjasse” lk 25*
- ❑ *Teabe saamiseks prindiala kohta vaadake allpool olevat peatükki.*
 - ➔ *„Prindiala” lk 107*
- ❑ *Pärast sätete tegemise lõpetamist printige enne kogu töö printimist välja üks testkoopia ning uurige tulemust.*

Toote tavasätted operatsioonisüsteemis Windows

- 1 Avage fail, mida soovite printida.
- 2 Avage printerisätteid.
➔ „Printeridraiveri avamine operatsioonisüsteemis Windows” lk 29

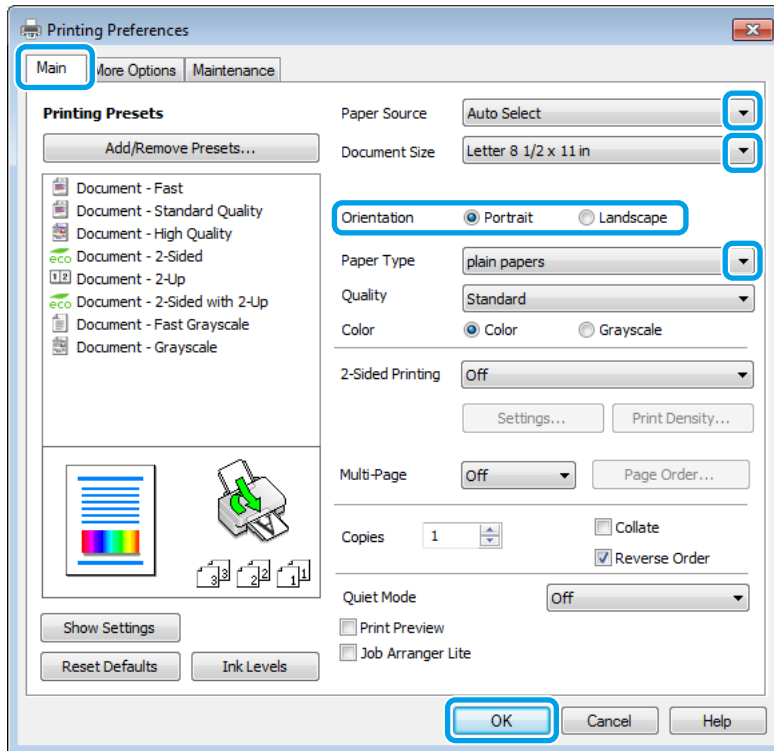

- 3 Klõpsake vahekaardil **Main (Pealeht)**.
- 4 Valige sobiv Paper Source (Paberiallikas) säte.
- 5 Valige sobiv suvandi Document Size (Dokumendi formaat) säte. Te saate määrata ka kohandatud paberiformaadi. Täpsema teabe saamiseks vaadake võrguspikrit.
- 6 Väljaprindi orientatsiooni muutmiseks valige suvand **Portrait (Püstpaigut.)** (kõrge) või **Landscape (Rõhtsalt)** (lai).

Märkus.

Ümbrikele printimisel valige suvand **Landscape (Rõhtsalt)**.

- 7 Valige sobiv suvandi Paper Type (Paberitüüp) säte.
➔ „Paberitüübi sätted printeridraiverist” lk 21

Märkus.

Prindikvaliteeti reguleeritakse automaatselt vastavalt valitud suvandi Paper Type (Paberitüüp) sättele.

Printimine

- 8 Valige sobiv suvandi Quality (Kvaliteet) säte.

Märkus.

Kui te printite suure tihedusega andmeid tavapaberile, kirjalangule või trükitud paberile, valige Standard-Vivid (Standarderedus), et oma väljaprint eredaks muuta.

- 9 Printerisätete akna sulgemiseks klõpsake nuppu OK.

Märkus.

Täpsemate suvandite muutmiseks vaadake vastavat peatükki.

- 10 Printige fail.

Toote tavasätted operatsioonisüsteemis Mac OS X

Märkus.

Selle juhendi printeridraiveri akende kuvatõmmised pärinevad operatsioonisüsteemist Mac OS X 10.7.

- 1 Avage fail, mida soovite printida.

- 2 Avage dialoogiaken Print (Prindi).

➔ „Printeridraiveri avamine operatsioonisüsteemis Mac OS X” lk 31

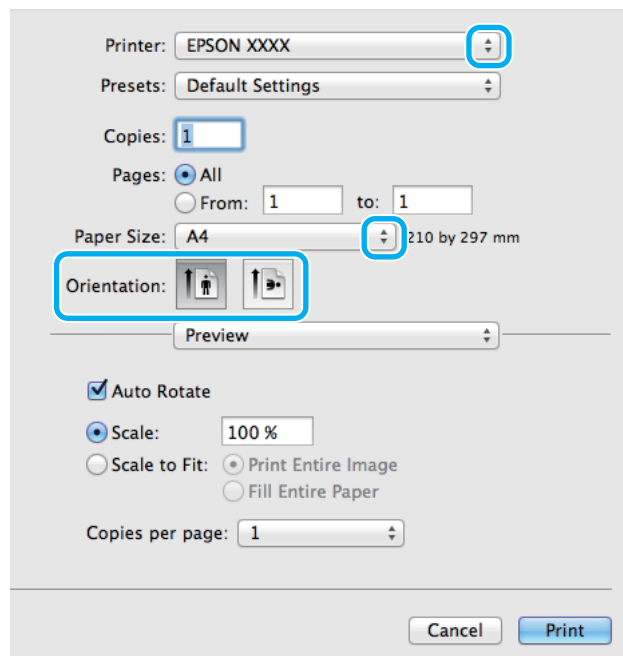
**Märkus.**

Kui kuvatud on lihtsustatud dialoogiaken, klõpsake nuppu **Show Details (Kuva üksikasjad)** (Mac OS X 10.8 või 10.7) või nuppu ▼ (Mac OS X 10.6 või 10.5.8), et seda dialoogiakent laiendada.

Printimine

- 3 Valige sätteks Printer toode, mida te kasutate.

Märkus.

Olenevalt programmist ei saa te võib-olla kõiki dialoogiaknas olevaid elemente valida. Kui see on nii, klõpsake rakenduse menüüs File (Fail) suvandit **Page Setup (Lehekülje häälestus)** ja määrake sobivad sätted.

- 4 Valige sobiv Paper Size (Paberiformaat) säte.

- 5 Valige sobiv suvandi Orientation (Suund) säte.

Märkus.

Ümbrike printimisel valige horisontaalpaigutus.

- 6 Valige hüpikmenüüst **Print Settings (Printeri sätted)**.

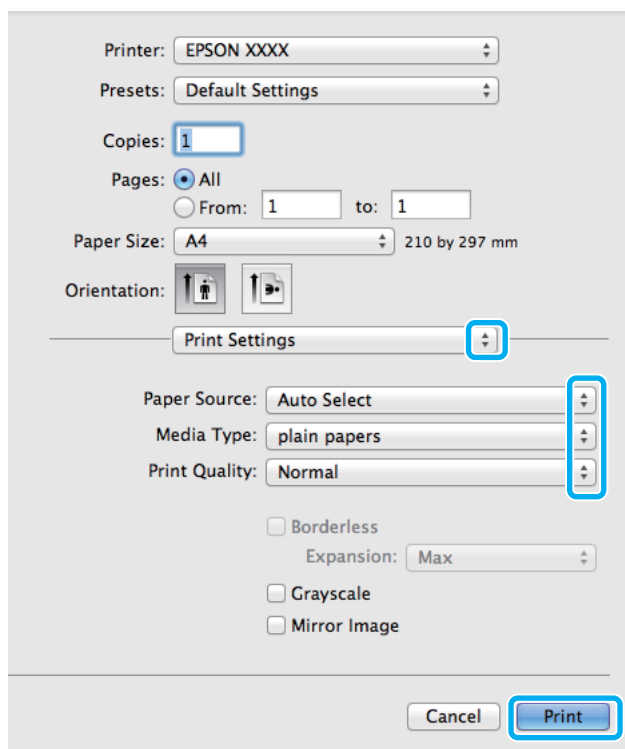

- 7 Valige sobiv **Paper Source (Paberiallikas)** säte.

- 8 Valige sobiv suvandi Media Type (Meediumitüüp) säte.

➔ „Paberitüübi sätted printeridraiverist” lk 21

- 9 Valige sobiv suvandi Print Quality (Prindikvaliteet) säte.

Märkus.

Kui te prindite suure tihedusega andmeid tavapaberile, kirjalangule või trükitud paberile, valige Standard-Vivid (Standarderedus), et oma väljaprint eredaks muuta.

- 10 Printimise alustamiseks klõpsake nuppu **Print (Prindi)**.

Printimise tühistamine

Kui te peate printimise katkestama, siis järgige alltoodud sobivas peatükis olevaid juhiseid.

Toote nupu kasutamine

Käimasoleva printitöö tühistamiseks vajutage nuppu .

Operatsioonisüsteemis Windows

Märkus.

Te ei saa katkestada printimistööd, mis on täielikult tootele saadetud. Sel juhul katkestage printimistöö toote abil.

- 1 Avage EPSON Status Monitor 3.
➔ „Operatsioonisüsteemis Windows” lk 90
- 2 Klõpsake nuppu **Print Queue (Printimisjärjek.)**. Nähtavale tuleb Windows Spooler (Windowsi spuleri).
- 3 Paremklõpsake tööle, mida soovite katkestada, ning seejärel valige käsk **Cancel (Loobu)**.

Operatsioonisüsteemis Mac OS X

Printimistöö katkestamiseks järgige allolevaid samme.

Märkus.

Kui te olete printimistöö saatnud võrgu kaudu operatsioonisüsteemist Mac OS X 10.6 või 10.5.8, ei pruugi printimise tühistamine arvutist võimalik olla. Vajutage printimistöö tühistamiseks toote juhtpaneelil nuppu . Probleemi lahendamiseks vaadake veebist Võrgujuhendit.

- 1 Klõpsake tooteikooni, mille asukohaks on Dock (Dokk).
- 2 Nimekirjas Document Name (Dokumendi nimi) valige dokument, mida printitakse.

Printimine

- 3** Printimistöö katkestamiseks klõpsake nupp **Delete (Kustuta)**.

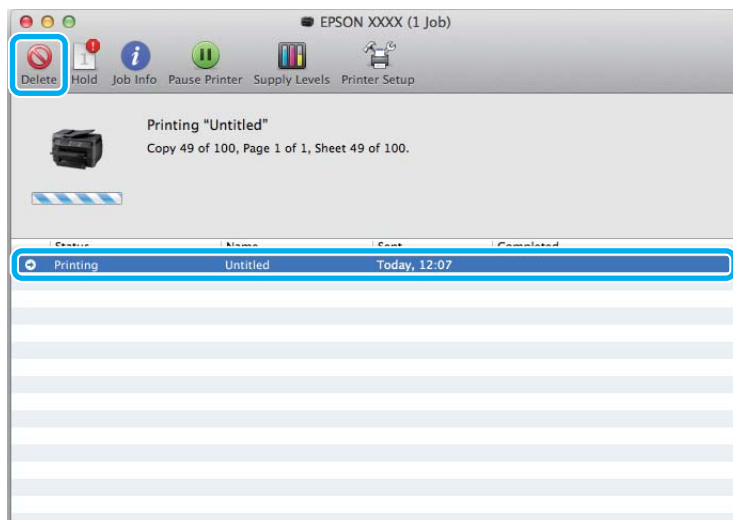

Mac OS X 10.8:
Printimistöö tühistamiseks klõpsake nupp .

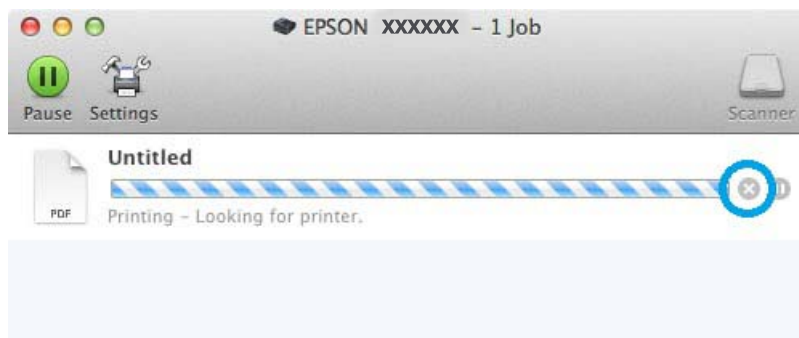

Muud valikud

Toote eelsätted (ainult Windows)

Printeridraiveri eelsätted muudavad printimise kiireks. Samuti saate luua isiklikke eelsätteid.

Toote sätted operatsioonisüsteemis Windows

- 1** Avage printerisätteid.
➔ „Printeridraiveri avamine operatsioonisüsteemis Windows” lk 29
- 2** Valige vahekaardilt Main (Pealeht) Printing Presets (Printimise eelmäärangud). Toote sätted muudetakse automaatselt hüplikaknas kuvatud väärtustele.

2-poolne printimine

Printige printeridraiveri abil paberi mõlemale poolele.

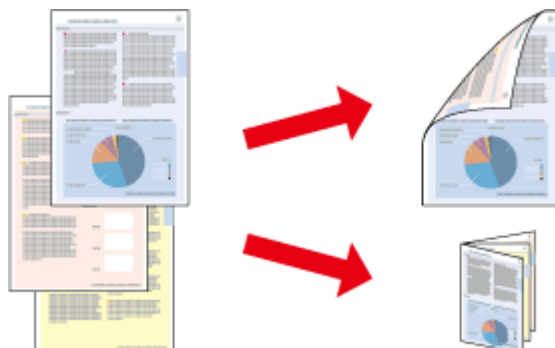

Märkus.

- Funktsioon ei pruugi olla mõnede sätetega kasutatav.
- Laadimismaht on 2-poolse printimise jooksul erinev.
➔ „Paberi valimine” lk 18
- Kasutage ainult 2-poolse printimise jaoks sobilikku paberit. Vastasel juhul võib printimiskvaliteet halveneda.
➔ „Paberi valimine” lk 18
- Manuaalne 2-poolne printimine ei pruugi olla kasutatav, kui toodet kasutatakse üle võrgu või jagatud printerina.
- Kui tint hakkab automaatse 2-poolse printimise käigus otsa lõppema, lõpetab toode printimise ning tint tuleb välja vahetada. Kui tindivahetamine on lõpetatud, hakkab toode uuesti printima, kuid teie väljaprintidil võivad esineda mõned puuduvad kohad. Peaks nii juhtuma, printige puuduvate osadega leht uuesti.
- Olenevalt paberist ja teksti ning piltide printimiseks kuluva tindi kogusest võib tint läbi paberi imbuda.
- Paberi pind võib 2-poolse printimise ajal plekiliseks muutuda.

Märkus seoses operatsioonisüsteemiga Windows:

- Valida on võimalik nelja tüüpi 2-poolse printimise vahel: automaatne standardne, automaatne voldik, manuaalne standardne ning manuaalne voldik.
- Manuaalne 2-poolne printimine on saadaval vaid siis, kui EPSON Status Monitor 3 on aktiveeritud. Olekumonitori lubamiseks avage printeridraiver ja klõpsake vahekaardil **Maintenance (Hooldus)**, mille järel on nupp **Extended Settings (Lisasätted)**. Aknas Extended Settings (Lisasätted) valige märkeruut **Enable EPSON Status Monitor 3 (Lubage EPSON Status Monitor 3)**.
- Automaatse 2-poolse printimise ajal võib printimine olla aeglane sõltudes valikute kombinatsioonile, mis valiti suvandile Select Document Type (Valige dokumendi tüüp) aknas Print Density Adjustment (Printimistiheduse reguleerimine) ja suvandile Quality (Kvaliteet) aknas Main (Pealeht).

Märkus seoses operatsioonisüsteemiga Mac OS X:

- Mac OS X toetab ainult automaatset standardset 2-poolset printimist.
- 2-poolse automaatse printimise ajal võib printimine olla aeglane, sõltudes suvandi Document Type (Dokumendi tüüp) sättest dialoogiaknas Two-sided Printing Settings (Kahepoolse printimise sätted).

Toote sätted operatsioonisüsteemis Windows

1 Avage printerisätteid.
➔ „Printeridraiveri avamine operatsioonisüsteemis Windows” lk 29

2 Valige sobiv suvandi 2-Sided Printing (2-poolne printimine) säte.

Märkus.

Sõltuvalt draiveriversioonist võib suvandi 2-Sided Printing (2-poolne printimine) märkeruudu valimise järel valitavaks muutuda. Automaatse printimise kasutamisel veenduge, et märkeruut **Auto (Automaatne)** oleks märgistatud.

3 Klõpsake **Settings (Sätteid)** ja tehke asjakohased sätted.

Märkus.

Kui te soovite printida voldikut, valige **Booklet (Voldik)**.

4 Kontrollige ülejäänud sätteid ja printige.

Märkus.

- Kui kasutate automaatse printimise ajal suure tihedusega andmeid, nagu fotosid ja graafikuid, soovitame teha seadistused aknas *Print Density Adjustment (Printimistiheduse reguleerimine)*.
- Olenevalt teie programmist võib tegelik kõiteveeris erineda määratud sätetest. Enne kogu töö printimist katsetage paari lehega, et näha tegelikku tulemust.
- Manuaalse 2-poolse printimisega on teil võimalik printida esmalt paarisarvulised leheküljed. Paarituurvuliste lehekülgede printimisel prinditakse prinditöö lõpul välja tühi leht.
- Manuaalselt printimisel veenduge enne paberi uuesti laadimist, et tint on täielikult kuivanud.

Toote sätted operatsioonisüsteemis Mac OS X

1 Avage dialoogiaken Print (Prindi).
➔ „Printeridraiveri avamine operatsioonisüsteemis Mac OS X” lk 31

2 Tehke vajalikud seadistused dialoogiaknas Two-sided Printing Settings (Kahepoolse printimise sätted).

3 Kontrollige ülejäänud sätteid ja printige.

Märkus.

Suure tihedusega andmete, nagu fotode ja graafikute printimisel soovitame reguleerida suvandite *Print Density (Printimistihedus)* ja *Increased Ink Drying Time (Pikendatud tindi kuivamise aeg)* sätteid käsitsi.

Leheküljega sobitamise printimine

Võimaldab dokumendi formaati automaatselt suurendada või vähendada, et see sobiks printeridraiveris valitud paberi formaadiga.

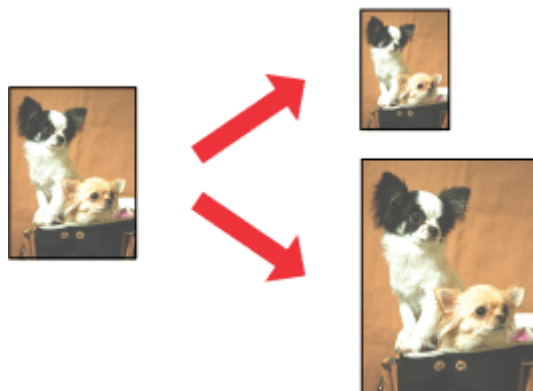

Märkus.

Funktsioon ei pruugi olla mõnede sätetega kasutatav.

Toote sätted operatsioonisüsteemis Windows

- 1 Avage printerisätted.
➔ „Printeridraiveri avamine operatsioonisüsteemis Windows” lk 29
- 2 Valige **Reduce/Enlarge Document (Vähenda/suurenda dokumenti)** ja **Fit to Page (Mahuta lehele)** vahekaardilt **More Options (Veel suvandeid)** ning seejärel valige suvandist **Output Paper (Väljastatav paber)** kasutatava paberi formaat.

Märkus.

Kui te soovite printida vähendatud suurusega tsentreeritud kujutist, valige **Center (Keskel)**.

- 3 Kontrollige ülejäänud sätteid ja printige.

Toote sätted operatsioonisüsteemis Mac OS X

- 1 Avage dialoogiaken **Print (Prindi)**.
➔ „Printeridraiveri avamine operatsioonisüsteemis Mac OS X” lk 31
- 2 Valige paanilt **Paper Handling (Paberi käsitlemine)** suvandi **Destination Paper Size (Paberi sihtformaad)** sätteks **Scale to fit paper size (Skaleeri paberiformaadi järgi)** ja valige seejärel hüpikmenüüst soovitud paberi formaat.
- 3 Kontrollige ülejäänud sätteid ja printige.

Printimine suvandiga Pages per Sheet (Lehekülgi lehe kohta)

Võimaldab teil printeridraiveri abil ühele paberilehele printida kaks või neli lehekülge.

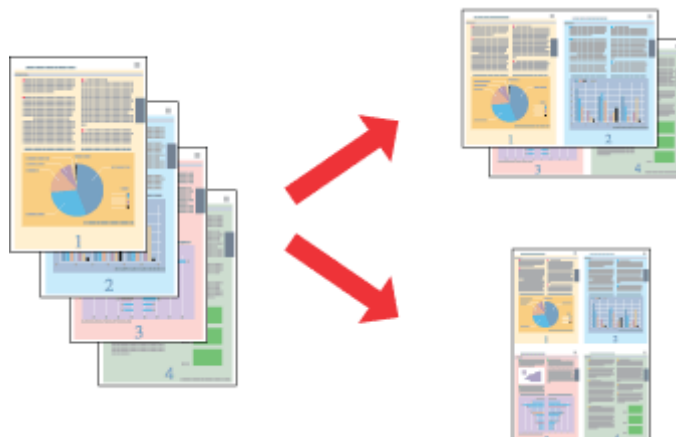

Märkus.

Funktsioon ei pruugi olla mõnede sätetega kasutatav.

Toote sätted operatsioonisüsteemis Windows

- 1 Avage printerisätted.
➔ „Printeridraiveri avamine operatsioonisüsteemis Windows” lk 29
- 2 Valige vahekaardilt Main (Pealeht) suvandi Multi-Page (Mitu lehekülge) sätteks **2-Up (2 lehte lehel)** või **4-Up (4 lehte lehel)**.
- 3 Klõpsake **Page Order (Lehek. järjestus)** ja tehke asjakohased sätted.
- 4 Kontrollige ülejäänud sätteid ja printige.

Toote sätted operatsioonisüsteemis Mac OS X

- 1 Avage dialoogiaken Print (Prindi).
➔ „Printeridraiveri avamine operatsioonisüsteemis Mac OS X” lk 31
- 2 Valige paanilt Layout (Küljendus) suvandile Pages per Sheet (Lehekülgi lehe kohta) soovitud number ja Layout Direction (Küljenduse suund) (lehekülgede järjestus).
- 3 Kontrollige ülejäänud sätteid ja printige.

Suvandiga Anti-Copy Pattern (Kopeerimisvastane mall) printimine (ainult Windows)

See funktsioon võimaldab dokumenti printida kopeerimiskaitsega. Kui proovitakse kopeerida kopeerimiskaitsega dokumenti, prinditakse dokumendile mitmeid kordi kopeerimisvastase mallina lisatud string.

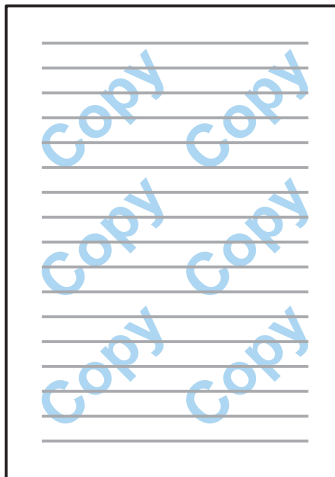

Märkus.

Funktsioon ei pruugi olla mõnede sätetega kasutatav.

1

Avage printerisätteid.

➔ „Printeridraiveri avamine operatsioonisüsteemis Windows” lk 29

2

Klõpsake **Watermark Features (Vesimärgi omadused)** vahekaardil More Options (Veel suvandeid) ja valige seejärel loendist Anti-Copy Pattern (Kopeerimisvastane mall) kopeerimisvastane mall.

Märkus.

See funktsioon on saadaval vaid siis, kui valitud on järgmised sätted.

Paper Type (Paberitüüp): plain papers (tavapaberid)

Quality (Kvaliteet): Standard (Standardne)

Auto 2-Sided Printing (Automaatne dupleksprintimine): Off (Väljas)

Color Correction (Värvikorrektsioon): Automatic (Automaatne)

Kui soovite ise vesimärgi luua, klõpsake **Add/Delete (Lisa/kustuta)**. Iga sätte kohta lisateabe saamiseks vaadake võrguspikrit.

3

Klõpsake **Settings (Sätted)** ja tehke asjakohased sätted.

Märkus.

Kopeerimisvastast malli prinditakse ainult ühevärviselt.

4

Klõpsake **OK**, et naasta aknasse More Options (Veel suvandeid).

5

Printerisätete akna sulgemiseks ja printimiseks klõpsake nuppu **OK**.

Suvandiga Watermark (Vesimärk) printimine (ainult Windows)

See funktsioon võimaldab printida dokumendile tekstipõhise või kujutisepõhise vesimärgi.

**Märkus.**

Funktsioon ei pruugi olla mõnede sätetega kasutatav.

1

Avage printerisätted.

➔ „Printeridraiveri avamine operatsioonisüsteemis Windows” lk 29

2

Klõpsake **Watermark Features (Vesimärgi omadused)** vahekaardil **More Options (Veel suvandeid)** ja valige seejärel loendist **Watermark (Vesimärk)** vesimärk.

Märkus.

- Kui soovite ise vesimärgi luua, klõpsake **Add/Delete (Lisa/kustuta)**. Iga sätte kohta lisateabe saamiseks vaadake võrguspikrit.
- Salvestatud vesimärke saab kasutada ainult printeridraiveriga, millesse te sätted salvestasite. Isegi kui printeridraiverile on seadistatud mitme printeri nimi, on sätted saadaval vaid printeri nimele, millesse te sätted salvestasite.
- Kui printer on võrgus ühiskasutuses, ei saa te kliendina luua kasutaja määratud vesimärki.

3

Klõpsake **Settings (Sätted)** ja tehke asjakohased sätted.

4

Klõpsake **OK**, et naasta aknasse **More Options (Veel suvandeid)**.

5

Printerisätete akna sulgemiseks ja printimiseks klõpsake nuppu **OK**.

Printimine suvandiga Header/Footer (Päis/jalus) (ainult Windows)

See funktsioon võimaldab printida dokumendis iga lehe üles või alla kasutajanime, arvuti nime, kuupäeva, kellaaja või järjenumbri.

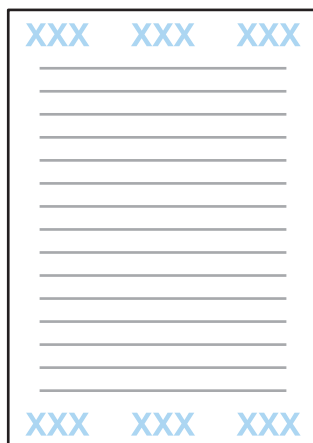

- 1 Avage printerisätteid.
➔ „Printeridraiveri avamine operatsioonisüsteemis Windows” lk 29
- 2 Klõpsake **Watermark Features (Vesimärgi omadused)** (vahekaardil More Options (Veel suvandeid), valige **Header/Footer (Päis/jalus)** ja klõpsake seejärel **Settings (Sätted)**.
- 3 Valige aknas Header Footer Settings (Päise/jaluse sätteid) ripploendist vajalikud kirjed.

Märkus.

Kui te valite Collate Number (Võta numbrid kokku), printitakse koopiate arv.

- 4 Klõpsake **OK**, et naasta aknasse More Options (Veel suvandeid).
- 5 Printerisätete akna sulgemiseks ja printimiseks klõpsake nuppu **OK**.

Konfidentsiaalsete tööde printimine

See funktsioon on saadaval vaid tootel WF-5190 Series.

See funktsioon võimaldab tööd saates seadistada parooli. Pärast parooli seadistamist ei saa tööd printida, kui parooli ei ole toote juhtpaneelilt sisestatud.

- 1 Avage printerisätteid.
➔ „Printeridraiveri avamine operatsioonisüsteemis Windows” lk 29
- 2 Valige Confidential Job (Konfidentsiaalne töö) vahekaardilt More Options (Veel suvandeid).
- 3 Seadistage ekraanil Confidential Job Settings (Konfidentsiaalse töö sätteid) näiteks parool, kasutajanimi ja töö nimi ning klõpsake seejärel OK.

- 4 Tehke vajalikud sätted.
- 5 Printerisätete akna sulgemiseks ning printimistöö saatmiseks klõpsake OK.
- 6 Avage printeri avaekraanilt **Menu > Confidential Job**.
- 7 Sisestage oma kasutajanimi ja valige saadetud töö.
- 8 Sisestage määratud parool ja vajutage printimiseks nupule **OK**.

Administraatori sätted printeridraiverile (ainult Windows)

Administraatorid saavad järgmisi printeridraiveri sätteid kõigile kasutajatele lukustada, et need kogemata sätteid ei saaks muuta.

- Kopeerimisvastane mall
- Vesimärk
- Päis/jalus
- Värviline
- 2-poolne printimine
- Mitu lehekülge

Märkus.

Peate operatsioonisüsteemi Windows logima sisse administraatorina.

- 1 Windows 8 ja Server 2012.
Valige **Desktop (Töölaud)**, **Settings (Sätete)**, **charm (tuumnupp)**, **Control Panel (Juhtpaneel)** ja seejärel valige **Devices and Printers (Seadmed ja printerid)** kategooriast Hardware and Sound (Riistvara ja heli).

Windows 7 ja Server 2008 R2.

Vajutage nupule Start ning valige **Devices and Printers (Seadmed ja printerid)**.

Windows Vista ja Server 2008.

Klõpsake nuppu Start ja valige **Control Panel (Juhtpaneel)**, seejärel valige **Printer** kategooria Hardware and Sound (Riistvara ja heli) alt.

Windows XP ja Server 2003.

Klõpsake **Start (Alusta)**, valige **Control Panel (Juhtpaneel)**, seejärel valige **Printers and Faxes (Printerid ja faksid)** kategooriast Printers and Other Hardware (Printerid ja muu riistvara).

Printimine

- 2 Windows 8, 7, Server 2008 ja Server 2012.
Paremklõpsake tootel või vajutage tootele pikalt ja valige **Printer properties (Printeri atribuudid)**, **Optional Settings (Valikulised sätted)** ning valige siis nupp **Driver Settings (Draiveri sätted)**.

Windows Vista ja Server 2008.

Paremklõpsake oma toote ikoonil, klõpsake **Optional Settings (Valikulised sätted)** ja klõpsake seejärel nuppu **Driver Settings (Draiveri sätted)**.

Windows XP ja Server 2003.

Paremklõpsake oma toote ikoonil, klõpsake **Optional Settings (Valikulised sätted)** ja klõpsake seejärel nuppu **Driver Settings (Draiveri sätted)**.

- 3 Tehke vajalikud sätted. Iga sätte kohta lisateabe saamiseks vaadake võrguspikrit.

- 4 Klõpsake OK.

Printeridraiveri PostScript kasutamine

Lugege järgmist jaotist, et saada täpsemat teavet printeridraiveri PostScript installimise kohta.

➔ [„PostScripti printeridraiveri installimine” lk 81](#)

Epsoni universaalse printeridraiveri kasutamine

Lugege järgmist jaotist, et saada täpsemat teavet Epsoni universaalse printeridraiveri installimise kohta.

➔ [„Epsoni universaalse printeridraiveri installimine \(ainult Windows\)” lk 85](#)

Märkus.

Võimalusel valige font alati rakendusest. Vaadake juhiseid oma tarkvara dokumentatsioonist. Kui te saadate printerile DOS-ist otse vormindamata teksti või kasutate lihtsat tarkvarapaketti, mis ei sisalda fondi valikut, saate fondi valida printeri juhtpaneeli menüüdest.

Juhtpaneeli menüüloend

Alltoodud tabelis on funktsioonid ja sätted, mis on saadaval juhtpaneeli menüüst Menu. Lugege järgmisest jaotisest üksikasju avaekraanile kuvatava seadistuskirje Wi-Fi Setup kohta.

➔ „Süsteemihalduse sätted” lk 47

Menüü	Sätete kirjeldus		
Ink Levels	Kontrollib tindikassettide ja hoolduskarbi olekut.		
Maintenance	Print Head Nozzle Check	Prindib mustri, mille abil saab kontrollida, kas prindipea pihustid on ummistunud.	
	Print Head Cleaning	Puhastab prindipead, et pihustitest ummistus likvideerida.	
	Print Head Alignment	Ruled Line Alignment	Korrigeerib vertikaalseid joonitud ridasid, mis ei ole sirged.
		Vertical Alignment	Korrigeerib väljaprintidel esinevaid vertikaalseid vahesid.
		Horizontal Alignment	Korrigeerib väljaprintidel esinevaid horisontaalseid vahesid.
	Improve Horizontal Streaks	Kasutage seda funktsiooni, kui väljaprintidel on horisontaalsed triibud pärast seda, kui olete proovinud Print Head Cleaning ja Horizontal Alignment . See funktsioon tagab täpsema reguleerimise kui Horizontal Alignment .	
	Thick Paper	Valige määrdumise vältimiseks On , kui te printite paksule paberile.	
Paper Guide Cleaning	Kasutage seda funktsiooni, et puhastada toote sisemust.		
Paper Setup	Valige igasse paberiallikasse laaditud paberi formaat ja tüüp. See menüü kuvatakse iga kord, kui te paberikassetti paberit laadite.		
Print Status Sheet	Configuration Status Sheet	Prindib välja kehtivad printerisätted.	
	Supply Status Sheet	Prindib välja andmed kulutarvikute kohta.	
	Usage History Sheet	Prindib välja printerikasutuse ajaloo.	
	PS3 Status Sheet*	Prindib välja info PS3 oleku kohta.	
	PS3 Font List*	Prindib välja tootes kasutatavate PS3 fontide loendi.	
	PCL Font List*	Prindib välja tootes kasutatavate PCL-i fontide loendi.	
Network Status	Saate vaadata hetkel valitud võrgusätteid ja printida võrgu olekulehe.		
Confidential Job*	Kuvab loendi töödest, millele on määratud parool. Töö printimiseks valige töö ja sisestage parool. ➔ „Konfidentsiaalsete tööde printimine” lk 43		
Admin Settings	Admin Password	Saate suvandis Lock Setting määratud parooli muuta ja lähtestada.	
	Lock Setting	Valige On , et juhtpaneel lukustada ja ära hoida juhtpaneelilt ettekatsemata muudatuste tegemist.	

Juhtpaneeli menüüloend

Menüü	Sätete kirjeldus
System Administration	➔ „Süsteemihalduse sätted“ lk 47

* See funktsioon on toetatud vaid tootel WF-5190 Series.

Süsteemihalduse sätted

Administraator saab juhtpaneeli lukustada, et hoida ära ettekavatsemata muudatuste tegemist. Juhtpaneeli lukustamiseks valige menüüd, nagu alljärgnevalt näidatud ja sisestage seejärel parool.

Menu > Admin Settings > Lock Settings > On

Parool on vajalik, et avada menüükirje System Administration sätteid menüüs Menu. Suvandist Lock Settings määratud parool on lisaks vajalik, kui tehakse sätteid rakendustes Epson WebConfig või EpsonNet Config.

Märkus.

Kui parool ununeb, võtke ühendust edasimüüjaga.

Juhtpaneeli menüüloend

Menüü	Sätted ja kirjeldus			
Printer Settings	Paper Source Settings	Rear Paper Feed Priority		Valige Normal , et anda prioriteet tagumisele paberisöötjale.
		A4/Letter Auto Switching		Määrake paberisätteid A4- ja Letter-formaadi jaoks. Kui printimiseks on valitud A4- või Letter-formaadis paber ja valitud paberiformaadile ei ole seadistatud paberilikkat, väljastatakse väljaprint alternatiivset paberiformaati kasutades (Letter A4 jaoks või A4 Letteri jaoks).
		Auto Select Settings		Valige On , et süüta paberilikkast, mis sisaldab suvandis Paper Source Settings tehtud sätetele vastavat paberit.
		Error Notice	Paper Size Notice	Valige On , et kuvada tõrketeade, kui iga paberilikka jaoks valitud paberiformaadi ja -tüübi sätteid ning igas režiimis valitud printimise sätteid ei kattu.
	Paper Type Notice			
	USB I/F Timeout Setting*	Täpsustage sekundites aeg, mis peab mööduma, enne kui USB-suhtlus arvutiga peatatakse, kui printer on arvutist printimistöö vastu võtnud. PS3-/PCL-printimise puhul ei ole töö lõpp alati selgelt määratletud, mis võib põhjustada lõputut USB-suhtlust. Kui see juhtub, lõpetab printer pärast kehtestatud aja möödumist suhtluse. Sisestage 0 (null), et ajalõpu funktsioon inaktiveerida.		
	Printing Language*	Määrake USB-liidese ja võrguliidese jaoks printimiskeel.		
Auto Error Solver	Valige tegevus juhaks, kui 2-poolseks printimiseks saadaoleva paberi puudumise tõttu ilmneb 2-poolisel printimisel tõrge, või kui ilmneb mälu täitumise tõrge ajal, mil printer töötleb printimistööd. Valige On , et kuvada hoiatus ja printida vaid paberi ühele poolele (2-poolse printimise tõrke puhul) või et printida välja vaid see osa andmetest, mida printer töödelda jõudis.			
PC Connection via USB	Valige, kas USB-liides aktiveerida või inaktiveerida. Kui valitud on Disable, ei tuvasta arvuti toodet, isegi kui see on USB-kaabliga ühendatud.			
Common Settings	Sleep Timer		Täpsustage aeg, mille järel LCD-paneeli valgustus välja lülitatakse.	
	Power Off Timer		Täpsustage aeg, mille järel toide automaatselt välja lülitatakse. Saate reguleerida aega enne toitehalduse rakendumist. Iga suurendus mõjutab toote energiatõhusust. Enne muudatuste tegemist võtke arvesse keskkonda.	
	LCD Contrast		Reguleerib LCD-paneeli heledust.	
	Date/Time Settings	Date/Time	Sisestage praegune kuupäev ja kellaaeg.	
		Daylight Saving Time	Suveaja seadmiseks valige On .	
		Time Difference	Sisestage ajaerinevus GMT ja oma ajavööndi vahel.	
	Language		Valige kuvakeel.	
Scroll Speed		Valige kerimiskiirus vedelkristallekraanil.		

Juhtpaneeli menüüloend

Menüü	Sätted ja kirjeldus		
Wi-Fi/Network Settings	Wi-Fi/Network Status		Saate vaadata hetkel valitud võrgusätteid ja printida võrgu olekulehe.
	Wi-Fi Setup	Wi-Fi Setup Wizard	Seadistusüksuste üksikasjade kohta leiate teavet võrgus olevast Võrgujuhendist.
		Push Button Setup (WPS)	
		PIN Code Setup (WPS)	
		Wi-Fi Auto Connect	
	Disable Wi-Fi	Võrguprobleemid võib lahendada Wi-Fi inaktiveerimine või lähtestamine ja seejärel sätete uuesti tegemine. Täpsemalt lugege selle kohta veebis olevast Võrgujuhendist.	
	Wi-Fi Direct Setup	Seadistusüksuste üksikasjade kohta leiate teavet võrgus olevast Võrgujuhendist.	
Connection Check		Saate kontrollida võrguühenduse olekut ja printida aruande. Kui ühendusega on probleeme, aitab aruanne seda lahendada.	
Advanced Setup		Seadistusüksuste üksikasjade kohta leiate teavet võrgus olevast Võrgujuhendist.	
Epson Connect Services	Kasutamise kohta juhiste saamiseks vt Epson Connect-i juhendit. ➔ „Teenuse Epson Connect kasutamine“ lk 10		
Google Cloud Print Services			
Universal Print Settings	Top Offset	Kohandab lehe ülemist või vasakpoolset veerist.	
	Left Offset		
	Top Offset in Back	Kohandab ülemist või vasakpoolset veerist lehe tagaküljel, kui prinditakse kahepoolset.	
	Left Offset in Back		
Check Paper Width	Valige On , et kontrollida enne printimist paberi laiust. See hoiab ära printimise üle paberi servade, kui paberiformaadi sätted on valed, kuid võib aeglustada printimise kiirust.		
	Dry Time	Valige kuivamisaeg kahepoolseks printimiseks.	
	Skip Blank Page	Valige On , et tühjad lehed automaatselt vahele jätta.	

Juhtpaneeli menüüloend

Menüü	Sätted ja kirjeldus			
	PDL Print Configuration*	Common Settings	Paper Size	Valige paberiformaat.
			Paper Type	Valige paberitüüp.
			Orientation (Suund)	Valige printimise suund.
			Quality	Valige printimiskvaliteet.
			Ink Save Mode	Tindi säästmiseks valige On .
			Print Order	Valige Last Page on Top , et printida alates dokumendi viimasest lehest. Valige First Page on Top , et printida alates dokumendi esimesest lehest.
			Number of Copies	Valige koopiate arv.
			Binding Margin	Valige kõiteveeris.
			Auto Paper Ejection	Valige On , et väljutada paber pärast vastuvõtuoja möödumist automaatselt.
			2-Sided Printing	Valige On , et printida kahepoolselt.
		PCL Menu	Font Source	Valige vaikimisi allikas fontidele.
			Font Number	Valige vaikimisi fondi allikale vaikimisi fondi number. Numbriga saadavus oleb tehtud sätetest.
			Pitch	Määrake vaikimisi fondi samm, kui font on skaleeritav ja fikseeritud sammuga. Saate valida vahemikust 0,44–99,99 cpi (täpne tolli kohta) sammudega 0,01 cpi. Seda kirjet ei pruugita sõltuvalt suvandite Font Source või Font Number sätetest kuvada.
			Height	Määrake vaikimisi fondi kõrgus, kui font on skaleeritav ja proportsionaalne. Saate valida vahemikust 4,00–999,75 punkti, sammudega 0,25 punkti. Seda kirjet ei pruugita sõltuvalt suvandite Font Source või Font Number sätetest kuvada.

Juhtpaneeli menüüloend

Menüü	Sätted ja kirjeldus		
			Symbol Set Määrake vaikimisi sümbolite komplekt. Kui suvanditest Font Source ja Font Number valitud font ei ole uues suvandi Symbol Set sättes saadaval, asendatakse suvandite Font Source ja Font Number sätted automaatselt vaikeväärtusega IBM-US.
			Form Määrake valitud paberiformaadile ja suunale ridade arv. See muudab ka reasammu (VMI) ning VMI uus väärtus salvestatakse printerisse. See tähendab, et hiljem muudab paberiformaadi või suuna sätete muutmine vastavalt salvestatud VMI-le vormi väärtust.
			CR Function Määrake kindlate operatsioonisüsteemide kasutamiseks (näiteks UNIX).
			LF Function Paper Source Assign Seadistage paberiallika valimise käsu tööülesanne. Kui valitud on 4, ühilduvad seadistatud käsud tootega HP LaserJet 4. Kui valitud on 4K, ühilduvad seadistatud käsud toodetega HP LaserJet 4000, 5000 ja 8000. Kui valitud on 5S, ühilduvad seadistatud käsud tootega HP LaserJet 5S.

Juhtpaneeli menüüloend

Menüü	Sätted ja kirjeldus			
		PS3 Menu	Error Sheet	Valige On , et printida tõrkeleht, kui PS3-režiimis ilmneb tõrge või kui PDF-faili versioon, mida te printida proovisite, ei ole toetatud.
			Coloration	Valige värving.
			Image Protect	Valige On , kui te ei taha printimiskvaliteeti vähendada. Sel juhul peatatakse printimine mälu täis saamisel.
			Binary	Valige binaarandmete jaoks On ning ASCII-andmete jaoks Off . Binaarset saab kasutada ainult võrguühendusega. Binaarandmete kasutamiseks veenduge eelnevalt, et teie rakendus toetab binaarandmeid ja et suvandite SEND CTRL-D Before Each Job (Saada CTRL-D enne iga tööd) ja SEND CTRL-D After Each Job (Saada CTRL-D pärast iga tööd) sätteks on valitud No (Ei) .
			Text Detection	Valige On , kui te tahate tekstifaili printimisel teisendada PostScript-failiks. See säte on saadaval ainult siis, kui PS3 on valitud suvandi Printing Language sätteks.
			PDF Page Size	Määrake paberiformaat, kui saadate PDF-faili kataloogi arvutist või muust seadmest. Kui valitud on Auto , määratakse paberiformaat esimese prinditava lehe formaadi järgi.
Security Settings*	Delete All Confidential Jobs	Valige kõigi printerisse salvestatud konfidentsiaalsete tööde kustutamiseks.		
Eco Mode	Saate reguleerida aega enne toitehalduse rakendumist. Iga suurendus mõjutab toote energiatõhusust. Enne muudatuste tegemist võtke arvesse keskkonda. Valige On , et aktiveerida kõik järgmised režiimi Eco Mode funktsioonid.			
	Sleep Timer	Täpsustage aeg, mille järel LCD-paneeli valgustus välja lülitatakse.		
	Power Off Timer	Täpsustage aeg, mille järel toide automaatselt välja lülitatakse.		
Clear Internal Memory Data*	Kustutab mälust valitud andmed.			
Restore Default Settings	Lähtestab valitud sätted vaikeväärtustele.			

* See funktsioon on toetatud vaid tootel WF-5190 Series.

Tindikassettide ja kulutarvikute andmed

Tindikassetid

Toode	Icoon	Black (Must)	Cyan (Tsüaan)	Magenta	Yellow (Kollane)
WF-5110* WF-5190*	Pisa torn 	79/79XL/T7891	79/79XL/T7892	79/79XL/T7893	79/79XL/T7894
WF-5111 WF-5191	-	T7921	T7922	T7923	T7924

* Euroopa kasutajad leiavad teavet Epsoni tindikassettide väljastusmahtude kohta alljärgnevalt veebisaidilt.
<http://www.epson.eu/pageyield>

Austraalias/Uus-Meremaal

Toode	Black (Must)	Cyan (Tsüaan)	Magenta	Yellow (Kollane)
WF-5190	786 786XL 788XXL	786 786XL 788XXL	786 786XL 788XXL	786 786XL 788XXL

Märkus.

Kõik kassetid pole kõigis piirkondades saadaval.

Värviline	Black (Must), Cyan (Tsüaan), Magenta, Yellow (Kollane)
Kasseti kõlblikkusaeg	Kasutage parimate tulemuste saavutamiseks tindikassetid ära kuue kuu jooksul pärast pakendi avamist.
Temperatuur	Hoiundamisel: -20 kuni 40 °C (-4 kuni 104 °F) 1 kuu temperatuuril 40 °C (104 °F) Külmumine:* -10 °C (14 °F)

* Temperatuuril 25 °C (77 °F) muutub tint vedelaks ja on kasutatav umbes 3 tunni möödudes.

Hoolduskarp

Käesoleva tootega on teil võimalik kasutada alljärgnevas tabelis toodud hoolduskarpi.

	Osanumber
--	------------------

Tindikassettide ja kulutarvikute andmed

Hoolduskarp	T6710
-------------	-------

Tindikassettide vahetamine

Tindikasseti ohutusjuhised, ettevaatusabinõud ja spetsifikatsioonid

Ohutusalased juhised

Tindikassettide käsitlemisel lähtuge järgmistest juhistest.

- Hoidke tindikassette lastele kättesaamatus kohas.
- Olge kasutatud tindikassettide käsitlemisel ettevaatlik, sest tindiväljastusava ümber võib olla tindijääke.
 - Kui tinti satub nahale, peske seda kohta põhjalikult vee ja seebiga.
 - Kui tinti satub silma, loputage silmi kohe veega. Kui ebamugavustunne ja nägemisprobleemid püsivad ka pärast põhjalikku loputamist, pöörduge kohe arsti poole.
 - Kui tint satub teile suhu, sülitage see kohe välja ja pöörduge arsti poole.
- Enne printerisse uue tindikasseti paigaldamist raputage seda viie sekundi jooksul 10 cm pikkuste liigutustega umbes 15 korda edasi-tagasi.
- Kasutage tindikassett ära enne pakendile prinditud kuupäeva.
- Kasutage parimate tulemuste saamiseks tindikassett ära kuue kuu jooksul pärast paigaldamist.
- Ärge võtke tindikassetti koost lahti ega tehke sellele muudatusi, sest sel juhul ei pruugi normaalne printimine enam võimalik olla.
- Ärge puudutage kasseti küljel asuvat rohelist kiipi. Sellega võite kahjustada normaalset töötamist ja printimist.
- Tindikasseti kiibis hoitakse erinevaid kassetti puudutavaid andmeid (nagu kasseti olek), et kassetti saaks vabalt eemaldada ja tagasi paigaldada.
- Kui te tindikasseti hilisemaks kasutamiseks eemaldate, kaitske toiteala mustuse ja tolmu eest ning hoidke kassetti tootega samas keskkonnas. Arvestage, et tindi toitepordil on klapp, mistõttu pole katteid ega kõrke vaja; siiski tuleb olla ettevaatlik, sest kasseti vastu minevad esemed võivad tindiga kokku saada. Ärge puudutage tindikasseti toiteporti ega seda ümbritsevat ala.

Ettevaatusabinõud tindikasseti vahetamiseks

Enne tindikasseti vahetamist lugege läbi kõik selles peatükis olevad juhised.

- Parima printimistulemuse saavutamiseks kasutage tindikassett ära kuue kuu jooksul pärast paigaldamist.
- Kui te viite tindikasseti külmast sooja keskkonda, jätke see enne kasutamist vähemalt kolmeks tunniks toatemperatuuri kätte.

Tindikassettide vahetamine

- Ärge laske sellel kukkuda ega pörutage seda vastu kõvasid esemeid, vastasel juhul võib tint lekkida.
- Ärge liigutage prindipead käega; sellega võite printerit kahjustada.
- Selles printeris kasutusel olevad tindikassetid on varustatud rohelise kiibiga, mis jälgib, kui palju tinti igast kassetist kulunud on. Kassetid on kasutatavad ka pärast eemaldamist ja tagasi paigaldamist.
- Kui te peate tindikasseti ajutiselt eemaldama, siis kaitske tindi toiteala mustuse ja tolmu eest. Hoiundage tindikassett printeriga samas keskkonnas.
- Ärge esmase tindiga laadimise ajal kunagi printerit välja lülitage. Tindi laadimine võib nurjuda ning printeriga ei pruugi printimine enam võimalik olla.
- Tindi toiteport on varustatud klapiga, mis on kujundatud ülearust tinti kinni pidama; ei ole vaja kasutada isiklikke katteid ega korke. Soovitatav on tindikassetti käsitseda ettevaatusega. Ärge puudutage tindikasseti toiteporti ega selle ümbrust.
- Muud tooted, mis ei ole Epsoni toodetud, võivad tekitada kahjustusi, mida Epsoni garantiid ei kata ning teatud olukordades põhjustada toote töös tõrkeid.
- Epson soovib kasutada Epsoni originaaltindikassette. Epson ei garanteeri mitteoriginaalse tindi kvaliteeti ega töökindlust. Mitteoriginaalsete tindikassettide kasutamine võib tekitada kahju, mida ei kata Epsoni garantiid ning mis mõningatel juhtudel võivad põhjustada printeri töös tõrkeid. Mitteoriginaalse tindikasseti tinditaset võidakse mitte kuvada.
- Jätke vana kassett printerisse paigaldatuks, kuni olete hankinud vahetuskasseti, muidu võib tint prindipea pihustites ära kuivada.
- Kui värviline tint on otsa saanud ja musta tinti on veel alles, saate ajutiselt printimist jätkata ainult musta tindiga.
➔ „Ajutine printimine musta tindiga, kui värvilise tindi kassetid on tühjad” lk 60
- Ärge kunagi lülitage printerit tindikasseti vahetamise ajal välja. See võib kahjustada tindikasseti rohelist kiipi ning põhjustada tõrkeid printimisel.
- Te ei saa asenduseks kasutada tootega kaasas olnud kassette.

Tindikasseti spetsifikatsioonid

- Epson soovib tindikassetti kasutada enne pakendile märgitud kuupäeva.
- Teie tootega kaasas olevaid tindikassette kasutatakse osaliselt esmase häälestamise ajal. Printide kõrge kvaliteedi tagamiseks täidetakse teie toote prindipea täielikult tindiga. See ühekordne protsess tarbib teatud koguses tinti ning seetõttu võivad need kassetid tühjaks saada natuke kiiremini kui täiesti uued tindikassetid.
- Toodud kogused võivad varieeruda sõltuvalt prinditavatest kujutistest, kasutatava paberi tüübist, printimise sagedusest ning keskkonnatingimustest, näiteks temperatuurist.
- Kõrge printimiskvaliteedi tagamiseks ning prindipea kaitsmiseks säilib kassetis reservina väike kogus tinti ka siis, kui toode teavitab teid, et kassetti tuleks vahetada. Toodud kogustes ei ole eelmainitud reserviga arvestatud.
- Kuigi tindikassetid võivad sisaldada taaskasutatud materjale, ei mõjuta see kuidagi seadme talitlust ega tehnilisi omadusi.

Tindikassettide vahetamine

- Ühevärviliselt või hallskaalas printimisel võidakse musta tindi asemel kasutada värvilisi tinte, olenevalt paberi tüübist või prindikvaliteedi sätetest. See toimub seetõttu, et musta loomiseks kasutatakse värvitintide segu.

Tindikasseti oleku kontrollimine

Operatsioonisüsteemis Windows

Märkus.

Kui tindikassett hakkab tühjaks saama, ilmub automaatselt aken *Low Ink Reminder* (Vähese tindi meeldetuletus). Te saate tindikasseti olekut kontrollida ka sellelt ekraanilt. Kui te ei soovi selle ekraani kuvamist, avage esmalt printeridraiver, seejärel klõpsake vahekaardil **Maintenance (Hooldus)** ja seejärel suvandil **Monitoring Preferences (Seire-eelistused)**. Aknas *Monitoring Preferences (Seire-eelistused)* tühjendage märkeruut **See Low Ink Reminder alerts (Vaadake vähese tindi meeldetuletuse teateid)**.

Tindikasseti oleku kontrollimiseks tehke ühte järgmisest.

- Avage printeridraiver, klõpsake vahekaardil **Main (Pealeht)** ja seejärel nupul **Ink Levels (Tinditasemed)**.
- Topeltklõpsake toote otseteeikoonil, mille asukohaks on Windows taskbar (tegumiriba). Otseteeikooni lisamiseks taskbar (tegumiriba) vaadake järgmist jaotist:
 - ➔ „Otseteeikoonilt, mille asukohaks on taskbar (tegumiriba)” lk 30

Tindikassettide vahetamine

- ❑ Avage printeridraiver, klõpsake vahekaardil **Maintenance (Hooldus)** ja seejärel nupul **EPSON Status Monitor 3**. Joonisel kuvatakse tindikasseti olekut.

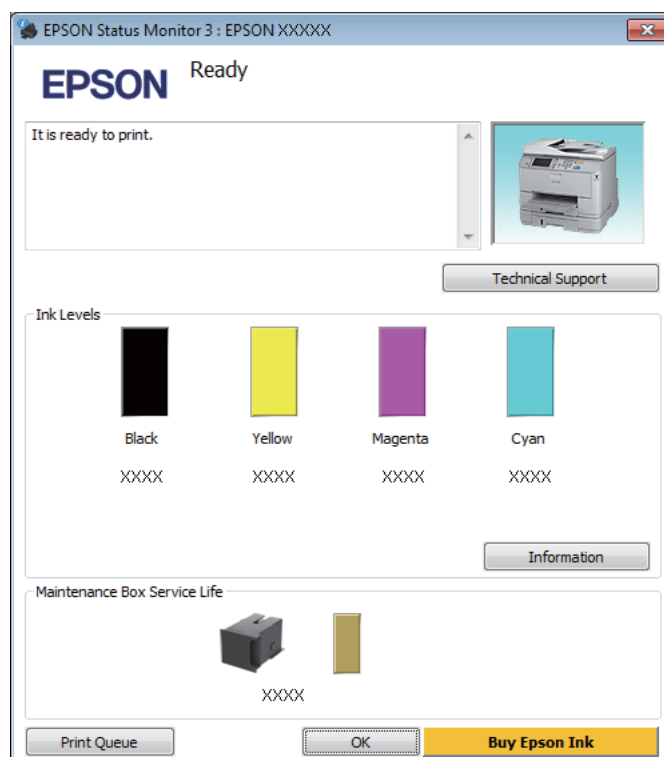

Märkus.

- ❑ Kui suvandit EPSON Status Monitor 3 ei kuvata, avage printeridraiver ja klõpsake vahekaardil **Maintenance (Hooldus)** ning seejärel nupul **Extended Settings (Lisasätted)**. Aknas **Extended Settings (Lisasätted)** valige märkeruut **Enable EPSON Status Monitor 3 (Lubage EPSON Status Monitor 3)**.
- ❑ Olenevalt praegustest sätetest võidakse kuvada lihtsustatud olekumonitor. Klõpsake ülaltoodud akna avamiseks nupul **Details (Üksikasjad)**.
- ❑ Kuvatakse ligikaudsed tinditasemed.

Operatsioonisüsteemis Mac OS X

Te saate tindikasseti olekut kontrollida rakendusest EPSON Status Monitor. Järgige alltoodud samme.

1

Avage Epson Printer Utility 4.

➔ „Printeridraiveri avamine operatsioonisüsteemis Mac OS X” lk 31

Tindikassettide vahetamine

- 2** Klõpsake rakenduse **EPSON Status Monitor** ikoonil. Nähtavale tuleb EPSON Status Monitor.



Märkus.

- Joonisel kuvatakse tindikasseti olek ajast, mil rakendus EPSON Status Monitor esmakordselt avati. Tindikasseti oleku värskendamiseks klõpsake **Update (Uuendus)**.
- Kuvatakse ligikaudsed tinditasemed.

Juhtpaneeli kasutades

- 1** Avage avaekraanilt **Menu**.

- 2** Valige **Ink Levels**.

Märkus.

- Kuvatakse ligikaudsed tinditasemed.
- Vedelkristallekraani paremas servas olev olekuikoon näitab hoolduskarbi olekut.

Ajutine printimine musta tindiga, kui värvilise tindi kassetid on tühjad

Kui värviline tint on otsa saanud ja musta tinti on veel alles, saate lühiajaliselt printimist jätkata ainult musta tinti kasutades. Te peaksite sellegipoolest tühjad tindikassetid esimesel võimalusel välja vahetama. Vaadake printimise ajutiselt musta tindiga jätkamiseks alljärgnevat osa.

Märkus.

Tegelik ajahulk sõltub kasutustingimustest, printitavatest piltidest, printeri sätetest ja kasutussagedusest.

Operatsioonisüsteemis Windows

Märkus seoses operatsioonisüsteemiga Windows:

See funktsioon on saadaval vaid siis, kui EPSON Status Monitor 3 on aktiveeritud. Olekumonitori lubamiseks avage printeridraiver ja klõpsake vahekaardil **Maintenance (Hooldus)**, mille järel on nupp **Extended Settings (Lisasätted)**. Aknas **Extended Settings (Lisasätted)** valige märkeruut **Enable EPSON Status Monitor 3 (Lubage EPSON Status Monitor 3)**.

Järgige printimise ajutiselt musta tindiga jätkamiseks alljärgnevaid juhiseid.

Tindikassettide vahetamine

- 1 Kui EPSON Status Monitor 3 käseb teil printimistöö tühistada, klõpsake selle tühistamiseks **Cancel (Loobu)** või **Cancel Print (Tühista printimine)**.

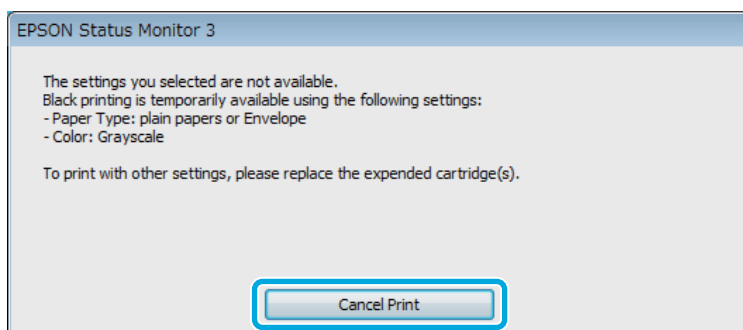
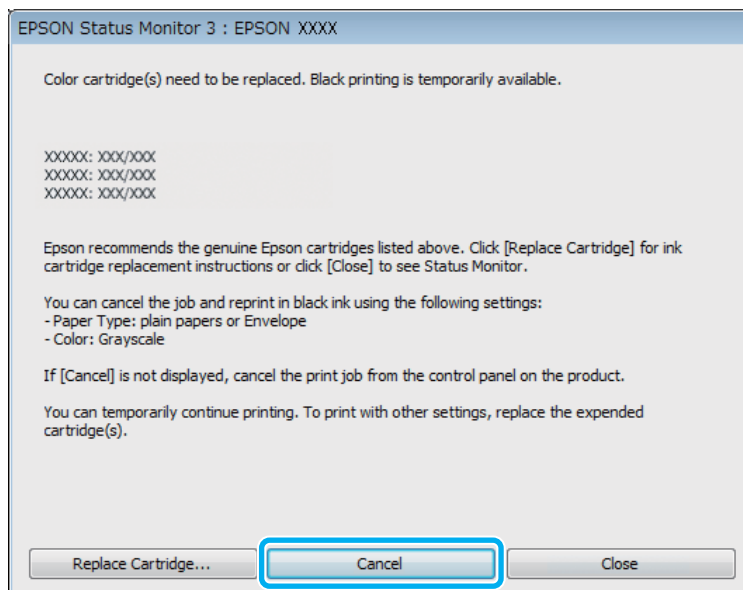
**Märkus.**

Kui tühja värvilise tindikasseti veateade tuleb teisest arvutist võrgus, võib olla vaja printimistöö tühistada tootest.

- 2 Laadige tavapaber või ümbrik.
- 3 Avage printerisätteid.
➔ „Printeridraiveri avamine operatsioonisüsteemis Windows” lk 29
- 4 Klõpsake vahekaarti Main (Pealeht) ja tehke asjakohased sätteid.
- 5 Valige **plain papers (tavapaberid)** või **Envelope (Ümbrik)** suvandi Paper Type (Paberitüüp) sätteks.
- 6 Valige **Grayscale (Halliskaala)** suvandi Color (Värviline) sätteks.
- 7 Printerisätete akna sulgemiseks klõpsake nuppu **OK**.

Tindikassettide vahetamine

8

Printige fail.

9

EPSON Status Monitor 3 kuvatakse uuesti teie arvutiekraanile. Klõpsake musta tindiga printimiseks suvandil **Print in Black (Prindi mustvalgelt)**.

Operatsioonisüsteemis Mac OS X

Järgige printimise ajutiselt musta tindiga jätkamiseks alljärgnevaid juhiseid.

1

Kui printimise jätkamine ei õnnestu, klõpsake dokis asuval toote ikoonil. Kui kuvatakse veateade, mis palub teil printimistöö tühistada, klõpsake **Delete (Kustuta)** ja järgige dokumenti uuesti musta tindiga printimiseks alljärgnevaid juhiseid.

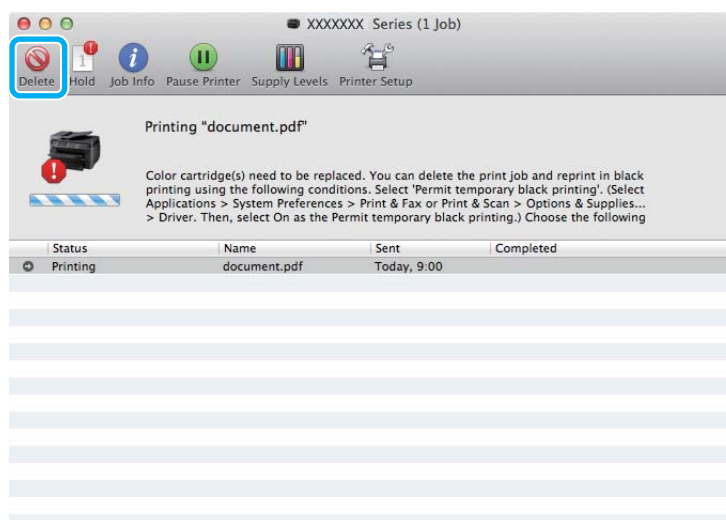

Märkus.

Kui tühja värvilise tindikasseti veateade tuleb teisest arvutist võrgus, võib olla vaja printimistöö tühistada tootest.

Mac OS X 10.8.

Klõpsake nuppu  ja kui ilmub tõrketeade, klõpsake **OK**. Järgige dokumenti uuesti printimiseks musta tindiga alljärgnevaid juhiseid.



Tindikassettide vahetamine

- 2 Avage **System Preferences (Süsteemieelistused)**, klõpsake **Print & Scan (Printimine ja skannimine)** (Mac OS X 10.8 või 10.7) või **Print & Fax (Printimine ja faksimine)** (Mac OS X 10.6 või 10.5) ja valige loendist **Printers (Printerid)** toode. Seejärel klõpsake **Options & Supplies (Suvandid ja tarvikud)** ning **Driver (Driver)**.
- 3 Valige **On (Sees)** suvandi **Permit temporary black printing (Luba ajutiselt mustvalge printimine)** sätteks.
- 4 Laadige tavapaber või ümbrik.
- 5 Avage dialoogiaken **Print (Prindi)**.
➔ „[Printeridraiveri avamine operatsioonisüsteemis Mac OS X](#)” lk 31
- 6 Dialoogiakna laiendamiseks klõpsake nuppu **Show Details (Kuva üksikasjad)** (Mac OS X 10.7) või nuppu ▼ (Mac OS X 10.6 või 10.5).
- 7 Valige kasutatav toode suvandi **Printer** sätteks ja tehke seejärel vajalikud sätted.
- 8 Valige hüpikmenüüst **Print Settings (Printeri sätted)**.
- 9 Valige **plain papers (tavapaberid)** või **Envelope (Ümbrik)** suvandi **Media Type (Meediumitüüp)** sätteks.
- 10 Valige märkeruut **Grayscale (Halliskaala)**.
- 11 Klõpsake suvandil **Print (Prindi)**, et sulgeda dialoogiaken **Print (Prindi)**.

Musta tindi säästmine, kui tinti on vähe järel (ainult Windows)

Märkus seoses operatsioonisüsteemiga Windows:

See funktsioon on saadaval vaid siis, kui EPSON Status Monitor 3 on aktiveeritud. Olekumonitori lubamiseks avage printeridraiver ja klõpsake vahekaardil **Maintenance (Hooldus)**, mille järel on nupp **Extended Settings (Lisasätted)**. Aknas **Extended Settings (Lisasätted)** valige märkeruut **Enable EPSON Status Monitor 3 (Lubage EPSON Status Monitor 3)**.

Tindikassettide vahetamine

Allolev aken ilmub siis, kui must tint hakkab otsa saama ning värvilist tinti on rohkem kui musta tinti. See ilmub vaid siis, kui paberitüübiks on valitud **plain papers (tavapaberid)** ja **Standard (Standardne)** on valitud suvandi Quality (Kvaliteet) sätteks.

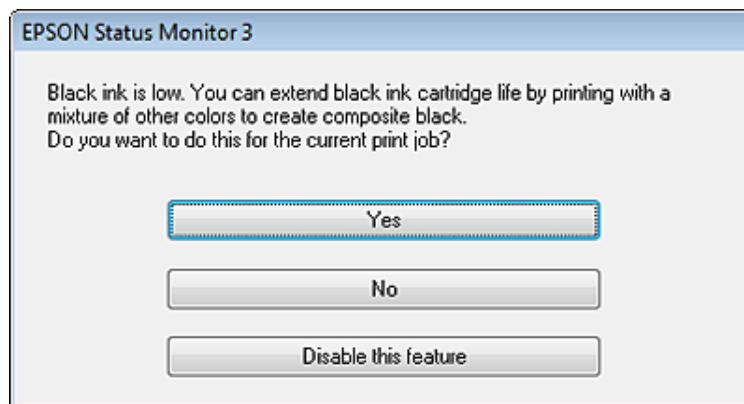

Selles aknas saate valida, kas jätkata musta tindi normaalset tarbimist või säästa musta tinti ning luua musta värviliste tintide segust.

- Värviliste tintide segust musta loomiseks klõpsake nuppu **Yes (Jah)**. Te näete sama akent järgmine kord, kui printite sarnast tööd.
- Klõpsake nuppu **No (Ei)**, et jätkata järelejäänud musta tindi kasutamist käesoleva töö printimiseks. Te näete sama akent järgmine kord sarnase töö printimisel ning siis on teil jällegi võimalus musta tindi säästmiseks.
- Klõpsake **Disable this feature (Keela see funktsioon)** musta tindi kasutamise jätkamiseks.

Tindikasseti vahetamine

Kui tindikassetid hakkavad tühjaks saama, ilmub teie arvutisse või juhtpaneelile vastav teade. Saate kassetid igal ajal välja vahetada, kui tootes ei ole pooleli tööd.

- 1** Avage esikaas.

Tindikassettide vahetamine

- 2** Suruge tindikassetile, mida te vahetada tahate ja haarake siis tindikasseti käepidemest ning tõmmake see printerist välja. Kõrvaldage kasutatud kassett nõuetekohaselt. Ärge võtke kasutatud kassetti lahti ega püüdke seda täita.

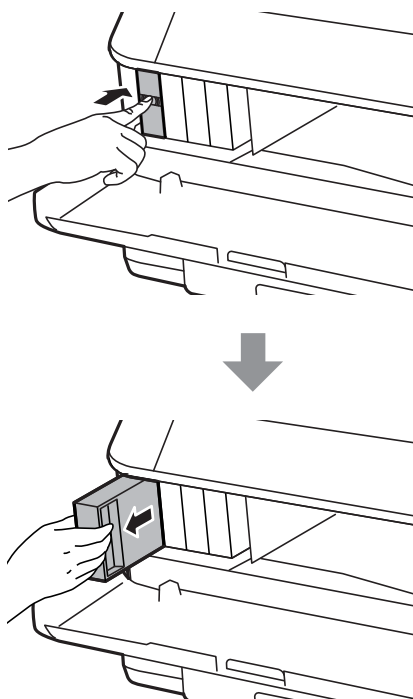
**Märkus.**

- Joonisel on kujutatud musta tindi kasseti vahetamine. Vahetage teie olukorral sobiv kassett.
- Eemaldatud tindikassettide tindiväljastusava ümber võib olla tinti, seega olge kassettide eemaldamisel ettevaatlik, et ümbrusse ei satuks tinti.

- 3** Eemaldage vahetuskassett pakendist. Ärge puudutage kasseti küljel asuvat rohelist kiipi. Sellega võite kahjustada normaalset töötamist ja printimist.

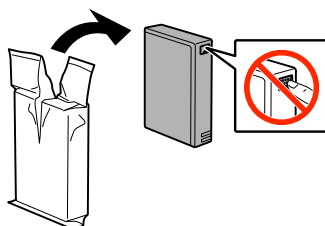
**Märkus.**

Ärge raputage kasutatud tindikassette, need võivad lekkida.

Tindikassettide vahetamine

- 4** Raputage tindikassetti 5 sekundi jooksul horisontaalselt 15 korda umbes 10 cm pikkuste liigutustega, nagu pildil näidatud.

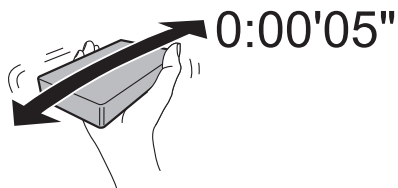

- 5** Asetage tindikassett kassetihooldjasse. Suruge kassetile, kuni see klõpsuga kohale kinnitub.

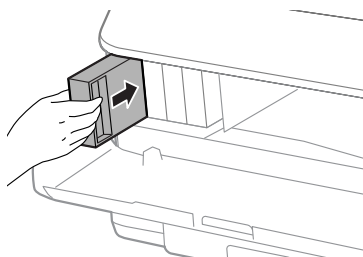

Märkus.

Kui vedelkristallekraanile kuvatakse Cartridge Check, vajutage nuppu **OK**, et kontrollida, kas kassetid on õigesti paigaldatud.

- 6** Sulgege esikaas.

Märkus.

Ärge lülitage toodet välja, kui toitetuli vilgub.

Tindikasseti vahetus on lõppenud. Printer naaseb eelnevasse olekusse.

Toote ja tarkvara hooldamine

Lisaseadme paigaldamine

Paberikasseti seade

Paberikasseti seadme paigaldamine

Järgige paberikasseti seadme paigaldamiseks alltoodud samme.

Märkus.

See seade kuulub lisavarustusse.

➔ „Lisavarustus” lk 113

1

Lülitage toode välja ja lahutage toitekaabel ning kõik liideskaablid.



Ettevaatust!

Lahutage kindlasti toitekaabel tootest, et mitte saada elektrilööki.

2

Eemaldage ettevaatlikult paberikassetiseade pappkarbist ja asetage see kohta, kuhu kavatsete üles panna toote.

Märkus.

Eemaldage seadmelt kaitsematerjalid.

Hoidke kõik kaitsematerjalid alles, juhuks kui soovite tulevikus lisavarustusse kuuluvat paberikassetti transportida.

3

Joondage toote ja seadme nurgad, laske toode aeglaselt alla seadmele, et seadme peal olev pistmik läheks toote terminali ja kaks pulka läheksid aukudesse.

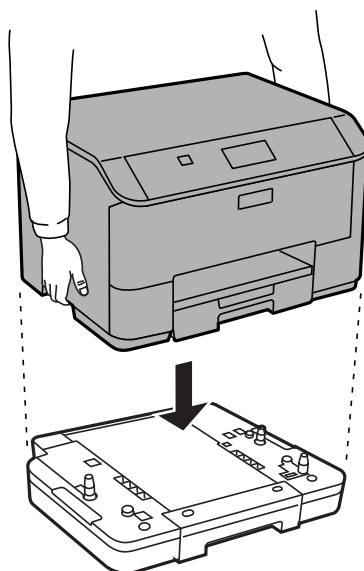

Toote ja tarkvara hooldamine

- 4 Ühendage uuesti kõik liideskaablid ja toitekaabel.
- 5 Ühendage toote toitekaabel seinapistikupessa.
- 6 Lülitage toode sisse.

Lisavarustusse kuuluva kassetti aktiveerimine printeridraiverist

Lisavarustusse kuuluva kasseti aktiveerimiseks avage printeri atribuudid ja tehke seal järgmised sätted.

Windows

- 1 Avage printeri atribuudid.
➔ „Printeridraiveri atribuutide avamine operatsioonisüsteemis Windows” lk 30
- 2 Valige vahekaart **Optional Settings (Valikulised sätted)** ja seejärel **Acquire from Printer (Hangi printerist)** (Printer Information (Printeri teave)). Seejärel klõpsake nuppu **Get (Hangi)**.
- 3 Klõpsake akna sulgemiseks nuppu **OK**.

Mac OS X

- 1 Avage **System Preferences (Süsteemielistused)** ja seejärel topeltklõpsake ikoonil **Print & Scan (Printimine ja skannimine)** („Print & Fax (Printimine ja faksimine)“ operatsioonisüsteemis OS X 10.6 või 10.5).
- 2 Valige loendist printer ja valige **Options & Supplies (Suvandid ja tarvikud)** („Open Print Queue (Ava printimisjärjekord)“ ja seejärel klõpsake „Info (Teave)“ operatsioonisüsteemis OS X 10.5).
- 3 Klõpsake vahekaardil **Driver (Draiver)** ja valige **Cassette 2 (Kassett 2)** suvandi **Lower Cassette (Madalam Kassett)** sätteks.
- 4 Klõpsake nuppu **OK**.

Kassetiseadme eemaldamine

Viige paigaldusprotseduur läbi vastupidises järjekorras.

Prindipea pihustite kontrollimine

Kui te avastate, et väljaprint on ootamatult kahvatu või mõned täpid on puudu, siis võib-olla tuvastate probleemi prindipea pihustite kontrollimisega.

Te saate kontrollida prindipea pihusteid oma arvutist, kasutades selleks utiliiti **Nozzle Check (Pihustikontroll)**, või toote nuppude abil.

Utiliidi Nozzle Check (Pihustikontroll) kasutamine operatsioonisüsteemis Windows

Utiliidi Nozzle Check (Pihustikontroll) kasutamiseks järgige allolevaid juhiseid.

- 1 Veenduge, et juhtpaneelil ei ole hoiatusi ega veateateid.
- 2 Veenduge, et paberikassetis on A4-formaadis paber.
- 3 Paremklõpsake toote ikoonil, mille asukohaks on taskbar (tegumiriba), seejärel valige **Nozzle Check (Pihustikontroll)**.

Kui toote ikoon ei ilmu, siis vaadake ikooni lisamiseks järgmist jaotist.
➔ „[Otseteeikoonilt, mille asukohaks on taskbar \(tegumiriba\)](#)” lk 30
- 4 Järgige ekraanil olevaid juhiseid.

Utiliidi Nozzle Check (Pihustikontroll) kasutamine operatsioonisüsteemis Mac OS X

Utiliidi Nozzle Check (Pihustikontroll) kasutamiseks järgige allolevaid juhiseid.

- 1 Veenduge, et juhtpaneelil ei ole hoiatusi ega veateateid.
- 2 Veenduge, et paberikassetis on A4-formaadis paber.
- 3 Avage Epson Printer Utility 4.
➔ „[Printeridraiveri avamine operatsioonisüsteemis Mac OS X](#)” lk 31
- 4 Klõpsake rakenduse **Nozzle Check (Pihustikontroll)** ikoonil.
- 5 Järgige ekraanil olevaid juhiseid.

Juhtpaneeli kasutades

Prindipea pihustite kontrollimiseks toote juhtpaneeli abil järgige allolevaid samme.

- 1 Veenduge, et juhtpaneelil ei ole hoiatusi ega veateateid.
- 2 Veenduge, et paberikassetis on A4-formaadis paber.
- 3 Avage avaekraanilt **Menu**.

Toote ja tarkvara hooldamine

- 4 Valige suvand **Maintenance**.
- 5 Valige **Print Head Nozzle Check** ja järgige juhiseid vedelkristallekraanil, et printida pihusti kontrollmuster.
- 6 Järgnevalt on toodud kaks pihusti kontrollmusterite näidet.

Võrrelge printitud kontroll-lehe kvaliteeti allpool kujutatud näidisega. Prindikvaliteedi probleemide (augud või puuduvad lõigud testjoontel) puudumisel on prindipea korras.



Kui mõni osa printitud joontest puudub, nagu näidatud allpool, võib see tähendada ummistunud tindipihustit või joondamata prindipead.

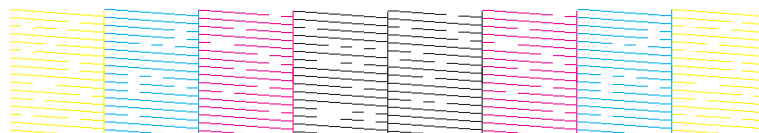

- ➔ „Prindipea puhastamine” lk 70
- ➔ „Prindipea joondamine” lk 72

Prindipea puhastamine

Kui te avastate, et väljaprint on ootamatult kahvatu või mõned täpid on puudu, siis võib teil õnnestuda probleem lahendada prindipea puhastamisega, mis tagab selle, et pihustid korralikult tinti edastavad.

Te saate puhastada prindipead oma arvutist, kasutades printeridraiveri utiliiti Head Cleaning (Prindipea puhastus), või tootest, kasutades nuppe.



Oluline teave:

Ärge lülitage toodet prindipea puhastamise ajal välja. Kui prindipea puhastamine pole lõppenud, ei pruugi printimine olla võimalik.

Toote ja tarkvara hooldamine

Märkus.

- ❑ Ärge avage prindipea puhastamise ajal esikaant.
- ❑ Kasutage esmalt utiliiti Nozzle Check (Pihustikontroll), et kontrollida prindipea puhastamise vajadust. See säästab tinti.
➔ „Prindipea pihustite kontrollimine” lk 68
- ❑ Kuna prindipea puhastamisel kasutatakse natuke tinti kõigist kassetidest, puhastage prindipead ainult siis, kui kvaliteet on halvenenud (näiteks siis, kui väljaprint on hägune, värv on vale või puudub).
- ❑ Kui tinti on vähe, ei pruugi prindipea puhastamine võimalik olla.
- ❑ Kui prindikvaliteet ei ole pärast selle protseduuri umbes nelja kordamist paranenud, siis lülitage toode välja ning oodake vähemalt kuus tundi. Seejärel käivitage pihustikontroll uuesti ja vajadusel korrake prindipea puhastamist. Kui prindikvaliteet pole endiselt paranenud, võtke ühendust Epsoni toega.
- ❑ Prindikvaliteedi säilitamiseks soovitame me regulaarselt printida paar lehekülge.

Utiliidi Head Cleaning (Prindipea puhastus) kasutamine operatsioonisüsteemis Windows

Järgige allolevaid samme, et puhastada prindipea utiliidiga Head Cleaning (Prindipea puhastus).

- 1 Veenduge, et juhtpaneelil ei ole hoiatusi ega veateateid.
- 2 Paremklöpsake toote ikoonil, mille asukohaks on taskbar (tegumiriba), seejärel valige **Head Cleaning (Prindipea puhastus)**.

Kui toote ikoon ei ilmu, siis vaadake ikooni lisamiseks järgmist jaotist.
➔ „Otseteeikoonilt, mille asukohaks on taskbar (tegumiriba)” lk 30
- 3 Järgige ekraanil olevaid juhiseid.

Utiliidi Head Cleaning (Prindipea puhastus) kasutamine operatsioonisüsteemis Mac OS X

Järgige allolevaid samme, et puhastada prindipea utiliidiga Head Cleaning (Prindipea puhastus).

- 1 Veenduge, et juhtpaneelil ei ole hoiatusi ega veateateid.
- 2 Avage Epson Printer Utility 4.
➔ „Printeridraiveri avamine operatsioonisüsteemis Mac OS X” lk 31
- 3 Klõpsake rakenduse **Head Cleaning (Prindipea puhastus)** ikoonil.
- 4 Järgige ekraanil olevaid juhiseid.

Juhtpaneeli kasutades

Prindipea puhastamiseks toote juhtpaneeli abil järgige allolevaid samme.

- 1 Veenduge, et juhtpaneelil ei ole hoiatusi ega veateateid.
- 2 Avage avaekraanilt **Menu**.
- 3 Valige suvand **Maintenance**.
- 4 Valige **Print Head Cleaning**.
- 5 Jätkamiseks järgige LCD-paneelile ilmutavaid juhiseid.

Prindipea joondamine

Kui avastate vertikaaljoonte joondumatuse või horisontaalse triipefekti, õnnestub teil probleem võibolla lahendada printeridraiveris oleva utiliidi Print Head Alignment (Prindipea reguleerimine) või toote nuppude abil.

Vaadake all vastavat peatükki.

Märkus.

Ärge katkestage printimist, kui te prindite utiliidiga Print Head Alignment (Prindipea reguleerimine) kontrollmustrit.

Utiliidi Print Head Alignment (Prindipea reguleerimine) kasutamine operatsioonisüsteemis Windows

Järgige allolevaid samme, et joondada prindipea utiliidiga Print Head Alignment (Prindipea reguleerimine).

- 1 Veenduge, et juhtpaneelil ei ole hoiatusi ega veateateid.
- 2 Veenduge, et paberikassetti 1 on laaditud A4-formaadis paber.
- 3 Paremklõpsake toote ikoonil, mille asukohaks on taskbar (tegumiriba), seejärel valige **Print Head Alignment (Prindipea reguleerimine)**.

Kui toote ikoon ei ilmu, siis vaadake ikooni lisamiseks järgmist jaotist.
➔ „[Otseteeikoonilt, mille asukohaks on taskbar \(tegumiriba\)](#)” lk 30
- 4 Prindipea joondamiseks järgige ekraanil toodud juhiseid.

Utiliidi Print Head Alignment (Prindipea reguleerimine) kasutamine operatsioonisüsteemis Mac OS X

Järgige allolevaid samme, et joondada prindipea utiliidiga Print Head Alignment (Prindipea reguleerimine).

- 1 Veenduge, et juhtpaneelil ei ole hoiatusi ega veateateid.
- 2 Veenduge, et paberikasseti 1 on laaditud A4-formaadis paber.
- 3 Avage Epson Printer Utility 4.
➔ „Printeridraiveri avamine operatsioonisüsteemis Mac OS X” lk 31
- 4 Klõpsake rakenduse **Print Head Alignment (Prindipea reguleerimine)** ikoonil.
- 5 Prindipea joondamiseks järgige ekraanil toodud juhiseid.

Juhtpaneeli kasutades

Prindipea joondamiseks toote juhtpaneeli abil järgige allolevaid samme.

- 1 Veenduge, et juhtpaneelil ei ole hoiatusi ega veateateid.
- 2 Veenduge, et paberikasseti 1 on laaditud A4-formaadis paber.
- 3 Avage avaekraanilt **Menu**.
- 4 Valige suvand **Maintenance**.
- 5 Valige suvand **Print Head Alignment**.
- 6 Valige **Ruled Line Alignment**, **Vertical Alignment** või **Horizontal Alignment** ja järgige joondusmustrit printimiseks ekraanile ilmutavaid juhiseid.

Märkus.

Kui vertikaalsed joonitud read ei paista sirged, valige *Ruled Line Alignment*. Kui väljaprintidid paistavad hägused, valige *Vertical Alignment*. Kui näete regulaarselt esinevat horisontaalset triipefekti, valige *Horizontal Alignment*.

Toote ja tarkvara hooldamine

- 7** Kui tegite valiku Ruled Line Alignment, leidke muster nmillel on kõige vähem vahesid ja sirgeim joon.

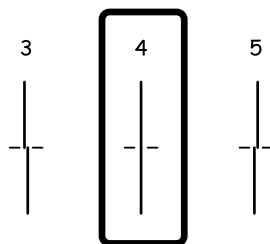

Kui tegite valiku Vertical Alignment, leidke gruppidest #1 kuni #6 kõige selgem muster ja sisestage see.

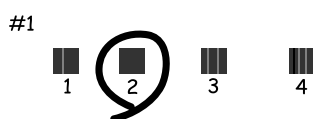

Kui tegite valiku Horizontal Alignment, leidke kõige vähemate vahede ja ülekatmistega muster.



- 8** Lõpetage prindipea joondamine.

Horisontaalsete vöötide parandamine

Kui väljaprintidel on horisontaalsed triibud või vöödid pärast seda, kui olete proovinud **Print Head Cleaning** ja **Horizontal Alignment**, siis peenhäälestage horisontaaljoondust.

- 1** Avage avaekraanilt **Menu**.
- 2** Valige suvand **Maintenance**.
- 3** Valige käsk **Improve Horizontal Streaks**.
- 4** Järgige ekraanijuhiseid horisontaalse joonduse tegemiseks.

Võrguteenuse sätete tegemine

Veebikonfiguratsioon

Võrguteenustele (näiteks Epson Connect, AirPrint või Google Cloud Print) sätete tegemiseks võite kasutada tootega samasse võrku ühendatud lauarvuti, nutitelefoni, tahvelarvuti või sülearvuti veebibrauserit.

Sisestage veebibrauseri aadressiribale toote IP-aadress ja otsige toodet.

<Näide>

[IPv4] <http://192.168.11.46>

[IPv6] [http://\[fe80::226:abff:feff:37cd\]/](http://[fe80::226:abff:feff:37cd]/)

Märkus.

Toote IP-aadressi saate kontrollida toote juhtpaneelilt või võrgu olekulehe printimisega.

Menu > Network Status > Wi-Fi Status

Kui toode leitakse, kuvatakse toote veebileht. Valige soovitud menüü.

Veebilehelt saate ka toote olekut kontrollida ja püsivara uuendada.

Toote jagamine printimiseks

Saate printeri seadistada nii, et see oleks teiste võrgus olevate arvutitega ühiskasutuses.

Printeriga otse ühendatud arvuti toimib serverina. Teised võrgus olevad arvutid saavad läbi juurdepääsu serverile printerit kasutada.

Lisateavet vaadake arvuti spikrist.

Kui tahate printerit üle võrgu kasutada, lugege Võrgujuhendit.

Toote puhastamine

Toote puhastamine väljast

Selleks, et toode töötaks ilma tõrgeteta, puhastage seda hoolikalt mitu korda aastas, lähtudes järgmistest juhistest.

**Oluline teave:**

Ärge kunagi kasutage toote puhastamiseks alkoholi või lahustit. Mainitud kemikaalid võivad toodet kahjustada.

Märkus.

Kui te toodet ei kasuta, sulgege toote tolmu eest kaitsmiseks tagumine paberisöötja ja väljastussalv.

Toote puhastamine seest

Kui väljaprintid on tindiga määrdunud, järgige alltoodud samme, et toote sees olevat rullikut puhastada.

**Ettevaatust!**

Ärge puudutage toote sees olevaid osi.

**Oluline teave:**

- Vältige vee sattumist elektroonikakomponentidele.
- Ärge piserdage toote sisemusse määrdeaineid.
- Sobimatud määrdeained võivad mehhanismi kahjustada. Õlitamiseks pöörduge printeri müüja või kvalifitseeritud hooldustöötaja poole.

1

Veenduge, et juhtpaneelil ei ole hoiatusi ega veateateid.

2

Laadige paberikassetti 1 mõned A4-formaadis tavapaberid.

➔ „Paberi laadimine paberikassetti” lk 22

Märkus.

Kui paberi söötmisega tekib probleeme ja teil on olemas Epsoni originaalpaberiga kaasas olnud puhastusleht, laadige tagumisse paberisöötjasse tavapaberi asemel puhastusleht.

Toote ja tarkvara hooldamine

3

Avage avaekraanilt **Menu**.

4

Valige **Maintenance, Paper Guide Cleaning** ja järgige juhtpaneelile ilmuvaid juhiseid.

Märkus.

Kui väljaprintid on endiselt määrdunud, laadige teise paberiallikasse A4-formaadis tavapaberit ja sooritage uuesti sammud 3 ja 4.

Hoolduskarbi vahetamine

Hoolduskarbi oleku kontrollimine

Hoolduskarbi olekut näidatakse tindikassettide olekuga samal ekraanil. Olekut on võimalik kontrollida nii printeri tarkvarast kui ka juhtpaneelilt.

➔ „Tindikasseti oleku kontrollimine” lk 57

Käsitsemisega seotud hoiatused

Enne hoolduskarbi vahetamist lugege läbi kõik selles peatükis olevad juhised.

- Epson soovib kasutada Epsoni originaalhoolduskarpi. Mitteoriginaalsete hoolduskarpide kasutamine võib tekitada kahju, mida ei kata Epsoni garantiid ning mis mõningatel juhtudel võivad põhjustada printeri tööõrkeid. Epson ei garanteeri mitteoriginaalse hoolduskarbi kvaliteeti ega töökindlust.
- Ärge võtke hoolduskarpi lahti.
- Ärge puudutage hoolduskarbi küljel asuvat rohelist kiipi.
- Hoidke lastele kättesaamatus kohas.
- Ärge kallutage kasutatud hoolduskarpi kuni see pole asetatud kaasasolevasse plastikkotti.
- Ärge kasutage uuesti hoolduskarpi, mis on välja võetud ning pikemaks ajaks seadmest eraldi olnud.
- Kaitske hoolduskarpi otsese päikesevalguse eest.
- Osade printimistsüklite ajal võidakse hoolduskarpi koguda väga väike kogus ülearust tinti. Et tint hoolduskarbist ei lekiks, lõpetab toode printimise, kui hoolduskarbi täituvuslimiit täis saab. Kas ja kui tihti see vajalikuks osutub, sõltub prinditavate lehekülgede arvust, materjalist, millele te prindite ja toote teostatud puhastustsüklite arvust. Kui ilmub vastavasisuline teade, vahetage hoolduskarp välja. Epson Status Monitor, vedelkristallekraan või tuled juhtpaneelil annavad teile teada, kui see komponent vahetamist vajab. Karbi vahetamisvajadus ei tähenda, et toode ei tööta enam vastavalt oma spetsifikatsioonidele. Epsoni garantii ei kata selle komponendi vahetamise kulusid. Tegemist on kasutaja poolt hooldatava komponendiga.

Hoolduskarbi vahetamine

Hoolduskarbi vahetamiseks tegutsege järgmiselt.

Toote ja tarkvara hooldamine

1 Veenduge, et tootest ei voola tinti välja.

2 Eemaldage vahetus hoolduskarp pakendist.

Märkus.

Ärge puudutage karpi küljel asuvat IC-kiipi. Sellega võite kahjustada normaalset töötamist.

3 Vajutage tagumise seadme külgedel olevad nupud samal ajal alla ja tõmmake seade välja.

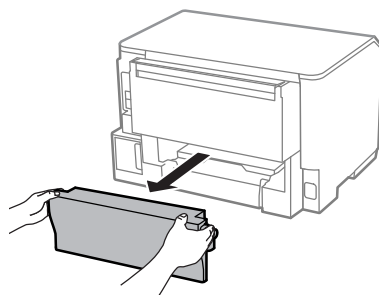

4 Asetage oma käsi hoolduskarbi käepidemele ning tõmmake karp välja.

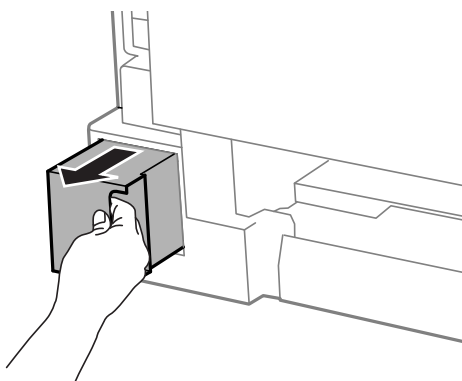

Märkus.

Kui tinti satub kätele, peske neid põhjalikult vee ja seebiga. Kui tinti satub silma, loputage silmi kohe veega.

5 Pange kasutatud hoolduskarp asenduskarbiga kaasasolevasse plastikkotti ning utiliseerige ettenähtud moel.

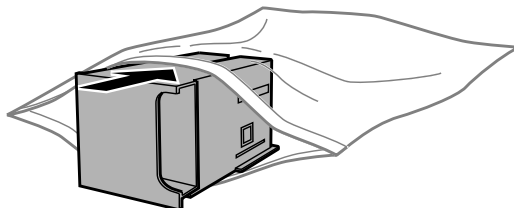

Märkus.

Ärge kallutage kasutatud hoolduskarpi kuni see pole plastikkotti isoleeritud.

Toote ja tarkvara hooldamine

- 6 Sisestage uus hoolduskarp oma kohale nii kaugelt, kui see läheb.

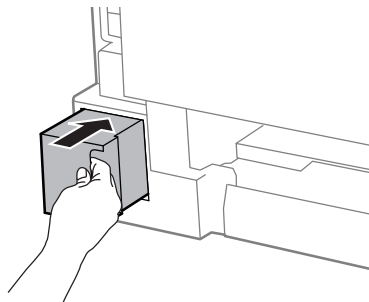

- 7 Vajutage tagumise seadme külgedel olevad nupud samal ajal alla ja kinnitage seade uuesti oma kohale.

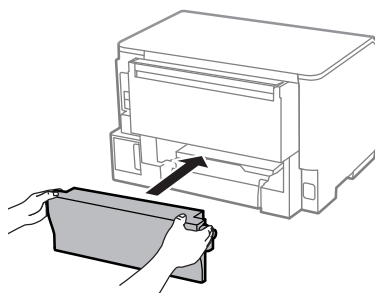

- 8 Vajutage juhtpaneelil nuppu **OK**.

Hoolduskarp:asendamine on lõpule viidud.

Toote transportimine

Kui transpordite toodet pikema vahemaa taha, kasutage transportimiseks toote originaalkasti või kasti, mis on sama suur.

! Oluline teave:

- Vältige toodet hoiustades ja transportides selle kallutamist, küljele asetamist ja tagurpidi pööramist, sest vastasel juhul võib kassettidest tinti lekkida.
- Jätke tindikassetid seadmesse. Kassettide eemaldamisel võib prindipea kuivada ja tootega printimine võib osutuda võimatuks.

- 1 Veenduge, et toode on välja lülitatud.
- 2 Lahutage tootest toitekaabel ja kõik muud kaablid.
- 3 Eemaldage tagumisest paberisöötjast kogu paber.
- 4 Sulgege tagumine paberisöötja ning väljastussalv.

Toote ja tarkvara hooldamine

- 5 Eemaldage paberikassetist kogu paber ning sisestage kassett uuesti tootesse.
- 6 Pakkige toode oma kasti, kasutades selleks tootega kaasas olnud kaitsematerjale.

Märkus.

Hoidke toodet transportimise ajal püstiasendis.

Tarkvara kontrollimine ja installimine

Arvutisse installitud tarkvara kontrollimine

Selles Kasutusjuhendis kirjeldatud funktsioonide kasutamiseks peate te installima järgneva tarkvara.

- Epson Driver and Utilities (Epsoni draiverid ja utiliidid)

Kontrollimaks, et tarkvara on arvutisse installitud, järgige alltoodud samme.

Operatsioonisüsteemis Windows

- 1 **Windows 8 ja Server 2012:** valige **Desktop (Töölaud)**, **Settings (Sätete)** charm (tuumnupp) ja **Control Panel (Juhtpaneel)**.

Windows 7, Vista ja Server 2008: klõpsake nupul **Start** ja valige **Control Panel (Juhtpaneel)**.

Windows XP ja Server 2003: klõpsake **Start (Alusta)** ja valige **Control Panel (Juhtpaneel)**.

- 2 **Windows 8, Windows 7, Vista, Server 2012 ja Server 2008:** valige **Uninstall a program (Desinstalli programm)** (kategooriast Programs (Programmid)).

Windows XP: topeltklõpsake ikoonil **Add or Remove Programs (Programmide lisamine või eemaldamine)**.

Windows Server 2003: klõpsake ikoonil **Add or Remove Programs (Lisa või eemalda programme)**.

- 3 Vaadake praegu installitud programmide loendit.

Operatsioonisüsteemis Mac OS X

- 1 Topeltklõpsake ikoonil **Macintosh HD**.

- 2 Topeltklõpsake kaustas Applications (Rakendused) oleval kaustal **Epson Software** ja kontrollige selle sisu.

Toote ja tarkvara hooldamine

Märkus.

- ❑ *Kaust Applications (Rakendused) sisaldab kolmanda osapoole tarkvara.*
- ❑ *Et kontrollida, kas printeridraiver on installitud, klõpsake **System Preferences (Süsteemieelistused)** (menüüs Apple) ja seejärel klõpsake **Print & Scan (Printimine ja skannimine)** (Mac OS X 10.8 või 10.7) või **Print & Fax (Printimine ja faksimine)** (Mac OS X 10.6 või 10.5.8). Seejärel leidke loendiaknas **Printers (Printerid)** oma printer.*

Tarkvara installimine

Sisestage tootega kaasa pandud tarkvaraplaat ja valige ekraanilt Software Select (Tarkvara valik) tarkvara, mida te installida soovite.

Kui te kasutate operatsioonisüsteemi Mac OS X või teie arvutil puudub CD-/DVD-draiv, minge järgmisele Epsoni veebisaidile, et laadida alla ja installida vajalik tarkvara.

<http://support.epson.net/setupnavi/>

PostScripti printeridraiveri installimine

See draiver on saadaval vaid tootele WF-5190 Series.

Süsteeminõuded

Printeri riistvaranõuded

	Soovituslik
Mälu	Standard + 128 MB (kujutiseandmete dupleksprintimiseks sättega Fine (Kvaliteetne))

Arvuti süsteeminõuded

➔ „Süsteeminõuded” lk 106

Märkus.

*Kui te kasutate võrgühendusele binaarandmeid, peate juhtpaneelilt suvandi Binary sätteks valima **On** (menüüst PS3 Menu). Kui kasutate printerit üle lokaalse ühenduse, ei saa te binaarandmeid kasutada.*

PostScripti printeridraiveri installimine Windowsis

PostScripti režiimis printimiseks peate installima printeridraiveri.

Toote ja tarkvara hooldamine

USB-liidesele

Märkus.

- Printeri tarkvara installimine operatsioonisüsteemis Windows võib nõuda administraatori õigusi. Kui sellega probleeme tekib, küsige infot oma administraatorilt.*
- Enne printeri tarkvara installimist lülitage kõik viirusekaitse programmid välja.*

1

Veenduge, et printer on välja lülitatud. Sisestage printeri Software Disc CD-/DVD-draivi.

Märkus.

Kui arvutil puudub CD-/DVD-draiv, laadige draiver alla Epsoni veebisaidilt.

<http://www.epson.eu/Support> (Euroopa)

<http://support.epson.net/> (väljaspool Euroopat)

2

Kui printer on ühendatud USB-liideselega, ühendage USB-kaabliga arvuti printeriga ja lülitage seejärel printer sisse.

Märkus operatsioonisüsteemi Windows Vista kasutajatele.

Kui puudub Windowsi draiver või Adobe PS-draiver, kuvatakse „Found New Hardware (Uue riistvara leidmine)“.

*Sel juhul klõpsake **Ask me again later** (Küsi hiljem uuesti).*

3

Windows 8 ja Server 2012: valige **Desktop (Töölaud)**, **Settings (Sätete)** charm (tuumnupp) ja **Control Panel (Juhtpaneel)**. Klõpsake **View devices and printers (Kuva printerid ja seadmed)** ja klõpsake seejärel nuppu **Add a printer (Lisa printer)**.

Windows 7: klõpsake nuppu **Start**, valige **Devices and Printers (Seadmed ja printerid)** ja seejärel klõpsake nuppu **Add a printer (Lisa printer)**.

Windows Vista, Windows XP, Server 2008: klõpsake **Start (Alusta)**, valige **Printer and Faxes (Printerid ja faksid)** ja klõpsake seejärel **Add a printer (Lisa printer)** (menüüs **Printer Tasks (Printeritoimingud)**).

Windows Server 2003: klõpsake **Start (Alusta)**, valige **Settings (Sätted)** ja klõpsake **Printers (Printerid)**.

Seejärel topeltklõpsake ikoonil **Add Printer (Lisa printer)**.

4

Kuvatakse **Add Printer Wizard (Printerilisamisviisard)**. Seejärel klõpsake **Next (Edasi)**.

5

Valige **Local printer (Kohalik printer)** ja klõpsake seejärel **Next (Edasi)**.

Märkus.

*Ärge valige märkeruutu **Automatically detect and install my Plug and Play printer (Tuvasta ja installi minu isehäälestuv printer automaatselt)**.*

6

Kui printer on ühendatud USB-liideselega, valige **USB** ja klõpsake seejärel **Next (Edasi)**.

7

Klõpsake **Have Disk (Võta ketas)** ja täpsustage tarkvaraplaadi tee (Software Disc). Kui teie CD-/DVD-draivi täht on D, on tee **D:\Driver\PostScript\epsnt.inf**. Seejärel klõpsake **OK**.

Märkus.

Muutke draivi tähte oma süsteemist lähtuvalt.

Toote ja tarkvara hooldamine

- 8 Valige printer ja klõpsake **Next (Edasi)**.
- 9 Järgige ülejäänud installimise ajal ekraanile ilmuvaid juhiseid.
- 10 Kui installimine on lõpetatud, klõpsake **Finish (Valmis)**.

Võrguliidesele

Märkus.

- Enne printeridraiveri installimist seadistage võrgusätted. Lugege täpsemalt Võrgujuhendist.
- Enne printeri tarkvara installimist lülitage kõik viirusekaitse programmid välja.

- 1 Veenduge, et printer on sisse lülitatud. Sisestage printeri Software Disc CD-/DVD-draivi.

Märkus.

Kui arvutil puudub CD-/DVD-draiv, laadige draiver alla Epsoni veebisaidilt.
<http://www.epson.eu/Support> (Euroopa)
<http://support.epson.net/> (väljaspool Euroopat)

- 2 **Windows 8 ja Server 2012:** valige **Desktop (Töölaud)**, **Settings (Sätete)** charm (tuumnupp) ja **Control Panel (Juhtpaneel)**. Klõpsake **View devices and printers (Kuva printerid ja seadmed)** ja klõpsake seejärel nuppu **Add a printer (Lisa printer)**.
Windows 7: klõpsake nuppu **Start**, valige **Devices and Printers (Seadmed ja printerid)** ja seejärel klõpsake nuppu **Add a printer (Lisa printer)**.
Windows Vista, Windows XP, Server 2008: klõpsake **Start (Alusta)**, valige **Printer and Faxes (Printerid ja faksid)** ja klõpsake seejärel **Add a printer (Lisa printer)** (menüüs **Printer Tasks (Printeritoimingud)**).
Windows Server 2003: klõpsake **Start (Alusta)**, valige **Settings (Sätted)** ja klõpsake **Printers (Printerid)**. Seejärel topeltklõpsake ikoonil **Add Printer (Lisa printer)**.

- 3 Kuvatakse **Add Printer Wizard (Printerilisamisviisard)**. Seejärel klõpsake **Next (Edasi)**.

- 4 Valige **Local printer (Kohalik printer)** ja klõpsake seejärel **Next (Edasi)**.

Märkus.

Ärge valige märkeruutu **Automatically detect and install my Plug and Play printer (Tuvasta ja installi minu isehäälestuv printer automaatselt)**.

- 5 Valige ripploendist **Create a new port checkbox and select Standard TCP/IP Port (Loo uue pordi märkeruut ja vali standardne TCP-/IP-port)**. Klõpsake **Next (Edasi)**.
- 6 Klõpsake **Next (Edasi)**.
- 7 Täpsustage IP-aadress ja pordi nimi ning klõpsake **Next (Edasi)**.
- 8 Klõpsake **Finish (Valmis)**.

Toote ja tarkvara hooldamine

- 9 Klõpsake **Have Disk (Võta ketas)** (viisardis Add Printer Wizard (Printeri lisamise viisard)) ja täpsustage tarkvaraplaadi tee (Software Disc). Kui teie CD-/DVD-draivi täht on D, on tee D:\Driver\PostScript\leppsnt.inf. Seejärel klõpsake **OK**.

Märkus.

Muutke draivi tähte oma süsteemist lähtuvalt.

- 10 Valige printer ja klõpsake **Next (Edasi)**.
- 11 Järgige ülejäänud installimise ajal ekraanile ilmuvaid juhiseid.
- 12 Kui installimine on lõpetatud, klõpsake **Finish (Valmis)**.

PostScripti printeridraiveri installimine operatsioonisüsteemis Mac OS X

PostScripti printeridraiveri installimine

Draiveri allalaadimiseks ja installimiseks minge järgmisele Epsoni kasutajatoe veebisaidile.

<http://www.epson.eu/Support> (Euroopa)

<http://support.epson.net/> (väljaspool Euroopat)

Printeri valimine

Pärast PostScript 3 printeridraiveri installimist peate valima printeri.

Märkus.

- Paigaldatud lisavarustuse sätteid peate tegema käsitsi, kui printer on ühendatud, kasutades selleks USB-d, IP-printimist või tarkvara Bonjour.
- Määrake kindlasti ASCII rakendusest andmevorminguks.

- 1 Avage System Preferences (Süsteemieelistused) ja seejärel topeltklõpsake ikoonil Print & Fax (Printimine ja faksimine) („Print & Scan (Printimine ja skannimine)“ operatsioonisüsteemis Mac OS X 10.8 või 10.7). Ilmub aken Print & Fax (Printimine ja faksimine) („Print & Scan (Printimine ja skannimine)“ operatsioonisüsteemis Mac OS X 10.8 või 10.7).
- 2 Klõpsake + lisamise nuppu aknas Printers (Printerid).
- 3 Valige printerinime aknast kasutatava printeri nimi.

Märkus.

Kui printerit loendis ei ole, kontrollige, kas see on arvutiga korralikult ühendatud ja sisse lülitatud.

- 4 Klõpsake **Add (Lisa)**.

Toote ja tarkvara hooldamine

- 5** Kontrollige, et teie printeri nimi lisatakse loendisse Printers (Printerid). Seejärel sulgege **Print & Fax (Printimine ja faksimine)** („**Print & Scan (Printimine ja skannimine)**” operatsioonisüsteemis Mac OS X 10.8 või 10.7).

Epsoni universaalse printeridraiveri installimine (ainult Windows)

Märkus.

See draiver on saadaval vaid tootele WF-5190 Series.

Epsoni universaalne printeridraiver on universaalne PCL6-ühilduvusega printeridraiver, millel on järgmised omadused.

- Toetab ärivaldkonnas vajalikke põhilisi printimisfunktsioone.
- Toetab lisaks sellele printerile veel mitmeid Epsoni äriklassi printereid.
- Toetab enamikku keeltest selle printeri draiverites.

Arvuti süsteeminõuded

Windowsi süsteeminõuete kohta lugege järgmisest jaotisest.

➔ „Operatsioonisüsteemis Windows” lk 106

Printeridraiveri installimine

Printeridraiveri installimise ajal võib vaja minna printeri IP-aadressi. Kontrollige IP-aadressi, valides juhtpaneelilt **Menu > Network Status > Wi-Fi/Network Status**.

- 1** Laadige draiveri täitmisfail alla Epsoni toe veebisaidilt.
<http://www.epson.eu/Support> (Euroopa)
<http://support.epson.net/> (väljaspool Euroopat)

Märkus.

Soovitame laadida veebisaidilt alla uusima draiveri. Leiate draiveri ka tarkvarakettalt, mis printeriga kaasas on. Avage "**Driver\PCLUniversal**" või "**Driver\Universal**".

- 2** Tehke topeltklõps täitmisfailil, mille laadisite alla veebisaidilt või mis on tarkvarakettal.
- 3** Järgige ülejäänud installimise ajal ekraanile ilmuvaid juhiseid.

Printeri tarkvara desinstallimine

Teatud probleemide lahendamiseks, või juhul kui olete täiendanud oma operatsioonisüsteemi, tuleb teil oma tarkvara desinstallida ja uuesti installida.

Installitud rakenduste tuvastamise kohta saate teavet järgnevast jaotisest.

➔ „Arvutisse installitud tarkvara kontrollimine” lk 80

Operatsioonisüsteemis Windows

Märkus.

- Windows 8, 7, Vista, Server 2012 ja Server 2008 puhul on teil vaja administraatori kontot või parooli, kui te logite sisse tavakasutajana.
- Windows XP ja Server 2003 puhul peate sisse logima kontolt Computer Administrator (Arvutiadministraator).

1 Lülitage toode välja.

2 Ühendage toote liideskaabel arvuti küljest lahti.

3 Tehke ühte järgmistest.

Windows 8 ja server 2012: valige **Desktop (Töölaud)**, **Settings (Sätete)** charm (tuumnupp) ja **Control Panel (Juhtpaneel)**.

Windows 7, Vista ja Server 2008: klõpsake nupul **Start** ja valige **Control Panel (Juhtpaneel)**.

Windows XP ja Server 2003: klõpsake **Start (Alusta)** ja valige **Control Panel (Juhtpaneel)**.

4 Tehke ühte järgmistest.

Windows 8, Windows 7, Vista, Server 2012 ja Server 2008: valige **Uninstall a program (Desinstalli programm)** (kategooriast Programs (Programmid)).

Windows XP: Topeltklõpsake ikoonil **Add or Remove Programs (Programmide lisamine või eemaldamine)**.

Windows Server 2003: klõpsake ikoonil **Add or Remove Programs (Lisa või eemalda programme)**.

5 Valige kuvatavast loendist desinstallitav tarkvara, nt toote draiver ja rakendus.

6 Tehke ühte järgmistest.

Windows 8, Windows 7, Server 2012 ja Server 2008: valige **Uninstall/Change (Desinstalli/muuda)** või **Uninstall (Desinstalli)**.

Windows Vista: klõpsake suvandil **Uninstall/Change (Desinstalli/muuda)** või **Uninstall (Desinstalli)**, seejärel klõpsake aknas User Account Control (Kasutajakonto juhtimine) nupul **Continue (Jätka)**.

Toote ja tarkvara hooldamine

Windows XP ja Server 2003: klõpsake **Change/Remove (Muuda/eemalda)** või **Remove (Eemalda)**.

Märkus.

Kui valisite 5. sammus toote printeridraiveri desinstallimise, valige oma toote ikoon ja klõpsake **OK**.

7 Kinnitusakna kuvamisel klõpsake **Yes (Jah)** või **Next (Edasi)**.

8 Järgige ekraanil olevaid juhiseid.

Mõnedel juhtudel võidakse kuvada teade, mis palub teil arvuti taaskäivitada. Kui see on nii, siis veenduge, et valitud on **I want to restart my computer now (Ma soovin oma arvuti kohe taaskäivitada)** ja klõpsake **Finish (Valmis)**.

Operatsioonisüsteemis Mac OS X

Märkus.

- Tarkvara desinstallimiseks peate alla laadima rakenduse *Uninstaller*.
Minge veebisaidile
<http://www.epson.com>
Edasi valige oma kohaliku Epsoni veebisaidi kasutajatugi.
- Programmide desinstallimiseks peate sisse logima kontolt *Computer Administrator (Arvutiadministraator)*.
Te ei saa programme desinstallida, kui logite sisse piiratud kasutajakontoga.
- Olenevalt rakendusest võib installer desinstallerist eraldiseisev olla.

1 Sulgege kõik töötavad programmid.

2 Topetklõpsake rakenduse **Uninstaller** ikoonil oma operatsioonisüsteemi Mac OS X kõvakettal.

3 Valige kuvatavast loendist desinstallitava tarkvara (nt printeridraiver ja rakendus) märkeruudud.

4 Klõpsake **Uninstall**.

5 Järgige ekraanil olevaid juhiseid.

Kui te ei leia aknast *Uninstaller* desinstallitavat tarkvara, topetklõpsake Mac OS X-i kõvaketta kaustal **Applications (Rakendused)**, valige desinstallitav rakendus ja seejärel lohistage see ikoonile **Trash (Prügikast)**.

Märkus.

Kui te desinstallite printeridraiveri ja teie toote nimi jääb endiselt aknasse *Print & Scan (Printimine ja skannimine)* (Mac OS X 10.8 või 10.7) või *Print & Fax (Printimine ja faksimine)* (Mac OS X 10.6 või 10.5.8), valige toote nimi ja klõpsake — **eemaldamise nuppu**.

Tõrke indikaatorid

Tõrketeated juhtpaneelil

Selles jaotises kirjeldatakse LCD-paneelile kuvatavate teadete tähendusi.

Teated	Lahendused
Paper Jam	➔ „Paberiummistused” lk 92
Printer Error	Lülitage toode välja ja seejärel uuesti sisse. Veenduge, et tootesse pole paberit jäänud. Tõrketeate uuesti ilmumisel võtke ühendust Epsoni toega.
Maintenance box is at the end of its service life. You need to replace it.	Vahetage hoolduskarp. ➔ „Hoolduskarbi vahetamine” lk 77
Invalid IP address and subnet mask.	Vt võrgus olevat Võrgujuhendit.
Memory Full	Vähendage printimistöö suurust.
Recovery Mode	Püsivara värskendamine nurjus. Peate proovima püsivara uuesti värskendada. Pange USB-kaabel valmis ja külastage edasiste juhiste saamiseks Epsoni kohalikku veebisaiti. ➔ „Kust saada abi?” lk 127

Tõrkeotsing printimiseks

Probleemi diagnoosimine

Toote probleemide tõrkeotsingut on kõige parem käsitseda kahes etapis: esmalt probleemi diagnoosimine ning seejärel tõenäoliste lahenduste rakendamine, kuni probleem on lahendatud.

Teavet, mida vajate kõige tavalisemate probleemide diagnoosimiseks ja lahendamiseks, pakub probleemilahendamine võrgus, juhtpaneel või olekumonitor. Vaadake all vastavat peatükki.

Kui teil on prindikvaliteediga seotud spetsiifiline probleem, prindikvaliteediga mitteseotud probleem printimisega või paberisöötmise probleem või kui toode üldse ei prindi, siis vaadake vastavat jaotist.

Võimalik, et probleemi lahendamiseks peate te printimise katkestama.

➔ [„Printimise tühistamine” lk 35](#)

Tõrkeotsing printimiseks

Toote oleku kontrollimine

Kui tõrge tekib printimise ajal, siis ilmub olekumonitori aknasse veateade.

Kui teil tekib vajadus vahetada välja tindikassett või hoolduskarp, klõpsake aknas nupule Õpetus ning olekuekraan juhendab teid samm-haaval läbi tindikasseti või hoolduskarbi vahetamise protseduuri.

Operatsioonisüsteemis Windows

EPSON Status Monitor 3 avamiseks on kaks viisi.

- Topeltklõpsake tegumiribal toote otseteeikoonil Windows. Otseteeikooni lisamiseks tegumiribale vaadake järgmist jaotist:
 - ➔ „Otseteeikoonilt, mille asukohaks on taskbar (tegumiriba)” lk 30
- Avage printeridraiver, klõpsake vahekaardil **Maintenance (Hooldus)** ja seejärel nupul **EPSON Status Monitor 3**.

EPSON Status Monitor 3 avamisel kuvatakse järgmine aken:

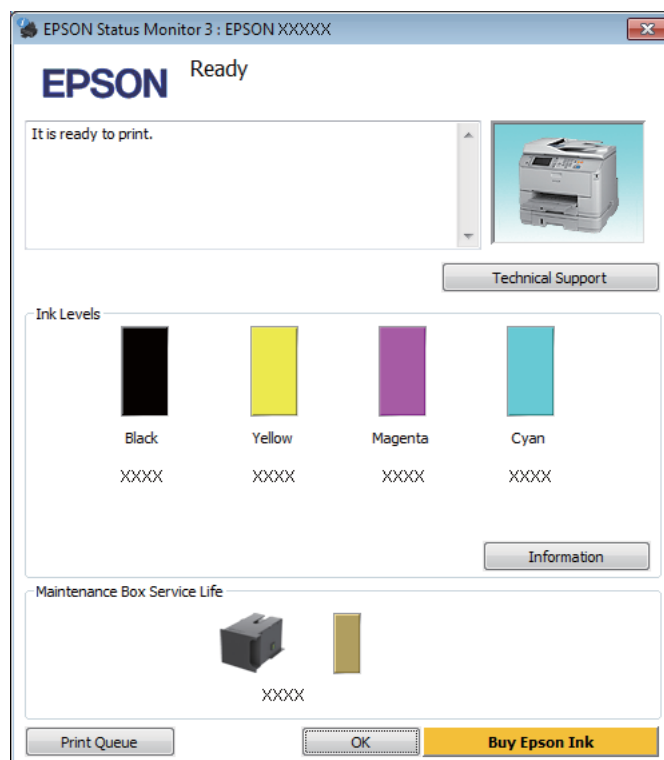

Märkus.

- Kui soovite EPSON Status Monitor 3 ei kuvata, avage printeridraiver ja klõpsake vahekaardil **Maintenance (Hooldus)** ning seejärel nupul **Extended Settings (Lisasätted)**. Aknas **Extended Settings (Lisasätted)** valige märkeruut **Enable EPSON Status Monitor 3 (Lubage EPSON Status Monitor 3)**.
- Olenevalt praegustest sätetest võidakse kuvada lihtsustatud olekumonitor. Klõpsake ülaltoodud akna avamiseks nupul **Details (Üksikasjad)**.

EPSON Status Monitor 3 annab järgmist teavet.

Tõrkeotsing printimiseks

- ❑ **Hetkeolek:**
Kui tinti on vähe/see on otsas, ilmub nupp **How to (Kuidas)** rakenduse EPSON Status Monitor 3 aknasse. Nupule **How to (Kuidas)** klõpsamine kuvab tindikasseti või hoolduskarbi vahetamise juhised.
- ❑ **Ink Levels (Tinditasemed):**
EPSON Status Monitor 3 kuvab graafiliselt tindikasseti oleku.
- ❑ **Information (Teave):**
Te saate vaadata teavet paigaldatud tindikassettide kohta, klõpsates nuppu **Information (Teave)**.
- ❑ **Maintenance Box Service Life (Hoolduskasti kasutusiga):**
EPSON Status Monitor 3 kuvab graafiliselt hoolduskarbi oleku.
- ❑ **Technical Support (Tehniline tugi):**
Klõpsake **Technical Support (Tehniline tugi)**, et minna Epsoni tehnilise toe veebisaidile.
- ❑ **Print Queue (Printimisjärjek.):**
Windows Spooler (Windowsi spuuleri) kuvatakse, kui te klõpsate nuppu **Print Queue (Printimisjärjek.)**.

Operatsioonisüsteemis Mac OS X

Rakenduse EPSON Status Monitor avamiseks järgige järgnevaid samme.

- 1 Avage Epson Printer Utility 4.
➔ „Printeridraiveri avamine operatsioonisüsteemis Mac OS X” lk 31
- 2 Klõpsake rakenduse **EPSON Status Monitor** ikoonil. Nähtavale tuleb EPSON Status Monitor.



Törkeotsing printimiseks

Te saate seda utiliiti kasutada ka tindikasseti oleku kontrollimiseks enne printimist. EPSON Status Monitor kuvab tindikasseti avamisaegse oleku. Tindikasseti oleku värskendamiseks klõpsake **Update (Uuendus)**.

Kui tinditase on madal/tint on otsas või hoolduskarp on peaaegu täis/täis ilmub nupp **How to (Kuidas)**. Klõpsake **How to (Kuidas)** ning EPSON Status Monitor juhendab teid samm-sammult läbi kasseti või hoolduskarbi vahetamise protseduuri.

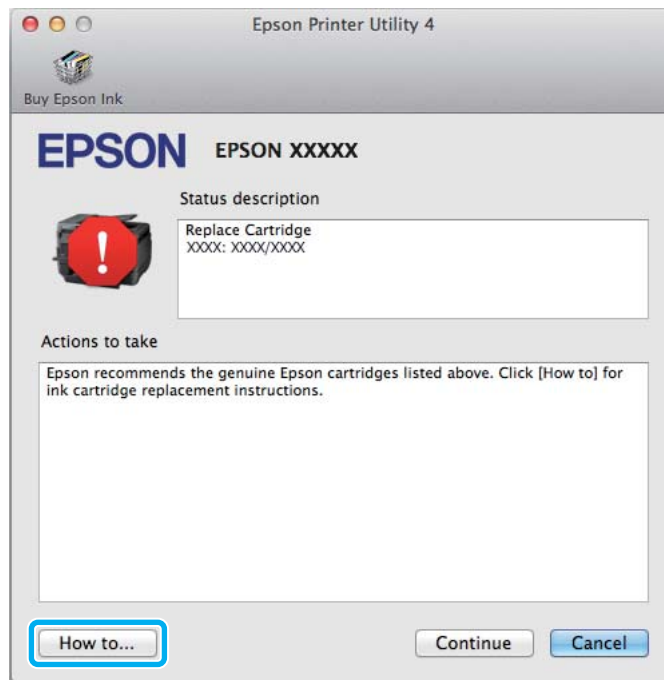

Paberiummistused



Ettevaatust!

Ärge kunagi puudutage juhtpaneelil olevaid nuppe, kui teie käsi on toote sees.

Märkus.

- Tühistage printimistö, kui seda nõutakse teates LCD-paneelil või printeridraiveris.
- Kui te olete kinnijäänud paberi eemaldanud, vajutage LCD-paneelil viidatud nuppu.

Kinnijäänud paberi eemaldamine tagumisest seadmest

- 1 Vajutage tagumise seadme külgedel olevad nupud samal ajal alla ja tõmmake seade välja.

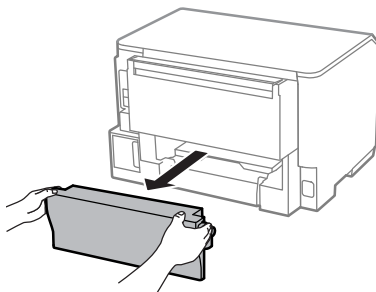

- 2 Eemaldage ummistunud paber ettevaatlikult.

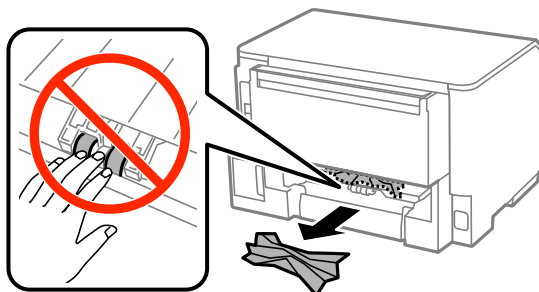

- 3 Eemaldage ummistunud paber ettevaatlikult.

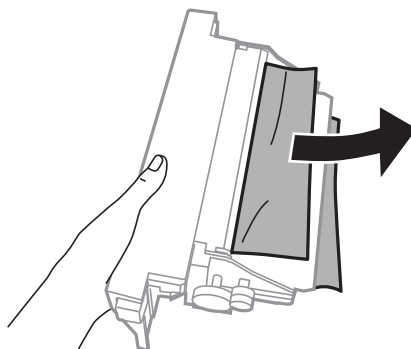

- 4 Vajutage tagumise seadme külgedel olevad nupud samal ajal alla ja kinnitage seade uuesti oma kohale.

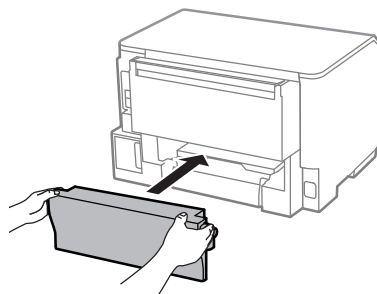

Kinnijäänud paberi eemaldamine esikaanest ja väljastussalvest

- 1 Avage esikaas.

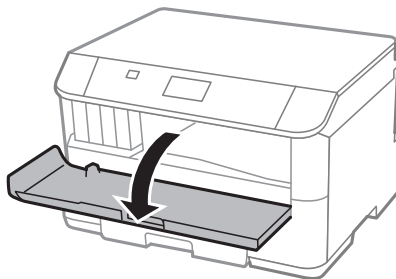

- 2 Eemaldage seest kogu paber, kaasa arvatud kõik rebenenud tükid.

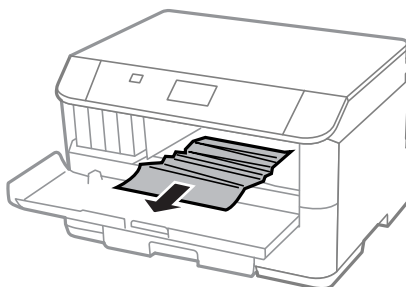

- 3 Sulgege esikaas. Kui kinnijäänud paber jääb väljastussalve lähedale, eemaldage paber ettevaatlikult.

Kinnijäänud paberi eemaldamine paberikassetist

- 1 Tõmmake paberikassett välja.

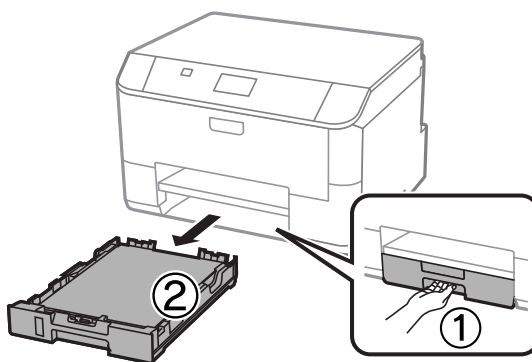

Tõrkeotsing printimiseks

- 2** Eemaldage ettevaatlikult ummistunud paber printeri seest.



- 3** Laadige paberikassetti uuesti paberit.
➔ „Paberi laadimine paberikassetti” lk 22

- 4** Hoidke kassetti horisontaalselt ja sisestage see ettevaatlikult ja aeglaselt tagasi printerisse.

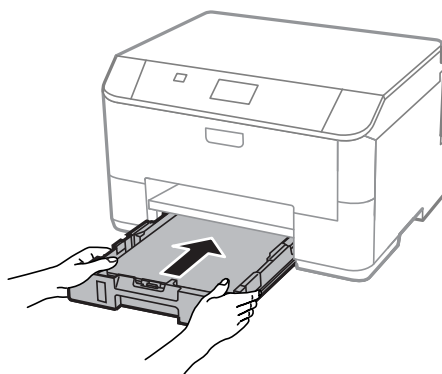

Paberiummistuste vältimine

Kui teil esineb pidevalt paberiummistusi, kontrollige järgmist.

- Paber on sile, mitte kooldunud ega kortsus.
- Kasutate kõrgekvaliteedilist paberit.
- Paberi prinditav pool on paberikassetis suunatud allapoole.
- Paberi prinditav pool on tagumises paberisöötjas suunatud ülespoole.
- Paberipakki tuulutati enne laadimist.
- Ärge laadige tavapaberit küljjuhiku siseküljel oleva noolemärgi ▼ all olevast joonest kõrgemale. Veenduge Epsoni eripaberi korral, et lehtede arv on väiksem kui kandjate jaoks kindlaksmääratud piir.
➔ „Paberi valimine” lk 18
- Küljjuhikud on tihedalt vastu paberi servasid.
- Toode on tasasel ja stabiilsel pinnal, mis on igas suunas printeri alusest laiem. Toode ei tööta korralikult, kui see on kaldus.

Paberiummistuse järel uuesti printimine (ainult Windowsis)

Pärast paberiummistuse tõttu printimise katkestamist saate te lehed uuesti välja printida ilma juba välja printitud lehti uuesti printimata.

- 1 Lahendage paberiummistus.
➔ „Paberiummistused” lk 92
- 2 Avage printerisätteid.
➔ „Printeridraiveri avamine operatsioonisüsteemis Windows” lk 29
- 3 Valige oma printeridraiveri dialoogiaknas Main (Pealeht) märkeruut **Print Preview (Prindivaade)**.
- 4 Määrake sätteid, mida te soovite printides kasutada.
- 5 Printerisätete akna sulgemiseks ning seejärel oma faili printimiseks klõpsake **OK**. Avaneb aken Print Preview (Prindivaade).
- 6 Valige vasakul olevast lehekülge loendikastist juba printitud leht ja seejärel valige menüüst Print Options (Prindisuvandid) suvand **Remove Page (Eemalda lehekülg)**. Korrake seda sammu kõikide juba printitud lehtede juures.
- 7 Klõpsake aknas Print Preview (Prindivaade) **Print (Prindi)**.

Printimiskvaliteedi spikker

Kui teil esineb printimiskvaliteedi probleeme, siis võrrelge seda alltoodud illustratsioonidega. Klõpsake selle illustratsiooni all oleval pildiallkirjal, mis sarnaneb kõige rohkem teie omaga.

<p>enthaiten alle Aufdruck. W 5008 "Regel</p> <p>Hea näidis</p>	 <p>Hea näidis</p>
<p>enthaiten alle Aufdruck. W 5008 "Regel</p> <p>➔ „Horisontaalne triipefekt” lk 97</p>	<p>enthaiten alle Aufdruck. W 5008 "Regel</p> <p>➔ „Vertikaalsed triibud või joondumatus” lk 97</p>

Törkeotsing printimiseks

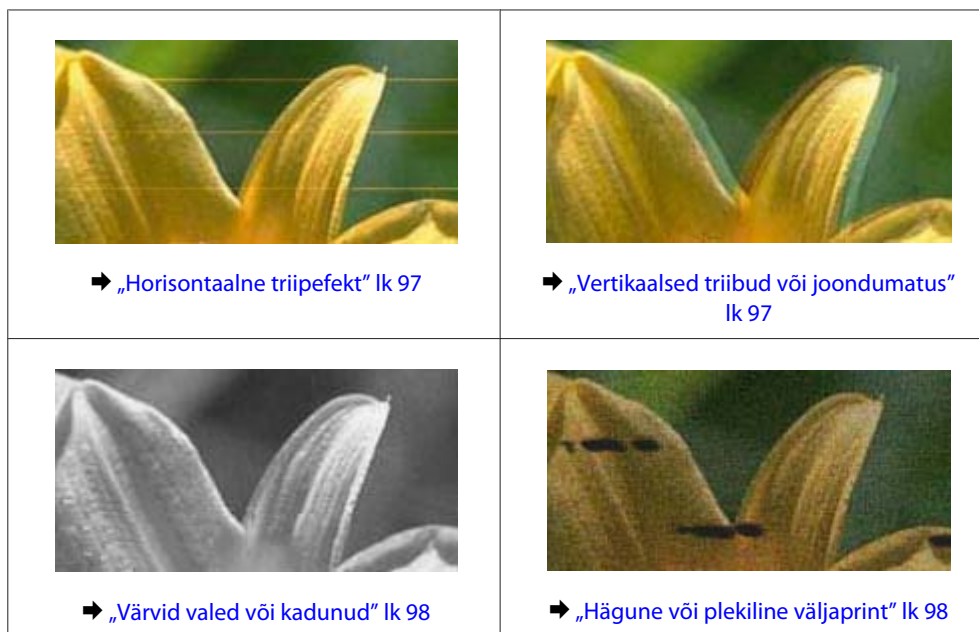

Horisontaalne triipefekt

- Veenduge, et paberi prinditav pool (valgem või läikivam) on tagumises paberisöötjas suunatud üles.
- Veenduge, et paberi prinditav pool (valgem või läikivam) on tagumises paberisöötmisspesas suunatud alla.
- Käitage pihustikontrolli utiliit ning puhastage seejärel kõik prindipead, mille pihustikontrolli tulemus andis defektse tulemuse.
 - ➔ „Prindipea pihustite kontrollimine” lk 68

Kui probleem ei lahene, käivitage utiliit Print Head Alignment (Prindipea reguleerimine).

➔ „Prindipea joondamine” lk 72

- Kui väljaprintidel on horisontaalsed triibud või vöödid pärast seda, kui olete proovinud **Print Head Cleaning** ja **Horizontal Alignment**, kasutage funktsiooni **Improve Horizontal Streaks**, et peenhäälestada horisontaaljoondust.
 - ➔ „Horisontaalsete vöötide parandamine” lk 74
- Kasutage parimate tulemuste saavutamiseks tindikassetid ära kuue kuu jooksul pärast pakendi avamist.
- Proovige kasutada originaalseid Epsoni tindikassette.
- Veenduge, et LCD-menüüst või printeridraiverist valitud paberitüüp vastaks tootesse laaditud paberitüübile.
 - ➔ „Paberi valimine” lk 18

Vertikaalsed triibud või joondumatus

- Veenduge, et paberi prinditav pool (valgem või läikivam) on tagumises paberisöötjas suunatud üles.
- Veenduge, et paberi prinditav pool (valgem või läikivam) on tagumises paberisöötmisspesas suunatud alla.

Törkeotsing printimiseks

- ❑ Käitage pihustik kontrolli utiliit ning puhastage seejärel kõik prindipead, mille pihustik kontrolli tulemus andis defektse tulemuse.
➔ „Prindipea pihustite kontrollimine” lk 68
- ❑ Käivitage utiliit Print Head Alignment (Prindipea reguleerimine).
➔ „Prindipea joondamine” lk 72
- ❑ Windowsi puhul tühjendage printeridraiveri aknas More Options (Veel suvandeid) märkeruut **High Speed (Kiire)**. Lisateabe saamiseks vaadake võrguspikrit.
Operatsioonisüsteemis Mac OS X valige **Off (Väljas)** suvandi High Speed Printing (Kiire printimine) sätteks. Et kuvada High Speed Printing (Kiire printimine), klõpsake läbi järgnevate menüüde: **System Preferences (Süsteemieelistused)**, **Print & Scan (Printimine ja skannimine)** (Mac OS X 10.8 või 10.7) või **Print & Fax (Printimine ja faksimine)** (Mac OS X 10.6 või 10.5.8), teie toode (loendiaknas Printers (Printerid)), **Options & Supplies (Suvandid ja tarvikud)** ja seejärel **Driver (Draiver)**.
- ❑ Veenduge, et LCD-menüüst või printeridraiverist valitud paberitüüp vastaks tootesse laaditud paberitüübile.
➔ „Paberi valimine” lk 18
- ❑ Kui olete operatsioonisüsteemis Windows valinud Standard-Vivid (Standarderedus) suvandi Quality (Kvaliteet) sätteks printeridraiveri vahekaardilt Main (Pealeht), muutke see ära sättele Standard (Standardne).
Kui olete operatsioonisüsteemis Mac OS X valinud Normal-Vivid (Normaaleredus) suvandi Print Quality (Prindikvaliteet) sätteks printeridraiveri menüükirje Print Settings (Printeri sätted) hüpikmenüüst, muutke see ära sättele Normal (Tavaline).

Värvid valed või kadunud

- ❑ Windowsi puhul tühistage oma printeridraiveri aknas Main (Pealeht) valik **Grayscale (Halliskaala)**.
Operatsioonisüsteemis Mac OS X tühistage säte **Grayscale (Halliskaala)** suvandis Print Settings (Printeri sätted) printeridraiveri dialoogiaknas Print (Prindi).
- ❑ Reguleerige oma programmis või oma printeridraiveri sätetes värvisätteid.
Windowsi puhul kontrollige akent More Options (Veel suvandeid).
Operatsioonisüsteemis Mac OS X kontrollige dialoogiakent Color Options (Värvisuvandid) dialoogiaknas Print (Prindi).
- ❑ Käitage pihustik kontrolli utiliit ning puhastage seejärel kõik prindipead, mille pihustik kontrolli tulemus andis defektse tulemuse.
➔ „Prindipea pihustite kontrollimine” lk 68
- ❑ Kui te olete just äsja tindikasseti vahetanud, siis veenduge, et karbil olev kuupäev juba möödaks ei oleks. Kui te ei ole toodet pikema perioodi jooksul kasutanud, siis Epson soovib tindikassetid välja vahetada.
➔ „Tindikasseti vahetamine” lk 64
- ❑ Püüdke kasutada ehtsaid Epsoni tindikassette ja Epsoni soovitatud paberit.

Hägune või plekiline väljaprint

- ❑ Püüdke kasutada ehtsaid Epsoni tindikassette ja Epsoni soovitatud paberit.
- ❑ Veenduge, et toode on tasasel ja stabiilsel pinnal, mis on igas suunas printeri alusest laiem. Toode ei tööta korralikult, kui see on kaldus.

Tõrkeotsing printimiseks

- ❑ Veenduge, et teie paber ei oleks kahjustatud, määrdunud ega liiga vana.
- ❑ Veenduge, et paber on kuiv ja selle prinditav pool (valgem või läikivam) on tagumises paberisöötjas suunatud üles.
- ❑ Veenduge, et paber on kuiv ja selle prinditav pool (valgem või läikivam) on tagumises paberisöötmisspesas suunatud alla.
- ❑ Kui paber on prinditava poole suunas kooldunud, siis siluge seda või koolutage kergelt vastassuunas.
- ❑ Veenduge, et LCD-menüüst või printeridraiverist valitud paberitüüp vastaks tootesse laaditud paberitübile.
➔ „Paberi valimine” lk 18
- ❑ Eemaldage väljastussalvest kõik lehed pärast printimist.
- ❑ Ärge puutuge ega laske teistel puutuda paberi prinditud poolt, millel on läikiv lõpptulemus. Väljaprintide käsitlemisel järgige paberi juhiseid.
- ❑ Käitage pihustikontrolli utiliit ning puhastage seejärel kõik prindipead, mille pihustikontrolli tulemus andis defektse tulemuse.
➔ „Prindipea pihustite kontrollimine” lk 68
- ❑ Käivitage utiliit Print Head Alignment (Prindipea reguleerimine).
➔ „Prindipea joondamine” lk 72
- ❑ Valige toote juhtpaneelilt menüü, nagu allpool näidatud.
Menu > Maintenance > Thick Paper > On

Operatsioonisüsteemis Windows valige **Thick paper and envelopes (Paks paber ja ümbrikud)** (suvandist Extended Settings (Lisasätted) printeridraiveri vahekaardil Maintenance (Hooldus)).

Operatsioonisüsteemis Mac OS X 10.5.8 valige **On (Sees)** (suvandist Thick paper and envelopes (Paks paber ja ümbrikud)). Et kuvada Thick Paper and Envelopes (Paks paber ja ümbrikud), klõpsake läbi järgnevate menüüde: **System Preferences (Süsteemieelistused)**, **Print & Scan (Printimine ja skannimine)** (Mac OS X 10.8 või 10.7) või **Print & Fax (Printimine ja faksimine)** (Mac OS X 10.6 või 10.5.8), teie toode (loendiaknas Printers (Printerid)), **Options & Supplies (Suvandid ja tarvikud)** ja seejärel **Driver (Draiver)**.

- ❑ Kui prindite automaatset 2-poolset printimist kasutades tavapaberile suure tihedusega andmeid, vähendage oma printeridraiveri Print Density (Printimistihedus) sätet ning valige sättele Increase Ink Drying Time (Pikendatud tindi kuivamise aeg) pikem väärtus aknas Print Density Adjustment (Printimistiheduse reguleerimine) (Windowsi puhul) või suvandis Two-sided Printing Settings (Kahepoolse printimise sätted) (Mac OS X-i puhul). Mida pikem on Increase Ink Drying Time (Pikendatud tindi kuivamise aeg), seda rohkem kulub printimiseks aega.
- ❑ Operatsioonisüsteemis Windows valige **High (Kõrge)** suvandi Quality setting (Kvaliteedisäte) sätteks (vahekaardilt Main (Pealeht)).
Operatsioonisüsteemis Mac OS X valige **Fine (Kvaliteet.)** suvandi Print Quality (Prindikvaliteet) sätteks (paanilt Print Settings (Printeri sätted) dialoogiaknas Print (Prindi)).
- ❑ Kui paber on pärast printimist tindiga määrdunud, siis puhastage toote sisemust.
➔ „Toote puhastamine seest” lk 76

Erinevad väljaprintiprobleemid

Valed või moonutatud tähemärgid

- Tühistage kõik seismajäänud printimistööd.
 - ➔ „Printimise tühistamine” lk 35
- Lülitage toode ja arvuti välja. Veenduge, et toote liideskaabel on kindlalt ühendatud.
- Desinstallige printeridraiver ning installige see jälle uuesti.
 - ➔ „Printeri tarkvara desinstallimine” lk 86
- Kui te viite oma arvuti printimistöö saatmise ajal käsitsi režiimi Hibernate (Talveuni) või Sleep mode (Unerežiim), võidakse järgmine kord, kui te arvuti käima panete, printida moonutatud tekstiga lehti.

Valed veerised

- Veenduge, et paber on tagumisse paberisöötjasse või paberikassetti õigesti laaditud.
 - ➔ „Paberi laadimine paberikassetti” lk 22
 - ➔ „Paberi ja ümbrike laadimine tagumisse paberisöötjasse” lk 25
- Kontrollige oma programmi veeriste sätteid. Veenduge, et veerised asuksid lehekülje printitava ala sees.
 - ➔ „Prindiala” lk 107
- Veenduge, et printeridraiveri sätted vastavad teie kasutatavale paberiformaadile. Operatsioonisüsteemis Windows kontrollige akent Main (Pealeht). Mac OS X puhul kontrollige dialoogiakent Page Setup (Lehekülje häälestus) või dialoogiakent Print (Prindi).
- Desinstallige printeridraiver ning installige see jälle uuesti.
 - ➔ „Printeri tarkvara desinstallimine” lk 86

Väljaprint on kerge kaldega

- Veenduge, et paber on tagumisse paberisöötjasse või paberikassetti õigesti laaditud.
 - ➔ „Paberi laadimine paberikassetti” lk 22
 - ➔ „Paberi ja ümbrike laadimine tagumisse paberisöötjasse” lk 25
- Kui Draft (Mustand) on valitud suvandi Quality (Kvaliteet) sätteks printeridraiveri aknast Main (Pealeht) (Windows) või suvandi Print Quality (Prindikvaliteet) sätteks suvandis Print Settings (Printeri sätted) (Mac OS X), valige mõni muu säte.

Pööratud pilt

- Windowsi puhul tühjendage oma printeridraiveri aknas More Options (Veel suvandeid) märkeruut **Mirror Image (Peegelpilt)** või lülitage oma rakenduses säte Mirror Image (Peegelpilt) välja. Operatsioonisüsteemis Mac OS X tühjendage märkeruut **Mirror Image (Peegelpilt)** suvandist **Print Settings (Printeri sätted)** printeridraiveri dialoogiaknas Print (Prindi) või lülitage säte Mirror Image (Peegelpilt) välja oma rakendusest.

Tõrkeotsing printimiseks

- Desinstallige printeridraiver ning installige see jälle uuesti.
➔ „Printeri tarkvara desinstallimine” lk 86

Prinditakse tühi leht

- Veenduge, et printeridraiveri sätted vastavad teie kasutatavale paberiformaadile. Operatsioonisüsteemis Windows kontrollige akent Main (Pealeht). Mac OS X puhul kontrollige dialoogiakent Page Setup (Lehekülje häälestus) või dialoogiakent Print (Prindi).
- Windowsi puhul kontrollige sätet **Skip Blank Page (Jäta tühi leht vahele)**, klõpsates printeridraiveri dialoogiaknas Maintenance (Hooldus) nupul **Extended Settings (Lisasätted)**. Operatsioonisüsteemis Mac OS X valige **On (Sees)** suvandi Skip Blank Page (Jäta tühi leht vahele) sätteks. Et kuvada Skip Blank Page (Jäta tühi leht vahele) klõpsake läbi järgnevate menüüde: **System Preferences (Süsteemieelistused)**, **Print & Scan (Printimine ja skannimine)** (Mac OS X 10.8 või 10.7) või **Print & Fax (Printimine ja faksimine)** (Mac OS X 10.6 või 10.5.8), teie toode (loendiaknas Printers (Printerid)), **Options & Supplies (Suvandid ja tarvikud)** ja seejärel **Driver (Draiver)**.
- Desinstallige printeridraiver ning installige see jälle uuesti.
➔ „Printeri tarkvara desinstallimine” lk 86

Prinditud pool on plekiline või hõõrdunud

- Kui paber on prinditava poole suunas kooldunud, siis siluge seda või koolutage kergelt vastassuunas.
- Puhastage toodet seest funktsiooniga Paper Guide Cleaning.
➔ „Toote puhastamine seest” lk 76
- Desinstallige printeridraiver ning installige see jälle uuesti.
➔ „Printeri tarkvara desinstallimine” lk 86

Printimine on liiga aeglane

- Veenduge, et LCD-menüüst või printeridraiverist valitud paberitüüp vastaks tootesse laaditud paberitüübile.
➔ „Paberi valimine” lk 18
- Valige madalam kvaliteet printeridraiveri aknast Main (Pealeht) (Windows) või dialoogiaknast Print Settings (Printeri sätted) printeridraiveri dialoogiaknas Print (Prindi) (Mac OS X).
➔ „Printeridraiveri avamine operatsioonisüsteemis Windows” lk 29
➔ „Printeridraiveri avamine operatsioonisüsteemis Mac OS X” lk 31
- Kui muudetakse suvandi Increase Ink Drying Time (Pikendatud tindi kuivamise aeg) sätteid, võib printimise kiirus langeda. Valige suvandile Increase Ink Drying Time (Pikendatud tindi kuivamise aeg) lühem aeg aknast Print Density Adjustment (Printimistiheduse reguleerimine) (Windows) või printeridraiveri suvandist Two-sided Printing Settings (Kahepoolse printimise sätted) (Mac OS X).
- Sulgege mittevajalikud programmid.
- Kui prindite pidevalt pikema perioodi jooksul, võib printimine olla äärmiselt aeglane. Selle eesmärgiks on printimiskiiruse aeglustamine ning toote mehhanismide ülekuumenemise ning kahjustamise vältimine. Saate siiski printimist jätkata. Et printer tavakiirusel printimist jätkaks, jätke printer vähemalt 30 minutiks jõudeolekusse. Printer ei taastu, kui toide on väljas.

Tõrkeotsing printimiseks

- Desinstallige printeridraiver ning installige see jälle uuesti.
➔ „Printeri tarkvara desinstallimine” lk 86

Kui te proovisite kõiki ülaltoodud meetodeid ning teil ei õnnestunud probleemi lahendada, siis vaadake järgmist.

Paberit ei söödeta korralikult

Paberit ei söödeta

Eemaldage paberivirn ning veenduge järgmises.

- Olete sisestanud paberikasseti lõpuni tootesse.
- Paber ei ole kooldunud ega kortsus.
- Paber ei ole liiga vana. Lisateabe saamiseks vaadake koos paberiga pakitud juhiseid.
- Ärge laadige tavapaberit küljuhiku siseküljel oleva noolemärgi ▼ all olevast joonest kõrgemale. Veenduge Epsoni eripaberi korral, et lehtede arv on väiksem kui kandjate jaoks kindlaksmääratud piir.
➔ „Paberi valimine” lk 18
- Paber ei ole toote sees kinni. Kui see on, siis eemaldage ummistunud paber.
➔ „Paberiummistused” lk 92
- Tindikassetid ei ole tühjad. Kui kassetid on tühjad, siis vahetage need.
➔ „Tindikasseti vahetamine” lk 64
- Te olete järginud spetsiaalseid laadimisjuhiseid, mis olid paberiga kaasas.
- Puhastage toodet seest.
➔ „Toote puhastamine seest” lk 76

Mitme lehe söötmine

- Ärge laadige tavapaberit küljuhiku siseküljel oleva noolemärgi ▼ all olevast joonest kõrgemale. Veenduge Epsoni eripaberi korral, et lehtede arv on väiksem kui kandjate jaoks kindlaksmääratud piir.
➔ „Paberi valimine” lk 18
- Jälgige, et küljuhikud oleksid tihedalt vastu paberi servasid.
- Veenduge, et paber ei ole kooldunud ega murtud. Kui on, siis enne laadimist siluge seda või koolutage kergelt vastassuunas.
- Eemaldage paberivirn ning veenduge, et paber ei oleks liiga õhuke.
➔ „Paber” lk 107
- Lehvitage virna serva, et lehed eraldada ning laadige paber uuesti.

Paberikassetti 2 ei näidata printeridraiveris

Pärast lisavarustusse kuuluva paberikasseti paigaldamist peate selle printeridraiverist aktiveerima.

➔ „Lisavarustusse kuuluva kassetti aktiveerimine printeridraiverist” lk 68

Paber on valesti laaditud

Kui te olete paberi laadinud liiga sügavale tootesse, siis toode ei saa paberit korralikult sööta. Lülitage toode välja ning eemaldage ettevaatlikult paber. Seejärel lülitage toode sisse ning laadige paber korralikult uuesti.

Paberit ei väljutata täielikult või see on kortsus

- Kui paberit ei väljastata täielikult, vajutage paberi väljastamiseks juhtpaneelil viidatud nuppu. Kui paber on tootes kinni, eemaldage see vastavalt kirjeldusele järgnevas jaotises.
➔ „Paberiummistused” lk 92
- Kui paber on väljudes kortsus, siis võib see olla niiske või liiga õhuke. Laadige uus paberipakk.

Märkus.

Hoidke kasutamata paberit selle originaalpakendis kuivas kohas.

Toode ei prindi

Ükski tuli ei põle

- Kontrollige, kas toode on sisse lülitatud, vajutades nuppu .
- Veenduge, et toitejuhe on kindlalt pistikupesas.
- Veenduge, et teie seinakontakt töötaks ning seda ei juhiks lüliti ega taimer.

Tuled läksid põlema ja kustusid siis uuesti

Toote pinge ei pruugi vastata vooluvõrgu nominaalile. Lülitage toode kohe välja ja lahutage see vooluvõrgust. Toote jaoks sobiva pinge kohta saate teavet printeri tagaküljel olevalt sildilt.



Ettevaatust!

Kui pinge ei ole sobiv, ÄRGE ÜHENDAGE TOODET TAGASI VOOLUVÕRKU! Võtke ühendust edasimüüjaga.

Juhtpaneel või tuled põlevad

- Lülitage toode ja arvuti välja. Veenduge, et toote liideskaabel on kindlalt ühendatud.
- Kui kasutate USB-liidest, veenduge, et teie kaabel vastab USB või Hi-Speed USB standarditele.

Tõrkeotsing printimiseks

- ❑ Kui te ühendate toote oma arvutiga USB-jaoturit kasutades, siis ühendage toode arvutist tuleva jaoturi esimese haruga. Kui teie arvuti ei tunne endiselt printeridraiverit ära, siis püüdke toode ilma USB-jaoturita otse oma arvutiga ühendada.
- ❑ Kui te ühendate toote arvutiga USB-jaoturi kaudu, siis veenduge, et arvuti tunneb USB-jaoturi ära.
- ❑ Kui te üritate printida suurt pilti, siis ei pruugi teie arvutil olla piisavalt mälu. Proovige vähendada pildi lahutusvõimet või printida pilt väiksemas formaadis. Võimalik, et peate oma arvutile rohkem mälu paigaldama.
- ❑ Operatsioonisüsteemi Windows kasutajad saavad kustutada kõik seiskunud printimistööd teenusega Windows Spooler (Windowsi spuuleri).
 - ➔ „Printimise tühistamine” lk 35
- ❑ Desinstallige printeridraiver ning installige see jälle uuesti.
 - ➔ „Printeri tarkvara desinstallimine” lk 86

PostScripti printeridraiveri kasutamine

Märkus.

Olenevalt teie arvuti keskkonnast võivad printeridraiveri menüüd ja tekstid olla erinevad.

Toode ei prindi

- ❑ Kontrollige tootelt, et suvandi Printing Language säte on Auto või PS3.
 - ➔ „Süsteemihalduse sätted” lk 47
- ❑ Windowsis ei pruugita suure arvu tööde saatmisel printimisandmeid spuulerist õigesti saata. Sel juhul valige arvutis printeri atribuutidest Print directly to the printer (Prindi otse printerisse).
 - ➔ „Printeridraiveri atribuutide avamine operatsioonisüsteemis Windows” lk 30
- ❑ Kui te ei saa tekstandmeid printida ka siis, kui suvandi Text detection sätteks on tootest valitud On, kontrollige, kas suvandi Printing Language säte on PS3.
 - ➔ „Süsteemihalduse sätted” lk 47

Toode ei prindi õigesti

- ❑ Kui fail on loodud rakendusega, mis lubab andmevormingut või kodeerimist muuta (näiteks Photoshop), veenduge, et rakenduses tehtud sätted kattuvad printeridraiveri sätetega. Binaarvormingus loodud EPS-faile ei pruugita õigesti printida. Seadke vorminguks ASCII, kui loote rakenduses EPS-faile.
- ❑ Windowsis ei saa printer binaarandmeid printida, kui see on arvutiga ühendatud üle USB-liidese. Veenduge, et ASCII või TBCP on valitud suvandi Output Protocol (Väljastusprotokoll) sätteks (printeri atribuutide vahekaardilt Device Settings (Seadme sätted)).
 - ➔ „Printeridraiveri atribuutide avamine operatsioonisüsteemis Windows” lk 30

Erinevad väljaprintiprobleemid

- ❑ Seadistage Windowsis printeri atribuutide dialoogiakna vahekaardilt Device Settings sobivad asendusfondid.
➔ „Printeridraiveri atribuutide avamine operatsioonisüsteemis Windows” lk 30
- ❑ Prindieelistuste vahekaardilt Paper/Quality (Paber/kvaliteet) ei saa teha värvisätteid.
Avage printeridraiver ja seadistage Värvirežiim aknast Advanced Options (Täpsemad suvandid).
➔ „Printeridraiveri avamine operatsioonisüsteemis Windows” lk 29
➔ „Printeridraiveri avamine operatsioonisüsteemis Mac OS X” lk 31

Printimine on aeglane

Seadke suvandi Print Quality (Prindikvaliteet) sätteks Fast (Kiire) (printeridraiveri menüüst Advanced Options (Täpsemad suvandid)).

Muud probleemid

Tavapaberi printimine vaikselt

Kui printeridraiverist on paberitüübiks valitud tavapaber, proovige vaikselt tööks režiimi Quiet Mode (Vaikne režiim). See muudab printimise aeglasemaks.

Operatsioonisüsteemis Windows valige **On (Sees)** suvandi Quiet Mode (Vaikne režiim) sätteks (printeridraiveri vahekaardilt Main (Pealeht)).

Operatsioonisüsteemis Mac OS X valige **On (Sees)** suvandi Quiet Mode (Vaikne režiim) sätteks. Et kuvada Quiet Mode (Vaikne režiim), klõpsake läbi järgnevate menüüde: **System Preferences (Süsteemieelistused)**, **Print & Scan (Printimine ja skannimine)** (Mac OS X 10.8 või 10.7) või **Print & Fax (Printimine ja faksimine)** (Mac OS X 10.6 või 10.5), teie toode (loendiaknas Printers (Printerid)), **Options & Supplies (Suvandid ja tarvikud)** ja seejärel **Driver (Draiver)**.

Tooteteave

Süsteeminõuded

Operatsioonisüsteemis Windows

Süsteem	Liides
Windows 8 (32-bitine, 64-bitine), Windows 7 (32-bitine, 64-bitine), Vista (32-bitine, 64-bitine), XP SP1 või hilisem (32-bitine) või XP Professional x64 Edition, Server 2012*, Server 2008 R2*, Server 2008*, Server 2003* ja Server 2003 R2*	Hi-Speed USB

* Ainult printeridraiver .

Operatsioonisüsteemis Mac OS X

Süsteem	Liides
Mac OS X 10.5.8, 10.6.x, 10.7.x, 10.8.x	Hi-Speed USB

Märkus.

UNIXi failisüsteem (UFS) operatsioonisüsteemile Mac OS X ei ole toetatud.

Tehnilised andmed

Märkus.

Tehnilised andmed võivad etteteatamata muutuda.

Printeri tehnilised andmed

Paberi tee	Paberikassett 1 ja 2*, eestlaaditav Tagumine paberisöötja, pealtlaaditav
Mahutavus	27,5 mm paberikassetile 0,9 mm tagumisele paberisöötjale

* Paberikassett 2 kuulub lisavarustusse

Tooteteave

Paber

Märkus.

- Kuna teiste paberimarkide toojad võivad oma paberi kvaliteeti alati muuta, ei ole Epsonil võimalik vastutada teiste tootjate paberi kvaliteedi eest. Kontrollige alati paberi sobivust, enne kui hakkate suuri koguseid ostma või suuri printimistöid tegema.
- Madala kvaliteediga paber võib vähendada printimiskvaliteeti ja põhjustada paberiummistusi või muid probleeme. Probleemide ilmnemisel hakake kasutama kvaliteetsemat paberit.

Paberilehed:

Formaat	A4 210 × 297 mm B5 182 × 257 mm A5 148 × 210 mm A6 105 × 148 mm 10 × 15 cm (4 × 6 tolli) 13 × 18 cm (5 × 7 tolli) 16:9 laiformaat (102 × 181 mm) Letter 8 1/2 × 11 tolli Legal 8 1/2 × 14 tolli Executive 7 1/4 × 10 1/2 tolli
Paberi tüübid	Tavapaber või Epsoni müüdav eripaber
Paksus (tavapaber)	0,08 kuni 0,11 mm (0,003 kuni 0,004 tolli)
Kaal (tavapaber)	64 g/m ² (17 naela) kuni 90 g/m ² (24 naela)

Ümbrikud:

Formaat	Ümbrik #10 4 1/8 × 9 1/2 tolli Ümbrik DL 110 × 220 mm Ümbrik C4 229 × 324 mm Ümbrik C6 114 × 162 mm
Paberi tüübid	Tavapaber
Kaal	75 g/m ² (20 naela) kuni 90 g/m ² (24 naela) ümbrikule #10, DL ja C6 80 g/m ² (21 naela) kuni 100 g/m ² (26 naela) ümbrikule C4

Prindiala

Prindiala on värviga tähistatud.

Tooteteave

Paberilehed:

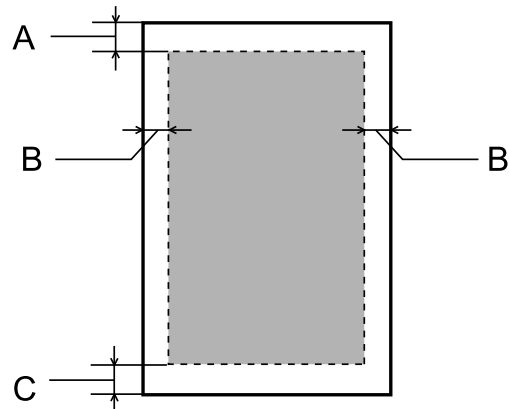

Ümbrikud:

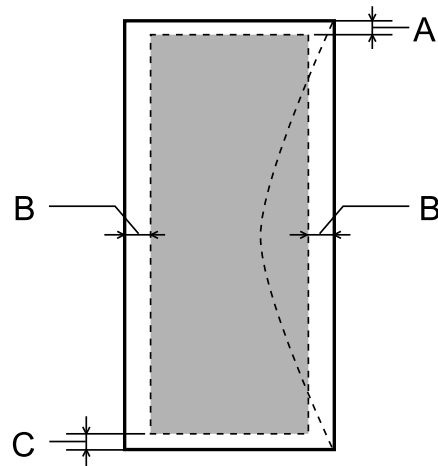

Meediumi tüüp	Minimaalne veeris		
	Paberilehed	Ümbrikud (#10/DL/C6)	Ümbrik (C4)
A	3,0 mm (0,12 tolli)	3,0 mm (0,12 tolli)* ¹	3,0 mm (0,12 tolli)* ¹
B	3,0 mm (0,12 tolli)	5,0 mm (0,20 tolli)	9,5 mm (0,38 tolli)
C	3,0 mm (0,12 tolli)	3,0 mm (0,12 tolli)* ²	3,0 mm (0,12 tolli)* ²

*1 Soovitav veeris on 48 mm.

*2 Soovitav veeris on 21 mm.

Märkus.

Sõltuvalt paberi tüübist võib väljaprindi ülemiste ja alumiste osade prindikvaliteet langeda või need alad võivad olla määratud.

Võrguliidese tehnilised andmed

Wi-Fi	Standard:	IEEE 802.11b/g/n* ¹
	Turvalisus:	WEP (64/128 bit) WPA-PSK (AES)* ² WPA2-ettevõte
	Sagedusriba:	2,4 GHz
	Maksimaalne edastusvõimsus raadiosagedusel:	17,5 dBm (EIRP)
	Ühendusviis:	Infrastruktuur Ad hoc Wi-Fi Direct* ³
Ethernet	Standard:	IEEE802.3i/u/ab, IEEE802.3az* ⁴
	Ühendusviis:	1000BASE-T* ⁵ /100BASE-TX/10BASE-T
Turvaprotokoll	IEEE802.1X	
	IPsec/IP-filter	
	SSL/TLS	HTTPS-server/-klient
		IPPS
	SMTPS (STARTTLS, SSL/TLS)* ⁸	
	SNMPv3	

*1 Vastab sõltuvalt printeri ostmiskohast standardile IEEE 802.11b/g/n või IEEE 802.11b/g.

*2 Vastab WPA2-le koos WPA-/WPA2-isikliku toega.

*3 Saate toodet kasutada Wi-Fi Directi režiimis Simple AP, isegi kui ühendate selle Etherneti võrku.

*4 Ühendatud seade peab ühilduma standardiga IEEE802.3az.

*5 Kasutage kategooria 5e või kõrgema kategooria STP-kaablit (varjestatud keerdpaar), et hoida ära raadiohäirete oht.

*8 Ainult WF-5690 Series.

Mehhaanilised andmed

WF-5110 Series

Tooteteave

Mõõtmed	Hoiundamisel Laius: 461 mm (18,1 tolli) Sügavus: 422 mm (16,6 tolli) Kõrgus: 284 mm (11,2 tolli)
	Printimine* Laius: 461 mm (18,1 tolli) Sügavus: 655 mm (25,8 tolli) Kõrgus: 383 mm (15,1 tolli)
Kaal	Umbes 11,3 kg (24,9 naela) ilma tindikassettide ja toitejuhtmeta.

* Väljastussalve pikendus väljatõmmatud asendis.

WF-5190 Series

Mõõtmed	Hoiundamisel Laius: 461 mm (18,1 tolli) Sügavus: 422 mm (16,6 tolli) Kõrgus: 284 mm (11,2 tolli)
	Printimine* Laius: 461 mm (18,1 tolli) Sügavus: 655 mm (25,8 tolli) Kõrgus: 383 mm (15,1 tolli)
Kaal	Umbes 11,4 kg (25,1 naela) ilma tindikassettide ja toitejuhtmeta.

* Väljastussalve pikendus väljatõmmatud asendis.

Elektriandmed

WF-5110 Series

		100–240 V mudel	220–240 V mudel
Sisendpinge vahemik		90 kuni 264 V	198 kuni 264 V
Nimisageduse vahemik		50 kuni 60 Hz	50 kuni 60 Hz
Sisendsageduse vahemik		49,5 kuni 60,5 Hz	49,5 kuni 60,5 Hz
Nimivool		0,8 kuni 0,4 A	0,4 A
Voolutarve (USB-ühendusega)	Printimine	Umbes 24 W (ISO/ IEC24712)	Umbes 24 W (ISO/ IEC24712)
	Valmisoleku režiim	Umbes 5,5 W	Umbes 5,5 W
	Puhkerežiim	Umbes 1,6 W	Umbes 1,7 W
	Väljalülitatud olekus	Umbes 0,3 W	Umbes 0,4 W

WF-5190 Series

Tooteteave

		100–240 V mudel	220–240 V mudel
Sisendpinge vahemik		90 kuni 264 V	198 kuni 264 V
Nimisageduse vahemik		50 kuni 60 Hz	50 kuni 60 Hz
Sisendsageduse vahemik		49,5 kuni 60,5 Hz	49,5 kuni 60,5 Hz
Nimivool		0,8 kuni 0,4 A	0,4 A
Voolutarve (USB-ühendusega)	Printimine	Umbes 25 W (ISO/ IEC24712)	Umbes 25 W (ISO/ IEC24712)
	Valmisoleku režiim	Umbes 6,2 W	Umbes 6,3 W
	Puhkerežiim	Umbes 2,3 W	Umbes 2,4 W
	Väljalülitatud olekus	Umbes 0,3 W	Umbes 0,4 W

Märkus.

Toote jaoks sobiva pinge kohta saate teavet printeri tagaküljel olevalt sildilt.

Keskkonningimused

Temperatuur	Töötamisel: 10 kuni 35 °C (50 kuni 95 °F) Hoiundamisel: -20 kuni 40 °C (-4 kuni 104 °F) 1 kuu temperatuuril 40 °C (104 °F)
Õhuniiskus	Töötamisel:* suhteline õhuniiskus 20 kuni 80 % Hoiundamisel:* suhteline õhuniiskus 5 kuni 85 %

* Kondensatsioonita

Nõuetele vastavus

USA mudel:

Ohutus	UL60950-1 CAN/CSA-C22.2 nr 60950-1
Elektromagnetiline ühilduvus (EMC)	FCC reeglite osa 15 alaosa B klass B CAN/CSA-CEI/IEC CISPR 22 klass B

See seade sisaldab järgmist raadiosidemoodulit.

Tootja: Askey Computer Corporation

Tüüp: WLU6117-D69 (RoHS)

Tooteteave

Käesolev seade vastab FCC (USA Föderaalsete Sidekomisjoni) eeskirjade 15. osas ja IC (Industry Canada) standardis RSS-210 toodud nõuetele. Epson ei võta endale vastutust, kui toote mittesoovitavast muutmisest tulenevalt ei suuda seade enam kaitsenõudeid rahuldada. Seadme töö peab vastama kahele tingimusele: (1) seade ei tohi põhjustada kahjulikke häiringuid ning (2) seade peab taluma sellele mõjuvaid mis tahes häiringuid, sealhulgas häiringut, mis võib põhjustada seadme soovimatut talitlust.

Litsentsitud teenuste raadiohäirete vältimiseks on käesolev seade mõeldud kasutamiseks siseruumides ja eemal akendest, et pakkuda maksimaalset kaitset. Seadme (või selle saateantenni) paigutamiseks välitingimustesse tuleb taotleda luba.

Euroopa mudel:

Madalpinge direktiiv 2006/95/EÜ	EN60950-1
Elektromagnetilise ühilduvuse (EMC) direktiiv 2004/108/EÜ	EN55022 klass B EN61000-3-2 EN61000-3-3 EN55024
R&TTE direktiiv 1999/5/EÜ	EN300 328 EN301 489-1 EN301 489-17 EN60950-1

Euroopa kasutajatele.

Meie, Seiko Epson Corporation, teatame käesolevaga, et mudelid B561A ja B561B vastavad direktiivis 1999/5/EÜ esitatud põhinõuetele ja muudele asjakohastele sätetele.

Kasutamiseks ainult Iirimaal, Ühendkuningriigis, Austrias, Saksamaal, Liechtensteinis, Šveitsis, Prantsusmaal, Belgias, Luksemburgis, Hollandis, Itaalias, Portugalis, Hispaanias, Taanis, Soomes, Norras, Rootsis, Islandil, Küprosel, Kreekas, Sloveenias, Maltas, Bulgaarias, Tšehhis, Eestis, Ungaris, Lätis, Leedus, Poolas, Rumeenias ja Slovakkias.

Epson ei võta endale vastutust, kui toodete mittesoovitavast muutmisest tulenevalt ei suuda seade enam kaitsenõudeid rahuldada.



Austraalia mudel:

Elektromagnetiline ühilduvus (EMC)	AS/NZS CISPR22 klass B
---	------------------------

Epson teatab käesolevaga, et mudel B561B vastab standardis AS/NZS4268 esitatud põhinõuetele ja muudele asjakohastele sätetele. Epson ei võta endale vastutust, kui toote mittesoovitavast muutmisest tulenevalt ei suuda seade enam kaitsenõudeid rahuldada.

Liides

Hi-Speed USB (seadmeklass arvutitele)

Lisavarustus

250-leheline paberikasseti seade PXBACU1

Saate kasutada järgmist 250-lehelist paberikassetiseadet PXBACU1.

	Osanumber
250-leheline paberikasseti seade PXBACU1	C12C817011

Fondiandmed

Fondiandmed ainult WF-5190 Serieese jaoks.

Saadaolevad fondid

Allpool on ära toodud printeriga kaasas olevad fondid vastavalt režiimile Printing Language.

PS3-režiim

Fondi nimi
Albertus, Albertus Italic, Albertus Light
AntiqueOlive Roman, AntiqueOlive Italic, AntiqueOlive Bold, AntiqueOlive Compact
Apple Chancery
ITC AvantGarde Gothic Book, ITC AvantGarde Gothic Book Oblique, ITC AvantGarde Gothic Demi, ITC AvantGarde Gothic Demi Oblique
Bodoni, Bodoni Italic, Bodoni Bold, Bodoni Bold Italic, Bodoni Poster, Bodoni Poster Compressed
ITC Bookman Light, ITC Bookman Light Italic, ITC Bookman Demi, ITC Bookman Demi Italic
Carta
Chicago
Clarendon, Clarendon Light, Clarendon Bold
CooperBlack, CooperBlack Italic
Copperplate Gothic 32BC, Copperplate Gothic 33BC
Coronet
Courier, Courier Oblique, Courier Bold, Courier Bold Oblique
GillSans, GillSans Italic, GillSans Bold, GillSans Bold Italic, GillSansCondensed, GillSans Condensed Bold, GillSans Light, GillSans Light Italic, GillSans Extra Bold

Tooteteave

Fondi nimi
Eurostile, Eurostile Bold, Eurostile Extended Two, Eurostile Bold Extended Two
Geneva
Goudy Oldstyle, Goudy Oldstyle Italic, Goudy Bold, Goudy BoldItalic, Goudy ExtraBold
Helvetica, Helvetica Oblique, Helvetica Bold, Helvetica Bold Oblique, Helvetica Condensed, Helvetica Condensed Oblique, Helvetica Condensed Bold, Helvetica Condensed Bold Oblique, Helvetica Narrow, Helvetica Narrow Oblique, Helvetica Narrow Bold, Helvetica Narrow Bold Oblique
Hoefler Text, Hoefler Text Italic, Hoefler Text Black, Hoefler Text Black Italic, Hoefler Text Ornaments
Joanna, Joanna Italic, Joanna Bold, Joanna Bold Italic
LetterGothic, LetterGothic Slanted, LetterGothic Bold, LetterGothic Bold Slanted
ITC Lubalin Graph Book, ITC Lubalin Graph Book Oblique, ITC Lubalin Graph Demi, ITC Lubalin Graph Demi Oblique
Marigold
Monaco
ITC Mona Lisa Recut
New Century Schoolbook Roman, New Century Schoolbook Italic, New Century Schoolbook Bold, New Century Schoolbook Bold Italic
New York
Optima, Optima Italic, Optima Bold, Optima Bold Italic
Oxford
Palatino Roman, Palatino Italic, Palatino Bold, Palatino Bold Italic
Stempel Garamond Roman, Stempel Garamond Italic, Stempel Garamond Bold, Stempel Garamond Bold Italic
Symbol
Tekton
Times Roman, Times Italic, Times Bold, Times Bold Italic
Univers, Univers Oblique, Univers Bold, Univers Bold Oblique, Univers Light, Univers Light Oblique
UniversCondensed, UniversCondensed Oblique, UniversCondensed Bold, UniversCondensed Bold Oblique
UniversExtended, UniversExtended Oblique, UniversExtended Bold, UniversExtended Bold Oblique
Wingdings
ITC ZapfChancery Medium Italic
ITC ZapfDingbats
Arial, Arial Italic, Arial Bold, Arial Bold Italic
Times New Roman, Times New Roman Italic, Times New Roman Bold, Times New Roman Bold Italic

Tooteteave

Režiim PCL5 (Bitstream)

Sümbolite komplektide kohta vaadake jaotisest „PCL5-režiimis” lk 120.

Skaleeritav font

Fondi nimi	Perekond	HP ekvivalent	Sümbolite komplekt
FixedPitch 810	Medium, Bold, Italic, Bold Italic	Courier	*1
FixedPitch 850	Regular, Bold, Italic	Letter Gothic	*1
FixedPitch 810 Dark	Medium, Bold, Italic, Bold Italic	CourierPS	*3
Dutch 801	Medium, Bold, Italic, Bold Italic	CG Times	*2
Zapf Humanist 601	Medium, Bold, Italic, Bold Italic	CG Omega	*3
Ribbon 131	-	Coronet	*3
Clarendon 701	-	Clarendon Condensed	*3
Swiss 742	Medium, Bold, Italic, Bold Italic	Univers	*2
Swiss 742 Condensed	Medium, Bold, Italic, Bold Italic	Univers Condensed	*3
Incised 901	Medium, Bold, Italic	Antique Olive	*3
Aldine 430	Medium, Bold, Italic, Bold Italic	Garamond	*3
Calligraphic 401	-	Marigold	*3
Flareserif 821	Medium, Extra Bold	Albertus	*3
Swiss 721 SWM	Medium, Bold, Italic, Bold Italic	Arial	*3
Dutch 801 SWM	Medium, Bold, Italic, Bold Italic	Times New	*3
Swiss 721 SWA	Medium, Bold, Oblique, Bold Oblique	Helvetica	*3
Swiss 721 Narrow SWA	Medium, Bold, Oblique, Bold Oblique	Helvetica Narrow	*3
Zapf Calligraphic 801 SWA	Medium, Bold, Italic, Bold Italic	Palatino	*3
Geometric 711 SWA	Medium, Bold, Oblique, Bold Italic	ITC Avant Garde Gothic	*3
Revival 711 SWA	Light, Demi Bold, Light Italic, Demi Bold Italic	ITC Bookman	*3
Century 702 SWA	Medium, Bold, Italic, Bold Italic	New Century Schoolbook	*3
Dutch 801 SWA	Medium, Bold, Italic, Bold Italic	Times	*3
Chancery 801 Medium SWA Italic	-	ITC Zapf Chancery Medium Italic	*3
Symbol SWM	-	Symbol	*4
More WingBats SWM	-	Wingdings	*5
Ding Dings SWA	-	ITC Zapf Dingbats	*6

Tooteteave

Fondi nimi	Perekond	HP ekvivalent	Sümbolite komplekt
Symbol SWA	-	SymbolPS	*4
David BT	Medium, Bold	David	*7
Narkis Tam BT	Medium, Bold	Narkis	*7
Miryam BT	Medium, Bold, Italic	Miryam	*7
Koufi BT	Medium, Bold	Koufi	*8
Naskh BT	Medium, Bold	Naskh	*8
Ryadh BT	Medium, Bold	Ryadh	*8

Rasterfont

Fondi nimi	Sümbolite komplekt
Line Printer	*9

Rasterfont OCR/BarCode

Fondi nimi	Perekond	Sümbolite komplekt
OCR A	-	*10
OCR B	-	*11
Code39	9.37cpi, 4.68cpi	*12
EAN/UPC	Medium, Bold	*13

Märkus.

Olenevalt printimistihedusest või paberi kvaliteedist või värvist, ei pruugi fondid OCRA, OCR B, Code39 ja EAN/UPC olla loetavad. Enne suurte koguste printimist printige näidis ja veenduge, et fondid on loetavad.

Režiim PCL6 (Bitstream)

Sümbolite komplektide kohta vaadake jaotisest „Režiimis PCL6 (Bitstream)” lk 122.

Skaleeritav font

Fondi nimi	Perekond	HP ekvivalent	Sümbolite komplekt
FixedPitch 810	Medium, Bold, Italic, Bold Italic	Courier	*1
FixedPitch 850	Regular, Bold, Italic	Letter Gothic	*1
FixedPitch 810 Dark	Medium, Bold, Italic, Bold Italic	CourierPS	*3
Dutch 801	Medium, Bold, Italic, Bold Italic	CG Times	*2
Zapf Humanist 601	Medium, Bold, Italic, Bold Italic	CG Omega	*3
Ribbon 131	-	Coronet	*3

Tooteteave

Fondi nimi	Perekond	HP ekvivalent	Sümbolite komplekt
Clarendon 701	-	Clarendon Condensed	*3
Swiss 742	Medium, Bold, Italic, Bold Italic	Univers	*2
Swiss 742 Condensed	Medium, Bold, Italic, Bold Italic	Univers Condensed	*3
Incised 901	Medium, Bold, Italic	Antique Olive	*3
Aldine 430	Medium, Bold, Italic, Bold Italic	Garamond	*3
Calligraphic 401	-	Marigold	*3
Flareserif 821	Medium, Extra Bold	Albertus	*3
Swiss 721 SWM	Medium, Bold, Italic, Bold Italic	Arial	*3
Dutch 801 SWM	Medium, Bold, Italic, Bold Italic	Times New	*3
Swiss 721 SWA	Medium, Bold, Oblique, Bold Oblique	Helvetica	*3
Swiss 721 Narrow SWA	Medium, Bold, Oblique, Bold Oblique	Helvetica Narrow	*3
Zapf Calligraphic 801 SWA	Medium, Bold, Italic, Bold Italic	Palatino	*3
Geometric 711 SWA	Medium, Bold, Oblique, Bold Italic	ITC Avant Garde Gothic	*3
Revival 711 SWA	Light, Demi Bold, Light Italic, Demi Bold Italic	ITC Bookman	*3
Century 702 SWA	Medium, Bold, Italic, Bold Italic	New Century Schoolbook	*3
Dutch 801 SWA	Medium, Bold, Italic, Bold Italic	Times	*3
Chancery 801 Medium SWA Italic	-	ITC Zapf Chancery Medium Italic	*3
Symbol SWM	-	Symbol	*4
More WingBats SWM	-	Wingdings	*5
Ding Dings SWA	-	ITC Zapf Dingbats	*6
Symbol SWA	-	SymbolPS	*4
David BT	Medium, Bold	David	*7
Narkis Tam BT	Medium, Bold	Narkis	*7
Miryam BT	Medium, Bold, Italic	Miryam	*7
Koufi BT	Medium, Bold	Koufi	*8
Naskh BT	Medium, Bold	Naskh	*8
Ryadh BT	Medium, Bold	Ryadh	*8

Tooteteave

Rasterfont

Fondi nimi	Sümbolite komplekt
Line Printer	*9

Režiim PCL (URW)**Skaleeritav font**

Fondi nimi	Perekond	HP ekvivalent	Sümbolite komplekt
Nimbus Mono	Medium, Bold, Italic, Bold Italic	Courier	*1
Letter Gothic	Medium, Bold, Italic	Letter Gothic	*1
Nimbus Mono PS	Regular, Bold, Oblique, Bold Oblique	CourierPS	*3
Nimbus Roman No4	Medium, Bold, Italic, Bold Italic	CG Times	*2
URW Classico	Medium, Bold, Italic, Bold Italic	CG Omega	*3
URW Coronet	-	Coronet	*3
URW Clarendon Condensed	-	Clarendon Condensed	*3
URW Classic Sans	Medium, Bold, Italic, Bold Italic	Univers	*2
URW Classic Sans Condensed	Medium, Bold, Italic, Bold Italic	Univers Condensed	*3
Antique Olive	Medium, Bold, Italic	Antique Olive	*3
Garamond	Antiqua, Halbfett, Kursiv, Kursiv Halbfett	Garamond	*3
Mauritius	-	Marigold	*3
Algiers	Medium, Extra Bold	Albertus	*3
NimbusSansNo2	Medium, Bold, Italic, Bold Italic	Arial	*3
Nimbus Roman No9	Medium, Bold, Italic, Bold Italic	Times New	*3
Nimbus Sans	Medium, Bold, Oblique, Bold Oblique	Helvetica	*3
Nimbus Sans Narrow	Medium, Bold, Oblique, Bold Oblique	Helvetica Narrow	*3
Palladio	Roman, Bold, Italic, Bold Italic	Palatino	*3
URW Gothic	Book, Demi, Book Oblique, Demi Oblique	ITC Avant Garde	*3
URW Bookman	Light, Demi, Light Italic, Demi Italic	ITC Bookman	*3
URW Century Schoolbook	Roman, Bold, Italic, Bold Italic	New Century Schoolbook	*3
Nimbus Roman	Medium, Bold, Italic, Bold Italic	Times	*3

Tooteteave

Fondi nimi	Perekond	HP ekvivalent	Sümbolite komplekt
URW Chancery Medium Italic	-	ITC Zapf Chancery Italic	*3
Sümbol	-	Sümbol	*4
URW Dingbats	-	Wingdings	*5
Dingbats	-	ITC Zapf Dingbats	*6
Standardsümbolid	-	SymbolPS	*4
URW David	Medium, Bold	HP David	*7
URW Narkis	Medium, Bold	HP Narkis Tam	*7
URW Miryam	Medium, Bold, Italic	HP Miryam	*7
URW Koufi	Medium, Bold	Koufi	*8
URW Naskh	Medium, Bold	Naskh	*8
URW Ryadh	Medium, Bold	Ryadh	*8

Rasterfont

Fondi nimi	Sümbolite komplekt
Line Printer	*9

OCR/BarCode Bitmap Font (ainult PCL5)

Fondi nimi	Perekond	Sümbolite komplekt
OCR A	-	*10
OCR B	-	*11
Code39	9.37cpi, 4.68cpi	*12
EAN/UPC	Medium, Bold	*13

Märkus.

Olenevalt printimistihedusest või paberi kvaliteedist või värvist, ei pruugi fondid OCR A, OCR B, Code39 ja EAN/UPC olla loetavad. Enne suurte koguste printimist printige näidis ja veenduge, et fondid on loetavad.

Sümbolite komplektide tutvustus

Teie printeril on juurdepääs erinevatele sümbolite komplektidele. Paljud nendest sümbolite komplektidest erinevad vaid igale keelele omaste rahvusvaheliste tärkide poolest.

Märkus.

Kuna suurem osa tarkvara kasutab fonte ja sümboleid automaatselt, ei ole teil tõenäoliselt printeri sätteid kunagi kohandada vaja. Kui te aga kirjutate ise printerijuhtimise programme või kasutate vanemat tarkvara, mis ei oska fonte juhtida, lugege sümbolite komplektide kohta lähemalt järgmisest jaotisest.

Tooteteave

Kui te kaalute, millist fonti kasutada, kaaluge lisaks, millist sümbolite komplekti koos fondiga kasutada.

PCL5-režiimis

Sümbolite komplekti nimi	Atribuut	Fondi klassifikatsioon												
		*1	*2	*3	*4	*5	*6	*7	*8	*9	*10	*11	*12	*13
ISO 60: Danish/Norwegian	0D	○	○	○	-	-	-	-	-	-	-	-	-	-
Roman Extension	0E	-	-	-	-	-	-	-	-	○	-	-	-	-
ISO 15: Italian	0I	○	○	○	-	-	-	-	-	-	-	-	-	-
ISO 8859/1 Latin 1	0N	○	○	○	-	-	-	-	-	○	-	-	-	-
ISO 11: Swedish	0S	○	○	○	-	-	-	-	-	-	-	-	-	-
ISO 6: ASCII	0U	○	○	○	-	-	-	○	○	-	-	-	-	-
ISO 4: United Kingdom	1E	○	○	○	-	-	-	-	-	-	-	-	-	-
ISO 69: French	1F	○	○	○	-	-	-	-	-	-	-	-	-	-
ISO 29: German	1G	○	○	○	-	-	-	-	-	-	-	-	-	-
Legal	1U	○	○	○	-	-	-	-	-	○	-	-	-	-
ISO 8859/2 Latin 2	2N	○	○	○	-	-	-	-	-	○	-	-	-	-
ISO 17: Spanish	2S	○	○	○	-	-	-	-	-	-	-	-	-	-
ISO 8859/4 Latin 4	4N	○	○	○	-	-	-	-	-	-	-	-	-	-
Roman-9	4U	○	○	○	-	-	-	-	-	-	-	-	-	-
PS Math	5M	○	○	○	-	-	-	○	○	-	-	-	-	-
ISO 8859/9 Latin 5	5N	○	○	○	-	-	-	-	-	○	-	-	-	-
Windows 3.1 Latin 5	5T	○	○	○	-	-	-	-	-	-	-	-	-	-
Microsoft Publishing	6J	○	○	○	-	-	-	-	-	-	-	-	-	-
Ventura Math	6M	○	○	○	-	-	-	-	-	-	-	-	-	-
ISO 8859/10 Latin 6	6N	○	○	○	-	-	-	-	-	○	-	-	-	-
DeskTop	7J	○	○	○	-	-	-	-	-	-	-	-	-	-
Math-8	8M	○	○	○	-	-	-	○	○	-	-	-	-	-
Roman-8	8U	○	○	○	-	-	-	-	-	○	-	-	-	-
Windows 3.1 Latin 2	9E	○	○	○	-	-	-	-	-	-	-	-	-	-
Pc1004	9J	○	○	○	-	-	-	-	-	-	-	-	-	-
ISO 8859/15 Latin 9	9N	○	○	○	-	-	-	-	-	○	-	-	-	-

Tooteteave

Sümbolite komplekti nimi	Atribuut	Fondi klassifikatsioon												
		*1	*2	*3	*4	*5	*6	*7	*8	*9	*10	*11	*12	*13
PC-8 Turkish	9T	○	○	○	-	-	-	-	-	-	-	-	-	-
Windows 3.0 Latin 1	9U	○	○	○	-	-	-	-	-	-	-	-	-	-
PS Text	10J	○	○	○	-	-	-	-	-	-	-	-	-	-
PC-8, Code Page 437	10U	○	○	○	-	-	-	-	-	○	-	-	-	-
PC-8, D/N, Danish/Norwegian	11U	○	○	○	-	-	-	-	-	○	-	-	-	-
MC Text	12J	○	○	○	-	-	-	-	-	-	-	-	-	-
PC-850, Multilingual	12U	○	○	○	-	-	-	-	-	○	-	-	-	-
Ventura International	13J	○	○	○	-	-	-	-	-	-	-	-	-	-
PcEur858	13U	○	○	○	-	-	-	-	-	-	-	-	-	-
Ventura US	14J	○	○	○	-	-	-	-	-	-	-	-	-	-
Pi Font	15U	○	○	○	-	-	-	-	-	-	-	-	-	-
PC852, Latin 2	17U	○	○	○	-	-	-	-	-	-	-	-	-	-
Unicode 3.0	18N	○	○	○	-	-	-	○	○	-	-	-	-	-
Windows Baltic	19L	○	○	○	-	-	-	-	-	-	-	-	-	-
Windows 3.1 Latin/Arabic	19U	○	○	○	-	-	-	-	-	-	-	-	-	-
PC-755	26U	○	○	○	-	-	-	-	-	-	-	-	-	-
PC-866, Cyrillic	3R	○	○	-	-	-	-	-	-	-	-	-	-	-
Greek8	8G	○	○	-	-	-	-	-	-	-	-	-	-	-
Windows Greek	9G	○	○	-	-	-	-	-	-	-	-	-	-	-
Windows Cyrillic	9R	○	○	-	-	-	-	-	-	-	-	-	-	-
PC-851, Greek	10G	○	○	-	-	-	-	-	-	-	-	-	-	-
ISO 8859/5 Cyrillic	10N	○	○	-	-	-	-	-	-	○	-	-	-	-
PC-8, Greek	12G	○	○	-	-	-	-	-	-	-	-	-	-	-
ISO 8859/7 Greek	12N	○	○	-	-	-	-	-	-	-	-	-	-	-
PC-866 UKR	14R	○	○	-	-	-	-	-	-	-	-	-	-	-
Hebrew7	0H	○	-	-	-	-	-	○	-	-	-	-	-	-
ISO 8859/8 Hebrew	7H	○	-	-	-	-	-	○	-	-	-	-	-	-
Hebrew8	8H	○	-	-	-	-	-	○	-	-	-	-	-	-

Tooteteave

Sümbolite komplekti nimi	Atribuut	Fondi klassifikatsioon													
		*1	*2	*3	*4	*5	*6	*7	*8	*9	*10	*11	*12	*13	
PC-862, Hebrew	15H	○	-	-	-	-	-	-	○	-	-	-	-	-	-
PC-862, Hebrew	15Q	○	-	-	-	-	-	-	○	-	-	-	-	-	-
Arabic8	8V	-	-	-	-	-	-	-	-	○	-	-	-	-	-
HPWARA	9V	-	-	-	-	-	-	-	-	○	-	-	-	-	-
PC-864, Arabic	10V	-	-	-	-	-	-	-	-	○	-	-	-	-	-
Symbol	19M	-	-	-	○	-	-	-	-	-	-	-	-	-	-
Wingdings	579L	-	-	-	-	○	-	-	-	-	-	-	-	-	-
ZapfDingbats	14L	-	-	-	-	-	○	-	-	-	-	-	-	-	-
OCR A	00	-	-	-	-	-	-	-	-	-	○	-	-	-	-
OCR B	10	-	-	-	-	-	-	-	-	-	-	○	-	-	-
OCR B Extension	3Q	-	-	-	-	-	-	-	-	-	-	○	-	-	-
Code3-9	0Y	-	-	-	-	-	-	-	-	-	-	-	○	-	-
EAN/UPC	8Y	-	-	-	-	-	-	-	-	-	-	-	-	-	○

Režiimis PCL6 (Bitstream)

Sümbolite komplekti nimi	Atribuut	Fondi klassifikatsioon								
		*1	*2	*3	*4	*5	*6	*7	*8	*9
ISO Norwegian	4	○	○	○	-	-	-	-	-	-
ISO Italian	9	○	○	○	-	-	-	-	-	-
ISO 8859-1 Latin 1	14	○	○	○	-	-	-	-	-	○
ISO Swedish	19	○	○	○	-	-	-	-	-	-
ASCII	21	○	○	○	-	-	-	○	○	-
ISO United Kingdom	37	○	○	○	-	-	-	-	-	-
ISO French	38	○	○	○	-	-	-	-	-	-
ISO German	39	○	○	○	-	-	-	-	-	-
Legal	53	○	○	○	-	-	-	-	-	○
ISO 8859-2 Latin 2	78	○	○	○	-	-	-	-	-	○
ISO Spanish	83	○	○	○	-	-	-	-	-	-

Tooteteave

Sümbolite komplekti nimi	Atribuut	Fondi klassifikatsioon								
		*1	*2	*3	*4	*5	*6	*7	*8	*9
Roman-9	149	○	○	○	-	-	-	-	-	-
PS Math	173	○	○	○	-	-	-	○	○	-
ISO 8859-9 Latin 5	174	○	○	○	-	-	-	-	-	○
Windows 3.1 Latin 5	180	○	○	○	-	-	-	-	-	-
Microsoft Publishing	202	○	○	○	-	-	-	-	-	-
ISO 8859/10 Latin 6	206	○	○	○	-	-	-	-	-	○
DeskTop	234	○	○	○	-	-	-	-	-	-
Math-8	269	○	○	○	-	-	-	○	○	-
Roman-8	277	○	○	○	-	-	-	-	-	○
Windows 3.1 Latin 2	293	○	○	○	-	-	-	-	-	-
Pc1004	298	○	○	○	-	-	-	-	-	-
ISO 8859-15 Latin 9	302	○	○	○	-	-	-	-	-	-
PC-Turkish	308	○	○	○	-	-	-	-	-	-
Windows 3.0	309	○	○	○	-	-	-	-	-	-
PS Text	330	○	○	○	-	-	-	-	-	-
PC-8	341	○	○	○	-	-	-	-	-	○
PC-8 D/N	373	○	○	○	-	-	-	-	-	○
MC Text	394	○	○	○	-	-	-	-	-	-
PC-850	405	○	○	○	-	-	-	-	-	○
PcEur858	437	○	○	○	-	-	-	-	-	-
Pi Font	501	○	○	○	-	-	-	-	-	-
PC852	565	○	○	○	-	-	-	-	-	-
Unicode 3.0	590	○	○	○	-	-	-	-	-	-
WBALT	620	○	○	○	-	-	-	-	-	-
Windows 3.1 Latin 1	629	○	○	○	-	-	-	-	-	-
PC-755	853	○	○	○	-	-	-	-	-	-
Wingdings	18540	-	-	-	-	○	-	-	-	-
Symbol	621	-	-	-	○	-	-	-	-	-

Tooteteave

Sümbolite komplekti nimi	Atribuut	Fondi klassifikatsioon								
		*1	*2	*3	*4	*5	*6	*7	*8	*9
ZapfDingbats	460	-	-	-	-	-	○	-	-	-
PC-866, Cyrillic	114	○	○	-	-	-	-	-	-	-
Greek8	263	○	○	-	-	-	-	-	-	-
Windows Greek	295	○	○	-	-	-	-	-	-	-
Windows Cyrillic	306	○	○	-	-	-	-	-	-	-
PC-851, Greek	327	○	○	-	-	-	-	-	-	-
ISO 8859/5 Cyrillic	334	○	○	-	-	-	-	-	-	-
PC-8, Greek	391	○	○	-	-	-	-	-	-	-
ISO 8859/7 Greek	398	○	○	-	-	-	-	-	-	-
PC-866 UKR	466	○	○	-	-	-	-	-	-	-
Hebrew7	8	○	-	-	-	-	-	-	-	-
ISO 8859/8 Hebrew	232	○	-	-	-	-	-	○	-	-
Hebrew8	264	○	-	-	-	-	-	○	-	-
PC-862, Hebrew	488	○	-	-	-	-	-	○	-	-
Arabic8	278	-	-	-	-	-	-	-	○	-
HPWARA	310	-	-	-	-	-	-	-	○	-
PC-864, Arabic	342	-	-	-	-	-	-	-	○	-

Režiimis PCL6 (URW)

Sümbolite komplekti nimi	Atribuut	Fondi klassifikatsioon								
		*1	*2	*3	*4	*5	*6	*7	*8	*9
ISO Norwegian	4	○	○	○	-	-	-	-	-	-
ISO Italian	9	○	○	○	-	-	-	-	-	-
ISO 8859-1 Latin 1	14	○	○	○	-	-	-	-	-	○
ISO Swedish	19	○	○	○	-	-	-	-	-	-
ASCII	21	○	○	○	-	-	-	○	○	-
ISO United Kingdom	37	○	○	○	-	-	-	-	-	-
ISO French	38	○	○	○	-	-	-	-	-	-
ISO German	39	○	○	○	-	-	-	-	-	-

Tooteteave

Sümbolite komplekti nimi	Atribuut	Fondi klassifikatsioon								
		*1	*2	*3	*4	*5	*6	*7	*8	*9
Legal	53	○	○	○	-	-	-	-	-	○
ISO 8859-2 Latin 2	78	○	○	○	-	-	-	-	-	○
ISO Spanish	83	○	○	○	-	-	-	-	-	-
Roman-9	149	○	○	○	-	-	-	-	-	-
PS Math	173	○	○	○	-	-	-	○	○	-
ISO 8859-9 Latin 5	174	○	○	○	-	-	-	-	-	○
Windows 3.1 Latin 5	180	○	○	○	-	-	-	-	-	-
Microsoft Publishing	202	○	○	○	-	-	-	-	-	-
ISO 8859/10 Latin 6	206	○	○	○	-	-	-	-	-	○
DeskTop	234	○	○	○	-	-	-	-	-	-
Math-8	269	○	○	○	-	-	-	○	○	-
Roman-8	277	○	○	○	-	-	-	-	-	○
Windows 3.1 Latin 2	293	○	○	○	-	-	-	-	-	-
Pc1004	298	○	○	○	-	-	-	-	-	-
ISO 8859-15 Latin 9	302	○	○	○	-	-	-	-	-	○
PC-Turkish	308	○	○	○	-	-	-	-	-	-
Windows 3.0	309	○	○	○	-	-	-	-	-	-
PS Text	330	○	○	○	-	-	-	-	-	-
PC-8	341	○	○	○	-	-	-	-	-	○
PC-8 D/N	373	○	○	○	-	-	-	-	-	○
MC Text	394	○	○	○	-	-	-	-	-	-
PC-850	405	○	○	○	-	-	-	-	-	○
PcEur858	437	○	○	○	-	-	-	-	-	-
Pi Font	501	○	○	○	-	-	-	-	-	-
PC852	565	○	○	○	-	-	-	-	-	-
Unicode 3.0	590	○	○	○	-	-	-	○	○	-
WBALT	620	○	○	○	-	-	-	-	-	-
Windows 3.1 Latin 1	629	○	○	○	-	-	-	-	-	-

Tooteteave

Sümbolite komplekti nimi	Atribuut	Fondi klassifikatsioon								
		*1	*2	*3	*4	*5	*6	*7	*8	*9
PC-755	853	○	○	○	-	-	-	-	-	-
Wingdings	18540	-	-	-	-	○	-	-	-	-
Symbol	621	-	-	-	○	-	-	-	-	-
ZapfDingbats	460	-	-	-	-	-	○	-	-	-
PC-866, Cyrillic	114	○	○	-	-	-	-	-	-	-
Greek8	263	○	○	-	-	-	-	-	-	-
Windows Greek	295	○	○	-	-	-	-	-	-	-
Windows Cyrillic	306	○	○	-	-	-	-	-	-	-
PC-851, Greek	327	○	○	-	-	-	-	-	-	-
ISO 8859/5 Cyrillic	334	○	○	-	-	-	-	-	-	○
PC-8, Greek	391	○	○	-	-	-	-	-	-	-
ISO 8859/7 Greek	398	○	○	-	-	-	-	-	-	-
PC-866 UKR	466	○	○	-	-	-	-	-	-	-
Hebrew7	8	○	-	-	-	-	-	○	-	-
ISO 8859/8 Hebrew	232	○	-	-	-	-	-	○	-	-
Hebrew8	264	○	-	-	-	-	-	○	-	-
PC-862, Hebrew	488	○	-	-	-	-	-	○	-	-
Arabic8	278	-	-	-	-	-	-	-	○	-
HPWARA	310	-	-	-	-	-	-	-	○	-
PC-864, Arabic	342	-	-	-	-	-	-	-	○	-

Kust saada abi?

Tehnilise toe veebisait

Kui teil on rohkem abi vaja, külastage allnäidatud Epsoni kasutajatoe veebisaiti. Valige oma riik või piirkond ja minge kohaliku Epsoni veebisaidi kasutajatoe sektsiooni juurde. Saidilt on saadaval ka uusimad draiverid, KKK-d, juhendid ja muud allalaaditavat.

<http://support.epson.net/>

<http://www.epson.eu/Support> (Euroopa)

Kui teie Epsoni toode ei tööta korralikult ja teil ei õnnestu probleemi lahendada, võtke abi saamiseks ühendust Epsoni tugiteenustega.

Epsoni klienditoe kontaktoerumine

Enne Epsoni klienditoe poole pöördumist

Kui teie Epsoni seade ei tööta korralikult ja teil ei õnnestu probleemi lahendada seadme dokumentatsioonis sisalduva tõrkeotsinguteabe abil, pöörduge abi saamiseks Epsoni tugiteenuste poole. Kui allpool ei ole toodud teie piirkonna Epsoni klienditoe kontaktandmeid, pöörduge edasimüüja poole, kelle käest te seadme ostsite.

Epsoni klienditugi saab teid aidata palju kiiremini, kui saate neile anda alljärgneva informatsiooni.

- Seadme seerianumber
(seerianumber asub tavaliselt seadme taga)
- Seadme mudel
- Seadme tarkvara versioon
(Klõpsake **About**, **Version Info** või muud sarnast nuppu toote tarkvaras.)
- Teie arvuti mark ja mudel
- Teie arvuti operatsioonisüsteemi nimi ja versioon
- Koos seadmega tavaliselt kasutatavate programmide nimed ja versioonid

Märkus.

Olenevalt tootest võidakse faksi valimisloendi andmed ja/või võrgusätted salvestada toote mällu. Seadmerikke või toote parandamise tagajärjel võivad andmed ja/või sätted kaotsi minna. Epson ei vastuta mingisuguste andmete kadumise, andmete ja/või sätete varundamise ega taastamise eest isegi garantiiajal. Soovitame andmed ise varundada või teha vajalikud märkmed.

Kasutajad Euroopas

Te leiate teavet Epsoni klienditoega ühenduse võtmise kohta oma **üleeuroopalisest garantiidokumendist**.

Kasutajad Taiwanis

Teave, kasutajatugi ja teenused.

Veeb

<http://www.epson.com.tw>

Saadaval tootekirjeldused, draiverid ja tootepäringud.

Epsoni klienditugi

Telefon: +886-2-80242008

Meie klienditoe meeskond suudab teid telefoni teel aidata järgmistes küsimustes.

- Hinnapäringud ja tooteteave
- Küsimused toodete kasutamise või probleemide kohta
- Päringud remondi ja garantii kohta

Remondikeskus:

<http://www.tekcare.com.tw/branchMap.page>

TekCare on ettevõtte Epson Taiwan Technology & Trading Ltd volitatud teeninduskeskus.

Kasutajad Austraalias

Epson Australia soovib teile pakkuda kõrgetasemelist teenindust. Lisaks toote kasutusjuhenditele leiate teavet järgmistest kohtadest.

Interneti-URL

<http://www.epson.com.au>

Külastage Epson Australia veebisaiti. Mõttekas on seda veebisaiti aeg-ajalt külastada. Saidilt on võimalik alla laadida draivereid, vaadata Epsoni esinduste asukohti, teavet uute toodete kohta ja võtta ühendust tehnilise toega (e-posti teel).

Epsoni klienditugi

Telefon: 1300-361-054

Kust saada abi?

Epsoni klienditugi on meie klientide jaoks viimane võimalus abi saada. Klienditoe operaatorid aitavad teid Epsoni toodete paigaldamisel, seadistamisel ja kasutamisel. Meie müügieelse klienditoe töötajad jagavad kirjandust uute Epsoni toodete ning teavet lähimate edasimüüjate või teenindusagentide kohta. Siit saate vastuse paljudele oma küsimustele.

Helistades hoidke kogu oluline teave käepärast. Mida paremini olete ette valmistunud, seda kiiremini suudame probleemi lahendada. Eelmainitud teave hõlmab selle Epsoni toote kasutusjuhendeid, arvuti tüüpi, operatsioonisüsteemi nime, rakendusprogrammide nimesid ning muud teavet, mida peate vajalikuks.

Toote transportimine

Epson soovib toote pakendi alles hoida, et seda oleks võimalik kasutada hilisemal transportimisel. Samuti soovime kinnitada tindimahuti teibiga ja hoida toode püstises asendis.

Kasutajad Singapuris

Teabeallikad, kasutajatugi ja teenused, mis on saadaval Epson Singapore'ist on alljärgnevad.

Veeb

<http://www.epson.com.sg>

Saadaval on teave toote spetsifikatsioonide kohta, draiverid allalaadimiseks, korduma kippuvad küsimused (KKK), müügipäringud ja tehniline tugi meilitsi.

Epsoni klienditugi

Tasuta telefoninumber: 800-120-5564

Meie klienditoe meeskond suudab teid telefoni teel aidata järgmistes küsimustes.

- Hinnapäringud ja tooteteave
- Küsimused toodete kasutamise või tõrkeotsingu kohta
- Päringud remondi ja garantii kohta

Kasutajad Tais

Teave, kasutajatugi ja teenused.

Veeb

<http://www.epson.co.th>

Saadaval on teave toote spetsifikatsioonide kohta, draiverid allalaadimiseks, korduma kippuvad küsimused (KKK) ja meilitugi.

Epsoni telefonitugi

Telefon: 66-2685-9899

Kust saada abi?

E-post: support@eth.epson.co.th

Meie telefonitoe meeskond suudab teid telefoni teel aidata alljärgnevates küsimustes.

- Hinnapäringud ja tooteteave
- Küsimused toodete kasutamise või probleemide kohta
- Päringud remondi ja garantii kohta

Spikker Vietnami kasutajatele

Teave, kasutajatugi ja teenused.

Epsoni telefonitugi

Telefon (Ho Chi Minh City): 84-8-823-9239

Telefon (Hanoi City): 84-4-3978-4785, 84-4-3978-4775

Epsoni teeninduskeskus

65 Truong Dinh Street, District 1, Hochiminh City, Vietnam

29 Tue Tinh, Quan Hai Ba Trung, Hanoi City, Vietnam

Kasutajad Indoneesias

Teave, kasutajatugi ja teenused.

Veeb

<http://www.epson.co.id>

- Teave toote spetsifikatsioonide kohta, draiverid allalaadimiseks
- Korduma kippuvad küsimused (KKK), müügipäringud, küsimustele vastamine meilitsi

Epsoni telefonitugi

Telefon: 62-21-572-4350

Faks: 62-21-572-4357

Meie telefonitoe meeskond suudab teid telefoni ja faksi teel aidata järgmistes küsimustes.

- Hinnapäringud ja tooteteave
- Tehniline tugi

Kust saada abi?

Epsoni teeninduskeskus

Maakond	Ettevõtte nimi	Address	Telefon E-post
DKI JAKARTA	ESS Jakarta MG. DUA	RUKO MANGGA DUA MALL NO. 48 JL. ARTERI MANGGA DUA - JAKARTA UTARA- DKI	(+6221)62301104 jkt-technical1@epson-indonesia.co.id
PÕHJA-SUMATRA	ESC Medan	Kompleks Graha Niaga, Jl. Bambu II No. A-4, Medan- 20114	(+6261)42066090/42066091 mdn-technical@epson-indonesia.co.id
LÄÄNE-JAWA	ESC Bandung	JL. CIHAMPELAS NO. 48A-BANDUNG JABAR 40116	(+6222)4207033 bdg-technical@epson-indonesia.co.id
DI YOGYAKARTA	ESC Yogyakarta	YAP Square, Blok A No.6 Jl. C Simanjutak YOGYAKARTA - DIY	(+62274)581065 ygy-technical@epson-indonesia.co.id
IDA-JAWA	ESC Surabaya	HITECH MALL LT.2 BLOK A NO. 24 JL. KUSUMA BANGSA NO. 116 -118 - SURABAYA JATIM	(+6231)5355035 sby-technical@epson-indonesia.co.id
LÕUNA-SULAWESI	ESC Makassar	JL. GUNUNG BAWAKARAENG NO.68E - MAKASSAR SULSEL	(+62411)328212 mksr-technical@epson-indonesia.co.id
LÄÄNE-KALIMANTAN	ESC Pontianak	JL. NUSA INDAH I NO. 40A PONTIANAK KALBAR 78117	(+62561)735507 pontianak-technical@epson-indonesia.co.id
PEKANBARU	ESC PEKANBARU	JL. TUANKU TAMBUSAI NO. 353 - PEKANBARU RIAU	(+62761)21420 pkb-technical@epson-indonesia.co.id
DKI JAKARTA	ESS JAKARTA KEIAI	WISMA KEIAI LT. 1 JL. JEND. SUDIRMAN KAV. 3 JAKPUS DKI JAKARTA	(+6221)5724335 ess.support@epson-indonesia.co.id
IDA-JAWA	ESS SURABAYA	JL. JAWA NO. 2-4 KAV. 29, RUKO SURYA INTI, SURABAYA - JATIM	(+6231)5014949 esssby.support@epson-indonesia.co.id
BANTEN	ESS SERPONG	Ruko mall WTC MATAHARI no. 953 SERPONG - Banten	(+6221)53167051 esstag.support@epson-indonesia.co.id
KESK-JAWA	ESS SEMARANG	Komplek Ruko Metro Plaza Blok C20 , Jl. MT Haryono No 970 Semarang - Jawa tengah	(+6224)8313807 esssmg.support@epson-indonesia.co.id
IDA-KALIMANTAN	ESC SAMARINDA	Jl. KH. Wahid Hasyim (M. Yamin) Kel. Sempaja Selatan Kec. Samarinda Utara Samarinda- Kalimantan Timur (samping kantor pos)	(+62541)7272904 escsmd.support@epson-indonesia.co.id

Kust saada abi?

Maakond	Ettevõtte nimi	Aadress	Telefon E-post
LÕUNA-SUMATRA	ESC PALEMBANG	Jl. H.M. Rasyid Nawawi no.249, kelurahan 9 ilir Palembang - Sumsel	(+62711)311330 escplg.support@epson-indonesia.co.id
IDA-JAVA	ESC JEMBER	Jl. Panglima Besar Sudirman No.1 D JEMBER - JAWA TIMUR (Depan Balai Penelitian dan Pengolahan Kakao)	(+62331) 486468,488373 jmr-admin@epson-indonesia.co.id jmr-technical@epson-indonesia.co.id
PÕHJA-SULAWESI	ESC MANADO	Tekno @Megamall, Megamall LG TK-21 Jl. Piere Tendean Kawasan Megamas Boulevard Manado 95111	(+62431)7210033 MND-ADMIN@EPSON-INDONESIA.CO.ID

Loendist puuduvate linnade asjus helistage telefonitoele: 08071137766.

Kasutajad Malaisias

Teave, kasutajatugi ja teenused.

Veeb

<http://www.epson.com.my>

- Teave toote spetsifikatsioonide kohta, draiverid allalaadimiseks
- Korduma kippuvad küsimused (KKK), müügipäringud, küsimustele vastamine meilitsi

Epsoni kõnekeskus

Telefon: +60 1800-8-17349

- Hinnapäringud ja tooteteave
- Küsimused toodete kasutamise või probleemide kohta
- Päringud remonditeenuste ja garantii kohta

Peakontor

Telefon: 603-56288288

Faks: 603-5628 8388/603-5621 2088

Kasutajad Filipiinidel

Tehnilise toe ja muude müügijärgsete teenuste jaoks võtke ühendust ettevõttega Epson Philippines Corporation telefoni- ja faksinumbritel ning meiliaadressil, mis on ära toodud allpool.

Veeb

<http://www.epson.com.ph>

Saadaval on teave toote spetsifikatsioonide kohta, draiverid allalaadimiseks, korduma kippuvad küsimused (KKK) ja meilipäringute võimalus.

Epson Philippines klienditeenindus

Tasuta telefon (PLDT): 1800-1069-37766

Tasuta telefon (digitaalne): 1800-3-0037766

Metro Manila: (+632)441-9030

Veebisait: <http://customercare.epson.com.ph>

E-post: customercare@epc.epson.com.ph

Meie klienditeeninduse meeskond suudab teid telefoni teel aidata järgmistes küsimustes.

- Hinnapäringud ja tooteteave
- Küsimused toodete kasutamise või probleemide kohta
- Päringud remondi ja garantii kohta

Epson Philippines Corporation

Pealiin: +632-706-2609

Faks: +632-706-2665

Indeks**2**

2-poolne printimine.....37, 50

A

A4/Letteri automaatne vahetamine.....48

Abi

Epson.....127

Administraatori parool.....46

Administraatori sätted.....44

Ajavahe.....48

Arvuti ühendus USB kaudu.....48

Automaatne tõrke lahendamine.....48

Automaatse valiku sätted.....48

Autoriõigus.....2

B

Binaarne.....52

C

CR-funktsioon.....51

D

Dokumendid

printimine.....31

Driver

avamine Mac OS X-s.....31

avamine Windowsis.....29

desinstallimine.....86

E

Epson

paber.....18

Epson Connect.....10

Epson Connecti teenused.....49

Epsoniga ühenduse võtmine.....127

F

Fondi allikas.....50

Fondi number.....50

Fondid

PCL5-režiim.....115

PS3-režiim.....113

režiim PCL6.....116

font.....113

Formaadi muutmine.....39

G

Google Cloud Printi teenused.....49

H

Hooldus.....46

Hoolduskarp.....77

Horisontaalne joondus.....46

Horisontaalne triipefekt.....97

Hägused väljaprintid.....98

I

Ikoonid.....16

Inaktiveeri Wi-Fi.....49

J

Joondumatus.....97

Joonitud rea reguleerimine.....46

Jäta tühi leht vahele.....49

K

Kasutuse ajalugu.....46

Kaubamärgid.....2

Keel.....48

Kerimiskiirus.....48

Kiirus

suurendamine.....101

Konfidentsiaalne töö.....46

Konfidentsiaalse töö printimine.....43

Konfiguratsiooni olekuleht.....46

Kontrolli paberi laiust.....49

Koopiate arv.....50

Kopeerimisvastase malliga printimine.....41

Kuivamisaaeg.....49

Kujutise kaitse.....52

Kulutarvikute olekuleht.....46

Kustuta kõik konfidentsiaalsed tööd.....52

Kustuta sisemälust andmed.....52

Kuupäev/kellaag.....48

Kuupäeva/kellaaja sätted.....48

Kvaliteet.....50

Kõrgus.....50

Käsitsi söötmine.....25

Kõiteveeris.....50

L

Laadimine

paber.....18, 22, 25

Lehekülgi lehe kohta printimine.....40

Lehekülje formaadi vähendamine.....	39
Lehele sobitatud printimine.....	39
Lehtede suurendamine.....	39
LF-funktsioon.....	51
Liideskaablid.....	112
Lukustussätted.....	46
M	
Mac OS X	
printeri sätete avamine.....	31
toote oleku kontrollimine.....	91
Mitu lehekülge lehe kohta.....	40
N	
Nihe vasakult.....	49
Nihe ülevalt.....	49
O	
Ohutusteave.....	11
Olekulehe printimine.....	46
Olekumonitor	
Mac OS X.....	91
P	
Paber	
Epsoni eripaber.....	18
kortsumine.....	103
laadimine.....	22, 25
laadimismaht.....	18
prindiala.....	107
söötisprobleemid.....	102
tehnilised andmed.....	107
ummistused.....	92
Paberi automaatne väljutamine.....	50
Paberi seadistamine.....	46
Paberiallika määramine.....	51
Paberiallika sätted.....	48
Paberiformaadi teade.....	48
Paberiformaat.....	50
Paberijuhiku puhastus.....	46
Paberikassett	
eemaldamine.....	68
paigaldamine.....	67
Paberitüübi teade.....	48
Paberitüüp.....	50
Paks paber.....	46
PCL.....	85, 113
PCL5-režiim.....	115
PCL6-režiim.....	122, 124
PCL-i fontide loend.....	46
PCL-menüü.....	50
PDF-i leheformaat.....	52
PDL-printimise konfiguratsioon.....	50
Peegelpilt.....	100
Pihustikontroll.....	68
juhtpaneel.....	69
Mac OS X.....	69
Windows.....	69
PIN-koodi seadistamine (WPS).....	49
Plekilised väljaprintid.....	98, 101
PostScript.....	113
Prindiala andmed.....	108
Prindikvaliteet	
tõstmine.....	96
Prindipea	
joondamine.....	72
kontrollimine.....	68
puhastamine.....	70
Prindipea joondamine.....	72
Prindipea pihustikontroll.....	46
Prindipea puhastamine.....	46
Mac OS X.....	71
Windows.....	71
Prindipea puhastus	
juhtpaneel.....	72
Prindipea reguleerimine.....	46
Printeri sätted.....	48
Printimine	
2-poolne.....	37
eelsäte.....	36
lehele sobitatud.....	39
mitu lehekülge lehe kohta.....	40
otsetee.....	36
tekst.....	31
tühistamine.....	35
Printimise järjestus.....	50
Printimise tühistamine.....	35
Mac OS X.....	35
Windows.....	35
Printimiskeel.....	48
Printimiskiirus	
suurendamine.....	101
Printimistööde haldamine	
Windows.....	90
Probleemid	
diagnoosimine.....	89
Epsoniga ühenduse võtmine.....	127
hägused väljaprintid.....	98
lahendamine.....	127
paberi söötmine.....	102
paberiummistused.....	92
peegelpilt.....	100
plekilised väljaprintid.....	98, 101
printimine.....	89
printimiskiirus.....	101
toode ei prindi.....	103
triibud.....	97
tühjad lehed.....	101
valed tähemärgid.....	100
valed värvid.....	98
veerised.....	100
PS3.....	81, 104
PS3 fontide loend.....	46
PS3 olekuleht.....	46
PS3-menüü.....	52
PS3-režiim.....	113
Puhastamine	
prindipea.....	70
Päise/jaluse printimine.....	43

R

režiim PCL6.....116

S

Samm.....50
 Surunuppude seadistamine (WPS).....49
 Suund.....50
 Suveaeg.....48
 Säasturežiim.....52
 Sümbolite komplekt.....51
 Sümbolite komplektid
 PCL6-režiim.....122, 124
 tutvustus.....119
 Süsteemihaldus.....47
 Süsteeminõuded.....106

T

Tagakülje nihe vasakult.....49
 Tagakülje nihe ülevalt.....49
 Tagumise paberisöötja prioriteet.....48
 Tarkvara
 desinstallimine.....86
 Teenindus.....127
 Tehniline tugi.....127
 Tehnilised andmed
 mehhaanilised.....109
 nõuetele vastavus.....111
 paber.....107
 printer.....106
 Tekst
 dokumentide printimine.....31
 Tekstituvastus.....52
 Tindikassetid
 tühja kasseti vahetamine.....64
 Tindikassettide vahetamine.....64
 Tindisäästmise režiim.....50
 Tinditasemed.....46
 Tint
 ajutine printimine musta tindiga.....60
 BK-printimine.....60
 BK-printimine operatsioonisüsteemis Mac.....62
 BK-printimine operatsioonisüsteemis Windows.....60
 ettevaatusabinõu.....55
 musta tindi säästmine operatsioonisüsteemis Windows.....63
 tindikasseti oleku kontrollimine juhtpaneeli abil.....59
 tindikasseti oleku kontrollimine operatsioonisüsteemis
 Mac OS X.....58
 tindikasseti oleku kontrollimine operatsioonisüsteemis
 Windows.....57
 Toite väljalülitamise aeg.....48, 52
 Toode
 oleku kontrollimine.....90
 osad.....14
 puhastamine.....76
 transportimine.....79
 Toote sätted
 avamine Mac OS X-s.....31
 avamine Windowsis.....29

Toote transportimine.....79
 Triibud.....97
 Turvasätted.....46, 52
 Tõrked
 printimine.....89
 Tõrkeleht.....52
 Tõrketeade.....48
 Tõrketeated.....88
 Täpsem häälestus.....49
 Tühjad lehed.....101

U

Unetaimer.....48, 52
 Universaalsed printimissätted.....49
 USB
 pistmik.....112
 USB-liidese ajalõpu säte.....48

V

Vaikesätete taastamine.....52
 Valed tähemärgid.....100
 Vedelkristallekraani kontrastsus.....48
 veebiteenus.....10
 Veerised
 probleemid.....100
 Vertikaalne joondus.....46
 Vesimärgiga printimine.....42

W

Wi-Fi automaatne ühendamine.....49
 Wi-Fi Directi seadistamine.....49
 Wi-Fi seadistamine.....49
 Wi-Fi seadistusviisard.....49
 Wi-Fi/võrgu olek.....49
 Wi-Fi/Võrgu sätted.....49
 Windows
 printeri sätete avamine.....29
 printimistööde haldamine.....90
 toote oleku kontrollimine.....90

V

Vorm.....51
 Võrgu olek.....46
 Värving.....52
 Värviprobleemid.....98

Ü

Ühenduse kontrollimine.....49
 Üldsätted.....48, 50
 Ümbrikud
 laadimine.....25
 prindiala.....108