

**WF-7710 / WF-7720 Series**

# **進階使用說明**

## 目錄

### 關於本手冊

手冊簡介.....	7
使用手冊搜尋資訊.....	7
標記與符號.....	9
本手冊使用的說明.....	9
作業系統參考說明.....	9

### 重要說明

安全說明.....	11
墨水安全說明.....	12
印表機建議及警告.....	12
印表機設定/使用的建議及警告.....	12
透過無線連線使用印表機的建議與警告.....	13
使用觸控式螢幕的建議與警告.....	14
保護您的個人資料.....	14

### 印表機基本知識

零件名稱和功能.....	15
控制面板.....	17
基本畫面配置.....	18
LCD 螢幕上顯示的圖示.....	19
觸控式螢幕操作.....	20
輸入字元.....	21
狀態 畫面配置.....	21
檢視動畫.....	22

### 網路設定

網路連線類型.....	23
以太網連接.....	23
Wi-Fi 連線.....	23
Wi-Fi Direct (簡易 AP) 連接.....	24
連線至電腦.....	24
連線至智慧型裝置.....	25
從印表機設定 Wi-Fi.....	25
手動進行 Wi-Fi 設定.....	26
透過按鍵設定 (WPS) 進行 Wi-Fi 設定.....	27
透過 PIN 碼設置 (WPS) 進行 Wi-Fi 設定.....	28
進行 Wi-Fi Direct (Simple AP) 連線設定.....	28
進行進階網路設定.....	29
檢查網路連線狀態.....	31
網路圖示.....	31
從控制面板查看詳細網路資訊.....	31
列印網路連線報告.....	32

列印網路狀態表.....	39
更換或增加新的存取點.....	39
變更與電腦的連線方法.....	39
從控制面板將網路連線變更為乙太網路.....	40
從控制面板禁用 Wi-Fi.....	40
從控制台上斷開 Wi-Fi Direct (Simple AP) 連線.....	41
從控制面板還原網路設定.....	41

### 準備印表機

放入紙張.....	42
可用的紙張與容量.....	42
將紙張放入 進紙匣.....	44
將紙張放入 後方進紙槽.....	47
裝入信封與注意事項.....	50
紙張種類清單.....	51
放置原稿.....	51
適用於 ADF 原稿.....	51
將原稿置於 ADF 上.....	52
將原稿放置在工作平台上.....	54
插入外接 USB 裝置.....	55
插入和移除外部 USB 裝置.....	55
從電腦存取外接 USB 裝置.....	56
管理聯絡人.....	56
註冊或編輯聯絡人.....	57
註冊或編輯群組聯絡人.....	57
註冊常用聯絡人.....	58
在電腦上登錄聯絡人.....	58
使用電腦將聯絡人備份.....	59
將您最愛的設定登錄為預設值.....	59
預設 的功能表選項.....	59
設定 的功能表選項.....	59
一般設定的功能表選項.....	59
列印計數器的功能表選項.....	66
耗材狀態 的功能表選項.....	67
維護 的功能表選項.....	67
語言設定/Language 的功能表選項.....	68
印表機狀態/列印 的功能表選項.....	68
聯絡人管理員 的功能表選項.....	68
使用者設定 的功能表選項.....	69
省電.....	69
省電 — 控制面板.....	69
使用電子郵件伺服器.....	69
設定郵件伺服器.....	69
電子郵件伺服器設定項目.....	70
檢查電子郵件伺服器連線.....	71

**列印**

從印表機驅動程式列印 (Windows).....	72
存取印表機驅動程式.....	72
列印基本知識.....	72
雙面列印.....	74
在單張紙上列印數頁.....	75
以頁面順序列印及堆疊 (相反順序列印).....	76
列印縮小或放大的文件.....	76
在多張紙上列印單一影像以產生放大效果 (製作海報).....	77
列印頁首與頁尾.....	83
列印浮水印.....	84
列印具有密碼保護的檔案.....	85
共同列印多個檔案.....	85
使用彩色通用列印功能列印.....	86
調整列印色彩.....	87
列印時加粗細線.....	87
列印清晰的條碼.....	88
取消列印.....	88
印表機驅動程式的功能表選項.....	88
從印表機驅動程式列印 (Mac OS).....	91
列印基本知識.....	91
雙面列印.....	92
在單張紙上列印數頁.....	93
以頁面順序列印及堆疊 (相反順序列印).....	94
列印縮小或放大的文件.....	94
調整列印色彩.....	95
取消列印.....	95
印表機驅動程式的功能表選項.....	96
對 Mac OS 印表機驅動程式進行操作設定.....	97
從記憶體裝置列印檔案.....	98
從記憶體裝置列印 JPEG 檔案.....	98
從記憶體裝置列印 TIFF 檔案.....	99
記憶體裝置 的功能表選項.....	99
從智慧型裝置進行列印.....	101
使用 Epson iPrint.....	101
使用 Epson Print Enabler.....	104
使用 AirPrint.....	104
取消執行中或佇列工作.....	105

**複印**

複印基本知識.....	106
雙面複印.....	106
將多頁原稿複印到一張紙上.....	107
複印的基本功能表選項.....	107
複印的進階功能表選項.....	108

**掃描**

使用控制面板掃描.....	111
儲存掃描影像至共用資料夾或 FTP 伺服器..	111
掃描至電子郵件.....	120
掃描至電腦 (Event Manager).....	122
掃描至記憶體裝置.....	126
掃描到雲端.....	128
掃描至電腦 (WSD).....	130
從電腦掃描.....	132
使用存取控制時在 Epson Scan 2 中驗證使用者.....	132
使用 Epson Scan 2 掃描.....	132
從智慧型裝置進行掃描.....	135
透過 Wi-Fi Direct 從智慧型裝置連接.....	135
安裝 Epson iPrint.....	136
使用 Epson iPrint 掃描.....	136
讓智慧型裝置碰觸 NFC 標誌 以進行掃描... ..	137

**傳真**

設定傳真.....	138
連接至電話線.....	138
進行基本傳真設定.....	141
使用印表機傳送傳真.....	145
基本傳真傳送操作.....	145
各種傳送傳真的方式.....	148
在印表機中接收傳真.....	153
設定 接收模式.....	153
各種接收傳真的方式.....	154
儲存及轉寄收到的傳真 (無條件儲存/轉寄)..	157
儲存及轉寄從指定傳送者處收到或於指定時間收到的傳真 (條件式儲存/轉寄).....	161
從電腦傳送傳真.....	168
使用應用程式傳送建立的文件 (Windows)...	168
使用應用程式傳送建立的文件 (Mac OS)...	169
在電腦中接收傳真.....	171
在電腦中儲存已接收傳真的設定.....	171
在電腦上接收傳真並從印表機列印.....	171
在電腦中取消已接收傳真.....	172
檢查新傳真 (Windows).....	172
檢查新傳真 (Mac OS).....	173
使用傳真匣功能.....	173
使用收件匣.....	174
使用機密資料匣.....	175
使用 文件儲存匣.....	175
使用 輪詢傳送匣.....	176
使用文件暫存匣.....	177
使用其他傳真功能.....	178
列印報告與清單.....	178

設定傳真安全性.....	179
檢查傳真工作狀態或紀錄.....	179
傳真 模式的功能表選項.....	181
收件人.....	181
傳真設定.....	182
更多.....	183
傳真設定 的功能表選項.....	184
快速操作鍵.....	185
傳送設定.....	185
接收設定.....	185
報告設定.....	189
基本設定.....	189
安全性設定.....	190
檢查傳真連線.....	191
傳真設定精靈.....	191
使用者設定 的功能表選項.....	191
傳真方塊 的功能表選項.....	191

## 更換墨水匣及其他耗材

檢查墨水存量與廢棄墨水收集盒的狀態.....	193
檢查墨水存量與廢棄墨水收集盒的狀態 — 控制面板.....	193
檢查墨水存量與廢棄墨水收集盒的狀態 — Windows.....	193
檢查墨水存量與廢棄墨水收集盒的狀態 — Mac OS.....	193
墨水匣代碼.....	193
墨水匣處理注意事項.....	194
更換墨水匣.....	197
廢棄墨水收集盒代碼.....	197
廢棄墨水收集盒處理注意事項.....	197
更換廢棄墨水收集盒.....	197
暫時使用黑色墨水列印.....	198
暫時使用黑色墨水列印—控制面板.....	198
暫時使用黑色墨水列印— Windows.....	199
暫時使用黑色墨水列印— Mac OS.....	200
黑色墨水不足時節約使用黑色墨水 (僅適用於 Windows).....	200

## 維護印表機

檢查並清潔印字頭.....	202
檢查並清潔印字頭 — 控制面板.....	202
檢查並清潔印字頭 — Windows.....	203
檢查並清潔印字頭 — Mac OS.....	203
校正印字頭.....	203
校正印字頭 — 控制面板.....	204
清潔紙張路徑中的墨水髒汙.....	204

清潔自動進紙器.....	205
清潔 工作平台.....	207

## 網路服務與軟體資訊

用於配置印表機操作的應用程式 (Web Config).....	208
在網頁瀏覽器上執行 Web Config.....	208
在 Windows 上執行 Web Config.....	209
在 Mac OS 上執行 Web Config.....	209
文件和影像掃描應用程式 (Epson Scan 2).....	209
新增網路掃描器.....	210
用於從控制面板配置掃描操作的應用程式 (Epson Event Manager).....	210
用於配置傳真操作及傳送傳真的應用程式 (FAX Utility).....	211
用於傳送傳真的應用程式 (PC-FAX 驅動程式).....	211
用於配置相片的應用程式 (Epson Easy Photo Print).....	212
用於列印網頁的應用程式 (E-Web Print).....	212
多個裝置組態應用程式 (EpsonNet Config).....	213
軟體更新工具 (EPSON Software Updater).....	213
安裝最新應用程式.....	214
使用控制面板更新印表機韌體.....	215
解除安裝應用程式.....	215
解除安裝應用程式 — Windows.....	216
解除安裝應用程式 — Mac OS.....	216
使用網路服務列印.....	217

## 解決問題

檢查印表機狀態.....	218
檢查 LCD 螢幕上的訊息.....	218
狀態功能表上的錯誤碼.....	219
檢查印表機狀態 — Windows.....	222
檢查印表機狀態 — Mac OS.....	223
檢查軟體狀態.....	223
清除夾紙.....	223
未正確進紙.....	224
夾紙.....	224
進紙偏斜.....	225
一次送入多張紙.....	225
未送入自動進紙器內的原稿.....	225
電源與控制面板問題.....	226
電源未開啟.....	226
電源未關閉.....	226
自動關閉電源.....	226
LCD 螢幕變黑.....	226
觸控式螢幕不回應.....	226
無法從控制面板操作.....	226

無法從電腦列印.....	226	無法儲存已掃描影像至共用資料夾.....	245
檢查連線 (USB).....	226	檢查印表機上的訊息.....	245
檢查連線 (網路).....	227	儲存已掃描影像耗時太長.....	247
檢查軟體與資料.....	228	在專用網路和公用網路間切換.....	247
從電腦 (Windows) 檢查印表機狀態.....	230	其他掃描問題.....	249
從電腦 (Mac OS) 檢查印表機狀態.....	230	掃描速度偏慢.....	249
如果無法進行網路設定.....	231	無法以電子郵件傳送掃描的影像.....	249
網路設定正常，但無法從設備建立連接.....	231	掃描成 PDF/Multi-TIFF 時停止掃描.....	250
查看連接到印表機的 SSID.....	232	傳送與接收傳真時的問題.....	250
檢查電腦 SSID.....	233	無法傳送或接收傳真.....	250
無法從 iPhone 或 iPad 上列印.....	234	無法傳送傳真.....	251
輸出成品問題.....	234	無法將傳真傳送至指定的接收者.....	252
列印稿呈現缺損或缺色.....	234	無法於指定的時間傳送傳真.....	252
出現條紋或意外的色彩.....	234	無法接收傳真.....	252
出現約 2.5 cm 間隔的彩色條紋.....	235	無法將已接收傳真儲存至記憶體裝置.....	253
列印模糊、垂直條紋或偏斜.....	235	記憶體已滿錯誤.....	253
列印品質不佳.....	236	傳送的傳真品質不佳.....	254
紙張骯髒或磨損.....	237	傳真以錯誤大小傳送.....	254
自動雙面列印時紙張出現髒汙.....	237	接收的傳真品質不佳.....	254
列印的相片有黏性.....	238	無法接收 A3 大小的傳真.....	255
影像或相片以非預期的色彩列印出.....	238	已接收的傳真沒有列印.....	255
沒有邊界無法列印.....	238	已接收傳真的頁面空白，或者只在第二頁 列印了少量文字.....	255
在無邊界列印期間，影像邊緣遭到裁切.....	238	其他傳真問題.....	256
列印成品的位置、大小或邊界不正確.....	239	無法使用連接的電話撥號.....	256
列印的字元不正確或出現亂碼.....	239	答錄機無法接聽語音通話.....	256
列印的影像上下顛倒.....	239	傳送者的傳真號碼沒有顯示在已接收傳真 上，或號碼錯誤.....	256
列印稿中出現馬賽克狀圖案.....	239	其他問題.....	256
複印的影像出現色彩不均、髒汙、圓點或 直線.....	240	碰觸印表機出現稍微觸電現象.....	256
複印影像中出現錯網 (交叉影線) 圖案.....	240	運作聲音吵雜.....	256
複印影像中出現原稿背面的影像.....	240	後方進紙槽 取出.....	257
無法解決輸出成品問題.....	240	日期與時間錯誤.....	257
其他列印問題.....	241	未辨識記憶體裝置.....	257
列印速度過慢.....	241	無法儲存資料至記憶體裝置.....	257
持續列印時列印速度明顯減慢.....	241	忘記您的密碼.....	258
無法從執行 Mac OS X v10.6.8 的電腦取消 列印.....	241	防火牆封鎖應用程式 (僅適用於 Windows).....	258
無法開始掃描.....	241	「！」會顯示在相片選擇畫面上.....	258
掃描的影像問題.....	242	複印、掃描、或傳真以意外尺寸傳送.....	258
從工作平台掃描時，出現不均勻的色彩、 灰塵、斑點等.....	242	意外複印或發送傳真.....	258
從ADF掃描時出現的直線.....	243		
影像品質粗糙.....	243		
影像背景中出現偏移.....	243		
文字模糊.....	243		
出現錯網圖案 (類似網狀的陰影).....	244		
無法在工作平台上掃描正確的區域.....	244		
另存為 可搜尋的PDF 時，文字未被正確辨 別.....	244		
無法解決掃描影像中的問題.....	245		
		<b>附錄</b>	
		技術規格.....	259
		印表機規格.....	259
		掃描器規格.....	260
		界面規格.....	260
		傳真機規格.....	261
		網路功能清單.....	261
		Wi-Fi 規格.....	262

乙太網路規格.....	262
安全性通訊協定.....	263
支援的第三方服務.....	263
外部 USB 裝置規格.....	263
支援的資料規格.....	263
尺寸.....	264
電氣規格.....	265
環境規格.....	265
系統需求.....	266
法規資訊.....	266
標準與認證.....	266
德國 Blue Angel.....	267
複印限制.....	267
運送印表機.....	268
在連線檢查過程中顯示的訊息.....	270
著作權.....	271
商標.....	272
何處取得協助.....	273
技術支援網站.....	273
聯絡 Epson 支援服務.....	273

# 關於本手冊

---

## 手冊簡介

以下為 Epson 印表機隨附的手冊。除手冊外，您也可從印表機或 Epson 軟體應用程式查看各種說明資訊。

- ❑ 重要安全說明 (紙本手冊)  
用於提供安全使用本印表機的說明。
- ❑ 安裝說明 (紙本手冊)  
提供設定印表機及安裝軟體的資訊。
- ❑ 進階使用說明 (電子手冊)  
本手冊。提供與印表機的使用、在網路上使用印表機時的網路設定，以及問題解決相關的總體資訊和說明。
- ❑ 管理員使用說明 (電子手冊)  
用於提供網路系統管理員有關管理及設定印表機的資訊。

您可透過下列方式取得上述手冊的最新版本。

- ❑ 紙本手冊  
請前往 Epson 歐洲支援網站 (<http://www.epson.eu/Support>) 或 Epson 全球支援網站 (<http://support.epson.net/>)。
- ❑ 電子手冊  
在電腦上啟動 EPSON Software Updater。EPSON Software Updater 會檢查有無可用的 Epson 軟體應用程式與電子手冊更新，並可讓您下載最新版本。

### 相關資訊

- ➔ [第213頁 “軟體更新工具 \(EPSON Software Updater\)”](#)

---

## 使用手冊搜尋資訊

PDF 手冊可讓您依照關鍵字搜尋要尋找的資訊，或使用書籤直接跳至特定章節。您也可以僅列印需要的頁面。本節說明如何使用已在電腦上用 Adobe Reader X 開啟的 PDF 手冊。

### 依照關鍵字搜尋

按下[編輯] > [進階搜尋]。在搜尋視窗中輸入您要尋找的資訊關鍵字(文字)，然後按下[搜尋]。提示會以清單方式顯示。按下其中一個顯示的提示，跳至該頁面。

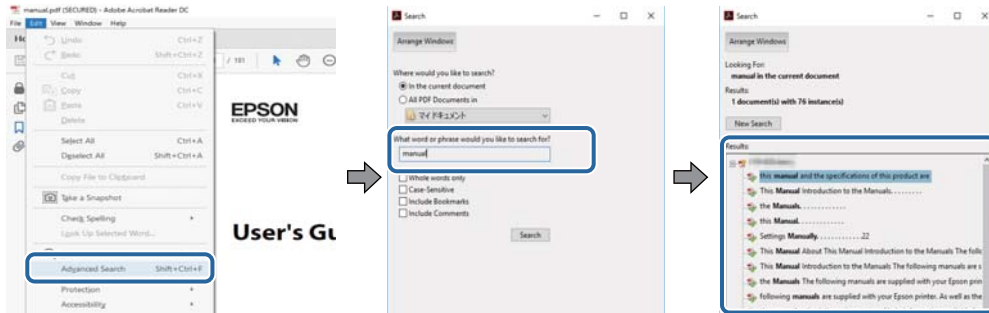

### 直接從書籤跳至頁面

按下標題可跳至該頁面。按下 + 可檢視該章節中的較低層級標題。若要返回上一頁，請使用鍵盤執行下列操作。

- ❑ Windows：按住 [Alt]，然後按下 ←。
- ❑ Mac OS：按住 command 鍵，然後按下 ←。

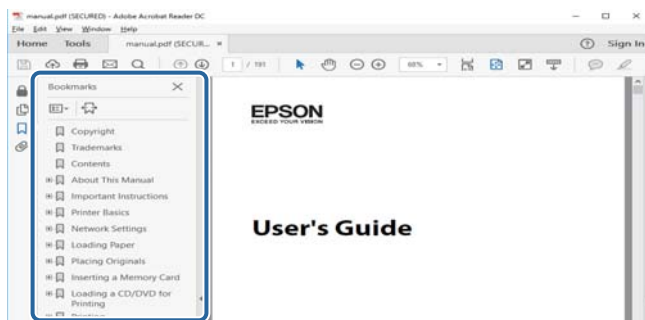

### 僅列印您需要的頁面

您可以解壓縮並僅列印需要的頁面。在[檔案]功能表中按下[列印]，然後在[列印的頁面]的[頁面]中指定您要列印的頁面。

- ❑ 若要指定連續頁面，請輸入開始頁碼與結束頁碼，並在中間加上連字號。  
範例：20 - 25
- ❑ 若要指定非連續頁面，請用逗號分隔頁碼。  
範例：5, 10, 15

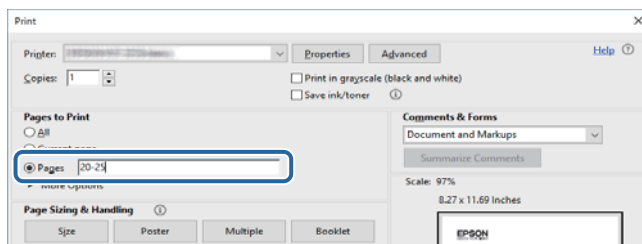



---

## 標記與符號

**注意：**

必須謹慎遵循的說明，以避免身體受傷。

**重要事項：**

必須遵循的說明，以避免設備損壞。

**附註：**

提供補充及參考資訊。

**➔ 相關資訊**

相關章節的連結。

---

## 本手冊使用的說明

- 印表機驅動程式的螢幕擷取畫面及 Epson Scan 2 (掃描器驅動程式) 畫面係從 Windows 10 或 macOS Sierra 取得。畫面上顯示的內容會隨著型號與情況而改變。
- 本手冊使用的圖示僅為範例。儘管各型號可能會有些微差異，操作方法均同。
- LCD 螢幕上的某些功能表項目會隨著型號與設定而改變。

---

## 作業系統參考說明

### Windows

在本手冊中，「Windows 10」、「Windows 8.1」、「Windows 8」、「Windows 7」、「Windows Vista」、「Windows XP」、「Windows Server 2016」、「Windows Server 2012 R2」、「Windows Server 2012」、「Windows Server 2008 R2」、「Windows Server 2008」、「Windows Server 2003 R2」和「Windows Server 2003」等名詞係指下列作業系統。此外，「Windows」用來泛指所有版本。

- Microsoft® Windows® 10 作業系統
- Microsoft® Windows® 8.1 作業系統
- Microsoft® Windows® 8 作業系統
- Microsoft® Windows® 7 作業系統
- Microsoft® Windows Vista® 作業系統
- Microsoft® Windows® XP 作業系統
- Microsoft® Windows® XP Professional x64 Edition 作業系統
- Microsoft® Windows Server® 2016 作業系統
- Microsoft® Windows Server® 2012 R2 作業系統
- Microsoft® Windows Server® 2012 作業系統
- Microsoft® Windows Server® 2008 R2 作業系統

- ❑ Microsoft® Windows Server® 2008 作業系統
- ❑ Microsoft® Windows Server® 2003 R2 作業系統
- ❑ Microsoft® Windows Server® 2003 作業系統

#### Mac OS

本手冊中，「Mac OS」用於泛指「macOS Sierra」、「OS X El Capitan」、「OS X Yosemite」、「OS X Mavericks」、「OS X Mountain Lion」、「Mac OS X v10.7.x」和「Mac OS X v10.6.8」。

# 重要說明

---

## 安全說明

請閱讀並遵循下述說明，以確保安全使用本印表機。請務必保留本手冊，以供未來參考之用。此外，請務必遵循印表機上標示的所有警告與說明。

- ❑ 您印表機上的某些符號用於確保安全並正確使用印表機。請瀏覽下列網站瞭解符號的意義。  
<http://support.epson.net/symbols>
- ❑ 僅可使用印表機隨附的電源線，請勿使用任何其他設備的連接線。以其他電源線使用本印表機，或將隨附的電源線用於其他設備時，將可能會導致火災或觸電。
- ❑ 請確定 AC 電源線符合當地相關的安全標準。
- ❑ 除非印表機的手冊內載有明確解說，否則切勿自行拆解、修改或嘗試維修電源線、插頭、印表機單元、掃描器單元或選購品。
- ❑ 請在發生以下狀況時拔下印表機的插頭，然後交由合格的維修人員維修：  
電源線或插頭損壞：液體滲入印表機；印表機摔落或外殼受損；印表機未正常運作，或效能出現明顯改變。請勿調整操作說明中未涵蓋的控制項目。
- ❑ 請將印表機放置在便於拔插插頭的牆上電源插座附近。
- ❑ 請勿將印表機放置或貯存在室外、靠近過多髒汙或灰塵、水、熱源之處，或是會受到衝擊、震動、高溫或潮濕的位置。
- ❑ 請小心不要將液體濺到印表機上，或是在雙手濕漉時處理印表機。
- ❑ 印表機應與心律調節器至少保持 22 公分以上的距離。本印表機的無線電波可能會對心律調節器產生不良的影響。
- ❑ 若 LCD 螢幕損壞，請聯絡您的經銷商。若雙手沾到液晶溶液，請使用肥皂水將雙手徹底洗淨。若眼睛沾到液晶溶液，請立即用水沖洗眼睛。若在徹底沖洗後仍感不適或出現視力問題，請立即就醫。
- ❑ 請避免在雷暴時使用電話。以免因閃電而遭電擊。
- ❑ 請勿在氣體洩漏處附近使用電話通報漏氣情況。

- ❑ 印表機相當重，應由兩人以上抬起或搬運。抬起印表機時，應如圖所示，由兩人或更多人分站於正確的位置。



## 墨水安全說明

- ❑ 處理用過的墨水匣時請小心，可能有些墨水殘留在墨水孔周圍。
  - ❑ 若墨水沾到皮膚，請以肥皂及清水徹底洗淨。
  - ❑ 若墨水不慎濺入眼睛，請立即用水沖洗眼睛。若在徹底沖洗後仍感不適或出現視力問題，請立即就醫。
  - ❑ 若誤飲墨水，請立即就醫。
- ❑ 請勿拆解墨水匣及廢棄墨水收集盒，否則墨水可能接觸眼睛或皮膚。
- ❑ 請勿劇烈搖動墨水匣，或使墨水匣掉落。此外，請小心切勿擠壓墨水匣或撕下標籤。以免造成墨水外漏。
- ❑ 請將墨水匣及廢棄墨水收集盒放在孩童無法取得之處。

---



## 印表機建議及警告

請閱讀並遵循下述說明，以避免印表機或您的財產損壞。請務必保留本手冊，以供未來參考之用。

### 印表機設定/使用的建議及警告

- ❑ 請勿堵住或蓋住印表機內的通風孔與開口。
- ❑ 僅可使用印表機的標籤上標示的電源類型。
- ❑ 避免與定期開關的影印機或空調系統共用同一電路上的插座。
- ❑ 避免以牆壁開關或自動定時器控制電源插座。
- ❑ 請讓整套電腦系統遠離潛在的電磁干擾來源，例如揚聲器或無線電話的底座。

## 重要說明

- ❑ 電源線佈線時，應避免磨損、切割、擦傷、捲曲及扭結。請勿將物體壓在電源線上，亦不可踐踏或輾過電源線。尤應注意讓電源線筆直進出變壓器端點。
- ❑ 若搭配延長線使用印表機，請確定插入延長線之裝置的總安培額定值未超過電源線的安培額定值。此外，請確定所有插入牆壁電源插座之所有裝置的總安培額定值未超過牆壁電源插座的安培額定值。
- ❑ 若計劃在德國使用此印表機，大樓設備需以 10 或 16 安培斷路器保護，以便為印表機提供合適的短路保護與過電流保護。
- ❑ 使用連接線將印表機接至電腦或其他裝置時，請確定接頭的方向正確。每個接頭只有一個正確的方向。插錯方向可能會損壞使用連接線連接的該兩部裝置。
- ❑ 請將印表機放置在平坦、穩固且大於印表機底座的表面。若印表機傾斜，將不會正常運作。
- ❑ 存放或搬運印表機時，請避免傾斜、直放或上下倒放印表機；否則墨水可能會外漏。
- ❑ 請預留印表機上方的空間，以便完全升起文件護蓋。
- ❑ 請在印表機前方預留足夠的空間，以便完全退紙。
- ❑ 請避開溫濕度變化快速的地點。此外，請讓印表機遠離陽光直射、強光或熱源。
- ❑ 請勿將物體插進印表機內的插槽。
- ❑ 請勿在列印時將手放在印表機內。
- ❑ 請勿觸碰印表機內的白色排線。
- ❑ 請勿在印表機內或周圍使用含有可燃氣體的噴霧劑產品。以免引起火災。
- ❑ 請勿用手移動印字頭，否則會使印表機損壞。
- ❑ 關閉掃描器單元時，請注意不要夾到手指。
- ❑ 放置原稿時，請勿重壓工作平台。
- ❑ 一律使用  鍵關閉印表機。在  指示燈停止閃爍之前，請勿拔下印表機的插頭，或關閉插座處的電源。
- ❑ 運送印表機前，請確定印字頭位於初始（最右方）位置，且墨水匣正確定位。
- ❑ 若長時間不使用印表機，請務必從電源插座拔下電源線。

## 透過無線連線使用印表機的建議與警告

- ❑ 本印表機的無線電波可能會對電子醫療設備產生不良的影響，進而導致故障。在醫療院所中或靠近醫療設備使用印表機時，請依照醫療院所的授權人員指示，並遵循醫療設備上所張貼的警告與指示。
- ❑ 此印表機的無線電波會對自動門或火災警報器等自動控制裝置的操作造成不良影響，並可能導致故障而引發意外。在自動控制裝置附近使用印表機時，請遵循裝置上所張貼的所有警告和說明。

敬告使用者：

1. 本產品使用時，不致造成違反低功率電波輻射性電機管理辦法之控制、調整及開關之使用方法。
2. 本產品不得任意調整更改各項零件或對於發射之功率影響之作為，若有操作問題請與本公司人員聯繫；並由本公司負起監督及維修之責任。
3. 根據交通部低功率電波輻射性電機管理辦法規定：

### 第十二條

經型式認證合格之低功率射頻電機，非經許可，公司、商號或使用者均不得擅自變更頻率、加大功率或變更原設計之特性及功能。

### 第十四條

## 重要說明

低功率射頻電機之使用不得影響飛航安全及干擾合法通信；經發現有干擾現象時，應立即停用，並改善至無干擾時方得繼續使用。前項合法通信，指依電信法規定作業之無線電通信。低功率射頻電機須忍受合法通信或工業、科學及醫療用電波輻射性電機設備之干擾。

## 使用觸控式螢幕的建議與警告

- ❑ LCD 螢幕可能會含有一些小亮點或暗點，因其特性之故，亮度有可能不平均。這些是正常現象，並非表示損壞。
- ❑ 僅可使用柔軟的乾布清潔。請勿使用液體或化學清潔劑。
- ❑ 若觸控式螢幕的外蓋受到重擊，可能會斷裂。若面板表面碎裂或破裂，請與經銷商聯絡，請勿碰觸或嘗試清除碎片。
- ❑ 請用手指輕按觸控式螢幕。請勿用力壓下或使用指甲操作。
- ❑ 請勿使用尖銳物品 (如原子筆、銳利的鉛筆等) 進行操作。
- ❑ 觸控式螢幕內部因溫度或濕度劇變而有冷凝現象時，可能會使效能變差。

---

## 保護您的個人資訊

若您要將印表機交給別人或棄置印表機，請按以下方式選取控制面板上的功能表，清除印表機記憶體內儲存的所有個人資訊。

[設定] > [一般設定] > [系統管理] > [回復至出廠預設值] > [清除所有資料與設定]

# 印表機基本知識

## 零件名稱和功能

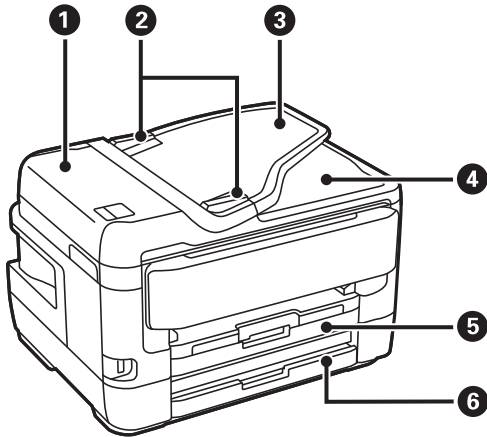

①	ADF (自動進紙器) 護蓋	僅在清除 ADF 中卡住的原稿時才需打開。
②	ADF 紙張邊緣定位器	將原稿平直地送入印表機。滑動至原稿邊緣。
③	ADF 進紙托盤	自動送入原稿。
④	ADF 出紙托盤	支撐從 ADF 退出的原稿。
⑤	進紙匣1 或紙匣	裝入紙張。
⑥	進紙匣2	僅限可用機型。 裝入紙張。

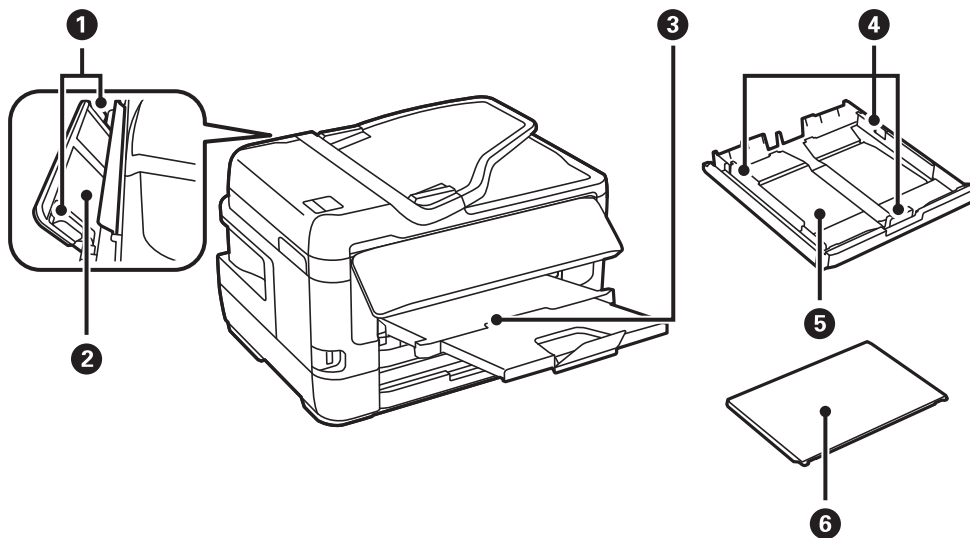

①	紙張邊緣定位器	將紙張平直地送入印表機。滑動至紙張邊緣。
---	---------	----------------------

印表機基本知識

②	後方進紙槽	用手一次裝入一張紙。
③	出紙托盤	支撐退出的紙張。
④	紙張邊緣定位器	將紙張平直地送入印表機。滑動至紙張邊緣。
⑤	進紙匣	裝入紙張。
⑥	進紙匣護蓋	防止異物進入進紙匣。

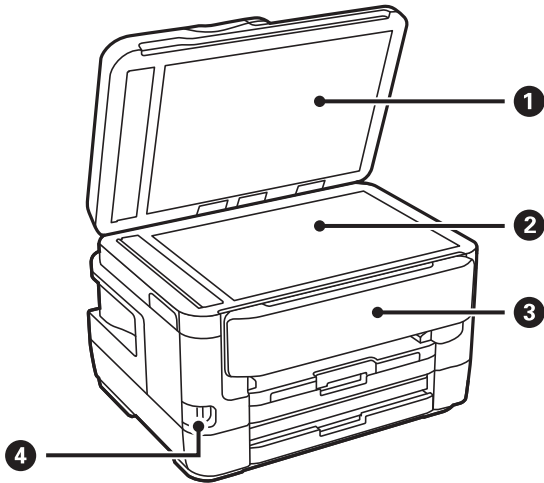

①	文件護蓋	掃描時阻擋外部光線。
②	工作平台	放置原稿。
③	控制面板	操作印表機。 您可變更控制面板角度。
④	外部界面 USB 連接埠	連接記憶體裝置。

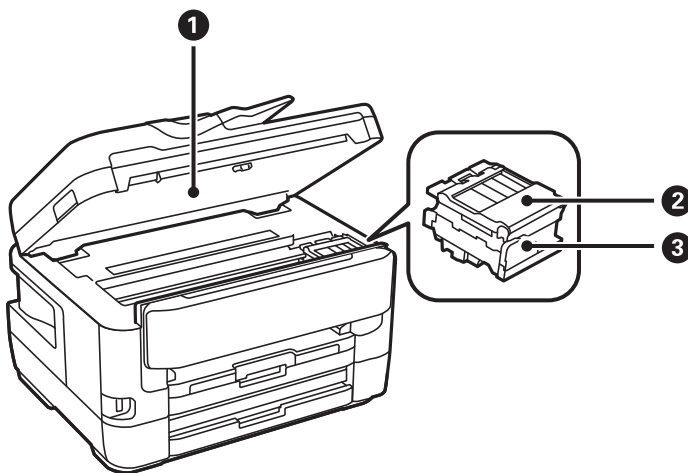

①	掃描單元	掃描放置的原稿。僅在更換墨水匣或清除印表機內的夾紙時才需打開。
---	------	---------------------------------



印表機基本知識

②	墨水匣蓋	更換墨水匣時打開。
③	墨水匣槽	安裝墨水匣。墨水會從下方的印字頭噴嘴噴出。

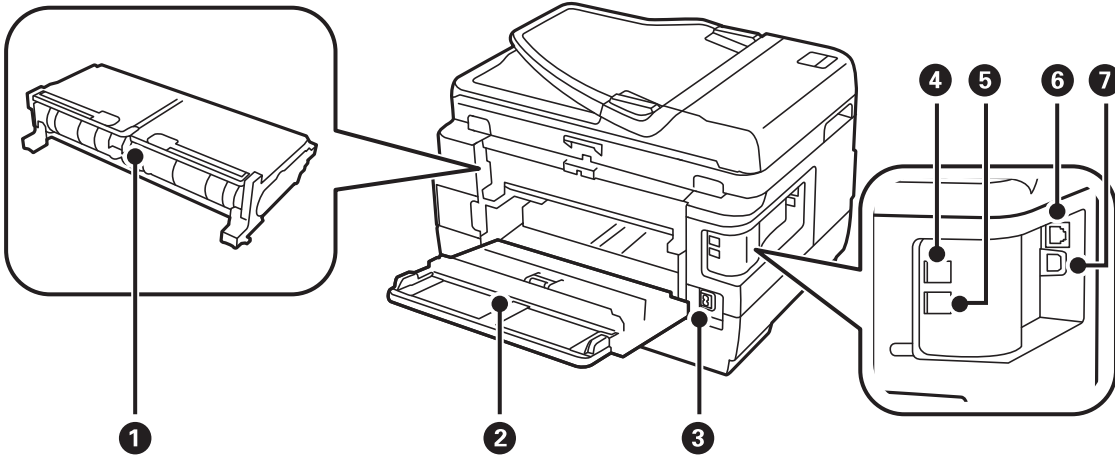

①	後方護蓋2	僅在清除夾紙時才需打開。
②	後方護蓋1	僅在更換廢棄墨水收集盒或是清除夾紙時才需打開。
③	電源插孔	連接電源連接線。
④	LINE 連接埠	連接電話線。
⑤	EXT. 連接埠	用於連接外部電話裝置。
⑥	LAN 連接埠	連接 LAN 纜線。
⑦	USB 連接埠	連接 USB 纜線。

控制面板

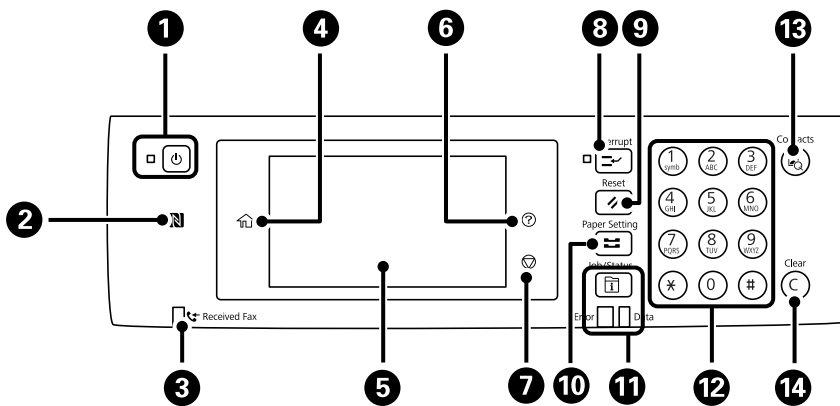

①	開啟或關閉印表機的電源。 檢查電源指示燈號熄滅後，拔下電源連接線。
②	讓智慧型裝置通過此標記，便可從智慧型裝置進行列印或掃描。

印表機基本知識

3	在尚未讀取、列印或儲存的已接收文件儲存至印表機的記憶體時亮起。
4	顯示主畫面。
5	顯示設定項目與訊息。 若在特定時間內未執行操作，印表機會進入睡眠模式，顯示畫面會關閉。點選觸控式螢幕的任何位置可開啟顯示畫面。根據目前設定，按下控制面板的上的按鍵可將印表機從睡眠模式中喚醒。
6	顯示 [說明] 畫面。 可在此檢查問題的解決方案。
7	停止目前的操作。
8	暫停目前的工作且可讓您中斷另一個工作。再次按下此鍵，重新啟動暫停的工作。
9	將目前設定重設為使用者預設值。如果尚未指定使用者預設值，請重設為出廠預設值。
10	顯示 [紙張設定] 畫面。您可選取每個紙張來源的紙張大小與紙張種類設定。
11	顯示 [狀態] 功能表。您可檢查印表機的状态及工作歷史紀錄。 錯誤發生時，左側的錯誤指示燈會閃爍或亮起。 印表機正在處理資料時，右側的資料指示燈會閃爍。此指示燈會在有佇列工作時亮起。
12	輸入數字、字元和符號。
13	顯示 [聯絡人] 清單。您可以登錄、編輯或刪除聯絡人。
14	清除數值設定，如複印份數。

基本畫面配置

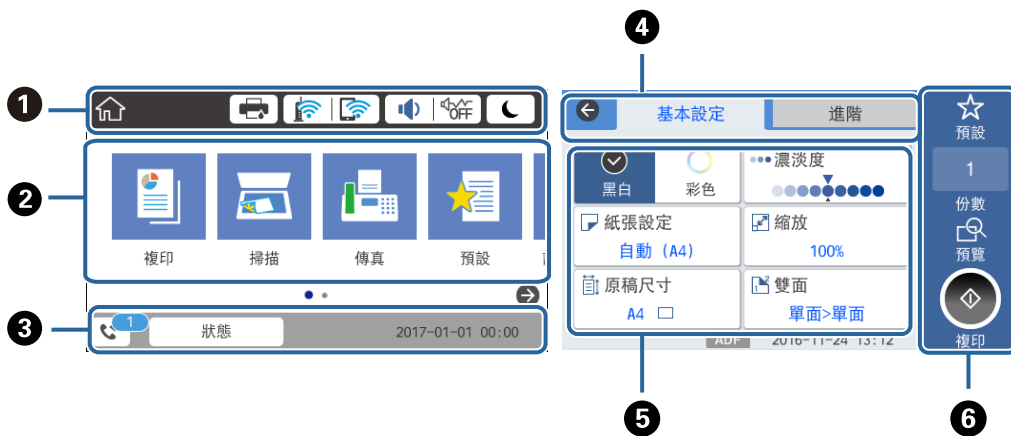

1	以圖示方式指示已針對印表機設定的項目。選取各圖示可查看目前的設定或存取各設定功能表。
2	顯示各功能表。您可新增或變更順序。
3	指示執行中的工作與印表機狀態。選取訊息可顯示 [狀態] 功能表。 顯示印表機未運作或沒有發生錯誤的日期與時間。
4	切換索引標籤。





印表機基本知識

5	指示設定項目。選取各項目可設定或變更設定。 灰色項目表示不可用。選取不可用項目可查看該項目不可用的原因。
6	執行目前設定。可用功能因功能表而有所不同。

## LCD 螢幕上顯示的圖示

根據印表機的狀態，下列圖示會顯示在 LCD 螢幕上。

	顯示 [印表機狀態] 畫面。 您可以查看廢棄墨水收集盒的大約墨水存量與約略使用壽命。
	表示網路連線狀態。 選取此圖示可查看並變更目前設定。此為下列功能表的捷徑。 [設定] > [一般設定] > [網路設定] > [Wi-Fi 設定]
	印表機未連線至有線網路 (乙太網路) 或未設定。
	印表機已連線至有線網路 (乙太網路)。
	印表機未連線至無線 (Wi-Fi) 網路。
	印表機正在搜尋 SSID、未設定 IP 位址或無線 (Wi-Fi) 網路存在問題。
	印表機已連線至無線 (Wi-Fi) 網路。 格數表示連線的訊號強度。格數越多，表示連線越穩定。
	印表機未連線至處於 Wi-Fi Direct (Simple AP) 模式下的無線 (Wi-Fi) 網路。
	印表機已連線至處於 Wi-Fi Direct (Simple AP) 模式下的無線 (Wi-Fi) 網路。
	顯示 [裝置聲音設定] 畫面。您可設定 [靜音] 和 [靜音模式]。 您也可以從此畫面存取 [音效設定] 功能表。此為下列功能表的捷徑。 [設定] > [一般設定] > [基本設定] > [音效設定]
	表示是否已為印表機設定 [靜音模式]。若啟用此功能，印表機在操作過程中所產生的噪音會降低，但列印速度也可能會減慢。不過，根據所選紙張種類和列印品質而定，噪音也可能不會降低。
	
	表示已為印表機設定 [靜音]。
	選取此圖示可進入睡眠模式。若此圖示顯示為灰色，則表示印表機無法進入睡眠模式。
	表示使用者限制功能已啟用。選取此圖示可登入印表機。您必須選取使用者名稱並輸入密碼。如需登入資訊，請聯絡印表機管理員。
	表示擁有存取權限的使用者已登入。 選取此圖示可登出。
	顯示 [傳真資料資訊] 畫面。

	指示已從使用者預設值或出廠預設值變更為其他設定。
	指示存在其他資訊。選取此圖示可顯示訊息。
	指示項目存在問題。選取此圖示可檢查如何解決問題。
	指示存在尚未閱讀、列印或儲存的資料。顯示的數目表示資料項目數。

相關資訊

- ➔ [第63頁 “網路設定”](#)
- ➔ [第60頁 “音效設定：”](#)

## 觸控式螢幕操作

觸控式螢幕與下列操作相容。

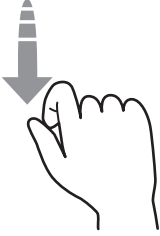
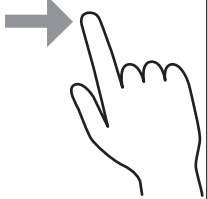
點選		按下或選取項目或圖示。
撥動		快速捲動螢幕。
滑動		按住並四處移動項目。

## 輸入字元

當您在登錄聯絡人、進行網路設定等操作時，您可使用螢幕小鍵盤輸入字元與符號。

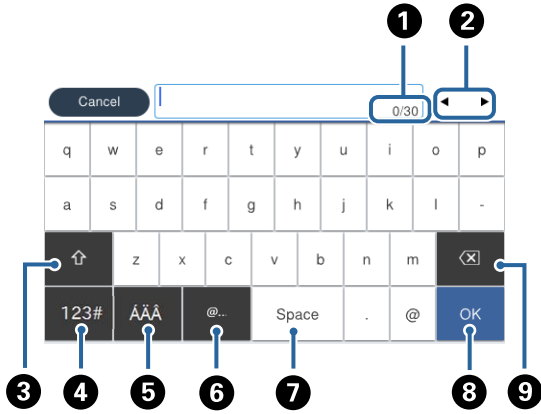

附註：  
可用的圖示根據設定項目而有不同。

①	指示字元數。
②	將游標移至輸入位置。
③	切換大寫及小寫字母或數字和符號。
④	切換字元類型。您可以輸入英數字元與符號。
⑤	切換字元類型。您可以輸入英數字元與特殊字元，例如變母音及重音。
⑥	透過直接選取此項目來輸入常用的電子郵件網域位址或 URL。
⑦	輸入空格。
⑧	輸入字元。
⑨	往左刪除字元。

## 狀態 畫面配置

按下  鍵以顯示 狀態 功能表。您可以檢查印表機或工作的狀態。

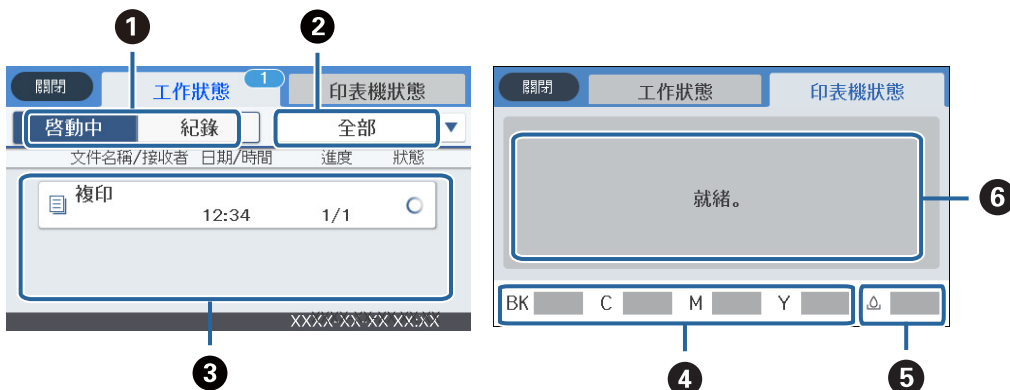

❶	切換顯示的清單。
❷	按功能篩選工作。
❸	若選取 [啟動中]，會顯示執行中的工作與等候處理的工作清單。 若選取 [紀錄]，會顯示工作歷史紀錄。 若工作失敗，您可以取消工作或查看顯示在歷史紀錄中的錯誤碼。
❹	指示大約墨水存量。
❺	指示廢棄墨水收集盒的大約使用壽命。
❻	顯示印表機發生的任何錯誤。從清單中選取任何錯誤，以顯示錯誤訊息。

相關資訊

➔ [第219頁 “狀態功能表上的錯誤碼”](#)

## 檢視動畫

您可在 LCD 螢幕上檢視操作說明的動畫，如放入紙張或清除夾紙。

- ❑ 點選 LCD 螢幕右側的 **⌂**：顯示說明畫面。點選 [怎麼辦] 並選取您要檢視的項目。
- ❑ 選取操作畫面底部的 [怎麼辦]：顯示內容相關性動畫。

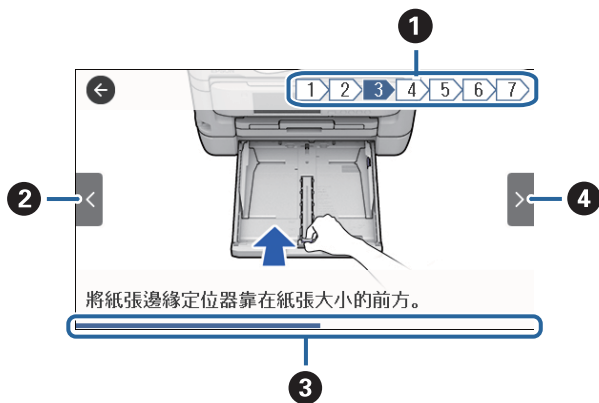

❶	指示總步驟數以及目前的步驟編號。 在以上範例中，其總步驟數為 7，現在正在進行步驟 3。
❷	回到上一步驟。
❸	指示目前步驟的進度。進度列到達結尾時，動畫會重複。
❹	移至下一步驟。

# 網路設定

## 網路連線類型

您可使用下列連線方式。

### 以太網連接

使用以太網連接線連接印表機至集線器。

請參閱 *管理員使用說明* 來分配靜態 IP 位址。

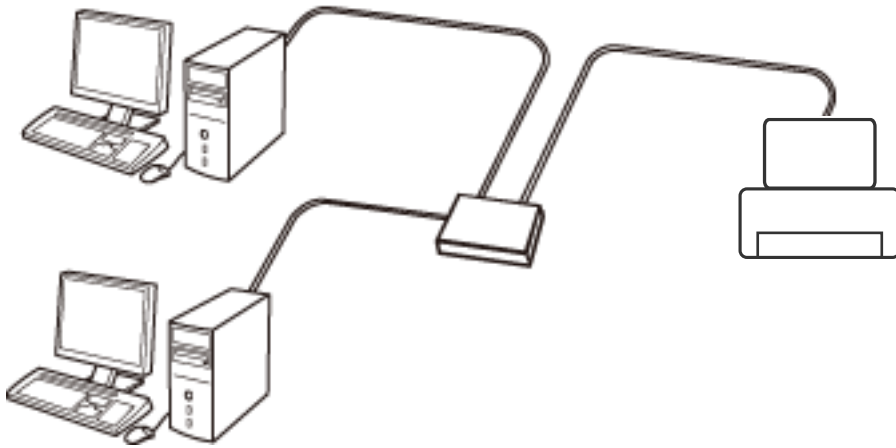

相關資訊

➔ [第29頁 “進行進階網路設定”](#)

### Wi-Fi 連線

連線印表機和電腦或智慧型裝置至存取點。這是家用或辦公室網路的常見連線方式，其中電腦透過存取點以實現 Wi-Fi 連線。

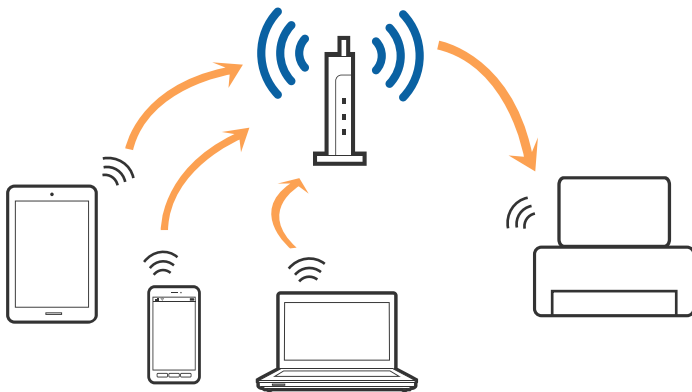

## 相關資訊

- ➔ 第24頁 “連線至電腦”
- ➔ 第25頁 “連線至智慧型裝置”
- ➔ 第25頁 “從印表機設定 Wi-Fi”

## Wi-Fi Direct (簡易 AP) 連接

在不使用 Wi-Fi，或需要直接連接印表機和電腦或智慧型裝置的情況下，無論在家裡還是在辦公室裡，都可以使用這種連接方法。在此模式下，可以在不使用標準存取點的情況下，用印表機作為存取點連接多達四台裝置。不過，直接連接到印表機上的裝置無法透過印表機彼此通信。

附註：

Wi-Fi Direct (簡易 AP) 連接是一種專門為代替 Ad Hoc 模式而設計的連接方法。

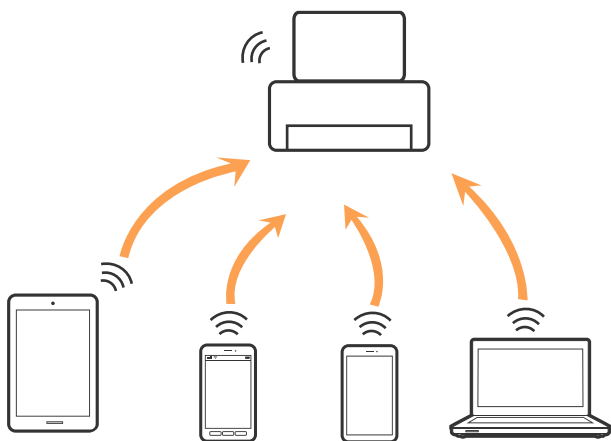

印表機可同時透過 Wi-Fi 或乙太網，以及 Wi-Fi Direct (簡易 AP) 連接方式連接。不過，如果您在 Wi-Fi 連接方式下啟動 Wi-Fi Direct (簡易 AP) 方式的連接，Wi-Fi 會暫時斷開。

## 相關資訊

- ➔ 第28頁 “進行 Wi-Fi Direct (Simple AP) 連線設定”

---

## 連線至電腦

我們建議使用安裝程式將印表機連線至電腦。您可以透過下列方法之一，執行安裝程式。

- 從網站設定  
存取以下網站，然後輸入產品名稱。前往 [設定]，然後開始設定。  
<http://epson.sn>
- 使用軟體光碟片執行設定 (僅限配有軟體光碟片的型號，以及配有光碟機的電腦使用者)。  
將隨印表機提供的軟體光碟片插入電腦，然後遵循螢幕上的操作說明進行操作。

## 選取連線方法

按照螢幕說明進行操作，直到顯示下列螢幕，然後選取將印表機連接至電腦的連線方法。



選取連線類型，然後按下 [下一步]。



請遵循螢幕上的操作說明。

---

## 連線至智慧型裝置

當您將印表機和智慧型裝置連接到同一個 Wi-Fi 網路 (SSID) 時，可從智慧型裝置使用印表機。若要從智慧型裝置使用印表機，請從以下網站進行設定。使用您想連線至印表機的智慧型裝置訪問以下網站。

<http://epson.sn> > [設定]

附註：

如果您想要同時連線電腦和智慧型裝置到印表機，我們建議先連線電腦。

---

## 從印表機設定 Wi-Fi

您可以透過幾種方式從印表機控制面板執行網路設定。選擇與您所使用環境及條件相符的連線方式。

如果您知道存取點的資訊，如 SSID 與密碼，可以手動設定。

如果存取點支援 WPS，您也可以透過按鍵設定進行設定。

將印表機連線至網路後，連接您希望使用的裝置 (電腦、智慧型裝置、平板電腦等) 至印表機。

進行進階網路設定，以使用靜態 IP 位址。

### 相關資訊

➔ 第26頁 “手動進行 Wi-Fi 設定”

➔ 第27頁 “透過按鍵設定 (WPS) 進行 Wi-Fi 設定”

- ➔ 第28頁 “透過 PIN 碼設置 (WPS) 進行 Wi-Fi 設定”
- ➔ 第28頁 “進行 Wi-Fi Direct (Simple AP) 連線設定”
- ➔ 第29頁 “進行進階網路設定”



## 手動進行 Wi-Fi 設定

若要手動設定，需要存取點的 SSID 和密碼。

附註：

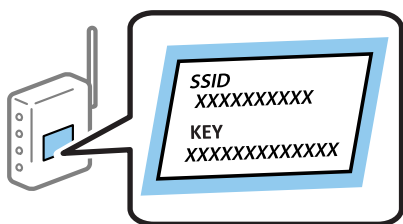
如果在默認設置下使用存取點，則 SSID 和密碼在標籤上。如果您不知道 SSID 和密碼，請聯絡設定存取點的人員，或者參閱存取點隨附的說明文件。



1. 在主畫面點選  | 。
2. 選取 [路由器]。
3. 點選 [開始設定]。

若已設定網路連線，會顯示連線詳細資訊。點選 [變更至 Wi-Fi 連線。] 或 [變更設定] 以變更設定。

4. 選取 [Wi-Fi 設定嚮導]。
5. 為存取點選取 SSID。

附註：

- 如果您想要連接的 SSID 在印表機的控制面板上沒有顯示，請點選 [重新搜尋]，以更新清單。如果還是沒有顯示，請點選 [手動輸入]，然後直接輸入 SSID。
- 如果您不知道 SSID，看看是否寫在存取點的標籤上。如果在預設值下使用存取點，則使用寫在標籤上的 SSID。

6. 輸入密碼。

附註：

- 密碼會區分大小寫。
- 如果您不知道密碼，看看是否寫在存取點的標籤上。如果在預設值下使用存取點，則使用寫在標籤上的密碼。密碼有時也稱作「秘鑰」、「口令」等。
- 如果您不知道存取點的密碼，請查閱存取點隨附的說明文件，或聯繫設定密碼的人。

7. 完成設定後，點選 [開始設定]。

8. 點選 [確定] 結束設定。

附註：

如果您無法連線，請放入 A4 大小的普通紙，然後點選 [列印檢查報告] 來列印連線報告。

9. 關閉網路連線設定畫面。

## 相關資訊

- ➔ 第21頁 “輸入字元”
- ➔ 第31頁 “檢查網路連線狀態”
- ➔ 第231頁 “如果無法進行網路設定”



## 透過按鍵設定 (WPS) 進行 Wi-Fi 設定

您可以藉由按下存取點上的按鍵自動建立 Wi-Fi 網路。如果滿足以下條件，您就能使用這套方法設定。

- 存取點與 WPS (Wi-Fi Protected Setup) 相容。
- 目前的 Wi-Fi 連線是藉由按下存取點上的按鍵建立。

## 附註：

如果您找不到按鍵或正使用軟體設定，請參見存取點隨附的說明文件。

1. 在主畫面點選  | 。
2. 選取 [路由器]。
3. 點選 [開始設定]。  
若已設定網路連線，會顯示連線詳細資訊。點選 [變更至 Wi-Fi 連線。] 或 [變更設定] 以變更設定。
4. 選取 [按鍵模式設定 (WPS)]。
5. 按住存取點上的 [WPS] 鍵，直到安全指示燈閃爍為止。

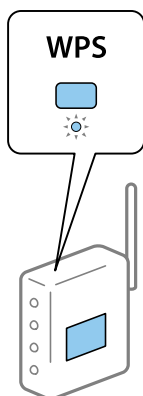

如果不知道 [WPS] 鍵的位置，或存取點上沒有任何按鍵，詳情請參見存取點隨附的說明文件。

6. 點選 [開始設定]。
7. 關閉畫面。

經過特定時間長度後，螢幕會自動關閉。

## 附註：

如果連線失敗，重新啟動存取點，將其移動到更靠近印表機的位置，然後再次嘗試。如果問題仍未解決，列印一份網路連線報告，並查看解決方案。



8. 關閉網路連線設定畫面。

## 相關資訊

- ➔ [第31頁 “檢查網路連線狀態”](#)
- ➔ [第231頁 “如果無法進行網路設定”](#)

## 透過 PIN 碼設置 (WPS) 進行 Wi-Fi 設定

您可以透過使用 PIN 碼自動連接至存取點。如果存取點具有 WPS (Wi-Fi Protected Setup) 功能，您可以使用此方法進行設定。使用電腦輸入 PIN 代碼到存取點。

1. 在主畫面點選  | 。
2. 選取 [路由器]。
3. 點選 [開始設定]。  
若已設定網路連線，會顯示連線詳細資訊。點選 [變更至 Wi-Fi 連線。] 或 [變更設定] 以變更設定。
4. 選取 [其他] > [PIN 碼設定 (WPS)]
5. 在兩分鐘內，使用您的電腦將印表機控制面板顯示的 PIN 碼 (8 位數字) 輸入存取點。  
附註：  
有關輸入 PIN 碼的詳情，請參見存取點隨附的說明文件。
6. 點選 [開始設定]。
7. 關閉畫面。  
如果不選取 [關閉]，在經過特定時間長度後，畫面會自動關閉。  
附註：  
如果連線失敗，重新啟動存取點，將其移動到更靠近印表機的位置，然後再次嘗試。如果問題仍未解決，列印一份連線報告，並查看解決方案。
8. 關閉網路連線設定畫面。

## 相關資訊



- ➔ [第31頁 “檢查網路連線狀態”](#)
- ➔ [第231頁 “如果無法進行網路設定”](#)

## 進行 Wi-Fi Direct (Simple AP) 連線設定

此方法可不透過存取點，將印表機直接連接到裝置。可將印表機作為存取點。

**!** 重要事項：

如果使用 Wi-Fi Direct (Simple AP) 連線方式將電腦或智慧型裝置連線到印表機，印表機將被連線至和該電腦或智慧型裝置相同的 Wi-Fi 網路 (SSID)，並且在這些裝置之間會建立起通訊。由於該電腦或智慧型裝置在印表機關閉時會自動連接到其他可連接的 Wi-Fi 網路，因此在印表機打開時就不會連接到之前的 Wi-Fi 網路。將電腦或智慧型裝置再次連線到印表機針對 Wi-Fi Direct (Simple AP) 連線方式的 SSID。如果不想在每次打開或關閉印表機時都進行連接，我們建議使用 Wi-Fi 網路，將印表機連接到一個存取點。

1. 在主畫面點選  |  。
2. 選取 [Wi-Fi Direct] 。
3. 點選 [開始設定] 。
- 如果您已進行 Wi-Fi Direct (Simple AP) 設定，會顯示詳細的連線資訊。前往步驟 5 。
4. 點選 [開始設定] 。
5. 檢查顯示在印表機控制面板上的 SSID 和密碼。在電腦的網路連線畫面或智慧型裝置的 Wi-Fi 畫面上，選取印表機控制面板上顯示的待連線 SSID 。
- 附註：  
您也可以網站中檢查連線方式。若要存取網站，請使用智慧型裝置掃描顯示在印表機控制面板上的 QR 代碼，或在電腦中輸入 URL (<http://epson.sn>)，然後前往 [設定] 。
6. 將顯示在印表機控制面板上的密碼輸入電腦或智慧型裝置。
7. 在連線建立後，點選印表機控制面板上的 [確定] 或 [關閉] 。
8. 關閉畫面。

#### 相關資訊

- ➔ 第31頁 “檢查網路連線狀態”
- ➔ 第231頁 “如果無法進行網路設定”

## 進行進階網路設定

您可以變更網路裝置名稱、TCP/IP 設定、代理伺服器等。在進行變更之前，先檢查您的網路環境。

1. 從主畫面選取 [設定] 。
2. 選取 [一般設定] > [網路設定] > [進階] 。
3. 為設定選取功能表項目，然後選取或指定設定值。

### 用於進階網路設定的設定項目

為設定選取功能表項目，然後選取或指定設定值。

#### 裝置名稱

您可以輸入以下字元。

- 字元數限制：2 到 15 個 (必須至少輸入 2 個字元)
- 可用的字元：A 到 Z、a 到 z、0 到 9、-、\_。
- 在上方不能用的字元：0 到 9、-、\_。
- 在下方不能用的字元：-

TCP/IP

自動取得

在家裡使用存取點，或允許透過 DHCP 自動獲取 IP 位址時選取。

手動

不想改變印表機的 IP 位址時選取。輸入 IP 位址、子網路遮罩 與 預設閘道 的位址，然後根據您的網路環境設定 DNS 伺服器。

Proxy 伺服器

不使用

在家用網路環境下使用印表機時選取。

使用

在自己的網路環境中使用代理伺服器，並想設置到印表機上時選取。輸入代理伺服器位址和連接埠號碼。

電子郵件伺服器

伺服器設定

您可從 關閉、在 SMTP 前加 POP 或 SMTP-AUTH 中選取伺服器。

連線檢查

您可檢查電子郵件伺服器的連線。如果執行 連線檢查 時發生錯誤，請參閱 連線檢查 訊息的說明。

IPv6 位址

啟用

使用 IPv6 位址時選取它。

停用

使用 IPv4 位址時選取它。

MS 網路共享

啟用

使用 MS 網路服務。

停用

停用 MS 網路服務。

檔案共享

啟用或停用檔案共用功能。

NFC

啟用

啟用印表機的 NFC 功能。您可讓智慧型裝置觸碰 NFC 標誌 來列印及掃描。

停用

停用印表機的 NFC 功能。

連結速度和雙工

選取適當的乙太網路速度與雙工設定。若您選取除 自動 以外的設定，請確保該設定與您在集線器中使用的設定相對應。

 自動 10BASE-T 半雙工 10BASE-T 全雙工 100BASE-TX 半雙工 100BASE-TX 全雙工 將 HTTP 重新導向至 HTTPS 啟用

啟用 HTTP 到 HTTPS 的重新導向功能。

 停用

停用 HTTP 到 HTTPS 的重新導向功能。

---

## 檢查網路連線狀態

您可透過下列方式檢查網路連線狀態。

### 網路圖示

您可使用印表機主畫面的網路圖示檢查網路連線狀態以及無線電波的強度。



#### 相關資訊

➔ [第19頁 “LCD 螢幕上顯示的圖示”](#)

### 從控制面板查看詳細網路資訊

當印表機連接至網路後，您也可以選取您想要查看的網路功能表，以查看其他與網路相關的資訊。

1. 從主畫面選取 [設定]。
2. 選取 [一般設定] > [網路設定] > [網路狀態]。

3. 若要查看資訊，請選取您希望查看的功能表。
  - 有線區域網路/Wi-Fi狀態  
顯示乙太網路或 Wi-Fi 連線的網路資訊 (裝置名稱、連線、訊號強度等)。
  - Wi-Fi Direct 狀態  
顯示 Wi-Fi Direct 是啟用還是停用，以及 SSID 連線的 Wi-Fi Direct、密碼等資訊。
  - 電子郵件伺服器狀態  
顯示電子郵件伺服器的網路資訊。
  - 狀態表  
列印網路狀態表。乙太網路、Wi-Fi、Wi-Fi Direct 等項目的資訊會列印在二頁或多頁紙上。

## 列印網路連線報告

您可以列印網路連線報告，以檢查印表機和存取點之間的連線狀態。

1. 放入紙張。
2. 從主畫面選取 [設定]。
3. 選取 [一般設定] > [網路設定] > [網路連線檢查]。  
將開始連線檢查。
4. 選取 [列印檢查報告]。
5. 列印網路連線報告。  
如果出錯，檢查網路連線報告，然後按照列印出的解決方案操作。
6. 關閉畫面。

### 相關資訊

➔ [第33頁 “網路連線報告上的訊息和解決方案”](#)



## 網路連線報告上的訊息和解決方案

查看網路連線報告上的訊息和錯誤碼，然後按照解決方案來操作。

The screenshot shows a network connection report with the following sections:

- Check Network Connection**
- Check Result**: FAIL
- Error code**: (E-7) (highlighted with a blue box and labeled 'a')
- Message**: See the Network Status and check if the Network Name (SSID) is the SSID you want to connect. If the SSID is correct, make sure to enter the correct password and try again. (highlighted with a blue box and labeled 'b')
- Additional text**: If your problems persist, see your documentation for help and networking tips.
- Checked Items** table:

Checked Items	Result
Wireless Network Name (SSID) Check	PASS
Communication Mode Check	PASS
Security Mode Check	PASS
MAC Address Filtering Check	PASS
Security Key/Password Check	FAIL
IP Address Check	Unchecked
Detailed IP Setup Check	Unchecked

- Network Status** table:

Printer Model	XX-XXX XXX Series
IP Address	0.0.0.0
Subnet Mask	255.255.255.0
Default Gateway	
Network Name (SSID)	XXXXXXXXXXXX
Communication Mode	WPA2-PSK (AES)
Signal Strength	Poor
MAC Address	44:D2:44:DA:C0:43

a. 錯誤碼

b. 在網路環境下的訊息

### 相關資訊

- ➔ 第34頁 “E-1”
- ➔ 第34頁 “E-2、E-3、E-7”
- ➔ 第35頁 “E-5”
- ➔ 第35頁 “E-6”
- ➔ 第35頁 “E-8”
- ➔ 第36頁 “E-9”
- ➔ 第36頁 “E-10”
- ➔ 第37頁 “E-11”
- ➔ 第37頁 “E-12”
- ➔ 第38頁 “E-13”

## E-1

### 訊息：

Confirm that the network cable is connected and network devices such as hub, router, or access point are turned on.

### 解決方案：

- 確定乙太網路連接線已牢牢連接至您的印表機、集線器或其他網路裝置。
- 確定您的集線器或其他網路裝置已打開。

## E-2、E-3、E-7

### 訊息：

No wireless network names (SSID) found. Confirm that the router/access point is turned on and the wireless network (SSID) is set up correctly. Contact your network administrator for assistance.

No wireless network names (SSID) found. Confirm that the wireless network name (SSID) of the PC you wish to connect is set up correctly. Contact your network administrator for assistance.

Entered security key/password does not match the one set for your router/access point. Confirm security key/password. Contact your network administrator for assistance.

### 解決方案：

- 確定您的存取點已打開。
- 確認您的電腦或裝置已經正確連接至存取點。
- 關閉存取點電源。等候約 10 秒鐘，然後開啟電源。
- 將印表機放置在更靠近存取點的位置，並移除它們之間的任何障礙物。
- 如果以手動方式輸入了 SSID，檢查是否輸入正確。在網路連線報告的 [Network Status] 部分檢查 SSID。
- 如果您使用按鍵設定來建立網路連線，請確定存取點支援 WPS。如果您的存取點不支援 WPS，則無法使用按鍵設定。
- 確定您的 SSID 只使用 ASCII 字元 (英數字元及符號)。印表機無法顯示包含非 ASCII 字元的 SSID。
- 確定在連接至存取點之前，您知道 SSID 和密碼。如果在預設設定下使用存取點，則 SSID 和密碼位於在存取點的標籤上。如果您不知道 SSID 和密碼，請聯絡設定存取點的人員，或者參考存取點隨附的說明文件。
- 若您正在連接至用智慧裝置的 Tethering 功能生成的 SSID，檢查隨該智慧裝置提供的文件中的 SSID 和密碼。
- 如果 Wi-Fi 連線突然斷開，檢查是否發生下列情況。只要符合這些情況中的任何一項，應當從下列網站下載並執行軟體來重設網路設定。  
<http://epson.sn> > [設定]
  - 透過按鍵設定在網路上新增另一台智慧設備。
  - Wi-Fi 網路是透過按鍵設定以外的任何方法設定的。

### 相關資訊

➔ 第24頁 “連線至電腦”

➔ 第25頁 “從印表機設定 Wi-Fi”

## E-5

訊息：

Security mode (e.g. WEP, WPA) does not match the current setting of the printer. Confirm security mode. Contact your network administrator for assistance.

解決方案：

確定將存取點的安全類型設定為以下任何一種。如果不是這樣，改變存取點的安全類型，然後重設印表機的網路設定。

- WEP-64位 (40位)
- WEP-128位 (104位)
- WPA PSK (TKIP/AES)\*
- WPA2 PSK (TKIP/AES)\*
- WPA (TKIP/AES)
- WPA2 (TKIP/AES)

\* WPA PSK 也稱為「WPA Personal」(WPA 個人)。WPA2 PSK 也稱為「WPA2 Personal」(WPA2 個人)。

## E-6

訊息：

MAC address of your printer may be filtered. Check whether your router/access point has restrictions such as MAC address filtering. See the documentation of the router/access point or contact your network administrator for assistance.

解決方案：

- 檢查是否 MAC 位址過濾被停用。如果啟用，登錄印表機的 MAC 位址，使其不被過濾。如需詳細資訊，請參考存取點隨附的說明文件。您可以從網路連線報告的 [Network Status] 部分檢查印表機的 MAC 位址。
- 如果存取點將共用認證與 WEP 安全搭配使用，請確定認證秘鑰和索引正確。

相關資訊

- ➔ 第29頁 “進行進階網路設定”
- ➔ 第39頁 “列印網路狀態表”

## E-8

訊息：

Incorrect IP address is assigned to the printer. Confirm IP address setup of the network device (hub, router, or access point). Contact your network administrator for assistance.

解決方案：

- ❑ 如果印表機被設為自動獲得 IP 位址設定，應啟用存取點的 DHCP。
- ❑ 如果印表機被設為「手動」獲得 IP 位址設定，則您手動設定的 IP 位址因超出範圍 (例如：0.0.0.0) 而無效。從印表機控制面板或使用 Web Config 設定有效的 IP 位址。

相關資訊

➔ [第29頁 “進行進階網路設定”](#)

## E-9

訊息：

Confirm the connection and network setup of the PC or other device. Connection using the EpsonNet Setup is available. Contact your network administrator for assistance.

解決方案：

檢查下列內容。

- ❑ 設備已打開。
- ❑ 您可以用您想要連接至印表機的裝置存取網際網路和相同網路上的其他電腦或網路裝置。

如果確認以上訊息之後仍未將您的印表機與網路裝置連接，請關閉存取點電源。等候約 10 秒鐘，然後開啟電源。然後當從下列網站下載並執行軟體來重設網路設定。

<http://epson.sn> > [設定]

相關資訊

➔ [第24頁 “連線至電腦”](#)

## E-10

訊息：

Confirm IP address, subnet mask, and default gateway setup. Connection using the EpsonNet Setup is available. Contact your network administrator for assistance.

解決方案：

檢查下列內容。

- ❑ 網路上的其他設備已打開。
- ❑ 如果您已將印表機設為手動獲得 IP 位址，檢查網路位址 (IP 位址、子網路遮罩和預設閘道器) 是否正確。

如果網路位址不正確，進行重新設定。您可以從網路連線報告的 [Network Status] 部分檢查 IP 位址、子網路遮罩和預設閘道器。

如果啟用了 DHCP，將印表機設為自動獲得 IP 位址。若要將 IP 位址設為手動，從網路連線報告的 [Network Status] 部分檢查印表機的 IP 位址，然後在網路設定畫面上選取手動。將子網路遮罩設為 [255.255.255.0]。

如果仍未將您的印表機與網路裝置連接，請關閉存取點電源。等候約 10 秒鐘，然後開啟電源。

#### 相關資訊

➔ 第29頁 “進行進階網路設定”

## E-11

#### 訊息：

Setup is incomplete. Confirm default gateway setup. Connection using the EpsonNet Setup is available. Contact your network administrator for assistance.

#### 解決方案：

檢查下列內容。

- 在將印表機的 TCP/IP 設定設為「手動」的情況下，預設閘道器位址正確。
- 被設為預設閘道器的設備已打開。

設定正確的預設閘道器位址。您可以從網路連線報告的 [Network Status] 部分檢查預設閘道器位址。

#### 相關資訊

➔ 第29頁 “進行進階網路設定”

## E-12

#### 訊息：

Confirm the following -Entered security key/password is correct -Index of the security key/password is set to the first number -IP address, subnet mask, or default gateway setup is correct Contact your network administrator for assistance.

#### 解決方案：

檢查下列內容。

- 網路上的其他設備已打開。
- 如果是手動輸入，檢查網路位址 (IP 位址、子網路遮罩和預設閘道器) 是否正確。
- 其他設備的網路位址 (子網路遮罩和預設閘道器) 也一樣。
- IP 位址和其他設備不衝突。

如果確認以上訊息之後仍未將您的印表機與網路裝置連接，請嘗試以下方法。

- 關閉存取點電源。等候約 10 秒鐘，然後開啟電源。
- 使用安裝程式再次進行網路設定。您可以從以下網址運行安裝程式。

<http://epson.sn> > [設定]

- 您可以在同一個採用 WEP 安全類型的存取點上登錄密碼。如果登錄了多個密碼，檢查第一個登錄密碼是否已在印表機上設定。

相關資訊

- ➔ 第29頁 “進行進階網路設定”
- ➔ 第24頁 “連線至電腦”

E-13

訊息：

Confirm the following -Entered security key/password is correct -Index of the security key/password is set to the first number -Connection and network setup of the PC or other device is correct Contact your network administrator for assistance.

解決方案：

檢查下列內容。

- 網路設備，如存取點、集線器和路由器等已打開。
- 網路裝置的 TCP/IP 設定並非通過手動設定。(如果印表機的 TCP/IP 設定是自動設定的，而其他網路設備的 TCP/IP 設定則是手動設定的，則印表機的網路可能和其他裝置的網路不同。)

如果在檢查上述內容後仍不能解決，嘗試下列步驟。

- 關閉存取點電源。等候約 10 秒鐘，然後開啟電源。
- 在與印表機相同網路中的電腦上，用安裝程式進行網路設定。您可以從以下網址運行安裝程式。  
<http://epson.sn> > [設定]
- 您可以在同一個採用 WEP 安全類型的存取點上登錄多個密碼。如果登錄了多個密碼，檢查第一個登錄密碼是否已在印表機上設定。

相關資訊

- ➔ 第29頁 “進行進階網路設定”
- ➔ 第24頁 “連線至電腦”

在網路環境下的訊息

訊息	解決方案
*Multiple network names (SSID) that match your entered network name (SSID) have been detected. Confirm network name (SSID).	多個存取點可能設定了同樣的 SSID。檢查存取點的設定，並變更 SSID。
The Wi-Fi environment needs to be improved. Turn the wireless router off and then turn it on. If the connection does not improve, see the documentation for the wireless router.	在將印表機移動到靠近存取點處，將中間的任何障礙物移開後，關閉存取點。等候約 10 秒鐘，然後開啟電源。如果仍不能連接，請參考隨存取點提供的文件。
*No more devices can be connected. Disconnect one of the connected devices if you want to add another one.	透過 Wi-Fi Direct (Simple AP) 連線方式，您最多能同時連線四台電腦和智慧型裝置。若要增加另一台電腦或智慧型裝置，首先必須使一台已經連接的裝置斷開連接。

## 列印網路狀態表

您可以透過列印來檢查詳細的網路資訊。

1. 放入紙張。
2. 從主畫面選取 [設定]。
3. 選取 [一般設定] > [網路設定] > [網路狀態]。
4. 選取 [狀態表]。
5. 檢查訊息，然後列印網路狀態表。
6. 關閉畫面。

在經過特定時間長度後，畫面會自動關閉。

---

## 更換或增加新的存取點

如果因存取點的更換，或新增存取點並建立新的網路環境而導致 SSID 變更，請重設 Wi-Fi 設定。

相關資訊

➔ 第39頁 “變更與電腦的連線方法”

---

## 變更與電腦的連線方法

透過不同的連線方法使用安裝程式和重新設定。

- 從網站設定  
存取以下網站，然後輸入產品名稱。前往 [設定]，然後開始設定。  
<http://epson.sn>
- 使用軟體光碟片執行設定 (僅限配有軟體光碟片的型號，以及配有光碟機的電腦使用者)。  
將隨印表機提供的軟體光碟片插入電腦，然後遵循螢幕上的操作說明進行操作。

選取變更連線方法

請遵循螢幕上的操作說明，直至顯示以下畫面內容。

在 選取軟體安裝 畫面選取 [變更或重設連線方法]，然後按下 [下一步]。



## 從控制面板將網路連線變更為乙太網路

請遵循以下步驟，從控制面板將網路連線從 Wi-Fi 變更為乙太網路。

1. 從主畫面選取 [設定]。
2. 選取 [一般設定] > [網路設定] > [有線區域網路設定]。
3. 點選 [開始設定]。
4. 檢查訊息，然後關閉畫面。  
經過特定時間長度後，螢幕會自動關閉。
5. 使用乙太網路纜線將印表機連接至路由器。

## 從控制面板禁用 Wi-Fi

在 Wi-Fi 被禁用後，Wi-Fi 連線將被斷開。

1. 在主畫面點選 。
2. 選取 [路由器]。  
會顯示網路狀態。



3. 點選 [變更設定]。
4. 選取 [其他] > [停用 Wi-Fi]。
5. 檢查訊息，然後開始設定。
6. 顯示完成訊息時，請關閉畫面。  
在經過特定時間長度後，畫面會自動關閉。
7. 關閉網路連線設定畫面。

---

## 從控制台上斷開 Wi-Fi Direct (Simple AP) 連線

附註：

在 Wi-Fi Direct (Simple AP) 連線被禁用後，所有以 Wi-Fi Direct (Simple AP) 連線方式連線到印表機的電腦和智慧型裝置將斷開連線。如果您想斷開特定裝置的連線，請從裝置而非印表機斷開連線。

1. 在主畫面點選 。
2. 選取 [Wi-Fi Direct]。  
會顯示 Wi-Fi Direct 資訊。
3. 點選 [變更設定]。
4. 選取 [刪除 Wi-Fi Direct]。
5. 檢查訊息，然後開始設定。
6. 顯示完成訊息時，請關閉畫面。  
在經過特定時間長度後，畫面會自動關閉。
7. 關閉網路連線設定畫面。

---

## 從控制面板還原網路設定

您可以將所有的網路設定還原至預設值。

1. 從主畫面選取 [設定]。
2. 選取 [一般設定] > [系統管理] > [回復至出廠預設值] > [網路設定]。
3. 檢查訊息，然後選取 [是]。
4. 顯示完成訊息後，關閉畫面。  
經過特定時間長度後，螢幕會自動關閉。

# 準備印表機

## 放入紙張

### 可用的紙張與容量

Epson 建議使用原廠 Epson 紙張，以確保高品質的輸出。

#### 原廠 Epson 紙張

紙張名稱	大小	裝入容量 (張數)			雙面列印	無邊列印
		進紙匣1	進紙匣2	後方進紙槽		
Epson Bright White Ink Jet Paper	A4	200	200	1	自動、手動*	—
Epson Ultra Glossy Photo Paper	A4、13×18 厘米 (5×7 英寸)、10×15 厘米 (4×6 英寸)	20	—	1	—	✓
Epson Premium Glossy Photo Paper	A3+	20	—	1	—	—
	A3、A4、13×18 cm (5×7 in.)、16:9 寬尺寸 (102×181 mm)、10×15 cm (4×6 in.)	20	—	1	—	✓
Epson Premium Semigloss Photo Paper	A3+	20	—	1	—	—
	A3、A4、10×15 cm (4×6 in.)	20	—	1	—	✓
Epson Photo Paper Glossy	A3+	20	—	1	—	—
	A4、13×18 厘米 (5×7 英寸)、10×15 厘米 (4×6 英寸)	20	—	1	—	✓
Epson Matte Paper-Heavyweight	A3+	20	—	1	—	—
	A3、A4	20	—	1	—	✓
Epson Photo Quality Ink Jet Paper	A3、A4	80	—	1	—	—

\* 您最多可放入 30 張已列印單面的紙張。

#### 附註：

- 紙張可用性隨區域而不同。如需當地可用紙張的最新資訊，請洽詢 Epson 支援服務。
- 以自訂大小在原廠 Epson 紙張上列印時，僅能使用 [標準] 或 [一般] 列印品質設定。雖然某些印表機驅動程式允許您選取更高的列印品質，但仍會使用 [標準] 或 [一般] 印出列印成品。

## 市售紙張

紙張名稱	大小	裝入容量 (張數或信封)			雙面列印	無邊列印
		進紙匣1	進紙匣2	後方進紙槽		
普通紙 影印紙 信頭紙 再生紙 色紙 回收紙 高品質普通紙	A3、B4、Legal、8.5×13 in.、Letter、A4、B5	最多到紙張邊緣定位器上三角形符號所示的標線。		1	自動、手動*1	—
	A5	最多到紙張邊緣定位器上三角形符號所示的標線。	—	1	自動、手動*1	
	Half letter*2、A6	最多到紙張邊緣定位器上三角形符號所示的標線。	—	1	手動*1	
	使用者定義*2 (毫米) 89×127 至 148×210	1	—	1	手動	
	使用者定義*2 (毫米) 148×210 至 182×257	1	—	1	自動、手動	
	使用者定義*2 (毫米) 182×257 至 297×431.8	1	1	1	自動、手動	
	使用者定義*2 (毫米) 297×431.8 至 329×1200	1	1	1	手動	
厚紙*2	A3、B4、Letter、A4、B5、A5、 使用者定義 (mm) 89×127 至 329×1200	—	—	1	—	
信封	信封 #10、信封 DL、 信封 C6、信封 C4	10	—	1	—	

\*1 您最多可放入 30 張已列印單面的紙張。

\*2 只能從電腦或智慧型裝置列印。

## 相關資訊

➔ [第15頁 “零件名稱和功能”](#)

## 紙張處理注意事項

請閱讀紙張隨附的說明文件。

- ❑ 請在放入前攤鬆紙張，然後將邊緣對齊。請勿攤鬆或捲曲相紙。以免損傷可列印的那面。

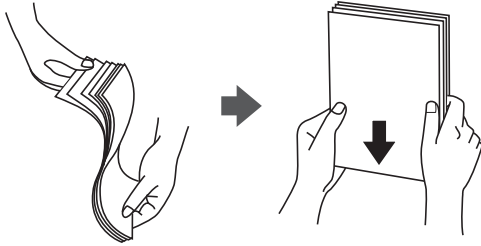

- ❑ 若紙張捲曲，請在放入前將紙張壓平或往反方向稍微捲曲。用捲曲的紙張列印可能會造成夾紙，並在輸出成品上出現髒污。

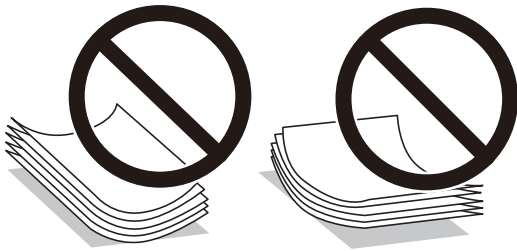

- ❑ 請勿使用捲曲、撕裂、切割、摺疊、潮濕、太厚、太薄或貼有貼紙的紙張。若使用有前述情況的紙張，將會造成夾紙，並在輸出成品上出現皺摺。
- ❑ 請確定使用長紋紙。若您不確定使用的是哪一種紙張，請查看紙張包裝或聯絡製造商，以確認紙張規格。

#### 相關資訊

- ➔ [第259頁 “印表機規格”](#)

## 將紙張放入 進紙匣

1. 確認印表機沒有運作，然後拉出 進紙匣。

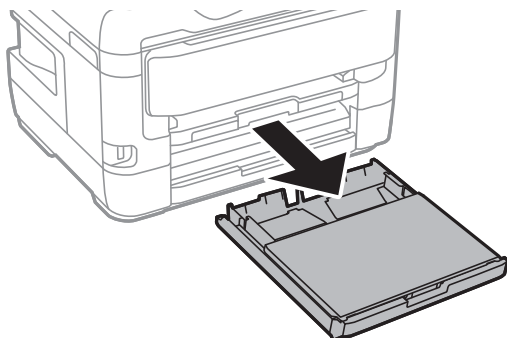

2. 從進紙匣護蓋取下進紙匣。

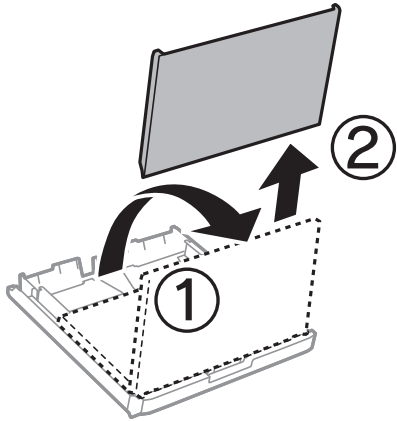

3. 將紙張邊緣定位器移至最大位置。

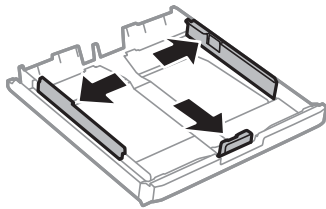

附註：

當使用大於 A4 的紙張時，請展開進紙匣。

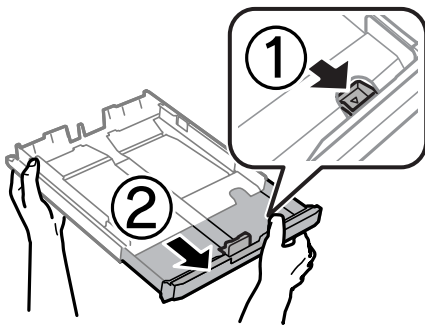

4. 將紙張前方定位器調整至您要使用的紙張大小。

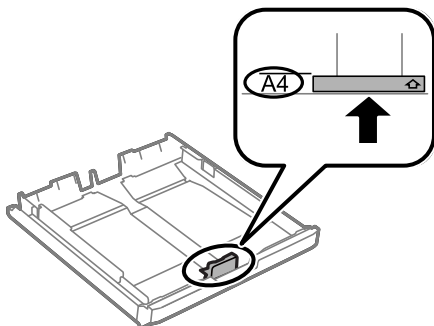

- 將紙張可列印面朝下，沿著紙張前方定位器放入。

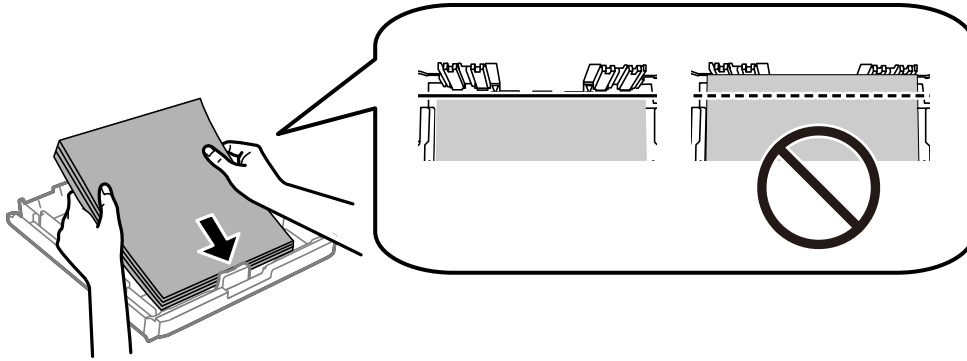

**!** 重要事項：

放入的紙張數量不要超過規定的最大紙張數。使用普通紙時，勿使放入量超過紙張邊緣定位器內三角形符號下方的標示線。

- 將紙張邊緣定位器移至紙張的邊緣。

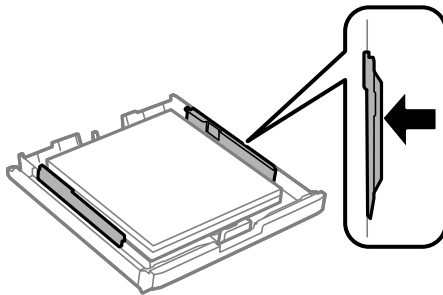

- 裝回進紙匣護蓋。

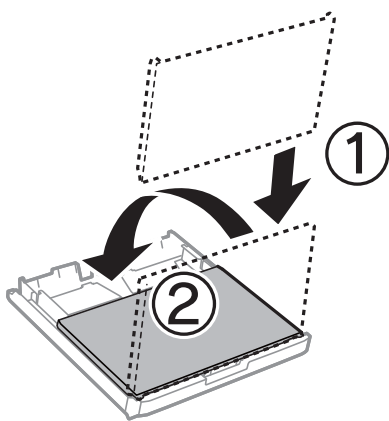

- 將進紙匣完全插入。
- 在控制面板上，對裝入進紙匣的紙張進行紙張大小與紙張種類設定。

附註：

您也可以按下控制面板的  鍵，顯示紙張大小及紙張種類設定畫面。

10. 將出紙托盤向外拉出。

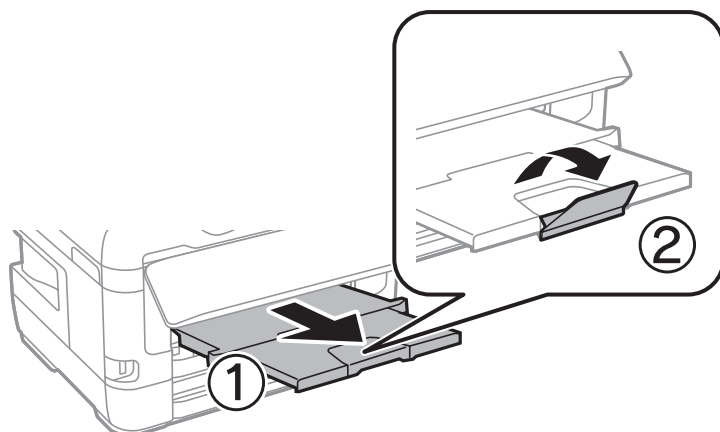

#### 相關資訊

- ➔ 第43頁 “紙張處理注意事項”
- ➔ 第42頁 “可用的紙張與容量”
- ➔ 第51頁 “紙張種類清單”
- ➔ 第50頁 “裝入信封與注意事項”

## 將紙張放入 後方進紙槽

您可在 後方進紙槽 裝入一張印表機支援的紙張，所有類型皆可。您也可以裝入無法放入 進紙匣 的厚紙 (最厚 0.3 mm) 及打孔紙。然而，視紙張硬度而定，即使厚度在此範圍內，某些紙張也可能無法正確進紙。



#### 重要事項：

在印表機提示您進行操作前，請勿將紙張裝入 後方進紙槽。否則將會導致退出空白紙張。

1. 請執行下列任一動作。
  - 從控制面板列印時：於 後方進紙槽 選取 [紙張設定]，進行其他列印設定，然後按下 。
  - 從電腦列印時：於 後方進紙槽 選取 [紙張來源]，進行其他列印設定，然後按下 [列印]。
2. 控制面板會出現提示您裝入紙張的訊息。請依照下列指示裝入紙張。

3. 打開 後方進紙槽。

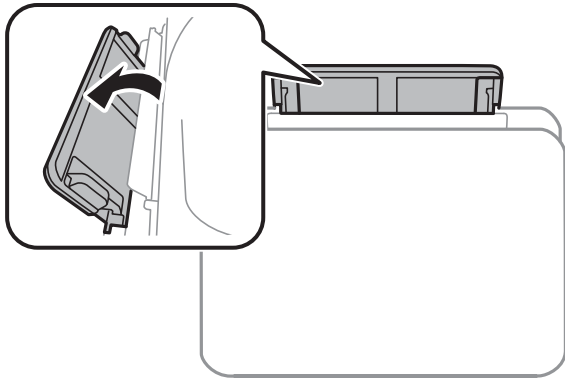

4. 滑出邊緣定位器。

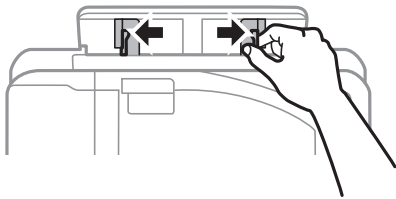

5. 從 後方進紙槽 的中間部位抓住一張紙，並使可列印面朝上，同時將紙張邊緣定位器滑至紙張的邊緣。

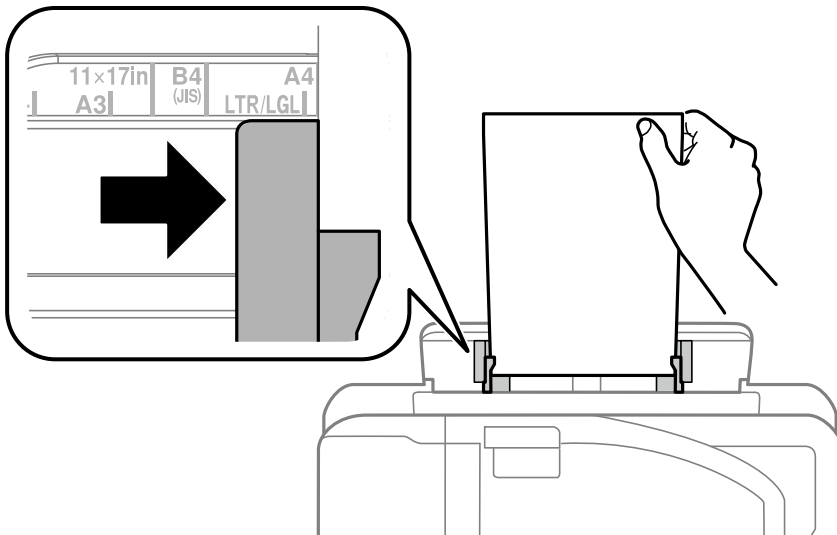



打孔紙

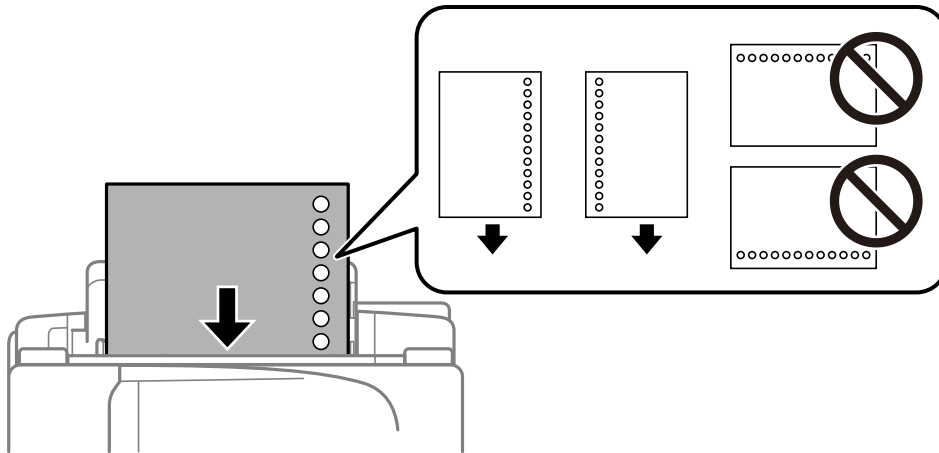

附註：

- ❑ 裝入單張裝訂孔位於左側或右側的自訂大小普通紙。
- ❑ 調整檔案的列印位置，避免列印內容超出裝訂孔。
- ❑ 自動雙面列印不適用於打孔紙。

6. 插入紙張，直到印表機拉入部分紙張為止。

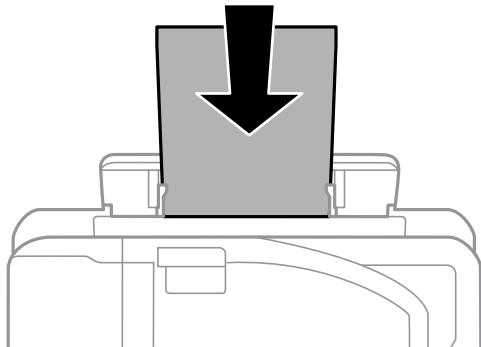

7. 將出紙托盤向外拉出。

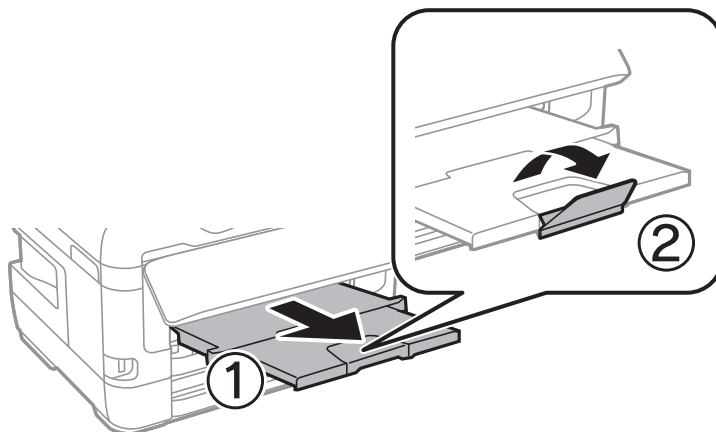

8. 選取 [確定] 開始列印。

相關資訊

- ➔ 第43頁 “紙張處理注意事項”
- ➔ 第42頁 “可用的紙張與容量”
- ➔ 第51頁 “紙張種類清單”
- ➔ 第50頁 “裝入信封與注意事項”

## 裝入信封與注意事項

先在 後方進紙槽 中心裝入信封的短邊，封口朝下，然後將邊緣定位器滑動到信封邊緣。

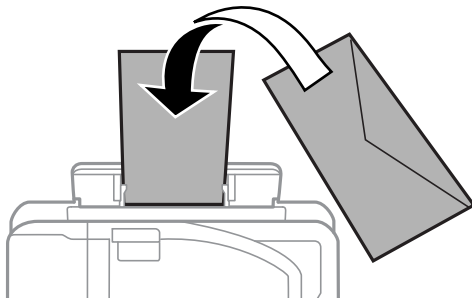

先在 進紙匣 裝入信封，封口朝上，然後將邊緣定位器滑動到信封邊緣。

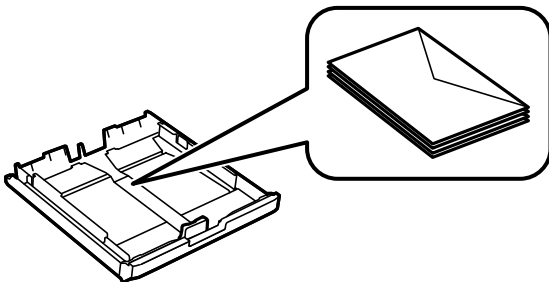

❑ 請在放入前攤鬆信封，然後將邊緣對齊。堆疊的信封因空氣而膨脹時，請在放入前將信封壓平。

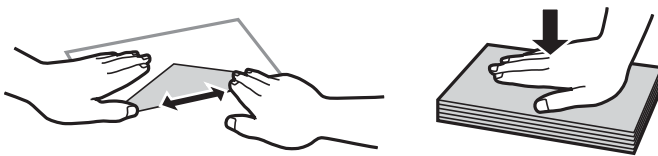

- ❑ 請勿使用捲曲或摺疊的信封。若使用有前述情況的信封，將會造成夾紙，並在輸出成品上出現皺摺。
- ❑ 請勿使用封口為黏性表面的信封或開窗信封。
- ❑ 請避免使用太薄的信封，以免在列印時捲曲。

相關資訊

- ➔ 第42頁 “可用的紙張與容量”
- ➔ 第44頁 “將紙張放入 進紙匣”
- ➔ 第47頁 “將紙張放入 後方進紙槽”

## 紙張種類清單

為獲得最佳列印結果，請選取適合紙張的紙張種類。

紙張名稱	紙張種類	
	控制面板	印表機驅動程式
Epson Bright White Ink Jet Paper	plain papers	普通紙
Epson Ultra Glossy Photo Paper	頂級白金相紙	Epson Ultra Glossy
Epson Premium Glossy Photo Paper	Premium Glossy	Epson Premium Glossy
Epson Premium Semigloss Photo Paper	Premium Semigloss	Epson Premium Semigloss
Epson Photo Paper Glossy	Glossy	Photo Paper Glossy
Epson Matte Paper-Heavyweight Epson Photo Quality Ink Jet Paper	Matte	Epson Matte

## 放置原稿

將原稿放置在工作平台或 ADF 上。

您可使用 ADF 同時掃描數份原稿與原稿的兩面。

## 適用於 ADF 原稿

適用的紙張大小	A5 至 A3、Ledger
紙張種類	普通紙
紙張厚度 (紙張重量)	64 至 95 g/m <sup>2</sup>
裝紙容量	35 張或 3.85 mm

即使原稿符合可放置於自動進紙器的原稿規格，也可能會因紙張的屬性或品質而無法從自動進紙器饋入或是降低了掃描品質。



### 重要事項：

請勿將相片或珍貴的藝術品原稿饋入自動進紙器。錯誤進紙可能導致原稿產生皺摺或受損。請在工作平台上掃描這些文件。

為預防夾紙，請避免將下列原稿放置在 ADF 內。處理這些類型的原稿時，請使用 工作平台。

- 破損、摺疊、皺摺、品質降低或捲曲的原稿
- 有裝訂孔的原稿
- 以膠帶、訂書針、迴紋針等方式固定的原稿
- 貼上貼紙或標籤的原稿

- ❑ 形狀不規則或非方形的原稿
- ❑ 已裝訂的原稿
- ❑ OHP、熱轉印紙或複寫紙背面

## 將原稿置於 ADF 上

1. 對齊原稿邊緣。
2. 滑動 ADF 紙張邊緣定位器。

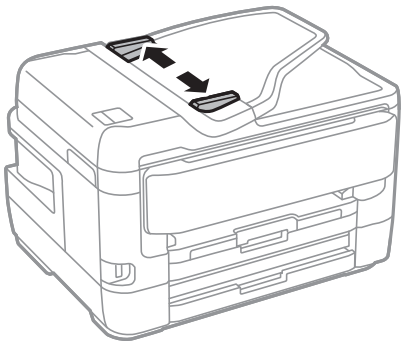

3. 將原稿正面朝上放入 ADF 的中央。

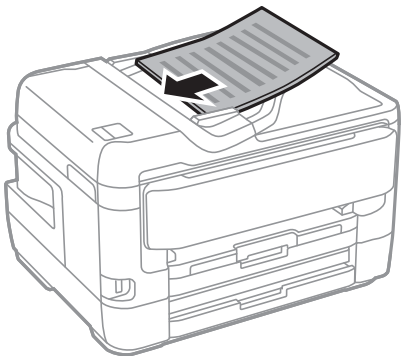

**!** 重要事項：

- ❑ 放入原稿時，請勿使裝載量超過 ADF 上三角形符號所示的標線。

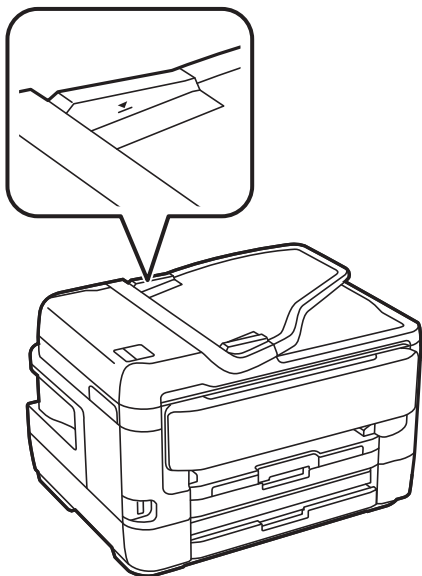

- ❑ 掃描時，請勿增加原稿。

4. 將 ADF 紙張邊緣定位器滑到原稿的邊緣。

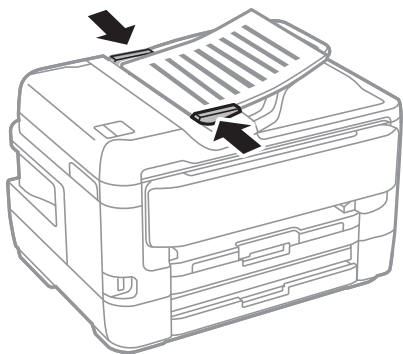

**相關資訊**

- ➔ [第51頁 “適用於 ADF 原稿”](#)

## 將原稿放入 ADF 進行二合一複印

以圖示方向放入原稿，然後選取方向設定。

- ❑ 以向上方向放置原稿：按以下方式選取控制面板上的 [朝上]。  
[複印] > [進階] > [方向 (原稿)] > [朝上]  
以箭頭方向將原稿放置在自動進紙器上。



- ❑ 以向左方向放置原稿：按以下方式選取控制面板上的 [朝左]。  
[複印] > [進階] > [方向 (原稿)] > [朝左]  
以箭頭方向將原稿放置在自動進紙器上。



## 將原稿放置在工作平台上



### 注意：

打開或關上文件護蓋時，請注意不要夾到您的手或手指。否則可能會導致受傷。



### 重要事項：

放置如書籍等大型原稿時，請避免外部光線直接照射到 工作平台。

1. 打開文件護蓋。

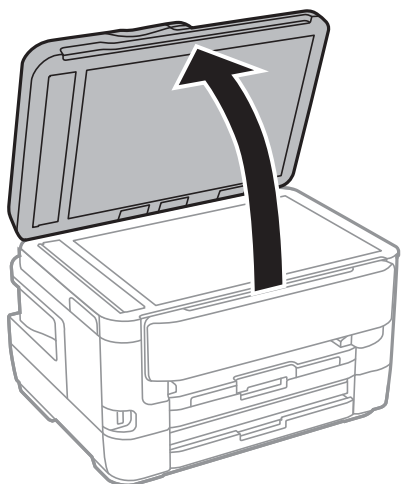

2. 清除工作平台上的任何灰塵或髒汙。

3. 將原稿面朝下放好，然後滑至角落記號。

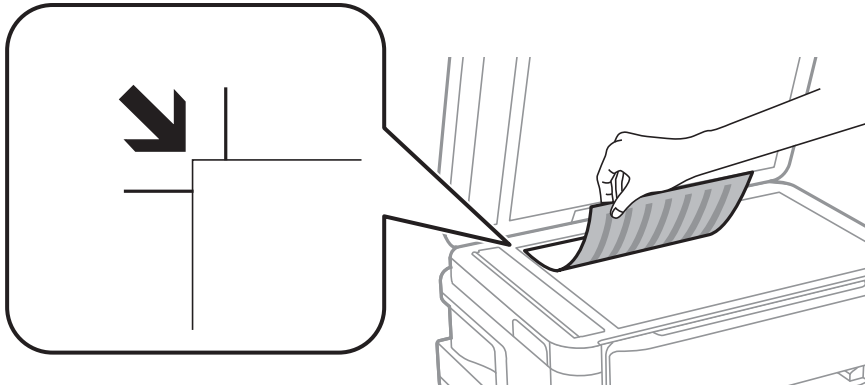

附註：

- 與工作平台 頂部邊緣和左邊緣距離 1.5 mm 範圍內的內容不會被掃描進去。
- 有原稿放置在自動進紙器內與工作平台 上時，會優先處理自動進紙器的原稿。

4. 輕輕闔上文件護蓋。



**重要事項：**

請勿大力按壓工作平台 或文件護蓋。否則，可能會造成損壞。

5. 請在掃描後取出原稿。

附註：

若將原稿長時間留置在 工作平台 上，原稿可能黏在玻璃表面上。

## 放置識別卡進行複印

將識別卡放置在距離 工作平台 角落標記 5 mm 的位置。

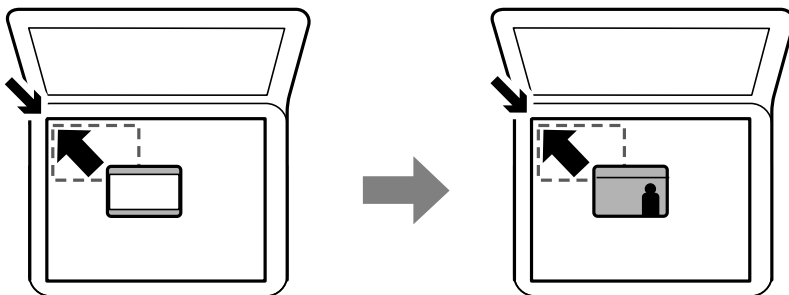

---

## 插入外接 USB 裝置

### 插入和移除外部 USB 裝置

1. 將外部 USB 裝置插入印表機。

2. 結束使用外部 USB 裝置後，移除該裝置。

附註：

若從電腦存取外部 USB 裝置，您必須操作電腦才能安全地移除卸載式裝置。

#### 相關資訊

➔ 第263頁 “外部 USB 裝置規格”

➔ 第56頁 “從電腦存取外接 USB 裝置”

## 從電腦存取外接 USB 裝置

您可從電腦寫入或讀取外接 USB 裝置上的資料，如已插入印表機的 USB 隨身碟。



#### 重要事項：

在透過 USB 與網路連線的電腦之間共用插入印表機的外接裝置時，僅允許寫入存取以您在印表機上所選取方法連接的電腦。若要寫入外接 USB 裝置，請從印表機控制面板的以下功能表選取一種連線方式。

[設定] > [一般設定] > [印表機設定] > [記憶體裝置界面] > [檔案共享]。

附註：

若要連接大容量外接 USB 裝置 (如超過 2TB 的硬碟)，透過電腦辨識資料需要一定時間。

#### Windows

在[電腦]或[我的電腦]中選取外接 USB 裝置。隨即顯示外接 USB 裝置上的資料。

附註：

若未使用軟體光碟片或 Web Installer 將印表機連線到網路，請將 USB 連接埠連接到網路磁碟機。開啟[執行]並輸入印表機名稱 \\XXXXX 或印表機的 IP 位址 \\XXX.XXX.XXX.XXX 至[開啟:]。在顯示的裝置圖示上按右鍵，指派網路。網路磁碟機就在[電腦]或[我的電腦]上顯示。

#### Mac OS

選取對應的裝置圖示。隨即顯示外接 USB 裝置上的資料。

附註：

若要移除外接 USB 裝置，請將裝置圖示拖曳至垃圾筒圖示並投入。否則在插入另一個外接 USB 裝置時，共用磁碟機的資料可能不會正確顯示。

若要存取網路使用外接儲存裝置，請從桌面上的選單中選取 [Go] > [Connect to Server]。輸入印表機名稱 cifs://XXXXX 或 smb://XXXXX (「xxxxx」是印表機名稱) 進入 [伺服器位址]，並接著點選 [連線]。

---

## 管理聯絡人

註冊聯絡人清單可讓您輕鬆輸入目的地。您最多可註冊 200 條項目，並在輸入傳真號碼、輸入附加掃描影像至電子郵件的目的地的，以及將掃描影像儲存於網路資料夾時，使用聯絡人清單。

您亦可使用 LDAP 伺服器內的聯絡人。

請參閱 *管理員使用說明* 以使用 LDAP 伺服器內的聯絡人。



## 註冊或編輯聯絡人

附註：

註冊聯絡人之前，請先確定您也已設定電子郵件伺服器，以便使用電子郵件位址。

1. 在主畫面點選 [設定]。
2. 點選 [聯絡人管理員]，然後點選 [登記/刪除]。
3. 請執行下列任一動作。
  - 若要註冊新聯絡人，請點選 [新增項目]，然後點選 [新增聯絡人]。
  - 若要編輯聯絡人，請選取目標聯絡人，然後點選 [編輯]。
  - 若要刪除聯絡人，請選取目標聯絡人，請點選 [刪除]，然後點選 [是]。您不必執行下列程序。

附註：

您可將註冊在 LDAP 伺服器的位址註冊至印表機的本機聯絡人清單。顯示項目，然後點選 [儲存至聯絡人]。

4. 註冊新聯絡人時，選取欲註冊的聯絡人類型。當您要編輯或刪除聯絡人時，請跳過此步驟。

- 傳真：註冊聯絡人 (傳真號碼) 以傳送傳真。
- 電子郵件：註冊電子郵件位址以傳送掃描的影像或轉寄已接收的傳真。
- 網路資料夾/FTP：註冊網路資料夾以儲存掃描的影像或轉寄已接收的傳真。

5. 輸入位址訊息進行註冊。輸入必需的項目，然後視需要進行其他設定。

附註：

輸入傳真號碼時，請在傳真號碼的開頭輸入外線存取碼 (若電話系統為 PBX)，且需要存取碼才能撥打外線。若已經在 [線路類型] 設定中設定存取碼，請輸入井字號 (#) 以取代實際存取碼。若要在撥號時暫停 (暫停三秒)，請輸入連字號 (-)。

6. 點選 [OK]。

### 相關資訊

➔ [第69頁 “使用電子郵件伺服器”](#)

## 註冊或編輯群組聯絡人

將聯絡人新增至群組，可讓您同時傳送傳真或以電子郵件傳送掃描影像至多個目的地。

1. 在主畫面點選 [設定]。
2. 點選 [聯絡人管理員]，然後點選 [登記/刪除]。
3. 請執行下列任一動作。
  - 若要註冊新群組，請點選 [新增項目]，然後點選 [新增群組]。
  - 若要編輯群組，請選取目標群組，然後點選 [編輯]。
  - 若要刪除群組，請選取目標群組，請點選 [刪除]，然後點選 [是]。您不必執行下列程序。

4. 註冊新群組時，請選取您要註冊之群組的類型。當您要編輯群組時，請跳過此步驟。
  - 傳真：註冊聯絡人 (傳真號碼) 以傳送傳真。
  - 電子郵件：註冊電子郵件位址以傳送掃描的影像或轉寄已接收的傳真。
5. 輸入或編輯群組的 [群組名稱]。
6. 點選 [新增至群組的聯絡人 (必要)]。
7. 選取您要在群組中註冊的聯絡人。
  - 附註：
    - 最多可註冊 200 個聯絡人。
    - 若要取消選取聯絡人，請再次點選。
8. 點選 [關閉]。
9. 進行其他所需設定。
  - 登錄號碼：設定群組號碼。
  - 索引文字：設定群組索引字。
  - 指定至常用：註冊為常用群組。群組會顯示在您指定位址之畫面的最上方。
10. 點選 [OK]。

## 註冊常用聯絡人

您註冊常用聯絡人時，聯絡人會顯示在您指定位址之畫面的最上方。

1. 在主畫面點選 [設定]。
2. 點選 [聯絡人管理員]，然後點選 [常用]。
3. 點選想註冊的聯絡人類型。
4. 點選 [編輯]。
  - 附註：
    - 若要編輯聯絡人順序，請點選 [排序]。
5. 選取您要註冊的常用聯絡人，然後點選 [OK]。
  - 附註：
    - 若要取消選取聯絡人，請再次點選。
    - 您可以從聯絡人清單中搜尋位址。在畫面最上方的方塊中輸入搜尋關鍵字。
6. 點選 [關閉]。

## 在電腦上登錄聯絡人

您可使用 EpsonNet Config 或 Web Config 在電腦上建立聯絡人清單，並匯入至印表機。  
如需詳細資料，請參閱 *管理員使用說明*。

## 使用電腦將聯絡人備份

您可以使用 EpsonNet Config 或 Web Config 將儲存在印表機中的聯絡人資料備份至電腦。

如需詳細資料，請參閱 *管理員使用說明*。

聯絡人資料可能因印表機故障而遺失。每次更新資料時，建議您做好備份工作。Epson 對於任何資料遺失、備份或復原資料及/或設定概不負責，即使是在保固期內。

---

## 將您最愛的設定登錄為預設值

您可將常用的複印、傳真及掃描設定登錄為預設值。最多可登錄 50 個項目。如果您無法編輯預設值，則表示預設值已由管理員鎖定。請聯絡印表機管理員以尋求協助。

若要登錄預設值，請從主畫面選擇 [預設]，選擇 [新增]，然後選擇您要登錄預設值的功能。請進行所需設定、選取 ，然後輸入預設值的名稱。

若要載入已登錄的預設值，請從清單中選取預設值。

您也可以登錄目前位址與設定，以在每個功能的畫面上選取 。

若要變更已登錄設定，請在每個功能的畫面上變更設定，並選取 。選取 [預設的登錄]，然後選取您要覆寫的目標。

## 預設 的功能表選項

選取已註冊預設值上的  可顯示已註冊設定的詳細資訊。您可以選取詳細資訊畫面的名稱來變更已註冊名稱。



刪除已註冊預設值。

新增/移除：

將已註冊預設值新增至主畫面作為捷徑圖示，或清除圖示。

使用此設定：

載入已註冊預設值。

---

## 設定的功能表選項

選取印表機主畫面的 [設定] 可進行各項設定。

### 一般設定的功能表選項

按以下方式選取控制面板上的功能表。

[設定] > [一般設定]

## 基本設定

按以下方式選取控制面板上的功能表。

[設定] > [一般設定] > [基本設定]

LCD 亮度：

調整 LCD 螢幕的亮度。

音效設定：

調整音量並選取聲音類型。

睡眠模式定時器：

調整印表機在未執行任何操作多久時間之後進入睡眠模式 (省電模式)。經過設定時間後，LCD 螢幕會變黑。

從睡眠狀態喚醒：

使用 LCD 螢幕觸控功能喚醒：

選取 [開啟]後，即可透過點選觸控面板的方式，從睡眠模式 (省電模式) 中恢復運作。關閉此功能時，必須按下控制面板上的按鍵才能喚醒印表機。關閉此功能可避免因異物觸碰螢幕所導致的意外操作。您也可以設定開啟此功能的時段。

電源關閉設定：

視購買地區而定，您的產品可能具有此功能或 電源關閉計時器 功能。

閒置時關閉電源

選取此設定可在指定的時間之內未使用印表機時自動關閉印表機。提高任何數值都會影響印表機的能源效率。進行任何變更前，請先考慮環境問題。

中斷連線時關閉電源

選取此設定可在包括 LINE 連接埠在內的所有網路連接埠中斷連線 30 分鐘後關閉印表機電源。根據您的區域而定，此功能可能無法使用。

電源關閉計時器：

視購買地區而定，您的產品可能具有此功能或 電源關閉設定 功能。

選取此設定可在指定的時間之內未使用印表機時自動關閉印表機。您可以在套用電源管理功能前，先調整時間。提高任何數值都會影響印表機的能源效率。進行任何變更前，請先考慮環境問題。

日期/時間設定：

日期/時間

輸入目前日期及時間。

日光節約時間

選取所在地區的夏季時間設定。

時差

輸入本地時間與 UTC (國際標準時間) 之間的時差。

## 準備印表機

### 國家/地區：

選取使用印表機所在的國家或地區。如果您變更國家或地區，傳真設定會恢復為其預設設定，您必須重新選取。

### 語言設定/Language：

選取 LCD 螢幕的使用語言。

### 啟動畫面：

指定開啟印表機電源和啟用操作逾時時，LCD 螢幕顯示的初始功能表。

### 編輯主畫面：

變更 LCD 螢幕上圖示的版面配置。您亦可新增、刪除及取代圖示。

### 背景圖案：

變更 LCD 螢幕的背景色彩。

### 操作逾時：

選取 [開啟] 可在指定的時間之內未執行操作時回到初始畫面。若已套用使用者限制且在指定的時間內未執行操作，會將您登出，並會回到初始畫面。

### 鍵盤：

變更 LCD 螢幕上鍵盤的版面配置。

### 預設畫面(狀態)：

選取在按下  鍵時要顯示的預設資訊。

### 原稿尺寸自動偵測(工作平台)：

選取 [開啟] 以在原稿放於掃描器玻璃上時自動偵測和設定原稿尺寸。如果不想自動偵測和設定原稿尺寸，請選取 [關閉]。

### 相關資訊

➔ [第69頁 “省電”](#)

➔ [第21頁 “輸入字元”](#)

## 印表機設定

按以下方式選取控制面板上的功能表。

[設定] > [一般設定] > [印表機設定]

### 紙張來源設定：

#### 紙張設定：

選取您在紙張來源中放入的紙張大小及紙張種類。您可以在紙張大小與紙張種類方面進行 [常用紙張設定]。

## 準備印表機

### A4/Letter 自動切換：

若選取 [開啟]，可在無設為 Letter 的紙張來源時，從設為 A4 大小的紙張來源進紙；或無設為 A4 大小的紙張來源時，從設為 Letter 大小的紙張來源進紙。

### 自動選擇設定

此功能僅適用於具有兩個紙張來源的機型。

若針對下列任何設定選取 [開啟]，可自動列印在來自包含與您紙張設定相符之任何來源的紙張上。

- 複印
- 傳真
- 其他

### 錯誤通知：

選取 [開啟] 可在所選紙張大小或種類與放入紙張不符時顯示錯誤訊息。

### 紙張設定自動顯示：

選取 [開啟] 可在放入紙張到紙張來源中時顯示 [紙張設定] 畫面。如果停用了此功能，則您將無法使用 AirPrint 從 iPhone 或 iPad 進行列印。

### 通用列印設定：

當您在沒有使用印表機驅動程式的情況下，透過外部裝置進行列印時，即會套用這些設定。

### 上緣偏移：

調整頁面的上邊界。

### 左側偏移：

調整頁面的左邊界。

### 反面上緣偏移：

執行雙面列印時，調整背面的上邊界。

### 反面左側偏移：

執行雙面列印時，調整背面邊界的左邊界。

### 檢查紙張寬度：

選取 [開啟] 可在列印之前檢查紙張寬度。這可避免紙張大小設定錯誤時列印超過紙張邊緣，但也會降低列印速度。

### 略過空白頁：

自動略過列印資料中的空白頁。

### 自動錯誤修正：

選取發生雙面列印錯誤或記憶體已滿錯誤時要執行的操作。

#### 開啟

當發生雙面列印錯誤時顯示警告並以單面模式列印，或者在發生記憶體已滿錯誤時僅列印印表機能夠處理的內容。

關閉

顯示錯誤訊息並取消列印。

記憶體裝置界面：

記憶體裝置：

選取 [啟用] 可讓印表機存取插入的記憶體裝置。如果選取 [停用]，您無法使用印表機將資料儲存至記憶體裝置。這可避免機密文件遭非法移除。

檔案共享：

選取是否給予從 USB 連接或網路連接的電腦寫入記憶體裝置的存取權限。

厚紙：

選取 [開啟] 可防止墨水弄髒列印成品，但這也會降低列印速度。

靜音模式：

選取 [開啟] 可減少列印期間產生的噪音，但這也會降低列印速度。根據您選取的紙張種類和列印品質設定，印表機的噪音水準可能沒有差異。

等待墨水乾燥時間：

選取執行雙面列印時您要使用的墨水乾燥時間。印表機會在列印完一面之後列印另一面。如果列印成品出現髒汙，請增加此時間設定。

雙向列印：

選取 [開啟] 可變更列印方向；印字頭向左或向右移動時列印。如果列印成品上的垂直或水平直線看起來模糊或不直，停用此功能也許可以解決問題，不過這麼做可能會降低列印速度。

透過 USB 的 PC 連線：

選取 [啟用] 可讓電腦在透過 USB 連接的情況下存取印表機。若選取 [停用]，並非透過網路連線傳送的列印及掃描會受到限制。

#### 相關資訊

- ➔ [第42頁 “放入紙張”](#)
- ➔ [第98頁 “從記憶體裝置列印 JPEG 檔案”](#)
- ➔ [第99頁 “從記憶體裝置列印 TIFF 檔案”](#)

## 網路設定

按如下所述選取控制面板上的功能表。

[設定] > [一般設定] > [網路設定]

Wi-Fi 設定：

設定或變更無線網路設定。從下列連線方式中選擇，然後依照 LCD 面板上的指示執行。

- 路由器
- Wi-Fi Direct

有線區域網路設定：

設定或變更使用 LAN 連接線與路由器的網路連線。若使用此功能，Wi-Fi 連線將會停用。

網路狀態：

顯示或列印目前的網路設定。

網路連線檢查：

檢查目前網路連線並列印報告。若發生任何連線問題，請參閱報告以解決問題。

進階：

執行下列詳細設定。

- 裝置名稱
- TCP/IP
- Proxy 伺服器
- 電子郵件伺服器
- IPv6 位址
- MS 網路共享
- NFC
- 連結速度和雙工
- 將 HTTP 重新導向至 HTTPS

相關資訊

- ➔ [第26頁 “手動進行 Wi-Fi 設定”](#)
- ➔ [第27頁 “透過按鍵設定 \(WPS\) 進行 Wi-Fi 設定”](#)
- ➔ [第28頁 “透過 PIN 碼設置 \(WPS\) 進行 Wi-Fi 設定”](#)
- ➔ [第28頁 “進行 Wi-Fi Direct \(Simple AP\) 連線設定”](#)
- ➔ [第39頁 “列印網路狀態表”](#)
- ➔ [第31頁 “從控制面板查看詳細網路資訊”](#)
- ➔ [第29頁 “用於進階網路設定的設定項目”](#)

## 網路服務設定

按如下所述選取控制面板上的功能表。

[設定] > [一般設定] > [網路服務設定]

Epson Connect 服務：

顯示印表機是否登錄並連線至 Epson Connect。

您可以選取 [登錄] 並遵循指示來登錄至服務。

若您已登錄，可變更下列設定。

- 暫停/繼續
- 取消登錄



如需詳細資訊，請參考下列網站。

<https://www.epsonconnect.com/>

<http://www.epsonconnect.eu> (僅適用於歐洲)

Google雲端列印服務：

顯示印表機是否登錄並連線至 Google Cloud Print 服務。

若您已登錄，可變更下列設定。

啟用/停用

取消登錄

如需登錄至 Google Cloud Print 服務的詳細資訊，請參考下列網站。

<https://www.epsonconnect.com/>

<http://www.epsonconnect.eu> (僅適用於歐洲)

相關資訊

➔ [第217頁 “使用網路服務列印”](#)

## 系統管理 的功能表選項

使用此功能表可讓您以系統管理員的身份維護產品。它還能讓您根據您的工作或辦公室要求，限制單獨使用者可使用的產品功能。

按如下所述選取控制面板上的功能表。

[設定] > [一般設定] > [系統管理]

聯絡人管理員：

您可為聯絡人進行以下設定。

登記/刪除：

註冊並/或刪除 傳真、掃描至電腦 (電子郵件) 與 掃描至網路資料夾/FTP 功能表的聯絡人。

常用：

註冊常用聯絡人，以快速存取。您也可以變更清單順序。

列印聯絡人：

列印聯絡人清單。

檢視選項：

變更聯絡人清單的顯示方式。

搜尋選項：

變更搜尋聯絡人的方法。

安全性設定：

您可進行以下安全設定。

工作紀錄存取：

選取 [開啟] 可允許產品使用者使用工作記錄。

登錄/刪除聯絡人的存取權：

選取 [開啟] 可允許產品使用者使用工作記錄。

存取控制：

選取 [開啟] 可限制產品功能。這要求使用者先用自己的使用者名稱和密碼登錄產品控制面板，然後才能使用控制面板功能。在 [接受未知使用者的工作] 中，您可選擇是否允許不要有所需驗證資訊的工作。

刪除所有機密列印工作：

以管理員權限刪除所有機密工作。

管理員設定：

管理員密碼

設定、變更和清除管理員密碼。

鎖定設定

選取是否使用在 [管理員密碼] 中登錄的密碼來鎖定控制面板。

回復至出廠預設值：

將下列功能表中的設定恢復為它們的預設設定。

網路設定

複印設定

掃描設定

傳真設定

清除所有資料與設定

韌體更新：

您可獲得韌體資訊（例如您目前的版本），以及可用更新資訊。

更新：

檢查是否已向網路伺服器上傳了最新版的韌體。如果有更新，可以選取是否啟動更新。

通知：

選取 [開啟] 可在韌體更新可用時收到通知。

## 列印計數器 的功能表選項

按如下所述選取控制面板上的功能表。

[設定] > [列印計數器]

顯示自您購買印表機以來的列印、黑白列印以及彩色列印總數。

## 耗材狀態 的功能表選項

按以下方式選取控制面板上的功能表。

[設定] > [耗材狀態]

顯示墨水的大約存量及廢棄墨水收集盒的使用壽命。

顯示 ! 記號時，表示墨水不足或廢棄墨水收集盒快滿。顯示 x 記號時，表示您需要更換項目，因為墨水用盡或廢棄墨水收集盒已滿。

## 維護 的功能表選項

按以下方式選取控制面板上的功能表。

[設定] > [維護]

印字頭噴嘴檢查：

選取此功能可檢查印字頭噴嘴是否阻塞。印表機會列印噴嘴檢查圖案。

印字頭清潔：

選取此功能可清潔印字頭中的阻塞噴嘴。

印字頭直線性校正：

選取此功能可調整印字頭以改善列印品質。

垂直直線性校正

如果列印成品模糊不清或發現文字和垂直線不直，請選取此功能。

水平直線性校正

如果列印成品在固定間隔出現水平條紋，請選取此功能。

墨水匣更換：

在墨水用完之前，使用此功能更換墨水匣。

紙張導引器清潔：

如果內部滾輪出現墨水髒污，請選取此功能。印表機會進紙，以清潔內部滾輪。

移除紙張：

移除夾紙後，如果印表機內仍有一些撕裂的碎紙，請選取此功能。印表機增加了印字頭與紙張表面之間的空間，以方便移除撕裂的碎紙。

### 相關資訊

- ➔ [第202頁](#) “檢查並清潔印字頭”
- ➔ [第203頁](#) “校正印字頭”
- ➔ [第204頁](#) “清潔紙張路徑中的墨水髒污”

## 語言設定/Language 的功能表選項

按以下方式選取控制面板上的功能表。

[設定] > [語言設定/Language]

選取 LCD 螢幕的使用語言。

## 印表機狀態/列印 的功能表選項

按以下方式選取控制面板上的功能表。

[設定] > [印表機狀態/列印]

列印狀態表：

設定狀態表：

列印顯示目前印表機狀態及設定的資訊表。

供應量狀態表：

列印顯示耗材狀態的資訊表。

使用量歷史資料表：

列印顯示印表機使用記錄的資訊表。

網路：

顯示目前的網路設定。

## 聯絡人管理員 的功能表選項

按以下方式選取控制面板上的功能表。

[設定] > [聯絡人管理員]

登記/刪除：

註冊並/或刪除 傳真、掃描至電腦 (電子郵件) 與 掃描至網路資料夾/FTP 功能表的聯絡人。

常用：

註冊常用聯絡人，以快速存取。您也可以變更清單順序。

列印聯絡人：

列印聯絡人清單。

檢視選項：

變更聯絡人清單的顯示方式。

搜尋選項：

變更搜尋聯絡人的方法。

## 使用者設定的功能表選項

按如下所述選取控制面板上的功能表。

[設定] > [使用者設定]

您可以變更下列功能表的預設設定。

- 掃描至網路資料夾/FTP
- 掃描至電腦 (電子郵件)
- 掃描至電腦
- 掃描至記憶裝置
- 掃描至雲端
- 複印設定
- 傳真

---

## 省電

若在指定時間內無任何操作，印表機會進入睡眠模式或自動關機。您可以在套用電源管理功能前，先調整時間。提高任何數值都會影響產品的能源效率。進行任何變更前，請先考慮環境問題。

視購買地區而定，印表機可能具有 30 分鐘內未連線至網路即自動關機的功能。

### 省電 — 控制面板

1. 從主畫面選取 [設定]。
2. 選取 [一般設定] > [基本設定]。
3. 請執行下列任一動作。
  - 選取 [睡眠模式定時器] 或 [電源關閉設定] > [閒置時關閉電源] 或 [中斷連線時關閉電源]，然後進行設定。
  - 選取 [睡眠模式定時器] 或 [電源關閉計時器]，然後設定。

附註：

根據購買地點，您的產品可能具有 [電源關閉設定] 或 [電源關閉計時器] 功能。

---

## 使用電子郵件伺服器

若要使用電子郵件功能，您必須配置電子郵件伺服器。

### 設定郵件伺服器

請在設定電子郵件伺服器之前，先檢查以下項目。

- 印表機連線到網路。

電子郵件伺服器資訊，如您服務提供者的文件，用於設定電腦上的電子郵件。

附註：

若使用免費的電子郵件服務，如網際網路電子郵件，請搜尋網際網路，以獲得您所需的電子郵件伺服器資訊。

1. 從主畫面選取 [設定]。
2. 選取 [一般設定] > [網路設定] > [進階]。
3. 選取 [電子郵件伺服器] > [伺服器設定]。
4. 點選您正在使用之電子郵件伺服器的驗證方法，設定畫面即會顯示。



**重要事項：**

可使用以下驗證方法。

- 熄滅
- 在 SMTP 前先 POP
- SMTP-AUTH

請洽詢您的網際網路服務提供者以確認電子郵件伺服器的驗證方法。

即使可使用驗證方法，但仍可能由於安全性加強 (如必須進行 SSL 通訊)，導致印表機無法與電子郵件伺服器通訊。如需最新資訊，請造訪 Epson 支援網站。

<http://www.epson.eu/Support> (歐洲)

<http://support.epson.net/> (歐洲以外地區)

5. 進行合適設定。  
所需設定視驗證方法而定。輸入您正在使用之電子郵件伺服器的資訊。

6. 點選 [繼續]。

附註：

- 若顯示錯誤訊息，檢查電子郵件伺服器設定是否正確。
- 即使連線檢查成功，但也無法傳送電子郵件時，請檢查您正在使用之電子郵件伺服器的驗證方法。

#### 相關資訊

➔ [第70頁 “電子郵件伺服器設定項目”](#)

## 電子郵件伺服器設定項目

項目	說明
已驗證帳戶	若於 [SMTP-AUTH] 選擇 [在 SMTP 前先 POP] 或 [電子郵件伺服器驗證方式]，請在 255 個字元內輸入使用者名稱 (電子郵件) 於電子郵件伺服器註冊。
已驗證密碼	若於 [SMTP-AUTH] 選擇 [在 SMTP 前先 POP] 或 [電子郵件伺服器驗證方式]，請在 20 個字元內輸入驗證帳戶的密碼。

## 準備印表機

項目	說明
傳送者的電子郵件地址	指定印表機用於傳送電子郵件的電子郵件位址。您可指定現有的電子郵件位址。若要明確知道是否正在從印表機傳送電子郵件，您可取得印表機專用的位址，並在此輸入。
SMTP 伺服器位址	輸入傳送電子郵件 (SMTP 伺服器) 之伺服器的位址。
SMTP 伺服器連接埠號碼	輸入傳送電子郵件 (SMTP 伺服器) 之伺服器的連接埠號碼。
POP3 伺服器位址	若於 [在 SMTP 前先 POP] 選取 [電子郵件伺服器驗證方式]，請輸入接收電子郵件 (POP3 伺服器) 之伺服器的位址。
POP3 伺服器連接埠號碼	若於 [在 SMTP 前先 POP] 選擇 [電子郵件伺服器驗證方式]，請輸入接收電子郵件 (POP3 伺服器) 之伺服器的連接埠號碼。
安全連線	若於 [SMTP-AUTH] 選擇 [關閉] 或 [電子郵件伺服器驗證方式]，選取安全連線方式。

## 檢查電子郵件伺服器連線

1. 從主畫面選取 [設定]。
2. 選取 [一般設定] > [網路設定] > [進階]。
3. 選取 [電子郵件伺服器] > [連線檢查] 檢查印表機是否連線到電子郵件伺服器。

附註：

- 若顯示錯誤訊息，檢查電子郵件伺服器設定是否正確。
- 即使連線檢查成功，但也無法傳送電子郵件時，請檢查您正在使用之電子郵件伺服器的驗證方法。

### 相關資訊

➔ [第270頁](#) “在 連線檢查 過程中顯示的訊息”

# 列印

---

## 從印表機驅動程式列印 (Windows)

如果您無法變更某些印表機驅動程式設定，則表示這些設定可能受管理員限制。請聯絡印表機管理員以尋求協助。

### 存取印表機驅動程式

從電腦控制台存取印表機驅動程式時，該設定將套用於所有應用程式。

#### 從控制面板存取印表機驅動程式

##### ❑ Windows 10/Windows Server 2016

右鍵按一下或長按開始鍵，選取[控制台] > [硬體和音效]中的[檢視裝置和印表機]。在印表機上按右鍵，或按住印表機，然後選取[列印喜好設定]。

##### ❑ Windows 8.1/Windows 8/Windows Server 2012 R2/Windows Server 2012

選取[桌面] > [設定] > [控制台] > [硬體和音效]中的[檢視裝置和印表機]。在印表機上按右鍵，或按住印表機，然後選取[列印喜好設定]。

##### ❑ Windows 7/Windows Server 2008 R2

按下開始鍵，選取[控制台] > [硬體和音效]中的[檢視裝置和印表機]。在印表機上按右鍵，然後選取[列印喜好設定]。

##### ❑ Windows Vista/Windows Server 2008

按下開始鍵，選取[控制台] > [硬體和音效]中的[印表機]。在印表機上按右鍵，然後選取[選取列印喜好設定]。

##### ❑ Windows XP/Windows Server 2003 R2/Windows Server 2003

按下開始鍵，選取[控制台] > [印表機和其他硬體] > [印表機和傳真]。在印表機上按右鍵，然後選取[列印喜好設定]。

#### 從工作列上的印表機圖示存取印表機驅動程式

桌面工作列上的印表機圖示是快捷方式圖示，按一下後可存取印表機驅動程式。

按一下印表機圖示並選取 [印表機設定]，可進入與控制台中所顯示的相同的印表機設定視窗。按兩下此圖示可以檢查印表機的狀態。

#### 附註：

如果工作列上不顯示印表機圖示，進入印表機驅動程式視窗，按一下 [維護] 索引標籤上的 [監控設定]，然後選取 [將捷徑圖示註冊到工作列]。

### 列印基本知識

#### 附註：

操作可能會隨應用程式而有不同。詳細資訊，請參考應用程式的說明。



## 列印

## 1. 開啟要列印的檔案。

如果尚未裝入紙張，將紙張裝入印表機。

**重要事項：**

裝入後側進紙托盤時，於後方進紙槽選取 [紙張來源] 設定，然後在裝入紙張前，從印表機驅動程式開始列印。列印開始時，印表機驅動程式會告知您目前正在列印。請依照印表機的螢幕指示裝入紙張。

## 2. 從[檔案]功能表選取[列印]或[頁面設定]。

## 3. 選取印表機。

## 4. 選取[喜好設定]或[內容]存取印表機驅動程式視窗。



## 5. 視需要變更設定。

有關印表機驅動程式的詳細資訊，請參閱功能表選項。

附註：

- 您還可參閱線上說明，以瞭解設定項目的說明。用滑鼠右鍵點選項目會顯示 [說明]。
- 選取 [列印預視] 時，您可在列印前查看文件預覽。

## 6. 點選 [OK] 關閉印表機驅動程式視窗。

## 7. 按下[列印]。

附註：

選取 [列印預視] 時，預覽視窗會顯示。若要變更設定，請點選 [取消]，然後從步驟 2 起重複操作。

## 相關資訊

- ➔ 第42頁 “可用的紙張與容量”
- ➔ 第44頁 “將紙張放入 進紙匣”
- ➔ 第47頁 “將紙張放入 後方進紙槽”
- ➔ 第51頁 “紙張種類清單”
- ➔ 第89頁 “主選單 索引標籤”

## 雙面列印

您可以列印在紙張的兩面。您也可以重新排序頁面並摺疊列印成品，以列印製作的小冊子。

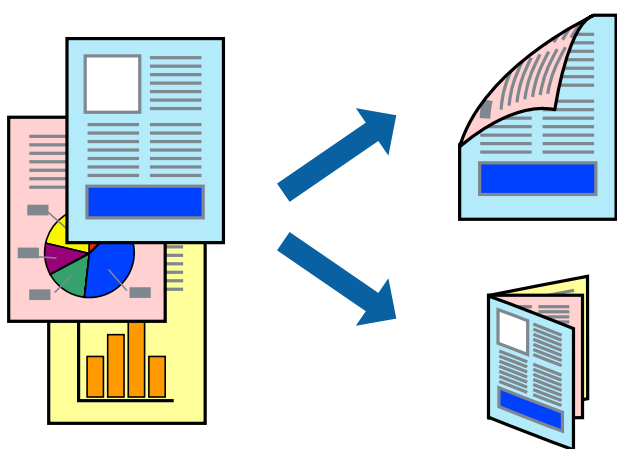

## 附註：

- ❑ 此功能無法用於無邊列印。
- ❑ 您可以使用自動與手動雙面列印。進行手動雙面列印期間，請在印表機完成列印第一面時，將紙張翻面以列印另一面。
- ❑ 若未使用適合雙面列印的紙張，列印品質可能會下降，並發生夾紙。
- ❑ 視紙張與資料而定，墨水可能會滲到紙張的另一面。

## 相關資訊

- ➔ 第42頁 “可用的紙張與容量”

## 列印設定

啟用 EPSON 印表機監控程式3 時，即可使用手動雙面列印功能。不過，透過網路存取印表機或印表機作為共用印表機使用時，可能無法使用此功能。

## 附註：

若要啟用 EPSON 印表機監控程式3，請按下 [維護] 索引標籤上的 [進階設定]，然後選取 [開啟 EPSON 印表機監控程式3]。

1. 在印表機驅動程式的 [主選單] 索引標籤中，從 [雙面列印] 選取選項。
2. 按下 [設定]、進行合適的設定，然後按下 [確定]。  
根據需要對 [列印濃淡度] 進行設定。您選取雙面列印時，此設定不可用。

附註：

- ❑ 若要列印摺頁小冊子，請選取 [小冊子]。
- ❑ 設定 [列印濃淡度] 時，您可以依據文件類型調整列印濃淡度。
- ❑ 根據調整列印濃淡度視窗中的 [選擇文件類型] 與 [主選單] 索引標籤上的 [品質選項] 所選取選項的組合而定，列印速度有可能變慢。

### 3. 按下[列印]。

若要進行手動雙面列印，在印完第一面時，快顯視窗會在電腦上顯示。請遵循螢幕上的操作說明。

#### 相關資訊

- ➔ [第91頁 “列印基本知識”](#)
- ➔ [第89頁 “主選單 索引標籤”](#)

## 在單張紙上列印數頁

您可在單張紙上列印兩頁或四頁的資料。

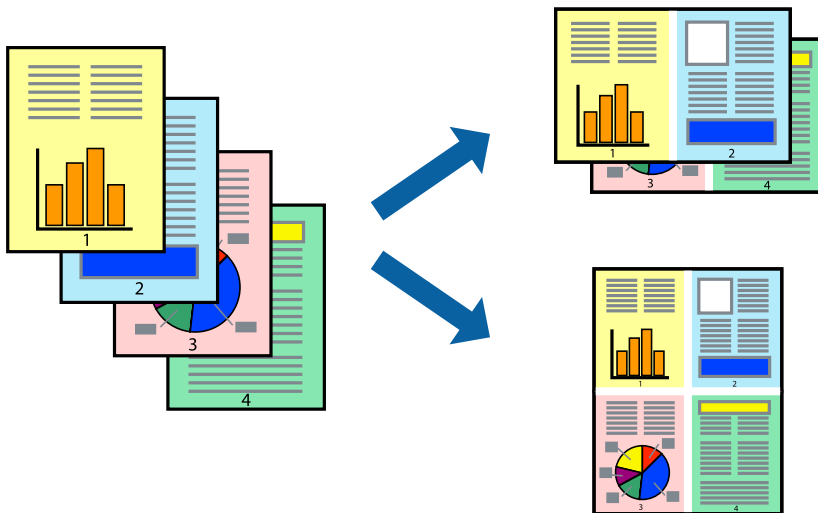

## 列印設定

在印表機驅動程式的 [主選單] 索引標籤中，選取 [二合一] 或 [四合一] 作為 [版面配置] 設定。

附註：

此功能無法用於無邊列印。

#### 相關資訊

- ➔ [第91頁 “列印基本知識”](#)
- ➔ [第89頁 “主選單 索引標籤”](#)

## 以頁面順序列印及堆疊 (相反順序列印)

您可以從最後一頁列印，因此會以正確的順序堆疊文件。

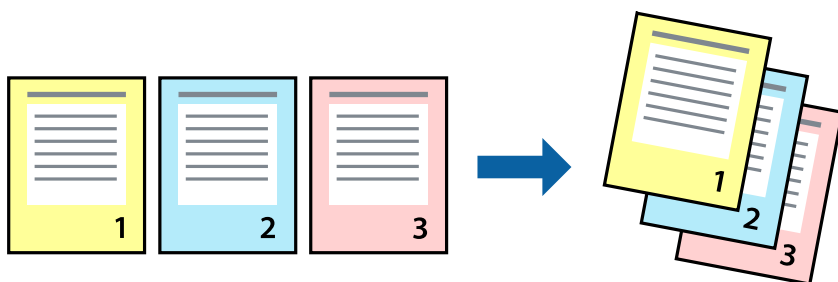

## 列印設定

在印表機驅動程式的 [主選單] 索引標籤中，選取 [反序列印]。

### 相關資訊

- ➔ 第91頁 “[列印基本知識](#)”
- ➔ 第89頁 “[主選單 索引標籤](#)”

## 列印縮小或放大的文件

您可以將文件大小縮小或放大特定百分比，或調整成符合已放入印表機之紙張的大小。



## 列印設定

在印表機驅動程式的 [更多選項] 索引標籤中，從 [文件大小] 設定選取文件大小。從 [實際列印的紙張] 設定中選取您要列印的紙張大小。選取 [縮放選項]，然後選取 [印至一頁] 或 [縮放至]。您選取 [縮放至] 時，請輸入百分比。

選取 [居中] 可將影像列印在頁面中央。

附註：

此功能無法用於無邊列印。

相關資訊

- ➔ 第91頁 “[列印基本知識](#)”
- ➔ 第89頁 “[更多選項 索引標籤](#)”

## 在多張紙上列印單一影像以產生放大效果 (製作海報)

此功能可在多張紙上列印單一影像。將紙張黏在一起可製作更大張的海報。

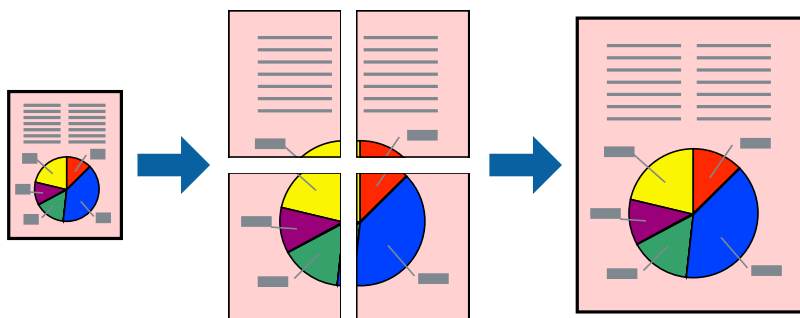

附註：

此功能無法用於無邊列印。

## 列印設定

在印表機驅動程式的 [主選單] 索引標籤中，選取 [2x1分割列印]、[2x2分割列印]、[3x3分割列印] 或 [4x4分割列印] 作為 [版面配置] 設定。如果您按下 [設定]，可以選取不想列印的面板。您也可以選取切割定位點選項。

相關資訊

- ➔ 第91頁 “[列印基本知識](#)”
- ➔ 第89頁 “[主選單 索引標籤](#)”

### 使用 拼貼校正輔助線 製作海報

以下為選取 [2x2分割列印] 並在 [列印裁切線] 中選取 [拼貼校正輔助線] 時的海報製作範例。

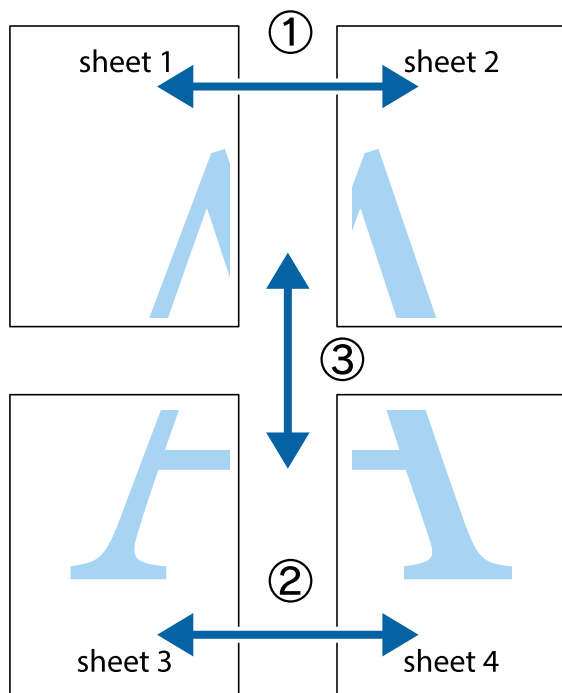

1. 準備 Sheet 1 和 Sheet 2。沿著貫穿上下十字記號中心的垂直藍線，剪去 Sheet 1 的邊界。

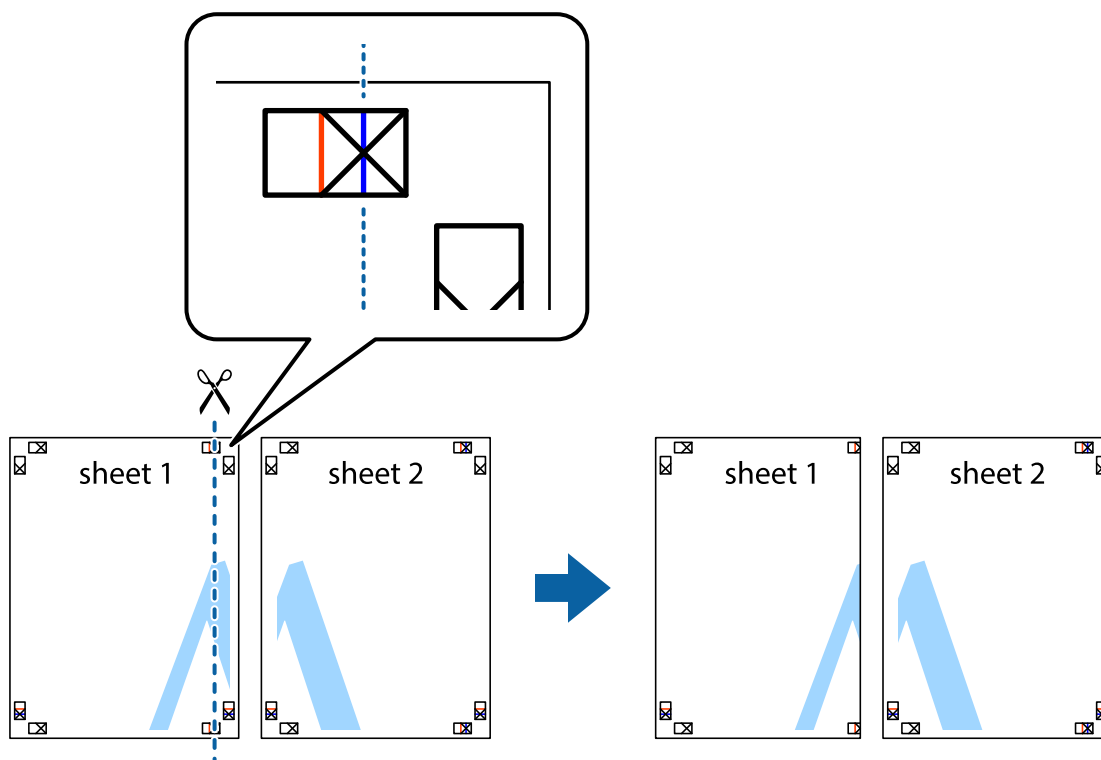

- 將 Sheet 1 的邊緣疊在 Sheet 2 上，並對齊十字記號，然後從背面暫時用膠帶將兩張紙黏在一起。

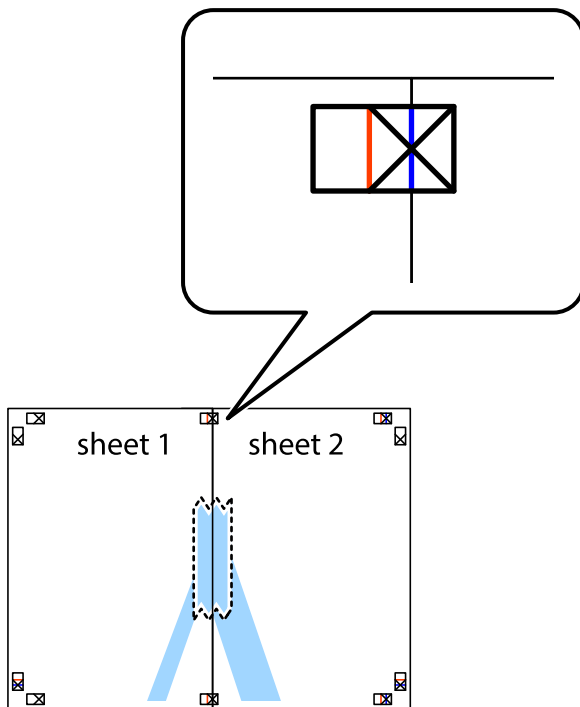

- 沿著貫穿對齊記號的垂直紅線（此時是十字記號左方的紅線），剪下兩邊貼膠帶的紙。

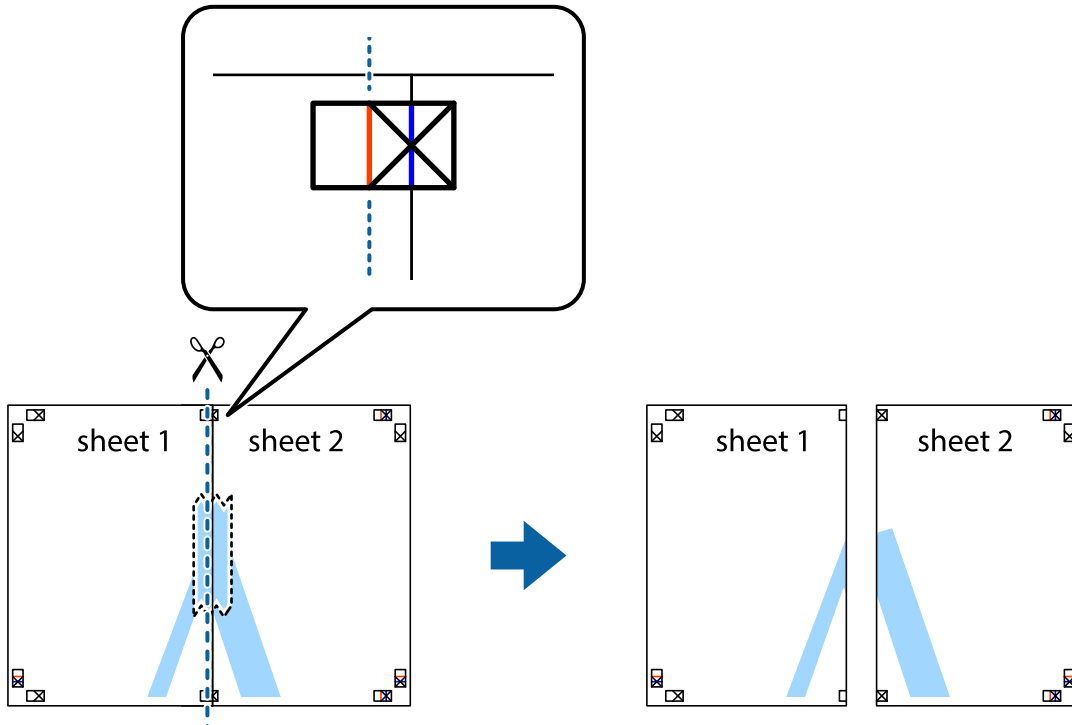

4. 從背面使用膠帶將紙張黏在一起。

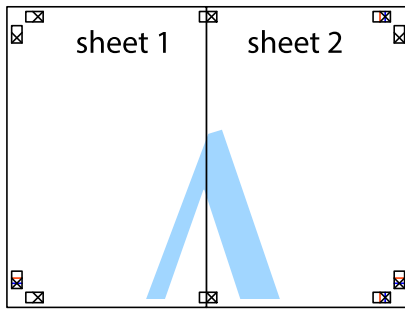

5. 重複步驟 1 至 4，用膠帶將 Sheet 3 與 Sheet 4 黏在一起。
6. 沿著貫穿左右十字記號中心的水平藍線，剪下 Sheet 1 與 Sheet 2 的邊界。

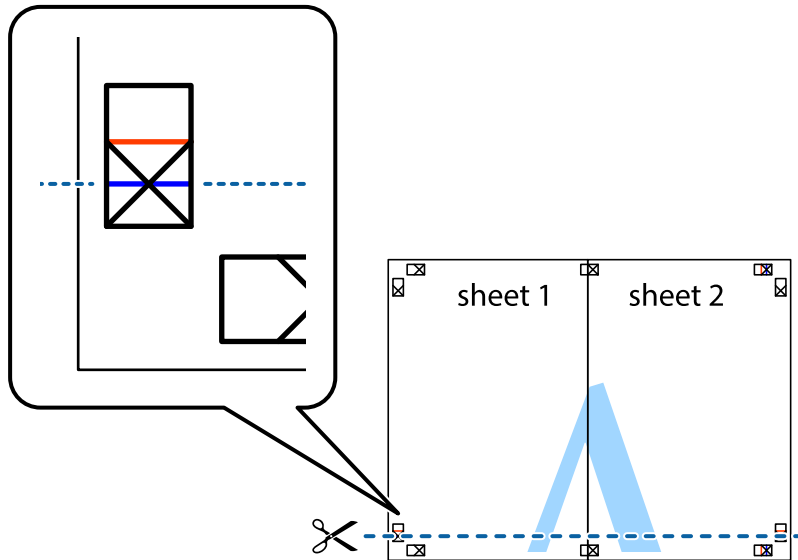



7. 將 Sheet 1 與 Sheet 2 的邊緣疊在 Sheet 3 與 Sheet 4 上，並對齊十字記號，然後從背面暫時用膠帶將四張紙黏在一起。

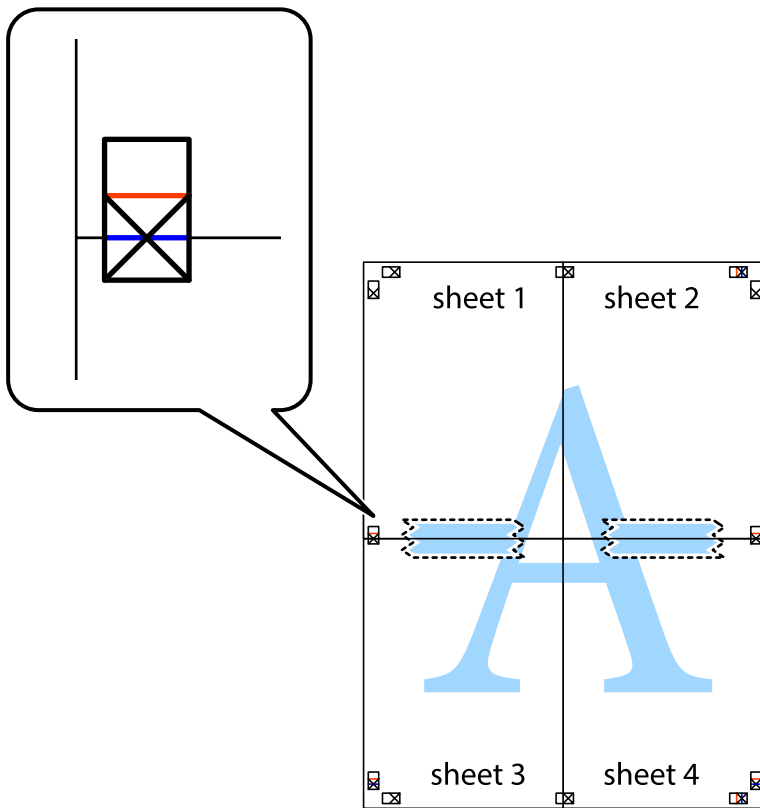

8. 沿著貫穿對齊記號的水平紅線（此時是十字記號上方的紅線），剪下兩邊貼膠帶的紙。

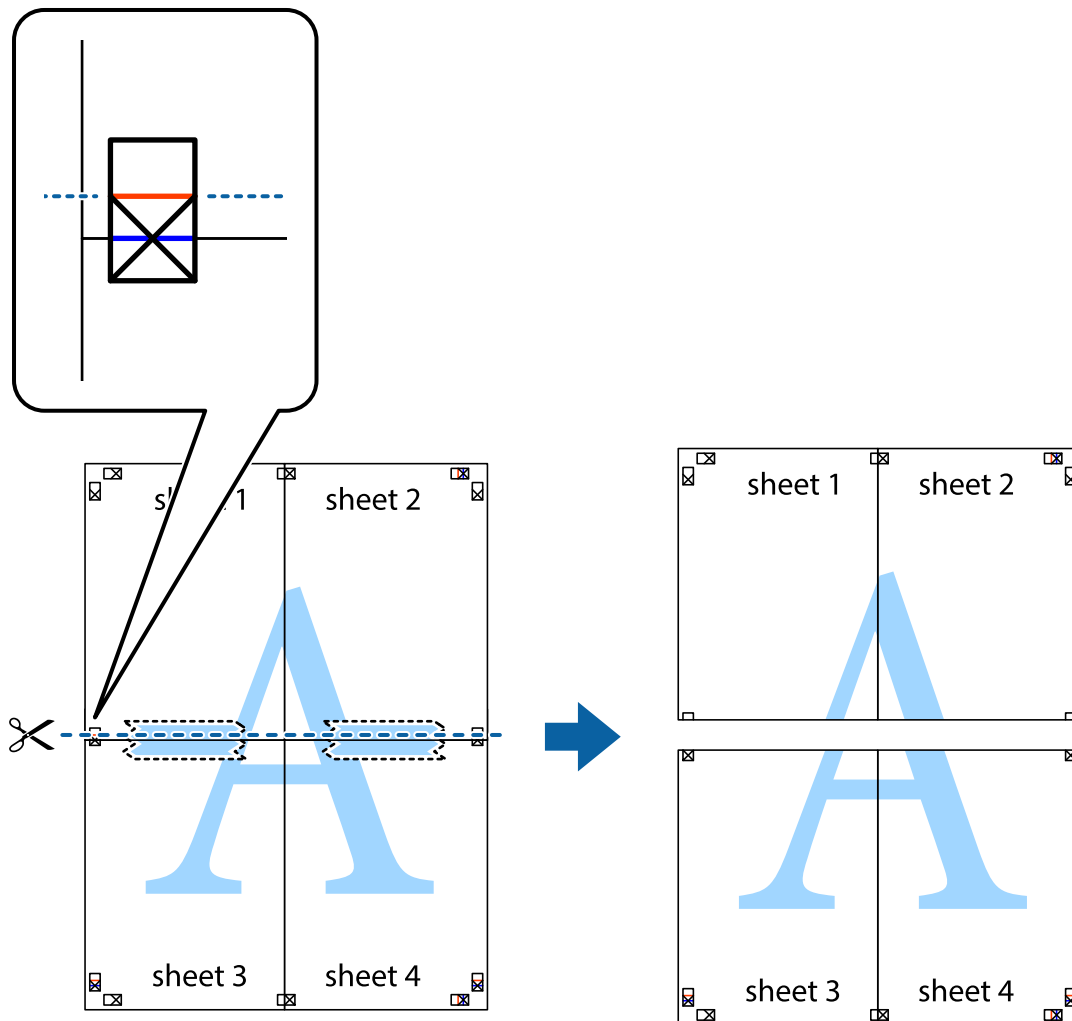

9. 從背面使用膠帶將紙張黏在一起。

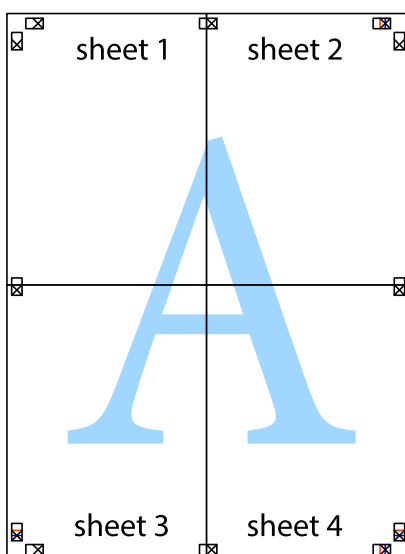

10. 沿著外導線剪下其餘的邊界。

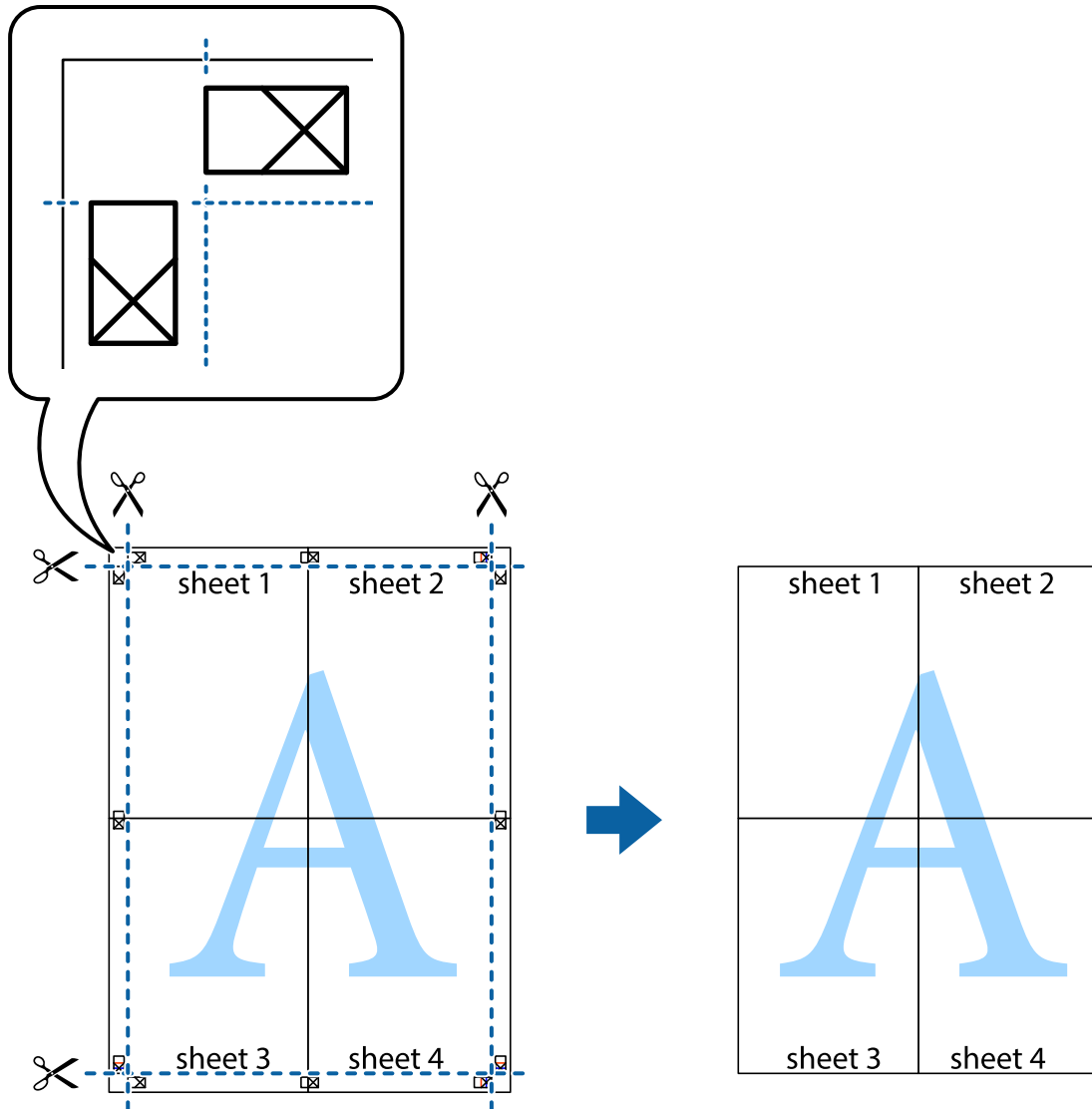

## 列印頁首與頁尾

您可以列印頁首或頁尾中的資訊，如使用者名稱與列印日期。

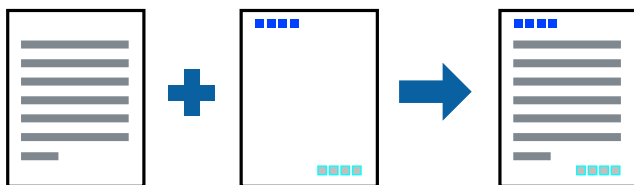

## 列印設定

在印表機驅動程式 [更多選項] 索引標籤中，按下 [浮水印功能]，然後選取 [頁首/頁尾]。按下 [設定]，然後選取您要列印的項目。

## 相關資訊

- ➔ [第91頁 “列印基本知識”](#)
- ➔ [第89頁 “更多選項 索引標籤”](#)

## 列印浮水印

您可在列印成品上列印浮水印，例如「機密」或防拷貝圖案。如果您使用防拷貝圖案列印，隱藏的文字會在影印時顯示，以便區別副本與原稿。



防拷貝圖案 在以下條件下可用：

- 紙張：普通紙、影印紙、信頭紙、再生紙、色紙、回收紙或高品質普通紙
- 無邊：未選取
- 品質選項：標準
- 自動雙面列印：未選取
- 色彩校正：自動
- 短紋紙：未選取

附註：

您也可新增自己的浮水印或防拷貝圖案。

## 列印設定

在印表機驅動程式 [更多選項] 索引標籤中，按下 [浮水印功能]，然後選取 防拷貝圖案 或 浮水印。按下 [設定] 變更詳細資料，例如大小、濃淡度、圖案的位置或標記。

## 相關資訊

- ➔ [第91頁 “列印基本知識”](#)
- ➔ [第89頁 “更多選項 索引標籤”](#)

## 列印具有密碼保護的檔案

您可以為列印工作設定密碼，以便只有當在印表機的控制面板中輸入密碼之後才能開始列印。

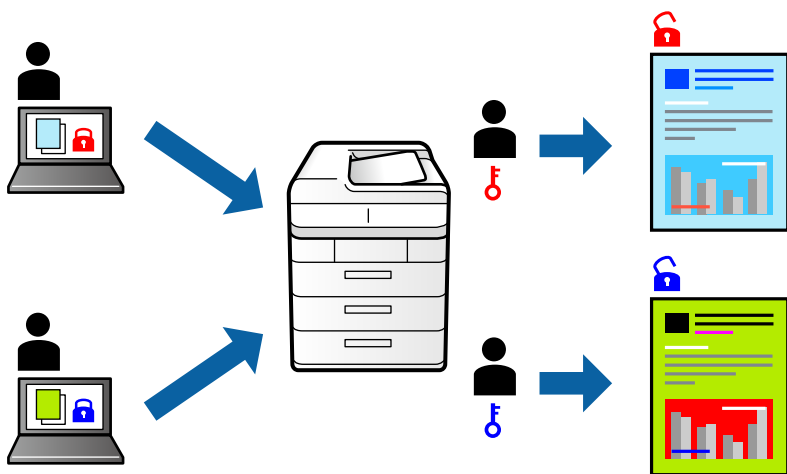

## 列印設定

在印表機驅動程式 [更多選項] 索引標籤中，選取 [機密工作]，然後輸入密碼。

若要列印工作，請在印表機控制面板的主畫面中點選 [機密列印工作]。選取要列印的工作，然後輸入密碼。

### 相關資訊

- ➔ [第91頁 “列印基本知識”](#)
- ➔ [第89頁 “更多選項 索引標籤”](#)

## 共同列印多個檔案

工作配置Lite 可讓您合併不同應用程式建立的數個檔案，並當作是單一系列印工作來列印這些檔案。您可以為合併的檔案指定列印設定，如多頁版面配置與雙面列印。

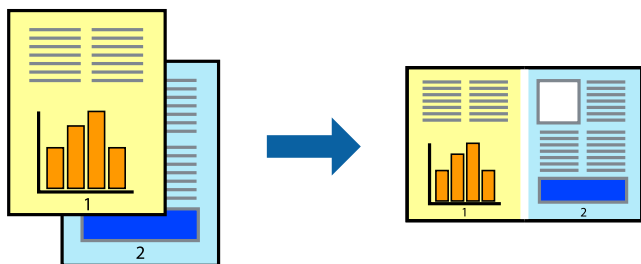

## 列印設定

在印表機驅動程式的 [主選單] 索引標籤中，選取 [工作配置Lite]。開始列印時，會顯示 工作配置Lite 視窗。在工作配置Lite 視窗開啟後，開啟您要與目前檔案合併的檔案，然後重複以上步驟。

在工作配置Lite 視窗中選取新增至 列印專案 的列印工作時，您可以編輯版面配置。

從 [檔案] 功能表中按下 [列印] 開始列印。

附註：

如果您在將所有列印資料新增至 列印專案 之前關閉 工作配置Lite 視窗，目前正在處理的列印工作會取消。從 [檔案] 功能表中按下 [儲存] 儲存目前工作。已存檔案的副檔名為「ecl」。

若要開啟 列印專案，請按下印表機驅動程式 [維護] 索引標籤中的 [工作配置Lite]，開啟 工作配置Lite 視窗。接著從 [檔案] 功能表選取 [開啟]，以選取檔案。

相關資訊

- ➔ [第91頁 “列印基本知識”](#)
- ➔ [第89頁 “主選單 索引標籤”](#)

## 使用彩色通用列印功能列印

可增強列印成品內文字和圖片的清晰度。

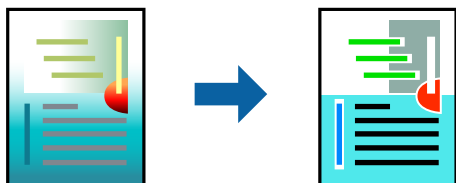

只有選擇下列設定時，才能使用 色彩通用列印。

- 紙張種類：普通紙、影印紙、信頭紙、再生紙、色紙、回收紙、高品質普通紙
- 品質選項：[標準] 或更高品質
- 列印色彩：[色彩]
- 應用程式：Microsoft® Office 2007 或更高版本
- 文字大小：96 pts 或更小

## 列印設定

在印表機驅動程式的 [更多選項] 索引標籤中，按下 [色彩校正] 設定中的 [影像選項]。從 [色彩通用列印] 設定選取選項。按下 [增強選項] 來進一步設定。

附註：

- 某些字元的顯示樣式可能會有變化，如「+」會顯示為「±」。
- 應用程式特定樣式與底線可能會改變使用這些設定列印的內容。
- 使用 色彩通用列印 設定時，相片與其他影像的列印品質可能會降低。
- 使用 色彩通用列印 設定時，列印速度會比較慢。

相關資訊

- ➔ [第91頁 “列印基本知識”](#)
- ➔ [第89頁 “更多選項 索引標籤”](#)

## 調整列印色彩

您可調整列印工作中使用的色彩。

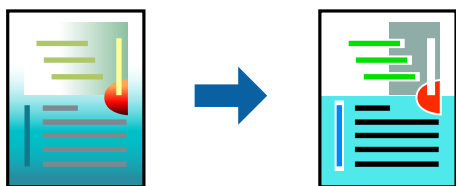

附註：

這些調整數值不會套用到原始資料。

## 列印設定

在印表機驅動程式的 [更多選項] 索引標籤中，選取 [自訂] 作為 [色彩校正] 設定。按下「進階」開啟 [色彩校正] 視窗，然後選取色彩校正的方法。

附註：

- 在 [更多選項] 索引標籤中，選取 [自動] 作為預設值。使用此設定，即會自動調整色彩，以符合紙張種類與列印品質設定。
- 在 [色彩校正] 視窗中的 [影像加強] 功能可藉由分析主題位置來調整色彩。因此，若透過縮小、放大、裁切或旋轉影像來變更主題的位置，色彩便有可能產生非預期的變化。選取無邊設定時，也會變更主題位置，而造成色彩的改變。若影像失焦，色調可能不自然。若色彩改變或變得不自然，請使用 [影像加強] 以外的模式列印。

### 相關資訊

- ➔ [第91頁 “列印基本知識”](#)
- ➔ [第89頁 “更多選項 索引標籤”](#)

## 列印時加粗細線

您可以在列印時加粗過細的細線。

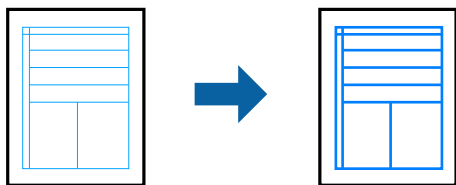

## 列印設定

在印表機驅動程式的 [更多選項] 索引標籤中，按下 [色彩校正] 設定中的 [影像選項]。選取 [加粗細線]。

### 相關資訊

- ➔ [第91頁 “列印基本知識”](#)
- ➔ [第89頁 “更多選項 索引標籤”](#)

## 列印清晰的條碼

您可以清晰列印條碼並使其易於掃描。請僅在您列印的條碼無法掃描時才啟用此功能。

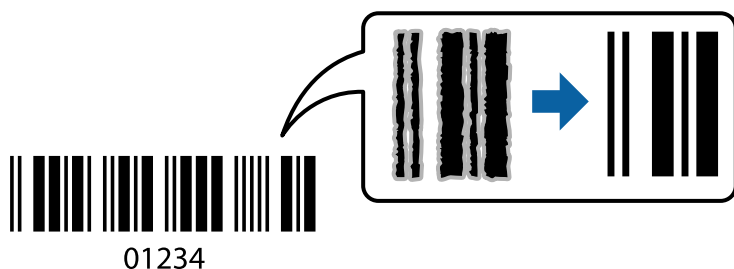

您可在下列情況下使用此功能。

- 紙張：普通紙、影印紙、信頭紙、再生紙、色紙、回收紙、高品質普通紙或信封
- 品質選項：[標準]

附註：

根據不同情況而定，有時可能無法消除模糊狀況。

## 列印設定

在印表機驅動程式 [維護] 索引標籤中，按下 [進階設定]，然後選取 [Barcode 模式]。

### 相關資訊

- ➔ [第91頁 “列印基本知識”](#)
- ➔ [第90頁 “維護 索引標籤”](#)

## 取消列印

您可以從電腦取消列印工作。然而，列印工作一旦完全傳送至印表機後，即無法從電腦取消列印工作。此時請使用印表機的控制面板取消列印工作。

## 取消

在您的電腦中，在 [裝置和印表機]、[印表機] 或 [印表機和傳真] 中的印表機上按一下滑鼠右鍵。按下 [查看列印工作]，以滑鼠右鍵按一下要取消的工作，然後選取 [取消]。

## 印表機驅動程式的功能表選項

在應用程式中開啟列印視窗，選取印表機，然後存取印表機驅動程式視窗。

附註：

功能表視選取的選項而定。



## 列印

## 主選單 索引標籤

列印預設值	新增/移除預設值	您可以針對常用列印設定新增或移除自己的預設值。從清單中選取要使用的預設值。
顯示設定	顯示目前在 [主選單] 與 [更多選項] 索引標籤中設定的項目清單。	
預設值	將所有設定恢復為其出廠預設值。[更多選項] 索引標籤中的設定也會重設為其預設值。	
墨水存量	顯示大約墨水存量。	
紙張來源	選取從中進紙的紙張來源。選取 [自動選取] 會自動選取在印表機控制面板的列印設定中已選取的紙張來源。 如果印表機只有一個紙張來源，此項目不會顯示。	
文件大小	選取您要列印的紙張大小。如果選取 [自訂]，請輸入紙張寬度和高度。	
無邊	將列印資料稍微放大至超過紙張大小，這樣紙張邊緣不會留下邊界。按下 [設定] 選取放大數值。	
列印方向	選取要用於列印的方向。	
紙張種類	選取列印的紙張種類。	
品質選項	選取要用於列印的列印品質。可用設定取決於您選取的紙張種類。按下 [細項設定] 來進一步設定。	
色彩	為列印工作選取色彩。	
雙面列印	可讓您執行雙面列印。	
	設定	您可以指定裝訂邊緣。列印多頁文件時，您可以選取從頁面的正面或背面開始列印。
	列印濃淡度	選取文件類型以調整列印濃淡度。如果選取適當的列印濃淡度，您就可以避免影像透到背面。選取 [自訂] 可手動調整列印濃淡度。
版面配置	可讓您將多頁列印在一張紙上或執行海報列印。按下 [排列方式] 可指定列印頁面的順序。	
份數	設定要列印的份數。	
	逐份列印	列印多頁文件並依序自動分頁，然後排序成數份。
	反序列印	可讓您從最後一頁列印，讓頁面可在列印後以正確的順序堆疊。
靜音模式	降低印表機產生的噪音。但是，如果啟用此設定，則可能減緩列印速度。	
列印預視	列印之前顯示文件的預覽。	
工作配置Lite	選取可使用 工作配置Lite 功能列印。	

## 更多選項 索引標籤

列印預設值	新增/移除預設值	您可新增或移除您對經常使用的列印設定進行的預設。從清單中選取要使用的預設。
顯示設定	會顯示目前 [主選單] 和 [更多選項] 索引標籤所設定項目的清單。	
預設值	將所有設定恢復為出廠預設值。[主選單] 索引標籤上的設定也將被衝設為預設值。	

## 列印

文件大小	選取文件的大小。	
實際列印的紙張	指定您要列印的紙張大小。如果 [實際列印的紙張] 與 [文件大小] 不同，會自動選取 [縮放選項]。如果列印時不變更大小，則無須選取 [實際列印的紙張]。	
縮放選項	讓您可縮小或放大文件大小。	
	印至一頁	自動縮小或放大文件，以適合在 [實際列印的紙張] 中選取的紙張大小。
	縮放至	以特定百分比列印。
	居中	在紙張中央列印影像。
色彩校正	自動	自動調節影像色彩。
	自訂	讓您能手動矯正色彩。點選 [進階] 進行更多設定。
	影像選項	啟用列印品質選項，例如 色彩通用列印 或 消除紅眼。您還可對纖細的線加粗，讓它們在列印成品中清晰可見。
浮水印功能	讓您可進行防拷貝圖案或浮水印設定。	
機密工作	列印時用密碼保護機密文件。如果使用此功能，列印資料將儲存在印表機中，僅在使用印表機控制面板輸入密碼後，才能列印。點選 [設定] 以變更設定。	
附加設定	旋轉180度	在列印前旋轉頁面 180 度。在列印於以固定方向裝入印表機的紙張（例如信封）時，此功能很有用。
	高速	印字頭雙向來回移動時列印。列印速度較快，但品質可能下降。
	水平反轉	上下顛倒影像，如同顯示於鏡子中般進行列印。

## 維護 索引標籤

噴嘴檢查	列印噴嘴檢查圖案，看看印字頭噴嘴是否阻塞。
印字頭清潔	清潔印字頭中的阻塞噴嘴。此功能須使用一點兒墨水，請僅在噴嘴阻塞時才清潔印字頭。
工作配置Lite	開啟 工作配置Lite 視窗。您可儲存和編輯資料。
EPSON印表機監控程式3	開啟 EPSON印表機監控程式3 視窗。您可在此檢查印表機或耗材的狀態。
監控設定	讓您可對 EPSON印表機監控程式3 視窗內的項目進行設定。
進階設定	讓您可進行多種設定。用滑鼠右鍵點選各項目可檢視說明，以查看更多詳細資料。
列印佇列	顯示待列印工作。您可檢查、暫停或恢復列印工作。
印表機和選購品資訊	讓您可檢查裝入印表機的紙張數量。您還可在此登錄使用者帳戶。如果在印表機上設定了存取控制，您必須登錄您的帳戶。
語言/Language	變更要在印表機驅動程式視窗使用的語言。若要套用設定，請關閉印表機驅動程式，然後再次將它開啟。
軟體更新	啟動 EPSON Software Updater 以在網際網路上檢查應用程式的最新版本。
線上訂購	讓您可存取您能在其中購買 Epson 墨水匣的站點。
e-支援	讓您可存取 Epson 技術支援網站。

## 從印表機驅動程式列印 (Mac OS)

### 列印基本知識

附註：  
操作會隨應用程式而有不同。詳細資訊，請參考應用程式的說明。

1. 開啟要列印的檔案。

如果尚未裝入紙張，將紙張裝入印表機。



#### 重要事項：

裝入後側進紙托盤時，於後方進紙槽選取 [紙張來源] 設定，然後在裝入紙張前，從印表機驅動程式開始列印。列印開始時，印表機驅動程式會告知您目前正在列印。請依照印表機的螢幕指示裝入紙張。

2. 從[檔案]功能表選取[列印]或其他指令，進入列印對話方塊。  
必要時，按下[顯示詳細資料]或▼展開列印視窗。
3. 選取印表機。
4. 從快顯功能表選取 [列印設定]。

印表機： EPSON XXXX

預設組： 預設設定

列印份數： 1

列印頁數：  
 全部  
 從： 1 至： 1

紙張大小： A4 210 x 297 公釐

方向：  
 正向  
 反向

列印設定

紙張來源： 自動選取

紙張種類： 普通紙

列印品質： 一般

無邊

放大： 最大

灰階

水平反轉

取消 列印

附註：

在 OS X Mountain Lion 或更新版本中，若沒有顯示 [列印設定] 功能表，則表示 Epson 印表機驅動程式沒有正確安裝。

從  功能表選取 [系統偏好設定] > [印表機和掃描器] (或 [列印和掃描]、[列印與傳真])、移除印表機，然後重新新增印表機。請參閱以下說明新增印表機。

<http://epson.sn>

5. 視需要變更設定。

有關印表機驅動程式的詳細資訊，請參閱功能表選項。

6. 按下 [列印]。

#### 相關資訊

- ➔ 第42頁 “可用的紙張與容量”
- ➔ 第44頁 “將紙張放入 進紙匣”
- ➔ 第47頁 “將紙張放入 後方進紙槽”
- ➔ 第51頁 “紙張種類清單”
- ➔ 第97頁 “列印設定 的功能表選項”

## 雙面列印

您可以列印在紙張的兩面。

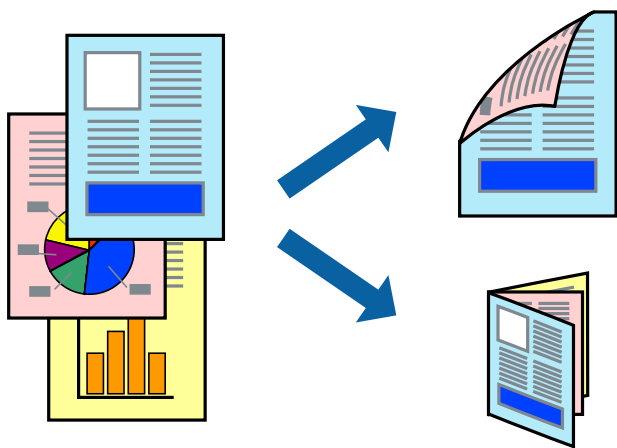

附註：

- 此功能無法用於無邊列印。
- 若未使用適合雙面列印的紙張，列印品質可能會下降，並發生夾紙。
- 視紙張與資料而定，墨水可能會滲到紙張的另一面。

#### 相關資訊

- ➔ 第42頁 “可用的紙張與容量”

## 列印設定

從快顯功能表選取 [雙面列印設定]。選取雙面列印的方法，然後進行 [文件類型] 設定。

附註：

- 視文件類型而定，列印速度可能會降低。
- 列印具有密集資料的相片時，請在 [文件類型] 設定中選取 [文字和圖表] 或 [文字和相片]。如果列印成品髒污或墨水滲到紙張的另一面，請調整 [調整] 中的 [列印濃淡度] 和 [增加等待墨水乾燥時間]。

### 相關資訊

- ➔ 第91頁 “[列印基本知識](#)”
- ➔ 第97頁 “[雙面列印設定的功能表選項](#)”

## 在單張紙上列印數頁

您可在單張紙上列印兩頁或四頁的資料。

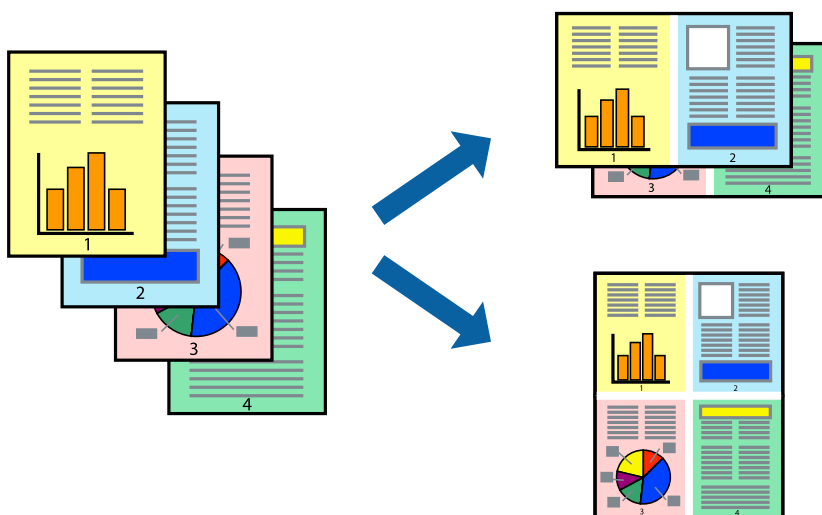

## 列印設定

從快顯功能表選取 [版面配置]。在 [每張頁數] 中設定頁數、[版面配置方向] (頁面順序)，以及 [邊界]。

### 相關資訊

- ➔ 第91頁 “[列印基本知識](#)”
- ➔ 第96頁 “[版面配置的功能表選項](#)”

## 以頁面順序列印及堆疊 (相反順序列印)

您可以從最後一頁列印，因此會以正確的順序堆疊文件。

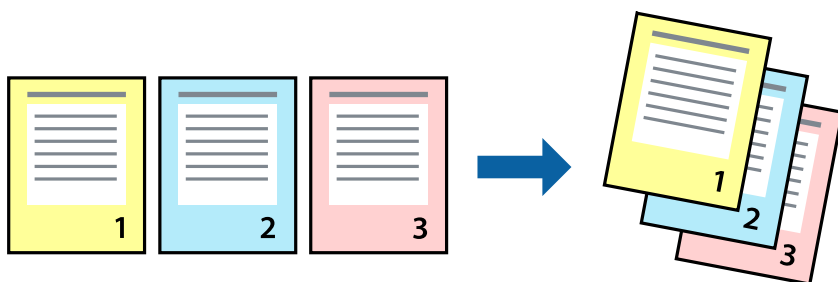

## 列印設定

從快顯功能表選取 [紙張處理]。選取[反向]作為[頁面順序]設定。

### 相關資訊

- ➔ [第91頁 “列印基本知識”](#)
- ➔ [第96頁 “紙張處理的功能表選項”](#)

## 列印縮小或放大的文件

您可以將文件大小縮小或放大特定百分比，或調整成符合已放入印表機之紙張的大小。



## 列印設定

列印時，如果要符合紙張大小，請從快顯功能表選取[紙張處理]，然後選取[縮放成紙張大小]。在[目的地紙張大小]中選取放入印表機的紙張大小。縮小文件大小時，請選取[僅調低比例]。

以特定百分比列印時，請執行下列任一操作。

- 從此應用程式的[檔案]功能表選取[列印]。選取[印表機]，在[縮放比例]中輸入百分比，然後按下[列印]。

- ❑ 從此應用程式的[檔案]功能表選取[頁面設定]。在[格式]中選取印表機，在[縮放比例]中輸入百分比，然後按下[確定]。

附註：

在應用程式中選取紙張大小作為[紙張大小]設定。

相關資訊

- ➔ 第91頁 “[列印基本知識](#)”
- ➔ 第96頁 “[紙張處理的功能表選項](#)”

## 調整列印色彩

您可調整列印工作中使用的色彩。

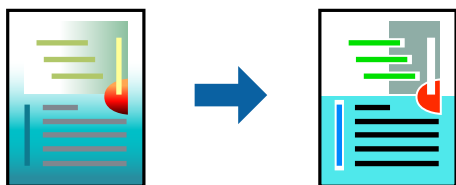

附註：

這些調整數值不會套用到原始資料。

## 列印設定

從快顯功能表選取 [色彩比對]，然後選取 [EPSON色彩校正]。從快顯功能表選取 [色彩選項]，然後選取其中一個可用選項。按下 [進階設定] 旁的箭頭，然後進行更詳細的設定。

相關資訊

- ➔ 第91頁 “[列印基本知識](#)”
- ➔ 第96頁 “[色彩比對的功能表選項](#)”
- ➔ 第97頁 “[色彩選項 的功能表選項](#)”

## 取消列印

您可以從電腦取消列印工作。然而，列印工作一旦完全傳送至印表機後，即無法從電腦取消列印工作。此時請使用印表機的控制面板取消列印工作。

## 取消

按下[平台]內的印表機圖示。選取要取消的工作，然後執行下列其中一項操作。

- ❑ OS X Mountain Lion 或更新版本

按下進度表旁的 。

□ Mac OS X v10.6.8 到 v10.7.x

按下[刪除]。

## 印表機驅動程式的功能表選項

在應用程式中開啟列印視窗，選取印表機，然後存取印表機驅動程式視窗。

附註：

功能表視選取的選項而定。

## 版面配置的功能表選項

每張頁數	選取要在一張紙上列印的頁數。
版面配置方向	指定將列印頁面的順序。
邊界	在頁面四周列印邊界。
反向頁面方向	在列印前旋轉頁面 180 度。當您使用印表機列印以固定方向放入的紙張 (例如信封) 時，請選取這個項目。
水平翻面	將影像上下顛倒，像顯示在鏡子中一樣列印。

## 色彩比對的功能表選項

ColorSync	選取色彩調整的方法。這些選項可調整印表機與電腦顯示器之間的色彩，以將色彩差異減到最小。
EPSON色彩校正	

## 紙張處理的功能表選項

自動分頁	列印多頁文件並依序自動分頁，然後排序成數份。	
要列印的頁面	選取要僅列印奇數頁還是偶數頁。	
頁面順序	選取要從最上面一頁還是最後一頁列印。	
縮放成紙張大小。	調整成已放入紙張的大小來列印。	
	目的地的紙張大小	選取要列印的紙張大小。
	僅調低比例	在縮小文件大小時選取。

## 封面的功能表選項

列印封面	選取是否列印封面。若要新增封底，請選取[在文件後]。
封面類型	選取封面的內容。



## 列印設定的功能表選項

紙張來源	選取從中進紙的紙張來源。如果印表機只有一個紙張來源，此項目不會顯示。選取 [自動選取] 會自動選取符合印表機中紙張設定的紙張來源。	
紙張種類	選取列印的紙張種類。	
列印品質	選取要用於列印的列印品質。選項會因紙張種類而異。	
無邊	您選取無邊紙張大小時，選取此核取方塊。	
	放大	無邊列印時，列印資料會稍微放大至超過紙張大小，因此紙張邊緣不會留下邊界。選取放大數值。
灰階	想要以黑白或灰階列印時選取。	
水平反轉	將影像上下顛倒，像顯示在鏡子中一樣列印。	

## 色彩選項的功能表選項

手動設定	手動調整色彩。在 [進階設定] 中，您可以選取詳細設定。
影像加強	自動調整原始影像資料的對比、飽和度及亮度，產生更清晰的影像與更生動的色彩。
關閉(不做色彩校正)	在不以任何方式增強或調整色彩的情況下列印。

## 雙面列印設定的功能表選項

雙面列印	列印在紙張的兩面。
------	-----------

## 對 Mac OS 印表機驅動程式進行操作設定

### 存取 Mac OS 印表機驅動程式的操作設定視窗

從  功能表選取 [系統偏好設定] > [印表機和掃描器] (或 [列印和掃描]、[列印與傳真])，然後選取印表機。按下 [選項與耗材] > [選項] (或 [驅動程式])。

### Mac OS 印表機驅動程式的操作設定

- 厚紙和信封：防止在厚紙上列印時墨水模糊。但啟用這可能會減緩列印速度。
- 不列印空白頁：避免列印空白頁。
- 靜音模式：可以降低印表機發出的噪音，然而，這也會降低列印速度。
- 暫時允許黑色列印：僅暫時使用黑色墨水列印。
- 高速列印：印字頭雙向來回移動時列印。列印速度較快，但品質可能下降。
- 輸出文件以便歸檔：送紙時使列印橫向資料或雙面列印時容易歸檔。不支援信封列印。
- 去除白邊：於進行無邊列印時，消除不必要的邊界。

- 警告訊息：用於讓印表機驅動程式顯示警告通知。
- 建立雙向傳輸：通常應該設為 [開啟]。在下列情況下選取 [關閉]：因為印表機與網路上的 Windows 電腦共用或其他原因，而無法擷取印表機資訊時。

---





## 從記憶體裝置列印檔案

您可從連接至印表機的記憶體裝置列印 JPEG 和 TIFF 檔案。

### 從記憶體裝置列印 JPEG 檔案

附註：



若您記憶體裝置上的影像超過 999 張，影像即會自動分組並顯示群組選取畫面。影像依其拍攝日期排序。

1. 將記憶體裝置連接至印表機的外部界面 USB 連接埠。
2. 從主畫面選取 [記憶體裝置]。
3. 選取 [JPEG]。  
記憶體裝置中的影像會顯示為縮圖。  
選取  來變更 [顯示順序]，或設定 [選擇所有影像]、[取消影像選擇] 與 [選擇群組]。
4. 選擇要列印的檔案。  
所選影像上會有一個核取記號。  
若要預覽一個影像，請選取 [單獨檢視]。您可以使用  來放大影像。使用  或  來預覽上一個或下一個影像。
5. 選取 [繼續列印] 進行列印設定。
6. 在 [基本設定] 索引標籤中設定要使用的紙張來源與色彩模式。
7. 根據需要在 [進階] 索引標籤中設定其他項目。  
如需詳細設定的資訊，請參閱 記憶體裝置 的功能表。
8. 輸入複印份數。
9. 點選  開始列印。
10. 從印表機上取下記憶體裝置。

相關資訊

- ➔ [第99頁 “JPEG 設定”](#)
- ➔ [第263頁 “支援的資料規格”](#)

## 從記憶體裝置列印 TIFF 檔案

1. 將記憶體裝置連接至印表機的外部界面 USB 連接埠。
2. 從主畫面選取 [記憶體裝置]。
3. 選取 [TIFF]。  
記憶體裝置中的檔案會顯示為清單。  
若要變更檔案順序，請選取 。
4. 選擇要列印的檔案。
5. 在 [基本設定] 索引標籤中設定要使用的紙張來源與色彩模式。
6. 根據需要在 [進階] 索引標籤中設定其他項目。  
如需詳細設定的資訊，請參閱記憶體裝置的功能表。
7. 輸入複印份數。
8. 點選  開始列印。
9. 從印表機上取下記憶體裝置。

### 相關資訊

- ➔ [第100頁 “TIFF 設定”](#)
- ➔ [第263頁 “支援的資料規格”](#)

## 記憶體裝置 的功能表選項

選取印表機主畫面的 [記憶體裝置]，可對記憶體裝置中的檔案進行各項列印設定。

### JPEG 設定

 (選項)：

進行排序、選取及取消選取影像資料的設定。

基本設定：

- 紙張設定  
指定您要列印的紙張來源設定。
- 色彩模式  
選取您通常以 [黑白] 或 [彩色] 列印時的色彩設定。

## 列印

## 進階：

 版面配置

選取如何進行 JPEG 檔案的版面配置。[單張] 可每頁列印一個檔案，且留下邊界。[無邊] 可每頁列印一個檔案，且不留下邊界。影像會稍微放大，以消除紙張邊緣的邊界。[二十合一] 可每頁列印 20 個檔案。[索引] 可根據資訊進行索引列印。

 符合圖框

選取 [開啟] 可自動裁切影像，以符合所選列印版面配置。如果影像資料的長寬比與紙張大小不相同，影像會自動放大或縮小，使短邊符合紙張的短邊。如果影像超過紙張的長邊，則影像的長邊會被裁切。此功能可能不適用於全景相片。

 品質

選取 [最佳] 可提供更高的列印品質，但列印速度可能較慢。

 日期

選取相片拍攝或儲存日期的格式。某些版面配置不會列印日期。

 修正相片

選取此模式可自動改善相片的亮度、對比度及飽和度。若要關閉自動改善，請選取 [關閉]。

 消除紅眼

選取 [開啟] 可自動修正相片中的紅眼現象。修正結果不會套用至原始檔案，僅會套用至列印成品。視相片類型而定，可能會修正眼睛以外的影像部分。

## TIFF 設定

您可以對您記憶體裝置中的 TIFF 格式檔案進行列印設定。

 (顯示順序)：

變更檔案順序。

## 基本設定：

 紙張設定

指定您要列印的紙張來源設定。

 色彩模式

選取您通常以 [黑白] 或 [彩色] 列印時的色彩設定。

## 進階：

 版面配置

選取如何進行 Multi-TIFF 檔案的版面配置。[單張] 可每頁列印一頁紙張，且留下邊界。[無邊] 可每頁列印一頁紙張，且不留下邊界。影像會稍微放大，以消除紙張邊緣的邊界。[二十合一] 可每頁列印 20 頁紙張。[索引] 可根據資訊進行索引列印。

 符合圖框

選取 [開啟] 可自動裁切相片，以符合所選相片版面配置。如果影像資料的長寬比與紙張大小不相同，影像會自動放大或縮小，使短邊符合紙張的短邊。如果影像超過紙張的長邊，則影像的長邊會被裁切。此功能可能不適用於全景相片。

 品質

選取 [最佳] 可提供更高的列印品質，但列印速度可能較慢。

- 列印順序  
選取列印多頁 TIFF 檔案的順序。
- 日期  
選取相片拍攝或儲存日期的格式。某些版面配置不會列印日期。

---

## 從智慧型裝置進行列印

### 使用 Epson iPrint

您可使用 Epson iPrint 應用程式，從智慧型手機或平板電腦等智慧型裝置來列印相片、文件及網頁。您可使用本機列印，從連線至與印表機相同無線網路的智慧型裝置進行列印；也可以使用遠端列印，從網際網路上的遠端位置進行列印。若要使用遠端列印，請在 Epson Connect 服務中心登錄您的印表機。



#### 相關資訊

➔ [第217頁](#) “使用網路服務列印”



### 透過 Wi-Fi Direct 從智慧型裝置連接

若要從智慧型裝置進行列印，須將智慧型裝置連接到印表機。

Wi-Fi Direct 可不透過存取點，將印表機直接連接到裝置。可將印表機作為存取點。

#### 重要事項：

如果使用 Wi-Fi Direct (Simple AP) 連線方式將智慧型裝置連線到印表機，印表機將被連線至和該智慧型裝置相同的 Wi-Fi 網路 (SSID)，並且在這些裝置之間會建立起通訊。由於該智慧型裝置在印表機關閉時會自動連接到其他可連接的 Wi-Fi 網路，因此在印表機打開時就不會連接到之前的 Wi-Fi 網路。將智慧型裝置再次連線到印表機針對 Wi-Fi Direct (Simple AP) 連線方式的 SSID。

1. 在主畫面點選  | 。
2. 點選 [Wi-Fi Direct]。
3. 點選 [開始設定]。  
如果您已進行 Wi-Fi 設定，會顯示詳細的連線資訊。前往步驟 5。
4. 點選 [開始設定]。

5. 檢查顯示在印表機控制面板上的 SSID 和密碼。在智慧型裝置的 Wi-Fi 畫面上，選取印表機控制面板上顯示的待連線 SSID。

附註：

您也可以從網站中檢查連線方式。若要存取網站，請使用智慧型裝置掃描顯示在印表機控制面板上的 QR 代碼，然後前往 [設定]。

6. 將顯示在印表機控制面板上的密碼輸入智慧型裝置。
7. 在連線建立後，點選印表機控制面板上的 [確定] 或 [關閉]。

## 安裝 Epson iPrint

您可使用智慧型裝置從下列網址或 QR 碼安裝 Epson iPrint。

<http://ipr.to/c>



## 使用 Epson iPrint 進行列印

從智慧型裝置啟動 Epson iPrint，並從主畫面選取您要使用的項目。

以下畫面如有變更，恕不另行通知。



1	主畫面會在啟動應用程式時顯示。
2	顯示如何設定印表機及常見問題的資訊。

3	顯示可讓您選取印表機及進行印表機設定的畫面。選取印表機後，您下次就無需重新選取。
4	選取您要列印的內容，例如相片、文件及網頁。
5	顯示進行紙張大小、紙張種類等列印設定的畫面。
6	顯示紙張大小。顯示為按鍵時，按下可顯示目前在印表機上設定的紙張設定。
7	顯示您選取的相片及文件。
8	開始列印。

## 附註：

若要使用搭載 iOS 的 iPhone、iPad 及 iPod touch 從文件功能表進行列印，請先使用 iTunes 中的檔案共用功能傳送您要列印的文件，再啟動 Epson iPrint。

## 讓智慧型裝置碰觸 NFC 標誌 以進行列印

您可以讓智慧型裝置觸碰印表機的 NFC 標誌，來輕鬆地連線及列印。

使用此功能之前，請先確保下列事項已準備就緒。

- 啟用智慧型裝置的 NFC 功能。

只有 Android 4.0 或更新版本支援 NFC (Near Field Communication)。

位置和 NFC 功能因智慧型裝置而有所不同。如需詳細資訊，請參見智慧型裝置隨附的說明文件。

- 在您的智慧型裝置上安裝 Epson iPrint。

讓您的智慧型裝置觸碰印表機的 NFC 標誌 即可予以安裝。

- 在您的印表機上啟用 Wi-Fi Direct。

1. 將紙張放入印表機。
2. 讓您的智慧型裝置觸碰印表機的 NFC 標誌。

Epson iPrint 會隨即啟動。

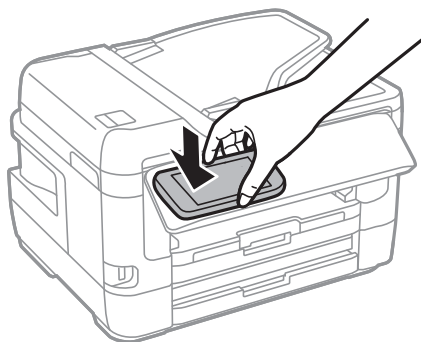

## 附註：

當印表機的 NFC 標誌 與智慧型裝置之間存在障礙 (如金屬) 時，印表機可能無法與智慧型裝置通訊。

3. 選取您要在 Epson iPrint 中列印的檔案。
4. 在包含 列印 圖示的預覽畫面中，讓智慧型裝置觸碰印表機的 NFC 標誌。  
列印會隨即開始。

## 相關資訊

- ➔ 第44頁 “將紙張放入 進紙匣”
- ➔ 第47頁 “將紙張放入 後方進紙槽”
- ➔ 第28頁 “進行 Wi-Fi Direct (Simple AP) 連線設定”

## 使用 Epson Print Enabler

您可直接從 Android 手機或平板電腦 (Android v4.4 或更新版本)，以無線方式列印文件、電子郵件、相片與網頁。只需點選幾下，您的 Android 裝置便可發現連線至相同無線網路的 Epson 印表機。

1. 將紙張放入印表機。
2. 將您的印表機設定為無線列印。
3. 在 Android 裝置中，從 Google Play 安裝 Epson Print Enabler 外掛程式。
4. 將 Android 裝置連接至印表機所使用的相同無線網路。
5. 前往 Android 裝置中的[設定]，選取[列印]，然後啟用 Epson Print Enabler。
6. 從 Android 應用程式 (如 Chrome)，點選功能表圖示，然後列印畫面中的項目。

## 附註：

如果您看不到印表機，請點選[所有印表機]，然後選取印表機。

## 相關資訊

- ➔ 第44頁 “將紙張放入 進紙匣”
- ➔ 第47頁 “將紙張放入 後方進紙槽”
- ➔ 第25頁 “連線至智慧型裝置”

## 使用 AirPrint

AirPrint 啟用從 iPhone、iPad、iPod 觸控和 Mac 的即刻無線列印，無需安裝驅動程式或下載軟體。



## 附註：

如果在您的產品控制台上已禁用了紙張配置訊息，AirPrint 功能將無法使用。如需啟用訊息，必要時可參考以下連結。

1. 在您的產品中放入紙張。
2. 將您的產品設定為無線列印。參考以下連結。  
<http://epson.sn>
3. 將您的 Apple 裝置連接至印表機所使用的相同無線網路。



4. 從裝置列印至您的產品。

附註：

詳細資訊，請參考 Apple 網站上的 AirPrint 頁面。

相關資訊

➔ [第61頁 “印表機設定”](#)

---

## 取消執行中或佇列工作

附註：

您也可以點選印表機控制面板上的  取消執行中工作。

1. 按下  鍵顯示 [狀態]。
2. 選取 [工作狀態] 索引標籤上的 [啟動中]。  
執行中的列印工作與待命中的工作會在清單中顯示。
3. 選取要取消的工作。
4. 選取 [取消]。

# 複印

---

## 複印基本知識

本節說明基本複印的步驟。

1. 放置原稿。

如果要複印多份原稿或進行雙面複印，請將所有原稿放入自動進紙器。

2. 從主畫面選取 [複印]。

3. 請在 [基本設定] 索引標籤上檢查設定。

根據需要選取設定項目進行變更。

附註：

如果您選取 [進階] 索引標籤，可以設定如 [版面配置] 或 [原稿類型] 等項目。

如果您選取 ，可以將常用的複印設定登錄為預設。

如果您需要的設定組合無法使用，會顯示 。選取此圖示可查看詳細資訊，然後再變更設定。

開始複印之前，請選取  來檢查已掃描影像。

4. 輸入複印份數。

5. 點選 。

### 相關資訊

➔ [第51頁 “放置原稿”](#)

➔ [第107頁 “複印的基本功能表選項”](#)

➔ [第108頁 “複印的進階功能表選項”](#)

---

## 雙面複印

您可以將多份原稿或雙面文件複印在紙張的兩面。

1. 從主畫面選取 [複印]。

2. 選取 [基本設定] > [雙面]，然後選取 [單面文件>雙面複印] 或 [雙面文件>雙面複印]。

您也可指定原稿和複印結果的方向和裝訂位置。

3. 視需要設定其他項目。

4. 點選 。

相關資訊

➔ [第106頁 “複印基本知識”](#)

---

## 將多頁原稿複印到一張紙上

您可在單張紙上複印兩頁或四頁原稿。

1. 從主畫面選取 [複印]。
2. 選取 [進階] 索引標籤 > [版面配置]，然後選取 [二合一] 或 [四合一]。  
您也可指定原稿的版面配置順序和方向。
3. 點選 ◊。

相關資訊

➔ [第106頁 “複印基本知識”](#)

---

## 複印的基本功能表選項

附註：

根據您所做的其他設定，這些項目可能不可用。

黑白：

對原稿進行黑白 (單色) 複印。

彩色：

對原稿進行彩色複印。

濃淡度：

複印成品模糊時，請提高濃淡度。出現墨水髒汙時，請降低濃淡度。

紙張設定：

選取您要使用的紙張來源。若選取 [自動]，可使用您在裝入紙張時指定的 [紙張設定] 設定自動進紙。此功能僅適用於具有兩個紙匣的機型。

縮放：

設定放大或縮小的縮放比例。如果您要將原稿縮小或放大特定百分比，請選取值，然後輸入 25 到 400% 之間的百分比。

印至一頁

偵測掃描區域並自動根據您選取的紙張大小放大或縮小原稿。如果原稿周圍有白邊，從工作平台的角落標記開始的白邊會被偵測為掃描區域，但對側的白邊可能會遭到裁切。

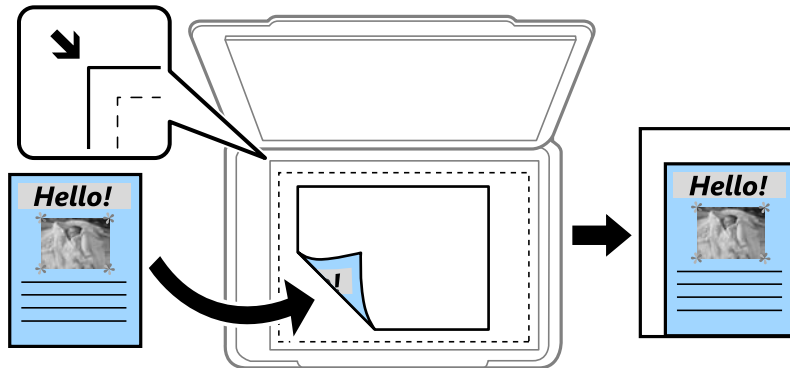
 實際大小

以 100% 的比例複印。

 A4->A5 及其他

根據特定的紙張大小自動放大或縮小原稿。

原稿尺寸：

選取原稿的大小。複印非標準大小原稿時，請選取最接近您原稿的大小。

雙面：

選取雙面版面配置。

 單面>單面

將原稿的一面複印至紙張的單面。

 雙面文件>雙面複印

將雙面原稿的兩面複印至一張紙的兩面。選取原稿方向以及原稿與紙張的裝訂位置。

 單面文件>雙面複印

將兩份單面原稿複印至一張紙的兩面。選取原稿方向以及紙張的裝訂位置。

 雙面文件>單面複印

將雙面原稿的兩面複印至兩張紙的一面。選取原稿方向以及原稿的裝訂位置。

## 複印的進階功能表選項

附註：

根據您所做的其他設定，這些項目可能不可用。

版面配置：

 單頁

將單面原稿複印到一張紙上。

 二合一

以二合一版面配置將兩份單面原稿複印到一張紙上。選取原稿的版面配置順序與方向。

## 複印

### 四合一

以四合一版面配置將四份單面原稿複印到一張紙上。選取原稿的版面配置順序與方向。

### 原稿類型：

選取原稿的類型。以最佳品質複印，以符合原稿類型。

### 排序方式：

選取如何針對多份原稿退紙。

### 群組 (同一個頁面)

依群組分頁複印原稿。

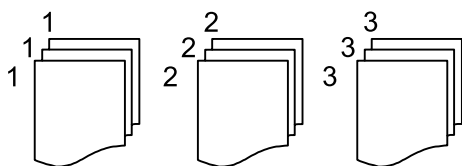

### 逐份列印 (頁面順序)

複印原稿並依序自動分頁，然後排序成數份。

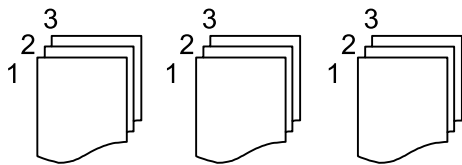

### 方向 (原稿)：

選取原稿的方向。

### 小冊子 →2頁：

將小冊子的兩張對開頁複印至個別的紙張。選取要掃描小冊子的哪一頁。

### 影像品質：

調整影像設定。

### 對比

調整明暗部份的差異。

### 飽和度

調整色彩鮮豔度。

### 紅色平衡、綠色平衡、藍色平衡

調整每種色彩的濃度。

### 銳利度

調整影像輪廓。

### 色調調整

調整皮膚色調。選取 + 可將皮膚設定為冷色調 (增加綠色)，選取 - 可將皮膚設定為暖色調 (增加紅色)。

## 複印

### 移除背景

調整背景色彩的濃度。選取 + 可使色彩更亮 (白)，選取 - 可使色彩更暗 (黑)。

### 移除陰影：

消除複印較厚紙張時顯示在複印件周圍或複印小冊子時顯示在複印件中心的陰影。

### 移除裝訂孔：

消除複印時的裝訂孔。

### ID 卡複印：

掃描身分證件的兩面，並複印在紙張的單面。

### 無邊複印：

複印時不留下邊界。影像會稍微放大，以消除紙張邊緣的邊界。在 [無邊界調整] 設定中選取放大的比例。

# 掃描

## 使用控制面板掃描

您可從印表機控制面板傳送已掃描影像至以下目的地。

### 網路資料夾/FTP

您可將掃描的影像儲存至網路上的資料夾。您可指定電腦上使用 SMB 協議建立的共用資料夾，或 FTP 伺服器上的資料夾。開始掃描前，您必須設定共用資料夾或 FTP 伺服器。

### 電子郵件

您可透過預先配置的電子郵件伺服器，直接從印表機以電子郵件傳送掃描的影像檔案。開始掃描前，您必須先配置電子郵件伺服器。

### 電腦

您可將掃描的影像儲存到連接至印表機的電腦上。在掃描前，請在您的電腦上安裝Epson Scan 2 與 Epson Event Manager。

### 記憶體裝置

您可將掃描的影像儲存至記憶體裝置。開始掃描前，您無須進行任何設定。

### 雲端

您可將掃描影像傳送至雲端服務。開始掃描前，對 Epson Connect 進行設定。

### 電腦 (WSD)

您可使用 WSD 功能，將掃描的影像儲存到連接至印表機的電腦上。如果使用 Windows 7/Windows Vista，您必須在掃描前於您電腦上進行 WSD 設定。

### 相關資訊

- ➔ [第111頁 “儲存掃描影像至共用資料夾或 FTP 伺服器”](#)
- ➔ [第120頁 “掃描至電子郵件”](#)
- ➔ [第122頁 “掃描至電腦 \(Event Manager\)”](#)
- ➔ [第126頁 “掃描至記憶體裝置”](#)
- ➔ [第128頁 “掃描到雲端”](#)

## 儲存掃描影像至共用資料夾或 FTP 伺服器

您可將掃描的影像儲存至網路上指定的資料夾。您可指定電腦上使用 SMB 協議建立的共用資料夾，或 FTP 伺服器上的資料夾。

附註：

- 掃描器與電腦應連接到同一網路。請聯絡您的管理員瞭解網路設定。
- 如果您要儲存掃描影像至 FTP 伺服器，請聯絡 FTP 伺服器管理員確認伺服器資訊。

儲存掃描影像至共用資料夾的準備工作如下。

- 準備 1：查看和變更電腦名稱
- 準備 2：在電腦上建立共用資料夾
- 準備 3：登錄共用資料夾在印表機聯絡人中

**附註：**

共用資料夾的設定方法根據作業系統和您的環境而有所不同。本手冊採用的示例適用於 Windows 10/Windows 8.1/Windows 8/Windows 7。若需有關在您電腦上設定共用資料夾的詳細資訊，請查看您電腦的文檔。

**相關資訊**

- ➔ [第112頁 “準備 1：查看和變更電腦名稱”](#)  
查看和變更您想要在上面建立共用資料夾的電腦名稱。
- ➔ [第113頁 “準備 2：在電腦上建立共用資料夾”](#)  
在電腦上建立資料夾，然後將該資料夾設定為在網路上共用。
- ➔ [第115頁 “準備 3：登錄共用資料夾在印表機聯絡人中”](#)  
在印表機面板上登錄共用資料夾路徑，可選取聯絡人以指定資料夾路徑。

## 準備 1：查看和變更電腦名稱

查看和變更您想要在上面建立共用資料夾的電腦名稱。

用英數字元作為電腦名稱。如果使用了其他字元，從印表機上將找不到電腦。

**附註：**

共用資料夾的設定方法根據作業系統和您的環境而有所不同。本手冊採用的示例適用於 Windows 10/Windows 8.1/Windows 8/Windows 7。若需有關在您電腦上設定共用資料夾的詳細資訊，請查看您電腦的文檔。

**1. 開啟電腦系統視窗。**

- Windows 10/Windows 8.1/Windows 8：  
按下 X 鍵，同時按住鍵盤上的 Windows 鍵，然後從清單中選取[系統]。
- Windows 7：  
點選開始鍵，在[電腦]上按下滑鼠右鍵，然後選取[內容]。

**2. 在[系統]視窗內查看[電腦名稱]。點選[變更設定]變更電腦名稱。****附註：**

- 用英數字元作為電腦名稱。若電腦名稱採用了任何其他字元，請變更名稱。
- 若您無須變更[電腦名稱]，請關閉視窗。「準備 1：查看和變更電腦名稱」至此完成。接下來，前往「準備 2：在電腦上建立共用資料夾」。

**3. 點選[電腦名稱]索引標籤上的[變更]。****4. 在變更電腦名稱後，點選 [OK]。****5. 若要重新啟動電腦，請儲存並關閉所有檔案，然後點選[OK]。****6. 若顯示[系統內容]視窗，則點選[關閉]。****7. 點選[立刻重新啟動]，重新啟動電腦。**

「準備 1：查看和變更電腦名稱」至此完成。

接下來，前往「準備 2：在電腦上建立共用資料夾」。



## 相關資訊

➔ [第113頁 “準備 2：在電腦上建立共用資料夾”](#)

在電腦上建立資料夾，然後將該資料夾設定為在網路上共用。

## 準備 2：在電腦上建立共用資料夾

在電腦上建立資料夾，然後將該資料夾設定為在網路上共用。

下列步驟適用於電腦已設定密碼的情況。

## 附註：

共用資料夾的設定方法根據作業系統和您的環境而有所不同。本手冊採用的示例適用於 Windows 10/Windows 8.1/Windows 8/Windows 7。若需有關在您電腦上設定共用資料夾的詳細資訊，請查看您電腦的文檔。

## 1. 開啟 [控制台]。

 Windows 10：

在開始鍵上按右鍵，或按住開始鍵，然後選取[控制台]。

 Windows 8.1/Windows 8：

選取[桌面] > [設定] > [控制台]。

 Windows 7：

按下開始按鍵，選取[控制台]。

## 2. 在 [控制台] 視窗內，點選 [網路和網際網路]。

## 3. 在 [網路和網際網路] 視窗內，點選 [網路和共用中心]。

## 4. 在 [網路和共用中心] 視窗內，點選 [變更進階共用設定]。

## 5. 在 [進階共用設定] 視窗內，於 [檔案和印表機共用] 中選取 [檔案和印表機共用]。點選 [儲存變更] 並關閉視窗。

若已選取，點選 [取消] 並關閉視窗。

## 6. 在 [網路和共用中心] 視窗內，點選視窗右上角的 [×] 關閉視窗。

## 7. 啟動瀏覽器。

## 8. 選取任一磁碟機，然後建立一個資料夾。

 Windows 10/Windows 8.1/Windows 8：

點選 [PC]，然後選取任一磁碟機。使用滑鼠右鍵點選磁碟機，然後選取 [新建] > [資料夾]。

 Windows 7：

點選 [電腦]，然後選取任一磁碟機。使用滑鼠右鍵點選磁碟機，然後選取 [新建] > [資料夾]。

## 9. 為建立的資料夾命名。

## 附註：

資料夾名稱應包含 12 個或更少字元。如果名稱超過 12 個字元，根據您的環境情況，印表機可能無法存取該資料夾。

## 10. 使用滑鼠右鍵點選建立的資料夾，然後點選[內容]。

授予變更存取權限，以共用此使用者帳戶的存取權限。這在使用者透過網路存取資料夾時適用。

## 掃描

11. 選取 [內容] 視窗內的 [共用] 索引標籤。
12. 點選 [共用] 索引標籤上的 [進階共用]。
13. 在 [進階共用] 視窗內，啟用 [共用此資料夾]，然後點選 [權限]。
14. 在 [共用權限] 索引標籤內，從 [群組或使用者名稱] 中選取 [所有人]，然後點選 [移除]。  
許可 [所有人] 後，除了您之外的使用者可存取此共用資料夾。
15. 點選 [群組或使用者名稱] 下方的 [新增]。
16. 在 [選取使用者或群組] 視窗的 [輸入要選取的對象名稱] 內，輸入您想要用於登錄電腦的 [使用者名稱]。
17. 點選 [檢查名稱]。確認該名稱已畫底線，然後點選 [OK]。  
附註：  
如果顯示 [未找到名稱]，則點選 [取消]，然後輸入正確的使用者名稱。
18. 在 [共用權限] 索引標籤內，選擇已輸入 [群組或使用者名稱] 的使用者名稱，允許 [變更]，然後點選 [OK]。
19. 在 [進階共用] 視窗內，點選 [套用]，然後點選 [OK]。
20. 共用資料夾的網路路徑顯示在 [共用] 索引標籤內。在印表機上登錄聯絡人時需要此路徑，請確認您將其寫下來或複製並儲存。
21. 選取 [安全] 索引標籤，然後確認 [群組或使用者名稱] 內顯示 [經過授權的使用者]，以及已允許 [經過授權的使用者] 進行 [修改]。
  - 若已允許 [修改]，點選 [OK]。「準備 2：在電腦上建立共用資料夾」至此完成。接下來，前往「準備 3：登錄共用資料夾在印表機聯絡人中」。
  - 如果不允許，則前往步驟 22。
22. 點選 [編輯]。  
授予變更存取權限，以共用此使用者帳戶的安全權限。這在使用者透過網路或本機登錄存取資料夾時適用。
23. 點選 [群組或使用者名稱] 下方的 [新增]。
24. 在 [選取使用者或群組] 視窗的 [輸入要選取的對象名稱] 內，輸入用於登錄電腦的 [使用者名稱]。
25. 點選 [檢查名稱]。確認該名稱已畫底線，然後點選 [OK]。  
如果顯示 [未找到名稱]，則點選 [取消]，然後輸入正確的使用者名稱。  
附註：  
依照下述步驟檢查使用者名稱。
  - Windows 10：在開始鍵上按右鍵，或按住開始鍵，然後選取 [控制台] > [使用者帳戶]。
  - Windows 8.1/Windows 8：選取 [桌面] > [設定] > [控制台] > [使用者帳戶]。
  - Windows 7：選取 [開始] > [控制台] > [使用者帳戶]。

26. 在 [權限] 視窗內，確認 [裙子或使用者名稱] 內顯示使用者名稱，允許該名稱 [修改]，點選 [套用]，然後點選 [OK]。
27. 點選 [OK] 或 [關閉] 關閉視窗。  
附註：  
資料夾圖示在共用後不會變更。[共用] 在資料夾視窗內顯示為 [狀態]。

「準備 2：在電腦上建立共用資料夾」至此完成。

接下來，前往「準備 3：登錄共用資料夾在印表機聯絡人中」。

#### 相關資訊

- ➔ [第115頁 “準備 3：登錄共用資料夾在印表機聯絡人中”](#)  
在印表機面板上登錄共用資料夾路徑，可選取聯絡人以指定資料夾路徑。

### 準備 3：登錄共用資料夾在印表機聯絡人中

在印表機面板上登錄共用資料夾路徑，可選取聯絡人以指定資料夾路徑。

您需要以下資訊來登錄聯絡人。

- 用於登入電腦的使用者名稱和密碼
- 共用資料夾的網路路徑
- 印表機或印表機名稱的 IP 位址（僅在從電腦登錄時）
- 印表機的管理員密碼（僅在已啟用管理員鎖定時）

有多種方法可用於登錄資料夾路徑至聯絡人。各方法可登錄同一內容。如需詳細資料，請參閱以下相關資訊。

附註：

共用資料夾的設定方法根據作業系統和您的環境而有所不同。本手冊採用的示例適用於 Windows 10/Windows 8.1/Windows 8/Windows 7。若需有關在您電腦上設定共用資料夾的詳細資訊，請查看您電腦的文檔。

#### 相關資訊

- ➔ [第115頁 “從印表機的控制面板登錄”](#)  
您可以從印表機控制面板登錄聯絡人。
- ➔ [第116頁 “使用網頁瀏覽器從電腦登錄”](#)  
您可從網頁瀏覽器存取印表機的組態畫面 (Web Config)，從電腦登錄聯絡人。建立共用資料夾後，您可繼續在電腦上工作。

#### 從印表機的控制面板登錄

您可以從印表機控制面板登錄聯絡人。

1. 從主畫面選取 [設定]。
2. 選取 [聯絡人管理員]，然後選取 [登記/刪除]。
3. 選取 [新增項目]，然後選取 [新增聯絡人]。
4. 選取 [網路資料夾/FTP]。

## 5. 設定所需資訊。

- 登錄號碼：設定位址的登錄編號。
- 名稱：輸入將顯示於聯絡人清單的名稱。
- 索引文字：輸入搜尋聯絡人清單時使用的索引單字。
- 通訊模式：選取 SMB。
- 位置 (必填)：輸入共用資料夾的網路路徑。
- 使用者名稱：輸入用於登入電腦的使用者名稱。（僅在已於電腦上設定密碼時）
- 密碼：輸入使用者名稱對應的密碼。
- 指定至常用：將位址設定為常用位址。指定位址時，群組會顯示在畫面頂部。

## 6. 按下 [OK]。現在已完成登錄聯絡人至聯絡人清單。

現在已完成「準備 3：登錄共用資料夾在印表機聯絡人中」。現在已完成儲存已掃描影像至共用資料夾的所有準備工作。

## 相關資訊

➔ [第117頁 “掃描至網路資料夾或 FTP 伺服器”](#)

## 使用網頁瀏覽器從電腦登錄

您可從網頁瀏覽器存取印表機的組態畫面 (Web Config)，從電腦登錄聯絡人。建立共用資料夾後，您可繼續在電腦上工作。

無須在電腦上安裝任何應用程式。

下面的步驟以 Internet Explorer 為例。

1. 啟動 Internet Explorer。
2. 在 Internet Explorer 位址列輸入印表機的 IP 位址，然後按 Enter 鍵。
3. 點選 [繼續前往此網站 (不推薦)]。
4. 如果已在印表機上設定管理員密碼，請點選 [管理者登入]，然後輸入密碼以管理員身份登入。如果未在印表機上設定管理員密碼，就無須執行此操作。前往步驟 5。
5. 按下 [掃描/複印]。
6. 按下 [聯絡人]。
7. 選取尚未被使用的號碼，然後點選 [編輯]。
8. 輸入必需的資訊，然後點選 [套用]。
  - 名稱：輸入將顯示於聯絡人清單的名稱。
  - 索引字：輸入搜尋聯絡人清單時使用的索引單字。
  - 類型：選取 [網路資料夾(SMB)]。
  - 指定至常用：將位址設定為常用位址。指定位址時，群組會顯示在畫面頂部。
  - 儲存至：輸入共用資料夾的網路路徑。

- 使用者名稱：輸入用於登入電腦的使用者名稱。（僅在已於電腦上設定密碼時）
- 密碼：輸入使用者名稱對應的密碼。

9. 會顯示一條說明登錄已完成的訊息。關閉網頁瀏覽器。

現在已完成「準備 3：登錄共用資料夾在印表機聯絡人中」。現在已完成儲存已掃描影像至共用資料夾的所有準備工作。

#### 相關資訊

➔ [第117頁](#) “掃描至網路資料夾或 FTP 伺服器”

## 掃描至網路資料夾或 FTP 伺服器

您可將掃描的影像儲存至網路上指定的資料夾。您可直接輸入資料夾路徑來指定資料夾，但若能先將資料夾資訊註冊於聯絡人清單，則可更容易進行。

#### 附註：

- 開始使用此功能前，請確定印表機的 [日期/時間] 和 [時差] 設定正確無誤。從 [設定] > [一般設定] > [基本設定] > [日期/時間設定] 存取功能表。
- 您可以在掃描之前檢查目的地。選取 [設定] > [一般設定] > [掃描設定]，然後啟用 [確認收件人]。

1. 放置原稿。

#### 附註：

如果您想掃描多份原稿或進行雙面掃描，請將所有原稿放置在 ADF。

2. 在主畫面點選 [掃描]。

3. 點選 [網路資料夾/FTP]。

4. 指定資料夾。

- 若要從常用位址中選取：點選畫面上顯示的圖示。
- 若要直接輸入資料夾路徑：點選 [鍵盤]。選取 [通訊模式]、將資料夾路徑輸入為 [位置 (必填)]，然後進行其他資料夾設定。  
依照下列格式輸入資料夾路徑。  
使用 SMB 作為通訊模式時：\\主機名稱\資料夾名稱  
使用 FTP 作為通訊模式時：ftp://主機名稱/資料夾名稱
- 若要從聯絡人清單選取：點選 [聯絡人]、選取聯絡人，然後點選 [關閉]。  
您可以從聯絡人清單中搜尋資料夾。在畫面最上方的方塊中輸入搜尋關鍵字。

#### 附註：

您可點選 ，來列印儲存文件之資料夾的歷史紀錄。

5. 點選 [掃描設定]，然後檢查設定 (如儲存格式)，並在必要時進行變更。

#### 附註：

點選  將您的設定儲存為預設值。

6. 點選 。

#### 相關資訊

- ➔ [第56頁 “管理聯絡人”](#)
- ➔ [第51頁 “放置原稿”](#)
- ➔ [第59頁 “將您最愛的設定登錄為預設值”](#)

### 掃描至資料夾的目的地功能表選項

#### 鍵盤：

開啟 [編輯位置] 畫面。在畫面上輸入資料夾路徑，並設定各項目。

- 通訊模式  
選取通訊模式。
- 位置 (必填)  
輸入要儲存掃描影像的資料夾路徑。
- 使用者名稱  
輸入指定資料夾的使用者名稱。
- 密碼  
輸入指定資料夾的密碼。
- 連線模式  
選取連線模式。
- 連接埠號碼  
輸入連接埠號碼。

#### 聯絡人：

從聯絡人清單選取要儲存掃描影像的資料夾。從聯絡人清單選取資料夾時，您不需進行位置設定。

### 掃描至資料夾的功能表選項

#### 附註：

根據您所做的其他設定，這些項目可能不可用。

#### 色彩模式：

選取是以彩色還是單色掃描。

#### 檔案格式：

選取掃描影像的儲存格式。

- 壓縮率  
選取掃描影像的壓縮比例。
- PDF 設定  
選取 [PDF] 作為儲存格式設定時，請使用這些設定以保護 PDF 檔案。  
若要建立在開啟時需要輸入密碼的 PDF 檔案，請設定 文件開啟密碼。若要建立在列印或編輯時需要輸入密碼的 PDF 檔案，請設定 權限密碼。

解析度：

選取掃描解析度。

雙面：

掃描原稿正反面。

方向 (原稿)

選取原稿方向。

裝訂 (原稿)

選取原稿裝訂方向。

掃描區域：

選取掃描範圍。若要在掃描時裁切文字或影像周圍的空白區域，選取 [自動裁切]。若要掃描工作平台的最大面積，選取 [最大區域]。

方向 (原稿)

選取原稿方向。

原稿類型：

選取原稿的類型。

濃淡度：

選取掃描影像的對比。

移除陰影：

消除顯示在掃描影像中的原稿陰影。

周圍

消除原稿邊緣的陰影。

中央

消除小冊子裝訂邊緣的陰影。

移除裝訂孔：

消除顯示在掃描影像中的打孔。您可在右側的方塊中輸入值，來指定要消除打孔的區域。

清除位置

選取消除打孔的位置。

方向 (原稿)

選取原稿方向。

檔案名稱：

檔案名稱首碼：

以英數字元及符號輸入影像名稱的前置詞。

新增日期：

在檔案名稱中加入日期。

新增時間。：

在檔案名稱中加入時間。

## 掃描至電子郵件

您可透過預先配置的電子郵件伺服器，直接從印表機以電子郵件傳送掃描的影像檔案。使用此功能前，您必須先配置電子郵件伺服器。

您可直接輸入指定電子郵件位址，但若能先將電子郵件位址註冊於聯絡人清單，則可更容易進行。

附註：

- 開始使用此功能前，請確定印表機的 [日期/時間] 和 [時差] 設定正確無誤。從 [設定] > [一般設定] > [基本設定] > [日期/時間設定] 存取功能表。
- 您可以在掃描之前檢查目的地。選取 [設定] > [一般設定] > [掃描設定]，然後啟用 [確認收件人]。

### 1. 放置原稿。

附註：

如果您想掃描多份原稿或進行雙面掃描，請將所有原稿放置在 ADF。

### 2. 在主畫面點選 [掃描]。

### 3. 點選 [電子郵件]。

### 4. 指定位址。

- 若要選取常用位址：點選畫面上顯示的圖示。
- 若要手動輸入電子郵件位址：點選 [鍵盤]，輸入電子郵件位址，然後點選 [OK]。
- 若要從聯絡人清單選取：點選 [聯絡人]、選取聯絡人或群組，然後點選 [關閉]。  
您可以從聯絡人清單中搜尋位址。在畫面最上方的方塊中輸入搜尋關鍵字。
- 若要從歷史紀錄清單選取：點選 [歷史紀錄]、選取聯絡人，然後點選 [關閉]。

附註：

- 您選取的收件人數會顯示在畫面右側。您最多可將電子郵件傳送至 10 個位址及群組。  
如果群組包含在接收者中，將群組中的位址納入考量，您總共可以選取最多 200 個個別位址。
- 點選畫面最上方的位址方塊，可顯示所選位址清單。
- 點選  可顯示或列印傳送歷史記錄，或變更電子郵件伺服器設定。

### 5. 點選 [掃描設定]，然後檢查設定 (如儲存格式)，並在必要時進行變更。

附註：

點選  將您的設定儲存為預設值。

### 6. 點選 。

## 相關資訊

- ➔ [第69頁 “使用電子郵件伺服器”](#)
- ➔ [第56頁 “管理聯絡人”](#)
- ➔ [第51頁 “放置原稿”](#)
- ➔ [第59頁 “將您最愛的設定登錄為預設值”](#)



## 掃描至電子郵件的功能表選項

### 附註：

根據您所做的其他設定，這些項目可能不可用。

#### 色彩模式：

選取是以彩色還是單色掃描。

#### 檔案格式：

選取掃描影像的儲存格式。

##### 壓縮率

選取掃描影像的壓縮比例。

##### PDF 設定

選取 [PDF] 作為儲存格式設定時，請使用這些設定以保護 PDF 檔案。

若要建立在開啟時需要輸入密碼的 PDF 檔案，請設定 文件開啟密碼。若要建立在列印或編輯時需要輸入密碼的 PDF 檔案，請設定 權限密碼。

#### 解析度：

選取掃描解析度。

#### 雙面：

掃描原稿正反面。

##### 方向 (原稿)

選取原稿方向。

##### 裝訂 (原稿)

選取原稿裝訂方向。

#### 掃描區域：

選取掃描範圍。若要在掃描時裁切文字或影像周圍的空白區域，選取 [自動裁切]。若要掃描 工作平台 的最大面積，選取 [最大區域]。

##### 方向 (原稿)

選取原稿方向。

#### 原稿類型：

選取原稿的類型。

#### 濃淡度：

選取掃描影像的對比。

#### 移除陰影：

消除顯示在掃描影像中的原稿陰影。

##### 周圍

消除原稿邊緣的陰影。

##### 中央

消除小冊子裝訂邊緣的陰影。

## 掃描

## 移除裝訂孔：

消除顯示在掃描影像中的打孔。您可在右側的方塊中輸入值，來指定要消除打孔的區域。

 清除位置

選取消除打孔的位置。

 方向 (原稿)

選取原稿方向。

## 主旨：

以英數字元及符號輸入電子郵件的主旨。

## 附加檔案大小上限：

選取電子郵件可附加的最大檔案大小。

## 檔案名稱：

 檔案名稱首碼：

以英數字元及符號輸入影像名稱的前置詞。

 新增日期：

在檔案名稱中加入日期。

 新增時間。：

在檔案名稱中加入時間。

## 掃描至電腦 (Event Manager)

## 附註：

在掃描前，請在您的電腦上安裝Epson Scan 2 與 Epson Event Manager。

1. 放置原稿。
2. 從主畫面選取 [掃描]。
3. 選取 [電腦]。
4. 選取畫面頂部的 ，可選取您要儲存掃描影像的電腦。

## 附註：

在印表機連接至網路時，可以選取想要儲存掃描影像的電腦。您可以在印表機控制面板上顯示 20 部電腦。若您設定 [電腦名稱 (數字+字母)] (位於 Epson Event Manager 上)，則會顯示在控制台上。

5. 選取 [選取動作] 可選取如何將掃描影像儲存至電腦。

另存為 JPEG：以 JPEG 格式儲存掃描影像。

另存為 PDF：以 PDF 格式儲存掃描影像。

附加至電子郵件：在電腦上啟動電子郵件用戶端，然後自動將其附加至電子郵件。

依照自訂設定：使用 Epson Event Manager 中的設定儲存掃描影像。您可變更掃描設定，例如掃描尺寸、儲存資料夾或儲存格式。

6. 檢查其他設定，視需要進行變更。
  - 雙面：選取是否掃描原稿正反面。
  - 掃描區域：選取掃描影像的大小。
7. 點選 。

#### 相關資訊

➔ [第51頁“放置原稿”](#)

## 在 Epson Event Manager 中進行自訂設定

您可以在 Epson Event Manager 中設定 [依照自訂設定] 的掃描設定。

如需詳細資料，請參閱 Epson Event Manager 說明。

1. 啟動 Epson Event Manager。
2. 確保已在主畫面的 [按鍵設定] 索引標籤中將您的掃描器選取為 [掃描器]。

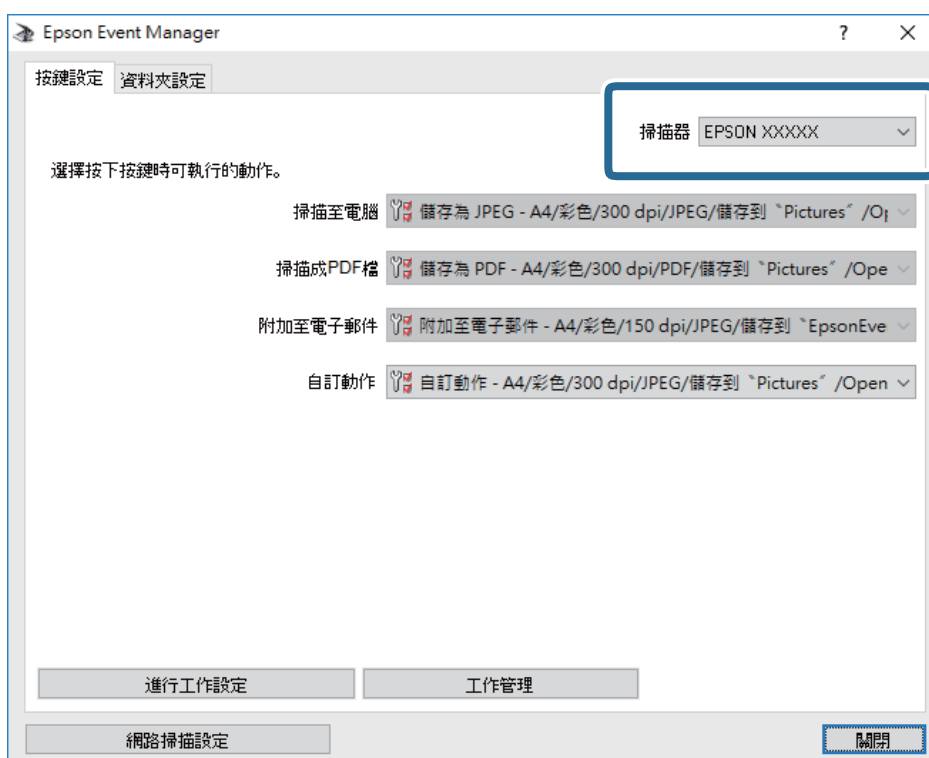

3. 按下 [進行工作設定]。

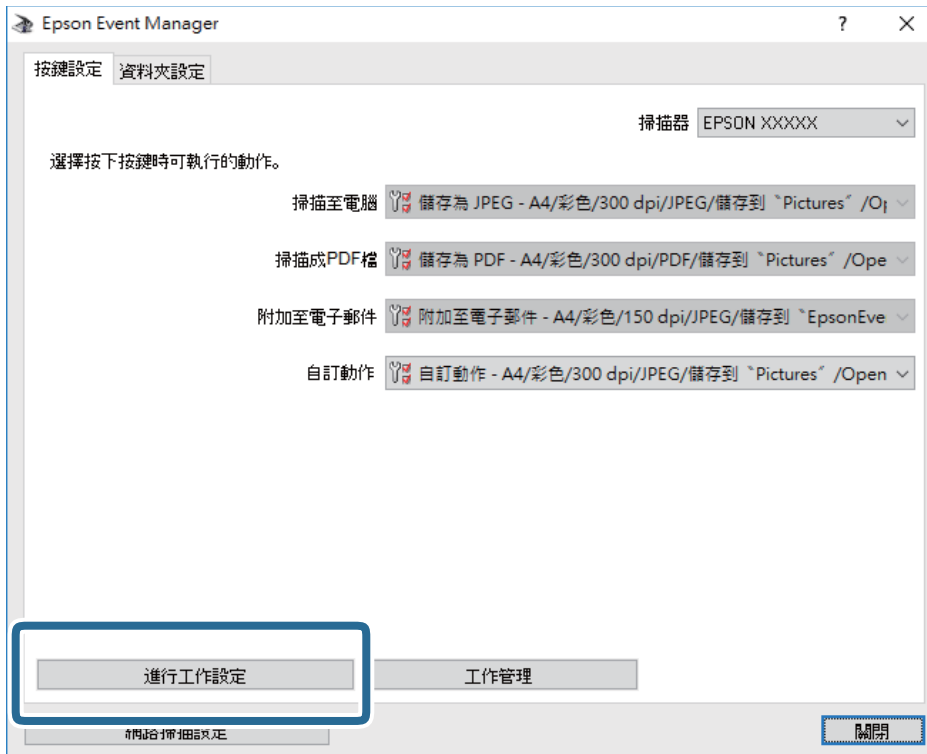

4. 在 [工作設定] 畫面上進行掃描設定。

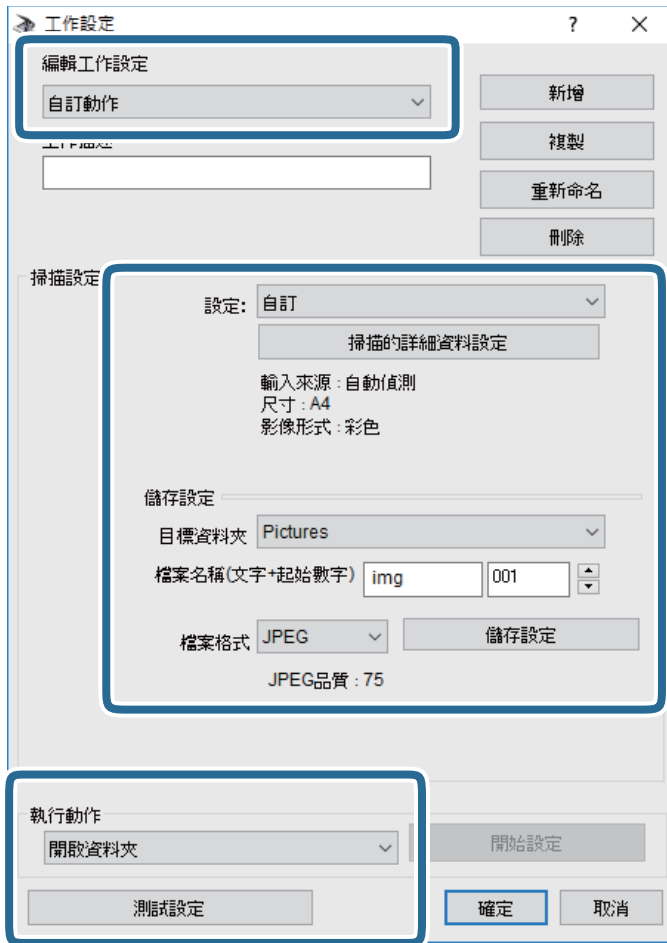

- ❑ 編輯工作設定：選取 [自訂動作]。
- ❑ 設定：使用所選原稿類型的最佳設定掃描。按下 [掃描的詳細資料設定] 可設定用於儲存掃描影像的項目，例如解析度或色彩。
- ❑ 目標資料夾：選取掃描影像的儲存資料夾。
- ❑ 檔案名稱(文字+起始數字)：變更您要儲存之檔案名稱的設定。
- ❑ 檔案格式：選取檔案儲存格式。
- ❑ 執行動作：選取掃描時的動作。
- ❑ 測試設定：使用目前設定開始測試掃描。

5. 按下 [確定] 以返回至主畫面。

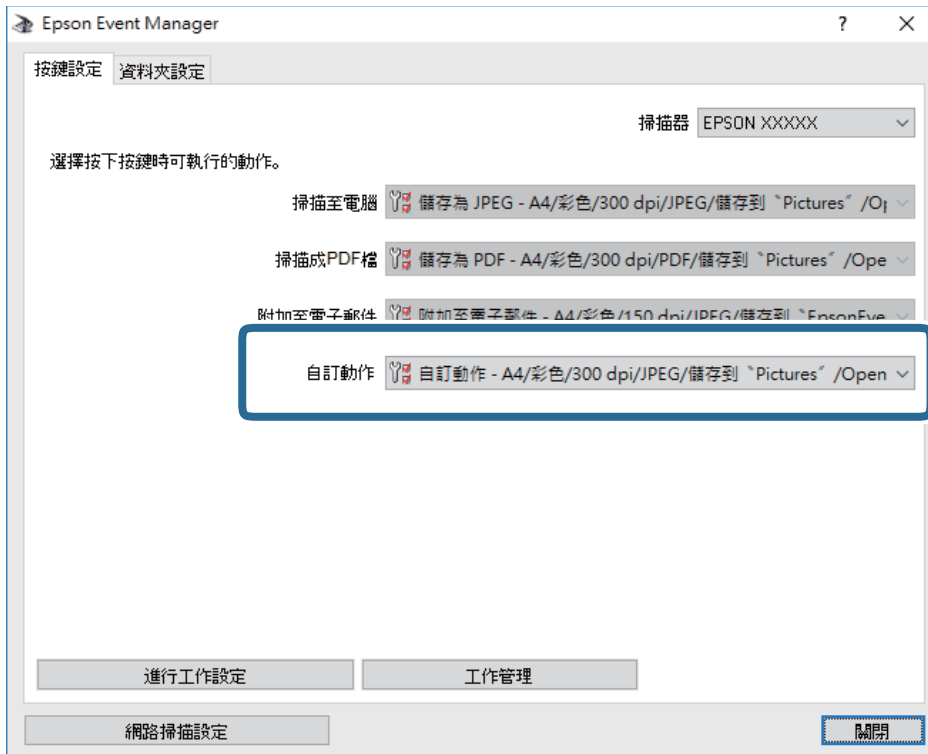

6. 確保已在 [自訂動作] 清單中選取 [自訂動作]。



7. 按下 [關閉] 以關閉 Epson Event Manager。

## 掃描至記憶體裝置

您可將掃描的影像儲存至記憶體裝置。

1. 將記憶體裝置插入印表機的外部界面 USB 連接埠。
2. 放置原稿。  
附註：  
如果您想掃描多份原稿或進行雙面掃描，請將所有原稿放置在 ADF。
3. 在主畫面點選 [掃描]。
4. 點選 [記憶體裝置]。
5. 設定 [基本設定] 中的項目，如儲存格式。
6. 點選 [進階]，然後檢查設定，並在必要時進行變更。  
附註：  
點選  將您的設定儲存為預設值。
7. 點選 .

#### 相關資訊

- ➔ [第15頁 “零件名稱和功能”](#)
- ➔ [第51頁 “放置原稿”](#)
- ➔ [第59頁 “將您最愛的設定登錄為預設值”](#)

## 掃描至記憶體裝置的基本功能表選項

#### 附註：

根據您所做的其他設定，這些項目可能不可用。

#### 黑白/彩色：

選取是以彩色還是單色掃描。

#### 檔案格式：

選取掃描影像的儲存格式。

##### 壓縮率

選取掃描影像的壓縮比例。

##### PDF 設定

選取 [PDF] 作為儲存格式設定時，請使用這些設定以保護 PDF 檔案。

若要建立在開啟時需要輸入密碼的 PDF 檔案，請設定 文件開啟密碼。若要建立在列印或編輯時需要輸入密碼的 PDF 檔案，請設定 權限密碼。

#### 解析度：

選取掃描解析度。

#### 雙面：

掃描原稿正反面。

##### 方向 (原稿)

選取原稿方向。

##### 裝訂 (原稿)

選取原稿裝訂方向。

#### 掃描區域：

選取掃描範圍。若要在掃描時裁切文字或影像周圍的空白區域，選取 [自動裁切]。若要掃描 工作平台 的最大面積，選取 [最大區域]。

##### 方向 (原稿)

選取原稿方向。

#### 原稿類型：

選取原稿的類型。

## 掃描至記憶體裝置的進階功能表選項

#### 附註：

根據您所做的其他設定，這些項目可能不可用。

**濃淡度：**

選取掃描影像的對比。

**移除陰影：**

消除顯示在掃描影像中的原稿陰影。

 周圍

消除原稿邊緣的陰影。

 中央

消除小冊子裝訂邊緣的陰影。

**移除裝訂孔：**

消除顯示在掃描影像中的打孔。您可在右側的方塊中輸入值，來指定要消除打孔的區域。

 清除位置

選取消除打孔的位置。

 方向 (原稿)

選取原稿方向。

**檔案名稱：** 檔案名稱首碼：

以英數字元及符號輸入影像名稱的前置詞。

 新增日期：

在檔案名稱中加入日期。

 新增時間。：

在檔案名稱中加入時間。

## 掃描到雲端

您可將掃描影像傳送至雲端服務。在使用此功能之前，先透過 Epson Connect 進行設定。如需詳細資料，請參閱下列 Epson Connect 入口網站。

<https://www.epsonconnect.com/>

<http://www.epsonconnect.eu> (僅適用於歐洲)

1. 請確保您已經使用 Epson Connect 進行了設定。

2. 放置原稿。

附註：

如果您想掃描多份原稿或進行雙面掃描，請將所有原稿放置在 ADF。

3. 在主畫面點選 [掃描]。

4. 點選 [雲端]。

5. 點選畫面最上方的 ，然後選取目的地。



- 設定 [基本設定] 中的項目，如儲存格式。
- 點選 [進階]，然後檢查設定，並在必要時進行變更。

附註：

點選  將您的設定儲存為預設值。

- 點選 。

#### 相關資訊

➔ [第51頁 “放置原稿”](#)

## 掃描至雲端的基本功能表選項

附註：

根據您所做的其他設定，這些項目可能不可用。

黑白/彩色：

選取是以彩色還是單色掃描。

JPEG/PDF：

選取掃描影像的儲存格式。

雙面：

掃描原稿正反面。

方向 (原稿)

選取原稿方向。

裝訂 (原稿)

選取原稿裝訂方向。

掃描區域：

選取掃描範圍。若要在掃描時裁切文字或影像周圍的空白區域，選取 [自動裁切]。若要掃描工作平台的最大面積，選取 [最大區域]。

方向 (原稿)

選取原稿方向。

## 掃描至雲端的進階功能表選項

附註：

根據您所做的其他設定，這些項目可能不可用。

原稿類型：

選取原稿的類型。

濃淡度：

選取掃描影像的對比。

**移除陰影：**

消除顯示在掃描影像中的原稿陰影。

 周圍

消除原稿邊緣的陰影。

 中央

消除小冊子裝訂邊緣的陰影。

**移除裝訂孔：**

消除顯示在掃描影像中的打孔。您可在右側的方塊中輸入值，來指定要消除打孔的區域。

 清除位置

選取消除打孔的位置。

 方向 (原稿)

選取原稿方向。

## 掃描至電腦 (WSD)

**附註：**

- 此功能僅限定於 Windows 10/Windows 8.1/Windows 8/Windows 7/Windows Vista。
- 若您使用 Windows 7/Windows Vista，則需要在使用此功能前設定電腦。

**1. 放置原稿。****附註：**

如果您想掃描多張原稿，將所有原稿放入 ADF。

- 2. 在主畫面點選 [掃描]。**
- 3. 點選 [電腦 (WSD)]。**
- 4. 選取電腦。**
- 5. 點選 。**

## 建立 WSD 連接埠

本節將介紹如何為 Windows 7/Windows Vista 設定 WSD 連接埠。

**附註：**

關於 Windows 10/Windows 8.1/Windows 8，WSD 連接埠是自動設定的。

下列設定 WSD 連接埠的必要動作。

- 印表機與電腦已連接到網路。
- 印表機驅動程式已安裝在電腦上。

- 1. 打開印表機電源。**
- 2. 按一下開始，然後按一下電腦上的[網路]。**

## 掃描

3. 使用滑鼠右鍵點選印表機，然後點選[安裝]。  
當顯示[使用者帳戶控制]畫面時，按一下[繼續]。  
如果顯示[解除安裝]畫面，按一下[解除安裝]後再啟動一次。

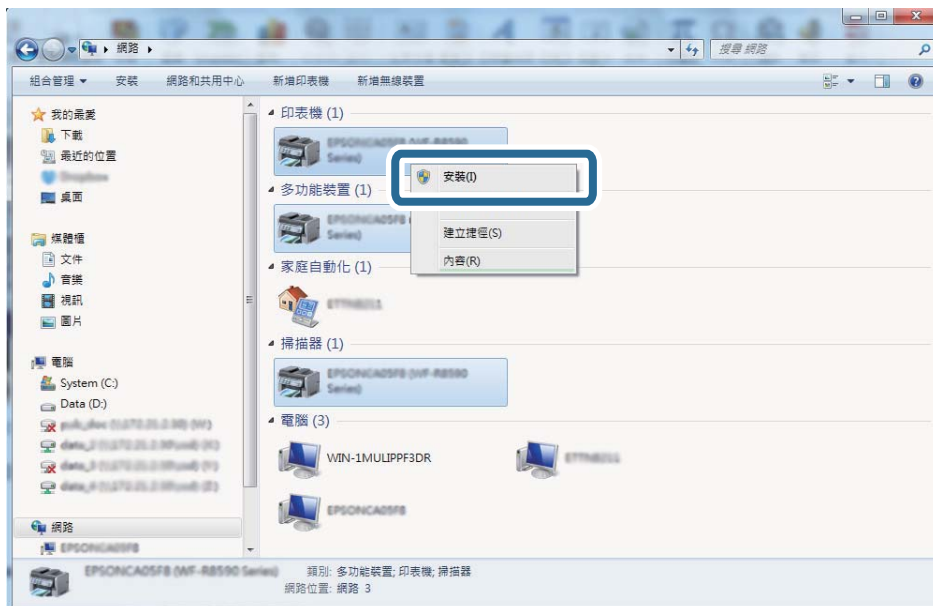

## 附註：

您在網路上設定的印表機和型號名稱 (EPSON XXXXXX (XX-XXXX)) 會顯示在網路畫面上。您可以從印表機的控制面板或藉由列印網路狀態表檢查設定在網路上的印表機名稱。

4. 按一下[您的裝置已可使用]。



5. 檢查訊息，然後按下[關閉]。

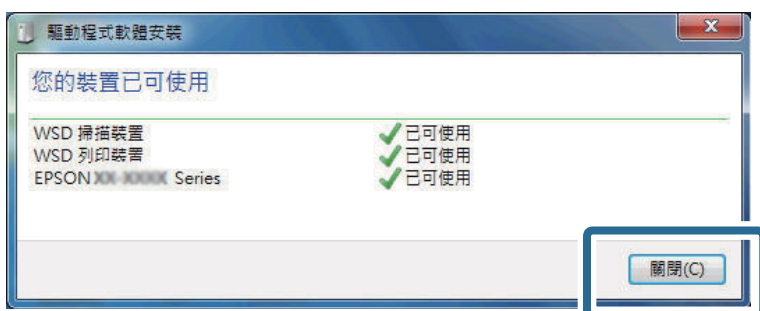

6. 打開[裝置和印表機]畫面。
  - ❑ Windows 7  
按一下開始 > [控制台] > [硬體和音效] (或[硬體]) > [裝置和印表機]。
  - ❑ Windows Vista  
按一下開始 > [控制台] > [硬體和音效] > [印表機]。
7. 檢查是否在網路上顯示印表機名稱的圖標。  
當使用 WSD 時，選取印表機名稱。

---

## 從電腦掃描

### 使用存取控制時在 Epson Scan 2 中驗證使用者

當啟用印表機的存取控制功能時，您必須在使用 Epson Scan 2 掃描時註冊使用者名稱和密碼。如果不知道密碼，請聯絡您的印表機管理員。

1. 啟動 Epson Scan 2。
2. 在 Epson Scan 2 畫面中，確定已在 [掃描器] 清單中選取您的印表機。
3. 從 [掃描器] 清單中選取 [設定]，開啟 [掃描器設定] 畫面。
4. 按下 [存取限制]。
5. 在 [存取限制] 畫面中，輸入有權掃描之帳戶的 [使用者名稱] 與 [密碼]。
6. 按下 [確定]。

### 使用 Epson Scan 2 掃描

您可使用掃描器驅動程式「Epson Scan 2」進行掃描。您可使用適合純文字文件的詳細設定來掃描原稿。如需每個設定項目的說明，請參考 Epson Scan 2 的說明。

1. 放置原稿。  
附註：  
如果您想掃描多份原稿，請將其放入 ADF。
2. 啟動 Epson Scan 2。

3. 請在 [主要設定] 索引標籤上進行以下設定。

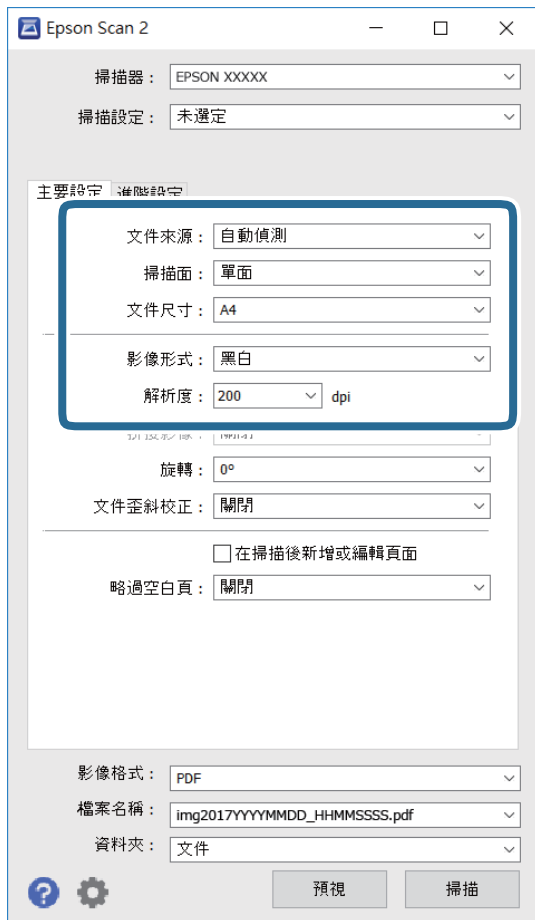

- 文件來源：選取原稿放置的來源。
  - 掃描面：在從 ADF 掃描時，選取您想要掃描原稿的哪一面。
  - 文件尺寸：選取您放置的原稿的大小。
  - 影像形式：選取用於儲存掃描影像的顏色。
  - 解析度：選取解析度。
4. 視需要進行其他掃描設定。
- 您可以透過按下 [預視] 鍵預覽掃描影像。預覽視窗將打開，顯示預覽的影像。使用 ADF 進行預覽時，原稿會從 ADF 退出。再次放置退出的原稿。

## 掃描

- ❑ 您可以在 [進階設定] 索引標籤上進行適合文字文件的詳細影像調整設定，例如下列項目。
  - ❑ 移除背景：您可以移除原稿的背景。
  - ❑ 文字加強：您可以使原稿中模糊的字母變得清晰和銳利。
  - ❑ 自動區域分割：在對包含圖形的文件進行黑白掃描時，您可以使字母變得清晰，使影像變得平滑。
  - ❑ 色彩加強：您可以從掃描影像上增強特定的顏色，然後將其儲存為灰階或黑白。
  - ❑ 高反差：您可以調整黑白二進位 (黑白) 的邊界。
  - ❑ 影像邊緣銳利化：您可以增強和銳化影像的邊緣。
  - ❑ 去網紋：您可以消除在掃描印刷稿 (如雜誌) 時出現的錯網 (網狀陰影) 圖案。
  - ❑ 邊界陰影校正：您可以移除掃描影像旁建立的陰影。
  - ❑ 雙影像輸出 (僅適用於 Windows)：您可以使用不同設定同時進行一次掃描並儲存兩個影像。

附註：

根據您所做的其他設定，這些項目可能不可用。

## 5. 設定檔案儲存設定。

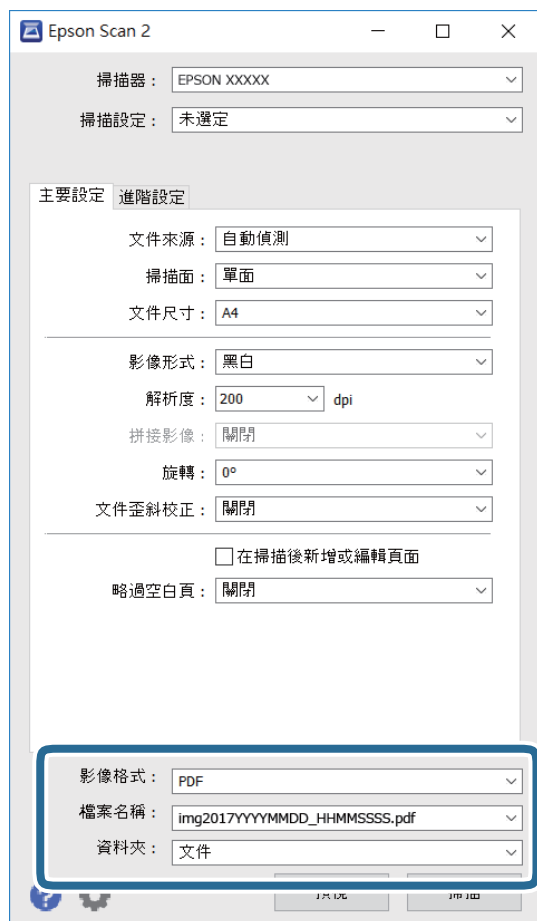

- ❑ 影像格式：從清單中選取儲存格式。  
除 BITMAP 和 PNG 外，您可以對每種儲存格式進行詳細設定。在選取儲存格式後，從清單中選取 [選項]。

- 檔案名稱：確認顯示的儲存檔案名稱。  
您可透過從清單中選取 [設定] 變更檔案名稱設定。
- 資料夾：從清單中選取掃描影像所儲存的資料夾。  
您可以從清單中選取 [選擇]，以選取另一個資料夾，或創建新資料夾。

6. 按下 [掃描]。

#### 相關資訊

- ➔ [第51頁 “放置原稿”](#)
- ➔ [第209頁 “文件和影像掃描應用程式 \(Epson Scan 2\)”](#)

---

## 從智慧型裝置進行掃描

您可使用 Epson iPrint 應用程式，從連線至與印表機相同無線網路的智慧型手機、平板電腦等智慧型裝置來掃描相片及文件。您可將掃描資料儲存至智慧型裝置或雲端服務、以電子郵件寄送或列印出。





## 透過 Wi-Fi Direct 從智慧型裝置連接

若要從智慧型裝置進行列印，須將智慧型裝置連接到印表機。

Wi-Fi Direct 可不透過存取點，將印表機直接連接到裝置。可將印表機作為存取點。

### 重要事項：

如果使用 Wi-Fi Direct (Simple AP) 連線方式將智慧型裝置連線到印表機，印表機將被連線至和該智慧型裝置相同的 Wi-Fi 網路 (SSID)，並且在這些裝置之間會建立起通訊。由於該智慧型裝置在印表機關閉時會自動連接到其他可連接的 Wi-Fi 網路，因此在印表機打開時就不會連接到之前的 Wi-Fi 網路。將智慧型裝置再次連線到印表機針對 Wi-Fi Direct (Simple AP) 連線方式的 SSID。

1. 在主畫面點選  。
2. 點選 [Wi-Fi Direct]。
3. 點選 [開始設定]。  
如果您已進行 Wi-Fi 設定，會顯示詳細的連線資訊。前往步驟 5。
4. 點選 [開始設定]。
5. 檢查顯示在印表機控制面板上的 SSID 和密碼。在智慧型裝置的 Wi-Fi 畫面上，選取印表機控制面板上顯示的待連線 SSID。

#### 附註：

您也可以網站中檢查連線方式。若要存取網站，請使用智慧型裝置掃描顯示在印表機控制面板上的 QR 代碼，然後前往 [設定]。

6. 將顯示在印表機控制面板上的密碼輸入智慧型裝置。
7. 在連線建立後，點選印表機控制面板上的 [確定] 或 [關閉]。

## 安裝 Epson iPrint

您可使用智慧型裝置從下列網址或 QR 碼安裝 Epson iPrint。

<http://ipr.to/c>



## 使用 Epson iPrint 掃描

從智慧型裝置啟動 Epson iPrint，並從主畫面選取您要使用的項目。

以下畫面如有變更，恕不另行通知。



1	主畫面會在啟動應用程式時顯示。
2	顯示如何設定印表機及常見問題的資訊。
3	顯示可讓您選取印表機及進行印表機設定的畫面。選取印表機後，您下次就無需重新選取。
4	顯示掃描畫面。



5	顯示可讓您進行解析度等掃描設定的畫面。
6	顯示掃描影像。
7	開始掃描。
8	顯示可將掃描資料儲存至智慧型裝置或雲端服務的畫面。
9	顯示可透過電子郵件傳送掃描資料的畫面。
10	顯示可列印掃描資料的畫面。

## 讓智慧型裝置碰觸 NFC 標誌 以進行掃描

您可以輕鬆地讓智慧型裝置觸碰印表機的 NFC 標誌，來連線及掃描。

使用此功能之前，請先確保下列事項已準備就緒。

- 啟用智慧型裝置的 NFC 功能。

只有 Android 4.0 或更新版本支援 NFC。(Near Field Communication)

位置和 NFC 功能因智慧型裝置而有所不同。如需詳細資訊，請參見智慧型裝置隨附的說明文件。

- 已在您的智慧型裝置上安裝 Epson iPrint。

讓您的智慧型裝置觸碰印表機的 NFC 標誌 即可予以安裝。

- 在您的印表機上啟用 Wi-Fi Direct。

1. 將原稿放入印表機。
2. 讓您的智慧型裝置觸碰印表機的 NFC 標誌。

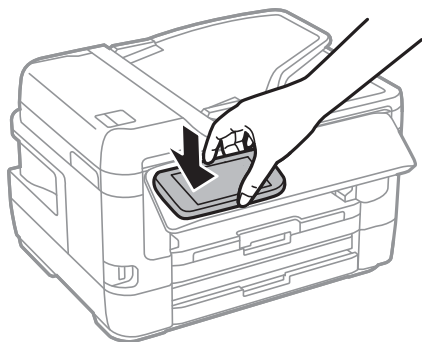

附註：

當印表機的 NFC 標誌 與智慧型裝置之間存在障礙 (如金屬) 時，印表機可能無法與智慧型裝置通訊。

Epson iPrint 會隨即啟動。

3. 在 Epson iPrint 中選取掃描功能表。
4. 再次讓智慧型裝置觸碰印表機的 NFC 標誌。  
掃描會隨即開始。

# 傳真

---

## 設定傳真

### 連接至電話線

#### 相容電話線

本印表機可用於標準類比電話線 (PSTN = 公眾式交換電話網路) 及 PBX (專用交換機) 電話系統。

使用下列電話線或系統時，您可能無法使用印表機。

- DSL 等 VoIP 電話線或光纖數位服務
- 數位電話線 (ISDN)
- 特定 PBX 電話系統
- 在電話壁式插孔與印表機之間連接終端機配接器、VoIP 轉接器、分離器或 DSL 路由器等轉接器時。

#### 將印表機連接至電話線

使用 RJ-11 (6P2C) 電話線將印表機連接至電話壁式插孔。將電話連接至印表機時，請使用第二條 RJ-11 (6P2C) 電話線。

視所在地區的不同，本印表機可能附有電話線。如有隨附，請使用提供的電話線。

您可能需要將電話線連接至為所在國家或地區提供的轉接器。

附註：

只有將電話連接至印表機時，才可從印表機的 EXT. 連接埠移除護蓋。若沒有連接電話，請勿移除護蓋。

在經常出現閃電的地區，建議您使用突波保護器。

### 連接至標準電話線 (PSTN) 或 PBX

將電話線從電話壁式插孔或 PBX 連接埠連接至印表機背面的 LINE 連接埠。

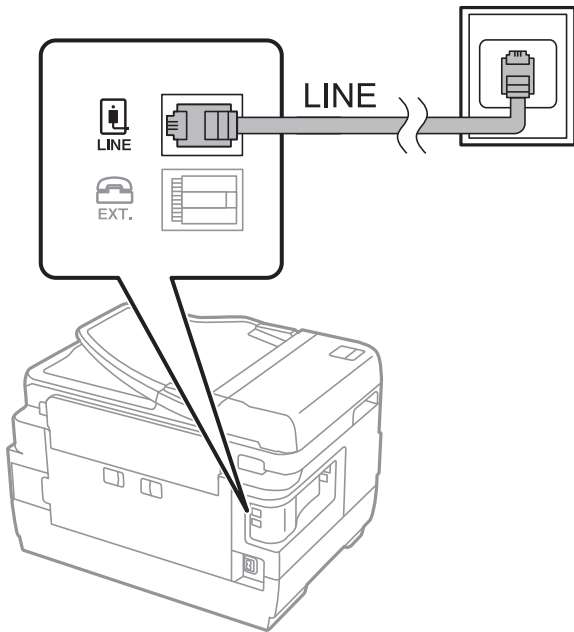

### 相關資訊

➔ [第143頁 “進行 PBX 電話系統設定”](#)

### 連接至 DSL 或 ISDN

將電話線從 DSL 數據機或 ISDN 終端機配接器連接至印表機背面的 LINE 連接埠。如需詳細資訊，請參閱數據機或終端機配接器隨附的說明文件。

附註：

若 DSL 數據機沒有內建 DSL 濾波器，請連接獨立的 DSL 濾波器。

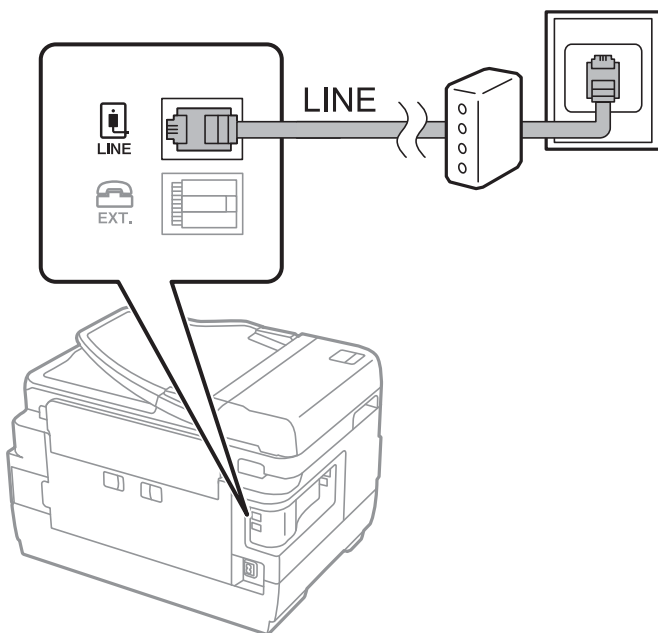

## 將電話裝置連接至印表機

在單一電話線上使用印表機與電話時，請將電話連接至印表機。

附註：

- ❑ 若電話裝置具有傳真功能，請先停用傳真功能，再進行連接。如需詳細資訊，請參考電話裝置隨附的手冊。
- ❑ 如果您連接答錄機，請確定印表機的 [應答鈴聲] 設定已設定為高於您答錄機設定來接聽電話的響鈴次數。

1. 從印表機背面的 EXT. 連接埠移除護蓋。

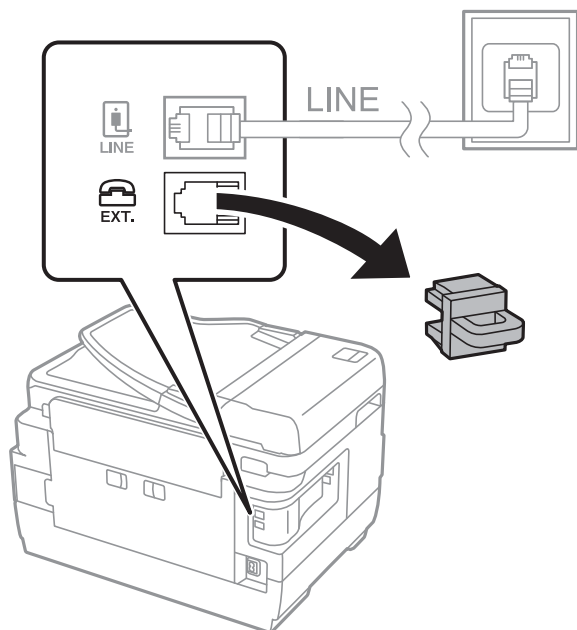

2. 使用電話線連接電話裝置與 EXT. 連接埠。

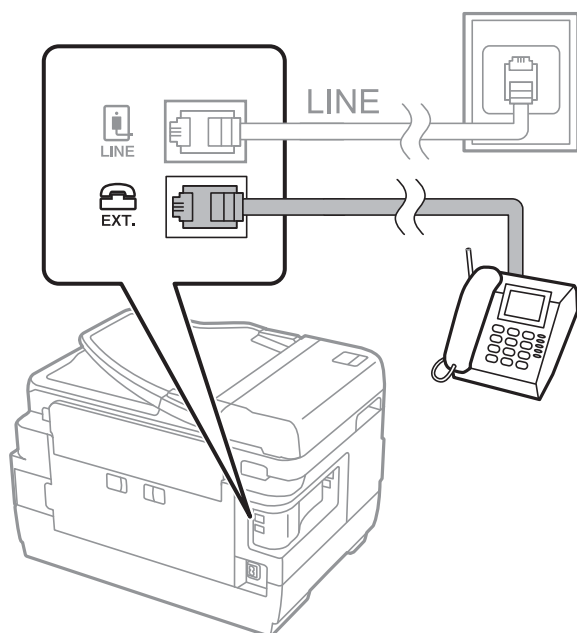

附註：

共用一條電話線時，請確定將電話裝置連接至印表機的 EXT. 連接埠。若將線路分接至電話裝置與印表機，則電話與印表機無法正常使用。

3. 從主畫面選取 [傳真]。
4. 拿起話筒。

當 ◊([傳送]) 像下列畫面一樣啟用時，即表示已建立連線。



#### 相關資訊

➔ [第154頁 “答錄機設定”](#)

## 進行基本傳真設定

首先使用 [傳真設定精靈] 進行 [接收模式] 等基本傳真設定，然後視需要進行其他設定。

第一次開啟印表機電源時，[傳真設定精靈] 會自動顯示。完成設定後，除非連線環境有變動，否則您無須重新進行設定。

若管理員已鎖定設定，則只有管理員可以進行設定。

## 使用 傳真設定精靈 進行基本傳真設定

依照畫面上的指示進行基本傳真設定。

1. 將印表機連接至電話線。

附註：

由於自動傳真連線檢查會在設定精靈結束時執行，因此請確定您有將印表機連接至電話線，再啟動設定精靈。

2. 從主畫面選取 [設定]。
3. 選取 [一般設定] > [傳真設定] > [傳真設定精靈]。
4. 在 [確認] 畫面中，點選 [繼續]。  
設定精靈會隨即啟動。

## 傳真

5. 在傳真標題輸入畫面中，輸入傳送者名稱，如您的公司名稱，然後點選 [確定]。

## 附註：

您的傳送者名稱及傳真號碼會顯示為傳出傳真的標題。

6. 在電話號碼輸入畫面中，輸入您的傳真號碼，然後點選 [確定]。

7. 在 [Distinctive Ring Detection (DRD) 設定] 畫面中進行下列設定。

- 如果您已經向電話公司訂購特色鈴聲服務：選取 [繼續]，然後選取要用於傳入傳真的鈴聲類型。
  - 如果您選取 [全部]，請前往步驟 8。
  - 如果您選取其他任何設定，[接收模式] 會自動設定為 [自動]。前往步驟 10。
- 如果您不需要設定此選項：點選 [略過]，然後前往步驟 10。

## 附註：

- 許多電話公司都有提供特色鈴聲服務 (服務名稱視公司而定)，可讓您在一條電話線上使用多個電話號碼。此服務會為每個電話號碼指派不同的鈴聲類型。您可將一個號碼用於語音電話，另一個號碼用於傳真電話。在 [DRD] 中選取要指派給傳真電話的鈴聲類型。
- 根據所在地區而定，[開啟] 及 [關閉] 會顯示為 [DRD] 選項。選取 [開啟] 可使用特色鈴聲功能。

8. 在 [接收模式設定] 畫面中，選取是否使用連接至印表機的電話裝置。

- 若已連接：選取 [是]，然後前往下一個步驟。
- 若未連接：選取 [否]，然後前往步驟 10。[接收模式] 設為 [自動]。

9. 在 [接收模式設定] 畫面中，選取是否要自動接收傳真。

- 若要自動接收：選取 [是]。[接收模式] 設為 [自動]。
- 若要手動接收：選取 [否]。[接收模式] 設為 [手動]。

10. 在 [繼續] 畫面中，檢查所做的設定，然後點選 [繼續]。

若要更正或變更設定，請點選 。

11. 選取 [開始檢查] 執行傳真連線檢查，並在出現列印檢查結果的提示畫面時選取 [列印]。

顯示連線狀態的檢查結果報告會隨即列印。

## 附註：

- 若出現任何錯誤回報，請依照報告上的指示解決問題。
- 若顯示 [選擇線路類型] 畫面，請選取線路類型。
  - 當您將印表機連接至 PBX 電話系統或終端機配接器時，請選取 [PBX]。
  - 當您將印表機連接至標準電話線時，請選取 [PSTN]，然後在所顯示的 [確認] 畫面選取 [停用]。不過，將此功能設定為 [停用] 可能導致印表機遺漏傳真號碼的第一個數字，而將傳真傳送到錯誤號碼。

## 相關資訊

- ➔ [第138頁 “將印表機連接至電話線”](#)
- ➔ [第143頁 “進行 PBX 電話系統設定”](#)
- ➔ [第153頁 “設定 接收模式”](#)
- ➔ [第184頁 “傳真設定 的功能表選項”](#)

## 進行個別基本傳真設定

個別選擇每個設定功能表，便可不使用傳真設定精靈，直接進行傳真設定。您也可以變更使用設定精靈所做的設定。如需詳細資訊，請參閱傳真設定中的功能表清單。

### 相關資訊

➔ [第184頁 “傳真設定 的功能表選項”](#)

## 進行 PBX 電話系統設定

在使用分機且需要外線存取碼 (如 0 至 9) 才能撥打外線的辦公室中使用印表機時，請進行下列設定。

1. 從主畫面選取 [設定]。
2. 選取 [一般設定] > [傳真設定] > [基本設定]。
3. 選取 [線路類型]，然後選取 [PBX]。
4. 使用 # (井字號) 取代實際外線存取碼來將傳真傳送到外線傳真號碼時，請選取 [存取碼] 方塊，然後選取 [使用]。

撥號時，會將輸入以取代實際存取碼的 # 取代為儲存的存取碼。使用 # 可避免連線至外線時發生連線問題。

### 附註：

您無法將傳真傳送至設定外線存取碼 (例如 0 或 9) 之 [聯絡人] 中的接收者。

如果您在使用外線存取碼 (例如 0 或 9) 的 [聯絡人] 中擁有已註冊的接收者，請將 [存取碼] 設定為 [不使用]。否則，您必須在 [聯絡人] 中將代碼變更為 #。

5. 點選 [存取碼] 輸入方塊，輸入用於您電話系統的外線存取碼，然後點選 確定。
6. 選取 [確定] 以套用設定。  
存取碼會儲存至印表機。

## 進行接收傳真的紙張來源設定 (針對具有兩個或兩個以上紙張來源的機型)

您可以將印表機設定為不使用特定紙張來源來列印已接收文件及傳真報告。依預設，針對傳真列印，所有紙張來源都會啟用。如果您不想使用特定紙張來源的紙張進行傳真列印，請使用此功能。

1. 從主畫面選取 [設定]。
2. 選取 [一般設定] > [印表機設定] > [紙張來源設定] > [自動選擇設定] > [傳真]。
3. 點選您不想用於列印傳真之紙張來源的每個方塊。  
紙張來源設定會變更為 [關閉]，且會針對列印傳真停用。

## 使資訊設定列印在收到的傳真上

您可以設定為列印已接收傳真的接收資訊，即使傳送者未設定標題資訊也列印。接收資訊包括接受日期與時間、傳送者的 ID、接收 ID (如「#001」) 以及頁碼 (如「P1」)。若啟用 [分割頁面設定]，也會包括分頁頁碼。

1. 從主畫面選取 [設定]。
2. 選取 [一般設定] > [傳真設定] > [接收設定]。
3. 選取 [列印設定]，然後點選 [新增接收資訊] 方塊，將此項設定為 [開啟]。

#### 相關資訊

➔ [第187頁 “列印設定”](#)

## 進行已接收傳真的雙面列印設定

您可以將已接收文件的多頁列印在紙張的兩面。

1. 從主畫面選取 [設定]。
2. 選取 [一般設定] > [傳真設定] > [接收設定]。
3. 選取 [列印設定]，然後選取 [雙面]。
4. 點選 [雙面] 方塊，以將此功能設定為 [開啟]。
5. 在 [裝訂邊界] 中，選取 [短邊] 或 [長邊]。
6. 選取 [確定]。

#### 相關資訊

➔ [第187頁 “列印設定”](#)

## 進行已接收傳真的分頁列印設定

當已接收文件的大小大於印表機中所裝入紙張的大小時，進行分頁設定。

1. 從主畫面選取 [設定]。
2. 選取 [一般設定] > [傳真設定] > [接收設定]。
3. 選取 [列印設定] > [分割頁面設定] > [分割後刪除列印資料]。
4. 選取分頁後刪除列印資料的選項。
  - 如果您選取了 [關閉]，請點選 [確定] 並前往步驟 6。
  - 如果您選取 [刪除頂部] 或 [刪除底部]，請前往下一步。
5. 在 [臨界值] 中設定閾值，然後選取 [確定]。
6. 選取 [分割時重疊]。
7. 點選 [分割時重疊]，以將此功能設定為 [開啟]。
8. 在 [重疊寬度] 中設定寬度，然後選取 [確定]。



## 相關資訊

➔ 第187頁 “列印設定”

---

## 使用印表機傳送傳真

### 基本傳真傳送操作

傳送彩色或黑白傳真。

附註：

- ❑ 傳送黑白傳真時，您可在傳送前在 LCD 螢幕上預覽掃描影像。
- ❑ 若您已啟用 [儲存失敗資料] 功能，則會儲存失敗的傳真，您可從  重新傳送這些傳真。

## 相關資訊

➔ 第185頁 “傳送設定”

### 使用控制面板傳送傳真

您可使用控制面板輸入接收者的傳真號碼來傳送傳真。印表機會自動撥打接收者號碼，並傳送傳真。

附註：

- ❑ 傳送單色傳真時，您可在傳送前在 LCD 螢幕上預覽掃描影像。
- ❑ 即使電話線正在用於語音通話、傳送另一份傳真，或接收傳真，您最多仍可保留 50 個單色傳真工作。您可從  檢查或取消保留的傳真工作。
- ❑ 若傳真號碼忙線或發生問題，本印表機會於一分鐘後自動重撥。

#### 1. 放置原稿。

附註：

您單次傳送最多可傳送 100 頁；不過根據記憶體的剩餘空間，有時即使傳真少於 100 頁，仍可能無法傳送。

#### 2. 從主畫面選取 [傳真]。

#### 3. 指定接收者。

您可在 [聯絡人] 中將相同的單色傳真傳送至多達 200 個接收者，其中包含多達 199 個群組。不過每次只能傳送一份彩色傳真給一個接收者。

- ❑ 若要手動輸入：選取 [鍵盤]，在顯示的畫面中輸入傳真號碼，然後點選 [確定]。
  - 若要暫停 (在撥號時暫停三秒)，請輸入連字號 (-)。
  - 若已在 [線路類型] 中設定外線存取碼，請在傳真號碼的開頭輸入 # (井字號) 以取代實際外線存取碼。
- ❑ 若要從聯絡人清單選取：選取 [聯絡人]，然後選取您要傳送的目標接收者。如果您要傳送的目標接收者尚未在 [聯絡人] 中登錄，請點選  進行登錄。
- ❑ 若要從已傳送傳真歷史紀錄選取：選取 [最近收件者]，然後選取接收者。

## 傳真

- 若要從 [收件人] 索引標籤的清單中選取：從已在 [設定] > [聯絡人管理員] > [常用] 中登錄的清單中選取接收者。

附註：



- [安全性設定] 中的 [直接撥號限制] 設定為 [開啟] 時，您僅可從聯絡人清單或已傳送傳真記錄選取傳真接收者。您無法手動輸入傳真號碼。
- 若要刪除輸入的接收者，請點選 LCD 螢幕上的傳真號碼欄位或接收者數量欄位來顯示接收者清單，從清單中選取接收者，然後選取 [移除]。

### 4. 選取 [傳真設定] 索引標籤，然後視需要進行解析度和傳送方式等設定。



附註：



- 若要傳送雙面原稿，請啟用 [ADF 雙面]。但您無法使用此設定傳送彩色原稿。
- 點選傳真最上層畫面上的  ([預設])，以將目前的設定與接收者儲存於 [預設]。您可能會因指定收件者的方式而無法儲存接收者，如手動輸入傳真號碼。

### 5. 傳送傳真。

- 若要傳送而不檢查掃描文件影像：點選 。
- 若要掃描、檢查掃描文件影像，然後再傳送 (僅限傳送單色傳真)：點選傳真最上層畫面中的 。若要按原樣傳送傳真，選取 [開始傳送]。否則，請選取 [取消] 以取消預覽，然後前往步驟 3。

-    ：依照箭頭方向移動畫面。

-  ：縮小或放大。

-  ：移至上一頁或下一頁。

附註：

- 您無法在預覽後傳送彩色傳真。
- 當啟用 [直接傳送] 時，您無法預覽。
- 當沒有在 20 秒內碰觸預覽畫面時，傳真會自動傳送。
- 根據接收者機器的功能而定，已傳送傳真的影像品質可能與您預覽的畫面不同。

### 6. 傳送完成後，將原稿取走。

附註：

- 若傳真號碼忙線或發生問題，本印表機會於一分鐘後自動重撥。
- 若要取消傳送，請點選 。
- 傳送彩色傳真可能需要較長的時間，因為印表機會同時執行掃描及傳送操作。當印表機正在傳送彩色傳真時，您無法使用其他功能。

### 相關資訊

- ➔ [第51頁 “放置原稿”](#)
- ➔ [第56頁 “管理聯絡人”](#)
- ➔ [第59頁 “將您最愛的設定登錄為預設值”](#)
- ➔ [第181頁 “傳真 模式的功能表選項”](#)
- ➔ [第179頁 “檢查傳真工作狀態或紀錄”](#)
- ➔ [第185頁 “傳送設定”](#)

## 從外部電話裝置撥號以傳送傳真

當您想在傳送傳真之前在電話中交談，或接收者的傳真機沒有自動切換至傳真時，您可使用已連接的電話撥號，即可傳送傳真。

1. 放置原稿。

附註：

您單次傳輸最多可傳送 100 頁。

2. 拿起已連接電話的聽筒，然後使用電話撥打接收者的傳真號碼。
3. 從主畫面選取 [傳真]。
4. 選取 [傳真設定] 索引標籤，然後視需要進行解析度、傳送方式等設定。
5. 聽見傳真鈴聲時，點選  並掛斷電話。

附註：

使用已連接的電話撥打號碼時，傳送傳真需要較長的時間，因為印表機會同時執行掃描及傳送作業。正在傳送傳真時，您無法使用其他功能。

6. 傳送完成後，將原稿取走。

### 相關資訊

➔ [第51頁“放置原稿”](#)

➔ [第182頁“傳真設定”](#)

## 確認接收者的狀態後傳送傳真

傳送傳真時，您可同時透過印表機的擴音器聆聽撥號、通訊及傳輸時的聲音或語音。當您想依照語音導引接收來自傳真資訊服務的傳真時，您亦可使用此功能。

1. 放置原稿。
2. 從主畫面選取 [傳真]。
3. 選取 [傳真設定] 索引標籤，然後視需要進行解析度和傳送方式等設定。設定完成之後，選取 [收件人] 索引標籤。

4. 點選 ，然後指定接收者。

附註：

您可調整擴音器的音量。

5. 聽見傳真音頻時，選取 LCD 螢幕右上角的 [傳送/接收]，然後選取 [傳送]。

附註：

接收傳真輪詢服務的傳真並聽見語音導引時，請依照導引進行印表機作業。

6. 點選 。
7. 傳送完成後，將原稿取走。

## 相關資訊

- ➔ [第51頁](#) “放置原稿”
- ➔ [第145頁](#) “使用控制面板傳送傳真”
- ➔ [第181頁](#) “傳真 模式的功能表選項”

## 各種傳送傳真的方式

### 傳送多頁黑白文件 (直接傳送)

傳送黑白傳真時，掃描文件會暫時儲存在印表機的記憶體中。因此，傳送多頁文件可能導致印表機的記憶體不足，而停止傳送傳真。您可使用 [直接傳送] 功能避免發生此問題，不過可能需要較長的時間傳送傳真，因為印表機會同時執行掃描及傳送作業。當只有一個接收者時，您可使用此功能。

在主畫面選取 [傳真]，選取 [傳真設定] 索引標籤，然後點選 [直接傳送]，將此項設定為 [開啟]。

## 相關資訊

- ➔ [第145頁](#) “使用控制面板傳送傳真”

### 優先傳送傳真 (優先傳送)

您可讓緊急的文件比其他等候傳送的傳真早一步傳送。

在主畫面選取 [傳真]，選取 [傳真設定] 索引標籤，然後選取 [優先傳送] 方塊，將此項設定為 [開啟]。

## 附註：

您無法在以下其中一項動作進行時優先傳送文件，因為印表機無法接受另一個傳真。

- 在 [直接傳送] 啟用時傳送黑白傳真
- 傳送彩色傳真
- 使用連接的電話傳送傳真
- 從電腦傳送傳真

## 相關資訊

- ➔ [第145頁](#) “使用控制面板傳送傳真”

### 在指定的時間傳送黑白傳真 (預約傳送)

您可設為在指定的時間傳送傳真。只有黑白傳真可以在指定的時間傳送。

1. 從主畫面選取 [傳真]。
2. 指定接收者。
3. 選取 [傳真設定] 索引標籤，然後選取 [預約傳送]。
4. 點選 [預約傳送] 以將此設定為 [開啟]。

5. 點選 [時間] 方塊，輸入您要傳送傳真的時間，然後選取 [確定]。
6. 選取 [確定] 以套用設定。

附註：

若要取消傳真，請從  取消傳真。

#### 相關資訊

- ➔ [第51頁 “放置原稿”](#)
- ➔ [第145頁 “使用控制面板傳送傳真”](#)
- ➔ [第182頁 “傳真設定”](#)
- ➔ [第179頁 “檢查傳真工作狀態或紀錄”](#)

## 傳送包含所選標題的傳真

您可傳送包含適合接收者之傳送者資訊的傳真。您需要執行下列步驟，事先在印表機中註冊傳送者資訊的多個標題。

### 註冊用來傳送傳真的多個標題

您可以註冊最多 21 個傳真標題作為傳送者資訊。

1. 從主畫面選取 [設定]。
2. 選取 [一般設定] > [傳真設定] > [基本設定]。
3. 選取 [標題]。
4. 點選 [您的電話號碼] 方塊，輸入電話號碼，然後選取 [確定]。
5. 選取 [傳真標題] 清單下的其中一個方塊，輸入傳真標題資訊，然後點選 [確定]。

#### 相關資訊

- ➔ [第189頁 “基本設定”](#)

## 傳送包含所選標題的傳真

傳送傳真時，您可選取接收者的標題資訊。若要使用此功能，您必須事先登錄多個標題。

1. 從主畫面選取 [傳真]。
2. 選取 [傳真設定] > [新增寄件者資訊]。
3. 選取要新增傳送者資訊的位置。
  - [關閉]：在傳送傳真時不會包含標題資訊。
  - [影像外部]：在傳送傳真時，會在傳真最上方的白邊中包含標題資訊。這樣標題不會與掃描的影像重疊，但接收者收到的傳真可能會跨兩頁列印，具體要視原稿大小而定。
  - [影像內部]：在傳送傳真時，會在掃描影像最上方之下約 7 mm 的位置包含標題資訊。這樣標題可能會與影像重疊，但接收者收到的傳真不會分成兩份文件。

4. 選取 [傳真標題] 欄位，然後選取要使用的標題。
5. 根據需要選取其中一個 [額外資訊] 選項。
6. 選取 [確定] 以套用設定。

#### 相關資訊

➔ [第182頁 “傳真設定”](#)

## 傳送傳真通知

您可以傳送包含傳送傳真結果相關資訊的電子郵件。

附註：

若要使用此功能，您必須事先執行下列操作：

- 在印表機中進行郵件伺服器設定
  - 註冊您要將結果傳送至的電子郵件位址
1. 從主畫面選取 [傳真]。
  2. 選取 [傳真設定] > [通知傳送結果]。
  3. 點選 [通知傳送結果] 以將此設定為 [開啟]。
  4. 點選 [收件人]，然後選取將接收通知的接收者。

## 傳送傳真與備份資料

掃描傳真時，您可自動將掃描的文件儲存至印表機記憶體。此功能在下列情況下可用：

- 以單色傳送傳真時
- 使用 [預約傳送] 功能傳送傳真時
- 使用 [批次傳送] 功能傳送傳真時
- 使用 [儲存傳真資料] 功能傳送傳真時

附註：

傳送失敗的文件也可備份起來，以在稍後傳送。

1. 從主畫面選取 [傳真]。
2. 選取 [傳真設定] > [備份]。
3. 點選 [備份] 以將此設定為 [開啟]。
4. 選取 [備份目的地]，然後指定接收者。

#### 相關資訊

➔ [第182頁 “傳真設定”](#)

## 使用子位址 (SUB) 與密碼 (SID) 傳送傳真

您可將傳真傳送至接收者傳真機的機密資料匣或轉送匣。接收者可以安全接收傳真，或將傳真傳送至指定轉寄目的地。

若要使用此功能，您必須在傳送傳真之前先使用子位址與密碼將接收者註冊至 [聯絡人]。

從主畫面選取 [傳真]。選取 [聯絡人]，然後選取具有已註冊子位址與密碼的接收者。如果已使用子位址與密碼傳送傳真，您也可以從 [最近收件者] 選取接收者。

## 依需要傳送傳真 (使用 輪詢傳送/ 電子佈告欄信箱)

利用 [輪詢傳送] 功能，您最多可儲存 100 頁的單一黑白文件，以用於輪詢傳真。儲存的文件在收到另一台具有輪詢接收功能的傳真機的要求後，隨即傳送出去。

還有最多 10 個布告欄可供使用。請注意，接收者的傳真機必須支援子位址/密碼功能。

### 設定 輪詢傳送/ 電子佈告欄信箱

1. 從主畫面選取 [傳真方塊] > [輪詢傳送/電子佈告欄]。
2. 選取您要使用的方塊。
  - 如果選取了 [輪詢傳送] 方塊：點選 ，然後前往下一步。  
如果顯示密碼輸入畫面，請輸入密碼。
  - 如果選擇了名稱為 [未登錄電子佈告欄] 其中一個方塊：輸入所有以下資訊來註冊該方塊。如果顯示密碼輸入畫面，請輸入密碼。
    - 在 [名稱 (必要)] 中輸入名稱。
    - 在 [子位址 (SEP)] 中輸入子位址。
    - 在 [密碼 (PWD)] 中輸入密碼。
3. 選取 [通知傳送結果] 等方塊，並根據需要進行適當設定。  
附註：  
如果您在 [開啟信箱的密碼] 中設定密碼，系統將會要求您在下次開啟匣時輸入密碼。
4. 選取 [確定]。

若要變更或刪除已註冊的方塊，請在主畫面中選取 [傳真方塊]，然後選取您要變更或刪除的方塊，再點選 ，然後依照畫面上的指示操作。

### 將文件儲存於 輪詢傳送/ 電子佈告欄信箱

1. 在主畫面選取 [傳真方塊]，然後選取 [輪詢傳送/電子佈告欄]。
2. 選取已登錄的 [輪詢傳送] 或其中一個布告欄匣。  
如果顯示密碼輸入畫面，請輸入開啟匣的密碼。
3. 點選 [新增文件]。
4. 在顯示的傳真最上層畫面中，檢查傳真設定，然後點選  以掃描並儲存文件。



若要檢查您儲存的文件，請選取 [傳真方塊] > [輪詢傳送/電子佈告欄]，選取內含您要檢查之文件的匣，然後點選 [檢查文件]。在顯示的畫面中，您可以檢視、列印或刪除掃描文件。

#### 相關資訊

- ➔ 第51頁 “放置原稿”
- ➔ 第145頁 “使用控制面板傳送傳真”
- ➔ 第183頁 “更多”
- ➔ 第179頁 “檢查傳真工作狀態或紀錄”

## 儲存傳真，不指定接收者 (儲存傳真資料)

您最多可儲存 100 頁的單一黑白文件。此可讓您在需要經常傳送相同的文件時，省下掃描文件的時間。

1. 從主畫面選取 [傳真]。
2. 選取  (更多)。
3. 選取 [延伸傳真功能]，然後點選 [儲存傳真資料]，將此項設定為 [開啟]。
4. 點選 [關閉]，直到傳真最上層畫面出現為止。
5. 點選  以儲存文件。

您可以檢視已儲存的文件。從主畫面選取 傳真方塊，選取 [已儲存的文件]，然後點選內含要檢視文件之匣的左側。若要刪除文件，請點選匣右側的 ，然後依照畫面上的指示操作。

#### 相關資訊

- ➔ 第51頁 “放置原稿”
- ➔ 第145頁 “使用控制面板傳送傳真”
- ➔ 第183頁 “更多”
- ➔ 第179頁 “檢查傳真工作狀態或紀錄”

## 一次傳送多份傳真至相同收件者 (批次傳送)

若有多份傳真等候傳送至相同的接收者，您可設定印表機群組，一次傳送多份傳真。一次最多可傳送五份文件 (總共最多100 頁)。此有助於減少傳輸次數，節省連線費。

在主畫面選取 [設定]，選取 [一般設定] > [傳真設定] > [傳送設定]，然後點選 [批次傳送] 方塊，將此項設定為 [開啟]。

#### 附註：

- 排程的傳真也會在接收者與傳送傳真的時間相符時組成群組。
- [批次傳送] 不會套用至以下傳真工作。
  - [優先傳送] 已啟用的黑白傳真
  - [直接傳送] 已啟用的黑白傳真
  - 彩色傳真
  - 從電腦傳送的傳真



## 使用自動進紙器 (連續掃描 (ADF)) 傳送不同大小的文件

若將不同大小的原稿放入自動進紙器，所有原稿皆會以其中最大的大小傳送。您可依大小來排序與放置原稿，或逐一放置，以其原始大小傳送。

放置原稿之前，請先進行下列設定。

在主畫面選取 [傳真]，選取 [傳真設定] 索引標籤，然後點選 [連續掃描 (ADF)]，將此項設定為 [開啟]。

印表機會儲存掃描的文件，並作為單一文件傳送。

附註：

設定下一份原稿的提示出現後，若過 20 秒未碰觸印表機，印表機就會停止儲存並開始傳送文件。

---

## 在在印表機中接收傳真

### 設定 接收模式

您可使用 [傳真設定精靈] 設定 [接收模式]。首次進行傳真設定時，我們建議您使用 [傳真設定精靈]。若想僅變更 [接收模式] 設定，請依照下列指示操作。

1. 從主畫面選取 [設定]。
2. 選取 [一般設定] > [傳真設定] > [基本設定] > [接收模式]。
3. 依據您的使用情況，選取 [接收模式]。

**重要事項：**

如果未連接電話，您必須選取 [自動]。

- 僅將電話線路用於傳真：

選取 [自動]。

在您於 [應答鈴聲] 內設定的響鈴次數完成後，自動切換至接收傳真。

附註：

我們建議將 [應答鈴聲] 設定為盡可能低的數字。

- 電話通話和傳真共用一個電話線路（主要用於傳真）：

選取 [自動]。

在達到您於 [應答鈴聲] 內設定的響鈴次數後，自動切換至接收傳真。

附註：

如果您在 [應答鈴聲] 內設定的響鈴次數內掛斷電話，您可進行語音通話。

- 電話通話和傳真共用一個電話線路（主要用於電話通話）：

選取 [手動]。

您可使用外部電話裝置接聽來電。使用傳真時，您可使用印表機的控制面板開始接收傳真。

附註：

設定 [遠端接收] 時，您可僅適用所連接電話上的操作開始接收傳真。

#### 相關資訊

- ➔ [第141頁](#) “使用 傳真設定精靈 進行基本傳真設定”
- ➔ [第154頁](#) “手動接收傳真”
- ➔ [第154頁](#) “使用已連接電話接收傳真 (遠端接收)”

## 答錄機設定

您必須完成設定，才能使用答錄機。

- 將印表機的 [接收模式] 設為 [自動]。
- 請將印表機的 [應答鈴聲] 設定設為高於答錄機的響鈴次數。否則答錄機會無法接聽語音電話，而無法錄製語音訊息。如需設定的相關資訊，請參閱答錄機隨附的手冊。  
根據所在地區而定，可能不會顯示 [應答鈴聲] 設定。

#### 相關資訊

- ➔ [第189頁](#) “基本設定”

## 各種接收傳真的方式

### 手動接收傳真

當您連接電話，並將印表機的 [接收模式] 設定設為 [手動] 時，請依照下列步驟接收傳真。

1. 電話鈴響時，拿起電話聽筒。
2. 聽見傳真音頻時，請在印表機主畫面上選取 [傳真]。

附註：

若啟用 [遠端接收] 功能，您只能使用已連接的電話來接收傳真。

3. 點選 [傳送/接收]。
4. 選取 [接收]。
5. 點選 ◀，然後掛斷電話。

#### 相關資訊

- ➔ [第143頁](#) “進行接收傳真的紙張來源設定 (針對具有兩個或兩個以上紙張來源的機型)”
- ➔ [第157頁](#) “將收到的傳真存入收件匣 (無條件儲存/轉寄)”

### 使用已連接電話接收傳真 (遠端接收)

若要手動接收傳真，您必須先拿起電話的聽筒，再操作印表機。透過 [遠端接收] 功能，您只能使用電話來接收傳真。

[遠端接收] 功能適用於支援複頻撥號的電話。

## 相關資訊

➔ 第154頁 “手動接收傳真”

## 設定 遠端接收

1. 從主畫面選取 [設定]。
2. 選取 [一般設定] > [傳真設定] > [基本設定] > [遠端接收]。
3. 點選 [遠端接收] 以將此設定為 [開啟]。
4. 選取 [開始代碼]，輸入兩位數代碼（您可輸入 0 至 9、\* 和 #），然後點選 [確定]。
5. 選取 [確定] 以套用設定。

## 使用 遠端接收

1. 電話鈴響時，拿起電話聽筒。
2. 聽見傳真音頻時，使用電話輸入啟動碼。
3. 確認印表機已經開始接收傳真後，將電話掛斷。

## 透過輪詢方式接收傳真 (輪詢接收)

您可撥打傳真號碼，接收儲存在其他傳真機中的傳真。使用此功能可從傳真資訊服務接收文件。但若傳真資訊服務具有語音指引功能，而您又必須依照此功能的指示接收文件，您無法使用此功能。

## 附註：

若要從使用語音指引的傳真資訊服務接收文件，請使用 [掛機] 功能或連接的電話撥打傳真號碼，並依照語音指引操作電話與印表機。

1. 從主畫面選取 [傳真]。
2. 點選  (更多)。
3. 選取 [延伸傳真功能]。
4. 點選 [輪詢接收] 方塊，以將此功能設定為 [開啟]。
5. 點選 [關閉]，然後再次點選 [關閉]。
6. 輸入傳真號碼。

## 附註：

[安全性設定] 中的 [直接撥號限制] 設定為 [開啟] 時，您僅可從聯絡人清單或已傳送傳真記錄選取傳真接收者。您無法手動輸入傳真號碼。



7. 點選 。

## 相關資訊

- ➔ [第147頁](#) “從外部電話裝置撥號以傳送傳真”
- ➔ [第147頁](#) “確認接收者的狀態後傳送傳真”

## 使用子位址 (SEP) 與密碼 (PWD) 從文件暫存匣接收傳真 (輪詢接收)

透過向傳送者撥號，您可利用子位址 (SEP) 與密碼 (PWD) 功能，從儲存在傳送者傳真機的文件暫存匣接收傳真。若要使用此功能，提前在聯絡人清單中登錄具有子位址 (SEP) 與密碼 (PWD) 的聯絡人。

1. 從主畫面選取 [傳真]。
2. 選取  (更多)。
3. 選取 [延伸傳真功能]。
4. 點選 [輪詢接收] 以將此設定為 [開啟]。
5. 點選 [關閉]，然後再次點選 [關閉]。
6. 選取 [聯絡人]，然後選取具有已登錄子位址 (SEP) 與密碼 (PWD) 的聯絡人，以符合目標文件暫存匣。
7. 點選 。

## 相關資訊

- ➔ [第56頁](#) “管理聯絡人”

## 設定以封鎖垃圾傳真

您可以封鎖垃圾傳真。

1. 從主畫面選取 [設定]。
2. 選取 [一般設定] > [傳真設定] > [基本設定] > [拒絕傳真]。
3. 選取 [拒絕傳真]，然後啟用下列選項。
  - 拒絕號碼清單：拒絕來自「拒絕號碼清單」的傳真。
  - 傳真標題空白已封鎖：拒絕沒有標題資訊的傳真。
  - 未登錄聯絡人：拒絕未在聯絡人清單中註冊的傳真。
4. 如果您使用 [拒絕號碼清單]，請點選 ，然後選取 [編輯拒絕號碼清單] 並編輯清單。

## 相關資訊

- ➔ [第189頁](#) “基本設定”

## 儲存及轉寄收到的傳真 (無條件儲存/轉寄)

您可以設定來儲存及轉寄從未指定傳送者處收到的傳真。

附註：

您可使用 [條件式儲存/轉寄] 功能來儲存或轉寄從指定傳送者處收到或於指定時間收到的傳真。

印表機具備下列可用來儲存及轉寄已接收傳真的功能。

- 存入印表機收件匣
- 存入外部記憶體裝置
- 存入電腦
- 轉寄至另一傳真機、電子郵件位址或網路的共用資料夾

附註：

可同時使用以上功能。若要同時使用所有功能，收到的文件將存入收件匣、外部記憶體裝置及電腦，並轉寄至指定目的地。

存在未閱讀、未儲存或未轉寄的已收到文件時，主畫面的  上將顯示未處理工作的數量。

### 相關資訊

- ➔ [第157頁 “將收到的傳真存入收件匣 \(無條件儲存/轉寄\)”](#)
- ➔ [第159頁 “將收到的傳真存入外部記憶體裝置 \(無條件儲存/轉寄\)”](#)
- ➔ [第171頁 “在電腦中接收傳真”](#)
- ➔ [第159頁 “轉寄接收的傳真 \(無條件儲存/轉寄\)”](#)
- ➔ [第160頁 “傳送有關處理已接收傳真結果的電子郵件通知 \(無條件儲存/轉寄\)”](#)
- ➔ [第179頁 “顯示未處理收到的傳真時的資訊 \(未閱讀/未列印/未儲存/未轉寄\)”](#)

## 將收到的傳真存入收件匣 (無條件儲存/轉寄)

您可設定將收到的傳真存入印表機收件匣。最多可儲存 100 份文件。使用此功能將不會自動列印收到的文件。您可在印表機 LCD 螢幕檢視文件並只在需要時列印。

附註：

儲存 100 份文件的能力因使用狀況而異，如儲存文件的檔案大小，以及同時使用多個傳真儲存功能。

### 相關資訊

- ➔ [第157頁 “設定將收到的傳真存入收件匣 \(無條件儲存/轉寄\)”](#)
- ➔ [第158頁 “在 LCD 螢幕上檢查已接收傳真 \(無條件儲存/轉寄\)”](#)
- ➔ [第174頁 “使用收件匣”](#)







### 設定將收到的傳真存入收件匣 (無條件儲存/轉寄)

1. 從主畫面選取 [設定]。
2. 選取 [一般設定] > [傳真設定] > [接收設定] > [儲存/轉寄設定] > [無條件儲存/轉寄]。  
如果有訊息顯示，請查看其內容，然後點選 [確定]。

## 傳真

3. 點選 [儲存至收件匣] 以將此設定為 [開啟]。  
如果有訊息顯示，請查看其內容，然後選取 [確定]。
  4. 點選 [關閉]。
  5. 選取 [通用設定]。
  6. 選取 [當記憶體滿了時的選項]，然後選取在收件匣已滿時要使用的選項。
    - [接收並列印傳真]：印表機列印所有無法存入收件匣的已接收文件。
    - [拒絕接收傳真]：印表機不接聽傳真來電。
  7. 您可為收件匣設定密碼。選取 [收件匣密碼設定]，然後設定密碼。設定密碼後，點選 [關閉]。
- 附註：  
在已選取 [接收並列印傳真] 的情況下，您無法設定密碼。

## 在 LCD 螢幕上檢查已接收傳真 (無條件儲存/轉寄)

1. 從主畫面選取 [傳真方塊]。  
附註：  
存在未閱讀的已收到傳真時，主畫面的  上將顯示未閱讀文件的數量。
2. 選取 [收件匣/機密] > [收件匣]。
3. 若收件匣具有密碼保護，請輸入收件匣密碼或管理員密碼。
4. 從清單中選取要檢視的傳真。  
傳真的內容會隨即顯示。
  - ：將影像向右旋轉 90 度。
  - ：依照箭頭方向移動畫面。
  - ：縮小或放大。
  - ：移至上一頁或下一頁。
  - ：顯示儲存和轉寄等功能表。
  - 若要隱藏操作圖示，請在預覽畫面上點選除圖示外的任何位置。再次點選可顯示圖示。
5. 選取列印還是刪除已檢視的文件，然後依照畫面上的指示操作。

**重要事項：**

若印表機已用盡記憶體，將停用接收及傳送傳真。請刪除已閱讀或列印的文件。

## 相關資訊

- ➔ [第179頁](#) “顯示未處理收到的傳真時的資訊 (未閱讀/未列印/未儲存/未轉寄)”
- ➔ [第184頁](#) “傳真設定 的功能表選項”

## 將收到的傳真存入外部記憶體裝置 (無條件儲存/轉寄)

您可設定將接收的文件轉換成 PDF 格式，並存入印表機連接的外部記憶體裝置。您亦可設定自動列印文件並存入記憶體裝置。

**重要事項：**

已接收文件會暫時儲存在印表機的記憶體中，接著文件會儲存至連線至印表機的記憶體裝置。由於記憶體裝置已滿錯誤會停用傳送及接收傳真，因此，記憶體裝置需與印表機保持連線。暫存在印表機記憶體內的文件數量會顯示在主畫面的  上。

1. 將外部記憶體裝置連接至印表機。
2. 從主畫面選取 [設定]。
3. 選取 [一般設定] > [傳真設定] > [接收設定] > [儲存/轉寄設定] > [無條件儲存/轉寄]。  
如果有訊息顯示，請查看其內容，然後選取 [確定]。
4. 選取 [儲存至記憶裝置]。
5. 選取 [是]。若想在文件儲存至記憶體裝置時自動列印文件，請選取 [是並列印]。
6. 查看顯示的訊息，然後點選 [建立]。  
記憶體裝置即建立用來儲存已接收文件的資料夾。

### 相關資訊

➔ [第179頁](#) “顯示未處理收到的傳真時的資訊 (未閱讀/未列印/未儲存/未轉寄)”

## 轉寄接收的傳真 (無條件儲存/轉寄)

您可設定將接收的文件轉寄至另一台傳真機，或將文件轉換成 PDF 格式，並轉寄至網路上的資料夾或電子郵件位址。轉寄的文件即從印表機刪除。請先將轉寄目的地註冊至聯絡人清單。若要轉寄至電子郵件位址，您亦須配置電子郵件伺服器設定。

### 附註：

- 彩色文件無法轉寄至其他傳真機。這些會處理成無法轉寄的文件。
- 開始使用此功能前，請確定印表機的 [日期/時間] 和 [時差] 設定正確無誤。從 [設定] > [一般設定] > [基本設定] > [日期/時間設定] 存取功能表。

1. 從主畫面選取 [設定]。
2. 選取 [一般設定] > [傳真設定] > [接收設定] > [儲存/轉寄設定] > [無條件儲存/轉寄]。  
如果有訊息顯示，請查看其內容，然後選取 [確定]。
3. 選取 [轉寄]。
4. 選取 [是]。若要在轉寄時自動列印文件，請選取 [是並列印]。
5. 點選 [新增項目]。

- 從聯絡人清單選取轉寄目的地。

附註：

您最多可指定五個轉寄目的地。

- 您選取完轉寄目的地之後，點選 [關閉]。

- 在 [轉寄失敗時的選項] 中，選取轉寄失敗時是列印接收的文件，還是將其儲存於印表機的收件匣內。



**重要事項：**

收件匣已滿時，會停用傳真傳送與接收。看過文件後，應從收件匣刪除文件。除了其他未處理的工作外，轉寄失敗的文件數量會顯示在主畫面的  上。

- 選取 [確定]。

如果有訊息顯示，請查看其內容，然後選取 [確定]。

- 點選 [關閉]。

- 轉寄至電子郵件位址時，您可指定電子郵件的主旨。點選 [通用設定]，點選 [轉寄設定] 下的方塊，然後輸入主旨。

附註：

- 如果選取網路上的共用資料夾或電子郵件位址作為轉寄目的地，建議您測試能否在掃描模式中，將掃描影像傳送至目的地。從主畫面選取 [掃描] > [電子郵件] 或 [掃描] > [網路資料夾/FTP]、選取目的地，然後開始掃描。
- 若將收到的文件存入網路的共用資料夾，您可在 Windows 設定接收新傳真的通知。使用 FAX Utility 進行設定。如需詳細資訊，請參閱 FAX Utility 的說明。

#### 相關資訊

- ➔ [第185頁 “接收設定”](#)
- ➔ [第56頁 “管理聯絡人”](#)
- ➔ [第117頁 “掃描至網路資料夾或 FTP 伺服器”](#)
- ➔ [第120頁 “掃描至電子郵件”](#)
- ➔ [第158頁 “在 LCD 螢幕上檢查已接收傳真 \(無條件儲存/轉寄\)”](#)
- ➔ [第179頁 “顯示未處理收到的傳真時的資訊 \(未閱讀/未列印/未儲存/未轉寄\)”](#)
- ➔ [第211頁 “用於配置傳真操作及傳送傳真的應用程式 \(FAX Utility\)”](#)

### 傳送有關處理已接收傳真結果的電子郵件通知 (無條件儲存/轉寄)

您可以傳送包含處理已接收傳真結果的電子郵件。

- 從主畫面選取 [設定]。
- 選取 [一般設定] > [傳真設定] > [接收設定] > [儲存/轉寄設定] > [無條件儲存/轉寄]。  
如果有訊息顯示，請查看其內容，然後選取 [確定]。
- 選取 [電子郵件通知]。



4. 根據需要啟用下列選項。

附註：

下列選項可同時使用。

- 接收完成時發出通知：印表機接收完傳真時傳送電子郵件給接收者。
- 列印完成時發出通知：印表機接列印完傳真時傳送電子郵件給接收者。
- 記憶體裝置儲存完成時發出通知：印表機將已接收的文件儲存至記憶體裝置完成時傳送電子郵件給接收者。
- 轉寄完成時發出通知：印表機接轉寄完傳真時傳送電子郵件給接收者。

5. 點選 [收件人] 下的方塊。

6. 從聯絡人清單選取接收者。

附註：

您只能指定一個接收者。點選核取記號可選取接收者。再次點選核取記號可清除選擇。

7. 您選取完接收者之後，點選 [關閉]。

8. 選取 [確定] 以套用設定。

## 儲存及轉寄從指定傳送者處收到或於指定時間收到的傳真 (條件式儲存/轉寄)

您可以設定來儲存及轉寄從指定傳送者處收到或於指定時間收到的傳真。若要儲存並轉寄已接收的傳真，請事先設定儲存並轉寄已接收傳真的條件。

附註：

您可使用 [無條件儲存/轉寄] 功能來儲存或轉寄從未指定傳送者處收到的傳真。

- 儲存在收件匣或機密資料匣中
- 存入外部記憶體裝置
- 轉寄至另一傳真機、電子郵件地址或網路的共用資料夾

附註：

- 可同時使用以上功能。若要同時使用所有功能，收到的文件將存入收件匣或機密資料匣、外部記憶體裝置，並轉寄至指定目的地。

- 存在未閱讀、未儲存或未轉寄的已收到文件時， 上將顯示未處理工作的數量。

### 相關資訊

- ➔ [第162頁](#) “將收到的傳真存入收件匣或機密資料匣 (條件式儲存/轉寄)”
- ➔ [第164頁](#) “將收到的傳真存入外部記憶體裝置 (條件式儲存/轉寄)”
- ➔ [第165頁](#) “轉寄接收的傳真 (條件式儲存/轉寄)”
- ➔ [第167頁](#) “傳送有關處理已接收傳真結果的電子郵件通知 (條件式儲存/轉寄)”
- ➔ [第179頁](#) “顯示未處理收到的傳真時的資訊 (未閱讀/未列印/未儲存/未轉寄)”

## 將收到的傳真存入收件匣或機密資料匣 (條件式儲存/轉寄)

您可設定將收到的傳真存入印表機收件匣及機密資料匣。您總共可儲存最多 100 份文件。

附註：

儲存 100 份文件的能力因使用狀況而異，如儲存文件的檔案大小，以及同時使用多個傳真儲存功能。

### 相關資訊

- ➔ [第162頁 “設定將收到的傳真存入收件匣與機密資料匣 \(條件式儲存/轉寄\)”](#)
- ➔ [第163頁 “在 LCD 螢幕上檢查已接收傳真 \(條件式儲存/轉寄\)”](#)
- ➔ [第174頁 “使用收件匣”](#)
- ➔ [第175頁 “使用機密資料匣”](#)

### 設定將收到的傳真存入收件匣與機密資料匣 (條件式儲存/轉寄)

1. 從主畫面選取 [設定]。
2. 選取 [一般設定] > [傳真設定] > [接收設定] > [儲存/轉寄設定]。
3. 點選 [條件式儲存/轉寄] 下方未登錄方塊上的 。
4. 選取 [名稱] 方塊，然後輸入要登錄的名稱。
5. 選取 [條件] 方塊，進行條件設定。
  - 傳送者傳真號碼相符：如果接收的傳真號碼符合您在此項目中選定的條件，印表機會儲存和轉寄接收到的傳真。  
選取 [傳真號碼] 方塊，以選取 [傳送者傳真號碼相符] 條件並輸入傳真號碼（最多 20 位數）。
  - 子位址 (SUB) 完全相符：如果子位址 (SUB) 完全匹配，印表機會儲存並轉寄接收到的傳真。  
選取 [子位址 (SUB)] 方塊，啟用 子位址 (SUB) 完全相符 設定並輸入密碼。
  - 密碼 (SID) 完全相符：如果密碼 (SID) 完全匹配，印表機會儲存並轉寄接收到的傳真。  
選取 [密碼(SID)] 方塊，啟用 密碼 (SID) 完全相符 設定並輸入密碼。
  - 接收時間：印表機儲存並轉寄在指定時間期間接收到的傳真。  
啟用 [接收時間] 設定，然後在 [開始時間] 和 [結束時間] 內設定時間。
6. 選取 [儲存/轉寄目的地] 方塊。
7. 選取 [儲存至傳真信箱]。
8. 點選 [儲存至傳真信箱] 以將此設定為 [開啟]。
9. 選取要儲存文件的匣。
10. 選取 [確定] 三次，回到 儲存/轉寄設定 畫面。
11. 選取您已進行條件設定的登錄方塊，然後點選 [啟用]。
12. 選取 [通用設定]。

## 傳真

13. 選取 [當記憶體滿了時的選項]，然後選取在收件匣已滿時要使用的選項。
  - [接收並列印傳真]：印表機列印所有無法存入收件匣的已接收文件。
  - [拒絕接收傳真]：印表機拒絕傳真來電。
14. 必要時，您可為收件匣設定密碼。選取 [收件匣密碼設定] 並設定密碼。設定密碼後，點選 [關閉]。
 

附註：

若已選取 [接收並列印傳真]，則無法設定密碼。

## 相關資訊

➔ [第185頁 “儲存/轉寄設定”](#)











## 在 LCD 螢幕上檢查已接收傳真 (條件式儲存/轉寄)

1. 從主畫面選取 [傳真方塊]。
 

附註：

存在未閱讀的已收到傳真時，主畫面的  上將顯示未閱讀文件的數量。
2. 選取 [收件匣/機密]。
3. 選取要檢視的收件匣或機密資料匣。
4. 若收件匣或機密資料匣具有密碼保護，請輸入收件匣密碼、機密資料匣密碼或管理員密碼。
5. 從清單中選取要檢視的傳真。
 

傳真的內容會隨即顯示。

  - ：將影像向右旋轉 90 度。
  -    ：依照箭頭方向移動畫面。
  -  ：縮小或放大。
  -  ：移至上一頁或下一頁。
  - ：顯示儲存和轉寄等功能表。
  - 若要隱藏操作圖示，請在預覽畫面上點選除圖示外的任何位置。再次點選可顯示圖示。
6. 選取列印還是刪除已檢視的文件，然後依照畫面上的指示操作。

**重要事項：**

若印表機已用盡記憶體，將停用接收及傳送傳真。請刪除已閱讀或列印的文件。

## 相關資訊

- ➔ [第179頁 “顯示未處理收到的傳真時的資訊 \(未閱讀/未列印/未儲存/未轉寄\)”](#)
- ➔ [第184頁 “傳真設定 的功能表選項”](#)

## 將收到的傳真存入外部記憶體裝置 (條件式儲存/轉寄)

您可設定將接收的文件轉換成 PDF 格式，並存入印表機連接的外部記憶體裝置。



### 重要事項：

已接收文件會暫時儲存在印表機的記憶體中，接著文件會儲存至連線至印表機的記憶體裝置。由於記憶體裝置已滿錯誤會停用傳送及接收傳真，因此，記憶體裝置需與印表機保持連線。暫存在印表機記憶體內的文件數量會顯示在主畫面的  上。

1. 將外部記憶體裝置連接至印表機。
2. 從主畫面選取 [設定]。
3. 選取 [一般設定] > [傳真設定] > [接收設定] > [儲存/轉寄設定]。
4. 點選 [條件式儲存/轉寄] 下方未登錄方塊上的 。
5. 選取 [名稱] 方塊，然後輸入要登錄的名稱。
6. 選取 [條件] 進行條件設定。
  - 傳送者傳真號碼相符：如果接收的傳真號碼符合您在此項目中選定的條件，印表機會儲存和轉寄接收到的傳真。  
選取 [傳真號碼] 方塊，以選取 [傳送者傳真號碼相符] 條件並輸入傳真號碼（最多 20 位數）。
  - 子位址 (SUB) 完全相符：如果子位址 (SUB) 完全匹配，印表機會儲存並轉寄接收到的傳真。  
選取 [子位址 (SUB)] 方塊，啟用子位址 (SUB) 完全相符 設定並輸入密碼。
  - 密碼 (SID) 完全相符：如果密碼 (SID) 完全匹配，印表機會儲存並轉寄接收到的傳真。  
選取 [密碼 (SID)] 方塊，啟用密碼 (SID) 完全相符 設定並輸入密碼。
  - 接收時間：印表機儲存並轉寄在指定時間期間接收到的傳真。  
啟用 [接收時間] 設定，然後在 [開始時間] 和 [結束時間] 內設定時間。
7. 選取 [儲存/轉寄目的地] 方塊。
8. 選取 [儲存至記憶裝置]。
9. 點選 [儲存至記憶裝置] 方塊，以將此功能設定為 [開啟]。
10. 查看畫面上顯示的訊息，然後選取 [建立]。  
記憶體裝置即建立用來儲存已接收文件的資料夾。
11. 點選 [確定] 三次，回到 儲存/轉寄設定 畫面。
12. 選取您已進行條件設定的登錄方塊，然後點選 [啟用]。

### 相關資訊

- ➔ 第179頁 “顯示未處理收到的傳真時的資訊 (未閱讀/未列印/未儲存/未轉寄)”
- ➔ 第185頁 “儲存/轉寄設定”

## 轉寄接收的傳真 (條件式儲存/轉寄)

您可設定將接收的文件轉寄至另一台傳真機，或將文件轉換成 PDF 格式，並轉寄至網路上的資料夾或電子郵件位址。轉寄的文件即從印表機刪除。請先將轉寄目的地註冊至聯絡人清單。若要轉寄至電子郵件位址，您亦須配置電子郵件伺服器設定。

附註：

- 彩色文件無法轉寄至其他傳真機。這些會處理成無法轉寄的文件。
  - 開始使用此功能前，請確定印表機的 [日期/時間] 和 [時差] 設定正確無誤。從 [設定] > [一般設定] > [基本設定] > [日期/時間設定] 存取功能表。
1. 從主畫面選取 [設定]。
  2. 選取 [一般設定] > [傳真設定] > [接收設定] > [儲存/轉寄設定]。
  3. 點選 [條件式儲存/轉寄] 下方未登錄方塊上的 。
  4. 選取 [名稱] 方塊，然後輸入要登錄的名稱。
  5. 選取 [條件] 方塊，進行條件設定。
    - 傳送者傳真號碼相符：如果接收的傳真號碼符合您在此項目中選定的條件，印表機會儲存和轉寄接收到的傳真。  
選取 [傳真號碼] 方塊，以選取 [傳送者傳真號碼相符] 條件並輸入傳真號碼（最多 20 位數）。
    - 子位址 (SUB) 完全相符：如果子位址 (SUB) 完全匹配，印表機會儲存並轉寄接收到的傳真。  
選取 [子位址 (SUB)] 方塊，啟用 子位址 (SUB) 完全相符 設定並輸入密碼。
    - 密碼 (SID) 完全相符：如果密碼 (SID) 完全匹配，印表機會儲存並轉寄接收到的傳真。  
選取 [密碼 (SID)] 方塊，啟用 密碼 (SID) 完全相符 設定並輸入密碼。
    - 接收時間：印表機儲存並轉寄在指定時間期間接收到的傳真。  
啟用 [接收時間] 設定，然後在 [開始時間] 和 [結束時間] 內設定時間。
  6. 選取 [儲存/轉寄目的地] 方塊。
  7. 選取 [轉寄]。
  8. 點選 [轉寄] 以將此設定為 [開啟]。
  9. 選取 [新增項目]。
  10. 從聯絡人清單選取轉寄目的地。  
附註：  
您只能指定一個轉寄目的地。
  11. 您選取完轉寄目的地之後，點選 [關閉]。
  12. 檢查您選取的轉寄目的地是否正確，然後選取 [關閉]。

13. 在 [轉寄失敗時的選項] 中，選取轉寄失敗時是列印接收的文件，還是將其儲存於印表機的收件匣內。

**重要事項：**

收件匣已滿時，會停用傳真傳送與接收。看過文件後，應從收件匣刪除文件。除了其他未處理的工作外，轉寄失敗的文件數量會顯示在主畫面的  上。

14. 選取 [確定] 三次，回到 儲存/轉寄設定 畫面。
15. 選取您已進行條件設定的登錄方塊，然後選取 [啟用]。
16. 轉寄至電子郵件位址時，您可指定電子郵件的主旨。選取 [通用設定]，點選 [轉寄設定] 下的方塊，然後輸入主旨。

**附註：**

- 如果選取網路上的共用資料夾或電子郵件位址作為轉寄目的地，建議您測試能否在掃描模式中，將掃描影像傳送至目的地。從主畫面選取 [掃描] > [電子郵件] 或 [掃描] > [網路資料夾/FTP]、選取目的地，然後開始掃描。
- 若將收到的文件存入網路的共用資料夾，您可在 Windows 設定接收新傳真的通知。使用 FAX Utility 進行設定。如需詳細資訊，請參閱 FAX Utility 的說明。

**相關資訊**

- ➔ [第185頁 “儲存/轉寄設定”](#)
- ➔ [第56頁 “管理聯絡人”](#)
- ➔ [第117頁 “掃描至網路資料夾或 FTP 伺服器”](#)
- ➔ [第120頁 “掃描至電子郵件”](#)
- ➔ [第163頁 “在 LCD 螢幕上檢查已接收傳真 \(條件式儲存/轉寄\)”](#)
- ➔ [第179頁 “顯示未處理收到的傳真時的資訊 \(未閱讀/未列印/未儲存/未轉寄\)”](#)
- ➔ [第211頁 “用於配置傳真操作及傳送傳真的應用程式 \(FAX Utility\)”](#)

**列印已接收傳真 (條件式儲存/轉寄)**

您可以設定來列印符合儲存或轉寄條件的已接收文件。

1. 從主畫面選取 [設定]。
2. 選取 [一般設定] > [傳真設定] > [接收設定] > [儲存/轉寄設定]。
3. 點選 [條件式儲存/轉寄] 下方未登錄方塊上的 。
4. 選取 [名稱] 方塊，然後輸入要登錄的名稱。
5. 選取 [條件] 方塊，進行條件設定。
  - 傳送者傳真號碼相符：如果接收的傳真號碼符合您在此項目中選定的條件，印表機會儲存和轉寄接收到的傳真。  
選取 [傳真號碼] 方塊，以選取 [傳送者傳真號碼相符] 條件並輸入傳真號碼（最多 20 位數）。
  - 子位址 (SUB) 完全相符：如果子位址 (SUB) 完全匹配，印表機會儲存並轉寄接收到的傳真。  
選取 [子位址 (SUB)] 方塊，啟用 子位址 (SUB) 完全相符 設定並輸入密碼。

## 傳真

- 密碼 (SID) 完全相符：如果密碼 (SID) 完全匹配，印表機會儲存並轉寄接收到的傳真。  
選取 [密碼(SID)] 方塊，啟用 密碼 (SID) 完全相符 設定並輸入密碼。
  - 接收時間：印表機儲存並轉寄在指定時間期間接收到的傳真。  
啟用 [接收時間] 設定，然後在 [開始時間] 和 [結束時間] 內設定時間。
6. 選取 [確定]，然後點選 [關閉]。
  7. 選取 儲存/轉寄目的地 方塊。
  8. 點選 [列印] 以將此設定為 [開啟]。
  9. 選取 [確定] 兩次，返回 儲存/轉寄設定 畫面。
  10. 選取您已進行條件設定的登錄方塊，然後點選 [啟用]。

### 相關資訊

- ➔ [第185頁 “儲存/轉寄設定”](#)
- ➔ [第187頁 “列印設定”](#)

## 傳送有關處理已接收傳真結果的電子郵件通知 (條件式儲存/轉寄)

您可以傳送包含處理已接收傳真結果的電子郵件。

1. 從主畫面選取 [設定]。
2. 選取 [一般設定] > [傳真設定] > [接收設定] > [儲存/轉寄設定]。
3. 點選 [條件式儲存/轉寄] 下的 ，選取已登錄方塊。
4. 選取 [電子郵件通知]。
5. 根據需要啟用下列選項。

附註：

下列選項可同時選取。

- [接收完成時發出通知]：印表機接收完傳真時傳送電子郵件給接收者。
  - [列印完成時發出通知]：印表機列印完已接收的傳真時傳送電子郵件給接收者。
  - [記憶體裝置儲存完成時發出通知]：印表機將已接收的文件儲存至記憶體裝置完成時傳送電子郵件給接收者。
  - [轉寄完成時發出通知]：印表機轉寄完已接收的傳真時傳送電子郵件給接收者。
6. 點選 [收件人] 下的方塊。
  7. 從聯絡人清單選取接收者。  
附註：  
您只能指定一個接收者。
  8. 您選取完接收者之後，點選 [關閉]。

9. 選取 [確定] 兩次，返回 儲存/轉寄設定 畫面。

#### 相關資訊

- ➔ [第185頁 “儲存/轉寄設定”](#)

---

## 從電腦傳送傳真

您可以使用 FAX Utility 及 PC-FAX 驅動程式，從電腦傳送傳真。

#### 附註：

若要安裝 FAX Utility，請使用 EPSON Software Updater。詳細說明，請參考以下相關資訊。若為 Windows 使用者，您可以使用印表機隨附的軟體光碟片進行安裝。

#### 相關資訊

- ➔ [第213頁 “軟體更新工具 \(EPSON Software Updater\)”](#)
- ➔ [第214頁 “安裝最新應用程式”](#)

## 使用應用程式傳送建立的文件 (Windows)

透過從應用程式 (如 Microsoft Word 或 Excel) 的 [列印] 功能表選取印表機傳真，您可以直接傳送如文件、繪圖及表格等您建立的資料，封面也包括在內。

#### 附註：

下列步驟以 Microsoft Word 為例進行說明。實際操作方式可能會因您使用的應用程式而有所不同。詳細說明，請參考應用程式的說明。

1. 使用應用程式建立要透過傳真傳送的文件。
2. 從 [檔案] 功能表按下 [列印]。  
應用程式的 [列印] 視窗會出現。
3. 在 [印表機] 中選取 [XXXXX (FAX)] (其中 XXXXX 是您的印表機名稱)，然後檢查傳真傳送設定。
  - 在 [份數] 中指定 [1]。如果您指定 [2] 或更多份，可能無法正確傳送傳真。
  - 您無法使用如 [列印至檔案] 這類會變更輸出連接埠的功能。
  - 透過一次傳送傳真的過程，包括封面在內，您最多可以傳送 100 頁。

#### 附註：

- 如果要指定 [Paper Size]、[Orientation]、[Color]、[Image Quality] 或 [Character Density]，請按下 [印表機內容]。詳細說明，請參考 PC-FAX 驅動程式說明。

- 第一次傳送時，會顯示一個視窗供您登錄資訊。輸入必要資訊，然後按下 [確定]。

4. 按下 [列印]。

第一次使用 FAX Utility 時，會顯示一個視窗供您登錄資訊。輸入必需的資訊，然後按下 [OK]。FAX Utility 在內部會使用 [Nickname] 來管理傳真工作。其他資訊會自動新增至封面。

FAX Utility 的 [Recipient Settings] 畫面會隨即顯示。



## 傳真

## 5. 指定接收者並按下[下一步]。

- ❑ 請直接指定接收者 (名稱、傳真號碼等)：

按下 [Manual Dial] 索引標籤，輸入必要資訊並按下 [Add]。接收者即會新增至顯示在視窗上方的 [Recipient List] 中。

附註：

- ❑ 如果印表機的 線路類型 設定為 [PBX] 且存取碼已設定為使用 # (井字號) 而非輸入精確的前置碼，請輸入 # (井字號)。詳細說明，請參考以下相關資訊 基本設定 中的 線路類型。
- ❑ 如果已在 FAX Utility 主畫面的[選項設定]中選取 [Enter fax number twice]，那麼當您按下 [Add] 或[下一步] 時，需要再次輸入相同的號碼。

- ❑ 從電話簿選取接收者 (名稱、傳真號碼等)：

如果接收者已儲存在電話簿中，請按下 [Phone Book] 索引標籤。從清單中選取接收者，然後按下 [Add]。接收者即會新增至顯示在視窗上方的 [Recipient List] 中。

附註：

如果印表機的 線路類型 設定為 [PBX] 且存取碼已設定為使用 # (井字號) 而非輸入精確的前置碼，請輸入 # (井字號)。詳細說明，請參考以下相關資訊 基本設定 中的 線路類型。

## 6. 指定封面的內容。

- ① 若要附加封面，請從 [Cover Sheet] 中選取其中一個範例。輸入 [Subject] 與 [Message]。請注意，沒有功能可用來建立原稿封面或將原稿封面新增至清單。

如果您不想附加封面，請從 [Cover Sheet] 選取 [No cover sheet]。

- ② 如果要變更封面上項目的順序，請按下 [Cover Sheet Formatting]。您可以在 [Paper Size] 中選取封面大小。您也可以選取與所傳送文件大小不同的封面。

- ③ 如果要變更封面上文字使用的字型，請按下 [Font]。

- ④ 如果要變更傳送者資訊，請按下 [Sender Settings]。

- ⑤ 如果要查看包含您已輸入之主旨和訊息的封面，請按下 [Detailed Preview]。

- ⑥ 按下[下一步]。

## 7. 檢查傳輸內容並按下 [Send]。

傳送前，請確定接收者的名稱和傳真號碼正確無誤。按下 [Preview] 可預覽要傳送的封面及文件。

傳送開始後，會出現顯示傳送狀態的視窗。

附註：

- ❑ 若要停止傳送，請選取資料，然後按下[取消] 。您也可以使用印表機的控制面板取消。
- ❑ 如果在傳輸過程中發生錯誤，會出現 [Communication Error] 視窗。請查看錯誤資訊並重新傳送。
- ❑ 如果在 FAX Utility 主畫面的 [Optional Settings] 畫面中未選取 Display Fax Status Monitor During Transmission，則 Fax Status Monitor 畫面 (上文所述的您可以用來查看傳送狀態的畫面) 不會顯示。

## 使用應用程式傳送建立的文件 (Mac OS)

透過從市售應用程式的[列印]功能表中選取具有傳真功能的印表機，您可以傳送如文件、繪圖及表格等您建立的資料。





附註：

下列步驟以標準 Mac OS 應用程式 Text Edit 為例進行說明。

1. 使用應用程式建立要透過傳真傳送的文件。

## 傳真

2. 從[檔案]功能表按下[列印]。  
應用程式的[列印]視窗會顯示。
3. 在[名稱]中選取您的印表機 (傳真名稱)，按下 ▼ 以顯示詳細設定、檢查列印設定，然後按下[確定]。
4. 針對每個項目進行設定。
  - 在[份數]中指定 [1]。即使您指定 [2] 或更多份，也會只傳送 1 份。
  - 您單次傳輸傳真最多可傳送 100 頁。

附註：  
您可以傳送之文件的紙張大小與可以從印表機傳送之傳真的紙張大小相同。
5. 從快顯功能表選取 傳真設定，然後針對每個項目進行設定。  
如需每個設定項目的說明，請參考 PC-FAX 驅動程式的說明。  
按下視窗左下方的  可開啟 PC-FAX 驅動程式的說明。
6. 選取 收件人設定 功能表，然後指定接收者。
  - 請直接指定接收者 (名稱、傳真號碼等)：  
按下 [新增] 項目，輸入必要的資訊，然後按下 。接收者即會新增至顯示在視窗上方的 收件人清單 中。  
  
如果已在 PC-FAX 驅動程式設定中選取「輸入兩次傳真號碼」，那麼當您按下  時，需要再次輸入相同的號碼。  
  
如果您的傳真連線需要前置碼，請輸入 外接存取首碼。
  - 附註：  
如果印表機的 線路類型 設定為 [PBX] 且存取碼已設定為使用 # (井字號) 而非輸入精確的前置碼，請輸入 # (井字號)。詳細說明，請參考以下相關資訊 基本設定 中的 線路類型。
  - 從電話簿選取接收者 (名稱、傳真號碼等)：  
如果接收者已儲存在電話簿中，請按下 。從清單中選取接收者，然後按下 [新增] > [好]。  
如果您的傳真連線需要前置碼，請輸入 外接存取首碼。
  - 附註：  
如果印表機的 線路類型 設定為 [PBX] 且存取碼已設定為使用 # (井字號) 而非輸入精確的前置碼，請輸入 # (井字號)。詳細說明，請參考以下相關資訊 基本設定 中的 線路類型。
7. 檢查接收者設定，然後按下 [傳真]。  
傳送即會開始。  
傳送前，請確保接收者的名稱和傳真號碼正確無誤。  
附註：
  - 如果您在 Dock 中按下印表機圖示，會顯示傳送狀態檢查畫面。若要停止傳送，請按下資料，然後按下 [刪除]。
  - 如果在傳送過程中發生錯誤，會顯示 [傳送失敗] 訊息。請在 [傳真傳送記錄] 畫面查看傳送記錄。
  - 無法正確傳送混合紙張大小的文件。

## 在電腦中接收傳真

您可以接收傳真並將其以 PDF 檔案儲存至連接至印表機的電腦。FAX Utility 隨附的功能包括如何指定資料夾來儲存傳真。使用此功能之前，請先安裝 FAX Utility。

附註：

您可以使用下列其中一種方法安裝 FAX Utility。

- 使用 EPSON Software Updater (用於更新軟體的應用程式)
- 使用印表機隨附的光碟片。(僅 Windows 使用者)

### 重要事項：

- 從電腦接收傳真時，請在印表機的傳真接收設定中選取 [自動]。
- 設定來接收傳真的電腦應一直保持開啟。已接收文件會暫時儲存在印表機的記憶體，接著文件會儲存電腦上。如果您關閉電腦，印表機的記憶體可能會因無法將文件傳送至電腦而變滿。
- 暫存至印表機記憶體內的文件數量會顯示在主畫面的  上。
- 若要讀取已接收的傳真，您需要在電腦中安裝 PDF 檢視器，如 Acrobat Reader。

### 相關資訊

➔ [第213頁 “軟體更新工具 \(EPSON Software Updater\)”](#)

## 在電腦中儲存已接收傳真的設定

您可以使用 FAX Utility 進行已接收傳真設定。請事先在電腦上安裝 FAX Utility。

詳細說明，請參考 FAX Utility 說明中的 Basic Operations (顯示在主視窗中)。

附註：

您可以同時接收傳真並列印傳真。

### 相關資訊

➔ [第211頁 “用於配置傳真操作及傳送傳真的應用程式 \(FAX Utility\)”](#)

## 在電腦上接收傳真並從印表機列印

除了進行設定以在電腦上儲存已接收傳真，遵循印表機上的以下步驟。

1. 選取 [設定] > [一般設定] > [傳真設定] > [接收設定]。
2. 選取 [儲存/轉寄設定] > [無條件儲存/轉寄] > [儲存至電腦] > [是並列印]。

### 相關資訊

➔ [第171頁 “在電腦中儲存已接收傳真的設定”](#)

➔ [第185頁 “接收設定”](#)

## 在電腦中取消已接收傳真

若要取消儲存傳真至電腦，請變更印表機設定。

附註：

您也可以使用 FAX Utility 變更設定。但如果存在任何尚未儲存至電腦的傳真，該功能將不起作用。

1. 選取 [設定] > [一般設定] > [傳真設定] > [接收設定]。
2. 選取 [儲存/轉寄設定] > [無條件儲存/轉寄] > [儲存至電腦] > [否]。

### 相關資訊

- ➔ [第211頁 “用於配置傳真操作及傳送傳真的應用程式 \(FAX Utility\)”](#)
- ➔ [第185頁 “接收設定”](#)

## 檢查新傳真 (Windows)



您可以將電腦設定為儲存印表機收到的傳真，來查看已接收傳真的處理狀態，並使用 Windows 工作列上的傳真圖示判斷是否有任何新傳真。若將電腦設定為收到新傳真時顯示通知，通知畫面會顯示在 Windows 系統匣附近，您可以藉此來查看新傳真。

附註：

- 儲存至電腦的已接收傳真資料會從印表機記憶體中移除。
- 您需要使用 Adobe Reader 才能檢視收到的傳真，因為會將傳真儲存為 PDF 檔案。

## 使用工作列上的傳真圖示 (Windows)

您可以使用顯示在 Windows 工作列上的傳真圖示，查看新傳真與操作狀態。

1. 查看圖示。
  - ：待命中。
  - ：查看新傳真。
  - ：匯入新傳真已完成。
2. 在圖示上按下滑鼠右鍵，然後按下 [Open the received fax folder]。  
已接收傳真資料夾即會顯示出來。查看檔案名稱中的日期與傳送者，然後開啟 PDF 檔案。  
當傳真圖示指示待命中時，您可以選取 [Check new faxes] 來立即查看新傳真。

附註：

已接收的傳真會使用下列命名格式自動重新命名。

YYYYMMDDHHMMSS\_XXXXXXXXXX\_nnnnn (年/月份/日期/小時/分/秒\_傳送者的號碼)

## 使用通知視窗 (Windows)

若設定為有新傳真時通知您，每次有傳真時，通知視窗會顯示在工作列附近。

## 傳真

1. 查看顯示在電腦螢幕上的通知畫面。

附註：

若指定時間內未執行操作，通知畫面會消失。您可以變更通知設定，如顯示時間。

2. 按下通知畫面的任意位置 (**X** 鍵除外)。

您指定來儲存新傳真的資料夾即會開啟。查看檔案名稱中的日期與傳送者，然後開啟 PDF 檔案。

附註：

已接收的傳真會使用下列命名格式自動重新命名。

YYYYMMDDHHMMSS\_XXXXXXXXX\_nnnnn (年/月份/日期/小時/分/秒\_傳送者的號碼)

## 檢查新傳真 (Mac OS)

您可以透過下列方法之一，檢查新傳真。僅在電腦上設定為 ["儲存" (在此電腦上儲存傳真)] 時即可使用。

- 開啟已接收傳真資料夾 (在 [接收的傳真輸出設定] 中指定)。
- 開啟 傳真接收監控 並按下 [Check new faxes]。
- 已接收新傳真的通知

在 FAX Utility 的 [傳真接收監控] > [偏好設定] 中選取 [透過常駐圖示通知我有新傳真]，平台上的傳真接收監控圖示會跳出來通知您已收到新傳真。

## 利用已接收傳真監控開啟已接收傳真資料夾 (Mac OS)

若選取 ["儲存" (在此電腦上儲存傳真)]，您可以從電腦中開啟指定來接收傳真的儲存資料夾。

1. 按下 Dock 中的已接收傳真監控圖示來開啟 [傳真接收監控]。
2. 選取印表機並按下 [開啟資料夾]，或按兩下印表機名稱。
3. 查看檔案名稱中的日期與傳送者，然後開啟 PDF 檔案。

附註：

已接收的傳真會使用下列命名格式自動重新命名。

YYYYMMDDHHMMSS\_XXXXXXXXX\_nnnnn (年/月份/日期/小時/分/秒\_傳送者的號碼)

傳送者所傳送的資訊會顯示為傳送者的號碼。根據傳送者而定，可能不會顯示此號碼。

---

## 使用傳真匣功能

傳真匣由五個匣組成。

- 收件匣：儲存已接收的文件。
- 機密資料匣：儲存已接收的文件。您可使用 條件式儲存/轉寄 設定指定文件儲存目的地，來接收機密傳真。
- 文件儲存匣：儲存要傳送的文件。
- 輪詢傳送匣：儲存要輪詢傳送的文件。
- 文件暫存匣：儲存要選擇性輪詢傳送的文件。

## 相關資訊

- ➔ [第174頁](#) “使用收件匣”
- ➔ [第175頁](#) “使用機密資料匣”
- ➔ [第175頁](#) “使用文件儲存匣”
- ➔ [第176頁](#) “使用輪詢傳送匣”
- ➔ [第177頁](#) “使用文件暫存匣”

## 使用收件匣

您可設定將收到的傳真存入印表機收件匣。收件匣與機密資料匣中總共可以儲存最多 100 份文件。使用此功能將不會自動列印收到的文件。您可在印表機 LCD 螢幕檢視文件並只在需要時列印。

## 附註：

儲存 100 份文件的能力因使用狀況而異，如儲存文件的檔案大小，以及同時使用多個傳真儲存功能。

## 相關資訊

- ➔ [第157頁](#) “將收到的傳真存入收件匣 (無條件儲存/轉寄)”
- ➔ [第174頁](#) “檢查收件匣內的已接收文件”
- ➔ [第174頁](#) “對收件匣進行設定”

## 檢查收件匣內的已接收文件

您可檢查儲存至印表機收件匣的已接收文件。

1. 從主畫面選取 [傳真方塊]。
2. 選取 [收件匣/機密]。
3. 選取 [收件匣] 方塊。
4. 選取您要檢查的傳真。  
文件的內容會隨即顯示。

## 對收件匣進行設定

如果收件匣中有文件，您可列印、儲存至記憶體裝置或刪除此文件、或設定收件匣密碼。如果收件匣中無文件，您僅可設定密碼。

1. 從主畫面選取 [傳真方塊]。
2. 選取 [收件匣/機密]。
3. 選取 [收件匣] 方塊。
4. 點選 。
5. 選取您要使用的功能表，然後依照畫面上的指示操作。

## 使用機密資料匣

您可設定將已收到傳真存入印表機的機密資料匣。收件匣與機密資料匣中總共可以儲存最多 100 份文件。

附註：

儲存 100 份文件的能力因使用狀況而異，如儲存文件的檔案大小，以及同時使用多個傳真儲存功能。

### 相關資訊

- ➔ [第162頁](#) “將收到的傳真存入收件匣或機密資料匣 (條件式儲存/轉寄)”
- ➔ [第175頁](#) “檢查機密資料匣中的已接收文件”
- ➔ [第175頁](#) “對機密資料匣進行設定”

## 檢查機密資料匣中的已接收文件

您可檢查儲存在印表機機密資料匣中的已接收文件。

1. 從主畫面選取 [傳真方塊]。
2. 選取 [收件匣/機密]。
3. 選取您要檢查的機密資料匣。
4. 選取您要檢查的傳真。  
文件的內容會隨即顯示。

## 對機密資料匣進行設定

如果機密資料匣中有文件，您可列印、儲存至記憶體裝置或刪除此文件、設定密碼或清除機密資料匣設定。如果機密資料匣中無文件，您僅可設定密碼和清除機密資料匣的設定。

1. 從主畫面選取 [傳真方塊]。
2. 選取 [收件匣/機密]。
3. 選取您要設定的機密資料匣。
4. 點選 。
5. 選取您要使用的項目，然後依照畫面上的指示操作。

## 使用文件儲存匣

您可將 10 份文件 (每份文件最多 100 頁黑白頁面) 儲存在已儲存文件匣中。

附註：

儲存 10 份文件的能力因使用狀況而異，如儲存文件的檔案大小。

### 相關資訊

- ➔ [第152頁](#) “儲存傳真，不指定接收者 (儲存傳真資料)”
- ➔ [第176頁](#) “檢查文件儲存匣中的文件”
- ➔ [第176頁](#) “對文件儲存匣進行設定”

## 檢查文件儲存匣中的文件

您可檢查儲存在印表機已儲存文件匣中的文件。

1. 從主畫面選取 [傳真方塊]。
2. 選取 [已儲存的文件]。
3. 選取您要檢查的文件。  
文件的內容會隨即顯示。

## 對文件儲存匣進行設定

也可以列印、儲存至記憶體裝置或刪除儲存在已儲存文件匣中的文件，以及設定開啟已儲存文件匣的密碼。

1. 從主畫面選取 [傳真方塊]。
2. 選取 [已儲存的文件]。
3. 點選 。
4. 選取您要使用的功能表，然後依照畫面上的指示操作。

## 使用輪詢傳送匣

您可將最多 100 頁的一份黑白文件儲存在印表機輪詢傳送匣中。

### 相關資訊

- ➔ [第151頁](#) “設定輪詢傳送/電子佈告欄信箱”
- ➔ [第151頁](#) “將文件儲存於輪詢傳送/電子佈告欄信箱”
- ➔ [第176頁](#) “檢查輪詢傳送匣中的文件”
- ➔ [第177頁](#) “對輪詢傳送匣進行設定”

## 檢查輪詢傳送匣中的文件

您可檢查儲存在印表機輪詢傳送匣中的文件。

1. 從主畫面選取 [傳真方塊]。
2. 選取 [輪詢傳送/電子佈告欄]。



3. 選取 [輪詢傳送] 方塊。
4. 點選 [檢查文件]。  
文件的內容會隨即顯示。

## 對 輪詢傳送匣 進行設定

您可刪除儲存在輪詢傳送匣中的文件。也可以設定開啟輪詢傳送匣的密碼、在輪詢傳送之後自動刪除文件設定，以及傳送處理文件結果的電子郵件通知。

1. 從主畫面選取 [傳真方塊]。
2. 選取 [輪詢傳送/電子佈告欄]。
3. 選取 [輪詢傳送] 方塊。
4. 點選 。
5. 選取您要使用的功能表，然後依照畫面上的指示操作。

## 使用文件暫存匣

您可將一份文件 (最多 100 頁的黑白文件) 儲存在印表機的其中一個文件暫存匣中。印表機有 10 個文件暫存匣，可讓您總共儲存最多 10 份文件。

附註：  
儲存 10 份文件的能力因使用狀況而異，如儲存文件的檔案大小。

### 相關資訊

- ➔ [第151頁 “設定 輪詢傳送/ 電子佈告欄信箱”](#)
- ➔ [第151頁 “將文件儲存於 輪詢傳送/ 電子佈告欄信箱”](#)
- ➔ [第178頁 “對文件暫存匣進行設定”](#)

## 檢查文件暫存匣中的文件

您可檢查儲存在印表機文件暫存匣中的文件。

1. 從主畫面選取 [傳真方塊]。
2. 選取 [輪詢傳送/電子佈告欄]。
3. 點選要檢查的文件暫存匣。
4. 點選 [檢查文件]。  
文件的內容會隨即顯示。

## 對文件暫存匣進行設定

您可以為文件暫存匣設定子位址與密碼。也可以設定開啟文件暫存匣的密碼、在輪詢傳送之後刪除文件設定、傳送處理文件結果的電子郵件通知、刪除文件及清除文件暫存匣設定。

1. 從主畫面選取 [傳真方塊]。
2. 選取 [輪詢傳送/電子佈告欄]。
3. 點選要設定的文件暫存匣。
4. 點選 。
5. 選取您要使用的功能表，然後依照畫面上的指示操作。

---

## 使用其他傳真功能

### 列印報告與清單

#### 手動列印傳真報告

1. 從主畫面選取 [傳真]。
2. 點選  (更多)。
3. 選取 [傳真報告]。
4. 選取您要列印的報告，然後遵循螢幕上的操作說明進行操作。

附註：

您可變更報告格式。從主畫面中選取 [設定] > [一般設定] > [傳真設定] > [報告設定]，然後變更 [將影像附加至報告] 或 [報告格式] 設定。

#### 相關資訊

- ➔ [第183頁 “更多”](#)
- ➔ [第189頁 “報告設定”](#)

#### 設定自動列印傳真報告

您可設定自動列印以下傳真報告。

##### 傳送報告

從主畫面中選擇 [傳真] > [傳真設定] > [傳送報告]，然後選擇 [列印] 或 [列印錯誤]。

### 轉寄報告

從主畫面中選擇 [設定] > [一般設定] > [傳真設定] > [報告設定] > [轉寄報告]，然後選擇 [列印] 或 [列印錯誤]。

### 傳真紀錄自動列印

從主畫面中選擇 [設定] > [一般設定] > [傳真設定] > [報告設定] > [傳真紀錄自動列印]，然後選擇 [開啟(每30份)] 或 [開啟(時間)]。

### 相關資訊

- ➔ [第189頁 “報告設定”](#)
- ➔ [第191頁 “使用者設定 的功能表選項”](#)

## 設定傳真安全性

您可進行安全性設定，避免將傳真傳送至錯誤的接收者，或發生已接收文件外洩或遺失。您也可以刪除備份的傳真資料。

1. 從主畫面選取 [設定]。
2. 選取 [一般設定] > [傳真設定] > [安全性設定]。
3. 選取功能表，然後進行設定。

### 相關資訊

- ➔ [第190頁 “安全性設定”](#)

## 檢查傳真工作狀態或紀錄

### 顯示未處理收到的傳真時的資訊 (未閱讀/未列印/未儲存/未轉寄)

收到文件卻未處理時，主畫面的  將顯示未處理工作的數量。請參閱下表中的「未處理」定義。



#### 重要事項：

收件匣已滿時，會停用傳真接收。看過文件後，應從收件匣刪除文件。



## 傳真

已接收傳真儲存/轉寄設定	未處理狀態
列印*1	有收到的文件等待列印或正在列印。
儲存在收件匣或機密資料匣中	收件匣或機密資料匣中有未閱讀的已接收文件。
存入外部記憶體裝置	印表機連接的裝置尚未專門建立用來儲存已接收文件的資料夾，或是其他原因，因此收到的文件未存入裝置。
存入電腦	電腦進入睡眠模式或其他原因，因此收到的文件未存入電腦。
轉寄	尚未轉寄收到的文件或轉寄失敗*2。

\*1 : 未設定任何傳真儲存/轉寄設定，或是設定列印接收到的文件，但將文件存入外部記憶體裝置或電腦。

\*2 : 設定將無法轉寄的文件存入收件匣時，收件匣內有轉寄失敗的未讀取文件。設定列印轉寄失敗的文件時，未完成列印。

## 附註：

若使用一個以上的傳真儲存/轉寄設定，即使只收到一份傳真，未處理工作的數量可能顯示「2」或「3」。舉例而言，若設定將傳真存入收件匣及電腦，並且收到一份傳真，未處理工作數量會在傳真未存入收件匣及電腦時顯示「2」。

## 相關資訊

- ➔ [第157頁](#) “將收到的傳真存入收件匣 (無條件儲存/轉寄)”
- ➔ [第162頁](#) “將收到的傳真存入收件匣或機密資料匣 (條件式儲存/轉寄)”
- ➔ [第159頁](#) “將收到的傳真存入外部記憶體裝置 (無條件儲存/轉寄)”
- ➔ [第164頁](#) “將收到的傳真存入外部記憶體裝置 (條件式儲存/轉寄)”
- ➔ [第171頁](#) “在電腦中接收傳真”
- ➔ [第159頁](#) “轉寄接收的傳真 (無條件儲存/轉寄)”
- ➔ [第165頁](#) “轉寄接收的傳真 (條件式儲存/轉寄)”
- ➔ [第158頁](#) “在 LCD 螢幕上檢查已接收傳真 (無條件儲存/轉寄)”
- ➔ [第163頁](#) “在 LCD 螢幕上檢查已接收傳真 (條件式儲存/轉寄)”
- ➔ [第180頁](#) “檢查進行中的傳真工作”

## 檢查進行中的傳真工作

您可以顯示畫面來檢查尚未處理完成的傳真工作。下列工作顯示在檢查畫面上。您也可從此畫面中列印尚未列印的文件，或者您可以重新傳送未成功傳送的文件。

- 收到以下傳真工作
  - 尚未列印 (當工作設定為將要列印時)
  - 尚未儲存 (當工作設定為將要儲存時)
  - 尚未轉寄 (當工作設定為將要轉寄時)
- 未成功傳送的傳送傳真工作 (若您已啟用 [儲存失敗資料])

遵循下列步驟顯示檢查畫面。

1. 在主畫面點選 [狀態]。
2. 點選 [工作狀態] 索引標籤，然後點選 [啟動中]。

3. 選取要檢查的工作。

## 檢查傳真工作紀錄

您可檢查已傳送或已接收傳真工作的紀錄，例如每個工作的日期、時間和結果。

1. 在主畫面點選 [狀態]。
2. 選取 [紀錄] 索引標籤上的 [工作狀態]。
3. 點選右側的 ▼，然後選取 [傳送] 或 [接收]。

已傳送或已接收傳真工作的紀錄，會依相反時間順序顯示。點選您想要檢查的工作，顯示詳細資料。

您亦可選取 [傳真] >  (更多) > [傳真報告] > [傳真紀錄] 並列印 [傳真紀錄] 來檢核傳真記錄。

## 重新列印已接收文件

您可從已列印傳真工作紀錄中重新列印已接收文件。

請注意，當印表機記憶體用盡時，會依時間順序刪除已列印的已接收文件。

1. 在主畫面點選 [狀態]。
2. 選取 [紀錄] 索引標籤上的 [工作狀態]。
3. 點選右側的 ▼，然後選取 [列印]。  
已傳送或已接收傳真工作的紀錄，會依相反時間順序顯示。
4. 從紀錄清單中選取帶  的工作。  
檢查日期、時間和結果，以確定是否是您想要列印的文件。
5. 點選 [列印] 列印文件。

---

## 傳真 模式的功能表選項

### 收件人

按如下所述選取控制面板上的功能表。

[傳真] > [收件人]

鍵盤：

手動輸入傳真號碼。

聯絡人：

從聯絡人清單選取接收者。您也可以新增或編輯聯絡人。

最近收件者：

從已傳送的傳真歷史紀錄中選取接收者。您也可以將接收者新增至聯絡人清單。

## 傳真設定

如下所述選取控制面板上的功能表。

[傳真] > [傳真設定]

快速操作鍵：

顯示多達三個常用項目，例如 [傳送紀錄] 和 [原稿類型]。它們可讓您快捷輕鬆地進行設定。

您必須提前在 [設定] > [一般設定] > [傳真設定] > [快速操作鍵] 中分配項目

有三個與 [快速操作鍵] 相同的按鍵可用。

掃描設定：

原稿大小 (工作平台)

選取放入工作平台之原稿的大小與方向。

原稿類型

選取原稿的類型。

色彩模式

選取是以彩色還是單色掃描。

解析度

選取傳送傳真的解析度。如果您選取更高的解析度，資料尺寸會變大，傳送傳真需要一些時間。

濃淡度

設定傳送傳真的濃淡度。+ 使密度更濃，- 使密度更淡。

移除背景

偵測原稿文件的紙張色彩 (背景色彩)，並消除或淡化色彩。根據色彩的暗度與鮮豔度而定，可能無法消除或淡化色彩

銳利度

增強影像輪廓，或使其失焦。+ 增強銳度，- 使銳度失焦。

ADF 雙面

掃描放入自動進紙器之原稿的雙面，並傳送單色傳真。

連續掃描 (ADF)

從自動進紙器傳送傳真時，您無法在開始掃描後將原稿加入自動進紙器。若將不同大小的原稿放入自動進紙器，所有原稿皆會以其中最大的大小傳送。啟用此選項後，印表機會在掃描完自動進紙器中的原稿後詢問您是否要掃描其他頁面。接著您可依大小來排序並掃描原稿，並將其當成單一傳真進行傳送。

## 傳真

## 傳真傳送設定：

 直接傳送

一建立好連線後，就能將黑白傳真傳送至單一接收者，且掃描影像不會儲存至記憶體。如果您沒有啟用此選項，印表機會在掃描影像儲存至記憶體後開始傳輸，當傳送多頁資料時，這可能導致記憶體已滿錯誤。透過使用此選項，您可避免發生錯誤，但傳送傳真的時間會比較久。當使用ADF 雙面選項及將傳真傳送至多個接收者時，您無法使用此選項。

 優先傳送

讓目前的傳真比其他等候傳送的傳真早一步傳送。

 預約傳送

在您指定的時間傳送傳真。使用此選項時，僅可使用單色傳真。

 新增寄件者資訊 新增寄件者資訊

選取您要在傳出傳真中包含標題資訊 (傳送者名稱和傳真號碼) 的位置，或選取不包含標題資訊。

- [關閉]：在傳送傳真時不會包含標題資訊。

- [影像外部]：在傳送傳真時，會在傳真最上方的白邊中包含標題資訊。這樣標題不會與掃描的影像重疊，但接收者收到的傳真可能會跨兩頁列印，具體要視原稿大小而定。

- [影像內部]：在傳送傳真時，會在掃描影像最上方之下約 7 mm 的位置包含標題資訊。這樣標題可能會與影像重疊，但接收者收到的傳真不會分成兩份文件。

 傳真標題

選取接收者的標題。若要使用此功能，您應事先登錄多個標題。

 額外資訊

選取您想要新增的資訊。您可從 [您的電話號碼] 和 [目的地清單] 中選取一個。

 通知傳送結果

在傳送傳真後傳送通知。

 傳送報告

- [列印錯誤]：只會在發生錯誤時列印報告。

- [列印]：傳送傳真後，會自動列印傳輸報告。

- [不列印]：不自動列印傳輸報告。

 備份

自動儲存已掃描並儲存至印表機記憶體之已傳送傳真的備份。

## 更多

按如下所述選取控制面板上的功能表。

[傳真] >  (更多)

## 傳送紀錄：

您可檢查已傳送或已接收傳真工作的紀錄。

## 傳真報告：

- 最後傳送  
列印透過輪詢傳送或接收的上一個傳真的報告。
- 傳真紀錄  
列印傳輸報告。您可使用下列功能表設為自動列印此報告。  
[設定] > [一般設定] > [傳真設定] > [報告設定] > [傳真紀錄自動列印]
- 已儲存的傳真文件  
列印儲存在印表機記憶體內之傳真文件的清單，如未完成工作。
- 傳真設定清單  
列印目前傳真設定。
- 條件式儲存/轉寄清單  
列印「條件式儲存/轉寄清單」。
- 通訊協定紀錄  
列印所傳送或接收的上一個傳真的詳細報告。

## 延伸傳真功能：

- 輪詢接收  
連線至您輸入的傳真號碼，並接收傳真機內儲存的傳真。您可使用此功能從傳真資訊服務接收傳真。
- 輪詢傳送/電子佈告欄  
輪詢傳送/電子佈告欄 由一個輪詢傳送匣和 10 個文件暫存匣所組成。輪詢傳送匣會儲存一份用於輪詢的掃描文件 (最多 100 個黑白頁面)，並在其他傳真機利用裝置的輪詢接收功能發出要求時自動傳送該文件。每個文件暫存匣都會儲存一份用於輪詢的掃描文件，並在其他傳真機利用裝置的輪詢接收功能與子位址功能發出要求時自動傳送該文件。
- 儲存傳真資料  
可儲存 10 份掃描文件 (最多 100 個黑白頁面)，並可讓您在需要時傳送該文件。

## 傳真方塊：

存取 [傳真方塊] 功能。如需詳細資訊，請參閱 傳真方塊 設定的說明頁面。

## 傳真設定：

存取 [傳真設定] 功能。如需詳細資訊，請參閱描述 傳真設定 的頁面。

## 相關資訊

- ➔ 第191頁 “傳真方塊 的功能表選項”
- ➔ 第184頁 “傳真設定 的功能表選項”

---

## 傳真設定的功能表選項

按以下方式選取控制面板上的功能表。

[設定] > [一般設定] > [傳真設定]



## 快速操作鍵

按如下所述選取控制面板上的功能表。

[設定] > [一般設定] > [傳真設定] > [快速操作鍵]

快速操作鍵 1，

快速操作鍵 2，

快速操作鍵 3：

註冊三個捷徑可讓您傳送傳真時快速存取常用功能表的捷徑。

捷徑會顯示在下列功能表中。

[傳真] > [傳真設定]。

## 傳送設定

按如下所述選取控制面板上的功能表。

[設定] > [一般設定] > [傳真設定] > [傳送設定]

自動旋轉：

放入自動進紙器或放上工作平台且長邊朝左的 A4 大小原稿，會以 A3 大小的傳真格式傳送。啟用此選項可旋轉掃描的影像，以 A4 大小傳送。

批次傳送：

當有多份傳真等候傳送至相同的接收者時，這可將其分在同一群組，一次傳送多份傳真。一次最多可傳送五份文件 (總共最多 100 頁)。此有助於減少傳輸次數，節省連線費。

自動重撥計數：

選取在傳真號碼忙線或發生問題時印表機自動重撥的次數。

自動重撥間隔：

選取在傳真號碼忙線或發生問題時印表機自動重撥的時間。

儲存失敗資料：

儲存無法以印表機記憶體傳送的文件。您可從 [狀態] 重新傳送文件。

## 接收設定

按如下所述選取控制面板上的功能表。

[設定] > [一般設定] > [傳真設定] > [接收設定]

## 儲存/轉寄設定

按以下方式選取控制面板上的功能表。

[設定] > [一般設定] > [傳真設定] > [接收設定] > [儲存/轉寄設定]

### 無條件儲存/轉寄

您可設為將已接收的文件儲存於收件匣、電腦上、記憶體裝置上或轉寄。

儲存至收件匣：

將已接收傳真儲存至印表機的收件匣。

儲存至電腦：

將接收的文件轉換成 PDF 格式，並儲存於連接印表機的電腦。

儲存至記憶裝置：

將接收的文件轉換成 PDF 格式，並儲存於連接印表機的外部記憶體裝置。

轉寄：

您可設定將接收的文件轉寄至另一台傳真機，或將文件轉換成 PDF 格式，並轉寄至網路上的資料夾或電子郵件位址。轉寄的文件即從印表機刪除。請先將轉寄目的地註冊至聯絡人清單。若要轉寄至電子郵件位址，您亦須配置電子郵件伺服器設定。

電子郵件通知：

當接收、列印、儲存至記憶體裝置或轉寄傳真完成時，傳送電子郵件通知。

### 條件式儲存/轉寄

您可根據事先設定的條件設為將已接收文件儲存於收件匣或機密資料匣、記憶體裝置、轉寄或列印該文件。

若要在啟用或停用條件之間切換，請點選方塊中除  外的任何位置。

若要註冊條件，請點選 。

名稱：

輸入條件名稱。

條件：

選取條件並進行設定。

傳送者傳真號碼相符

當傳送者的傳真號碼相符時，會儲存並轉寄接收到的文件。

子位址 (SUB) 完全相符

當子位址 (SUB) 完全相符時，會儲存並轉寄接收到的文件。

密碼 (SID) 完全相符

當密碼 (SID) 完全相符時，會儲存並轉寄接收到的文件。

接收時間

儲存並轉寄在指定時間期間接收到的文件。

## 傳真

### 儲存/轉寄目的地：

選取要儲存並轉寄與條件相符之已接收文件的目的地。

儲存至傳真信箱

將已接收傳真儲存至印表機的收件匣或機密資料匣。

儲存至記憶裝置

將接收的文件轉換成 PDF 格式，並儲存於連接印表機的外部記憶體裝置。

轉寄

您可設定將接收的文件轉寄至另一台傳真機，或將文件轉換成 PDF 格式，並轉寄至網路上的資料夾或電子郵件位址。轉寄的文件即從印表機刪除。請先將轉寄目的地註冊至聯絡人清單。若要轉寄至電子郵件位址，您亦須配置電子郵件伺服器設定。

列印

選取是否列印。

### 電子郵件通知：

當接收、列印、儲存至記憶體裝置或轉寄傳真完成時，傳送電子郵件通知。

### 傳送報告：

- [列印錯誤]：只會在發生錯誤時列印報告。
- [列印]：傳送傳真後，會自動列印傳輸報告。
- [不列印]：不自動列印傳輸報告。

## 通用設定

### 收件匣設定：

當記憶體滿了時的選項

選取收件匣已滿時要執行的操作。選取 [接收並列印傳真] 可列印無法儲存在收件匣中的所有已接收文件。選取 [拒絕接收傳真] 可拒絕接聽傳真來電。

收件匣密碼設定

使用密碼保護收件匣，限制使用者檢視已接收的傳真。選取 [變更] 可變更密碼，選取 [重設] 可取消密碼保護。變更或重設密碼時，您必須輸入目前密碼。

### 轉寄設定：

轉寄至電子郵件位址時，您可指定電子郵件的主旨。

### (選單)

#### 列印條件式儲存/轉寄清單

點選畫面最右側的 。列印「條件式儲存/轉寄清單」。

## 列印設定

如下所述選取控制面板上的功能表。

[設定] > [一般設定] > [傳真設定] > [接收設定] > [列印設定]

## 傳真

### 自動縮小：

縮小已接收的大型文件，以符合紙張來源中的紙張。根據已接收資料而定，有時可能無法執行縮小操作。若關閉此功能，會以原始大小將大型文件列印在多張紙上，或者退出空白的第二頁。

### 分割頁面設定：

當已接收文件的大小大於印表機中所裝入紙張的大小時，進行分頁設定。

### 自動旋轉：

旋轉橫向 A5、B5、A4 或 Letter 大小的接收文件，以使用正確的紙張大小列印。

#### 針對具有兩個或兩個以上紙張來源的機型：

在 [紙張來源設定] > [自動選擇設定] 中的傳真列印設定兩個或兩個以上的紙張來源，且紙張來源的紙張大小設定為 A3 與 A4、B4 與 B5，或 A4 與 A5 時，即會套用此設定。

#### 針對具有一個紙張來源的機型：

在 [設定] > [一般設定] > [印表機設定] > [紙張來源設定] > [紙張設定] > [紙張大小] 設定為 A5、B5、A4 或 Letter 大小時，即會套用此設定。

### 新增接收資訊：

列印已接收傳真中的接收資訊，即使傳送者未設定標題資訊也列印。接收資訊包括接受日期與時間、傳送者的 ID、接收 ID (如「#001」) 以及頁碼 (如「P1」)。若啟用 [分割頁面設定]，也會包括分頁頁碼。

### 雙面：

您可以將已接收文件的多頁列印在紙張的兩面。

### 列印開始時間：

選取開始列印已接收文件的選項。

#### 所有頁面已接收：

接收完所有頁面之後，從第一頁開始列印。如果啟用 [分頁堆疊] 功能，會從最後一頁開始列印，然後再按正確順序排列各頁。

#### 第 1 頁已接收：

收到第一頁時就開始列印，然後隨著頁面的接收依序列印。如果印表機無法開始列印，如正在列印其他工作，印表機會在可以列印時按批次列印已接收的頁面。

### 分頁堆疊：

從最後一頁列印已接收文件 (以遞減順序列印)，使列印文件以正確頁面順序堆疊。當印表機的記憶體不足時，此功能可能無法使用。

### 列印暫停時間：

將在指定時間接收的文件儲存至印表機的記憶體而不列印出來。在重新開始列印的指定時間，文件會自動列印。此功能可用以在夜間避免發出噪音，或避免在離開時機密文件外洩。使用此功能前，請確定有足夠的可用記憶體。即使在重開始時間之前，您也可以從主畫面上的 [狀態] 查看並個別列印已接收文件。

### 靜音模式：

可以降低印表機在列印傳真時發出的噪音，然而，這也會降低列印速度。

## 報告設定

按以下方式選取控制面板上的功能表。

[設定] > [一般設定] > [傳真設定] > [報告設定]

### 轉寄報告：

在轉寄接收的文件後列印報告。

### 備份錯誤報告：

在轉寄傳送的傳真至 [備份目的地] 發生備份錯誤時列印報告。您可在 [傳真] > [傳真設定] > [備份] 中進行此設定。

### 傳真紀錄自動列印：

自動列印傳真記錄。選取 [開啟(每30份)] 可在每完成 30 個傳真工作後列印記錄。選取 [開啟(時間)] 可在指定時間列印記錄。然而，如果傳真工作的數量超過 30 個，則會在指定時間前列印記錄。

### 將影像附加至報告：

列印含有已傳送文件的第一頁影像的 [傳送報告]。選取 [開啟(大影像)] 可在不縮小的情況下，列印頁面的上半部。選取 [開啟(小影像)] 可將整頁資料縮小並列印至報告中。

### 報告格式：

選取 [通訊協定紀錄] 以外的傳真報告格式。選取 [詳細資料] 會連同錯誤碼一起列印。

### 輸出方法：

選取傳真報告的輸出方式。

## 基本設定

如下所述選取控制面板上的功能表。

[設定] > [一般設定] > [傳真設定] > [基本設定]

### 傳真速度：

選取傳真傳輸速度。若經常發生連線錯誤、或從國外傳送/接收傳真、或使用 IP (VoIP) 電話服務時，建議您選取 [慢 (9,600bps)]。

### ECM：

自動修正傳真傳送發生的錯誤 (錯誤修正模式)，大部分是由電話線路雜音所引起。若停用此功能，您會無法傳送或接收彩色文件。

### 撥號音偵測：

開始撥號前偵測撥號音。若印表機連接至 PBX (專用交換機) 或數位電話線路，印表機可能無法開始撥號。發生此情形時，請將 [線路類型] 設定變更為 [PBX]。如果沒有效，請停用此功能。不過，停用此功能可能會遺漏傳真號碼的第一個數字，而將傳真傳送到錯誤號碼。

## 傳真

### 撥號模式：

選取您連接至印表機的電話系統類型。當設為 [脈衝] 時，在傳真最上層畫面上輸入號碼時按下 \* (「T」會輸入)，可暫時將撥號模式從脈衝切換至複頻。視您所在地區的不同，可能無法顯示此設定。

### 線路類型：

選取您連接至印表機的線路類型。在使用分機且需要外線存取碼 (如 0 至 9) 才能撥打外線的環境中使用印表機時，請選取 [PBX] 並註冊存取碼。註冊存取碼後，當您要將傳真傳送到外線傳真號碼時，請輸入 # (井字號) 取代存取碼。對於使用 DSL 數據機或終端機配接器的環境，我們也建議設定為 [PBX]。

### 標題：

輸入傳送者名稱及傳真號碼。這些資料會列印在發出傳真的標題上。最多可輸入 40 個字元的名稱，以及 20 個傳真號碼。

### 接收模式：

選取接收模式。

### DRD：

如果您已經向電話公司訂購特色鈴聲服務，請選取要用於傳入傳真的鈴聲類型。許多電話公司都有提供特色鈴聲服務 (服務名稱視公司而定)，可讓您在一條電話線上使用多個電話號碼。此服務會為每個電話號碼指派不同的鈴聲類型。您可將一個號碼用於語音電話，另一個號碼用於傳真電話。視您所在地區的不同，此選項可能設為 [開啟] 或 [關閉]。

### 應答鈴聲：

選取印表機自動接收傳真前必須響起的鈴聲次數。

### 遠端接收：

當從連接至印表機的電話接聽傳入傳真電話時，只要使用電話輸入代碼，便可開始接收傳真。

### 拒絕傳真：

選取拒絕垃圾傳真的選項。

## 安全性設定

按如下所述選取控制面板上的功能表。

[設定] > [一般設定] > [傳真設定] > [安全性設定]

### 直接撥號限制：

- [關閉]：啟用手動輸入接收者的傳真號碼。
- [開啟]：停用手動輸入接收者的傳真號碼，可允許操作人員從聯絡人清單或已傳送歷史紀錄中選取接收者。
- [輸入兩次]：要求操作人員在手動輸入傳真號碼時再一次輸入號碼。

### 確認位址清單：

在開始傳輸前顯示收件者確認畫面。

備份資料自動清除：

為因應斷電或不當操作所導致任何非預期的關機情形，印表機會暫時將已傳送及已接收文件的備份副本儲存至其記憶體。啟用此選項可在成功傳送或接收文件且不需要備份後自動清除備份。

清除備份資料：

清除暫時儲存在印表機記憶體內的所有備份副本。將印表機交給別人或棄置印表機前，請先執行此操作。

## 檢查傳真連線

按以下方式選取控制面板上的功能表。

[設定] > [一般設定] > [傳真設定] > [檢查傳真連線]

確認印表機已連接至電話線路並可以開始傳真傳輸，然後在 A4 普通紙上列印檢查結果。

## 傳真設定精靈

按如下所述選取控制面板上的功能表。

[設定] > [一般設定] > [傳真設定] > [傳真設定精靈]

選取可依照畫面上的指示進行基本傳真設定。如需詳細資訊，請參閱基本傳真設定的說明頁面。

---

## 使用者設定的功能表選項

按以下方式選取控制面板上的功能表。

[設定] > [使用者設定] > [傳真]

在此功能表中進行的設定會變成傳送傳真的預設設定。如需設定項目的說明，請參閱 [傳真] 模式中的 [傳真設定]。

相關資訊

➔ [第182頁 “傳真設定”](#)

---

## 傳真方塊的功能表選項

從控制面板的主畫面選取 [傳真方塊]，以存取下列功能表。

- 收件匣/機密
- 已儲存的文件
- 輪詢傳送/電子佈告欄

若需每個方塊的詳細資料，請參閱 傳真方塊 設定的對應頁面。

相關資訊

➔ [第173頁 “使用傳真匣功能”](#)



# 更換墨水匣及其他耗材

---

## 檢查墨水存量與廢棄墨水收集盒的狀態

您可從控制面板或電腦查看大約墨水存量，以及廢棄墨水收集盒的約略使用壽命。

### 檢查墨水存量與廢棄墨水收集盒的狀態 — 控制面板

1. 按下控制面板上的  鍵。
2. 選取 [印表機狀態]。

附註：

最右邊的指示燈用以指出廢棄墨水收集盒的可用空間。

### 檢查墨水存量與廢棄墨水收集盒的狀態 - Windows

1. 存取印表機驅動程式視窗。
2. 按下[維護]索引標籤上的[EPSON印表機監控程式3]，然後按下[詳細資料]。

附註：

若停用 [EPSON印表機監控程式3]，請按下 [進階設定] 索引標籤上的 [維護]，然後選取 [開啟EPSON印表機監控程式3]。

#### 相關資訊

➔ [第72頁 “存取印表機驅動程式”](#)

### 檢查墨水存量與廢棄墨水收集盒的狀態 — Mac OS

1. 從  功能表選取[系統偏好設定] > [印表機和掃描器] (或[列印和掃描]、[列印與傳真])，然後選取印表機。
2. 按下[選項與耗材] > [公用程式] > [開啟印表機公用程式]。
3. 按下 [EPSON印表機監控程式]。

---

## 墨水匣代碼

以下為 Epson 原廠墨水匣的代碼。

歐洲

圖示	BK：黑色	C：藍色	M：紅色	Y：黃色
Alarm clock 	27 27XL* 27XXL*	27 27XL*	27 27XL*	27 27XL*

\* 「XL」和「XXL」表示大容量墨水匣。

#### 澳洲和紐西蘭

BK：黑色	C：藍色	M：紅色	Y：黃色
252 252XL* 254XL*	252 252XL*	252 252XL*	252 252XL*

\* 「XL」表示大容量墨水匣。

#### 亞洲

BK：黑色	C：藍色	M：紅色	Y：黃色
188	188	188	188

Epson 建議您，使用 Epson 原廠墨水匣。Epson 無法保證非原廠墨水的品質與可靠度。若因使用非 Epson 原廠墨水而導致印表機損壞，將無法享有 Epson 的免費保固，且在某些狀況下可能會造成不穩定的印表機運作情況。可能無法顯示有關非原廠墨水存量的資訊。

附註：

- 部分墨水匣僅特定地區有提供。
- 不同地方的墨水匣代碼可能會有差異。如需本地區的正确代碼，請聯絡 Epson 支援部門。
- 歐洲使用者可參閱以下網站取得 Epson 墨水匣列印量的資訊。

<http://www.epson.eu/pageyield>

#### 相關資訊

➔ [第273頁“技術支援網站”](#)

## 墨水匣處理注意事項

請在更換墨水匣之前閱讀以下說明。

#### 處理注意事項

- 將墨水匣存放於正常室溫下並遠離陽光直射。

更換墨水匣及其他耗材

- ❑ Epson 建議，於包裝所列印的日期到期之前使用墨水匣。
- ❑ 為達最佳效果，請在墨水匣開封後六個月內用畢。
- ❑ 為達最佳效果，存放時請將墨水匣包裝底部朝下。
- ❑ 將墨水匣從低溫存放處取出後，請在使用之前，先將其在室溫下放置至少三個小時。
- ❑ 準備安裝於印表機前，請勿打開墨水匣包裝。墨水匣為真空包裝以保持可靠度。若在打開墨水匣包裝後長期未使用，可能無法正常列印。
- ❑ 從包裝中拿出時請注意不要損壞墨水匣旁的卡榫。
- ❑ 安裝前請撕除墨水匣上的黃色膠帶，否則列印品質將會降低或是無法列印。請勿撕除墨水匣上的標籤，可能會造成墨水漏出。

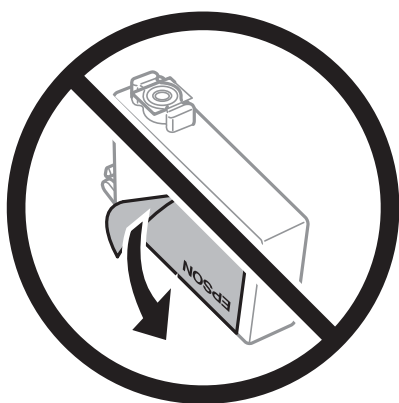

- ❑ 請勿移除墨水匣底部的透明封條，否則墨水匣將無法使用。

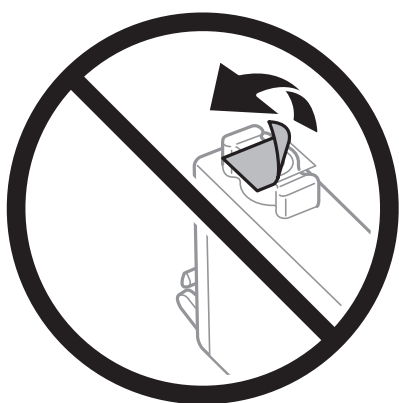

## 更換墨水匣及其他耗材

- ❑ 請勿觸碰下圖所示的部分。以免影響印表機的正常操作及列印。



- ❑ 請安裝所有墨水匣，否則將無法進行列印。
- ❑ 請勿在關機狀態更換墨水匣。請勿用手移動印字頭，否則會使印表機損壞。
- ❑ 請勿在進行墨水設定時，關閉印表機。若未完成墨水設定工作，有可能無法列印。
- ❑ 請勿在墨水匣移除的狀況下閒置印表機，或是避免在更換墨水匣時關閉印表機。否則殘留在印字頭噴嘴上的墨水可能會乾掉，而造成無法列印。
- ❑ 若您需要暫時取出墨水匣，請小心切勿讓灰塵、異物進入墨水孔。請將墨水匣放在與印表機相同的環境中，並保持墨水孔朝下或側向。請勿將墨水孔朝上存放墨水匣。墨水孔中的活門設計是用以容納釋出的多餘墨水，因此您無需特別覆蓋或堵住墨水孔。
- ❑ 取出的墨水匣於墨水孔附近可能有殘留的墨水，取出墨水匣時，請小心不要讓周圍其他區域沾到墨水。
- ❑ 此印表機所使用的墨水匣附有綠色晶片，可監控每個墨水匣存量等的資訊。這表示即使印表機的墨水匣在用盡前先取出，於下次將此墨水匣重新裝入印表機時，仍可繼續使用。當再插入墨水匣時，會消耗一些墨水以確保印表機的效能。
- ❑ 為使墨水使用達到最大效益，請僅在更換時取出墨水匣。再插入墨水存量低的墨水匣可能無法使用。
- ❑ 為了確保最佳的列印品質以及保護印字頭，當印表機顯示需要更換墨水匣時，仍會有容量不一的安全墨水量保留在原墨水匣裡。提供的墨水匣列印量之張數，並不包含這些安全墨水量。
- ❑ 雖然墨水匣可能含有可回收材質，但並不影響印表機的功能或效能。
- ❑ 墨水匣的規格與外觀如有因改良而變更，恕不事先通知。
- ❑ 請勿拆解或改造墨水匣，否則可能無法正常列印。
- ❑ 您無法使用印表機內附的墨水匣進行更換。
- ❑ 所述的列印張數會根據列印的影像、使用的紙張種類、列印頻率，以及溫度等環境條件而有所差異。

### 墨水消耗量

- ❑ 為維持印字頭的最佳效能，不僅列印時會使用到一些墨水匣中的部分墨水，印表機進行維護時(如更換墨水匣及清潔印字頭時)，也會使用部分墨水。
- ❑ 根據紙張種類及列印品質設定值，當使用單色或灰階列印時，可能也會用到彩色墨水，而非黑色墨水。這是因為印表機會混合彩色墨水，以合成黑色。

- ❑ 第一次進行墨水設定時，會使用印表機隨附的墨水匣的部分墨水。為達到高品質的列印效果，印表機中的印字頭將會充分地填滿墨水。此程序僅發生於第一次設定時，因此這些墨水匣可列印的張數，會較後續所更換的墨水匣少一些。

---

## 更換墨水匣

當顯示提示您更換墨水匣的訊息時，點選 [怎麼辦]，然後檢視控制面板顯示的動畫，瞭解如何更換墨水匣。

如果您需要在墨水匣用盡前進行更換，請在主畫面中選取 [設定] > [維護] > [墨水匣更換]，然後依照畫面上的指示進行操作。如需詳細資訊，請點選 [怎麼辦]。

### 相關資訊

- ➔ [第193頁 “墨水匣代碼”](#)
- ➔ [第194頁 “墨水匣處理注意事項”](#)

---

## 廢棄墨水收集盒代碼

Epson 建議您，使用 Epson 原廠廢棄墨水收集盒。

以下為原廠 Epson 廢棄墨水收集盒的代碼。

T6711

---

## 廢棄墨水收集盒處理注意事項

請在更換廢棄墨水收集盒之前閱讀以下說明。

- ❑ 請勿觸碰廢棄墨水收集盒旁的綠色晶片。以免影響印表機的正常操作及列印。
- ❑ 將舊廢棄墨水收集盒放入塑膠袋密封前，請勿傾斜廢棄墨水收集盒，否則墨水可能漏出。
- ❑ 請將廢棄墨水收集盒放在遠離陽光直射處。
- ❑ 請勿在列印時更換廢棄墨水收集盒，否則墨水可能漏出。
- ❑ 請勿重複使用已經取出並長期置放的廢棄墨水收集盒。廢棄墨水收集盒內部的墨水會變乾變硬，而無法吸取更多的墨水。
- ❑ 除非要更換廢棄墨水收集盒，否則請勿將其取出，因為墨水可能會漏出。

---

## 更換廢棄墨水收集盒

在某些列印循環中，可能會有非常少量的多餘墨水聚集在廢棄墨水收集盒內。為避免從廢棄墨水收集盒漏出墨水，印表機具有可在吸收容量達到廢棄墨水收集盒限制時停止列印的設計。是否需要更換及更換的頻率將會因您的列印頁數、列印的素材類型以及印表機所進行的清潔循環次數而有不同。

當顯示提示您更換廢棄墨水收集盒的訊息時，請參考控制面板上顯示的動畫。根據印表機的規格，需要更換廢棄墨水收集盒不代表印表機停止運作。Epson 保固未涵蓋此項更換的成本。此為使用者可自行維修的零件。

附註：

裝滿時，在更換廢棄墨水收集盒之前將無法列印，以免漏出墨水。然而，您可使用列印以外的功能。

相關資訊

- ➔ [第197頁 “廢棄墨水收集盒代碼”](#)
- ➔ [第197頁 “廢棄墨水收集盒處理注意事項”](#)

---

## 暫時使用黑色墨水列印

彩色墨水耗盡但仍有黑色墨水時，可使用以下設定，繼續暫時使用僅存的黑色墨水列印。

- 紙張種類：普通紙、信封
- 色彩：黑白或 [灰階]
- 無邊：未選取
- EPSON印表機監控程式3：已啟用（在 Windows 上從印表機驅動程式列印時。）

由於此功能僅可使用約 5 天，因此請儘快更換耗盡的墨水匣。

附註：

- 若已停用 [EPSON印表機監控程式3]，請存取印表機驅動程式、按下 [進階設定] 索引標籤上的 [維護]，然後選取 [開啟EPSON印表機監控程式3]。
- 可用的時間視使用情況而定。

## 暫時使用黑色墨水列印—控制面板

1. 顯示訊息提醒更換墨水匣的時，按下 [繼續] 鍵。  
會顯示一則訊息，告訴您可暫時使用黑色墨水列印。
2. 查看訊息，然後點選 [繼續]。
3. 如果您想用黑白顏色列印，請選取 [否，稍後提醒我]。  
正在進行的工作將被取消。
4. 現在您可以黑白顏色複製原稿或列印已接收傳真於普通紙張上。從主畫面選取您要使用的功能。

附註：

不提供無邊界複製。

## 暫時使用黑色墨水列印 — Windows

1. 顯示下列視窗時，請取消列印。

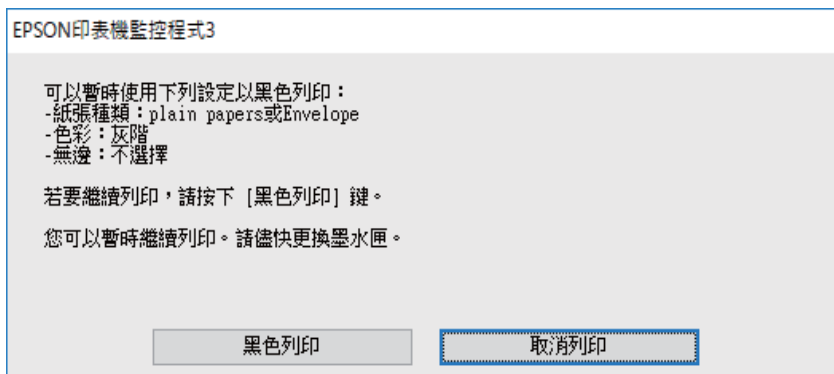
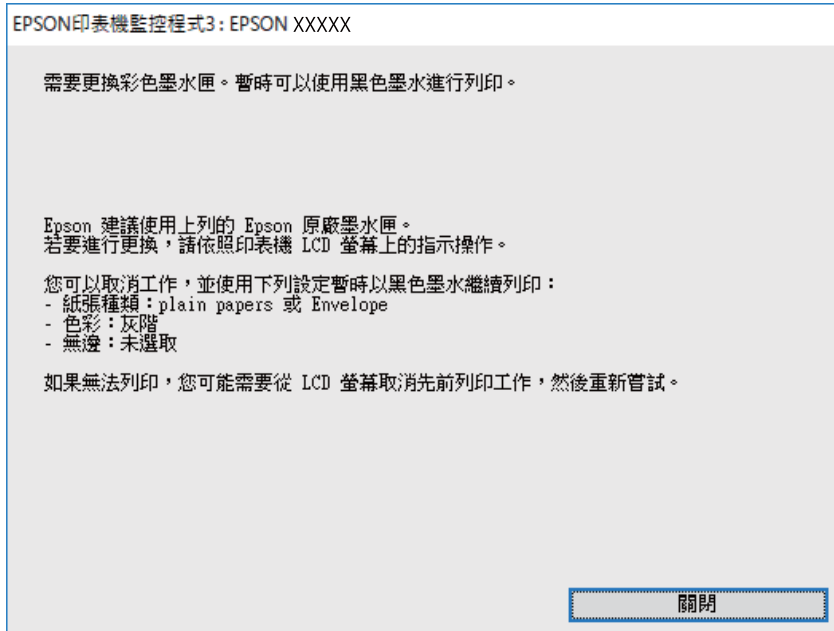

### 附註：

若無法從電腦取消列印，請使用印表機的控制面板取消。

2. 存取印表機驅動程式視窗。
3. 清除 [無邊] 索引標籤上的 [主選單]。
4. 在 [普通紙] 索引標籤上 [信封] 的設定中選取 [紙張種類] 或 [主選單]。
5. 選取 [灰階]。
6. 視需要設定 [主選單] 與 [更多選項] 索引標籤上的其他項目，然後按下 [確定]。
7. 按下[列印]。
8. 按下顯示視窗內的 [黑色列印]。

## 相關資訊

➔ [第72頁](#) “存取印表機驅動程式”

## 暫時使用黑色墨水列印 — Mac OS

## 附註：

若要透過網路使用此功能，請使用 [Bonjour] 連線。

1. 按下[平台]內的印表機圖示。

2. 取消工作。

## 附註：

若無法從電腦取消列印，請使用印表機的控制面板取消。

3. 從  功能表選取 [系統偏好設定] > [印表機和掃描器] (或 [列印和掃描]、[列印與傳真])，然後選取印表機。按下 [選項與耗材] > [選項] (或 [驅動程式])。

4. 在 [暫時允許黑色列印] 設定中選取 [開啟]。

5. 存取列印對話方塊。

6. 從快顯功能表選取 [列印設定]。

7. 在 [紙張大小] 設定裡選取任一紙張大小，但無邊大小除外。

8. [普通紙] 設定選取 [信封] 或 [紙張種類]。

9. 選取 [灰階]。

10. 視需要設定其他項目。

11. 按下[列印]。

---

## 黑色墨水不足時節約使用黑色墨水 (僅適用於 Windows)

黑色墨水不足、但彩色墨水仍充足時，您可混合彩色墨水，將其合成黑色。您可在準備黑色墨水匣的同時，繼續列印。

選取印表機驅動程式中的下列設定時，才可使用此功能。

紙張種類: [普通紙]

品質選項: [標準]

EPSON印表機監控程式3：啟用



更換墨水匣及其他耗材

附註：

- ❑ 若已停用 [EPSON印表機監控程式3]，請存取印表機驅動程式、按下 [進階設定] 索引標籤上的 [維護]，然後選取 [開啟EPSON印表機監控程式3]。
- ❑ 合成的黑色稍微看起來與純黑色不同。此外，列印速度也會減慢。
- ❑ 為了維持印字頭的品質，也會消耗黑色墨水。

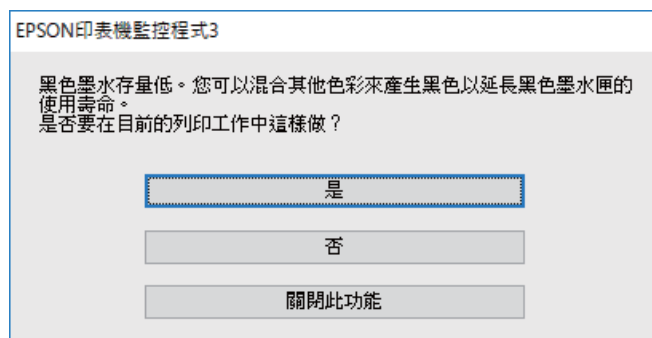

選項	說明
是	選取後即可混合彩色墨水，合成黑色。下次列印相似的工作時，便會顯示此視窗。
否	選取後即可使用剩餘的黑色墨水繼續列印。下次列印相似的工作時，便會顯示此視窗。
關閉此功能	選取後即可使用剩餘的黑色墨水繼續列印。更換黑色墨水匣後，若黑色墨水再度不足，此視窗才會再度顯示。

# 維護印表機

## 檢查並清潔印字頭

若噴嘴堵塞，輸出成品會變得模糊、出現可見的條紋，或發生未預期的錯誤。列印品質下降時，請使用噴嘴檢查功能，並檢查噴嘴是否堵塞。若噴嘴堵塞，請清潔印字頭。



### 重要事項：

- ❑ 請勿在清潔印字頭時打開掃描器單元或關閉印表機。若未完成印字頭清潔工作，有可能無法列印。
- ❑ 由於清潔印字頭時會消耗部分墨水，因此請僅於列印品質降低時才清潔印字頭。
- ❑ 當墨水存量低時，您可能無法清潔印字頭。
- ❑ 若在執行噴嘴檢查與印字頭清潔約四次後，列印品質仍然未改善，請先等候至少六個小時不要列印，然後再執行噴嘴檢查，並視需要重複印字頭清潔的動作。我們建議關閉印表機。若仍無法改善列印品質，請聯絡 Epson 支援服務。
- ❑ 為避免印字頭變乾，請勿在電源開啟時拔下印表機的插頭。

## 檢查並清潔印字頭 — 控制面板

1. 將 A4 普通紙裝入進紙匣。  
如果您的印表機有兩個進紙匣，請將紙張放入進紙匣1。
2. 從主畫面選取 [設定]。
3. 選取 [維護] > [印字頭噴嘴檢查]。
4. 依照畫面上的指示列印噴嘴檢查圖案。
5. 檢查列印圖案。如果出現如「NG」圖案中所示的線條中斷或線段遺失情況，則表示印字頭噴嘴可能阻塞。前往下一個步驟。如果您看不到如以下「OK」圖案所示的任何線條中斷或線段遺失情況，則表示噴嘴未阻塞。關閉噴嘴檢查功能。

**OK**

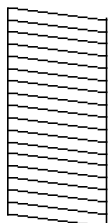

**NG**

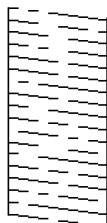

6. 選取 [印字頭清潔]。
7. 根據噴嘴檢查的結果選取下列其中一個選項。
  - ❑ [所有色彩]：在所有顏色 (BK、Y、M 及 C) 的圖樣中發現問題時

- [黑色以外的所有色彩]：在黑色以外的任何顏色圖樣中發現問題是。(Y、M 和 C)
- [僅黑色]：在黑色 (BK) 的圖樣中發現問題時

8. 清潔完成時，重新列印噴嘴檢查圖案。重複清潔並列印圖案，直到完全列印所有線條。

#### 相關資訊

➔ [第44頁 “將紙張放入 進紙匣”](#)

## 檢查並清潔印字頭 — Windows

1. 將 A4 普通紙裝入進紙匣。  
如果您的印表機有兩個進紙匣，請將紙張放入進紙匣1。
2. 存取印表機驅動程式視窗。
3. 按下 [噴嘴檢查] 索引標籤上的 [維護]。
4. 依照畫面上的指示操作。

#### 相關資訊

➔ [第44頁 “將紙張放入 進紙匣”](#)

➔ [第72頁 “存取印表機驅動程式”](#)

## 檢查並清潔印字頭 — Mac OS

1. 將 A4 普通紙裝入進紙匣。  
如果您的印表機有兩個進紙匣，請將紙張放入進紙匣1。
2. 從  功能表選取 [系統偏好設定] > [印表機和掃描器] (或 [列印和掃描]、[列印與傳真])，然後選取印表機。
3. 按下 [選項與耗材] > [公用程式] > [開啟印表機公用程式]。
4. 按下 [噴嘴檢查]。
5. 依照畫面上的指示操作。

#### 相關資訊

➔ [第44頁 “將紙張放入 進紙匣”](#)

---

## 校正印字頭

若您注意到直線偏斜或影像模糊，請校正印字頭。

## 校正印字頭 — 控制面板

1. 將 A4 普通紙裝入進紙匣。  
如果您的印表機有兩個進紙匣，請將紙張放入進紙匣1。
2. 從主畫面選取 [設定]。
3. 選取 [維護] > [印字頭直線性校正]。
4. 選取 [垂直直線性校正] 或 [水平直線性校正]，然後依照螢幕上的指示列印直線性校正表單。  
 垂直直線性校正：如果列印成品模糊不清或發現直線不直，請選擇此選項。  
 水平直線性校正：如果列印成品在固定間隔出現水平條紋，請選擇此選項。
5. 依照畫面上的指示校正印字頭。  
 垂直直線性校正：尋找並輸入各組內最完整的圖案編號。

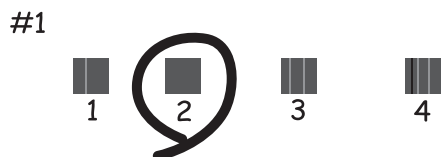

- 水平直線性校正：尋找並輸入最少分離及重疊的圖案編號。



### 相關資訊

- ➔ [第44頁](#) “將紙張放入進紙匣”

## 清潔紙張路徑中的墨水髒汙

列印成品出現髒汙或磨損時，請清潔內部滾輪。



**重要事項：**

請勿用面紙清潔印表機內部。印字頭噴嘴可能會因棉絮而堵塞。

1. 將 A3 大小的普通紙放入您要清潔的紙張來源。
2. 從主畫面進入 [設定]。
3. 選取 [維護] > [紙張導引器清潔]。
4. 選取紙張來源，然後依照畫面上的指示清潔進紙路徑。

**附註：**

請重複此程式，直至紙張不會被墨水弄髒為止。若列印成品出現髒汙或磨損，請清潔其他紙張來源。

**相關資訊**

➔ [第44頁](#) “將紙張放入 進紙匣”

---

## 清潔自動進紙器

自動進紙器的複印或掃描影像出現髒汙，或原稿未正確在自動進紙器中進紙時，請清潔自動進紙器。



**重要事項：**

切勿使用酒精或稀釋劑清潔印表機。上述化學物質會造成印表機損壞。

1. 打開自動進紙器護蓋。

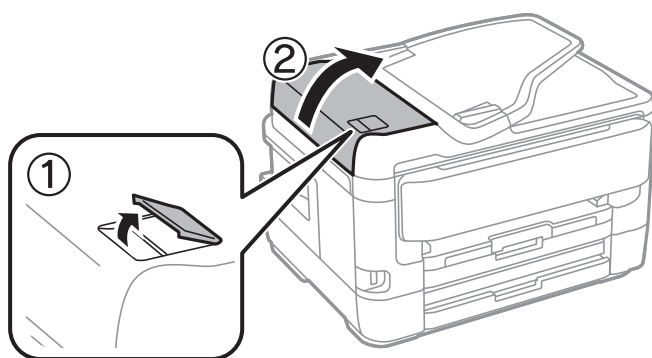

2. 使用微濕的軟布清潔滾輪與自動進紙器內部。

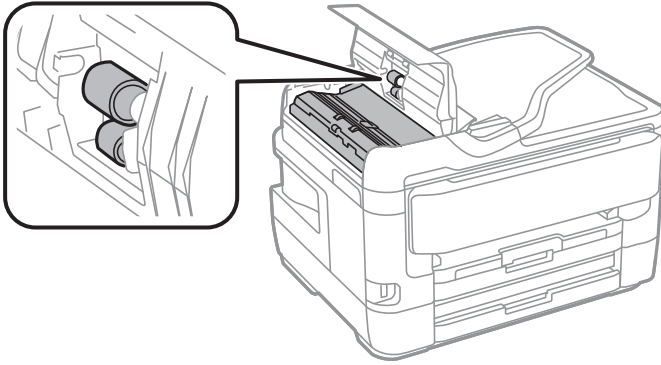

**重要事項：**

使用乾軟布可能會導致滾輪表面損壞。請在滾輪晾乾後再使用自動進紙器。

3. 打開文件護蓋。

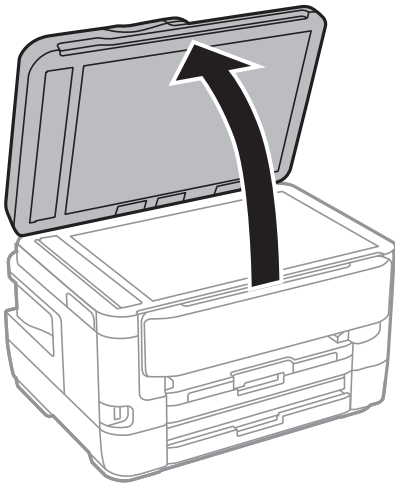

4. 清潔圖中所示的部分。

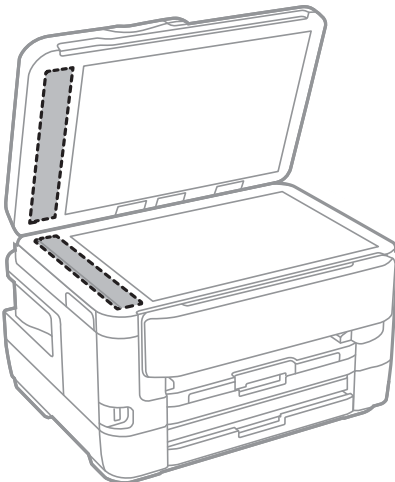

**!** 重要事項：

- ❑ 若玻璃表面沾染油脂或某些難以清除的材質，請使用少量的玻璃清潔劑與軟布清除。擦除所有殘餘的液體。
- ❑ 請勿重壓玻璃表面。
- ❑ 請小心不要刮傷或損傷玻璃的表面。損傷的玻璃表面會使掃描品質降低。

## 清潔 工作平台

複印或掃描的影像髒汙時，請清潔 工作平台。

**!** 注意：

打開或關上文件護蓋時，請注意不要夾到您的手或手指。否則可能會導致受傷。

**!** 重要事項：

切勿使用酒精或稀釋劑清潔印表機。上述化學物質會造成印表機損壞。

1. 打開文件護蓋。

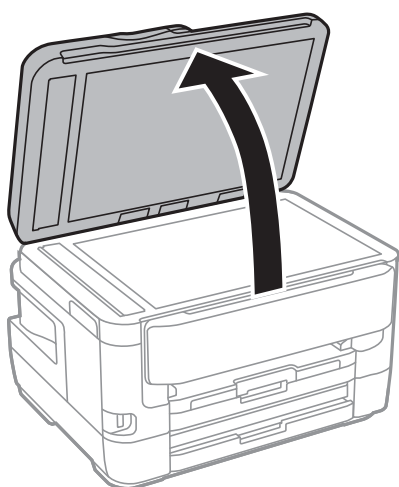

2. 使用柔軟、乾淨的乾布清潔 工作平台 的表面。

**!** 重要事項：

- ❑ 若玻璃表面沾染油脂或某些難以清除的材質，請使用少量的玻璃清潔劑與軟布清除。擦除所有殘餘的液體。
- ❑ 請勿重壓玻璃表面。
- ❑ 請小心不要刮傷或損傷玻璃的表面。損傷的玻璃表面會使掃描品質降低。

# 網路服務與軟體資訊

本節說明 Epson 網站或隨附軟體光碟片為您的印表機提供的網路服務與軟體產品。

## 用於配置印表機操作的應用程式 (Web Config)

Web Config 是可在電腦或智慧型裝置上的 Internet Explorer、Safari 等網頁瀏覽器中執行的應用程式。您可確認印表機狀態，或變更網路服務與印表機設定。若要使用 Web Config，請將印表機及裝置連接至相同的網路。

支援以下瀏覽器。

作業系統	瀏覽器
Windows XP SP3 或更新版本	Internet Explorer 8 或更新版本、Firefox*、Chrome*
Mac OS X v10.6.8 或更新版本	Safari*、Firefox*、Chrome*
iOS*	Safari*
Android 2.3 或更新版本	預設瀏覽器
Chrome OS*	預設瀏覽器

\* 使用最新版本。

## 在網頁瀏覽器上執行 Web Config

### 1. 檢查印表機的 IP 位址。

點選印表機主畫面中的網路圖示，然後點選使用中連線方式，確認印表機的 IP 位址。

附註：

您也可以列印網路連線報告，來查看 IP 位址。

### 2. 從電腦或智慧型裝置啟動網頁瀏覽器，然後輸入印表機的 IP 位址。

格式：

IPv4：http://印表機的 IP 位址/

IPv6：http://[印表機的 IP 位址]/

範例：

IPv4：http://192.168.100.201/

IPv6：http://[2001:db8::1000:1]/

附註：

您也可以使用智慧型裝置，從 Epson iPrint 的維護畫面執行 Web Config。

### 相關資訊

➔ [第101頁 “使用 Epson iPrint”](#)



➔ 第32頁 “列印網路連線報告”

## 在 Windows 上執行 Web Config

當使用 WSD 將電腦連線至印表機時，請遵循下列步驟以執行 Web Config。

1. 存取 Windows 中的裝置與印表機畫面。
  - ❑ Windows 10/Windows Server 2016  
以滑鼠右鍵按一下開始鍵，或按住開始鍵，選取[控制台]>[硬體和音效]中的[檢視裝置和印表機]。
  - ❑ Windows 8.1/Windows 8/Windows Server 2012 R2/Windows Server 2012  
選取[桌面]>[設定]>[控制台]>[硬體和音效] (或[硬體]) 中的[檢視裝置和印表機]。
  - ❑ Windows 7/Windows Server 2008 R2  
按下開始鍵，選取[控制台]>[硬體和音效]中的[檢視裝置和印表機]。
  - ❑ Windows Vista/Windows Server 2008  
按下開始鍵，選取[控制台]>[硬體和音效]中的[印表機]。
2. 以滑鼠右鍵按一下印表機，然後選取[內容]。
3. 選取 [Web 服務]索引標籤並按下 URL。

## 在 Mac OS 上執行 Web Config

1. 從  功能表選取[系統偏好設定]>[印表機和掃描器] (或[列印和掃描]、[列印與傳真])，然後選取印表機。
2. 按下[選項與耗材]>[顯示印表機網頁]。

---

## 文件和影像掃描應用程式 (Epson Scan 2)

Epson Scan 2 係一控制掃描的應用程式。您可調整掃描影像的大小、解析度、亮度、對比及品質。您也可從 TWAIN 相容的掃描應用程式啟動 Epson Scan 2。詳細資訊，請參考應用程式的說明。

在 Windows 中啟動

附註：

若為 Windows Server 作業系統，請確認已安裝[桌面體驗]功能。

- ❑ Windows 10/Windows Server 2016  
按下開始鍵，然後選取 [EPSON]>[Epson Scan 2]。
- ❑ Windows 8.1/Windows 8/Windows Server 2012 R2/Windows Server 2012  
請在搜尋快速鍵中輸入應用程式名稱，然後選取顯示的圖示。
- ❑ Windows 7/Windows Vista/Windows XP/Windows Server 2008 R2/Windows Server 2008/Windows Server 2003 R2/Windows Server 2003  
按下開始鍵，然後選取[所有程式]或[程式集]>[EPSON]>[Epson Scan 2]>[Epson Scan 2]。

## 在 Mac OS 中啟動

附註：

Epson Scan 2 不支援 Mac OS 快速切換使用者功能。關閉快速切換使用者功能。

選取[前往] > [應用程式] > [Epson Software] > [Epson Scan 2]。

## 相關資訊

➔ [第132頁 “使用 Epson Scan 2 掃描”](#)

➔ [第214頁 “安裝最新應用程式”](#)

## 新增網路掃描器

使用 Epson Scan 2 之前，您需要新增網路掃描器。

1. 啟動軟體，然後按下 [掃描器設定] 畫面上的 [新增]。

附註：

如果 [新增] 顯示為灰色，請按下 [啟用編輯]。

如果顯示 Epson Scan 2 的主畫面，則表示已連線至掃描器。如果您要連線至其他網路，請選取 [掃描器] > [設定] 來開啟 [掃描器設定] 畫面。

2. 新增網路掃描器。輸入下列項目，然後按下 [新增]。

[機型]：選取要連線的掃描器。

[名稱]：輸入 32 個字元以內的掃描器名稱。

[搜尋網路]：當電腦與掃描器在相同網路中時，會顯示 IP 位址。如果未顯示，請按下  鍵。如果 IP 位址仍不顯示，按下 [輸入位址]，然後直接輸入 IP 位址。

3. 在 [掃描器設定] 畫面上選取掃描器，然後按下 [確定]。

---

## 用於從控制面板配置掃描操作的應用程式 (Epson Event Manager)

Epson Event Manager 是一個應用程式，可讓您從控制台管理掃描並將影像儲存到電腦中。您可以加入自己的設定作為預設，例如文件類型、資料夾儲存位置和影像格式等。詳細資訊，請參考應用程式的說明。

附註：

不支援 Windows Server 作業系統。

## 在 Windows 中啟動

Windows 10

按下開始鍵，然後選取 [Epson Software] > [Event Manager]。

Windows 8.1/Windows 8

請在搜尋快速鍵中輸入應用程式名稱，然後選取顯示的圖示。

Windows 7/Windows Vista/Windows XP

按下開始鍵，然後選取[所有程式]或[程式集] > [Epson Software] > [Event Manager]。

在 Mac OS 中啟動

[前往] > [應用程式] > [Epson Software] > [Event Manager]。

相關資訊

➔ [第214頁 “安裝最新應用程式”](#)

---

## 用於配置傳真操作及傳送傳真的應用程式 (FAX Utility)

FAX Utility 應用程式可讓您從電腦進行各種傳真傳送設定。您可建立或編輯傳送傳真時使用的聯絡人清單、配置在電腦中以 PDF 格式儲存已接收傳真等。詳細資訊，請參考應用程式的說明。

附註：

- 不支援 Windows Server 作業系統。
- 在安裝 FAX Utility 前，請確保您已安裝印表機驅動程式。

在 Windows 中啟動

Windows 10

按下開始鍵，然後選取 [Epson Software] > [FAX Utility]。

Windows 8.1/Windows 8

請在搜尋快速鍵中輸入應用程式名稱，然後選取顯示的圖示。

Windows 7/Windows Vista/Windows XP

按下開始鍵，然後選取[所有程式] (或[程式集]) > [Epson Software] > [FAX Utility]。

在 Mac OS 中啟動

從  功能表選取[系統偏好設定] > [印表機和掃描器] (或[列印和掃描]、[列印與傳真])，然後選取印表機 (傳真機)。按下[選項與耗材] > [公用程式] > [開啟印表機公用程式]。

相關資訊

➔ [第171頁 “在電腦中接收傳真”](#)

➔ [第214頁 “安裝最新應用程式”](#)

---

## 用於傳送傳真的應用程式 (PC-FAX 驅動程式)

PC-FAX 驅動程式係一應用程式，可讓您將使用個別應用程式建立的文件當作是直接來自於電腦的傳真進行傳送。PC-FAX 驅動程式會與 FAX Utility 一併安裝。詳細資訊，請參考應用程式的說明。

附註：

- 不支援 Windows Server 作業系統。
- 根據您用來建立文件的應用程式，操作可能有所不同。詳細資訊，請參考應用程式的說明。

從 Windows 存取

在應用程式中，從 [檔案] 功能表選取 [列印] 或 [列印設定]。選取印表機 (FAX)，然後按下 [喜好設定] 或 [內容]。

### 從 Mac OS 存取

在應用程式中，從 [檔案] 功能表選取 [列印]。在 [印表機] 設定中選取您的印表機 (FAX)，然後從快顯功能表選取 [傳真設定] 或 [收件人設定]。

### 相關資訊

- ➔ [第168頁 “從電腦傳送傳真”](#)
- ➔ [第211頁 “用於配置傳真操作及傳送傳真的應用程式 \(FAX Utility\)”](#)

---

## 用於配置相片的應用程式 (Epson Easy Photo Print)

Epson Easy Photo Print 應用程式，可讓您輕鬆列印各種不同版面配置的相片。您可以預覽相片影像並調整影像或位置。您也可以列印帶相框的相片。詳細資訊，請參考應用程式的說明。

若在 Epson 原廠相紙上列印，將可有效提升墨水品質，且能輸出生動又清晰的列印成品。

若要使用市售應用程式進行無邊列印，請進行下列設定。

- 建立可配合紙張大小的影像資料。如果您正在使用的應用程式中提供邊界設定功能，請將邊界設定為 0 mm。
- 啟用印表機驅動程式中的無邊列印設定。

### 附註：

- 不支援 Windows Server 作業系統。
- 要使用此應用程式，需要安裝印表機驅動程式。

### 在 Windows 中啟動

- Windows 10  
按下開始鍵，然後選取 [Epson Software] > [Epson Easy Photo Print]。
- Windows 8.1/Windows 8  
請在搜尋快速鍵中輸入應用程式名稱，然後選取顯示的圖示。
- Windows 7/Windows Vista/Windows XP  
按下開始鍵，然後選取[所有程式]或[程式集] > [Epson Software] > [Epson Easy Photo Print]。

### 在 Mac OS 中啟動

[前往] > [應用程式] > [Epson Software] > [Epson Easy Photo Print]。

### 相關資訊

- ➔ [第214頁 “安裝最新應用程式”](#)

---

## 用於列印網頁的應用程式 (E-Web Print)

E-Web Print 係一應用程式，可讓您輕鬆列印各種不同版面配置的網頁。詳細資訊，請參考應用程式的說明。您可以從 [E-Web Print] 工具條上的 [E-Web Print] 功能表上獲得說明資訊。

附註：

- ❑ 不支援 Windows Server 作業系統。
- ❑ 從下載網站上查看支援的流覽器和最新的版本。

啟動

在安裝 E-Web Print 時，該工具列會在瀏覽器上顯示。按下 [列印] 或 [裁切]。

相關資訊

- ➔ [第214頁 “安裝最新應用程式”](#)

---

## 多個裝置組態應用程式 (EpsonNet Config)

EpsonNet Config 應用程式可讓您設定網路界面位址及通訊協定。如需詳細資訊，請參閱 EpsonNet Config 的操作指南或應用程式的說明。

在 Windows 中啟動

- ❑ Windows 10/Windows Server 2016  
按下開始鍵，然後選取 [EpsonNet] > [EpsonNet Config]。
- ❑ Windows 8.1/Windows 8/Windows Server 2012 R2/Windows Server 2012  
請在搜尋快速鍵中輸入應用程式名稱，然後選取顯示的圖示。
- ❑ Windows 7/Windows Vista/Windows XP/Windows Server 2008 R2/Windows Server 2008/Windows Server 2003 R2/Windows Server 2003  
按下開始鍵，選取[所有程式]或[程式集] > [EpsonNet] > [EpsonNet Config SE] > [EpsonNet Config]。

在 Mac OS 中啟動

[前往] > [應用程式] > [Epson Software] > [EpsonNet] > [EpsonNet Config SE] > [EpsonNet Config]。

相關資訊

- ➔ [第214頁 “安裝最新應用程式”](#)

---

## 軟體更新工具 (EPSON Software Updater)

EPSON Software Updater 應用程式可在網際網路上檢查新的或更新的軟體，然後安裝該軟體。您也可以更新印表機的韌體與手冊。

附註：

不支援 Windows Server 作業系統。

安裝方法

從 Epson 網站下載 EPSON Software Updater。

如果您使用 Windows 電腦，且無法從網站下載應用程式，可使用隨附的軟體光碟片進行安裝。

<http://www.epson.com>

## 在 Windows 中啟動

 Windows 10

按下開始鍵，然後選取 [Epson Software] > [EPSON Software Updater]。

 Windows 8.1/Windows 8

請在搜尋快速鍵中輸入應用程式名稱，然後選取顯示的圖示。

 Windows 7/Windows Vista/Windows XP

按下開始鍵，然後選取[所有程式]或[程式集] > [Epson Software] > [EPSON Software Updater]。

## 附註：

按下桌面工作列上的印表機圖示，然後選取 [軟體更新]，也可以啟動 EPSON Software Updater。

## 在 Mac OS 中啟動

選取[前往] > [應用程式] > [Epson Software] > [EPSON Software Updater]。

---

## 安裝最新應用程式

## 附註：

重新安裝應用程式時，您必須先解除安裝此應用程式。

1. 確定印表機與電腦適用於通訊，且印表機已連線至網際網路。
2. 啟動 EPSON Software Updater。

螢幕截圖是 Windows 系統上的一個範例。



3. 針對 Windows，選取印表機，然後按下  檢查最新可用應用程式。

4. 選取您要安裝或更新的項目，然後按下安裝鍵。

**重要事項：**

在更新完成之前，不要關閉印表機或拔掉電源，否則印表機可能會出故障。

**附註：**

- ❑ 您可以從 Epson 網站下載最新應用程式。

<http://www.epson.com>

- ❑ 如果您使用 Windows Server 作業系統，則無法使用 EPSON Software Updater。從 Epson 網站下載最新應用程式。

**相關資訊**

➔ 第213頁 “軟體更新工具 (EPSON Software Updater)”

➔ 第215頁 “解除安裝應用程式”

---

## 使用控制面板更新印表機韌體

如果印表機已經連入網際網路，可以使用控制面板來更新印表機韌體。您也可以將印表機設定為定期檢查韌體更新，並在有更新時通知您。

1. 從主畫面選取 [設定]。
2. 選取 [一般設定] > [系統管理] > [韌體更新] > [更新]。

**附註：**

啟用 [通知]，將印表機設定為定期檢查是否有韌體更新。

3. 點選 [開始檢查]。  
印表機會開始搜尋可用的更新。
4. 如果 LCD 螢幕上顯示的訊息通知您有可用的更新，按照螢幕上的指示開始更新。

**重要事項：**

- ❑ 在更新完畢之前，不要關閉印表機或拔掉電源，否則印表機可能會出故障。

- ❑ 如果韌體更新沒有完成或不成功，印表機將無法正常啟動，並且在下次打開印表機時，LCD 螢幕上會顯示「Recovery Mode」。在這種情況下，必須用電腦進行再次更新。使用 USB 纜線連接印表機至電腦。如果印表機上顯示「Recovery Mode」，將無法透過網路連線更新韌體。從電腦上存取您本地的 Epson 網站，然後下載最新的印表機韌體。後面的步驟見網站上的說明。

---

## 解除安裝應用程式

以系統管理員身分登入電腦。若電腦提示您輸入管理員密碼，請輸入密碼。

## 解除安裝應用程式 — Windows

1. 按下  鍵關閉印表機電源。
2. 結束所有執行的應用程式。
3. 開啟[控制台]：
  - Windows 10/Windows Server 2016  
以滑鼠右鍵按一下開始鍵，或按住開始鍵，然後選取[控制台]。
  - Windows 8.1/Windows 8/Windows Server 2012 R2/Windows Server 2012  
選取[桌面] > [設定] > [控制台]。
  - Windows 7/Windows Vista/Windows XP/Windows Server 2008 R2/Windows Server 2008/Windows Server 2003 R2/Windows Server 2003  
按下開始鍵，選取[控制台]。
4. 開啟 [解除安裝程式] (或 [新增或移除程式])：
  - Windows 10/Windows 8.1/Windows 8/Windows 7/Windows Vista/Windows Server 2016/Windows Server 2012 R2/Windows Server 2012/Windows Server 2008 R2/Windows Server 2008  
選取 [程式集] 中的 [解除安裝程式]。
  - Windows XP/Windows Server 2003 R2/Windows Server 2003  
按下 [新增或移除程式]。
5. 選取要解除安裝的應用程式。  
如果存在任何列印工作，您無法解除安裝印表機驅動程式。解除安裝前，請先刪除列印工作或等待列印工作完成。
6. 解除安裝應用程式：
  - Windows 10/Windows 8.1/Windows 8/Windows 7/Windows Vista/Windows Server 2016/Windows Server 2012 R2/Windows Server 2012/Windows Server 2008 R2/Windows Server 2008  
按下 [解除安裝/變更] 或 [解除安裝]。
  - Windows XP/Windows Server 2003 R2/Windows Server 2003  
按下 [變更/移除] 或 [移除]。

附註：  
若顯示 [使用者帳戶控制] 視窗，請按下 [繼續]。
7. 依照畫面上的指示操作。

## 解除安裝應用程式 — Mac OS

1. 使用 EPSON Software Updater 下載 Uninstaller。  
下載 Uninstaller 後，每次解除安裝應用程式時，皆無須重新下載。
2. 按下  鍵關閉印表機電源。



3. 若要解除安裝印表機驅動程式或 PC-FAX 驅動程式，請從  功能表 > [印表機和掃描器] (或 [列印和掃描]、[列印與傳真]) 中選取 [系統偏好設定]，然後從已啟用印表機清單移除印表機。
4. 結束所有執行的應用程式。
5. 選取 [前往] > [應用程式] > [Epson Software] > [Uninstaller]。
6. 選取您要解除安裝的應用程式，然後按下 [移除]。

**重要事項：**

Uninstaller 即會移除電腦上所有的 Epson 噴墨印表機驅動程式。若您使用多部 Epson 噴墨印表機，且只想刪除部分驅動程式，請先刪除所有驅動程式，然後重新安裝所需的印表機驅動程式。

**附註：**

若在應用程式清單中找不到要解除安裝的應用程式，則無法使用 Uninstaller 解除安裝。此時，請選取 [前往] > [應用程式] > [Epson Software]，然後選取您要解除安裝的應用程式，將其拖曳至垃圾筒圖示。

**相關資訊**

➔ [第213頁 “軟體更新工具 \(EPSON Software Updater\)”](#)

## 使用網路服務列印

您可在網際網路上使用 Epson Connect 服務，隨時從智慧型手機、平板電腦或筆記型電腦進行列印，享受無地域限制的方便性。要使用此服務，須在 Epson Connect 中登錄使用者和印表機。

網際網路上可用的功能如下。

 Email Print

傳送包含附件（例如文件或影像）的電子郵件到指派給印表機的電子郵件地址時，可從遠端位置（例如您家中或辦公室的印表機）列印此電子郵件和附件。

 Epson iPrint

此應用程式具有 iOS 和 Android 版本，讓您可從智慧型手機或筆記型電腦進行列印或掃描。您可將文件、影像和網站直接傳送至同一無線 LAN 上的印表機進行列印。

 Scan to Cloud

此應用程式讓您可將要列印的掃描資料傳送到另一印表機。您還可上傳掃描資料到可用的雲端服務。

 Remote Print Driver

這是一種由遠端列印驅動程式支援的共用驅動程式。使用遠端位置的印表機進行列印時，只須在普通應用程式視窗內變更印表機便可進行列印。

如需詳細資料，請參閱 Epson Connect 入口網站。

<https://www.epsonconnect.com/>

<http://www.epsonconnect.eu> (僅適用於歐洲)

# 解決問題

## 檢查印表機狀態

### 檢查 LCD 螢幕上的訊息

若 LCD 螢幕上顯示錯誤訊息，請依照螢幕上的指示或下列解決方法來解決問題。

錯誤訊息	解決方法
印表機錯誤。關閉電源後再重新開啟。詳細說明，請參考相關文件。	移除印表機內的所有紙張或保護材料。若仍顯示錯誤訊息，請聯絡 Epson 授權服務中心。
XX 缺紙。請放入紙張並觸碰 確定。XX/XX	放入紙張，然後將 進紙匣 完全插入。
您必須更換 墨水匣。	為了確保最佳的列印品質以及保護印字頭，當印表機顯示需要更換墨水匣時，仍會有容量不一的安全墨水量保留在原墨水匣裡。請在出現提示時更換墨水匣。
印表機的集墨棉使用壽命將盡。請洽 Epson 授權服務中心。	請聯絡 Epson 或其授權的服務中心更換集墨棉*。這不是使用者可自行維修的零件。此訊息在集墨棉更換前會一直顯示。 點選 [確定] 繼續列印。
印表機的集墨棉使用壽命已盡。請洽 Epson 授權服務中心。	請聯絡 Epson 或其授權的服務中心更換集墨棉*。這不是使用者可自行維修的零件。
紙張設定自動顯示 已設定為關閉。某些功能可能無法使用。詳細說明，請參考相關文件。	若停用 [紙張設定自動顯示]，您無法使用 AirPrint。
沒有偵測到撥號音。	選取 [設定] > [一般設定] > [傳真設定] > [基本設定] > [線路類型]，然後選取 [PBX]，可能解決此問題。若電話系統需要外線存取碼才能撥打外線，請在選取 [PBX] 後設定存取碼。輸入外線傳真號碼時，請使用 # (井字號) 取代實際存取碼。這可提高連線的安全性。 若仍顯示錯誤訊息，請將 [撥號音偵測] 設為停用。不過，停用此功能可能會遺漏傳真號碼的第一個數字，而將傳真傳送到錯誤號碼。
由於傳真資料容量已滿，無法接收傳真。詳細說明，請觸碰主畫面底部的狀態。	收到的傳真因下列原因而累積未處理。 <input type="checkbox"/> 印表機發生錯誤而無法列印。 清除印表機錯誤。若要檢查錯誤的詳細資訊及解決方法，請按下  按鍵並選取 [印表機狀態]。 <input type="checkbox"/> 無法存入電腦或記憶體裝置。 若要檢查是否已儲存收到的傳真，請按下  按鍵並選取 [工作狀態]。若要儲存收到的傳真，請開啟電腦或將記憶體裝置連接到印表機。
IP 位址與子網路遮罩的組合無效。更多詳細說明，請參考相關文件。	輸入正確的 IP 位址或預設閘道。聯繫設定網路的人，以尋求幫助。
請更新根憑證以使用雲端服務。	運行 Web Config，然後更新根證書。

## 解決問題

錯誤訊息	解決方法
透過電腦檢查印表機的連接埠設定 (例如 IP 位址) 或印表機驅動程式是否正確。	確定已從[印表機]功能表的[內容] > [連接埠]中正確選取印表機連接埠，如下所示。
透過電腦檢查連接埠設定或印表機驅動程式是否正確。詳細說明，請參考相關文件。	針對 USB 連線選取「[USBXXX]」，或針對網路連線選取「[EpsonNet Print Port]」。
Recovery Mode	印表機因韌體更新失敗而開始進入復原模式。請按照以下步驟，嘗試再次更新韌體。 1.使用 USB 連接線連接電腦與印表機。(在復原模式下，無法透過網路連線更新韌體。) 2.如需進一步的說明，請造訪當地的 Epson 網站。

\* 在某些列印循環，有少量剩餘的墨水會被收集在集墨棉中。為避免從集墨棉漏出墨水，印表機具有可在吸收容量達到集墨棉限制時停止列印的設計。需要更換與否及更換的頻率，取決於您使用無邊列印選項的列印頁數。根據印表機的規格，集墨棉的更換需要不代表您的印表機無法繼續使用。印表機將會告知您需要更換集墨棉的時間，此操作僅能由 Epson 授權服務中心執行。Epson 保固未涵蓋此項更換的成本。

## 相關資訊

- ➔ [第273頁 “聯絡 Epson 支援服務”](#)
- ➔ [第213頁 “軟體更新工具 \(EPSON Software Updater\)”](#)
- ➔ [第214頁 “安裝最新應用程式”](#)

## 狀態功能表上的錯誤碼

如果工作未成功完成，請檢查每個工作紀錄上顯示的錯誤碼。您可按下  鍵，然後選取 [工作狀態]，檢查錯誤碼。請參閱下表找出問題及其解決方法。

錯誤碼	問題	解決方法
001	產品因停電而關閉。	-
109	已刪除接收的傳真。	-
110	由於放入的紙張不支援雙面列印，因此工作僅列印在單面上。	若您想要進行雙面列印，請放入支援雙面列印的紙張。
201	記憶體已滿。	<input type="checkbox"/> 從 [工作狀態] 中的 [狀態] 列印接收的傳真。 <input type="checkbox"/> 從 [工作狀態] 中的 [狀態] 刪除儲存於收件匣中的已接收傳真。 <input type="checkbox"/> 若您正在將單色傳真傳送至單一目的地，您可使用 Direct Send 傳送此傳真。 <input type="checkbox"/> 將原稿分成兩份以上，以多批次進行傳送。
202	接收者機器已中斷線路。	請稍候再試一次。
203	產品無法偵測到撥號音。	<input type="checkbox"/> 請確定電話線正確連接，且電話線路正常。 <input type="checkbox"/> 印表機連接至 PBX 或終端機配接器時，請將 [線路類型] 設定變更為 [PBX]。 <input type="checkbox"/> 選取 [設定] > [一般設定] > [傳真設定] > [基本設定] > [撥號音偵測]，然後停用撥號音設定。

## 解決問題

錯誤碼	問題	解決方法
204	接收者機器忙線中。	<input type="checkbox"/> 請稍候再試一次。 <input type="checkbox"/> 檢查接收人的傳真號碼。
205	接收者機器未接聽。	請稍候再試一次。
206	電話線可能錯誤連接至產品的 LINE 與 EXT. 連接埠。	檢查印表機的 LINE 連接埠與 EXT. 連接埠的連接。
207	產品未連接至電話線。	將電話線連接至電話線路。
208	傳真無法傳送至某些指定的接收者。	從傳真模式中的 [傳真紀錄] 列印之前傳真的 [最後傳送] 或 [傳真報告] 報告。啟用 [儲存失敗資料] 設定時，您可從 [工作狀態] 中的 [狀態] 重新傳送傳真。
301	無足夠的儲存空間可將資料儲存於記憶體空間。	<input type="checkbox"/> 增加記憶體裝置內的儲存空間。 <input type="checkbox"/> 減少文件數量。 <input type="checkbox"/> 降低掃描解析度，或增加壓縮比，以減少掃描的影像大小。
302	記憶體裝置有防寫保護。	停用記憶體裝置的防寫保護。
303	尚未建立儲存掃描影像的資料夾。	插入另一個記憶體裝置。
304	已移除記憶體裝置。	重新插入記憶體裝置。
305	將資料儲存至記憶體裝置時發生錯誤。	若從電腦存取外接裝置，請稍候再試一次。
306	記憶體已滿。	請等候其他執行中的工作完成。
311	已發生 DNS 錯誤。	<input type="checkbox"/> 選取 [設定] > [一般設定] > [網路設定] > [進階] > [TCP/IP]，然後檢查 DNS 設定。 <input type="checkbox"/> 檢查伺服器、電腦或存取點的 DNS 設定。
312	已發生驗證錯誤。	選取 [設定] > [一般設定] > [網路設定] > [進階] > [電子郵件伺服器] > [伺服器設定]，然後檢查伺服器設定。
313	已發生通訊錯誤。	<input type="checkbox"/> 列印網路連線報告，檢查印表機是否連上網路。 <input type="checkbox"/> 選取 [設定] > [一般設定] > [網路設定] > [進階] > [電子郵件伺服器] > [伺服器設定] 檢查電子郵件伺服器設定。您可執行連線檢查，檢查錯誤的原因。 <input type="checkbox"/> 設定的驗證方法與電子郵件伺服器可能不符。選取 [關閉] 作為驗證方法時，請確定電子郵件伺服器的驗證方法設為無。
314	資料大小超過附加檔案的最大大小。	<input type="checkbox"/> 增加掃描設定中的 [附加檔案大小上限] 設定。 <input type="checkbox"/> 降低掃描解析度，或增加壓縮比，以減少掃描的影像大小。
315	記憶體已滿。	請在其他執行中的工作完成後再試。
321	已發生 DNS 錯誤。	<input type="checkbox"/> 選取 [設定] > [一般設定] > [網路設定] > [進階] > [TCP/IP]，然後檢查 DNS 設定。 <input type="checkbox"/> 檢查伺服器、電腦或存取點的 DNS 設定。

## 解決問題

錯誤碼	問題	解決方法
322	已發生驗證錯誤。	請檢查 [位置] 設定。
323	已發生通訊錯誤。	<input type="checkbox"/> 請檢查 [位置] 設定。 <input type="checkbox"/> 列印網路連線報告，檢查印表機是否連上網路。
324	指定的資料夾中已存在相同名稱的檔案。	<input type="checkbox"/> 請刪除相同名稱的檔案。 <input type="checkbox"/> 變更 [檔案設定] 中的檔案名稱前置詞。
325 326	指定資料夾中無足夠的可用儲存空間。	<input type="checkbox"/> 增加指定資料夾內的儲存空間。 <input type="checkbox"/> 減少文件數量。 <input type="checkbox"/> 降低掃描解析度，或增加壓縮比，以減少掃描的影像大小。
327	記憶體已滿。	請等候其他執行中的工作完成。
328	目的地錯誤或不存在。	請檢查 [位置] 設定。
331	獲取目的地清單時發生通訊錯誤。	列印網路連線報告，檢查印表機是否連上網路。
332	無足夠的儲存空間可將掃描的影像儲存於目的地儲存裝置。	減少文件數量。
333	由於在傳送掃描的影像之前，目的地資訊會上傳至伺服器，因此無法找到目的地。	再次選取目的地。
334	傳送掃描影像時發生錯誤。	-
341	已發生通訊錯誤。	<input type="checkbox"/> 檢查印表機與電腦的連線。如果目前透過網路進行連線，請列印網路連線報告，檢查印表機是否連上網路。 <input type="checkbox"/> 請確定 Epson Event Manager 已安裝於電腦上。
401	無足夠的儲存空間可將資料儲存於記憶體空間。	增加記憶體裝置內的儲存空間。
402	記憶體裝置有防寫保護。	停用記憶體裝置的防寫保護。
404	已移除記憶體裝置。	重新插入記憶體裝置。
405	將資料儲存至記憶體裝置時發生錯誤。	<input type="checkbox"/> 重新插入記憶體裝置。 <input type="checkbox"/> 使用您已透過 [建立儲存資料夾] 功能建立資料夾的不同記憶體裝置。
411	已發生 DNS 錯誤。	<input type="checkbox"/> 選取 [設定] > [一般設定] > [網路設定] > [進階] > [TCP/IP]，然後檢查 DNS 設定。 <input type="checkbox"/> 檢查伺服器、電腦或存取點的 DNS 設定。
412	已發生驗證錯誤。	選取 [設定] > [一般設定] > [網路設定] > [進階] > [電子郵件伺服器] > [伺服器設定]，然後檢查伺服器設定。

錯誤碼	問題	解決方法
413	已發生通訊錯誤。	<ul style="list-style-type: none"> <li><input type="checkbox"/> 選取 [設定] &gt; [一般設定] &gt; [網路設定] &gt; [進階] &gt; [電子郵件伺服器] &gt; [伺服器設定] 檢查電子郵件伺服器設定。您可執行連線檢查，檢查錯誤的原因。</li> <li><input type="checkbox"/> 設定的驗證方法與電子郵件伺服器可能不符。選取 [關閉] 作為驗證方法時，請確定電子郵件伺服器的驗證方法設為無。</li> <li><input type="checkbox"/> 列印網路連線報告，檢查印表機是否連上網路。</li> </ul>
421	已發生 DNS 錯誤。	<ul style="list-style-type: none"> <li><input type="checkbox"/> 選取 [設定] &gt; [一般設定] &gt; [網路設定] &gt; [進階] &gt; [TCP/IP]，然後檢查 DNS 設定。</li> <li><input type="checkbox"/> 檢查伺服器、電腦或存取點的 DNS 設定。</li> </ul>
422	已發生驗證錯誤。	選取 [設定] > [一般設定] > [傳真設定] > [接收設定] > [儲存/轉寄設定]，然後檢查在 [儲存/轉寄目的地] 中選取的資料夾設定。
423	已發生通訊錯誤。	<ul style="list-style-type: none"> <li><input type="checkbox"/> 列印網路連線報告，檢查印表機是否連上網路。</li> <li><input type="checkbox"/> 選取 [設定] &gt; [一般設定] &gt; [傳真設定] &gt; [接收設定] &gt; [儲存/轉寄設定]，然後檢查在 [儲存/轉寄目的地] 中選取的資料夾設定。</li> </ul>
425	轉寄目的地資料夾中無足夠的可用儲存空間。	增加轉寄目的地資料夾內的儲存空間。
428	目的地錯誤或不存在。	選取 [設定] > [一般設定] > [傳真設定] > [接收設定] > [儲存/轉寄設定]，然後檢查在 [儲存/轉寄目的地] 中選取的資料夾設定。

#### 相關資訊

- ➔ [第138頁 “連接至電話線”](#)
- ➔ [第63頁 “網路設定”](#)
- ➔ [第217頁 “使用網路服務列印”](#)
- ➔ [第184頁 “傳真設定 的功能表選項”](#)
- ➔ [第42頁 “可用的紙張與容量”](#)
- ➔ [第245頁 “無法儲存已掃描影像至共用資料夾”](#)

## 檢查印表機狀態 — Windows

1. 存取印表機驅動程式視窗。
2. 按下 [維護] 索引標籤上的 [EPSON印表機監控程式3]，然後按下 [詳細資料]。

您可以檢查印表機狀態、墨水存量以及錯誤狀態。

附註：

若停用 [EPSON印表機監控程式3]，請按下 [維護] 索引標籤上的 [進階設定]，然後選取 [開啟EPSON印表機監控程式3]。

## 相關資訊

➔ [第72頁](#) “存取印表機驅動程式”

## 檢查印表機狀態 — Mac OS

1. 從  功能表選取[系統偏好設定] > [印表機和掃描器] (或[列印和掃描]、[列印與傳真])，然後選取印表機。
2. 按下[選項與耗材] > [公用程式] > [開啟印表機公用程式]。
3. 按下 [EPSON印表機監控程式]。  
您可以檢查印表機狀態、墨水存量以及錯誤狀態。

---

## 檢查軟體狀態

您可藉由將軟體更新為最新版本來解決問題。若要檢查軟體狀態，請使用軟體更新工具。

## 相關資訊

- ➔ [第213頁](#) “軟體更新工具 (EPSON Software Updater)”
- ➔ [第214頁](#) “安裝最新應用程式”

---

## 清除夾紙

請依照畫面上或印表機控制面板上的指示尋找並清除夾紙，包括所有撕裂的碎片。LCD 螢幕會顯示動畫，示範如何清除夾紙。

**注意：**

手還在印表機內時，切勿觸碰控制面板上的按鍵。若印表機開始運作，將會使人受傷。請小心不要觸碰突出的零件，以免受傷。

**重要事項：**

請小心清除夾紙。若猛烈拉出紙張，可能會使印表機損壞。

附註：

如果未清除夾紙，後方護蓋2內可能有夾紙撕裂的碎紙。打開後方護蓋2，然後取出夾紙。

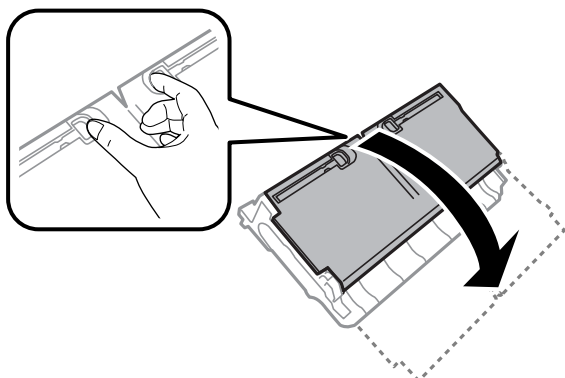

附註：

若殘留任何撕裂的碎紙，請在清除夾紙錯誤後選取 [設定] > [維護] > [移除紙張]。此有助於您清除剩餘撕破的碎紙。

---

## 未正確進紙

檢查下列要點，並採取適當的措施以解決問題。

- 請將印表機置於平坦的表面上，並在建議的環境條件下運作。
- 使用本印表機支援的紙張。
- 請依照紙張處理注意事項操作。
- 請勿裝入超過指定紙張數量上限的紙張。使用普通紙時，勿使裝載量超過紙張邊緣定位器上三角形符號所示的標線。
- 確定紙張大小和紙張種類設定符合放入印表機的實際紙張大小和紙張種類。

### 相關資訊

- ➔ [第265頁 “環境規格”](#)
- ➔ [第43頁 “紙張處理注意事項”](#)
- ➔ [第42頁 “可用的紙張與容量”](#)
- ➔ [第51頁 “紙張種類清單”](#)

## 夾紙

依正確方向裝入紙張，然後使紙張邊緣定位器靠著紙緣。

### 相關資訊

- ➔ [第223頁 “清除夾紙”](#)
- ➔ [第44頁 “將紙張放入進紙匣”](#)
- ➔ [第47頁 “將紙張放入後方進紙槽”](#)



## 進紙偏斜

依正確方向裝入紙張，然後使紙張邊緣定位器靠著紙緣。

### 相關資訊

- ➔ 第44頁 “將紙張放入 進紙匣”
- ➔ 第47頁 “將紙張放入 後方進紙槽”

## 一次送入多張紙

若於手動雙面列印時一次送入多張紙，請在重新裝入紙張前，取出印表機內的任何紙張。

## 未送入自動進紙器內的原稿

- 使用自動進紙器支援的原稿。
- 依正確方向放入原稿，然後將自動進紙器紙張邊緣定位器靠著原稿邊緣。
- 清潔自動進紙器內部。
- 放入原稿時，請勿使裝入容量超過自動進紙器上三角形符號所示的標線。

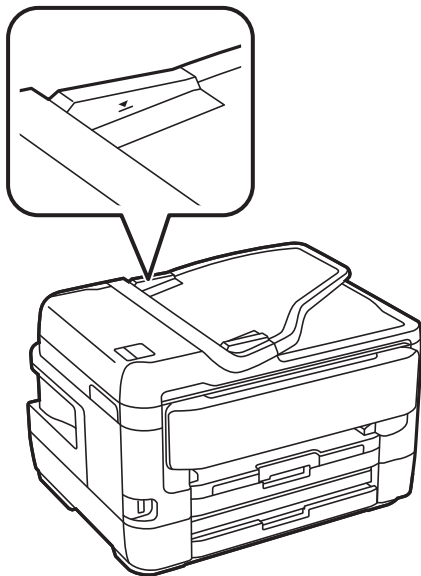

- 在畫面底部檢查自動進紙器圖示是否已開啟。若關閉，請重新放置原稿。

### 相關資訊

- ➔ 第51頁 “適用於 ADF 原稿”
- ➔ 第52頁 “將原稿置於 ADF 上”
- ➔ 第205頁 “清潔自動進紙器”



---

## 電源與控制面板問題

### 電源未開啟

- 請確定電源線確實插入。
- 按住  按鍵稍久一些。

### 電源未關閉

按住  鍵稍久一些。若仍無法關閉印表機的電源，請拔下電源線。為了防止印字頭變乾，請按下  鍵開啟印表機的電源，然後再按該按鍵關閉電源。

### 自動關閉電源

- 選取 [設定] > [一般設定] > [基本設定] > [電源關閉設定]，然後停用 [閒置時關閉電源] 和 [中斷連線時關閉電源] 設定。
- 選取 [設定] > [一般設定] > [基本設定]，然後停用 [電源關閉計時器] 設定。

附註：  
根據購買地點，您的產品可能具有 [電源關閉設定] 或 [電源關閉計時器] 功能。

### LCD 螢幕變黑

印表機處於睡眠模式。點選 LCD 螢幕的任何位置可恢復為先前狀態。

### 觸控式螢幕不回應

- 如果您在觸控式螢幕上貼上保護標籤，則光學觸控式螢幕可能不會回應。
- 關閉印表機，然後使用柔軟的乾布擦拭螢幕。如果螢幕出現髒汙，可能不會回應。

### 無法從控制面板操作

啟用使用者功能限制時，必須輸入使用者 ID 與密碼，才可列印。如果不知道密碼，請聯絡您的印表機管理員。

---

## 無法從電腦列印

### 檢查連線 (USB)

- 請將 USB 連接線牢牢地連接至印表機與電腦。

- ❑ 若正在使用 USB 集線器，請將印表機直接連接至電腦。
- ❑ 如果無法識別 USB 連接線，請變更連接埠，或更換 USB 連接線。
- ❑ 如果印表機無法使用 USB 連線來列印，請嘗試以下方法。

斷開 USB 連接線與電腦的連接。在電腦上顯示的掃描器圖示上按下滑鼠右鍵，然後選取[刪除裝置]。然後將 USB 連接線連接到電腦上，並進行測試列印。

依照本手冊中將連線方法變更為電腦的步驟重設 USB 連線。詳細說明，請參考以下相關資訊連結。



#### 相關資訊

- ➔ [第39頁 “變更與電腦的連線方法”](#)

## 檢查連線 (網路)

- ❑ 如果變更了存取點或服務提供者，應試著再次進行印表機的網路設定。將電腦或智慧型裝置連線至與印表機相同的 SSID。
- ❑ 關閉您要連線到網路的裝置。等待 10 秒鐘左右，然後按照以下次序打開裝置：存取點、電腦或智慧型裝置，然後是印表機。將印表機和電腦或智慧型裝置移近存取點，以改善無線電通信，然後再次嘗試進行網路設定。
- ❑ 列印網路連線報告。詳細說明，請參考以下相關資訊連結。如果報告顯示網路連線失敗，檢查網路連線報告，然後按照列印出的解決方案操作。
- ❑ 如果指派給印表機的 IP 位址是 169.254.XXX.XXX，且子網路遮罩為 255.255.0.0，表示可能未正確指派 IP 位址。請重新啟動存取點或重設印表機的網路設定。如果這沒有解決問題，請參考存取點的說明文件。
- ❑ 試著在您的電腦上存取任意網站，以確定您的電腦網路設定正確。如果無法存取任何網站，則電腦出了問題。檢查電腦的網路連線。

#### 相關資訊

- ➔ [第24頁 “連線至電腦”](#)
- ➔ [第32頁 “列印網路連線報告”](#)

## 檢查軟體與資料

- ❑ 確定已安裝原廠 Epson 印表機驅動程式。若未安裝原廠 Epson 印表機驅動程式，可用功能將會受限。我們建議使用原廠 Epson 印表機驅動程式。詳細說明，請參考以下相關資訊連結。
- ❑ 若列印大型影像，電腦可能發生記憶體不足問題。請以較低的解析度或較小的檔案大小列印影像。

### 相關資訊

- ➔ [第228頁 “檢查原廠 Epson 印表機驅動程式”](#)
- ➔ [第214頁 “安裝最新應用程式”](#)

## 檢查原廠 Epson 印表機驅動程式

您可使用下述方法之一，檢查您電腦上是否安裝了原廠 Epson 印表機驅動程式。

### Windows

選取[控制面板] > [檢視裝置和印表機]（[印表機]、[印表機和傳真]），然後依下述操作打開列印伺服器內容視窗。

- ❑ Windows 10/Windows 8.1/Windows 8/Windows 7/Windows Server 2016/Windows Server 2012 R2/Windows Server 2012/Windows Server 2008 R2  
點選印表機圖標，然後從顯示的功能表中點選[列印伺服器內容]。
- ❑ Windows Vista/Windows Server 2008  
使用滑鼠右鍵點選[印表機]資料夾，然後點選[以系統管理員身分執行] > [伺服器內容]。
- ❑ Windows XP/Windows Server 2003 R2/Windows Server 2003  
從[檔案]功能表中，選取[伺服器內容]。

點選[驅動程式]索引標籤。如果清單中顯示了您的印表機名稱，表明您的電腦已安裝原廠 Epson 印表機驅動程式。



Se

### Mac OS

從  功能表選取[系統偏好設定] > [印表機和掃描器] (或[列印和掃描]、[列印與傳真])，然後選取印表機。點選[選購品和耗材]，如果視窗內顯示[選購品]索引標籤和[公用程式]索引標籤，表明您的電腦已安裝原廠 Epson 印表機驅動程式。



### 相關資訊

➔ [第214頁 “安裝最新應用程式”](#)

## 從電腦 (Windows) 檢查印表機狀態

按下印表機驅動程式 [維護] 索引標籤上的 [列印佇列]，然後檢查以下項目。



- ❑ 檢查是否有任何暫停的列印工作。  
如果保留了不需要的資料，請從[印表機]功能表選取[取消所有文件]。
- ❑ 確定印表機未離線或擱置中。  
若印表機未離線或擱置中，請從[印表機]功能表清除離線或擱置中設定。



- ❑ 請確定已從[印表機]功能表將印表機設為預設印表機 (功能表項目上應有核取記號)。  
若未將印表機設為預設印表機，請將印表機設為預設印表機。如果[控制台] > [檢視裝置和印表機] ([印表機]、[印表機和傳真]) 中有多個圖示，請參考以下說明來選取圖示。  
範例)  
USB 連線：EPSON XXXX 系列  
網路連線：EPSON XXXX 系列 (網路)  
如果您多次安裝印表機驅動程式，可能會產生多個印表機驅動程式複本。如果產生像是「EPSON XXXX 系列 (複本 1)」這樣的複本，請以滑鼠右鍵按下驅動程式複本的圖示，然後按下[移除裝置]。
- ❑ 確定已從[印表機]功能表的[內容] > [連接埠]中正確選取印表機連接埠，如下所示。  
針對 USB 連線選取「[USBXXX]」，或針對網路連線選取「[EpsonNet Print Port]」。

## 從電腦 (Mac OS) 檢查印表機狀態

- ❑ 在啟用使用者功能限制時，印表機可能不會列印。請聯絡印表機管理員。
- ❑ 請確定印表機狀態不是[暫停]。  
請從  功能表選取[系統偏好設定] > [印表機和掃描器] (或[列印和掃描]、[列印與傳真])，然後按兩下印表機。若印表機處於暫停狀態，請按下[繼續執行] (或[繼續執行印表機])。

## 如果無法進行網路設定

- ❑ 關閉您要連線到網路的裝置。等待 10 秒鐘左右，然後按照以下次序打開裝置：存取點、電腦或智慧型裝置，然後是印表機。將印表機和電腦或智慧型裝置移近存取點，以改善無線電通信，然後再次嘗試進行網路設定。
- ❑ 選取 [設定] > [一般設定] > [網路設定] > [網路連線檢查]，然後列印網路連接報告。如果出錯，檢查網路連線報告，然後按照列印出的解決方案操作。

### 相關資訊

- ➔ [第32頁 “列印網路連線報告”](#)
- ➔ [第33頁 “網路連線報告上的訊息和解決方案”](#)

## 網路設定正常，但無法從設備建立連接

如果網路連線報告未顯示任何問題，但仍無法連線電腦或智慧型裝置至印表機，請見下文。

- ❑ 當同時使用多個存取點時，根據存取點的設定，您可能無法透過電腦或智慧型裝置使用印表機。連線電腦或智慧型裝置至與印表機相同的存取點。

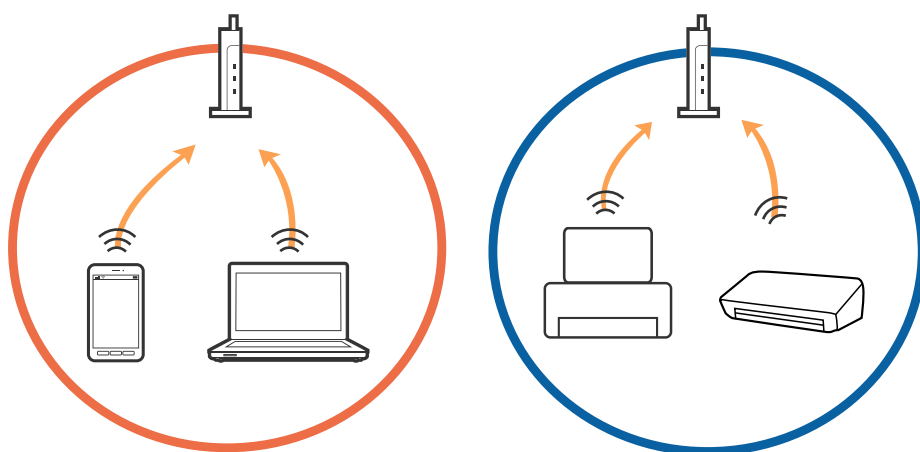

- ❑ 當存取點有多個 SSID 且裝置連線至相同存取點上的不同 SSID 時，您可能無法連線至存取點。連線電腦或智慧型裝置至與印表機相同的 SSID。

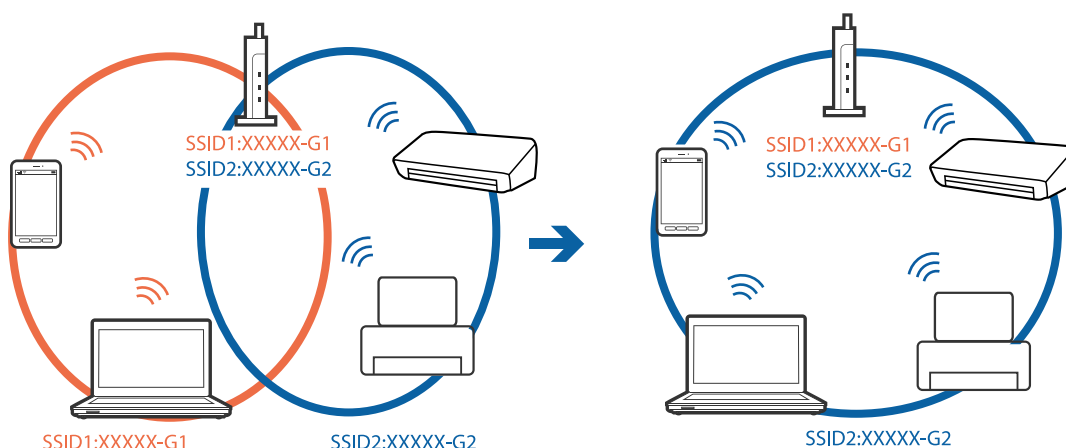

- ❑ 與 IEEE802.11a 和 IEEE802.11g 相容的存取點有 2.4 GHz 和 5 GHz 的 SSID。如果將電腦或智慧型裝置連線至 5 GHz SSID，由於印表機僅支援 2.4 GHz 通訊，因此將無法連線至印表機。連線電腦或智慧型裝置至與印表機相同的 SSID。

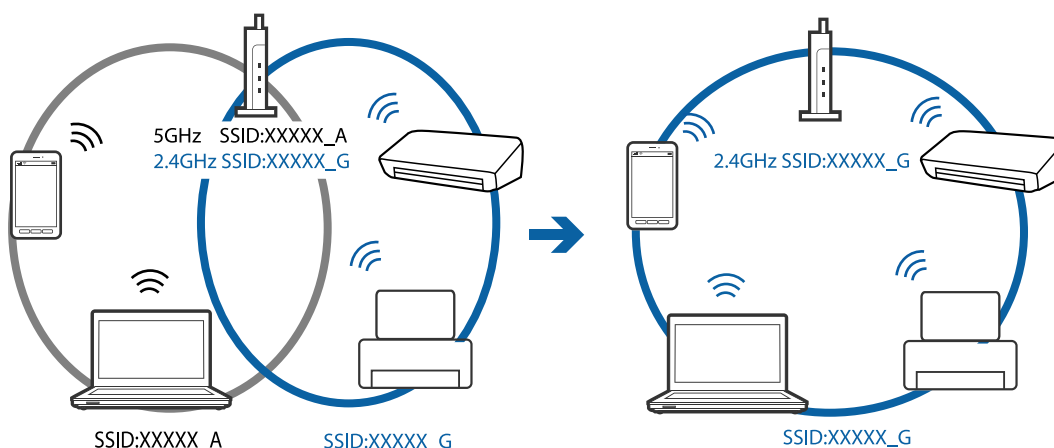

- ❑ 大部分存取點具有 Privacy Separator (隱私區分) 功能，可阻止所連接裝置間的通訊。如果在印表機和電腦或智慧型裝置連線至相同網路後仍無法通訊，請停用存取點上的 Privacy Separator (隱私區分)。詳細資訊，請參考存取點隨附的手冊。

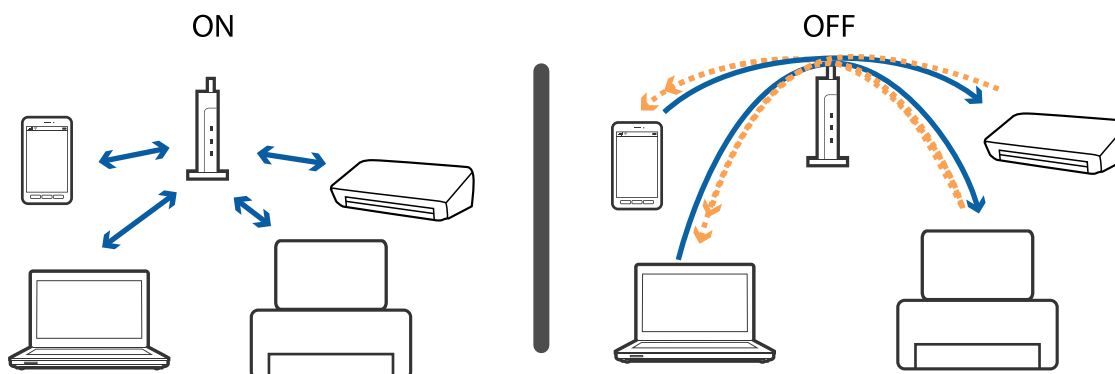

相關資訊

- ➔ [第232頁 “查看連接到印表機的 SSID”](#)
- ➔ [第233頁 “檢查電腦 SSID”](#)

## 查看連接到印表機的 SSID

在主畫面點選 ，然後點選 路由器 或 Wi-Fi Direct。  
將顯示 Wi-Fi 或 Wi-Fi Direct 網路中的 SSID。



## 檢查電腦 SSID

### Windows

按下桌面工作列中的 。從所顯示清單中查看已連線 SSID 的名稱。



### Mac OS

按下電腦畫面頂部的 Wi-Fi 圖示。將顯示 SSID 清單，並且已連線的 SSID 會以勾號表示。



---

## 無法從 iPhone 或 iPad 上列印

- 將 iPhone 或 iPad 連接到與印表機相同的網路 (SSID)。
- 在下列功能表中啟用 [紙張設定自動顯示]。  
[設定] > [一般設定] > [印表機設定] > [紙張來源設定] > [紙張設定自動顯示]
- 在 Web Config.中啟用 AirPrint 設定。

### 相關資訊

- ➔ [第208頁 “用於配置印表機操作的應用程式 \(Web Config\)”](#)

---

## 輸出成品問題

### 列印稿呈現缺損或缺色

如果長時間沒有使用印表機，印字頭噴嘴可能阻塞，而導致墨滴無法排出。進行噴嘴檢查，若印字頭噴嘴堵塞，請清潔印字頭。

### 相關資訊

- ➔ [第202頁 “檢查並清潔印字頭”](#)

### 出現條紋或意外的色彩

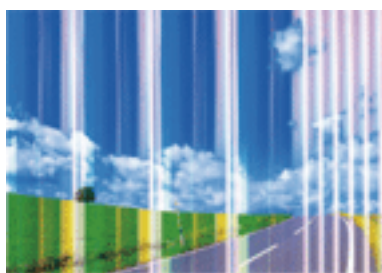

印字頭噴嘴可能已經堵塞。進行噴嘴檢查，看看印字頭噴嘴是否阻塞。若印字頭噴嘴堵塞，請清潔印字頭。

### 相關資訊

- ➔ [第202頁 “檢查並清潔印字頭”](#)

## 出現約 2.5 cm 間隔的彩色條紋

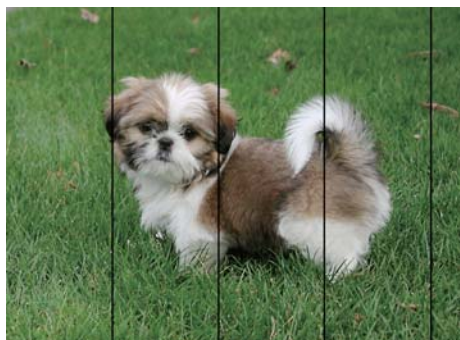

- ❑ 針對印表機中放入的紙張種類，選取適合的紙張種類設定。
- ❑ 使用 [水平直線性校正] 功能校正印字頭。
- ❑ 用普通紙列印時，應當使用較高品質設定進行列印。

### 相關資訊

- ➔ [第51頁 “紙張種類清單”](#)
- ➔ [第203頁 “校正印字頭”](#)

## 列印模糊、垂直條紋或偏斜



enthalten alle  
Aufdruck. W  
↓ 5008 "Regel

使用 [垂直直線性校正] 功能校正印字頭。

### 相關資訊

- ➔ [第203頁 “校正印字頭”](#)

## 校正印字頭後仍無法改善列印品質

在雙向 (或高速) 列印期間，印字頭雙向來回移動時列印，因此垂直線可能會偏斜。如果沒有改善列印品質，請停用雙向 (或高速) 設定。停用此設定可能減慢列印速度。

- ❑ 控制面板
  - 在 [雙向列印] > [設定] > [一般設定] 中停用 [印表機設定]。
- ❑ Windows
  - 清除印表機驅動程式 [更多選項] 索引標籤上的 [高速]。

#### ❑ Mac OS

從  功能表選取[系統偏好設定] > [印表機和掃描器] (或[列印和掃描]、[列印與傳真])，然後選取印表機。按下[選項與耗材] > [選項] (或[驅動程式])。在 [高速列印] 設定中選取 [關閉]。

#### 相關資訊

➔ [第99頁 “記憶體裝置 的功能表選項”](#)

## 列印品質不佳

若列印品質因模糊、條紋、掉色、褪色、偏斜而變差，請檢查以下項目。

#### 檢查印表機

- ❑ 進行噴嘴檢查，若印字頭噴嘴堵塞，請清潔印字頭。
- ❑ 校正印字頭。

#### 檢查紙張

- ❑ 使用本印表機支援的紙張。
- ❑ 請勿在潮濕、損傷或過舊的紙張上列印。
- ❑ 若紙張捲曲或信封膨脹，請壓平。
- ❑ 請勿在列印後立即疊紙。
- ❑ 請在歸檔或展示之前，將列印成品風乾。將列印成品風乾時，請避免直接照射陽光、使用吹風機，以及碰觸紙張的列印面。
- ❑ 列印影像或相片時，Epson 建議使用原廠 Epson 紙張，而非普通紙。請在原廠 Epson 紙張的可列印面上列印。

#### 檢查列印設定

- ❑ 針對印表機中裝入的紙張種類，選取適合的紙張種類設定。
- ❑ 使用更高品質設定進行列印。
- ❑ 若已經在 [標準鮮豔] 印表機驅動程式中將品質設定為 Windows，請變更為 [標準]。若已經在 [一般鮮豔] 印表機驅動程式中將品質設定為 Mac OS，請變更為 [一般]。

#### 檢查墨水匣

- ❑ Epson 建議，於包裝所列印的日期到期之前使用墨水匣。
- ❑ 為達最佳效果，請在墨水匣開封後六個月內用畢。
- ❑ 請使用 Epson 原廠墨水匣。本產品的色彩調整是根據使用 Epson 原廠墨水卡匣。使用非原廠墨水匣可能導致列印品質降低。

#### 相關資訊

- ➔ [第202頁 “檢查並清潔印字頭”](#)
- ➔ [第203頁 “校正印字頭”](#)
- ➔ [第42頁 “可用的紙張與容量”](#)
- ➔ [第51頁 “紙張種類清單”](#)

➔ [第43頁 “紙張處理注意事項”](#)

## 紙張骯髒或磨損

❑ 當紙張頂部或底部的水平條紋出現骯汙時，請以正確方向裝紙，並將邊緣定位器滑到紙張的邊緣。

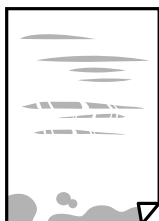

❑ 當紙張上的垂直條紋出現骯汙時，請清潔送紙路徑。



❑ 將紙張放置在平整桌面上，檢查是否捲曲。如果捲曲，請壓平。

❑ 當在厚紙上列印時，印字頭會接近列印表面，紙張可能會磨損。在此情況下，請啟用減緩磨損設定。若啟用此設定，列印品質可能會下降或列印速度有可能減慢。

❑ 控制面板

從主畫面選取 [設定] > [一般設定] > [印表機設定]，然後啟用 [厚紙]。

❑ Windows

按下印表機驅動程式 [進階設定] 索引標籤上的 [維護]，然後選取 [厚紙和信封]。

若紙張在選取 [厚紙和信封] 設定後依然出現磨損，請在印表機驅動程式的 [進階設定] 視窗中選取 [短紋紙]。

❑ Mac OS

從  功能表選取 [系統偏好設定] > [印表機和掃描器] (或 [列印和掃描]、[列印與傳真])，然後選取印表機。按下 [選項與耗材] > [選項] (或 [驅動程式])。在 [厚紙和信封] 設定中選取 [開啟]。

❑ 進行手動雙面列印時，請確定墨水已在重新放入紙張時完全變乾。

### 相關資訊

➔ [第44頁 “將紙張放入 進紙匣”](#)

➔ [第47頁 “將紙張放入 後方進紙槽”](#)

➔ [第204頁 “清潔紙張路徑中的墨水骯汙”](#)

## 自動雙面列印時紙張出現骯汙

使用自動雙面列印功能，以及列印影像、圖表等高濃淡度資料時，請降低列印濃淡度並增加乾燥時間。

## 相關資訊

➔ [第61頁 “印表機設定”](#)

## 列印的相片有黏性

您可能在相片紙的錯誤一面列印。請確定您在可列印面列印。

如果列印在相紙的錯誤一面，必須清潔送紙路徑。

## 相關資訊

➔ [第204頁 “清潔紙張路徑中的墨水髒汙”](#)

## 影像或相片以非預期的色彩列印出

從控制面板或 Windows 印表機驅動程式進行列印時，依預設會根據紙張種類套用 Epson 自動相片調整設定。試著改變這些設定。

 控制面板

將 [修正相片] 設定從 [自動] 變更為任何其他選項。如果變更設定沒有作用，請選取 [關閉] 作為 [修正相片] 設定。

 Windows 印表機驅動程式

在 [更多選項] 索引標籤上，於 [色彩校正] 中選取 [自訂]，然後按下 [進階]。將 [場景校正] 設定從 [自動校正] 變更為任何其他選項。如果變更設定不起作用，在 [色彩管理] 中使用 [影像加強] 以外的任何其他色彩校正方法。

## 相關資訊

➔ [第99頁 “記憶體裝置 的功能表選項”](#)

➔ [第87頁 “調整列印色彩”](#)

## 沒有邊界無法列印

在列印設定中進行無邊界設定。如果您所選取的紙張類型不支援無邊界列印，則無法選取 [無邊]。請選取支援無邊界列印的紙張類型。

## 在無邊界列印期間，影像邊緣遭到裁切

進行無邊界列印時，影像可能稍微放大，因而裁去突出的區域。選取較小的放大設定。

 控制面板

變更 [無邊界調整] 設定。

 Windows

按下印表機驅動程式 [主選單] 索引標籤上 [無邊] 核取方塊旁的 [設定]，然後變更設定。

 Mac OS

從列印對話方塊的 [列印設定] 功能表變更 [放大] 設定。

## 列印成品的位置、大小或邊界不正確

- ❑ 依正確方向裝入紙張，然後使紙張邊緣定位器靠著紙緣。
- ❑ 在工作平台上放置原稿時，請將原稿的角落對齊工作平台邊框上的符號所示的邊角。若複印邊緣被切掉，請從邊角稍微移開原稿。
- ❑ 將原稿放置於工作平台時，請清潔工作平台與文件蓋。若玻璃上出現灰塵或髒汙，複印區域可能會延伸至涵蓋灰塵或髒汙之處，而造成複印位置錯誤，或影像可能變小。
- ❑ 在複印設定中選取適當的 [原稿尺寸]。如果將印表機放在陽光直射處或光源附近，工作平台可能無法正確偵測文件。
- ❑ 選取適當的紙張大小設定。
- ❑ 在應用程式中調整邊界設定，使邊界落於可列印的區域。

### 相關資訊

- ➔ [第44頁](#) “將紙張放入進紙匣”
- ➔ [第47頁](#) “將紙張放入後方進紙槽”
- ➔ [第54頁](#) “將原稿放置在工作平台上”
- ➔ [第207頁](#) “清潔工作平台”
- ➔ [第259頁](#) “可列印區域”

## 列印的字元不正確或出現亂碼

- ❑ 請將 USB 線纜牢牢地連接至印表機與電腦。
- ❑ 取消任何暫停的列印工作。
- ❑ 列印時，請勿手動使電腦進入 [休眠] 模式或 [睡眠] 模式。否則，在您下次啟動電腦時，可能會列印出包含亂碼文字的頁面。
- ❑ 如果您使用之前使用的印表機驅動程式，列印字元可能會出現亂碼。請確定您使用的印表機驅動程式適用於此印表機。請在印表機驅動程式視窗的最上方檢查印表機名稱。

## 列印的影像上下顛倒

清除印表機驅動程式或應用程式中的任何鏡像設定。

- ❑ Windows  
清除印表機驅動程式 [更多選項] 索引標籤上的 [水平反轉]。
- ❑ Mac OS  
從列印對話方塊 [列印設定] 功能表清除 [水平反轉]。

## 列印稿中出現馬賽克狀圖案

列印影像或相片時，請使用高解析度資料來列印。網站上的影像通常解析度低，雖可在顯示器上漂亮呈現，其列印品質有可能較差。

## 複印的影像出現色彩不均、髒汙、圓點或直線

- 清潔進紙路徑。
- 清潔工作平台。
- 清潔 ADF。
- 將原稿放置在工作平台上時，請勿重壓原稿或文件上蓋。
- 若紙張出現髒汙，請降低複印濃淡度設定。

### 相關資訊

- ➔ [第204頁](#) “清潔紙張路徑中的墨水髒汙”
- ➔ [第207頁](#) “清潔工作平台”
- ➔ [第205頁](#) “清潔自動進紙器”
- ➔ [第107頁](#) “複印的基本功能表選項”

## 複印影像中出現錯網 (交叉影線) 圖案

請變更縮小及放大設定，或稍微改變原稿的擺放角度。

### 相關資訊

- ➔ [第107頁](#) “複印的基本功能表選項”

## 複印影像中出現原稿背面的影像

- 若原稿較薄，請將原稿放置在工作平台上，然後將一張黑紙蓋在上面。
- 在控制面板上降低複印濃淡度設定。

### 相關資訊

- ➔ [第107頁](#) “複印的基本功能表選項”

## 無法解決輸出成品問題

若試過所有解決方法後仍未解決問題，請嘗試解除安裝印表機驅動程式，然後重新安裝。

### 相關資訊



- ➔ [第215頁](#) “解除安裝應用程式”
- ➔ [第214頁](#) “安裝最新應用程式”



---

## 其他列印問題

### 列印速度過慢

- 關閉任何不必要的應用程式。
- 降低品質設定。高品質列印會使列印速度減慢。
- 啟用雙向 (或高速) 設定。啟用此設定時，印字頭會往兩邊移動，同時進行列印，且列印速度會提高。
  - 控制面板  
在主畫面中選取 [設定] > [一般設定] > [印表機設定] > [雙向列印]，然後將其啟用。
  - Windows  
在印表機驅動程式的 [更多選項] 索引標籤上選取 [高速]。
  - Mac OS  
從  功能表選取 [系統偏好設定] > [印表機和掃描器] (或 [列印和掃描]、[列印與傳真])，然後選取印表機。按下 [選項與耗材] > [選項] (或 [驅動程式])。在 [高速列印] 設定中選取 [開啟]。
- 停用靜音模式。此功能會減慢列印速度。
  - 控制面板  
在主畫面選取 ，然後停用 [靜音模式]。
  - Windows  
在印表機驅動程式 [主選單] 索引標籤上的 [靜音模式] 設定中，選取 [關閉]。
  - Mac OS  
從  功能表選取 [系統偏好設定] > [印表機和掃描器] (或 [列印和掃描]、[列印與傳真])，然後選取印表機。按下 [選項與耗材] > [選項] (或 [驅動程式])。在 [靜音模式] 設定中選取 [關閉]。

### 持續列印時列印速度明顯減慢

列印速度減慢是為了避免印表機機構發生過熱而損壞。但您仍可繼續列印。若要讓印表機回到正常的列印速度，請讓印表機閒置至少 30 分鐘。若電源關閉，列印速度會無法恢復正常。

### 無法從執行 Mac OS X v10.6.8 的電腦取消列印

如果您要從電腦停止列印，請進行下列設定。

執行 Web Config，然後在 [AirPrint 設定] 的 [最高優先順序通訊協定] 設定中選取 [Port9100]。從  功能表選取 [系統偏好設定] > [印表機和掃描器] (或 [列印和掃描]、[列印與傳真])、移除印表機，然後重新新增印表機。

---

## 無法開始掃描

- 當啟用印表機的存取控制功能時，您必須在掃描時輸入使用者 ID 和密碼。如果不知道密碼，請聯絡您的系統管理員。

- ❑ 當啟用存取控制功能時，Mac OS 可能無法掃描。請聯絡系統管理員。
- ❑ 若正在使用 ADF 進行掃描，請檢查文件上蓋與 ADF 護蓋是否關閉。
- ❑ 請將 USB 連接線牢牢地連接至印表機與電腦。若正在使用 USB 集線器，請將印表機直接連接至電腦。
- ❑ 若透過網路以高解析度掃描，可能會出現通訊錯誤。降低解析度。
- ❑ 確定在 Epson Scan 2 中選取了正確的印表機 (掃描器)。

使用 Windows 時，請檢查印表機是否可辨識

在 Windows 中，請確定印表機 (掃描器) 已在 [掃描器與數位相機] 中顯示。印表機 (掃描器) 應顯示為「EPSON XXXXX (印表機名稱)」。若未顯示印表機 (掃描器)，請解除安裝 Epson Scan 2，然後重新安裝。請參考下列說明存取 [掃描器與數位相機]。

#### ❑ Windows 10

在開始鍵上按下或按住滑鼠右鍵，選取 [控制台]、在搜尋快速鍵中輸入「掃描器與數位相機」、按下 [檢視掃描器與數位相機]，然後檢查是否顯示印表機。

#### ❑ Windows 8.1/Windows 8/Windows Server 2012 R2/Windows Server 2012

選取 [桌面] > [設定] > [控制台]、在搜尋快速鍵中輸入「掃描器與數位相機」、按下 [顯示掃描器與相機]，然後檢查是否顯示印表機。

#### ❑ Windows 7/Windows Server 2008 R2

按下開始鍵並選取 [控制台]、在搜尋快速鍵中輸入「掃描器與數位相機」、按下 [檢視掃描器與數位相機]，然後檢查是否顯示印表機。

#### ❑ Windows Vista/Windows Server 2008

按下開始鍵、選取 [控制台] > [硬體和音效] > [掃描器與數位相機]，然後檢查是否顯示印表機。

#### ❑ Windows XP/Windows Server 2003 R2/Windows Server 2003

按下開始鍵、選取 [控制台] > [印表機和其他硬體] > [掃描器與數位相機]，然後檢查是否顯示印表機。

#### 相關資訊

- ➔ [第215頁 “解除安裝應用程式”](#)
- ➔ [第214頁 “安裝最新應用程式”](#)

---

## 掃描的影像問題

### 從工作平台掃描時，出現不均勻的色彩、灰塵、斑點等

- ❑ 清潔工作平台。
- ❑ 請清除黏附在原稿上的任何垃圾或灰塵。
- ❑ 請勿過度用力壓下原稿或文件蓋。若過度用力壓下，可能會出現模糊、污痕及斑點。

#### 相關資訊

- ➔ [第207頁 “清潔工作平台”](#)

## 從ADF掃描時出現的直線

- ❑ 清潔ADF。  
垃圾或灰塵落入ADF時，可能會出現直線。
- ❑ 請清除黏附在原稿上的任何垃圾或灰塵。

### 相關資訊

- ➔ [第205頁](#) “清潔自動進紙器”

## 影像品質粗糙

- ❑ 在 Epson Scan 2 中，使用 [進階設定] 索引標籤中的項目來調整影像，然後進行掃描。
- ❑ 如果解析度太低，可以試著提高解析度，然後再掃描。

### 相關資訊

- ➔ [第132頁](#) “使用 Epson Scan 2 掃描”

## 影像背景中出現偏移

原稿背面的影像可能出現在掃描影像中。

- ❑ 在 Epson Scan 2 下，選擇 [進階設定] 標籤，然後調整 [亮度]。  
根據 [主要設定] 標籤 > [影像形式] 或 [進階設定] 標籤上的其他設定，此功能可能無法使用。
- ❑ 在 Epson Scan 2 下，選擇 [進階設定] 標籤，然後選擇 [影像選項] > [文字加強]。
- ❑ 當從工作平台掃描時，在原稿背面放置一張黑紙或桌墊。

### 相關資訊

- ➔ [第132頁](#) “使用 Epson Scan 2 掃描”
- ➔ [第51頁](#) “放置原稿”

## 文字模糊

- ❑ 在 Epson Scan 2 下，選擇 [進階設定] 標籤，然後選擇 [影像選項] > [文字加強]。
- ❑ 在 Epson Scan 2 下，當 [主要設定] 標籤中的 [影像形式] 設為 [黑白] 時，請調整在 [進階設定] 標籤內的 [高反差]。增大 [高反差] 時，黑色區域變大。
- ❑ 如果解析度較低，嘗試增加解析度，然後再掃描。

### 相關資訊

- ➔ [第132頁](#) “使用 Epson Scan 2 掃描”

## 出現錯網圖案 (類似網狀的陰影)

若原稿為印刷文件，錯網圖案 (類似網狀的陰影) 可能會在掃描的影像中出現。

- ❑ 在 Epson Scan 2 中的[進階設定]標籤上，設定[去網紋]。



- ❑ 變更解析度，然後再次掃描。

### 相關資訊

- ➔ [第132頁 “使用 Epson Scan 2 掃描”](#)

## 無法在工作平台上掃描正確的區域

- ❑ 務必確定原稿有正確地對齊標記放置。
- ❑ 如果掃描影像的邊緣缺失，將原稿略移開工作平台邊緣。
- ❑ 從控制台掃描並選擇自動掃描區域裁剪功能時，移除掃描器玻璃和文件封面上的任何垃圾或灰塵。如原件周圍有垃圾或灰塵，可能會擴大掃描範圍以將其包含在內。

### 相關資訊

- ➔ [第51頁 “放置原稿”](#)
- ➔ [第207頁 “清潔工作平台”](#)

## 另存為可搜尋的PDF時，文字未被正確辨別

- ❑ 在 Epson Scan 2 的 [影像格式選項] 視窗中，檢查 [文字] 標籤內的 [文字語言] 是否設定正確。
- ❑ 檢查原稿是否放直。
- ❑ 使用文字清晰的原稿。下列原稿類型可能會影響文字辨別。
  - ❑ 已複製若干次的原稿
  - ❑ 透過傳真接收的原稿 (解析度較低)
  - ❑ 原稿上字母間隙或行距過小
  - ❑ 文字上有用儀器畫的線或底線的原稿
  - ❑ 帶手寫文字的原稿
  - ❑ 帶摺縫或皺摺的原稿
- ❑ 在 Epson Scan 2下，當 [主要設定] 標籤中的 [影像形式] 設為 [黑白] 時，請調整在 [進階設定] 標籤內的 [高反差]。增大 [高反差] 時，黑色區域變大。
- ❑ 在 Epson Scan 2下，選擇 [進階設定] 標籤，然後選擇 [影像選項] > [文字加強]。

## 相關資訊

➔ [第132頁](#) “使用 Epson Scan 2 掃描”

## 無法解決掃描影像中的問題

如果您已嘗試所有解決方案，且仍未解決問題，初始化 Epson Scan 2 設定，此操作可透過 Epson Scan 2 Utility 實現。

附註：

Epson Scan 2 Utility 是 Epson Scan 2 隨附的應用程式。

1. 啟動 Epson Scan 2 Utility。

Windows 10/Windows Server 2016

按下開始鍵，然後選取 [EPSON] > [Epson Scan 2 Utility]。

Windows 8.1/Windows 8/Windows Server 2012 R2/Windows Server 2012

在搜尋快速鍵中輸入應用程式名稱，然後選取顯示的圖示。

Windows 7/Windows Vista/Windows XP/Windows Server 2008 R2/Windows Server 2008/Windows Server 2003 R2/Windows Server 2003

按下開始鍵，然後選取[所有程式]或[程式] > [EPSON] > [Epson Scan 2] > [Epson Scan 2 Utility]。

Mac OS

選取[前往] > [應用程式] > [Epson Software] > [Epson Scan 2 Utility]。

2. 選取 [其他] 索引標籤。

3. 按下 [重置]。

附註：

如果初始化未解決問題，解除安裝並重新安裝 Epson Scan 2。

## 相關資訊

➔ [第215頁](#) “解除安裝應用程式”

➔ [第214頁](#) “安裝最新應用程式”

---

## 無法儲存已掃描影像至共用資料夾

### 檢查印表機上的訊息

發生錯誤時，錯誤訊息會顯示在印表機控制面板上。

## 解決問題

訊息	解決方法
DNS 錯誤。檢查 DNS 設定。	<ul style="list-style-type: none"> <li><input type="checkbox"/> 確認印表機上聯絡人清單內的位址，與共用資料夾的位址相同。</li> <li><input type="checkbox"/> 如果電腦 IP 位址為靜態且手動設定，則將網路路徑中的電腦名稱變更為 IP 位址。 例如：變更 \\EPSON02\SCAN 為 \\192.168.xxx.xxx\SCAN</li> <li><input type="checkbox"/> 確認電腦已開啟且未處於睡眠模式。若電腦處於睡眠模式，您無法儲存已掃描影像至共用資料夾。</li> <li><input type="checkbox"/> 暫時停用電腦防火牆和安全軟體。若錯誤消失，則檢查安全軟體設定。</li> <li><input type="checkbox"/> 若已選取[公用網路]為網路位置，您無法儲存已掃描影像至共用資料夾。為各連接埠進行轉發設定。</li> <li><input type="checkbox"/> 若您使用膝上型電腦且 IP 位址設定為 DHCP，則該 IP 位址在重新連接至網路時會變更。再次獲取 IP 位址。</li> <li><input type="checkbox"/> 確認 DNS 設定準確無誤。聯絡您的網路管理員瞭解 DNS 設定。</li> <li><input type="checkbox"/> 若 DNS 伺服器的管理表未更新，電腦名稱和 IP 位址可能會不同。請聯絡您的 DNS 伺服器管理員。</li> </ul>
驗證錯誤。請檢查驗證方式、驗證帳戶、及驗證密碼。	確認電腦上及印表機聯絡人的使用者名稱和密碼均準確無誤。另外，請確認密碼未過期。
通訊錯誤。檢查 Wi-Fi/網路連線。	<ul style="list-style-type: none"> <li><input type="checkbox"/> 請確認 [使用 Microsoft 網路共用] 已於 Web Config 內啟用。 於 Web Config 內選取 [服務] &gt; [MS 網路]。</li> <li><input type="checkbox"/> 確認印表機上聯絡人清單內的位址，與共用資料夾的位址相同。</li> <li><input type="checkbox"/> 聯絡人清單內之使用者的存取權應新增至[共用]索引標籤和共用資料夾內容的[安全]索引標籤。此外，應將使用者的權限設定為「允許」。</li> </ul>
檔案名稱使用中。重新命名檔案並重新掃描。	變更檔案名稱設定。否則，移動或刪除檔案，或變更共用資料夾上的檔案名稱。
掃描檔案太大。目前只傳送 XX 頁。檢查目的地資料夾是否有足夠的空間。	電腦硬碟空間不足。請增加電腦硬碟的可用空間。

## 檢查發生錯誤的位置

儲存已掃描影像至共用資料夾時，儲存操作步驟如下。您可據此查看發生錯誤的位置。

項目	操作	錯誤訊息
正在連接	從印表機連接至電腦。	DNS 錯誤。檢查 DNS 設定。
正在登入電腦	用使用者名稱和密碼登入電腦。	驗證錯誤。請檢查驗證方式、驗證帳戶、及驗證密碼。
正在檢查儲存目標資料夾	檢查共用資料夾的網路路徑。	通訊錯誤。檢查 Wi-Fi/網路連線。
正在檢查檔案名稱	檢查資料夾中是否存在與您要儲存之檔案名稱相同的檔案。	檔案名稱使用中。重新命名檔案並重新掃描。
正在寫入檔案	寫入新檔案。	掃描檔案太大。目前只傳送 XX 頁。檢查目的地資料夾是否有足夠的空間。

## 儲存已掃描影像耗時太長

檢查下列要點。

- 確認 DNS 設定準確無誤。
- 檢查 Web Config 時，確認各 DNS 設定均準確無誤。
- 確認 DNS 域名準確無誤。

## 在專用網路和公用網路間切換

在 Windows 7 或更高版本中，網路位址被設定為網路連線的設定檔。共用設定和防火牆設定依據網路位置進行設定。

使用[專用網路]、[家用網路]或[工作場所網路]存取家庭或辦公場所內的網路。若要存取機場或車站等之內的公用無線區域網路，請使用[公用網路]，此時它較專用網路更安全。

使用[專用網路]、[家用網路]或[工作場所網路]儲存已掃描影像至共用資料夾。

附註：

依據具體環境，[網域網路]會被用作網路位置。

首次將電腦連接至網路時，請選取網路位置。選取公用網路為網路位置時，不可儲存已掃描影像至共用資料夾。再次設定網路位置。

網路位置的名稱在 Windows 10/Windows 8.1/Windows 8 和 Windows 7 中有所不同。

Windows 10/Windows 8.1/Windows 8	專用網路
	公用網路
Windows 7	家用網路
	工作場所網路
	公用網路

您可於[控制台] > [網路和共用中心]檢查網路位置。

## 變更網路位置

變更網路位址的步驟，依作業系統的不同而不同。

### 相關資訊

- ➔ [第247頁 “變更網路位置 — Windows 10”](#)
- ➔ [第248頁 “變更網路位置 — Windows 8.1”](#)
- ➔ [第248頁 “變更網路位置 — Windows 8”](#)
- ➔ [第249頁 “變更網路位置 — Windows 7”](#)

### 變更網路位置 — Windows 10

附註：

以管理員身份登入。

## 解決問題

1. 點選 Windows 標記以顯示開始功能表，然後點選設定圖示。
2. 在 [設定] 視窗內，點選 [網路和網際網路]。
3. 在 [網路和網際網路] 視窗內，點選已連接網路名稱。
  - 使用無線連線時選取 [Wi-Fi]。
  - 使用有線連線時選取 [以太網路]。
4. 如果視窗內顯示許多 SSID，則捲動清單，然後點選 [進階選項]。
5. 設定 [使此 PC 可被發現]。選取 [開啟] 以儲存掃描影像至共用資料夾。
  - 如果連接至家庭網路或辦公室網路，則選取 [開啟]（專用網路）。
  - 如果連接至公用網路，則選取 [關閉]（公用網路）。

附註：

您可於 [網路和共用中心] 檢查網路位置。

### 變更網路位置 — Windows 8.1

附註：

以管理員身份登入。

1. 將滑鼠游標放於畫面右下角以顯示超級按鈕，然後點選 [設定]。
2. 在 [設定] 視窗內點選 [變更電腦設定]。
3. 在 [電腦設定] 視窗內點選 [網路]。
4. 在 [網路] 視窗點選已連接網路。
5. 設定 [尋找裝置和內容]。選取 [開啟] 以儲存掃描影像至共用資料夾。
  - 如果連接至家庭網路或辦公室網路，則選取 [開啟]（專用網路）。
  - 如果連接至公用網路，則選取 [關閉]（公用網路）。

附註：

以管理員身份登入時，會顯示 [尋找裝置和內容]。

您可於 [網路和共用中心] 檢查網路位置。

### 變更網路位置 — Windows 8

附註：

以管理員身份登入。

1. 將滑鼠游標放於畫面右下角以顯示超級按鈕，然後點選 [設定]。
2. 在 [設定] 視窗點選已連接網路圖示。
3. 用滑鼠右鍵按一下 [網路] 視窗內已連接網路，然後在顯示的功能表中點選 [開啟或關閉共用]。



4. 會顯示[您是否要開啟電腦間的共用並連線到此網路上的裝置?]，選取適合您網路位置的回答。選取[是]以儲存掃描影像至共用資料夾。
  - 如果連接至家庭網路或辦公室網路，則選取[是]（專用網路）。
  - 如果連接至公用網路，則選取[否]（公用網路）。

附註：

您可於[網路和共用中心]檢查網路位置。

## 變更網路位置 — Windows 7

附註：

以管理員身份登入。

1. 點選開始按鍵，然後選取[控制台]。
2. 開啟[網路和共用中心]。
  - [類別] 視圖：選取[網路和網際網路] > [網路和共用中心]。
  - [小圖示]視圖：點選[網路和共用中心]。
3. 在[檢視作用中的網路]中點選網路位置。
4. 設定網路位置。
  - 如果連接至家庭或辦公室網路，請選取[家用網路]或[工作場所網路]。
  - 如果連接至公用網路，請選取[公用網路]。
5. 檢查內容，然後點選[關閉]。

---

## 其他掃描問題

### 掃描速度偏慢

- 降低解析度，然後重新掃描。設為高解析度時，可能需要較長的掃描時間。
- 根據 Epson Scan 2 中的影像調整功能，掃描速度可能降低。
- 在按下 Epson Scan 2 中的  鍵所顯示的 [組態] 畫面上，如果您在 [掃描] 索引標籤上設定 [靜音模式]，掃描速度可能降低。

相關資訊

➔ [第132頁 “使用 Epson Scan 2 掃描”](#)

### 無法以電子郵件傳送掃描的影像

請確定您已進行電子郵件伺服器設定。

## 掃描成 PDF/Multi-TIFF 時停止掃描

- ❑ 使用 Epson Scan 2 掃描時，PDF 格式最多可連續掃描 999 頁，Multi-TIFF 格式最多可連續掃描 200 頁。使用控制面板掃描時，您可使用 ADF 最多連續單面掃描 50 頁，使用 ADF 及 工作平台 可連續雙面掃描 100 頁。
- ❑ 大量掃描時，建議您以灰階掃描。
- ❑ 請增加電腦硬碟的可用空間。若可用空間不足，可能會停止掃描。
- ❑ 請嘗試以較低解析度掃描。若總資料大小達到限制，也會停止掃描。

### 相關資訊

- ➔ [第132頁 “使用 Epson Scan 2 掃描”](#)



---

## 傳送與接收傳真時的問題

### 無法傳送或接收傳真

- ❑ 使用控制面板上的 [檢查傳真連線] 執行自動傳真連線檢查。嘗試報告上列印的解決方法。
- ❑ 檢查已失敗傳真工作所顯示的錯誤碼，然後嘗試錯誤碼清單內所述的解決方法。
- ❑ 檢查 [線路類型] 設定。將此設定為 [PBX] 也許可以解決問題。若電話系統需要外線存取碼才能撥打外線，請將存取碼登錄至印表機，然後於傳送時在傳真號碼的開頭輸入 # (井字號)。
- ❑ 若發生通訊錯誤，請在控制面板上將 [傳真速度] 設定變更為 [慢 (9,600bps)]。
- ❑ 將電話連接至電話壁式插孔並加以測試，確定電話插孔可以正常使用。若無法撥打或接到電話，請聯絡電信公司。
- ❑ 若要連接至 DSL 電話線，您必須使用配備內建 DSL 濾波器的 DSL 數據機，或將獨立的 DSL 濾波器安裝至線路。請與 DSL 供應商聯絡。
- ❑ 若正在連接 DSL 電話線，請將印表機直接連接至電話壁式插孔，然後檢查是否可以傳送傳真。如果可以，問題可能出自 DSL 濾波器。請與 DSL 供應商聯絡。
- ❑ 在控制面板上啟用 [ECM] 設定。[ECM] 關閉時無法傳送或接收彩色傳真。
- ❑ 若要使用電腦傳送或接收傳真，請確保印表機已透過 USB 連接線或網路連線，且 PC-FAX 驅動程式已安裝於電腦上。PC-FAX 驅動程式會與 FAX Utility 一併安裝。

## 解決問題

- ❑ 在 Windows，請確保印表機 (傳真機) 顯示在[裝置和印表機]、[印表機]或[印表機和其他硬體]中。印表機 (傳真機) 會顯示為「EPSON XXXXX (FAX)」。若未顯示印表機 (傳真機)，請解除安裝 FAX Utility，然後重新安裝。請參考下列說明，存取[裝置和印表機]、[印表機]或[印表機和其他硬體]。
  - ❑ Windows 10  
以滑鼠右鍵按一下開始鍵，或按住開始鍵，然後選取[控制台] > [硬體和音效]中的[檢視裝置和印表機]。
  - ❑ Windows 8.1/Windows 8  
選取[桌面] > [設定] > [控制台] > [硬體和音效]或[硬體]中的[檢視裝置和印表機]。
  - ❑ Windows 7  
按下開始鍵，選取[控制台] > [硬體和音效]或[硬體]中的[檢視裝置和印表機]。
  - ❑ Windows Vista  
按下開始鍵，選取[控制台] > [硬體和音效]中的[印表機]。
  - ❑ Windows XP  
按下開始鍵，選取[設定] > [控制台] > [印表機和其他硬體] > [印表機和傳真]。
- ❑ 在 Mac OS 中，檢查以下項目。
  - ❑ 從  功能表選取[系統偏好設定] > [印表機和掃描器] (或[列印和掃描]、[列印與傳真])，然後確保顯示印表機 (傳真機)。印表機 (傳真機) 會顯示為「FAX XXXX (USB)」或「FAX XXXX (IP)」。若未顯示印表機 (傳真機)，請按下 [[+] ]，然後登錄印表機 (傳真機)。
  - ❑ 從  功能表選取[系統偏好設定] > [印表機和掃描器] (或[列印和掃描]、[列印與傳真])，然後按兩下印表機 (傳真機)。若印表機處於暫停狀態，請按下[繼續執行] (或[繼續執行印表機])。

## 相關資訊

- ➔ [第191頁 “檢查傳真連線”](#)
- ➔ [第189頁 “基本設定”](#)
- ➔ [第219頁 “狀態功能表上的錯誤碼”](#)
- ➔ [第143頁 “進行 PBX 電話系統設定”](#)
- ➔ [第138頁 “將印表機連接至電話線”](#)
- ➔ [第215頁 “解除安裝應用程式”](#)
- ➔ [第214頁 “安裝最新應用程式”](#)

## 無法傳送傳真

- ❑ 若已啟用使用者限制功能，則需要輸入使用者名稱與密碼，才能操作印表機。如果不知道密碼，請聯絡管理員。
- ❑ 若已啟用使用者限制功能，並從電腦傳送傳真，則會使用在印表機驅動程式中設定的使用者名稱與密碼執行使用者驗證。若因驗證錯誤而無法傳送傳真，請聯絡管理員。
- ❑ 在控制面板中，設定傳出傳真的標題資訊。某些傳真機會自動拒絕沒有標題資訊的傳入傳真。
- ❑ 若已封鎖來電顯示，請解除封鎖。某些電話或傳真機會自動拒絕匿名來電。
- ❑ 詢問接收者的傳真號碼是否正確，以及接收者的傳真機是否可以開始接收傳真。
- ❑ 檢查您是否意外使用子位址功能傳送了傳真。如果您從聯絡人清單中選取使用子位址的接收者，則可能會使用子位址功能傳送傳真。
- ❑ 若使用子位址功能傳送傳真，請聯絡接收者詢問其傳真機是否能夠使用子位址功能接收傳真。



- ❑ 使用子位址功能傳送傳真時，請檢查確認子位址與密碼是否正確。與接收者聯絡確認子位址和密碼都匹配。

#### 相關資訊

- ➔ [第189頁 “基本設定”](#)
- ➔ [第250頁 “無法傳送或接收傳真”](#)
- ➔ [第151頁 “使用子位址 \(SUB\) 與密碼 \(SID\) 傳送傳真”](#)
- ➔ [第151頁 “依需要傳送傳真 \(使用輪詢傳送/ 電子佈告欄信箱\)”](#)

## 無法將傳真傳送至指定的接收者

若因為錯誤而無法將傳真傳送至指定的接收者，請檢查以下項目。

- ❑ 當印表機完成撥號後，如果接收者機器沒有在 50 秒內接聽來電，則來電會因錯誤而結束。請使用  ([掛機]) 功能，或使用已連接電話撥號，查看您聽到傳真音頻之前的等待時間。如果等待時間超過 50 秒，請在傳真號碼之後加入暫停以傳送傳真。點選  輸入暫停。連字號會輸入作為暫停記號。一個暫停大約三秒。視需要加入多個暫停。
- ❑ 若已從聯絡人清單中選取接收者，請確定已註冊的資訊正確無誤。若資訊正確，請從聯絡人清單中選取接收者、點選 [編輯] 並將 [傳真速度] 變更為 [慢 (9,600bps)]。

#### 相關資訊

- ➔ [第147頁 “確認接收者的狀態後傳送傳真”](#)
- ➔ [第147頁 “從外部電話裝置撥號以傳送傳真”](#)
- ➔ [第56頁 “管理聯絡人”](#)
- ➔ [第250頁 “無法傳送或接收傳真”](#)

## 無法於指定的時間傳送傳真

在控制面板上設定正確的日期與時間。

#### 相關資訊

- ➔ [第148頁 “在指定的時間傳送黑白傳真 \(預約傳送\)”](#)
- ➔ [第60頁 “基本設定”](#)

## 無法接收傳真

- ❑ 若已訂閱來電轉接服務，印表機可能無法接收傳真。請聯絡服務供應商。
- ❑ 若沒有將電話連接至印表機，請在控制面板中將 [接收模式] 設定設為 [自動]。
- ❑ 發生下列情況時，印表機將用盡記憶體且無法接收傳真。請參閱疑難排解中有關處理記憶體已滿錯誤的資訊。
  - ❑ 收件匣與機密資料匣中總共已儲存 100 份已接收文件。
  - ❑ 印表機記憶體已滿 (100%)。

- ❑ 使用子位址功能接收傳真時，請確認子位址與密碼是否正確。與傳送者聯絡確認子位址和密碼都匹配。
- ❑ 檢查傳送者的傳真號碼是否已註冊至 [拒絕號碼清單]。若 [拒絕號碼清單] 中的 [拒絕傳真] 啟用，則從已新增至此清單之號碼傳送而來的傳真會遭到封鎖。
- ❑ 檢查傳送者的傳真號碼是否已註冊至聯絡人清單。若 [未登錄聯絡人] 中的 [拒絕傳真] 啟用，則從未註冊至此清單之號碼傳送而來的傳真會遭到封鎖。
- ❑ 請聯絡傳送者，確認其傳真機是否已設定標題資訊。若 [傳真標題空白已封鎖] 中的 [拒絕傳真] 啟用，不包含標題資訊的傳真會遭到封鎖。

#### 相關資訊

- ➔ [第189頁 “基本設定”](#)
- ➔ [第250頁 “無法傳送或接收傳真”](#)
- ➔ [第253頁 “記憶體已滿錯誤”](#)
- ➔ [第156頁 “使用子位址 \(SEP\) 與密碼 \(PWD\) 從文件暫存匣接收傳真 \(輪詢接收\)”](#)

## 無法將已接收傳真儲存至記憶體裝置

請檢查確認記憶體裝置是否已連接至印表機，然後檢查 [接收設定]。

#### 相關資訊

- ➔ [第159頁 “將收到的傳真存入外部記憶體裝置 \(無條件儲存/轉寄\)”](#)
- ➔ [第164頁 “將收到的傳真存入外部記憶體裝置 \(條件式儲存/轉寄\)”](#)

## 記憶體已滿錯誤

- ❑ 若印表機已設為在收件匣或機密資料匣中儲存已接收傳真，請從收件匣或機密資料匣中刪除您已閱讀的傳真。
- ❑ 若印表機已設為在電腦中儲存已接收傳真，請開啟設為要儲存傳真的電腦。當傳真儲存至電腦後，就會從印表機的記憶體中刪除。
- ❑ 如果印表機已設為將已接收傳真儲存至記憶體裝置，請將您已建立傳真儲存資料夾的裝置連接至印表機。當傳真儲存至裝置後，就會從印表機的記憶體中刪除。確保裝置具有足夠的可用記憶體，且沒有寫入保護。
- ❑ 即使記憶體已滿，您仍可使用下列其中一種解決方案傳送傳真。
  - ❑ 傳送黑白傳真時，可使用 [直接傳送] 功能傳送傳真。
  - ❑ 從外部電話裝置撥號來傳送傳真。
  - ❑ 使用  ([掛機]) 功能傳送傳真。
  - ❑ 將原稿分成兩份以上，以多批次來傳送傳真。
- ❑ 如果因為發生印表機錯誤 (如夾紙)，而使印表機無法列印已接收傳真，則可能發生記憶體已滿錯誤。請解決印表機問題，然後聯絡傳送者並要求重新傳送傳真。

#### 相關資訊

- ➔ [第157頁 “將收到的傳真存入收件匣 \(無條件儲存/轉寄\)”](#)

- ➔ [第162頁](#) “將收到的傳真存入收件匣或機密資料匣 (條件式儲存/轉寄)”
- ➔ [第171頁](#) “在電腦中接收傳真”
- ➔ [第159頁](#) “將收到的傳真存入外部記憶體裝置 (無條件儲存/轉寄)”
- ➔ [第164頁](#) “將收到的傳真存入外部記憶體裝置 (條件式儲存/轉寄)”
- ➔ [第148頁](#) “傳送多頁黑白文件 (直接傳送)”
- ➔ [第147頁](#) “從外部電話裝置撥號以傳送傳真”
- ➔ [第147頁](#) “確認接收者的狀態後傳送傳真”
- ➔ [第223頁](#) “清除夾紙”

## 傳送的傳真品質不佳

- 清潔工作平台。
- 清潔自動進紙器。
- 在控制面板中變更 [原稿類型] 設定。若原稿同時包含文字及相片，請選取 [相片]。
- 在控制面板中變更 [濃淡度] 設定。
- 若您不確定接收者傳真機的功能，請啟用 [直接傳送] 功能，或在 [解析度] 設定中選取 [佳]。  
若黑白傳真選取 [最佳] 或 [極佳]，且未使用 [直接傳送] 功能傳送傳真，印表機可能會自動降低解析度。
- 在控制面板上啟用 [ECM] 設定。

### 相關資訊

- ➔ [第189頁](#) “基本設定”
- ➔ [第207頁](#) “清潔工作平台”
- ➔ [第205頁](#) “清潔自動進紙器”

## 傳真以錯誤大小傳送

- 在傳送 A3 大小文件之前，請向接收者詢問其機器是否支援 A3 大小。若您在傳真傳輸報告中看見 [確定 (縮小)]，代表接收者的傳真機不支援 A3 大小。
- 使用工作平台 傳送傳真時，請正確放置原稿，使邊框對齊原稿記號。在控制面板上選取原始大小。
- 清潔工作平台 與文件護蓋。若玻璃上出現灰塵或髒汙，掃描範圍可能會延伸至涵蓋灰塵或髒汙之處，而造成掃描位置錯誤，或影像可能變小。

### 相關資訊

- ➔ [第189頁](#) “基本設定”
- ➔ [第51頁](#) “放置原稿”
- ➔ [第207頁](#) “清潔工作平台”

## 接收的傳真品質不佳

- 在控制面板上啟用 [ECM] 設定。

- 請聯絡傳送者，要求其以更高品質模式傳送。
- 列印已接收的傳真。選取 [狀態] 的 [紀錄] 重新列印傳真。

#### 相關資訊

- ➔ [第189頁 “基本設定”](#)
- ➔ [第181頁 “檢查傳真工作紀錄”](#)

## 無法接收 A3 大小的傳真

請檢查包含 A3 紙張的紙張來源是否將紙張大小設為 A3，且紙張來源已設為使用傳真功能。選取 [設定] > [一般設定] > [印表機設定] > [紙張來源設定] > [自動選擇設定] > [傳真]，然後檢查已啟用的紙張來源。

#### 相關資訊

- ➔ [第61頁 “印表機設定”](#)

## 已接收的傳真沒有列印

- 若印表機發生夾紙等錯誤，印表機無法列印已接收傳真。檢查印表機。
- 若印表機已設為在收件匣或機密資料匣中儲存已接收傳真，則已接收傳真不會自動列印。檢查 [接收設定]。

#### 相關資訊

- ➔ [第218頁 “檢查印表機狀態”](#)
- ➔ [第223頁 “清除夾紙”](#)
- ➔ [第157頁 “將收到的傳真存入收件匣 \(無條件儲存/轉寄\)”](#)
- ➔ [第162頁 “將收到的傳真存入收件匣或機密資料匣 \(條件式儲存/轉寄\)”](#)

## 已接收傳真的頁面空白，或者只在第二頁列印了少量文字

您可以使用 [分割頁面設定] 中的 [分割後刪除列印資料] 功能列印在一頁上。

選取 [分割後刪除列印資料] 中的 [刪除頂部] 或 [刪除底部]，然後調整 [臨界值]。增加閾值會增加刪除的數量；較高的閾值可提高您將內容列印在一頁上的可能性。

#### 相關資訊

- ➔ [第187頁 “列印設定”](#)

---

## 其他傳真問題

### 無法使用連接的電話撥號

將電話連接至印表機的 EXT. 連接埠，然後拿起聽筒。若無法從聽筒聽見撥號音，請正確連接電話線。

#### 相關資訊

➔ [第140頁](#) “將電話裝置連接至印表機”

### 答錄機無法接聽語音通話

在控制面板中，將印表機的 [應答鈴聲] 設定設為高於答錄機的響鈴次數。

#### 相關資訊

➔ [第189頁](#) “基本設定”

➔ [第154頁](#) “答錄機設定”

### 傳送者的傳真號碼沒有顯示在已接收傳真上，或號碼錯誤

傳送者可能沒有設定傳真標題資訊，或可能設定錯誤。請聯絡傳送者。

---

## 其他問題

### 碰觸印表機出現稍微觸電現象

若電腦連接許多周邊裝置，觸碰印表機時可能會稍微觸電。請將接地線連接至連接印表機的電腦。

### 運作聲音吵雜

若操作聲音過大，請啟用 [靜音模式]。啟用該功能可能會減緩列印速度。

#### 控制面板

在主畫面選取  OFF，然後啟用 [靜音模式]。

#### Windows 印表機驅動程式

在 [主選單] 索引標籤上啟用 [靜音模式]。

#### Mac OS 印表機驅動程式

從  功能表選取 [系統偏好設定] > [印表機和掃描器] (或 [列印和掃描]、[列印與傳真])，然後選取印表機。按下 [選項與耗材] > [選項] (或 [驅動程式])。在 [靜音模式] 設定中選取 [開啟]。



#### ❑ Epson Scan 2

按下  鍵以開啟 [組態] 視窗。接著設定 [掃描] 索引標籤上的 [靜音模式]。

## 後方進紙槽 取出

依下圖所示垂直握住並裝回 後方進紙槽。

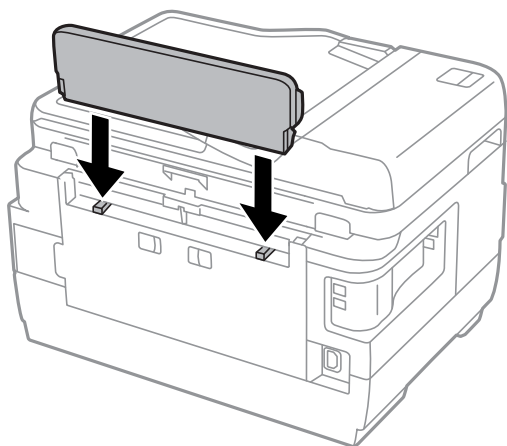

## 日期與時間錯誤

在控制面板上設定正確的日期與時間。因閃電而導致電力故障或電源長時間關閉後，時鐘可能會顯示錯誤的時間。

#### 相關資訊

➔ [第60頁 “基本設定”](#)

## 未辨識記憶體裝置

在控制面板上的 [記憶體裝置界面] 設定中啟用記憶裝置。

#### 相關資訊

➔ [第61頁 “印表機設定”](#)

## 無法儲存資料至記憶體裝置

- ❑ 檢查記憶體裝置是否有防寫保護。
- ❑ 檢查記憶體裝置是否有足夠的可用記憶體。若可用記憶體不足，無法儲存資料。

#### 相關資訊

➔ [第263頁 “外部 USB 裝置規格”](#)

## 忘記您的密碼

若忘記管理員密碼，請聯絡 Epson 支援。

### 相關資訊

➔ [第273頁 “聯絡 Epson 支援服務”](#)

## 防火牆封鎖應用程式 (僅適用於 Windows)

在 [控制台] 的安全性設定中，將應用程式加入允許通過 Windows 防火牆的程式。

## 「！」會顯示在相片選擇畫面上

當影像檔案不受產品支援時，LCD 螢幕會顯示「！」。

### 相關資訊

➔ [第263頁 “支援的資料規格”](#)

## 複印、掃描、或傳真以意外尺寸傳送

如果印表機放於靠近光源或遭受陽光直曬的位置，原稿尺寸可能無法準確掃描。選取相應的原稿尺寸設定，然後再試一次。如果不想讓原稿尺寸自動設定，請選取控制面板上的 [設定] > [一般設定] > [基本設定]，然後設定 [原稿尺寸自動偵測 (工作平台)] 為 [關閉]。

## 意外複印或發送傳真

異物觸碰到光學觸控面板時，可能會導致印表機執行意外操作。若要避免此情況，可選取 [設定] > [一般設定] > [基本設定] > [從睡眠狀態喚醒]，然後關閉 [使用 LCD 螢幕觸控功能喚醒]。除非按下  按鍵，否則印表機不會從睡眠 (省電) 模式中恢復運作。

# 附錄

## 技術規格

### 印表機規格

印字頭噴嘴配置		黑色墨水噴嘴：400×2 列 彩色墨水噴嘴：每種顏色都是 128×2 列
紙張重量	普通紙	64 至 90 g/m <sup>2</sup> (17至24 lb)
	厚紙	91 至 256 g/m <sup>2</sup> (25至68 lb)
	信封	信封 #10、DL、C6：75 至 90 g/m <sup>2</sup> (20 至 24 lb) 信封 C4：80 至 100 g/m <sup>2</sup> (21 至 26 lb)

\* 即使紙張厚度在此範圍內，也可能會因紙張的屬性或品質而無法饋入印表機或是降低了列印品質。

### 可列印區域

#### 單張紙的可列印區域

陰影區域的可列印品質可能會因印表機的機構而下降。

#### 邊界列印

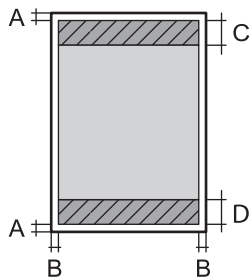
	A	3.0 mm (0.12 in.)
	B	3.0 mm (0.12 in.)
	C	47.0 mm (1.85 in.)
	D	45.0 mm (1.77 in.)

#### 無邊列印

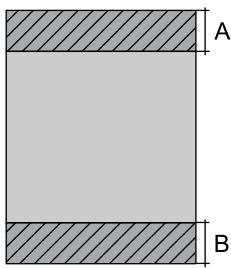
	A	50.0 mm (1.97 in.)
	B	48.0 mm (1.89 in.)

### 信封的可列印區域

陰影區域的列印品質可能會因印表機的機構而下降。

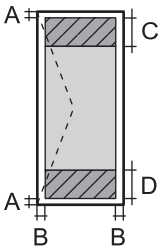
	A	3.0 mm (0.12 in.)
	B	5.0 mm (0.20 in.)
	C	47.0 mm (1.85 in.)
	D	18.0 mm (0.71 in.)

### 掃描器規格

掃描器類型	平台式
光電元件	CIS
有效像素	14040×20400 像素 (1200 dpi)
最大文件尺寸	297×431.8 mm (11.7×17 英吋) A3, Tabloid/US B
掃描解析度	1200 dpi (主掃描) 2400 dpi (次掃描)
輸出解析度	50 至 9600 dpi，增減單位為 1 dpi
色深	彩色 <input type="checkbox"/> 內部每像素有 48 位元 (內部每像素每色有 16 位元) <input type="checkbox"/> 外部每像素有 24 位元 (外部每像素每色有 8 位元) 灰階 <input type="checkbox"/> 內部每像素有 16 位元 <input type="checkbox"/> 外部每像素有 8 位元 黑白 <input type="checkbox"/> 內部每像素有 16 位元 <input type="checkbox"/> 外部每像素有 1 位元
光源	LED

### 介面規格

電腦	Hi-Speed USB
外接 USB 裝置	Hi-Speed USB

## 傳真機規格

傳真機類型	Walk-up 式黑白和彩色傳真功能 (ITU-T Super Group 3)
支援線路	標準類比電話線、PBX (專用交換機) 電話系統
速度	最高 33.6 kbps
解析度	黑白 <input type="checkbox"/> 標準：8 像素/mm×3.85 線/mm (203 像素/英吋×98 線/英吋) <input type="checkbox"/> 佳：8 像素/mm×7.7 線/mm (203 像素/英吋×196 線/英吋) <input type="checkbox"/> 最佳：8 像素/mm×15.4 線/mm (203 像素/英吋×392 線/英吋) <input type="checkbox"/> 極佳：16 像素/mm×15.4 線/mm (406 像素/英吋×392 線/英吋)  彩色 200×200 dpi
分頁記憶體	最多 550 頁 (在黑白草稿模式中接收 ITU-T No.1 圖表時)
重撥*	2 次 (間隔為 1 分鐘)
界面	RJ-11 電話線、RJ-11 電話機連接

\* 規格可能根據國家或地區而有不同。

## 網路功能清單

## 網路功能和 IPv4/IPv6

功能	支援	備註	
網路列印			
EpsonNet Print (Windows)	IPv4	✓	-
Standard TCP/IP (Windows)	IPv4、IPv6	✓	-
WSD 列印 (Windows)	IPv4、IPv6	✓	Windows Vista 或更新版本
Bonjour 列印 (Mac OS)	IPv4、IPv6	✓	-
IPP 列印 (Windows、Mac OS)	IPv4、IPv6	✓	-
UPnP 列印	IPv4	-	資訊家電用品
PictBridge 列印 (Wi-Fi)	IPv4	-	數位相機
Epson Connect (電子郵件列印)	IPv4	✓	-
AirPrint (iOS、Mac OS)	IPv4、IPv6	✓	iOS 5 或更新版本，Mac OS X v10.7 或更新版本
Google Cloud Print	IPv4、IPv6	✓	-

## 附錄

功能		支援	備註	
網路掃描	Epson Scan 2	IPv4、IPv6	✓	-
	Event Manager	IPv4	✓	-
	Epson Connect (掃描到雲端)	IPv4	✓	-
	AirPrint (掃描)	IPv4、IPv6	✓	OS X Mavericks 或更新版本
	自動進紙器 (雙面掃描)		-	-
傳真	傳送傳真	IPv4	✓	-
	接收傳真	IPv4	✓	-
	AirPrint (傳真輸出)	IPv4、IPv6	✓	OS X Mountain Lion 或更新版本

## Wi-Fi 規格

標準	IEEE802.11b/g/n <sup>*1,*2</sup>
頻率範圍	2.4 GHz
所傳輸的最大無線電頻率功率	19.8 dBm (EIRP)
協調模式	架構、Wi-Fi Direct (Simple AP) <sup>*3</sup>
無線安全性	WEP (64/128bit)、WPA2-PSK (AES) <sup>*4</sup>

\*1 視購買地區而定，符合 IEEE 802.11b/g/n 或 IEEE 802.11b/g。

\*2 IEEE802.11n 僅適用於 HT20。

\*3 不支援 IEEE 802.11b。

\*4 與 WPA2 標準相容並支援 WPA/WPA2 個人版。

## 乙太網路規格

標準	IEEE802.3i (10BASE-T) <sup>*1</sup> IEEE802.3u (100BASE-TX) IEEE802.3az (Energy Efficient Ethernet) <sup>*2</sup>
連線方式	自動、10Mbps 全雙工、10Mbps 半雙工、100Mbps 全雙工、100Mbps 半雙工
接頭	RJ-45

\*1 為防止無線電干擾的危險，請使用 Category 5e 或更高等級的 STP (屏蔽雙絞線) 連接線。

\*2 連接的裝置應符合 IEEE802.3az 標準。

## 安全性通訊協定

SSL/TLS	HTTPS 伺服器/用戶端、IPPS
SMTPS (STARTTLS、SSL/TLS)	

## 支援的第三方服務

AirPrint	列印	iOS 5 或更新版本/Mac OS X v10.7.x 或更新版本
	掃描	OS X Mavericks 或更新版本
	傳真	OS X Mountain Lion 或更新版本
Google Cloud Print		

## 外部 USB 裝置規格

裝置	最大容量
MO 磁碟機*	1.3 GB
硬碟* USB 隨身碟	2 TB (以 FAT、FAT32 或 exFAT 格式化)

\* 我們不建議使用以 USB 供電的外接 USB 裝置。請僅使用配備獨立 AC 電源的外接 USB 裝置。

您無法使用以下裝置：

- 需要專屬驅動程式的裝置
- 具有安全性設定的裝置 (密碼、加密等)
- 內建 USB 集線器的裝置

Epson 無法保證外接式裝置的所有操作。

## 支援的資料規格

檔案格式	使用數位相機 DCF* <sup>1</sup> 版本 1.0 或 2.0* <sup>2</sup> 相容拍攝的 JPEG TIFF 6.0 相容影像如下所示 <input type="checkbox"/> RGB 全彩影像 (未壓縮) <input type="checkbox"/> 二進位影像 (未壓縮或 CCITT 編碼)
影像尺寸	水平：80 到 10200 像素 垂直：80 到 10200 像素
檔案大小	小於 2 GB

## 附錄

最大檔案數	JPEG：9990*3 TIFF：999
-------	-------------------------

\*1 相機檔案系統的設計規則。

\*2 不支援儲存於內建記憶體之數位相機的相片資料。

\*3 一次最多可顯示 999 個檔案。(若檔案數超過 999，則以群組顯示檔案)

附註：

印表機無法辨識影像檔案時，LCD 螢幕上會顯示「!」。在此情況下，若選取多影像版面配置，將會列印空白部分。

## 尺寸

## WF-7710 Series

尺寸	存放 <input type="checkbox"/> 寬度：567 mm (22.3 in.) <input type="checkbox"/> 深度：452 mm (17.8 in.) <input type="checkbox"/> 高度：340 mm (13.4 in.)  列印 <input type="checkbox"/> 寬度：567 mm (22.3 in.) <input type="checkbox"/> 深度：817 mm (32.2 in.) <input type="checkbox"/> 高度：340 mm (13.4 in.)
重量*	約 18.7 kg (41.2 lb)

\* 不含墨水匣與電源線。

## WF-7720 Series

尺寸	存放 <input type="checkbox"/> 寬度：567 mm (22.3 in.) <input type="checkbox"/> 深度：452 mm (17.8 in.) <input type="checkbox"/> 高度：418 mm (16.5 in.)  列印 <input type="checkbox"/> 寬度：567 mm (22.3 in.) <input type="checkbox"/> 深度：817 mm (32.2 in.) <input type="checkbox"/> 高度：418 mm (16.5 in.)
重量*	約 22.2 kg (48.9 lb)

\* 不含墨水匣與電源線。



## 電氣規格

機型	100 至 240 V 機型	220 至 240 V 機型
額定頻率範圍	50 至 60 Hz	50 至 60 Hz
額定電流	0.5 至 0.3 A	0.4 A
耗電量 (含 USB 連線)	單機複印：約 18 W (ISO/IEC24712) 待機模式：約 8.5 W 睡眠模式：約 1.0 W 關機時：約 0.2 W	單機複印：約 18 W (ISO/IEC24712) 待機模式：約 8.5 W 睡眠模式：約 1.0 W 關機時：約 0.2 W

附註：

- ❑ 如需電壓資訊，請參考印表機上的標籤。
- ❑ 歐洲的使用者如需耗電量的詳細資料，請參考以下網站。

<http://www.epson.eu/energy-consumption>

## 環境規格

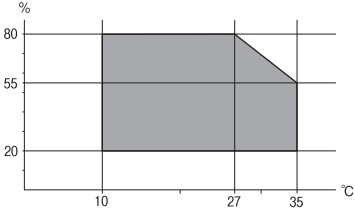
操作	<p>請在下圖所示的條件內使用印表機。</p>  <p>溫度：10 至 35°C (50 至 95°F) 濕度：20 至 80% RH (未凝結)</p>
存放	<p>溫度：-20 至 40°C (-4 至 104°F)* 濕度：5 至 85% RH (未凝結)</p>

\* 您可在 40°C (104°F) 下存放一個月。

## 墨水匣的環境規格

存放溫度	-30 至 40°C (-22 至 104°F)*
冷凍溫度	-16°C (3.2°F) 在 25°C (77°F) 環境下放置約 3 小時，墨水就會融化並可使用。

\* 您可在 40°C (104°F) 下存放一個月。

## 系統需求

- ❑ Windows 10 (32 位元、64 位元)/Windows 8.1 (32 位元、64 位元)/Windows 8 (32 位元、64 位元)/Windows 7 (32 位元、64 位元)/Windows Vista (32 位元、64 位元)/Windows XP SP3 或更新版本 (32 位元)/Windows XP Professional x64 Edition SP2 或更新版本/Windows Server 2016/Windows Server 2012 R2/Windows Server 2012/Windows Server 2008 R2/Windows Server 2008/Windows Server 2003 R2/Windows Server 2003 SP2 或更新版本
- ❑ macOS Sierra/OS X El Capitan/OS X Yosemite/OS X Mavericks/OS X Mountain Lion/Mac OS X v10.7.x/Mac OS X v10.6.8

附註：

- ❑ Mac OS 可能不支援某些應用程式及功能。
- ❑ 不支援適用於 (UFS) 的 UNIX 檔案系統 Mac OS。

---

## 法規資訊

### 標準與認證

#### 美國型號的標準與認證

安全	UL60950-1 CAN/CSA-C22.2 No.60950-1
EMC	FCC Part 15 Subpart B Class B CAN ICES-3 (B)/NMB-3 (B)

本設備包含以下無線模組。

製造商：Askey Computer Corporation

類型：WLU6320-D69 (RoHS)

本產品符合FCC規定第15篇以及IC Rules的RSS-210規範。對於客戶因進行Epson不建議之產品改裝而導致與保護規定不符之情況，Epson概不負責。操作必須符合以下兩種情況：(1) 本裝置不得造成有害干擾，且(2) 本裝置必須能接受任何已接收之干擾，包括可能導致意外裝置運作的干擾。

為避免對授權服務造成無線電干擾，本裝置係專為室內用途而設計，請將之遠離窗戶以提供最佳保護。安裝於室外的設備（或其發射天線）必須取得授權許可。

本設備符合針對非管制環境所制訂的FCC/IC輻射暴露限制，並符合IC射頻(RF)暴露規定之補充C至OET65和RSS-102的FCC射頻(RF)暴露規範。本設備安裝及操作時，應確保散熱器與人體至少保持7.9英寸(20公分)以上的距離(不包括四肢：手、手腕、腳及膝蓋)。

#### 歐洲型號的標準與認證

適用於歐洲使用者

Seiko Epson Corporation 在此聲明，下列設備型號符合 Directive 2014/53/EU。歐盟符合性聲明的全文可從下列網站獲得。

<http://www.epson.eu/conformity>

C443A

僅限於愛爾蘭、英國、奧地利、德國、列支敦斯登、瑞士、法國比利時、盧森堡、荷蘭、義大利、葡萄牙、西班牙、丹麥、芬蘭、挪威、瑞典、冰島、克羅埃西亞、賽普勒斯、希臘、斯洛維尼亞、馬爾他、保加利亞、捷克、愛沙尼亞、匈牙利、拉脫維亞、立陶宛、波蘭、羅馬尼亞以及斯洛伐克使用。

對於客戶因進行 Epson 不建議之產品改裝，而導致與保護規定不符之情況，Epson 概不負責。



## 澳洲型號的標準與認證

EMC	AS/NZS CISPR32 Class B
-----	------------------------

Epson 在此聲明，以下設備型號符合 AS/NZS4268 之必要規定以及其他相關規範要求：

C443A

對於客戶因進行 Epson 不建議之產品改裝，而導致與保護規定不符之情況，Epson 概不負責。

## 德國 Blue Angel

請造訪下列網站，查看此印表機是否符合德國 Blue Angel 的標準。

<http://www.epson.de/blauerengel>

## 複印限制

請遵循以下限制，以確保符合法律規定且負責任地使用印表機。

法律禁止複印以下項目：

- 紙幣、硬幣、政府發行的有價證券、政府債券以及市政債券
- 未使用的郵票、預銷戳明信片，以及其他貼附有效郵資的正式郵政品目
- 政府發行的印花稅票，以及透過合法程序發行的債券

複印下列各項物品時請特別小心：

- 私人發行的有價證券（股票、可轉讓本票和支票等）、月票、折價票券等。
- 護照、駕駛執照、健康證明、道路通行證、餐券及票券等。

附註：

法律也可能禁止複印以下項目：

負責地使用有著作權的資料：

印表機可能會遭誤用於複印有著作權保護的資料，除非係在律師建議下進行此類操作，否則複印已出版的資料之前，應尊重並自行取得著作權所有人之許可。

## 運送印表機

當您需要搬動或送修印表機時，請依照下列步驟包裝印表機。

### 注意：

- ❑ 搬運印表機時，請用平穩的姿勢抬起。以不平穩的姿勢抬起印表機可能會導致受傷。
- ❑ 由於本印表機相當沉重，因此在拆開包裝與搬運時，務必由兩人以上進行。
- ❑ 抬起印表機時，請將雙手放在如下圖所示的位置。若握著其他位置抬起印表機，印表機可能會掉落，或在放置印表機時夾住手指。



- ❑ 搬運印表機時，印表機的傾斜角度請勿超過 10 度，否則印表機可能會掉落。
- ❑ 打開或闔上掃描單元時，請小心不要夾到手或手指。否則可能會導致受傷。

### 重要事項：

- ❑ 存放或搬運印表機時，請避免傾斜、直放或上下倒放印表機；否則墨水可能會外漏。
- ❑ 請將墨水匣保持安裝在印表機內。移除墨水匣會使印字頭變乾，並可能導致印表機無法列印。

1. 按下  鍵關閉印表機電源。
2. 確定電源指示燈號熄滅，然後拔下電源連接線。

### 重要事項：

電源指示燈號熄滅時，請拔下電源連接線。否則，印字頭會因無法回到起始位置而導致墨水乾掉，並可能無法進行列印。

3. 拔下所有纜線，如電源連接線及 USB 線纜。
4. 若印表機支援外部儲存裝置，請確認已連接它們。

5. 從印表機取出所有紙張。
6. 請確定原稿未留置於印表機內。
7. 在文件上蓋闔上的情況下打開掃描單元。以膠帶固定住墨水匣槽。

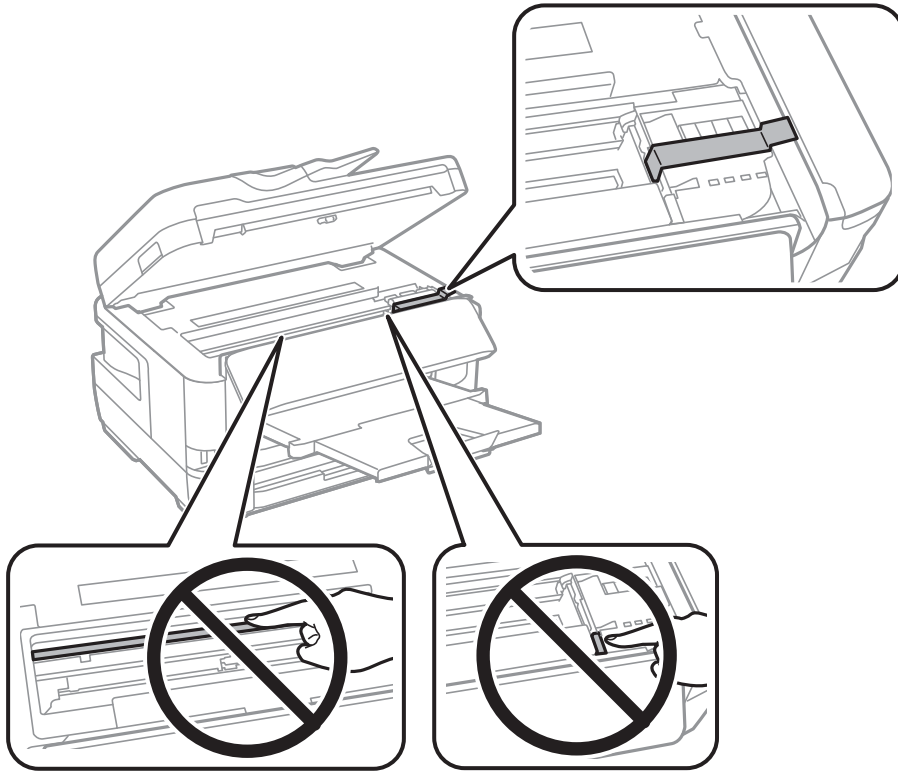

8. 闔上掃描單元。

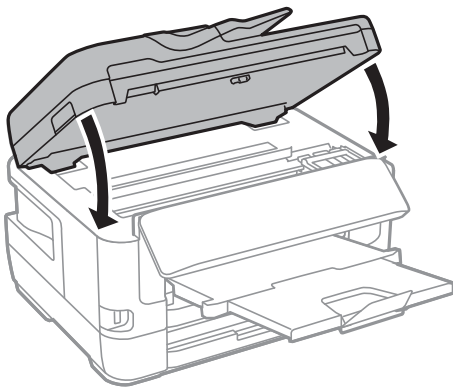

9. 依下圖所示準備包裝印表機。

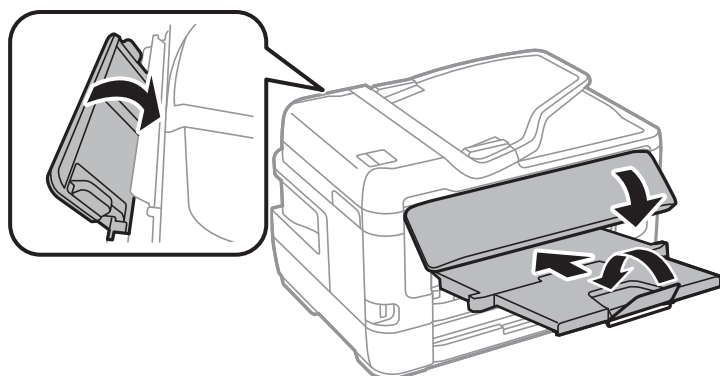

10. 使用保護材料，將印表機包裝於紙箱內。

再次使用印表機時，請確定有撕下墨水匣槽的固定膠帶。下次列印時若列印品質下降，請清潔並校正印字頭。

#### 相關資訊

- ➔ [第15頁 “零件名稱和功能”](#)
- ➔ [第202頁 “檢查並清潔印字頭”](#)
- ➔ [第203頁 “校正印字頭”](#)

## 在連線檢查過程中顯示的訊息

對電子郵件伺服器執行連線檢查時，會顯示下列訊息。如果發生錯誤，請檢查訊息與說明來確認狀態。

訊息	說明
連線測試成功。	成功建立與伺服器的連線時會顯示此訊息。
SMTP 伺服器通訊錯誤。請檢查下列內容。- 網路設定	以下情況會顯示訊息 <ul style="list-style-type: none"> <li><input type="checkbox"/> 印表機未連接網路</li> <li><input type="checkbox"/> SMTP 伺服器停機</li> <li><input type="checkbox"/> 進行通訊時網路斷線</li> <li><input type="checkbox"/> 接收到不完整的資料</li> </ul>
POP3 伺服器通訊錯誤。請檢查下列內容。- 網路設定	以下情況會顯示訊息 <ul style="list-style-type: none"> <li><input type="checkbox"/> 印表機未連接網路</li> <li><input type="checkbox"/> POP3 伺服器停機</li> <li><input type="checkbox"/> 進行通訊時網路斷線</li> <li><input type="checkbox"/> 接收到不完整的資料</li> </ul>
連線至 SMTP 伺服器時發生錯誤。請檢查下列內容。- SMTP 伺服器位址- DNS 伺服器	以下情況會顯示訊息 <ul style="list-style-type: none"> <li><input type="checkbox"/> 與 DNS 伺服器的連線失敗</li> <li><input type="checkbox"/> SMTP 伺服器的名稱解析失敗</li> </ul>

訊息	說明
連線至 POP3 伺服器時發生錯誤。請檢查下列內容。- POP3 伺服器位址- DNS 伺服器	以下情況會顯示訊息 <input type="checkbox"/> 與 DNS 伺服器的連線失敗 <input type="checkbox"/> POP3 伺服器的名稱解析失敗
SMTP 伺服器驗證錯誤。請檢查下列內容。- 驗證方法- 已驗證的帳戶- 已驗證的密碼	SMTP 伺服器驗證失敗時，會顯示此訊息。
POP3 伺服器驗證錯誤。請檢查下列內容。- 驗證方法- 已驗證的帳戶- 已驗證的密碼	POP3 伺服器驗證失敗時，會顯示此訊息。
不支援的通訊方法。請檢查下列內容。- SMTP 伺服器位址- SMTP 伺服器連接埠號碼	嘗試用不支援的通訊協定進行通訊時，會顯示此訊息。
連線至 SMTP 伺服器失敗。請將安全連線變更為無。	伺服器與用戶端之間發生 SMTP 不相符的情況，或伺服器不支援 SMTP 安全連線 (SSL 連線) 時，會顯示此訊息。
連線至 SMTP 伺服器失敗。請將安全連線變更為 SSL/TLS。	伺服器與用戶端之間發生 SMTP 不相符的情況，或伺服器要求使用 SSL/TLS 進行 SMTP 安全連線時，會顯示此訊息。
連線至 SMTP 伺服器失敗。請將安全連線變更為 STARTTLS。	伺服器與用戶端之間發生 SMTP 不相符的情況，或伺服器要求使用 STARTTLS 進行 SMTP 安全連線時，會顯示此訊息。
不信任的連線。請檢查下列內容。- 日期與時間	印表機的日期與時間設定不正確，或憑證過期時，會顯示此訊息。
不信任的連線。請檢查下列內容。- CA 憑證	若印表機沒有對應伺服器的根憑證，或 CA 憑證並未匯入，則會顯示此訊息。
不安全的連線。	若取得的憑證已經毀損，則會顯示此訊息。
SMTP 伺服器驗證失敗。請將驗證方法變更為 SMTP-AUTH。	伺服器和用戶端之間的驗證方法不相符時，會顯示此訊息。伺服器支援 SMTP 驗證。
SMTP 伺服器驗證失敗。請將驗證方法變更為 POP before SMTP。	伺服器和用戶端之間的驗證方法不相符時，會顯示此訊息。伺服器不支援 SMTP 驗證。
寄件者的電子郵件位址不正確。請變更為您電子郵件服務的電子郵件位址。	指定的寄件者電子郵件地址不正確時，會顯示此訊息。
未完成設定之前，無法連接印表機。	印表機忙碌時會顯示此訊息。

### 相關資訊

➔ [第71頁 “檢查電子郵件伺服器連線”](#)

## 著作權

未經 Seiko Epson Corporation 事先書面許可，禁止將本出版物的任何部分重製、儲存於檢索系統或以任何形式或方法傳送，不論係以電子、機械、複印、錄製或其他方式。使用本手冊所含之資訊無需擔負相關專利責任。亦無需擔負因使用本手冊資訊而導致之損害責任。本手冊內含的資訊僅設計供 Epson 產品之用。Epson 對於任何將此資訊應用於其他產品的作法概不負責。

若本產品購買人或第三方因意外使用、誤用或濫用本產品、未經授權而改裝、修理或變更本產品、或(美國除外)未嚴格遵守 Seiko Epson Corporation 操作與維護說明而發生損壞、損失或費用，則 Seiko Epson Corporation 與關係企業均不予負責。

如因使用非 Seiko Epson Corporation 指定之原廠產品或 Epson 認可之任何選購品或耗材而發生任何損壞或問題，Seiko Epson Corporation 與關係企業不予負責。

若因使用非 Seiko Epson Corporation 認可之任何界面連接線，致發生電子干擾而造成任何損壞，Seiko Epson Corporation 概不負責。

© 2019 Seiko Epson Corporation

本手冊的內容與本產品的規格若有變更，恕不另行通知。

---

## 商標

- EPSON® 係一登錄商標，EPSON EXCEED YOUR VISION 或 EXCEED YOUR VISION 亦為 Seiko Epson Corporation 之商標。
- Epson Scan 2 software is based in part on the work of the Independent JPEG Group.
- libtiff  
Copyright © 1988-1997 Sam Leffler  
Copyright © 1991-1997 Silicon Graphics, Inc.  
Permission to use, copy, modify, distribute, and sell this software and its documentation for any purpose is hereby granted without fee, provided that (i) the above copyright notices and this permission notice appear in all copies of the software and related documentation, and (ii) the names of Sam Leffler and Silicon Graphics may not be used in any advertising or publicity relating to the software without the specific, prior written permission of Sam Leffler and Silicon Graphics.  
THE SOFTWARE IS PROVIDED "AS-IS" AND WITHOUT WARRANTY OF ANY KIND, EXPRESS, IMPLIED OR OTHERWISE, INCLUDING WITHOUT LIMITATION, ANY WARRANTY OF MERCHANTABILITY OR FITNESS FOR A PARTICULAR PURPOSE.  
IN NO EVENT SHALL SAM LEFFLER OR SILICON GRAPHICS BE LIABLE FOR ANY SPECIAL, INCIDENTAL, INDIRECT OR CONSEQUENTIAL DAMAGES OF ANY KIND, OR ANY DAMAGES WHATSOEVER RESULTING FROM LOSS OF USE, DATA OR PROFITS, WHETHER OR NOT ADVISED OF THE POSSIBILITY OF DAMAGE, AND ON ANY THEORY OF LIABILITY, ARISING OUT OF OR IN CONNECTION WITH THE USE OR PERFORMANCE OF THIS SOFTWARE.
- The N-Mark is a trademark or registered trademark of NFC Forum, Inc. in the United States and in other countries.
- QR Code is a registered trademark of DENSO WAVE INCORPORATED in Japan and other countries.
- Intel® is a registered trademark of Intel Corporation.
- Microsoft®, Windows®, Windows Server®, and Windows Vista® are registered trademarks of Microsoft Corporation.
- Apple, Mac, macOS, OS X, Bonjour, ColorSync, Safari, AirPrint, iPad, iPhone, iPod touch, and iTunes are trademarks of Apple Inc., registered in the U.S. and other countries.
- Use of the Works with Apple badge means that an accessory has been designed to work specifically with the technology identified in the badge and has been certified by the developer to meet Apple performance standards.
- Google Cloud Print, Chrome, Chrome OS, Google Play and Android are trademarks of Google Inc.
- Adobe and Adobe Reader are either registered trademarks or trademarks of Adobe Systems Incorporated in the United States and/or other countries.



- 一般注意事項：本手冊內的其他產品名稱僅供識別之用，且可能為其各自擁有者的商標。Epson 放棄這些商標的任何與全部權利。

---

## 何處取得協助

### 技術支援網站

如需進一步的協助，請造訪下列 Epson 支援網站。請選取國家或地區，然後前往當地 Epson 網站的支援部分。網站也有提供最新的驅動程式、常見問題集、手冊或其他可下載的資料。

<http://support.epson.net/>

<http://www.epson.eu/Support> (歐洲)

若 Epson 產品未正常運作且您無法解決問題，請洽 Epson 支援服務，以尋求協助。

### 聯絡 Epson 支援服務

#### 聯絡 Epson 之前

若 Epson 產品未正常運作且您無法透過產品手冊內的疑難排解資訊解決問題，請洽 Epson 支援服務，以尋求協助。若以下未列出您所在地區的 Epson 支援，請洽詢購買產品的經銷商。

請提供下列資訊給 Epson 支援人員，以便更迅速地為您提供服務：

- 產品序號  
(序號標籤通常位於產品的背後。)
- 產品型號
- 產品軟體版本  
(按下產品軟體中的 [關於]、[版本資訊] 或類似的按鍵。)
- 電腦的品牌和型號
- 電腦作業系統名稱和版本
- 您通常用來搭配這項產品的軟體應用程式的名稱及版本

附註：

視產品而定，傳真的撥號清單資料及/或網路設定可能已儲存於產品的記憶體內。資料及/或設定可能會因產品故障或維修而遺失。Epson 對於任何資料遺失、備份或復原資料及/或設定概不負責，即使是在保固期內。我們建議您自行備份資料或作筆記。

### 歐洲使用者的輔助說明

請檢查您的泛歐保固文件，查看如何聯絡 Epson 支援。

### 台灣使用者的輔助說明

提供資訊、支援與服務的Epson網站：

### 全球資訊網

<http://www.epson.com.tw>

您可在Epson網站上獲得有關產品規格的資訊、驅動程式下載以及詢問產品問題。

### Epson 諮詢服務

電話：+886-2-80242008

我們的諮詢服務團隊會透過電話協助您解決下列問題：

- 銷售點查詢及產品資訊
- 產品使用上的問題
- 關於維修服務與保固的詢問

### 維修服務中心：

<http://www.tekcare.com.tw/branchMap.page>

捷修網股份有限公司為Epson原廠授權的維修服務中心。

## 澳洲使用者的輔助說明

澳洲 Epson 公司致力提供您高品質的客戶服務，除了您的產品說明文件外，我們並提供下列取得資訊的方式：

### 網址

<http://www.epson.com.au>

歡迎進入 Epson 澳洲全球資訊網，這裡有值得您造訪的精彩內容！網站上提供驅動程式下載區、Epson 聯絡窗口、新產品資訊及技術支援 (電子郵件)。

### Epson 諮詢服務

電話：1300-361-054

Epson 諮詢服務是確保我們客戶能獲得必要資訊的最後備援，諮詢服務的接線人員會協助您安裝、設定及操作您的 Epson 產品。我們的售前諮詢服務人員也會提供新的 Epson 產品的印刷品資料，並告知客戶距離最近的經銷商或服務中心地點，各種問題都可在此獲得解答。

我們建議您在撥打電話前先準備好所有相關資訊，您準備的資訊越充足，我們就能越快協助您解決問題。這裡所指的資訊包括您的 Epson 產品說明文件、電腦類型、作業系統、應用程式，以及任何您覺得有必要的資訊。

### 產品搬運

Epson 建議保留產品包裝，以便未來搬運之用。

## 紐西蘭使用者的輔助說明

紐西蘭 Epson 公司致力提供您高品質的客戶服務，除了您的產品說明文件外，我們還提供您下列取得資訊的方式：

## 網址

<http://www.epson.co.nz>

歡迎進入 Epson 紐西蘭全球資訊網，這裡有值得您造訪的精彩內容！網站上提供驅動程式下載區、Epson 聯絡窗口、新產品資訊及技術支援（電子郵件）。

## Epson 諮詢服務

電話：0800 237 766

Epson 諮詢服務是確保我們客戶能獲得必要資訊的最後備援，諮詢服務的接線人員會協助您安裝、設定及操作您的Epson產品。我們的售前諮詢服務人員也會提供新的Epson產品的印刷品資料，並告知客戶距離最近的經銷商或服務中心地點，各種問題都可在此獲得解答。

我們建議您在撥打電話前先準備好所有相關資訊，您準備的資訊越充足，我們就能越快協助您解決問題。這裡所指的資訊包括您的 Epson 產品說明文件、電腦類型、作業系統、應用程式，以及任何您覺得有必要的資訊。

## 產品搬運

Epson 建議保留產品包裝，以便未來搬運之用。

## 新加坡使用者的輔助說明

提供資訊來源、協助與服務的新加坡 Epson 網站：

### 全球資訊網

<http://www.epson.com.sg>

產品規格資訊、驅動程式下載、常見問答集 (FAQ)、銷售點查詢，以及透過電子郵件的技術支援。

## Epson 諮詢服務

免付費電話：800-120-5564

我們的諮詢服務團隊會透過電話協助您解決下列問題：

- 銷售點查詢及產品資訊
- 產品使用或疑難排解問題
- 關於維修服務與保固的詢問

## 泰國使用者的輔助說明

提供資訊、支援與服務的 Epson 網站：

### 全球資訊網

<http://www.epson.co.th>

產品規格資訊、驅動程式下載、常見問答集 (FAQ) 及電子郵件諮詢。

## Epson 客服中心

電話：66-2685-9899

電子郵件：support@eth.epson.co.th

我們的客服中心團隊會透過電話協助您解決下列問題：

- 銷售點查詢及產品資訊
- 產品使用上的問題
- 關於維修服務與保固的詢問

## 香港使用者的輔助說明

在香港的使用者如需取得技術支援和其他售後服務，歡迎聯繫愛普生香港有限公司。

網際網路首頁

<http://www.epson.com.hk>

愛普生香港有限公司同時提供中英文兩種版本的網站，方便使用取得下列資訊：

- 產品資訊
- 常見問答集 (FAQ)
- 最新版的 Epson 產品驅動程式

技術支援專線

您也可以透過以下電話和傳真號碼聯絡我們的技術人員：

電話：852-2827-8911

傳真：852-2827-4383

## 越南使用者的輔助說明

提供資訊、支援與服務的 Epson 網站：

Epson 服務中心

65 Truong Dinh Street, District 1, Hochiminh City, Vietnam.

電話 (胡志明市)：84-8-3823-9239、84-8-3825-6234

29 Tue Tinh, Quan Hai Ba Trung, Hanoi City, Vietnam

電話 (河內市)：84-4-3978-4785、84-4-3978-4775

## 印尼使用者的輔助說明

提供資訊、支援與服務的 Epson 網站：

全球資訊網

<http://www.epson.co.id>

- 提供產品規格資訊、驅動程式下載的網站：
- 常見問答集 (FAQ)、銷售點查詢，以及透過電子郵件的問題答覆

## Epson 熱線

電話：+62-1500-766

傳真：+62-21-808-66-799

我們的專線團隊會透過電話或傳真協助您解決下列問題：

- 銷售點查詢及產品資訊
- 技術支援

## Epson 服務中心

省	公司名稱	地址	電話 電子郵件
DKI JAKARTA	ESS JAKARTA MANGGADUA	Ruko Mall Mangga Dua No. 48 Jl. Arteri Mangga Dua, Jakarta Utara - DKI JAKARTA	(+6221) 62301104 jkt-admin@epson-indonesia.co.id
NORTH SUMATERA	ESC MEDAN	Jl. Bambu 2 Komplek Graha Niaga Nomor A-4, Medan - North Sumatera	(+6261) 42066090 / 42066091 mdn-adm@epson-indonesia.co.id
WEST JAWA	ESC BANDUNG	Jl. Cihampelas No. 48 A Bandung Jawa Barat 40116	(+6222) 4207033 bdg-admin@epson-indonesia.co.id
DI YOGYAKARTA	ESC YOGYAKARTA	YAP Square, Block A No. 6 Jl. C Simanjutak Yogyakarta - DIY	(+62274) 581065 ygy-admin@epson-indonesia.co.id
EAST JAWA	ESC SURABAYA	Hitech Mall Lt. 2 Block A No. 24 Jl. Kusuma Bangsa No. 116 - 118 Surabaya - JATIM	(+6231) 5355035 sby-admin@epson-indonesia.co.id
SOUTH SULAWESI	ESC MAKASSAR	Jl. Cendrawasih NO. 3A, kunjung mae, mariso, MAKASSAR - SULSEL 90125	(+62411) 8911071 mksr-admin@epson-indonesia.co.id
WEST KALIMANTAN	ESC PONTIANAK	Komp. A yani Sentra Bisnis G33, Jl. Ahmad Yani - Pontianak Kalimantan Barat	(+62561) 735507 / 767049 pontianak-admin@epson-indonesia.co.id
RIAU	ESC PEKANBARU	Jl. Tuanku Tambusai No.459A Pekanbaru Riau	(+62761) 8524695 pkb-admin@epson-indonesia.co.id
DKI JAKARTA	ESS JAKARTA SUDIRMAN	Wisma Keiai Lt. 1 Jl. Jenderal Sudirman Kav. 3 Jakarta Pusat - DKI JAKARTA 10220	(+6221) 5724335 ess@epson-indonesia.co.id
EAST JAWA	ESS SURABAYA	Ruko Surya Inti Jl. Jawa No 2-4 Kav. 29 Surabaya - Jawa Timur	(+6231) 5014949 esssby@epson-indonesia.co.id
BANTEN	ESS SERPONG	Ruko Mall WTC Matahari No. 953, Serpong-Banten	(+6221) 53167051 / 53167052 esstag@epson-indonesia.co.id
CENTRAL JAWA	ESS SEMARANG	Komplek Ruko Metro Plaza Block C20 Jl. MT Haryono No 970 Semarang - JAWA TENGAH	(+6224) 8313807 / 8417935 esssmg@epson-indonesia.co.id

省	公司名稱	地址	電話 電子郵件
EAST KALIMANTAN	ESC SAMARINDA	Jl. KH. Wahid Hasyim (M. Yamin) Kelurahan Sempaja Selatan Kecamatan Samarinda UTARA - SAMARINDA - KALTIM	(+62541) 7272904 escsmd@epson-indonesia.co.id
SOUTH SUMATERA	ESC PALEMBANG	Jl. H.M Rasyid Nawawi No. 249 Kelurahan 9 Ilir Palembang Sumatera Selatan	(+62711) 311330 escplg@epson-indonesia.co.id
EAST JAVA	ESC JEMBER	JL. Panglima Besar Sudirman Ruko no.1D Jember-Jawa Timur (Depan Balai Penelitian & Pengolahan Kakao)	(+62331) 488373 / 486468 jmr-admin@epson-indonesia.co.id
NORTH SULAWESI	ESC MANADO	Tekno Megamall Lt LG 11 TK 21, Kawasan Megamas Boulevard, Jl Piere Tendean, Manado - SULUT 95111	(+62431) 8890996 MND-ADMIN@EPSON-INDONESIA.CO.ID

如為其他未列於此處的城市，請撥打以下專線：08071137766。

## 馬來西亞使用者的輔助說明

提供資訊、支援與服務的 Epson 網站：

全球資訊網

<http://www.epson.com.my>

- 提供資訊、驅動程式下載的網站：
- 常見問答集 (FAQ)、銷售點查詢，以及透過電子郵件的問題答覆

Epson 客服中心

電話：+60 1800-8-17349

- 銷售點查詢及產品資訊
- 產品使用上的問題
- 關於維修服務與保固的詢問

總公司

電話：603-56288288

傳真：603-5628 8388/603-5621 2088

## 菲律賓使用者的輔助說明

在菲律賓的使用者如需取得技術支援和其他售後服務，歡迎透過以下電話/傳真號碼及電子郵件聯絡菲律賓 Epson 公司：

全球資訊網

<http://www.epson.com.ph>

產品規格資訊、驅動程式下載、常見問答集 (FAQ)，以及透過電子郵件的問題回覆。

**菲律賓 Epson 顧客服務**

免付費電話 (PLDT)：1-800-1069-37766

免付費電話 (Digital)：1-800-3-0037766

馬尼拉大都會：(+632)441-9030

網站：<https://www.epson.com.ph/contact>

電子郵件：customer@epc.epson.com.ph

服務時間為星期一至星期六 (國定假日除外) 上午 9 時至下午 6 時

我們的客服團隊會透過電話協助您解決下列問題：

- 銷售點查詢及產品資訊
- 產品使用上的問題
- 關於維修服務與保固的詢問

**菲律賓 Epson 公司**

外線：+632-706-2609

傳真：+632-706-2663