

EPSON WF-C879R WF-C878R

EN Start Here

EL Ξεκινήστε εδώ

SL Začnite tukaj

HR Počnite ovdje

MK Почнете

оттука



413889200

© 2019-2024 Seiko Epson Corporation
Printed in XXXXXX

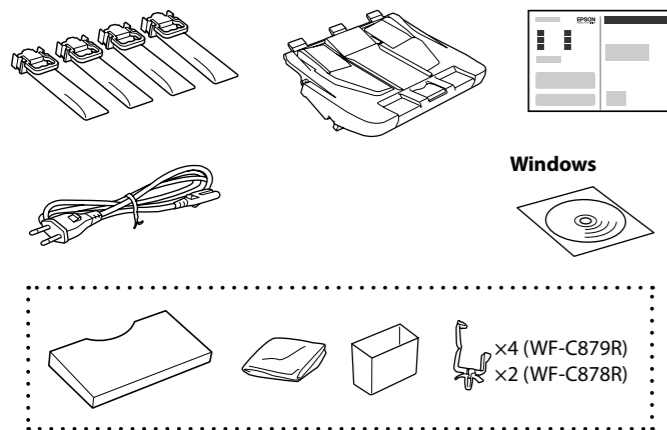

Windows

×4 (WF-C879R)
×2 (WF-C878R)

Contents may vary by location.

Τα περιεχόμενα μπορεί να διαφέρουν ανά περιοχή.

Vsebina se lahko razlikuje glede na lokacijo.

Sadržaj se može razlikovati ovisno o lokaciji.

Содржината може да е различна, во зависност од земјата.



Do not connect a USB cable unless instructed to do so.

Μην συνδέσετε καλώδιο USB, εκτός και αναφέρεται στις οδηγίες.

Kabel USB priključite šele, ko ste k temu pozvani.

Ne sprajajte USB kabel ako niste primili uputu da to učinite.

Не приклучувајте USB-кабел ако не добиете таква инструкција.

1

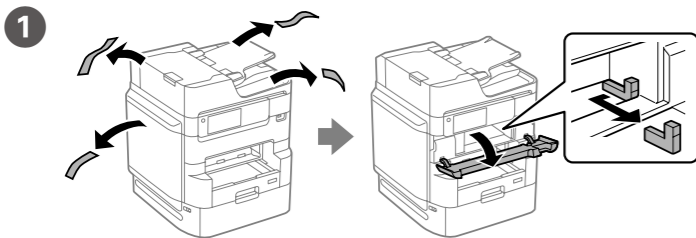

Remove all protective materials.

Αφαιρέστε όλα τα προστατευτικά υλικά.

Odstranite vso zaščitno embalažo.

Uklonite sav zaštitni materijal.

Извадете ги сите заштитни материјали.

2

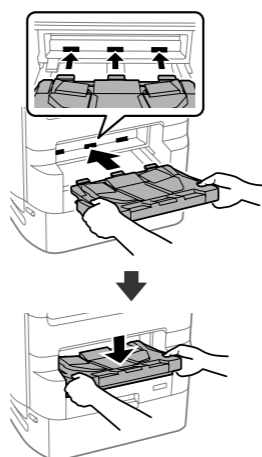

Insert the output tray.
Τοποθετήστε τον δίσκο εξόδου.
Vstavite izhodni pladenj.
Umetnite izlazni pretinac.
Вметнете ја излезната фиока.

3

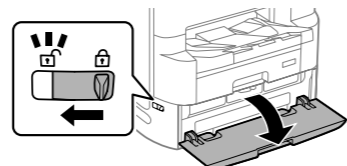

Open.
Ανοίξτε.
Odprite.
Otvorite.
Отворете.

4

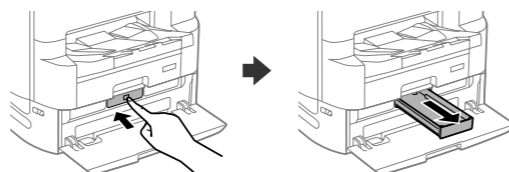

Press the ink supply unit tray, and then pull it out.
Πατήστε τον δίσκο μονάδας τροφοδοσίας μελανιού και έπειτα αφαιρέστε τον.
Pritisnite pladenj enote za dovajanje črnila in ga izvlecite.
Pritisnite pretinac jedinice za opskrbu tintom i zatim ga izvucite.
Притиснете ја фиоката за единицата со мастило, а потоа извадете ја.

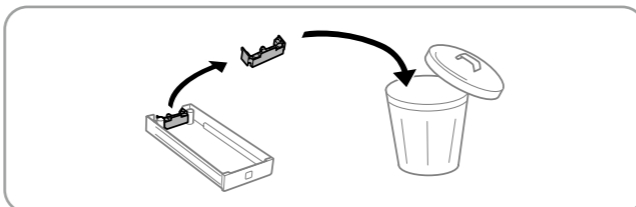

5

Shake the ink supply unit 10 times well.
Ανακινήστε καλά τη μονάδα τροφοδοσίας μελανιού 10 φορές.
10-krat dobro pretresite enoto za dovajanje črnila.

Dobro protresite jedinicu za opskrbu tintom 10 puta.
Добро протресете ја единицата со мастило 10 пати.

For the initial setup, make sure you use the ink supply units that came with this printer. Depending on your printer model, the included ink supply units may not be used as replacement ink supply units after initial setup. The initial ink supply units will be partly used to charge the print head. These ink supply units may print fewer pages compared to subsequent ink supply units.

Για την αρχική εγκατάσταση, βεβαιωθείτε ότι χρησιμοποιείτε τις μονάδες τροφοδοσίας μελανιού που συνόδευαν τον εκτυπωτή. Ανάλογα με το μοντέλο του εκτυπωτή σας, οι συμπεριλαμβανόμενες μονάδες παροχής μελανιού ενδέχεται να μην χρησιμοποιηθούν ως ανταλλακτικά μονάδων παροχής μελανιού μετά την αρχική ρύθμιση. Οι αρχικές μονάδες τροφοδοσίας μελανιού θα χρησιμοποιηθούν εν μέρει για την φόρτιση της κεφαλής εκτύπωσης. Αυτές οι μονάδες τροφοδοσίας μελανιού μπορεί να εκτυπώνουν λιγότερες σελίδες σε σύγκριση με επόμενες μονάδες τροφοδοσίας μελανιού.

Za začetno nastavitve morate obvezno uporabiti enote za dovajanje črnila, ki so bile priložene tiskalniku. Glede na model tiskalnika se priložene enote za dovajanje črnila ne smejo po začetni nastavitvi uporabiti kot nadomestne enote za dovajanje črnila. Enote za dovajanje črnila za začetno nastavitve bodo delno uporabljene za polnjenje tiskalne glave. S temi enotami za dovajanje črnila boste morda natisnili manj strani kot z nadaljnjimi enotami za dovajanje črnila.

Kod početnog postavljanja obavezno koristite jedinice za opskrbu tintom isporučene s ovim proizvodom. Ovisno o modelu pisača, isporučene jedinice za dovod tinte neće se moći koristiti kao zamjenske jedinice za dovod tinte nakon početnog postavljanja. Početne jedinice za opskrbu tintom djelomično će biti korištene za punjenje ispisne glave. Ove jedinice za opskrbu tintom mogu ispisati manje stranica u usporedbi sa sljedećim jedinicama za opskrbu tintom.

За почетното поставување, задолжително користете ги единиците со мастило испорачани со печатачот. Во зависност од моделот на вашиот печатач, вклучените единици со мастило може да не се користат како заменски единици со мастило по почетното поставување. Почетните единици со мастило делумно ќе се искористат за полнење на главата за печатење. Со овие единици со мастило може да се отпечата помал број страници во споредба со наредните единици со мастило.

6

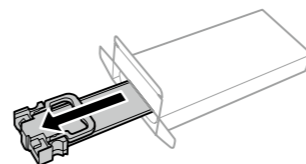

Unpack.
Αφαιρέστε τη συσκευασία.
Odstranite embalažo.
Raspakirajte.
Распакувајте.

7

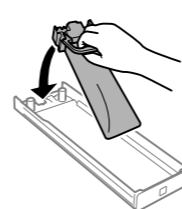

Fit the ink supply unit into the ink supply unit tray.
Τοποθετήστε τη μονάδα τροφοδοσίας μελανιού μέσα στον δίσκο μονάδας τροφοδοσίας μελανιού.

Namestite enoto za dovajanje črnila na pladenj enote za dovajanje črnila.
Namjestite jedinicu za opskrbu tintom u pretinac za opskrbu tintom.

Вметнете ја единицата со мастило во фиоката за единицата со мастило.

8

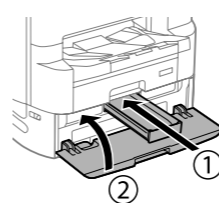

Insert and close. Install all ink supply units as well.
Τοποθετήστε και κλείστε. Εγκαταστήστε όλες τις μονάδες τροφοδοσίας μελανιού επίσης.

Vstavite in zaprite. Namestite tudi vse enote za dovajanje črnila.

Umetnite i zatvorite. Ugradite i sve jedinice za opskrbu tintom.
Вметнете и затворете. Вметнете ги и сите останати единици со мастило.

9

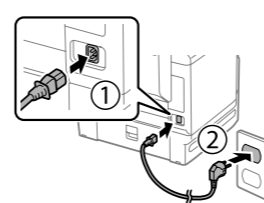

Connect and plug in.
Συνδέστε τον εκτυπωτή. Ροβεζίτε in priključite. Sprojite i ukorčajte. Поврзете и приклучете.

10

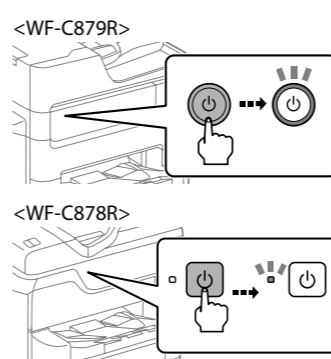

Turn on.
Επιλέξτε γλώσσα, χώρα και ώρα. Vklomite. Uključite. Вклучете.

11

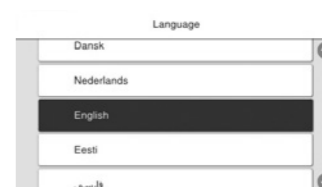

Select a language, country and time.
Επιλέξτε γλώσσα, χώρα και ώρα. Izberite jezik, državo in čas. Odaberite jezik, zemlju i vrijeme. Изберете јазик, земја и време.

12



Wait until the charging is finished.
Περιμένετε μέχρι να ολοκληρωθεί η φόρτωση. Рокакајте, да се postopek polnjenja črnila konča. Pričekajte dok se punjenje ne završi. Почекајте да заврши полнењето.



13

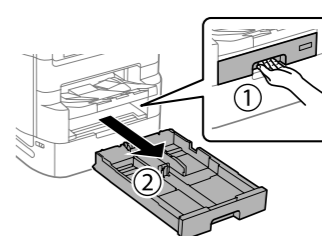

Pull out.
Αφαιρέστε. Izvlecite enoto. Izvucite. Извлекете.

14

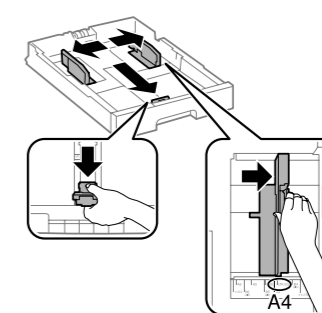

Pinch and slide the edge guides.
Τσιμπήστε και σύρετε τους οδηγούς άκρων. Primite in podrsnite vodila za robove. Stisnite i povucite rubne vodilice. Притиснете ги и повлечете ги граничните.

15

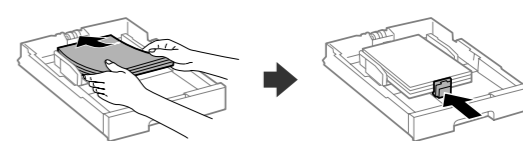

Load A4 size paper toward the back of the paper cassette with the printable side face down then slide the front edge guide to the paper.
Τοποθετήστε χαρτί μεγέθους A4 στο πίσω μέρος της κασέτας χαρτιού με την εκτυπώσιμη πλευρά στραμμένη προς τα κάτω και έπειτα σύρετε τον μπροστινό οδηγό άκρης προς το χαρτί.
Naložite papir velikosti A4 proti zadnjemu delu kasete za papir tako, da je stran za tiskanje z licem obrnjena navzdol, nato pa sprednje vodilo robov potisnite do papirja.

Stavite papir A4 formata prema stražnjem dijelu ladice za papir sa stranom za ispis okrenutom prema dolje, a zatim povucite prednju rubnu vodilicu do papira.

Ставете хартија со големина A4 кон задниот дел на касетата за хартија со страната за печатење свртена надолу, па повлечете го предниот граничник до хартијата.

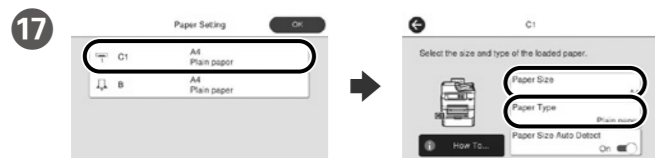
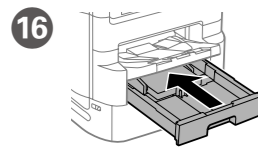

Check the paper size and paper type for the paper sources. Tap **OK** if the settings are correct, or select the correct paper size and paper type. You can change these settings later.

Ελέγξτε το μέγεθος και τον τύπο χαρτιού για τις πηγές χαρτιού. Πατήστε **OK** εάν οι ρυθμίσεις είναι σωστές ή επιλέξτε το σωστό μέγεθος και τύπο χαρτιού. Μπορείτε να αλλάξετε αυτές τις ρυθμίσεις στη συνέχεια.

Preverite velikost in vrsto papirja za vire papirja. Tapnite **OK**, če so nastavitve pravilne, ali pa izberite pravilno velikost in vrsto papirja. Te nastavitve lahko spremenite tudi pozneje.

Provjerite dimenzije i vrstu papira za izvore papira. Dotaknite **OK** ako su postavke točne ili odaberite točne dimenzije i vrstu papira. Ove postavke možete promijeniti kasnije.

Проверете ги големината и типот на хартијата за изворите на хартија. Допрете **OK** ако поставките се точни или изберете ги соодветната големина и тип на хартијата. Може да ги смените овие поставки подоцна.

18 Finally, set up the fax. If you want to make fax settings as an administrator, see the *User's Guide*.

Τέλος, ρυθμίστε το φαξ. Εάν θέλετε να ρυθμίσετε το φαξ ως διαχειριστής, ανατρέξτε στις *Οδηγίες χρήστη*.

Na koncu nastavite faks. Če želite nastaviti faks konfigurirati kot skrbnik, si oglejte priročnik *Navodila za uporabo*.

Na kraju postavite faks. Ako želite prilagodavati postavke faksa u svojstvu administratora, pogledajte *Korisnički vodič*.

На крај, поставете го факсот. Ако сакате да одредите поставки за факс како администратор, погледнете го *Упатството за корисникот*.

19 Connect a phone cable.

Συνδέστε ένα καλώδιο τηλεφώνου.

Приклучите телефонски кабел.

Spojite telefonски кабел.

Поврзете телефонски кабел.

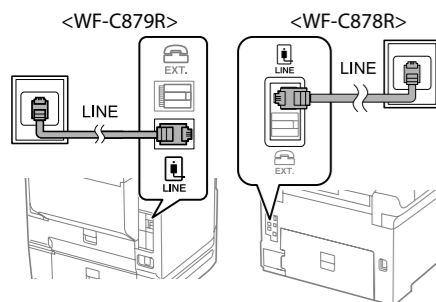

Connecting to PSTN or PBX.
Συνδέστε σε PSTN ή PBX.
Povezovanje z omrežjem PSTN ali hišno centralo.
Sprajanje na PSTN ili PBX.
Поврзување на PSTN или PBX.

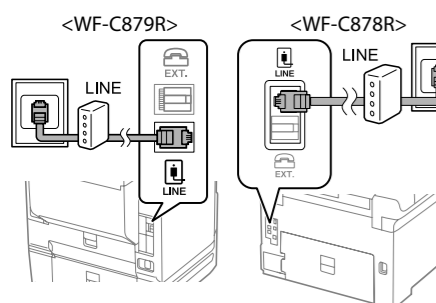

Connecting to DSL or ISDN.
Συνδέστε σε DSL ή ISDN.
Povezovanje z linijo DSL ali ISDN.
Sprajanje na DSL ili ISDN.
Поврзување на DSL или ISDN.

Available phone cable	RJ-11 Phone Line / RJ-11 Telephone set connection.
Διαθέσιμο καλώδιο τηλεφώνου	Τηλεφωνική γραμμή RJ-11 / Σύνδεση τηλεφωνικής συσκευής RJ-11.
Razpoložljiv telefonski kabel	Telefonska linija RJ-11 / Komplet za priključitev telefona RJ-11.
Dostupan telefonski kabel	Telefonska linija RJ-11 / Telefonska veza za RJ-11.
Достапен телефонски кабел	Телефонска линија RJ-11 / Врска за телефонски апарат RJ-11.

Depending on the area, a phone cable may be included with the printer, if so, use the cable.

Ανάλογα με την περιοχή σας, ενδέχεται να συμπεριλαμβάνεται καλώδιο τηλεφώνου με τον εκτυπωτή.

Na nekaterih območjih je tiskalniku priložen telefonski kabel, ki ga lahko uporabite.

Ovisno o području kupnje, uz pisač ćete možda dobiti i telefonski kabel, u tom ga slučaju iskoristite.

Во зависност од областа, со печатачот може да биде приложен и телефонски кабел, па во тој случај користете го тој кабел.

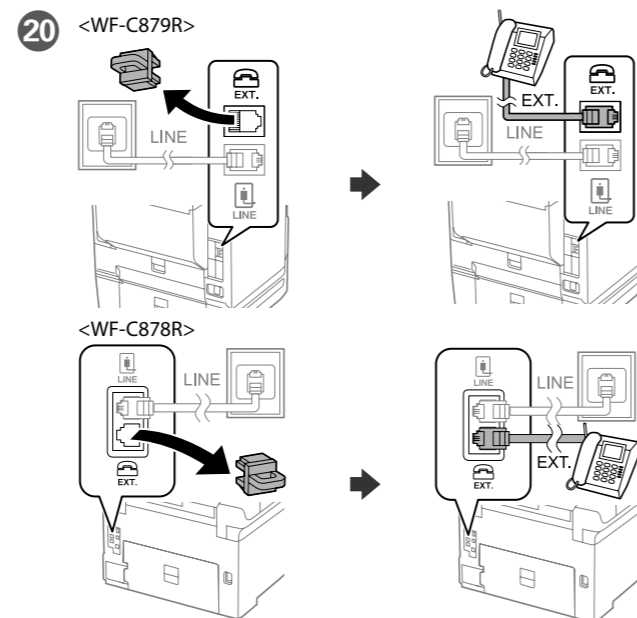

If you want to share the same phone line as your telephone, remove the cap and then connect the telephone to the EXT. port.

Σε αυτήν την περίπτωση, χρησιμοποιήστε το καλώδιο. Αν θέλετε να μοιραστείτε την ίδια γραμμή τηλεφώνου με το τηλέφωνό σας, αφαιρέστε το κάλυμμα και έπειτα συνδέστε το τηλέφωνο στη θύρα EXT. Če želite uporabljati isto telefonsko linijo kot za telefon, odstranite pokrovček in priključite telefon na priključek EXT. Ako želite koristiti istu telefonsku liniju kao i vaše telefon, skinite poklopac i spojite telefon na priključak EXT. Ако сакате да ја делите истата телефонска линија со телефонот, извадете го капачето и поврзете го телефонот со EXT-портата.

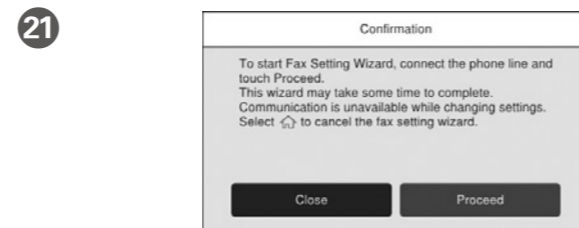

Make the fax settings. You can change these settings later. If you do not want to make settings now, close the fax settings screen.

Πραγματοποιήστε τις ρυθμίσεις φαξ. Μπορείτε να αλλάξετε αυτές τις ρυθμίσεις στη συνέχεια. Εάν δεν θέλετε να κάνετε τώρα τις ρυθμίσεις, κλείστε την οθόνη ρυθμίσεων φαξ.

Konfigurirajte nastavitve faksa. Te nastavitve lahko spremenite tudi pozneje. Če jih želite konfigurirati pozneje, zaprite zaslon z nastavitvami faksa.

Odaberite postavke faksa. Ove postavke možete promijeniti kasnije. Ako ih ne želite odabrati sada, zatvorite zaslon s postavkama faksa.

Одредете ги поставките за факс. Може да ги смените овие поставки подоцна. Ако не сакате да одредувате поставки во моментот, затворете го екранот со поставки за факс.

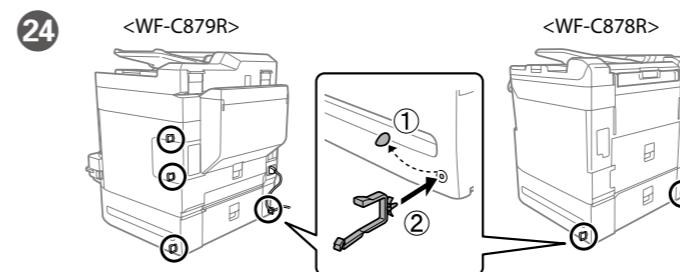
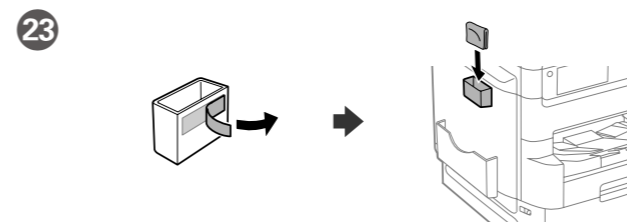
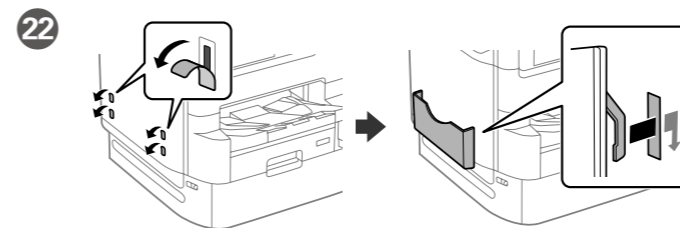

2

Windows

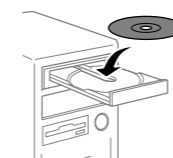

Insert the CD, and follow the instructions of the screen.

Τοποθετήστε το CD και ακολουθήστε τις οδηγίες στην οθόνη.

Vstavite CD in upoštevajte navodila na zaslonu.

Umetnite CD i slijedite upute na zaslonu.

Вметнете го дискот и следете ги инструкциите на екранот.

If the Firewall alert appears, allow access for Epson applications.

Εάν εμφανιστεί ειδοποίηση τείχους προστασίας, επιτρέψτε την πρόσβαση στις εφαρμογές Epson.

Če se pojavi opozorilo požarnega zidu, dovolite dostop za programe Epson.

Ako se pojavi upozorenje vatrozida, dozvolite pristup Epson aplikacijama.

Ако се појави известување од заштитниот ѕид, дозволете пристап за апликациите на Epson.

No CD/DVD drive
Mac OS/iOS/Android



<http://epson.sn>

Visit the website to start the setup process, install software, and configure network settings.

Επισκεφτείτε την τοποθεσία Web για να ξεκινήσετε τη διαδικασία ρύθμισης, εγκαταστήστε το λογισμικό και ρυθμίστε τις επιλογές δικτύου.

Obiščite spletno mesto, da začnete postopek namestitve, namestite programsko opremo in konfigurirate nastavitve omrežja.

Posjetite web-mjesto kako biste pokrenuli proces postavljanja, instalirajte softver i odaberite mrežne postavke.

Посетете ја веб-локацијата за да го започнете процесот на поставување, да инсталирате софтвер и да ги конфигурирате мрежните поставки.

PS/PCL driver

See the *User's Guide* to install the PS/PCL driver.

Ανατρέξτε στις *Οδηγίες χρήστη* για να εγκαταστήσετε το πρόγραμμα οδήγησης PS/PCL.

Navodila za namestitev gonilnika PS/PCL najdete v priročniku *Navodila za uporabo*.

Pogledajte *Korisnički vodič* za instalaciju PS/PCL upravljačkih programa.

Погледнете го *Упатството за корисникот* за да го инсталирате двигателот PS/PCL.

Questions?



You can open the manuals from the shortcut icon, or download the latest versions from the following website.

Μπορείτε να ανοίξετε τα εγχειρίδια από το εικονίδιο συντόμευσης ή να προβείτε σε λήψη των τελευταίων εκδόσεων από τον παρακάτω ιστότοπο.

Priročnike lahko odprete s klikom ikone ali pa prenesete najnovije različice s tega spletnega mesta.

Priručnike u formatu možete otvoriti pritiskom ikone prečaca ili preuzmite najnovije verzije sa sljedeće mrežne stranice.

Може да ги творите прирачниците преку иконата за брз пристап или да ги преземете најновите верзии од следнава веб-локација.

<http://epson.sn>

Windows® is a registered trademark of the Microsoft Corporation. Mac is a trademark of Apple Inc., registered in the U.S. and other countries. Android™ is a trademark of Google Inc.

Maschinenlärminformations-Verordnung 3. GPSGV: Der höchste Schalldruckpegel beträgt 70 dB(A) oder weniger gemäß EN ISO 7779.

Das Gerät ist nicht für die Benutzung im unmittelbaren Gesichtsfeld am Bildschirmarbeitsplatz vorgesehen. Um störende Reflexionen am Bildschirmarbeitsplatz zu vermeiden, darf dieses Produkt nicht im unmittelbaren Gesichtsfeld platziert werden.

Обладнання відповідає вимогам Технічного регламенту обмеження використання деяких небезпечних речовин в електричному та електронному обладнанні.

Для пользователей из России срок службы: 5 лет.

AEEE Yönetmeliğine Uygundur.

Ürünün Sanayi ve Ticaret Bakanlığına tespit ve ilan edilen kullanma ömrü 5 yıldır.

Tüketicilerin şikayet ve itirazları konusundaki başvuruları tüketici mahkemelerine ve tüketici hakem heyetlerine yapılabilir.

Uretici: SEIKO EPSON CORPORATION
Adres: 3-5, Owa 3-chome, Suwa-shi, Nagano-ken 392-8502 Japan
Tel: 81-266-52-3131
Web: <http://www.epson.com/>

The contents of this manual and the specifications of this product are subject to change without notice.



EPSON WF-C879R WF-C878R

SR Počnite ovde
PL Rozpocznij tutaj

HE התחל כאן

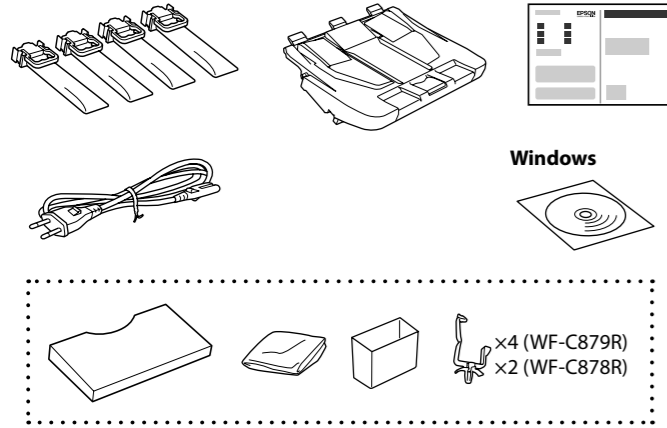

Windows

×4 (WF-C879R)
×2 (WF-C878R)

Sadržaj može da se razlikuje u zavisnosti od lokacije.

Zawartość może się różnić w zależności od kraju.

התוכן יכול להיות שונה ממקום למקום.

Nemojte priključivati USB kabl ako niste dobili uputstvo da to učinite.
Nie podłączaj kabla USB przed wyświetleniem odpowiedniej instrukcji.
אל תחבר כבל USB אלא אם כן התבקשת לעשות זאת.

1

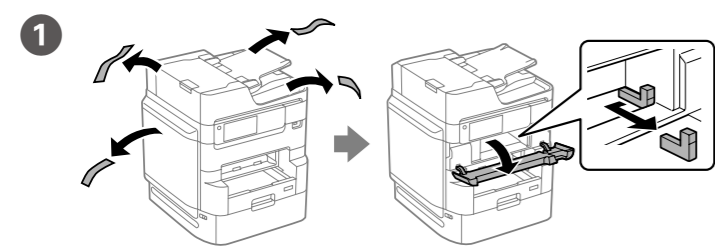

Uklonite sav zaštitni materijal.

Usuń wszystkie materiały ochronne.

הסר את כל חומרי המגן.

2 Ubacite izlazni podmetač.
Włóż tacę wyjściową.
הכנס את מגש הפלט.

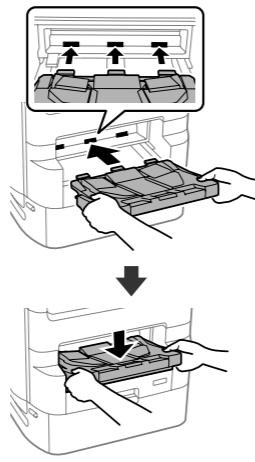

3 Otvorite.
Otvor. פתח.

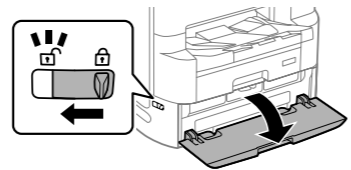

4 Pritisnite podmetač jedinice za dovod mastila, a zatim je izvucite.
Nacišnij tacę modulu podawania tuszu, a następnie ją wyciągnij.
לחץ על מגש יחידת אספקת הדין, ואז משוך אותו החוצה.

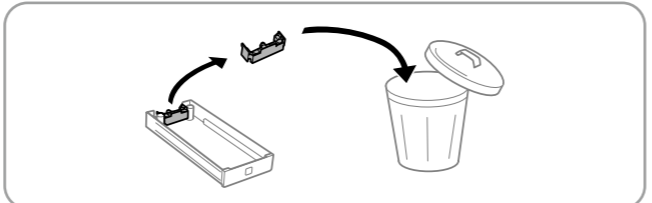
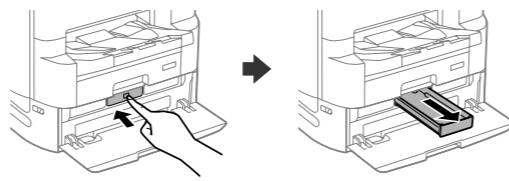

5 Dobro protresite jedinicu za dovod mastila 10.
Potrzęśnij dziesięć razy modulem podawania tuszu.
נער את יחידת אספקת הדין היטב 10 פעמים.

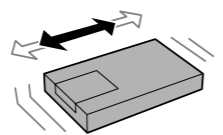

Za početno podešavanje obavezno koristite jedinice za dovod mastila koje su isporučene uz ovaj štampač. U zavisnosti od modela vašeg štampača, uključene jedinice za dovod mastila se možda ne mogu koristiti kao zamenske jedinice za dovod mastila nakon početnog podešavanja. Početne jedinice za dovod mastila će se delimično koristiti za punjenje glave za štampanje. Te jedinice za dovod mastila mogu odštampati manje stranica u odnosu na naredne jedinice za dovod mastila.

Podczas początkowej konfiguracji należy używać modułów podawania tuszu dostarczonych z drukarką. W zależności od modelu drukarki, dostarczone pojemniki z tuszem mogą nie zostać użyte jako zamienniki z tuszem po początkowej konfiguracji. Tusz z pierwszych modułów zostanie częściowo wykorzystany do napełnienia głowicy drukującej drukarki. W związku z tym te moduły podawania tuszu pozwolą na wydrukowanie mniejszej liczby stron niż kolejne moduły.

בעת ההתקנה הראשונית, דאג להשתמש ביחידות אספקת הדין שהגיעו עם מדפסת זו. כתלות בדגם המדפסת, ייתכן שלא ניתן יהיה להשתמש ביחידות אספקת הדין המצורפות כיחידות אספקת דיו חלופיות לאחר ההתקנה הראשונית. יחידות אספקת הדין המקוריות ישמשו באופן חלקי לטעון את ראש ההדפסה. אפשר שיחידות אספקת דיו אלה ידפיסו פחות דפים בהשוואה ליחידות אספקת דיו אחרות.

6 Raspakujte.
Rozpakuj. פתח את האריזה.

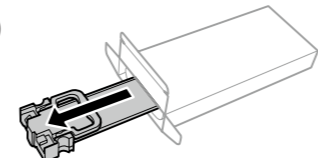

7 Postavite jedinicu za dovod mastila u podmetač jedinice za dovod mastila.
Umieść moduł podawania tuszu w tacy modułu podawania tuszu.
הכנס את יחידת אספקת הדין לתוך מגש יחידת אספקת הדין.

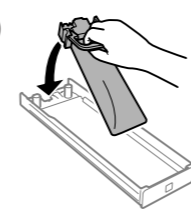

8 Umetnite i zatvorite. Takođe postavite sve jedinice za dovod mastila.
Włóż i zamknij. Zainstaluj wszystkie pozostałe moduły podawania tuszu.
הכנס וסגור. התקן גם את כל יחידות אספקת הדין.

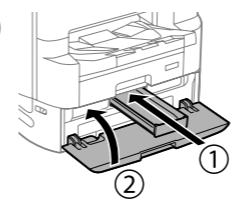

9 Povežite i priključite.
Podłącz drukarkę do gniazda sieciowego.
התחבר וחבר את הכבל.

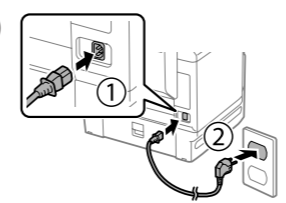

10 <WF-C879R> Uklučite.
Włącz. הפעל.

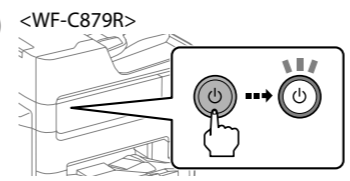

<WF-C878R>

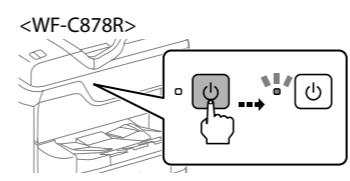

11 Izaberite jezik, zemlju i vreme.
Wybierz język, kraj i czas.
בחר שפה, ארץ וזמן.



12 Sačekajte da se završi punjenje.
Odczekaj, aż napełnianie się zakończy.
המתן עד לסיום הטעינה.



13 Izvucite.
Wymij. משוך החוצה.

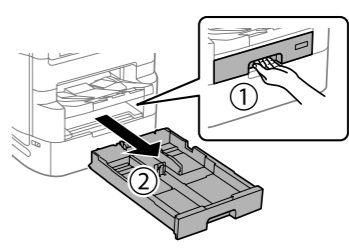

14 Uхватite, stegnite i pomerite vodice za papir.
Ściśnij i przesun prowadnice krawędzi.
צבט והחלק את מכווני הקצה.

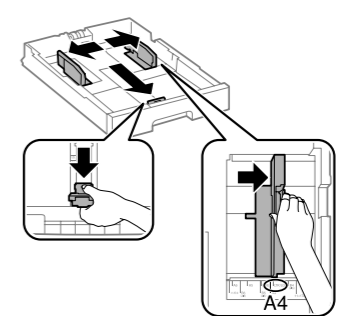

15 Ubacite papir veličine A4 u zadnji deo kasete za papir sa stranom za štampanje okrenutom nadole, a zatim gurnite prednju vodicu za papir do papira.
Załaduj papier o rozmiarze A4 w kierunku tylnej części kasety stroną do zadrukowania skierowaną do dołu, a następnie przesun przednią prowadnicę krawędzi do papieru.

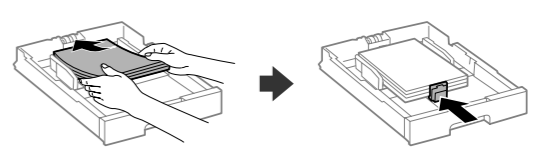

טען נייר בגודל A4 כלפי הגב של מחסנית הנייר, כשהצד הניתן להדפסה פונה כלפי מטה, ולאחר מכן החלק את מכוון הקצה עד לנייר.

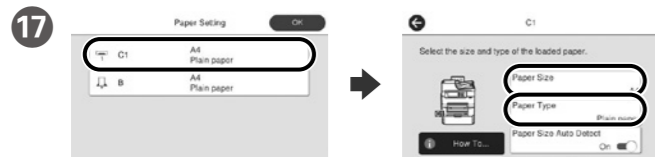
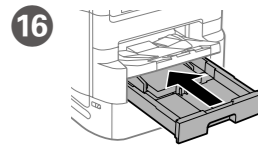

Proverite veličinu papira i tip papira za izvore papira. Dodirnite dugme **OK** ako su podešavanja tačna ili izaberite tačnu veličinu i tip papira. Ova podešavanja možete kasnije da promenite.

Sprawdź rozmiar papieru i rodzaj papieru dla źródeł papieru. Stuknij **OK**, jeżeli ustawienie jest poprawne lub wybierz prawidłowy rozmiar papieru i rodzaj papieru. Te ustawienia można zmienić później.

בדוק את גודל הנייר ואת סוג הנייר שמוגדרים עבור מקורות הנייר. אם ההגדרות נכונות, הקש על **OK**, או בחר את גודל הנייר וסוג הנייר הנכונים. ניתן לשנות הגדרות אלה בשלב מאוחר יותר.

18 Na kraju, podesite faks. Ako želite da izvršite podešavanja faksa kao administrator, pogledajte *Korisnički vodič*.

Na koniec skonfiguruj faks. Aby wykonać ustawienia jako administrator, zapoznaj się z *Przewodnikiem użytkownika*.

לבסוף, הגדר את הפקס. אם תרצה ליצור הגדרות פקס כמנהל מערכת, עיין במדריך למשתמש.

19 Priključite telefonski kabl. Podłącz kabel telefoniczny.

חבר כבל טלפון.

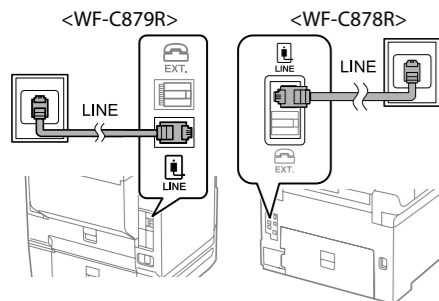

Povezivanje sa PSTN-om ili PBX-om.

Połączenie z siecią PSTN lub centralą PBX.

חיבור למרכזיית PSTN או PBX.

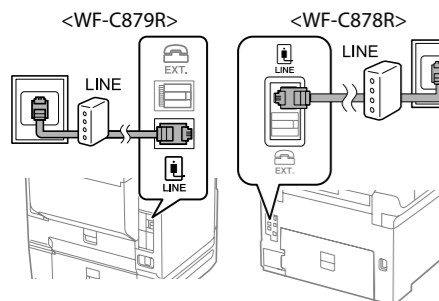

Povezivanje sa DSL-om ili ISDN-om.

Połączenie z linią DSL lub ISDN.

חיבור לרשת DSL או ISDN.

Dostupni telefonski kabl	RJ-11 telefonska linija / RJ-11 veza sa telefonskim uređajem.
Dostępny kabel telefoniczny	Kabel liniowy z wtykiem RJ-11 / Kabel do podłączenia telefonu z wtykiem RJ-11.
כבל טלפון זמין	חיבור לכבל טלפון RJ-11 / ערכת טלפון RJ-11.

U zavisnosti od područja, telefonski kabl može da bude priložen sa štampačem. Ako jeste, upotrebite ga.

W zależności od regionu kabel telefoniczny może być dostarczony z drukarką — jeśli tak jest, należy użyć tego przewodu.

בהתאם לאזור, ייתכן שיצורף למדפסת כבל טלפון. אם צורף כבל, השתמש בו.

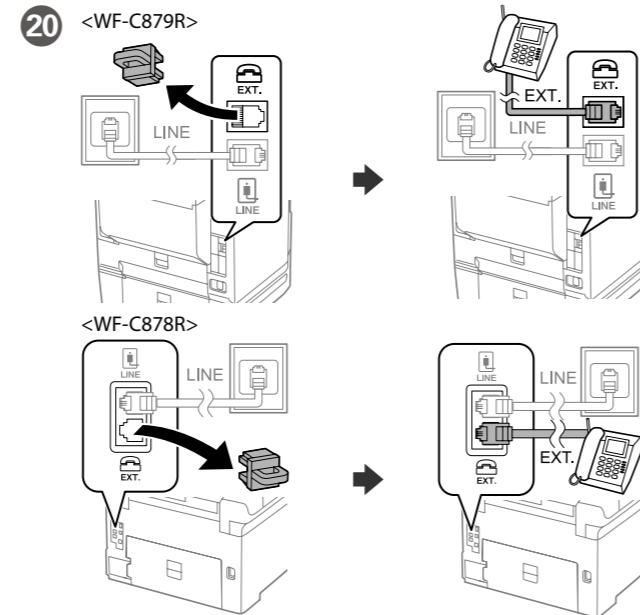

Ako želite da delite istu telefonsku liniju kao vaš telefon, uklonite poklopac, a zatim priključite telefon u ulaz EXT. Aby korzystać z tej samej linii co telefon, wyjmij zaślepkę i podłącz telefon do gniazda EXT. אם תרצה להשתמש באותו קו גם לטלפון, עליך להסיר את הפקק ולחבר את הטלפון ליציאה EXT.

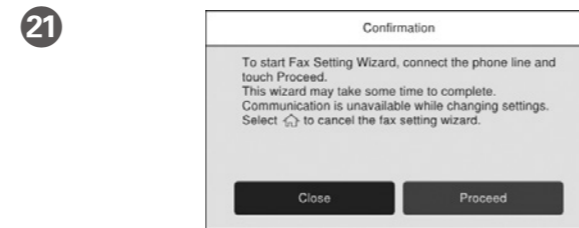

Izvršite podešavanja faksa. Ova podešavanja možete kasnije da promenite. Ako ne želite da izvršite podešavanja sada, zatvorite ekran za podešavanja faksa.

Skonfiguruj ustawienia faksu. Te ustawienia można zmienić później. Aby na razie pominąć konfigurowanie ustawień, zamknij ekran ustawień faksu.

בצע את הגדרות הפקס. ניתן לשנות הגדרות אלה בשלב מאוחר יותר. אם אין ברצונך לבצע את ההגדרות עכשיו, סגור את המסך של הגדרות הפקס.

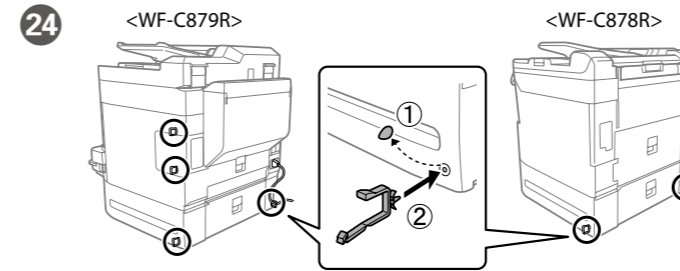
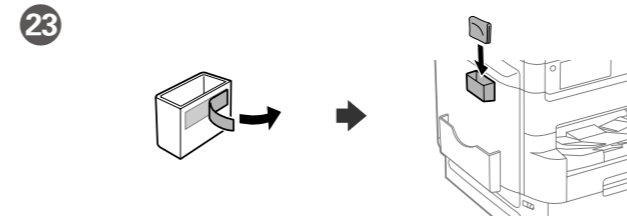
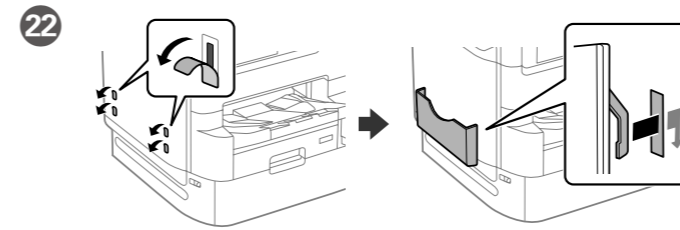

2

Windows

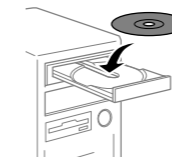

Ubacite CD i sledite uputstva na ekranu.

Włóż dysk CD, a następnie postępuj zgodnie z instrukcjami wyświetlanymi na ekranie.

הכנס את התקליטור, ופעל בהתאם להוראות המוצגות על גבי המסך.

Ako se pojavi upozorenje zaštitnog zida, omogućite pristup za Epson aplikacije.

Jeżeli pokaże się ostrzeżenie zapory sieciowej, należy zezwolić na dostęp do aplikacji Epson.

אם מופיעה התראת חומת אש, יש לאפשר גישה ליישומי Epson.

No CD/DVD drive Mac OS/iOS/Android



<http://epson.sn>

Posetite internet stranicu da biste pokrenuli postupak podešavanja, instalirali softver i konfigurirali postavke mreže.

Odwiędź witrynę internetową, aby rozpocząć konfigurację, zainstalować oprogramowanie i skonfigurować ustawienia sieciowe.

בקר באתר כדי להתחיל את תהליך ההתקנה וההגדרה, להתקין תוכנות ולהגדיר את הרשת.

PS/PCL driver

Pogledajte *Korisnički vodič* da biste instalirali PS/PCL upravljački program.

Informacje o instalowaniu sterownika PS/PCL można znaleźć w *Przewodniku użytkownika*.

להתקנת מנהל התקן PS/PCL, עיין במדריך למשתמש.

Questions?



Priručnike možete da otvorite sa ikone prečice, a možete i da preuzmete najnovije verzije sa sledeće internet prezentacije.

Podręczniki można otworzyć, używając ikony skrótu lub pobierając ich najnowsze wersje z następującej witryny.

ניתן לפתוח את המדריכים מתוך סמל קיצור הדרך, או להוריד את הגרסאות העדכניות שלהם מהאתר הבא.

<http://epson.sn>

Windows® is a registered trademark of the Microsoft Corporation.
Mac is a trademark of Apple Inc., registered in the U.S. and other countries.
Android™ is a trademark of Google Inc.

Maschinenlärminformations-Verordnung 3. GPSGV: Der höchste Schalldruckpegel beträgt 70 dB(A) oder weniger gemäß EN ISO 7779.

Das Gerät ist nicht für die Benutzung im unmittelbaren Gesichtsfeld am Bildschirmarbeitsplatz vorgesehen. Um störende Reflexionen am Bildschirmarbeitsplatz zu vermeiden, darf dieses Produkt nicht im unmittelbaren Gesichtsfeld platziert werden.

Обладнання відповідає вимогам Технічного регламенту обмеження використання деяких небезпечних речовин в електричному та електронному обладнанні.

Для пользователей из России срок службы: 5 лет.

AEEE Yönetmeliğine Uygundur.

Ürünün Sanayi ve Ticaret Bakanlığınca tespit ve ilan edilen kullanma ömrü 5 yıldır.

Tüketicilerin şikayet ve itirazları konusundaki başvuruları tüketici mahkemelerine ve tüketici hakem heyetlerine yapabilir.

Üretici: SEIKO EPSON CORPORATION

Adres: 3-5, Owa 3-chome, Suwa-shi, Nagano-ken 392-8502 Japan

Tel: 81-266-52-3131

Web: <http://www.epson.com/>

The contents of this manual and the specifications of this product are subject to change without notice.

