

# Guide de l'administrateur

## Table des matières

### Copyright

### Marques commerciales

### À propos du présent manuel

Marques et symboles. . . . .	7
Descriptions utilisées dans ce manuel. . . . .	7
Références du système d'exploitation. . . . .	7

### Introduction

Composition du manuel. . . . .	9
Termes utilisés dans le présent guide. . . . .	10
Conditions. . . . .	10
Exemple d'environnement réseau. . . . .	12
Types de connexion d'imprimante. . . . .	14

### Gestion et paramètres de l'imprimante

Flux des paramètres et de la gestion de l'imprimante. . . . .	16
Connexion réseau pour l'imprimante. . . . .	16
Paramètre de la fonction d'impression. . . . .	17
Paramètre du serveur et du dossier partagé. . . . .	17
Paramètre des contacts. . . . .	17
Paramètre de numérisation. . . . .	17
Paramètre de fax. . . . .	18
Paramètres de sécurité. . . . .	18
Paramètre d'utilisation et de gestion. . . . .	18

### Connexion réseau

Avant de configurer une connexion réseau. . . . .	19
Rassemblement d'informations sur le paramétrage de la connexion. . . . .	19
Attribution d'adresse IP. . . . .	20
Serveur DNS et serveur proxy. . . . .	20
Connexion au réseau à partir du panneau de commande. . . . .	21
Attribution de l'adresse IP. . . . .	21
Connexion au réseau local. . . . .	25

### Paramètres des fonctions

Logiciel de paramétrage. . . . .	28
Web Config (Page web pour le périphérique). . . . .	28

Utilisation des fonctions d'impression. . . . .	29
Paramètres d'impression pour la connexion serveur/client. . . . .	29
Paramètres d'impression pour la connexion peer-to-peer. . . . .	33
Paramètres d'impression standard. . . . .	34
Configuration du serveur ou du dossier partagé. . . . .	38
Relation entre le serveur et chaque fonction. . . . .	38
Configuration d'un serveur de messagerie. . . . .	39
Paramètres de dossier partagé. . . . .	43
Utilisation des contacts. . . . .	63
Fonctionnalités de paramétrage de la destination. . . . .	63
Configuration des contacts. . . . .	63
Sauvegarde et importation de contacts. . . . .	67
Coopération entre le serveur LDAP et les utilisateurs. . . . .	68
Utilisation des fonctions de numérisation. . . . .	73
Numérisation à partir d'un ordinateur. . . . .	73
Numérisation à l'aide du panneau de commande. . . . .	74
Utilisation d'Document Capture Pro Server. . . . .	75
Définition des paramètres du système. . . . .	76
Paramétrage du panneau de commande. . . . .	76
Paramètres d'économie d'énergie en période d'inactivité. . . . .	77
Paramétrage du son. . . . .	77
Synchronisation de la date et de l'heure avec un serveur horaire. . . . .	78
Définition de la valeur de numérisation et de copie par défaut (Paramètres d'utilisateur par défaut). . . . .	79
Configuration d'AirPrint. . . . .	79
Utilisation du service Epson Connect. . . . .	80
Utilisation d'Epson Open Platform. . . . .	80
Présentation d'Epson Open Platform. . . . .	80
Configuration de Epson Open Platform. . . . .	80
Configuration du périphérique d'authentification. . . . .	81

### Paramètres de sécurité du produit

Présentation des fonctions de sécurité du produit. . . . .	82
Configuration du mot de passe administrateur. . . . .	83
Configuration du mot de passe administrateur à partir du panneau de commande. . . . .	83

## Table des matières

Configuration du mot de passe administrateur avec Web Config. . . . .	84
Contrôle de l'opération du panneau. . . . .	85
Activation du Verrouiller le réglage. . . . .	85
Éléments Verrouiller le réglage du menu Réglages généraux. . . . .	86
Autres éléments Verrouiller le réglage. . . . .	90
Fonctionnement individuel des paramètres de fonction et d'affichage. . . . .	90
Limitation des fonctionnalités disponibles. . . . .	92
Configuration du contrôle d'accès. . . . .	92
Désactivation de l'interface externe. . . . .	94

### **Paramètres d'utilisation et de gestion**

Connexion à l'imprimante en tant qu'administrateur. . . . .	96
Connexion à l'imprimante à l'aide du panneau de commande. . . . .	96
Connexion à l'imprimante à l'aide de Web Config. . . . .	96
Confirmation des informations de l'imprimante. . . . .	97
Vérification des informations du panneau de commande. . . . .	97
Vérification des informations de Web Config. . . . .	97
Réception de notifications par courrier électronique en cas d'événements. . . . .	98
À propos des notifications par e-mail. . . . .	98
Configuration des notifications par e-mail. . . . .	98
Mise à jour du microprogramme. . . . .	100
Mise à jour du micrologiciel de l'imprimante à l'aide du panneau de commande. . . . .	100
Mise à jour du microprogramme en utilisant Web Config. . . . .	101
Mise à jour du micrologiciel sans connexion à Internet. . . . .	101
Enregistrement de paramètres prédéfinis. . . . .	102
Sauvegarde des paramètres. . . . .	102
Exporter les paramètres. . . . .	103
Importer les paramètres. . . . .	103

### **Dépannage**

Conseils pour résoudre les problèmes. . . . .	104
Vérification de l'état de l'imprimante. . . . .	104
Vérification du message d'erreur. . . . .	104
Impression d'un rapport de connexion réseau. . . . .	111
Vérification du statut de communication. . . . .	118
Exécution du test de connexion. . . . .	121
Initialisation des paramètres réseau. . . . .	123

Cas de problème. . . . .	125
Impossible d'accéder au logiciel Web Config. . . . .	125
Impossible d'enregistrer des images numérisées dans le dossier partagé. . . . .	126

### **Annexe**

Présentation du logiciel réseau. . . . .	128
Epson Device Admin. . . . .	128
EpsonNet Config. . . . .	128
EpsonNet Print (Windows uniquement). . . . .	129
EpsonNet SetupManager. . . . .	129
Exportation et enregistrement de contacts en volume à l'aide d'un outil. . . . .	130
Définition des paramètres Wi-Fi à partir du panneau de commande (WPS). . . . .	132
Réglage des paramètres Wi-Fi par pression sur une touche (WPS). . . . .	132
Réglage des paramètres Wi-Fi via PIN Code Setup (WPS). . . . .	133
Utilisation de la connexion Wi-Fi Direct (Simple AP). . . . .	133
Activation du Wi-Fi Direct (Simple AP) depuis le panneau de commande. . . . .	134
Modification des paramètres de Wi-Fi Direct (Simple AP). . . . .	134
Changement de méthode de connexion. . . . .	135
Passage d'une connexion Ethernet à une connexion Wi-Fi. . . . .	135
Passage d'une connexion Wi-Fi à une connexion Ethernet. . . . .	136
Utilisation du port pour l'imprimante. . . . .	137
Options de menus pour Param.. . . . .	139
Options de menus pour Réglages généraux. . . . .	139
Options de menus pour Compteur d'impressions. . . . .	150
Options de menus pour État de l'alimentation. . . . .	150
Options de menus pour Entretien. . . . .	150
Options de menus pour Langue/Language. . . . .	151
Options de menus pour État imprimante/ Imprimer. . . . .	151
Options de menus pour Gestionnaire de Contacts. . . . .	152
Options de menus pour Paramètres utilisateur. . . . .	152

### **Paramètres de fax**

Avant d'utiliser les fonctions de fax. . . . .	155
Connexion à une ligne téléphonique. . . . .	155
Lignes téléphoniques compatibles. . . . .	155

## Table des matières

Connexion de l'imprimante à la ligne téléphonique. . . . .	156	Communication chiffrée par filtrage IPsec/IP. . . . .	206
Connexion de votre dispositif téléphonique à l'imprimante. . . . .	157	À propos d'IPsec/filtrage IP. . . . .	206
Rendre l'imprimante prête à envoyer et recevoir des télécopies (en utilisant Assistant param fax). . .	159	Configuration de la politique par défaut. . . . .	206
Définition individuelle des paramètres pour les fonctions de fax de l'imprimante. . . . .	161	Configuration de la politique de groupe. . . . .	211
Définition du Mode réception. . . . .	161	Exemples de configuration de la fonctionnalité IPsec/filtrage IP. . . . .	219
Définition des paramètres lorsque vous connectez un téléphone externe. . . . .	163	Configuration du certificat client pour le filtrage IPsec/IP. . . . .	220
Définition de Paramètres d'impression pour recevoir des fax. . . . .	164	Connexion de l'imprimante à un réseau IEEE802.1X. . . . .	221
Définition de paramètres pour enregistrer et transférer les fax reçus. . . . .	165	Configuration d'un réseau IEEE 802.1X. . . . .	221
Configuration des paramètres pour bloquer les fax non désirés. . . . .	172	Configuration d'un certificat pour IEEE 802.1X	223
Définition de paramètres pour l'envoi de la réception de fax sur un ordinateur. . . . .	172	Vérification du statut du réseau IEEE 802.1X. . .	224
Options de menus pour Param. fax. . . . .	174	Résolution des problèmes pour la sécurité avancée	225
Menu Bouton d'util rapide. . . . .	174	Restauration des paramètres de sécurité. . . . .	225
Menu Param. d'envoi. . . . .	174	Problèmes lors de l'utilisation des fonctionnalités de sécurité réseau. . . . .	226
Menu Param. de réception. . . . .	175	Problèmes lors de l'utilisation d'un certificat numérique. . . . .	228
Menu Paramètres de rapports. . . . .	180		
Menu Param de base. . . . .	180		
Menu Param. de sécurité. . . . .	182		
Vérif. connex fax. . . . .	183		
Assistant param fax. . . . .	183		
Résolution de problèmes. . . . .	184		
Problèmes lors de l'envoi ou de la réception de fax. . . . .	184		
Autres problèmes relatifs aux fax. . . . .	189		
<b>Paramètres de sécurité avancés pour les entreprises</b>			
Paramètres de sécurité et prévention des risques. .	192		
Paramètres des fonctions de sécurité. . . . .	193		
Communication SSL/TLS avec l'imprimante. . . . .	193		
À propos de la certification numérique. . . . .	193		
Obtention et importation d'un certificat signé par une autorité de certification. . . . .	194		
Suppression d'un certificat signé par une autorité de certification. . . . .	198		
Configurer la fonctionnalité Certificat CA. . . . .	198		
Contrôle à l'aide des protocoles. . . . .	201		
Contrôle des protocoles. . . . .	202		
Les protocoles que vous pouvez activer ou désactiver. . . . .	202		
Éléments de paramétrage du protocole. . . . .	203		

# Copyright

Aucune partie de cette publication ne peut être reproduite, stockée dans un système de système de récupération de données, ni transmise, sous quelque forme que ce soit ni par aucun procédé électronique ou mécanique, y compris la photocopie, l'enregistrement ou autrement, sans le consentement écrit préalable de Seiko Epson Corporation. Aucune responsabilité ne sera engagée relative à l'utilisation des informations contenues dans ce manuel. Aucune responsabilité n'est assumée pour les dommages résultant des informations contenues dans ce manuel. L'information contenue dans la présente ne peut être utilisée qu'avec ce produit Epson. Epson décline toute responsabilité de l'utilisation de ces informations appliquées à d'autres produits.

Neither Seiko Epson Corporation et ses filiales ne peuvent être tenus responsables par l'acheteur de ce produit ou des tiers de tout dommage, perte, coût ou dépense encourus par l'acheteur ou des tiers à la suite d'un accident, d'une mauvaise utilisation, d'un abus ou des modifications, réparations ou altérations non autorisées de ce produit, ou (sauf aux États-Unis) le non-respect strict des instructions d'exploitation et de maintenance de Seiko Epson Corporation.

Seiko Epson Corporation et ses filiales ne peuvent être tenus responsables des dommages ou des problèmes découlant de l'utilisation d'options ou de consommables autres que ceux désignés comme des produits Epson authentiques approuvés par Seiko Epson Corporation.

Seiko Epson Corporation ne pourra être tenu pour responsable des dommages résultant des interférences électromagnétiques dues à l'utilisation de câbles d'interface autres que ceux désignés comme produits Epson approuvés par Seiko Epson Corporation.

© 2019 Seiko Epson Corporation

Le contenu de ce manuel et les caractéristiques de ce produit sont modifiables sans préavis.

# Marques commerciales

- ❑ EPSON® est une marque commerciale déposée et EPSON EXCEED YOUR VISION ou EXCEED YOUR VISION est une marque commerciale de Seiko Epson Corporation.
- ❑ Epson Scan 2 software is based in part on the work of the Independent JPEG Group.
- ❑ Google Cloud Print, Chrome, Chrome OS, and Android are trademarks of Google Inc.
- ❑ Microsoft®, Windows®, Windows Server®, and Windows Vista® are registered trademarks of Microsoft Corporation.
- ❑ Apple, Mac, macOS, OS X, Bonjour, ColorSync, Safari, AirPrint, iPad, iPhone, iPod touch, and iTunes are trademarks of Apple Inc., registered in the U.S. and other countries.
- ❑ Use of the Works with Apple badge means that an accessory has been designed to work specifically with the technology identified in the badge and has been certified by the developer to meet Apple performance standards.
- ❑ Avis général : les autres noms de produit utilisés dans ce manuel sont donnés uniquement à titre d'identification et peuvent être des noms de marque de leur détenteur respectif. Epson dénie toute responsabilité vis-à-vis de ces marques.

# À propos du présent manuel

---

## Marques et symboles



**Attention:**

Instructions à suivre à la lettre pour éviter des blessures corporelles.



**Important:**

Instructions à respecter pour éviter d'endommager votre équipement.

**Remarque:**

Conseils utiles et limitations portant sur le fonctionnement de l'imprimante.

### Informations connexes

➔ Cliquez sur cette icône pour obtenir des informations connexes.

---

## Descriptions utilisées dans ce manuel

- Les détails des captures d'écran et des illustrations peuvent varier selon le modèle, les instructions sont cependant les mêmes.
- Les captures d'écran sont extraites du système d'exploitation Windows Server 2012 R2. Les détails peuvent varier en fonction de la version du système d'exploitation.
- Certains des éléments de menu des captures d'écran peuvent varier selon le modèle.

---

## Références du système d'exploitation

### Windows

Dans ce manuel, les termes comme « Windows 10 », « Windows 8.1 », « Windows 8 », « Windows 7 », « Windows Vista », « Windows XP », « Windows Server 2016 », « Windows Server 2012 R2 », « Windows Server 2012 », « Windows Server 2008 R2 », « Windows Server 2008 », « Windows Server 2003 R2 » et « Windows Server 2003 » font référence aux systèmes d'exploitation suivants. De plus, « Windows » est utilisé pour faire référence à toutes les versions.

- Système d'exploitation Microsoft® Windows® 10
- Système d'exploitation Microsoft® Windows® 8.1
- Système d'exploitation Microsoft® Windows® 8
- Système d'exploitation Microsoft® Windows® 7
- Système d'exploitation Microsoft® Windows Vista®
- Système d'exploitation Microsoft® Windows® XP

## À propos du présent manuel

- Système d'exploitation Microsoft® Windows® XP Professional x64 Edition
- Système d'exploitation Microsoft® Windows Server® 2016
- Système d'exploitation Microsoft® Windows Server® 2012 R2
- Système d'exploitation Microsoft® Windows Server® 2012
- Système d'exploitation Microsoft® Windows Server® 2008 R2
- Système d'exploitation Microsoft® Windows Server® 2008
- Système d'exploitation Microsoft® Windows Server® 2003 R2
- Système d'exploitation Microsoft® Windows Server® 2003

### Mac OS

Dans ce manuel, « Mac OS » est utilisé pour faire référence à « macOS High Sierra », « macOS Sierra », « OS X El Capitan », « OS X Yosemite », « OS X Mavericks », « OS X Mountain Lion », « Mac OS X v10.7.x », et « Mac OS X v10.6.8 ».

# Introduction

Il s'agit d'un manuel commun d'utilisation et de gestion de l'imprimante multifonction destiné à l'administrateur.

Il existe des fonctions indisponibles et des menus non affichés, car il s'agit d'un manuel commun. Par conséquent, des informations sont apportées à proximité des paramètres et des menus.

Pour des informations sur l'utilisation des fonctions, voir le *Guide d'utilisation*.

---

## Composition du manuel

### **Gestion et paramètres de l'imprimante**

Explique le flux de la connexion réseau, à la définition de chaque fonction, à la gestion de l'imprimante.

### **Connexion**

Explique comment connecter un périphérique au réseau. Explique également le port d'utilisation de l'imprimante, du serveur DNS et du serveur proxy.

### **Paramètres des fonctions**

Présente les paramètres de chaque fonction, notamment pour l'impression, la numérisation et le fax.

### **Paramètres de sécurité du produit**

Présente les principaux paramètres de sécurité, notamment le paramètre de mot de passe administrateur et le contrôle d'accès.

### **Paramètres d'utilisation et de gestion**

Explique les opérations et la gestion survenant après avoir commencé à utiliser l'imprimante, telles que la vérification des informations de l'imprimante et des paramètres de notification lorsqu'un événement se produit.

### **Résolution des problèmes**

Explique l'initialisation des paramètres et le dépannage du réseau.

### **Paramètres de fax**

Explique comment connecter une imprimante à la ligne téléphonique et définir les paramètres d'envoi/réception et de transmission pour utiliser les fonctions de fax de l'imprimante.

### **Paramètres de sécurité avancés pour les entreprises**

Explique les paramètres de sécurité avancés utilisés sur le réseau, tels que la communication SSL/TLS et le filtrage IPsec/IP.

---

# Termes utilisés dans le présent guide

## Conditions

Les termes suivants sont utilisés dans le présent guide.

### Administrateur

Personne chargée d'installer et configurer le périphérique ou le réseau d'un bureau ou d'une organisation. Dans les petites organisations, cette personne peut être chargée de l'administration du périphérique et de celle du réseau. Dans les grandes organisations, les administrateurs sont responsables du réseau ou des périphériques d'un groupe d'un service ou d'une division, tandis que les administrateurs réseau sont responsables des paramètres de communication à l'extérieur de l'organisation, notamment sur Internet.

### Administrateur réseau

Personne chargée de contrôler les communications réseau. Elle doit paramétrer le routeur, le serveur proxy, le serveur DNS et le serveur de messagerie pour contrôler les communications par Internet ou par le réseau.

### Utilisateur

Personne qui utilise des périphériques tels qu'imprimantes et scanners.

### Connexion serveur/client (partage d'imprimante via le serveur Windows)

Connexion qui indique que l'imprimante est connectée au serveur Windows par le réseau ou un câble USB et que la file d'attente d'impression définie sur le serveur peut être partagée. Les communications entre l'imprimante et l'ordinateur passent par le serveur et l'imprimante est contrôlée sur le serveur.

### Connexion peer-to-peer (impression directe)

Connexion qui indique que l'imprimante et l'ordinateur sont connectés au réseau par un concentrateur ou point d'accès, et que la tâche d'impression peut être exécutée directement depuis l'ordinateur.

### Web Config (page web du périphérique)

Serveur Web intégré au périphérique. Il est appelé Web Config. Il permet de contrôler et modifier l'état du périphérique à l'aide du navigateur.

### File d'attente d'impression

Sous Windows, l'icône de chaque port apparaissant dans **Périphérique et imprimante** comme une imprimante. Deux icônes ou plus sont créées pour un seul et même périphérique s'il est connecté au réseau par deux ports ou plus tels que TCP/IP standard et réseau WSD.

### Outil

Terme générique désignant un logiciel Epson servant à installer ou gérer un périphérique, tel que Epson Device Admin, EpsonNet Config, EpsonNet SetupManager, etc.

### Numérisation poussée

Terme générique désignant la numérisation depuis le panneau de commande du périphérique. Avec cette fonction, le résultat de la numérisation est enregistré dans un dossier, joint à un e-mail ou enregistré dans un service cloud.

## Introduction

### ASCII (American Standard Code for Information Interchange)

Un des codes de caractères standard. 128 caractères sont définis, tels que ceux de l'alphabet (a-z, A-Z), chiffres arabes (0-9), symboles, caractères d'espacement et caractères de contrôle. Lorsqu'il est mentionné dans ce guide, « ASCII » désigne les caractères 0x20-0x7E (nombres hexadécimaux) indiqués ci-dessous et ne comprend pas les caractères de contrôle.

	00	01	02	03	04	05	06	07	08	09	0A	0B	0C	0D	0E	0F
20	sp*	!	"	#	\$	%	&	'	(	)	*	+	,	-	.	/
30	0	1	2	3	4	5	6	7	8	9	:	;	<	=	>	?
40	@	A	B	C	D	E	F	G	H	I	J	K	L	M	N	O
50	P	Q	R	S	T	U	V	W	X	Y	Z	[	\	]	^	_
60	`	a	b	c	d	e	f	g	h	i	j	k	l	m	n	o
70	p	q	r	s	t	u	v	w	x	y	z	{		}	~	

\* Caractère espace.

### Unicode (UTF-8)

Code standard international couvrant les principales langues du monde. Lorsqu'il est mentionné dans ce guide, « UTF-8 » désigne les caractères de codage au format UTF-8.

## Exemple d'environnement réseau

### Exemple d'environnement réseau de petites et moyennes entreprises

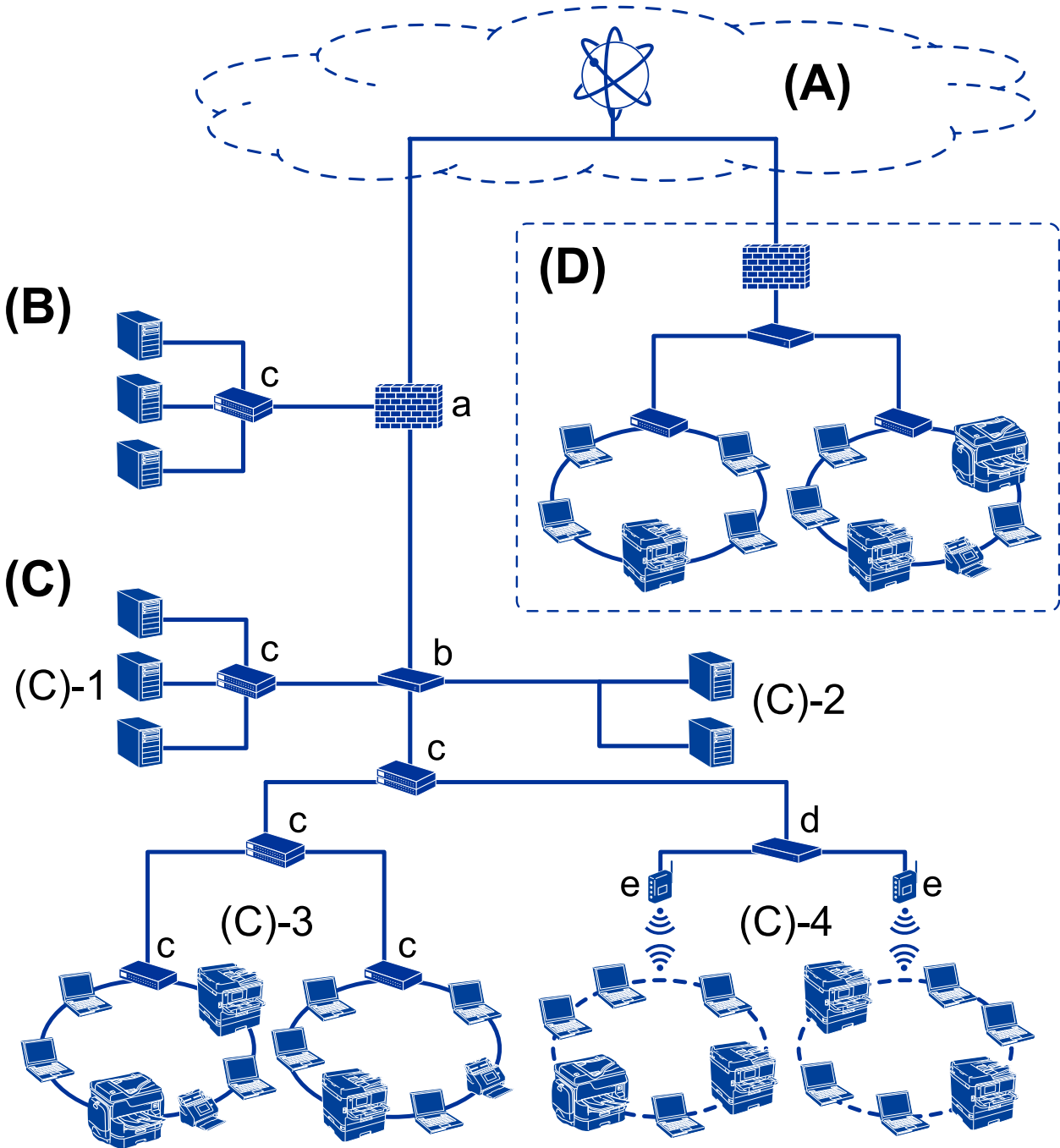

(A) : Internet

Les services suivants sont disponibles si l'imprimante est en mesure de se connecter à Internet.

Epson Connect

Impression par e-mail, impression distante, etc.

## Introduction

Services cloud

Google Cloud Print, Evernote, etc.

Site d'Epson

Téléchargement du pilote et du logiciel et mise à jour du firmware de l'imprimante, etc.

**(B) : DMZ (zone démilitarisée)**

Cette zone est placée entre le réseau interne (intranet) et le réseau externe (Internet), et les deux réseaux sont des segments isolés par le pare-feu. Il est courant de placer le serveur ouvert pour le réseau externe. Il peut contrecarrer la diffusion d'une menace externe sur le réseau interne. En outre, il peut protéger le serveur ouvert de tout accès non autorisé provenant du réseau interne.

Serveur DNS

Serveur proxy

Serveur de transfert d'e-mail

Serveur Web

Serveur FTP

**(C) : Zone de confiance (Intranet)**

Il s'agit d'un réseau de confiance protégé par le pare-feu ou l'UTM (Unified Threat Management).

(C)-1 : Serveur à l'intérieur de l'intranet

Ce serveur applique chaque service aux ordinateurs de l'organisation.

Serveur DNS

Serveur DHCP

Serveur de messagerie

Serveur Active Directory/serveur LDAP

Serveur de fichiers

(C)-2 : Serveur d'applications

Ce serveur applique la fonction de l'application serveur comme suit.

Epson Print Admin

Serveur Document Capture Pro

(C)-3 : LAN câblé (Ethernet), (C)-4 : LAN sans fil (Wi-Fi)

Connectez les imprimantes, scanners, ordinateurs, etc. au réseau local à l'aide d'un câble LAN ou par onde radio.

**(D) : Autre branche**

Il s'agit d'une autre branche de réseau. Connectée par Internet, ligne louée, etc.

**Périphériques réseau**

a : pare-feu, UTM

b : routeur

c : commutateur LAN

d : contrôleur LAN sans fil

e : point d'accès

## Exemple d'un réseau de petite entreprise

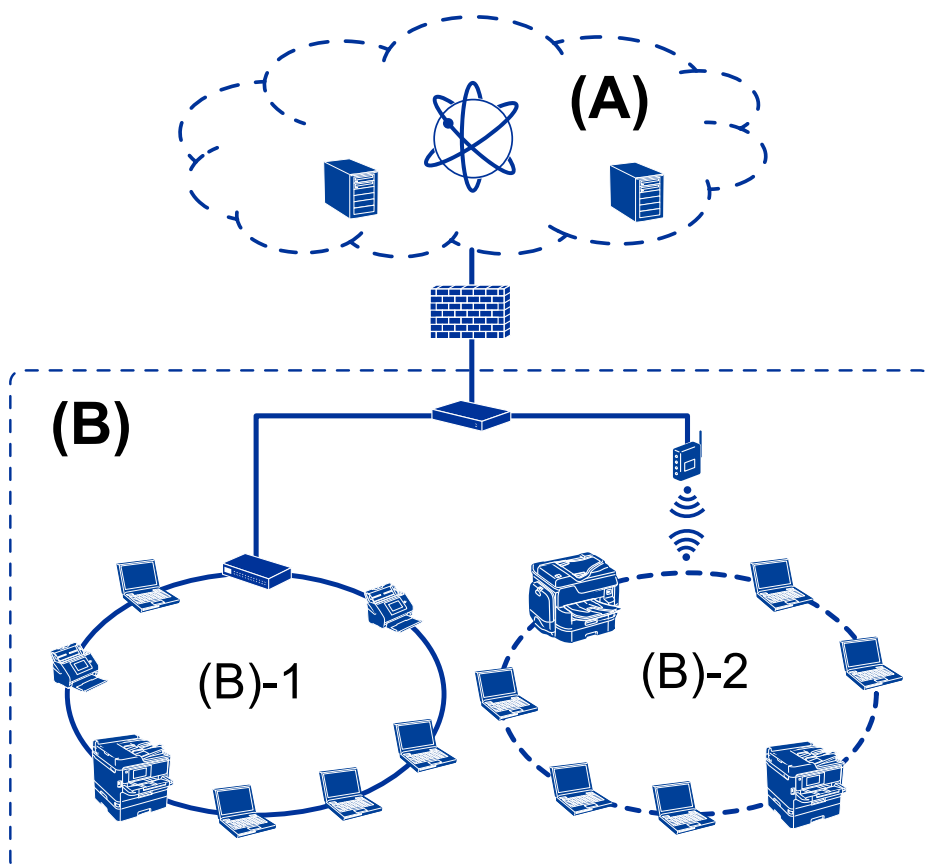

### (A) : Internet

- Epson Connect
- Services cloud
- Serveur de messagerie, serveur FTP

### (B) : Zone de confiance (Intranet)

- (B)-1 : LAN câblé (Ethernet)
- (B)-2 : LAN sans fil (Wi-Fi)

## Types de connexion d'imprimante

Les deux méthodes suivantes sont disponibles pour connecter l'imprimante au réseau.

- Connexion serveur/client (partage d'imprimante via le serveur Windows)
- Connexion peer-to-peer (impression directe)

## Paramètres de la connexion serveur/client

Il s'agit de la connexion partagée par le serveur avec l'imprimante. Vous pouvez améliorer la sécurité en interdisant la connexion sans passer par l'ordinateur serveur.

## Introduction

L'imprimante sans fonction réseau peut également être partagée si l'USB est utilisée.

### **Méthode de connexion :**

Connectez l'imprimante au réseau en utilisant un concentrateur LAN ou un point d'accès.

Vous pouvez aussi connecter directement l'imprimante au serveur à l'aide d'un câble USB.

### **Pilote de l'imprimante :**

Installez le pilote d'impression sur le serveur Windows en fonction du système d'exploitation des postes clients.

En accédant au serveur Windows et reliant l'imprimante le pilote d'impression est installé sur l'ordinateur client et peut être utilisé.

### **Fonctionnalités :**

- gérer l'imprimante et le pilote d'imprimante par lots.
- Selon les caractéristiques du serveur, la tâche d'impression peut mettre du temps à se lancer car toutes les tâches d'impression passent par le serveur d'impression.
- Vous ne pouvez pas imprimer lorsque le serveur Windows est éteint.

### **Informations connexes**

➔ [« Conditions » à la page 10](#)

## **Paramètres de connexion peer-to-peer**

Il s'agit de la connexion réseau directe entre l'imprimante et l'ordinateur. Seul un modèle compatible avec le réseau peut être connecté.

### **Méthode de connexion :**

Connectez directement l'imprimante au réseau en utilisant un concentrateur ou un point d'accès.

### **Pilote de l'imprimante :**

Installez le pilote d'impression sur chaque ordinateur client.

EpsonNet SetupManager vous permet de fournir le package du pilote qui inclut les paramètres de l'imprimante.

### **Fonctionnalités :**

- La tâche d'impression commence immédiatement car elle est envoyée directement à l'imprimante.
- Vous pouvez imprimer tant que l'imprimante est en fonction.

### **Informations connexes**

➔ [« Conditions » à la page 10](#)

# Gestion et paramètres de l'imprimante

## Flux des paramètres et de la gestion de l'imprimante

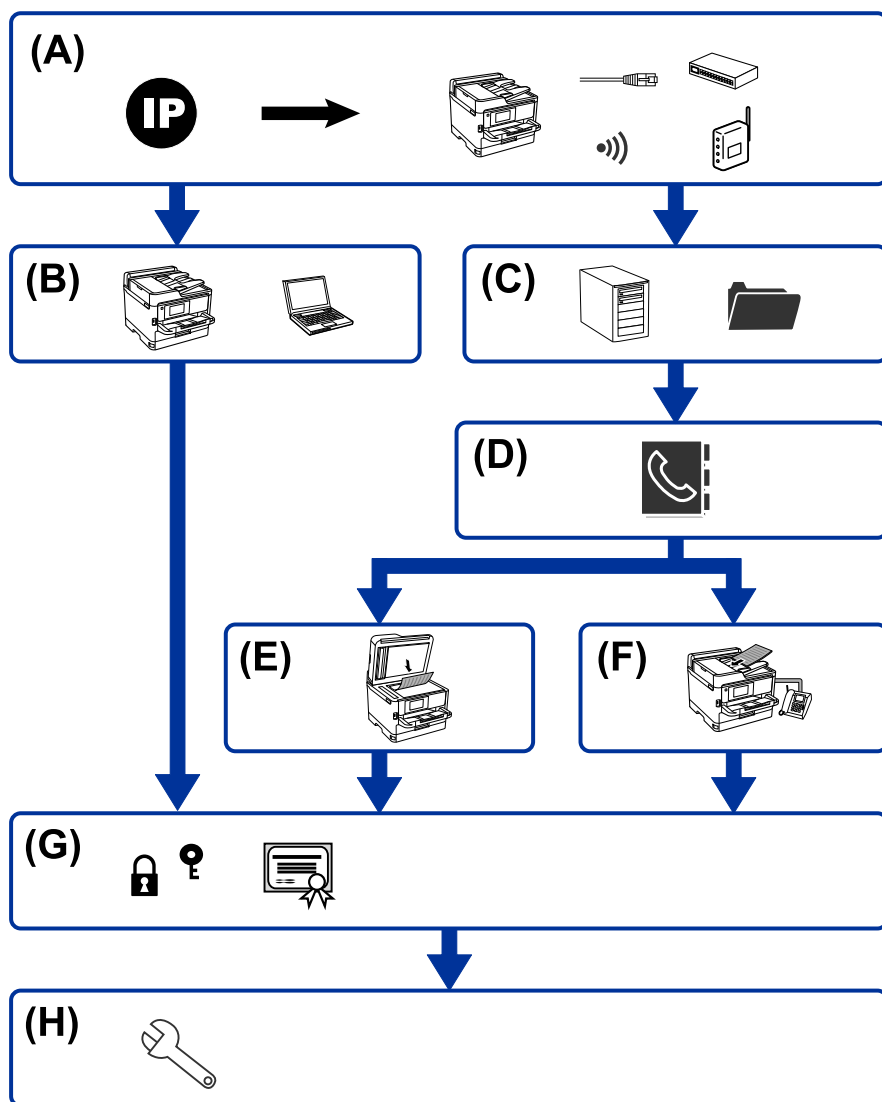

A	Connexion réseau pour l'imprimante	B	Paramètre de la fonction d'impression
C	Paramètre du serveur et du dossier partagé	D	Paramètre des contacts
E	Paramètre de numérisation	F	Paramètre de fax
G	Paramètres de sécurité	H	Paramètres d'utilisation et de gestion

### Connexion réseau pour l'imprimante

Définissez l'adresse IP de l'imprimante et connectez-la au réseau.

Paramètre d'adresse IP

## Gestion et paramètres de l'imprimante

- Connexion au réseau (connexion par câble LAN/paramètres Wi-Fi settings)

### Informations connexes

- ➔ [« Connexion réseau » à la page 19](#)

## Paramètre de la fonction d'impression

Effectuez la configuration pour activer la fonction d'impression.

- Paramètres d'impression pour la connexion serveur/client
- Paramètres d'impression pour la connexion peer-to-peer

### Informations connexes

- ➔ [« Utilisation des fonctions d'impression » à la page 29](#)

## Paramètre du serveur et du dossier partagé

Configurez le serveur de messagerie pour le transfert d'e-mail ou la notification par e-mail, et configurez le serveur FTP et le dossier partagé pour le partage de dossier ou le transfert FTP.

Configurez également le serveur LDAP si vous souhaitez synchroniser les contacts avec le serveur LDAP.

- Configuration du serveur de messagerie
- Configuration du serveur de fichiers (configuration du dossier partagé)
- Configuration du serveur FTP
- Configuration du serveur LDAP

### Informations connexes

- ➔ [« Configuration du serveur ou du dossier partagé » à la page 38](#)

## Paramètre des contacts

Définissez le paramètre de destination pour la numérisation ou le fax.

- Importer
- Enregistrement de contacts

### Informations connexes

- ➔ [« Utilisation des contacts » à la page 63](#)

## Paramètre de numérisation

Effectuez la configuration pour activer la fonction de numérisation.

- Paramètre du pilote

## Gestion et paramètres de l'imprimante

- Paramètre du réseau

### Informations connexes

- ➔ [« Utilisation des fonctions de numérisation » à la page 73](#)

## Paramètre de fax

Effectuez la configuration pour activer la fonction de fax.

- Connexion à la ligne téléphonique
- Paramètre avancé du fax

### Informations connexes

- ➔ [« Paramètres de fax » à la page 154](#)

## Paramètres de sécurité

- Configuration du mot de passe administrateur
- Configuration du contrôle d'accès
- Contrôle à l'aide des protocoles
- Configuration de la sécurité avancée

### Informations connexes

- ➔ [« Paramètres de sécurité du produit » à la page 82](#)
- ➔ [« Paramètres de sécurité avancés pour les entreprises » à la page 191](#)

## Paramètre d'utilisation et de gestion

- Vérification du statut de l'imprimante
- Répondre à l'occurrence de l'événement
- Sauvegarde des paramètres de périphérique

### Informations connexes

- ➔ [« Paramètres d'utilisation et de gestion » à la page 96](#)

# Connexion réseau

Ce chapitre présente la procédure de connexion de l'imprimante au réseau.

## Avant de configurer une connexion réseau

Pour vous connecter au réseau, vérifiez au préalable la méthode de connexion et les informations de configuration pour la connexion.

## Rassemblement d'informations sur le paramétrage de la connexion

Préparez les informations de configuration nécessaires à la connexion. Vérifiez les informations suivantes à l'avance.

Divisions	Éléments	Remarque
Méthode de connexion du périphérique	<input type="checkbox"/> Ethernet <input type="checkbox"/> Wi-Fi	<p>Décidez de la méthode de connexion de l'imprimante au réseau.</p> <p>Dans le cas d'un LAN câblé, se connecte au commutateur LAN.</p> <p>Dans le cas d'un Wi-Fi, connecte au réseau (SSID) du point d'accès.</p>
Informations sur la connexion au réseau local	<input type="checkbox"/> Adresse IP <input type="checkbox"/> Masque de sous-réseau <input type="checkbox"/> Passerelle par défaut	<p>Choisissez l'adresse IP à attribuer à l'imprimante.</p> <p>Lorsque vous attribuez une adresse IP statique, toutes les valeurs sont requises.</p> <p>Lorsque vous attribuez une adresse IP dynamique à l'aide de la fonction DHCP, ces informations ne sont pas requises, car elles sont définies automatiquement.</p>
Informations sur la connexion Wi-Fi	<input type="checkbox"/> SSID <input type="checkbox"/> Mot de passe	<p>Il s'agit du SSID (nom du réseau) et du mot de passe du point d'accès auquel l'imprimante se connecte.</p> <p>Si le filtrage d'adresse MAC a été défini, enregistrez l'adresse MAC de l'imprimante par avance afin d'enregistrer l'imprimante.</p> <p>Consultez le guide de l'utilisateur pour connaître les normes prises en charge.</p>
Informations sur le serveur DNS	<input type="checkbox"/> Adresse IP du DNS principal <input type="checkbox"/> Adresse IP du DNS secondaire	<p>Ces éléments sont requis lors de l'attribution d'une adresse IP statique à l'imprimante. Le DNS secondaire est défini lorsque le système dispose d'une configuration redondante et qu'il existe un serveur DNS secondaire.</p> <p>Si vous êtes dans une petite organisation et que vous ne définissez pas le serveur DNS, définissez l'adresse IP du routeur.</p>

## Connexion réseau

Divisions	Éléments	Remarque
Informations sur le serveur proxy	<input type="checkbox"/> Nom du serveur proxy	Définissez cet élément lorsque votre environnement réseau utilise un serveur proxy pour accéder à Internet via l'intranet et que l'imprimante accède directement à Internet.  L'imprimante se connecte directement à Internet dans le cadre des options suivantes.  <input type="checkbox"/> Services Epson Connect <input type="checkbox"/> Services de cloud d'autres entreprises <input type="checkbox"/> Mise à jour du microprogramme
Informations du numéro de port	<input type="checkbox"/> Numéro de port à ouvrir	Vérifiez le numéro de port utilisé par l'imprimante et l'ordinateur, puis ouvrez le port bloqué par un pare-feu si cela est nécessaire.  Consultez l'annexe pour obtenir le numéro de port utilisé.

## Attribution d'adresse IP

Voici les types d'attribution d'adresse IP.

### Adresse IP statique :

Attribuer manuellement à l'imprimante (hôte) l'adresse IP prédéterminée.

Les informations de connexion au réseau (masque de sous-réseau, passerelle par défaut, serveur DNS, etc.) doivent être définies manuellement.

L'adresse IP ne change jamais, même lorsque l'appareil est éteint. Cela est par conséquent utile lorsque vous voulez gérer des appareils au sein d'un environnement dans lequel vous ne pouvez pas changer l'adresse IP, ou si vous voulez gérer des appareils utilisant l'adresse IP. Nous recommandons des paramètres pour les imprimantes, serveurs, etc. auxquels de nombreux ordinateurs accèdent. Attribuez également une adresse IP fixe afin que l'adresse IP ne change pas lors de l'utilisation de fonctions de sécurité telles que le filtrage IPsec/IP.

### Attribution automatique à l'aide de la fonction DHCP (adresse IP dynamique) :

Attribuez automatiquement l'adresse IP à l'imprimante (hôte) en utilisant la fonction DHCP du serveur DHCP ou du routeur.

Les informations de connexion au réseau (masque de sous-réseau, passerelle par défaut, serveur DNS, etc.) sont définies automatiquement, de sorte que vous puissiez facilement connecter le périphérique au réseau.

Si le périphérique ou le routeur est éteint, ou en fonction des paramètres du serveur DHCP, l'adresse IP peut changer lors de la reconnexion.

Nous vous recommandons de gérer les périphériques et non l'adresse IP, et de communiquer avec les protocoles pouvant suivre l'adresse IP.

#### Remarque:

Lorsque vous utilisez la fonction de réservation d'adresse IP du DHCP, vous pouvez attribuer la même adresse IP aux périphériques à tout moment.

## Serveur DNS et serveur proxy

Le serveur DNS a un nom d'hôte, un nom de domaine pour l'adresse e-mail, etc. en association avec les informations d'adresse IP.

## Connexion réseau

La communication est impossible si l'autre partie est décrite par un nom d'hôte, un nom de domaine, etc. lorsque l'ordinateur ou l'imprimante réalise une communication IP.

Interroge le serveur DNS pour obtenir ces informations et obtient l'adresse IP de l'autre partie. Ce processus est appelé une résolution de nom.

Par conséquent, les périphériques tels que les ordinateurs et les imprimantes peuvent communiquer en utilisant l'adresse IP.

La résolution de nom est nécessaire pour que l'imprimante puisse communiquer en utilisant la fonction d'e-mail ou de connexion Internet.

Définissez les paramètres du serveur DNS lorsque vous utilisez ces fonctions.

Lorsque vous attribuez l'adresse IP de l'imprimante à l'aide de la fonction DHCP du serveur DHCP ou du routeur, elle est automatiquement définie.

Le serveur proxy est placé au niveau de la passerelle entre le réseau et Internet, et il communique avec l'ordinateur, l'imprimante et Internet (serveur opposé) pour le compte de chacun d'eux. Le serveur opposé communique uniquement avec le serveur proxy. Par conséquent, des informations sur l'imprimante telles que l'adresse IP et le numéro de port ne peuvent être lues et une sécurité renforcée est attendue.

Lorsque vous vous connectez à Internet via un serveur proxy, configurez le serveur proxy sur l'imprimante.

---

## Connexion au réseau à partir du panneau de commande

Connectez l'imprimante au réseau à l'aide du panneau de commande de l'imprimante.

Pour plus d'informations sur le panneau de commande de l'imprimante, voir le *Guide d'utilisation*.

### Attribution de l'adresse IP

Définissez des éléments de base tels que Masque de s-réseau, Passerelle par défaut.

Cette section décrit la procédure de configuration d'une adresse IP statique.

1. Mettez l'imprimante sous tension.
2. Sélectionnez **Param.** sur l'écran d'accueil du panneau de commande de l'imprimante.

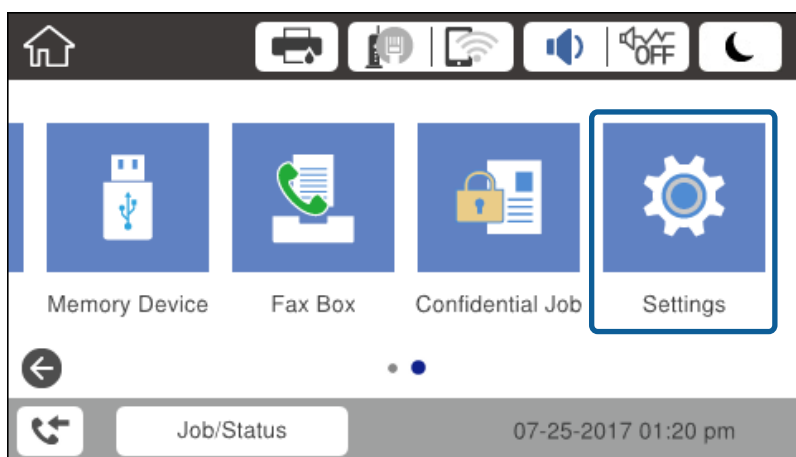

## Connexion réseau

3. Sélectionnez **Réglages généraux > Paramètres réseau > Avancé.**
4. Sélectionnez **TCP/IP.**

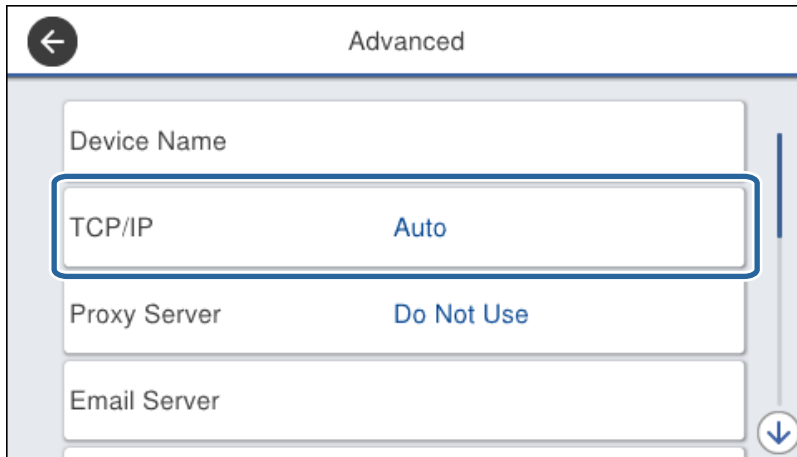

5. Sélectionnez **Manuel** pour **Obtenir l'adresse IP.**

Lorsque vous définissez l'adresse IP automatiquement à l'aide de la fonction DHCP du routeur, sélectionnez **Auto**. Dans ce cas, les paramètres **Adresse IP**, **Masque de s-réseau**, et **Passerelle par défaut** des étapes 6 à 7 sont également définis automatiquement. Passez à l'étape 8.

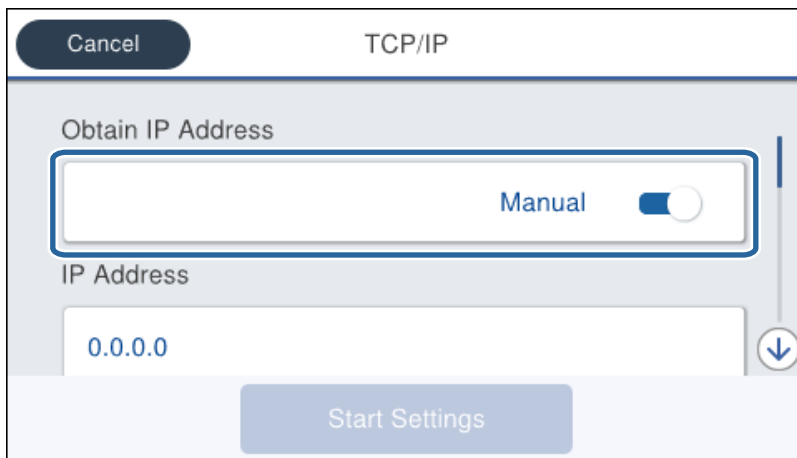

## Connexion réseau

6. Saisissez l'adresse IP.

La focalisation se déplace au segment avant ou au segment arrière séparé par un point si vous sélectionnez ◀ et ▶.



Vérifiez la valeur indiquée sur l'écran précédent.

7. Définissez les options **Masque de s-réseau** et **Passerelle par défaut**.

Vérifiez la valeur indiquée sur l'écran précédent.

**!** *Important:*

*Si la combinaison de paramètres Adresse IP, Masque de s-réseau et Passerelle par défaut est incorrecte, **Démarrer configuration** est inactif et ne peut pas poursuivre le paramétrage. Vérifiez que vous n'avez fait aucune erreur de saisie.*

8. Saisissez l'adresse du serveur DNS principal.

Vérifiez la valeur indiquée sur l'écran précédent.

**Remarque:**

*Si vous pouvez sélectionner **Auto** comme paramètre d'attribution de l'adresse IP, vous pouvez sélectionner les paramètres du serveur DNS via **Manuel** ou **Auto**. Si vous ne pouvez pas obtenir automatiquement l'adresse du serveur DNS, sélectionnez **Manuel** et saisissez l'adresse du serveur DNS. Ensuite, saisissez directement l'adresse du serveur DNS secondaire. Si vous sélectionnez **Auto**, passez à l'étape 10.*

9. Saisissez l'adresse du serveur DNS secondaire.

Vérifiez la valeur indiquée sur l'écran précédent.

10. Appuyez sur **Démarrer configuration**.

11. Fermez l'écran de confirmation.

## Paramétrage du serveur proxy

Configurez le serveur proxy si les deux conditions suivantes sont vraies.

- Le serveur proxy est conçu pour la connexion Internet.

## Connexion réseau

- ❑ Lorsque de l'utilisation d'une fonction permettant à l'imprimante de se connecter directement à Internet, tel que le service Epson Connect ou les services de cloud d'une autre société.

1. Sélectionnez **Param.** au niveau de l'écran d'accueil.

Lorsque vous définissez les paramètres après la configuration de l'adresse IP, l'écran **Avancé** s'affiche. Passez à l'étape 3.

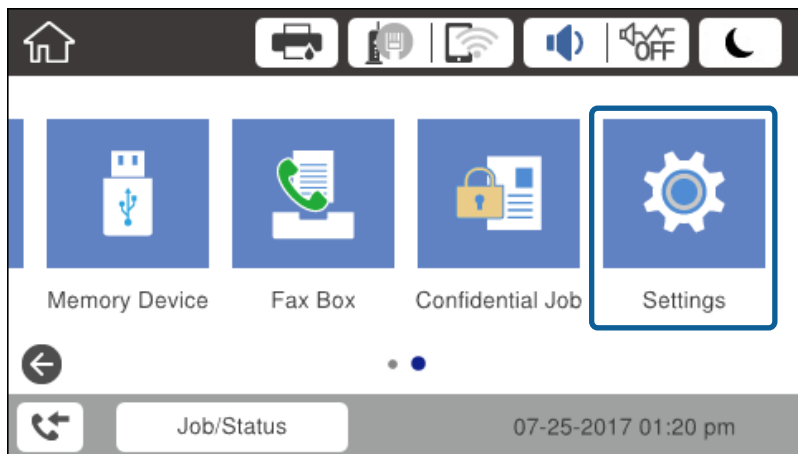

2. Sélectionnez **Réglages généraux > Paramètres réseau > Avancé.**
3. Sélectionnez **Serveur Proxy.**

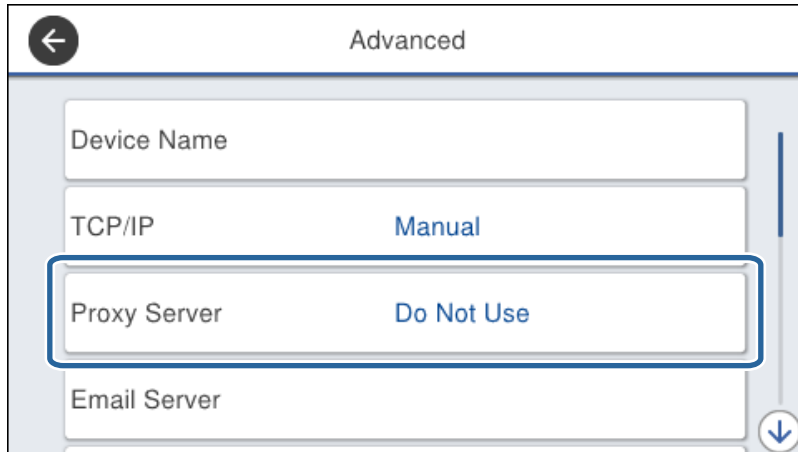

## Connexion réseau

- Sélectionnez **Utiliser** pour **Param. Serveur proxy**.

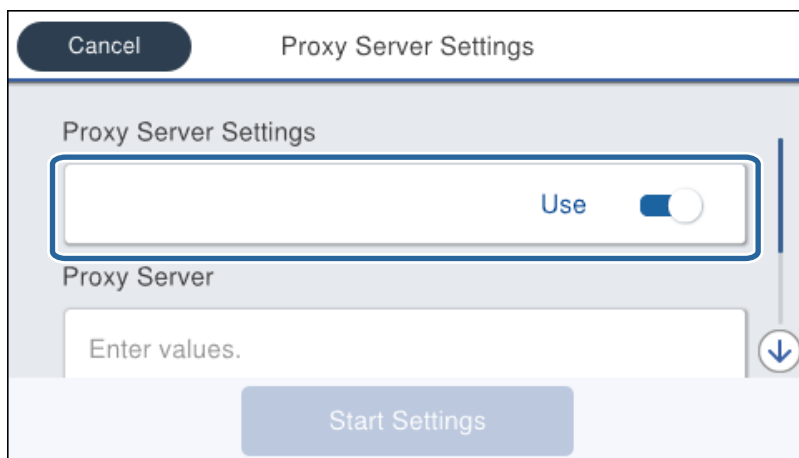

- Saisissez l'adresse du serveur proxy au format IPv4 ou FQDN.



Vérifiez la valeur indiquée sur l'écran précédent.

- Saisissez le numéro de port du serveur proxy.  
Vérifiez la valeur indiquée sur l'écran précédent.
- Appuyez sur **Démarrer configuration**.
- Fermez l'écran de confirmation.

## Connexion au réseau local

Connectez l'imprimante au réseau par Ethernet ou Wi-Fi.

### Informations connexes

- ➔ « Connexion à Ethernet » à la page 26
- ➔ « Connexion au LAN sans fil (Wi-Fi) » à la page 26

## Connexion réseau

### Connexion à Ethernet

Connectez l'imprimante au réseau à l'aide du câble Ethernet et vérifiez la connexion.

1. Connectez l'imprimante et le concentrateur (commutateur LAN) à l'aide d'un câble Ethernet.
2. Sélectionnez **Param.** au niveau de l'écran d'accueil.

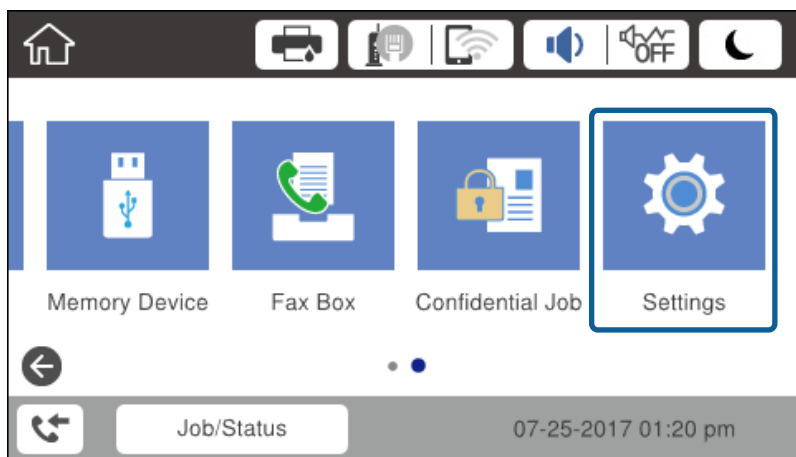

3. Sélectionnez **Réglages généraux > Paramètres réseau**.
4. Sélectionnez **Vérification de la connexion au réseau**.  
Le résultat du diagnostic de la configuration s'affiche. Confirmez que la connexion est correcte.
5. Appuyez sur **OK** pour terminer.  
Lorsque vous appuyez sur **Imprimer le rapport de vérification**, vous pouvez imprimer le résultat du diagnostic. Suivez les instructions qui s'affichent à l'écran pour l'imprimer.

#### Informations connexes

➔ [« Passage d'une connexion Ethernet à une connexion Wi-Fi » à la page 135](#)

### Connexion au LAN sans fil (Wi-Fi)

Vous pouvez configurer manuellement les informations nécessaires à la connexion à un point d'accès à partir du panneau de commande de l'imprimante. Pour procéder à la configuration manuellement, vous devez disposer du SSID et du mot de passe du point d'accès.

#### Remarque:

Lorsque le point d'accès est compatible WPS, vous pouvez définir automatiquement les paramètres de connexion Wi-Fi à l'aide d'une touche ou du code PIN, sans utiliser de SSID ou de mot de passe.

1. Appuyez sur  |  sur l'écran d'accueil.
2. Sélectionnez **Routeur**.

## Connexion réseau

3. Appuyez sur **Commencer la configuration**.

Si la connexion réseau est déjà définie, les informations de connexion s'affichent. Appuyez sur **Modifier les param.** pour modifier les paramètres.

Si l'imprimante est déjà connectée par Ethernet, les détails de connexion sont affichés. Appuyez sur **Passez en connexion Wi-Fi.**, puis sur **Oui** après avoir confirmé le message.

4. Sélectionnez **Assistant de configuration Wi-Fi**.

5. Sélectionnez le SSID du point d'accès.

Si le SSID auquel vous voulez vous connecter n'est pas affiché sur le panneau de commande de l'imprimante, appuyez sur Rechercher à nouveau, pour actualiser la liste. S'il n'apparaît toujours pas, appuyez sur Entrez manuellement et saisissez le SSID directement.

6. Appuyez sur **Entrez Mot de passe**, puis saisissez le mot de passe.

**Remarque:**

*Le mot de passe est sensible à la casse.*

*Si vous saisissez le SSID directement, sélectionnez **Disponible pour Mot de passe**, puis saisissez le mot de passe.*

7. Une fois terminé, appuyez sur **OK**.

8. Consultez les paramètres, puis appuyez sur **Démarrer configuration**.

9. Appuyez sur **OK** pour terminer.

Si vous ne parvenez pas à vous connecter, sélectionnez **Imprimer le rapport de vérification** pour imprimer un rapport de connexion réseau et vérifiez les solutions imprimées.

10. Fermez l'écran des paramètres de connexion réseau.

### Informations connexes

➔ [« Messages et solutions sur le rapport de connexion réseau » à la page 112](#)

➔ [« Définition des paramètres Wi-Fi à partir du panneau de commande \(WPS\) » à la page 132](#)

➔ [« Passage d'une connexion Wi-Fi à une connexion Ethernet » à la page 136](#)

# Paramètres des fonctions

Ce chapitre présente les premiers paramètres à définir pour utiliser chaque fonction du périphérique.

## Logiciel de paramétrage

Cette section explique la procédure à suivre pour effectuer des paramétrages à partir de l'ordinateur de l'administrateur, en utilisant Web Config.

### Web Config (Page web pour le périphérique)

#### À propos de la configuration Web

Web Config est une page Web intégrée à l'imprimante dédiée à la configuration des paramètres de l'imprimante. Vous pouvez utiliser l'imprimante connectée au réseau à partir de l'ordinateur.

Pour accéder au logiciel Web Config, vous devez d'abord attribuer une adresse IP à l'imprimante.

**Remarque:**

*Vous pouvez verrouiller les paramètres en configurant le mot de passe administrateur de l'imprimante.*

The screenshot shows the Epson Web Config interface for an EPSON M300/300 Series printer. The 'Product Status' page is active, displaying the following information:

- Language:** English
- Printer Status:** Available
- Scanner Status:** Available
- Ink Levels:** BK (Black) and Cyan (C) levels are shown as full.
- Black (BK):** M02, M02XL, M02XXL
- Maintenance Box:** T6715
- Card Reader Status:** Disconnected
- Rear Paper Feed:**
  - Paper Size: Letter (8.5 x 11 in)
  - Paper Type: Plain Paper / Bright White Paper
- Cassette 1:**
  - Paper Size: Letter (8.5 x 11 in)
  - Paper Type: Plain Paper / Bright White Paper

A 'Refresh' button is located at the bottom left, and a 'Software Licenses' link is at the bottom right.

## Paramètres des fonctions

### Accès au logiciel Web Config

Saisissez l'adresse IP de l'imprimante dans le navigateur Web. JavaScript doit être activé. Lorsque vous accédez à Web Config via HTTPS, un message d'avertissement s'affiche dans le navigateur du fait qu'un certificat à signature automatique, conservé sur l'imprimante, est utilisé, mais qu'il n'y a pas de problème.

- Accès via HTTPS
  - IPv4 : `https://<adresse IP de l'imprimante>` (sans les < >)
  - IPv6 : `http://[adresse IP de l'imprimante]/` (avec [ ])
- Accès via HTTP
  - IPv4 : `http://<adresse IP de l'imprimante>` (sans les < >)
  - IPv6 : `https://[adresse IP de l'imprimante]/` (avec [ ])

### Exemples

- IPv4 :
  - `https://192.0.2.111/`
  - `http://192.0.2.111/`
- IPv6 :
  - `https://[2001:db8::1000:1]/`
  - `http://[2001:db8::1000:1]/`

#### Remarque:

Si le nom de l'imprimante a été enregistré à l'aide du serveur DNS, vous pouvez utiliser ce nom plutôt que l'adresse IP.

### Informations connexes

- ➔ [« Communication SSL/TLS avec l'imprimante »](#) à la page 193
- ➔ [« À propos de la certification numérique »](#) à la page 193

---

## Utilisation des fonctions d'impression

Activez pour utiliser la fonction d'impression sur le réseau.

Pour utiliser l'imprimante sur le réseau, vous devez définir le port de connexion réseau sur l'ordinateur ainsi que la connexion réseau de l'imprimante.

- Connexion serveur/client : définissez le port sur l'ordinateur serveur
  - Pour la connexion serveur/client, expliquez comment définir le port manuellement.
- Connexion peer-to-peer : définissez le port sur chaque ordinateur
  - Pour une connexion peer-to-peer, expliquez comment définir le port automatiquement à l'aide du programme d'installation disponible sur le disque logiciel ou le site Web d'Epson.

### Paramètres d'impression pour la connexion serveur/client

Activez pour imprimer à partir de l'imprimante connectée en tant que connexion serveur/client.

Pour la connexion serveur/client, configurez d'abord le serveur d'impression, puis partagez l'imprimante sur le réseau.

## Paramètres des fonctions

Lorsque vous utilisez le câble USB pour vous connecter au serveur, configurez d'abord le serveur d'impression, puis partagez l'imprimante sur le réseau.

### Configuration des ports réseau

Créez la file d'attente d'impression pour l'impression réseau sur le serveur d'impression à l'aide du protocole TCP/IP, puis configurez le port réseau.

Cet exemple utilise Windows 2012 R2.

- Ouvrez l'écran des périphériques et imprimantes.  
**Bureau > Paramètres > Panneau de configuration > Matériel et audio** ou **Matériel > Périphériques et imprimantes**.
- Ajoutez une imprimante.  
Cliquez sur **Ajouter une imprimante**, puis sélectionnez **L'imprimante que je veux n'est pas répertoriée**.
- Ajoutez une imprimante locale.  
Sélectionnez **Ajouter une imprimante locale ou réseau avec des paramètres manuels**, puis cliquez sur **Suivant**.
- Sélectionnez **Créer un nouveau port**, sélectionnez **Port TCP/IP standard** pour le type de port et cliquez sur **Suivant**.

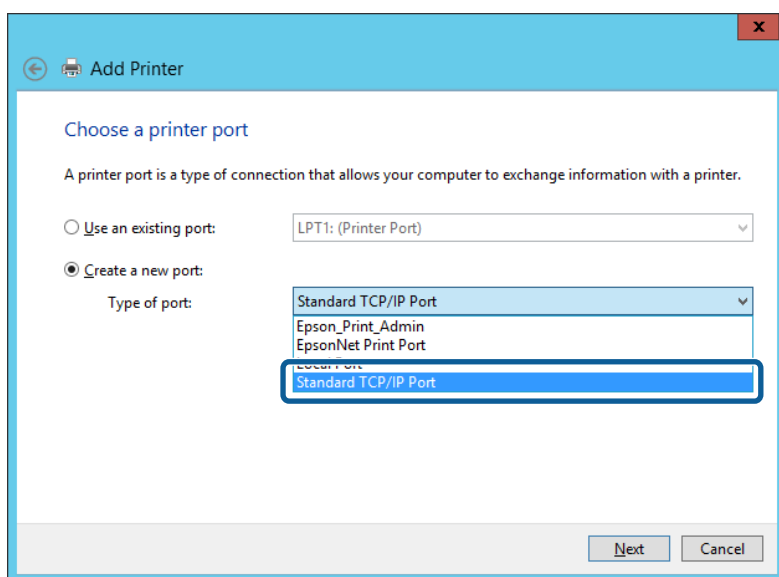

- Saisissez l'adresse IP ou le nom de l'imprimante sous **Nom d'hôte ou adresse IP** ou **Nom d'imprimante ou adresse IP**, puis cliquez sur **Suivant**.

Exemple :

- Nom de l'imprimante : EPSONA1A2B3C
- Adresse IP : 192.0.2.111

Ne modifiez pas le paramètre **Nom du port**.

## Paramètres des fonctions

Cliquez sur **Continuer** lorsque l'écran **Contrôle de compte d'utilisateur** s'affiche.

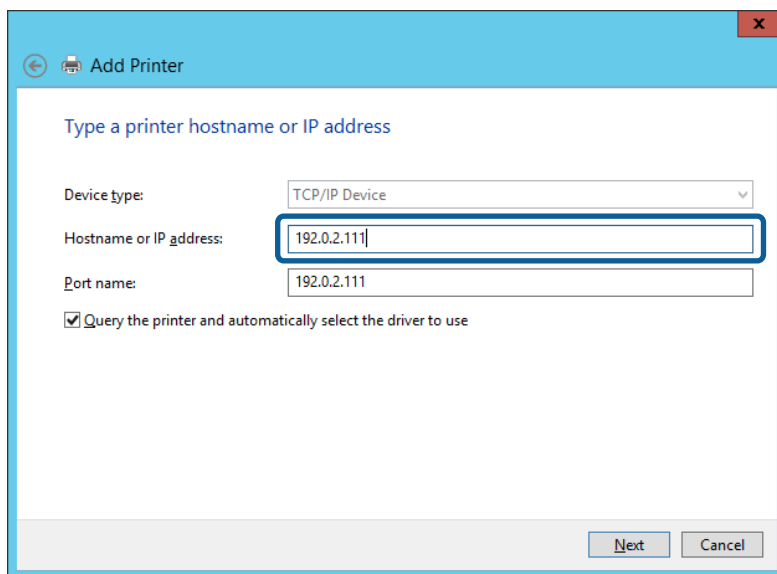

**Remarque:**

Si vous précisez le nom de l'imprimante sur un réseau prenant en charge la résolution de nom, l'adresse IP est suivie même si l'adresse IP de l'imprimante a été modifiée par DHCP. Vous pouvez vérifier le nom de l'imprimante depuis l'écran d'état du réseau sur le panneau de commande de l'imprimante ou la feuille d'état du réseau.

6. Configurez le pilote d'impression.

- Si le pilote d'impression est déjà installé :

Sélectionnez **Fabricant et Imprimantes**. Cliquez sur **Suivant**.

- Si le pilote d'impression n'est pas installé :

Cliquez sur **Obtenir disque**, puis insérez le disque de logiciels fourni avec l'imprimante. Cliquez sur **Parcourir**, puis sélectionnez le dossier sur le disque contenant le pilote d'impression. Veillez à sélectionner le dossier correct. L'emplacement du dossier peut varier selon le système d'exploitation.

Version 32 bits de Windows : WINX86

Version 64 bits de Windows : WINX64

7. Suivez les instructions affichées à l'écran.

Lorsque vous utilisez l'imprimante via la connexion serveur/client (partage d'imprimante par le biais du serveur Windows), continuez en définissant les paramètres de partage.

### Informations connexes

➔ « [Partage de l'imprimante \(Windows seulement\)](#) » à la page 32

### Vérification de la configuration du port — Windows

Vérifiez si le port adéquat est défini pour la file d'attente d'impression.

1. Ouvrez l'écran des périphériques et imprimantes.

**Bureau > Paramètres > Panneau de configuration > Matériel et audio** ou **Matériel > Périphériques et imprimantes**.

## Paramètres des fonctions

2. Ouvrez l'écran des propriétés de l'imprimante.

Cliquez avec le bouton droit de la souris sur l'icône de l'imprimante, puis cliquez sur **Propriétés de l'imprimante**.

3. Cliquez sur l'onglet **Ports**, sélectionnez **Port TCP/IP standard** et cliquez sur **Configurer le port**.

4. Vérifiez la configuration du port.

- Pour RAW

Vérifiez que l'option **Raw** est sélectionnée sous **Protocole** et cliquez sur **OK**.

- Pour LPR

Vérifiez que l'option **LPR** est sélectionnée sous **Protocole**. Saisissez PASSTHRU sous **Nom de la file d'attente** au niveau des **Paramètres LPR**. Sélectionnez **Comptage des octets LPR activé** et cliquez sur **OK**.

## Partage de l'imprimante (Windows seulement)

Lorsque vous utilisez l'imprimante via la connexion serveur/client (partage d'imprimante par le biais du serveur Windows), configurez le partage d'imprimante à partir du serveur d'impression.

1. Sélectionnez **Panneau de configuration > Afficher les périphériques et imprimantes** sur le serveur d'impression.
2. Cliquez avec le bouton droit de la souris sur l'icône de l'imprimante que vous souhaitez partager, puis cliquez sur **Propriétés de l'imprimante > onglet Partage**.
3. Sélectionnez **Partager cette imprimante**, puis saisissez le **nom de partage**.

Sous Windows Server 2012, cliquez sur **Modifier les options de partage**, puis configurez les paramètres.

## Installation de pilotes supplémentaires (Windows uniquement)

Si le serveur et les clients n'utilisent pas la même version de Windows, il est conseillé d'installer des pilotes supplémentaires sur le serveur d'impression.

1. Sélectionnez **Panneau de configuration > Afficher les périphériques et imprimantes** sur le serveur d'impression.
2. Cliquez avec le bouton droit de la souris sur l'icône de l'imprimante que vous souhaitez partager avec les clients, puis cliquez sur **Propriétés de l'imprimante > onglet Partage**.
3. Cliquez sur **Pilotes supplémentaires**.  
Sous Windows Server 2012, cliquez sur **Change Sharing Options** et configurez les paramètres.
4. Sélectionnez les versions Windows des clients, puis cliquez sur **OK**.
5. Sélectionnez le fichier d'information du pilote d'imprimante (\*.inf) puis installez le pilote.

### Informations connexes

➔ [« Utilisation de l'imprimante partagée – Windows » à la page 33](#)

## Paramètres des fonctions

### Utilisation de l'imprimante partagée – Windows

L'administrateur doit informer les clients du nom d'ordinateur attribué au serveur d'impression et leur expliquer comment l'ajouter à leur ordinateur. Si le ou les pilotes supplémentaires n'ont pas encore été configurés, indiquez aux clients comment utiliser l'option **Périphériques et imprimantes** pour ajouter l'imprimante partagée.

Procédez comme suit si un ou plusieurs pilotes supplémentaires ont déjà été configurés sur le serveur d'impression :

1. Sélectionnez le nom attribué au serveur d'impression dans l' **Explorateur Windows**.
2. Double-cliquez sur l'imprimante que vous souhaitez utiliser.

#### Informations connexes

- ➔ « [Partage de l'imprimante \(Windows seulement\)](#) » à la page 32
- ➔ « [Installation de pilotes supplémentaires \(Windows uniquement\)](#) » à la page 32

### Paramètres d'impression pour la connexion peer-to-peer

Au sein d'une connexion peer-to-peer (impression directe), une imprimante et un ordinateur client ont une relation un-à-un.

Le pilote d'imprimante doit être installé sur chaque ordinateur client.

#### Informations connexes

- ➔ « [Paramétrage du pilote d'impression](#) » à la page 33

### Paramétrage du pilote d'impression

Pour les petites organisations, nous recommandons d'installer le pilote d'impression sur chaque ordinateur client. Utilisez le programme d'installation que vous trouverez sur le site web Epson ou sur le CD des logiciels.

#### **Remarque:**

*Lorsque l'imprimante est utilisée à partir de nombreux ordinateurs clients, en utilisant EpsonNet SetupManager et en fournissant le pilote sous la forme d'un paquet, le temps d'installation peut être considérablement réduit.*

1. Exécutez le programme d'installation.
  - Exécution à partir du site web  
Accédez au site web suivant, puis saisissez le nom du produit. Allez à **Installation**, téléchargez le logiciel et exécutez-le.  
<http://epson.sn>
  - Exécution depuis le CD des logiciels (uniquement pour les modèles fournis avec un CD et pour les utilisateurs dont les ordinateurs sont équipés de lecteurs de CD).  
Insérez le CD des logiciels dans l'ordinateur.

## Paramètres des fonctions

- Sélectionnez la méthode de connexion pour l'imprimante, puis cliquez sur **Suivant**.

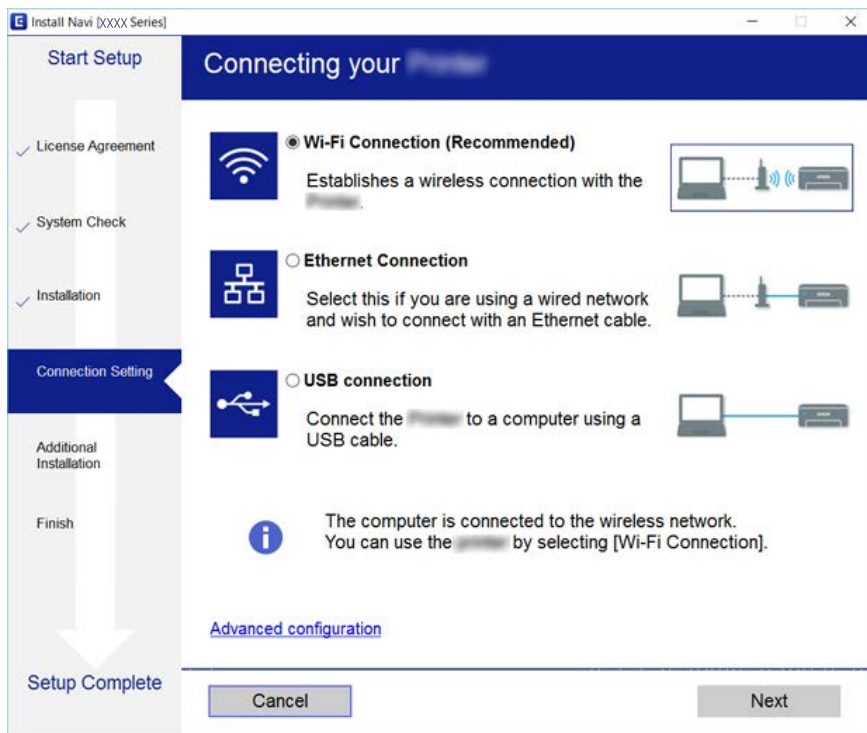

**Remarque:**

Si Sélectionner les logiciels à installer s'affiche, sélectionnez **Modifier ou redéfinissez la méthode de connexion** et cliquez sur **Suivant**.

- Suivez les instructions affichées à l'écran.

## Paramètres d'impression standard

Définissez les paramètres d'impression, tels que le format du papier ou l'erreur d'impression.

### Réglages source papier

Définissez la taille et le type de papier à charger dans chaque source de papier.

- Accédez à Web Config et sélectionnez l'onglet **Imprimer** > **Réglages source papier**.

- Configurez chaque élément.

Les éléments affichés peuvent varier selon la situation.

- Nom de la source de papier

Affichez le nom de la source de papier cible, telle que **Alim. papier arrière**, **Bac 1**.

- Taille du papier

Sélectionnez le format de papier que vous souhaitez définir dans le menu déroulant.

## Paramètres des fonctions

### **Unité**

Sélectionnez l'unité de la taille définie par l'utilisateur. Vous pouvez la sélectionner quand **Personnalisée** est sélectionné pour **Taille du papier**.

### **Largeur**

Définissez la longueur horizontale de la taille définie par l'utilisateur.

La plage que vous pouvez saisir ici dépend de la source de papier indiquée en regard de **Largeur**.

Lorsque vous sélectionnez **mm** dans **Unité**, vous pouvez saisir une valeur avec un maximum d'une décimale.

Lorsque vous sélectionnez **pouce** dans **Unité**, vous pouvez saisir une valeur avec un maximum de deux décimales.

### **Hauteur**

Définissez la longueur verticale de la taille définie par l'utilisateur.

La plage que vous pouvez saisir ici dépend de la source de papier indiquée en regard de **Hauteur**.

Lorsque vous sélectionnez **mm** dans **Unité**, vous pouvez saisir une valeur avec un maximum d'une décimale.

Lorsque vous sélectionnez **pouce** dans **Unité**, vous pouvez saisir une valeur avec un maximum de deux décimales.

### **Type de papier**

Sélectionnez le type de papier que vous souhaitez définir dans le menu déroulant.

3. Vérifiez les paramètres, puis cliquez sur **OK**.

## Informations connexes

➔ [« Accès au logiciel Web Config » à la page 29](#)

## Param interface

Définissez le délai d'expiration des tâches d'impression ou de la langue d'impression attribuée à chaque interface. Cet élément est affiché sur l'imprimante compatible PCL ou PostScript.

1. Accédez à la configuration Web, puis sélectionnez l'onglet **Imprimer** > **Param interface**.

2. Configurez chaque élément.

### **Param temporisation**

Définissez le délai d'expiration des tâches d'impression envoyées directement par USB.

Vous pouvez définir un délai compris entre 5 et 300 secondes.

Si vous ne voulez pas définir de valeur d'expiration, saisissez 0.

### **Langue impr**

Sélectionnez la langue d'impression pour chaque interface USB et interface réseau.

Lorsque vous sélectionnez **Auto**, la langue d'impression est automatiquement détectée par les tâches d'impression envoyées.

3. Vérifiez les paramètres, puis cliquez sur **OK**.

## Paramètres des fonctions

### Informations connexes

➔ « Accès au logiciel Web Config » à la page 29

## Réglages d'erreur

Définissez l'erreur d'affichage pour le périphérique.

1. Accédez à la configuration Web, puis sélectionnez l'onglet **Imprimer** > **Réglages d'erreur**.
2. Configurez chaque élément.
  - Avis de taille papier  
Définissez s'il faut afficher une erreur sur le panneau de commande lorsque le format de papier de la source de papier spécifiée est différent du format de papier des données d'impression.
  - Avis de type papier  
Définissez s'il faut afficher une erreur sur le panneau de commande lorsque le type de papier de la source de papier spécifiée est différent du type de papier des données d'impression.
  - Solveur d'erreur auto  
Définissez si l'erreur doit être annulée automatiquement en cas d'inactivité du panneau de commande pendant 5 secondes à la suite de l'affichage de l'erreur.
3. Vérifiez les paramètres, puis cliquez sur **OK**.

### Informations connexes

➔ « Accès au logiciel Web Config » à la page 29

## Param. d'impr univ

Définissez les moments où vous imprimez à partir de périphériques externes via le pilote d'imprimante.

En fonction de la langue d'impression de votre imprimante, certains éléments ne s'affichent pas.

1. Accédez à la configuration Web, puis sélectionnez l'onglet **Imprimer** > **Param. d'impr univ**.
2. Configurez chaque élément.
3. Vérifiez les paramètres, puis cliquez sur **OK**.

### Informations connexes

➔ « Accès au logiciel Web Config » à la page 29

### De base

Éléments	Explication
Décalage supérieur(-30.0-30.0mm)	Définissez la position verticale du papier sur lequel l'impression commence.
Décal. gauche(-30.0-30.0mm)	Définissez la position horizontale du papier sur lequel l'impression commence.

## Paramètres des fonctions

Éléments	Explication
Décalage supérieur en arrière(-30.0-30.0mm)	Définissez la position verticale du papier sur lequel l'impression de la face arrière du papier commence en impression recto verso.
Décal. gauche en arrière(-30.0-30.0mm)	Définissez la position horizontale du papier sur lequel l'impression de la face arrière du papier commence en impression recto verso.
Vérifiez largeur papier	Définissez s'il faut vérifier la largeur du papier lors de l'impression.
Sauter pages blanches	S'il y a une page vierge dans les données d'impression, configurez de sorte qu'il ne s'en imprime pas.

### Configuration impr PDL

Vous pouvez définir des paramètres pour l'impression PCL ou PostScript.

Cet élément est affiché sur une imprimante compatible PCL ou PostScript.

### Paramètres communs

Éléments	Explication
Taille du papier	Sélectionnez la taille du papier sur laquelle vous souhaitez imprimer.
Type de papier	Sélectionnez le type de papier à utiliser pour l'impression.
Orientation	Sélectionnez l'orientation à utiliser pour imprimer.
Qualité	Sélectionnez la qualité d'impression.
Mode économie encre	Définissez s'il faut imprimer avec une consommation d'encre réduite.
Ordre d'impr	Pour imprimer de la première à la dernière page.
Nbre copies(1-999)	Définit le nombre de copies à imprimer.
Marge de reliure	Sélectionnez la position de reliure.
Éject auto papier	Sélectionnez d'éjecter automatiquement ou non le papier lorsque l'impression est interrompue au cours d'une tâche d'impression.
Impr. 2 côtés	Définissez s'il faut imprimer recto verso.

### Menu PCL

Éléments	Explication
Source police	Choisissez d'utiliser la police installée sur l'imprimante ou la télécharger.
Numéro Police	Spécifiez le nombre de polices que vous souhaitez utiliser.
Taille de la police(0.44-99.99cpi)	Si la police à utiliser est une police extensible et à pas fixe, spécifiez la taille de la police en pas.
Taille du point(4.00-999.75pt)	Si la police à utiliser est une police extensible et proportionnelle, spécifiez la taille de la police en points.
Jeu symboles	Sélectionnez le paramètre d'ensemble de la police que vous souhaitez afficher.

## Paramètres des fonctions

Éléments	Explication
Ligne(5-128lignes)	Spécifiez le nombre de lignes par page.
Retour chariot	Sélectionnez l'opération pour le code CR (retour).
Saut de ligne	Sélectionnez l'opération pour le code LF (nouvelle ligne) et le code FF (nouvelle page).
Attrib alim papier	Spécifiez l'attribution de l'alimentation du papier pour la commande d'alimentation du papier PCL.

### Menu PS3

Éléments	Explication
Page d'Erreur	Définissez s'il faut imprimer une feuille d'erreur lorsque l'erreur d'impression PS3 se produit.
Binaire	Choisissez d'accepter ou non les données binaires.
Taille page PDF	Définissez le format de papier pour l'impression PDF.

## Configuration du serveur ou du dossier partagé

Configurez le serveur ou le dossier partagé nécessaire lorsque vous utilisez la fonction d'e-mail ou de numérisation.

### Informations connexes

➔ [« Relation entre le serveur et chaque fonction » à la page 38](#)

## Relation entre le serveur et chaque fonction

La relation entre la fonction de l'imprimante et le serveur ou le dossier partagé est la suivante.

Définissez le serveur ou le dossier partagé au cas où vous utilisez chaque fonction.

	Serveur de messagerie	Serveur FTP	Serveur de fichiers (dossier partagé)	Serveur LDAP
Numérisation vers un e-mail	✓			
Numériser vers FTP		✓		
Numériser vers un dossier			✓	
Fax vers un e-mail	✓			
Fax vers un dossier			✓	
Notification par e-mail	✓			
Coopération LDAP				✓

## Paramètres des fonctions

### Informations connexes

- ➔ « Configuration d'un serveur de messagerie » à la page 39
- ➔ « Paramètres de dossier partagé » à la page 43
- ➔ « Coopération entre le serveur LDAP et les utilisateurs » à la page 68

## Configuration d'un serveur de messagerie

Définissez le serveur de messagerie à partir de Web Config.

Lorsque l'imprimante peut envoyer l'e-mail en configurant le serveur de messagerie, les opérations suivantes sont possibles.

- Transfère les résultats de la numérisation par e-mail
- Reçoit la notification par e-mail de l'imprimante

Vérifiez les éléments ci-dessous avant de configurer.

- L'imprimante est connectée au réseau pouvant accéder au serveur de messagerie.
- Informations de paramètre d'e-mail de l'ordinateur utilisant le même serveur de messagerie que l'imprimante.

### Remarque:

- Confirmez les informations de configuration du fournisseur ou du site Web lorsque vous utilisez le serveur de messagerie sur Internet.*
- Vous pouvez également définir le serveur de messagerie à partir du panneau de commande de l'imprimante. Accédez tel qu'il l'est décrit ci-dessous.*

**Param. > Réglages généraux > Paramètres réseau > Avancé > Serveur d'email > Param. serveur**

1. Accédez à Web Config et sélectionnez l'onglet **Réseau > Serveur d'email > De base**.
2. Saisissez une valeur pour chaque élément.
3. Sélectionnez **OK**.

Les paramètres que vous avez sélectionnés s'affichent.

Vérifiez la connexion une fois l'installation terminée.

### Informations connexes

- ➔ « Vérification de la connexion au serveur de messagerie » à la page 41
- ➔ « Éléments de paramétrage du serveur de messagerie » à la page 40
- ➔ « Accès au logiciel Web Config » à la page 29

## Paramètres des fonctions

### Éléments de paramétrage du serveur de messagerie

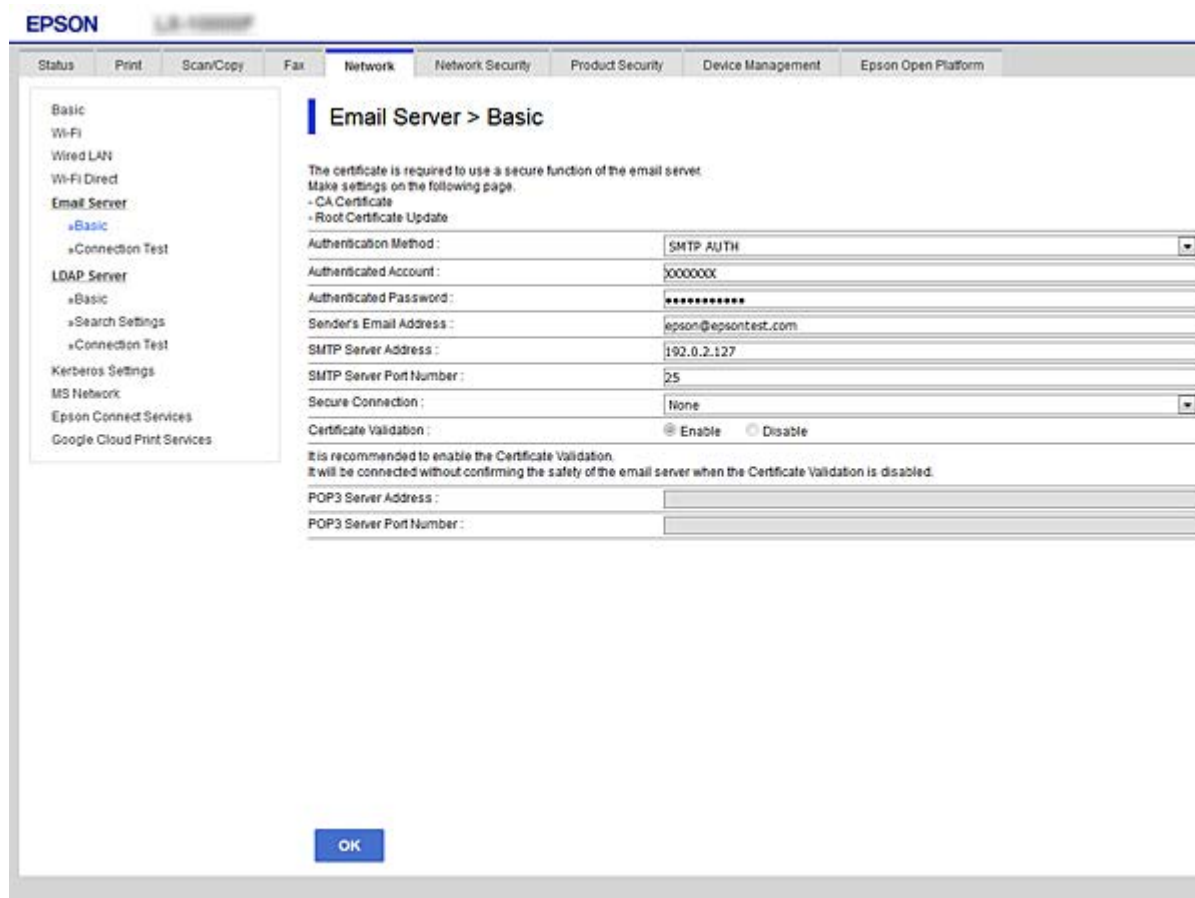

Éléments	Paramètres et explication	
Méthode d'authentification	Définissez le mode d'authentification permettant à l'imprimante d'accéder au serveur de messagerie.	
	Désactiver	À configurer lorsque le serveur de messagerie ne requiert pas d'authentification.
	SMTP-AUTH	Authentifie sur le serveur SMTP (serveur de courrier sortant) lors de l'envoi de l'e-mail. Le serveur de messagerie doit prendre en charge l'authentification SMTP.
	POP avant SMTP	Authentifie sur le serveur POP3 (réception du serveur de messagerie) avant d'envoyer l'e-mail. Configurer le serveur POP3 lorsque vous sélectionnez cet élément.
Compte authentifié	<p>Si vous sélectionnez <b>SMTP-AUTH</b> ou <b>POP avant SMTP</b> en tant que <b>Méthode d'authentification</b>, saisissez le nom du compte authentifié contenant de 0 à 255 caractères ASCII (0x20–0x7E).</p> <p>Lorsque vous sélectionnez <b>SMTP-AUTH</b>, saisissez le compte de serveur SMTP. Lorsque vous sélectionnez <b>POP avant SMTP</b>, saisissez le compte de serveur POP3.</p>	

## Paramètres des fonctions

Éléments	Paramètres et explication	
Mot de passe authentifié	<p>Si vous sélectionnez <b>SMTP-AUTH</b> ou <b>POP avant SMTP</b> en tant que <b>Méthode d'authentification</b>, saisissez le mot de passe authentifié contenant de 0 à 20 caractères au format ASCII (0x20–0x7E).</p> <p>Si vous sélectionnez <b>SMTP-AUTH</b>, saisissez le compte authentifié pour le serveur SMTP. Si vous sélectionnez <b>POP avant SMTP</b>, saisissez le compte authentifié pour le serveur POP3.</p>	
Adr. messagerie expéditeur	<p>Saisissez l'adresse e-mail de l'expéditeur, telle que l'adresse e-mail de l'administrateur système. Cela est utilisé lors de l'authentification. Saisissez par conséquent une adresse e-mail valide enregistrée sur le serveur de messagerie.</p> <p>Saisissez de 0 à 255 caractères au format ASCII (0x20–0x7E), sauf : ( ) &lt; &gt; [ ] ; ¥. Le premier caractère ne peut être un point (.</p>	
Adresse du serveur SMTP	Saisissez de 0 à 255 caractères, A–Z a–z 0–9 . - . Vous pouvez utiliser le format IPv4 ou FQDN.	
Numéro port serveur SMTP	Saisissez un nombre de 1 à 65 535.	
Connexion sécurisée	Sélectionnez la méthode de chiffrement de communication pour la connexion au serveur de messagerie.	
	Aucun	Si vous sélectionnez <b>POP avant SMTP</b> dans <b>Méthode d'authentification</b> , la connexion n'est pas chiffrée.
	SSL/TLS	Cette option est disponible lorsque la <b>Méthode d'authentification</b> est réglée sur <b>Désactiver</b> ou <b>SMTP-AUTH</b> . La communication est chiffrée dès le début.
	STARTTLS	Cette option est disponible lorsque la <b>Méthode d'authentification</b> est réglée sur <b>Désactiver</b> ou <b>SMTP-AUTH</b> . La communication n'est pas chiffrée dès le début, mais en fonction de l'environnement réseau, la communication est chiffrée ou non.
Validation certificat	Le certificat est validé lorsque cette option est activée. Nous vous recommandons de sélectionner la valeur <b>Activer</b> . Lors de la configuration, vous devez importer le Certificat CA dans l'imprimante.	
Adresse du serveur POP3	Si vous sélectionnez <b>POP avant SMTP</b> en tant que <b>Méthode d'authentification</b> , saisissez l'adresse de serveur POP3 contenant de 0 à 255 caractères, A–Z a–z 0–9 . - . Vous pouvez utiliser le format IPv4 ou FQDN.	
Numéro port serveur POP3	Si vous sélectionnez l'option <b>POP avant SMTP</b> pour le paramètre <b>Méthode d'authentification</b> , saisissez un nombre de 1 à 65535.	

## Informations connexes

➔ [« Configuration d'un serveur de messagerie » à la page 39](#)

## Vérification de la connexion au serveur de messagerie

Vous pouvez vérifier la connexion au serveur de messagerie par le biais d'une vérification de la connexion.

1. Accédez à Web Config et sélectionnez l'onglet **Réseau > Serveur d'email > Test de connexion**.
2. Sélectionnez **Démarrer**.

Le test de connexion au serveur de messagerie est lancé. Le rapport de vérification s'affiche le fois le test terminé.

## Paramètres des fonctions

### Remarque:

Vous pouvez également vérifier la connexion au serveur de messagerie à partir du panneau de commande de l'imprimante. Accédez tel qu'il l'est décrit ci-dessous.

**Param.** > **Réglages généraux** > **Paramètres réseau** > **Avancé** > **Serveur d'email** > **Vérification connexion**

### Informations connexes

- ➔ « [Accès au logiciel Web Config](#) » à la page 29
- ➔ « [Références du test de connexion au serveur de messagerie](#) » à la page 42

### Références du test de connexion au serveur de messagerie

Messages	Cause
Le test de connexion a réussi.	Ce message s'affiche une fois la connexion au serveur correctement établie.
Erreur de communication avec le serveur SMTP. Vérifiez l'élément suivant. - Paramètres réseau	Ce message s'affiche lorsque <ul style="list-style-type: none"> <li><input type="checkbox"/> L'imprimante n'est pas connectée à un réseau</li> <li><input type="checkbox"/> Le serveur SMTP est indisponible</li> <li><input type="checkbox"/> La connexion réseau est interrompue lors de la communication</li> <li><input type="checkbox"/> Des données incomplètes sont reçues</li> </ul>
Erreur de communication avec le serveur POP3. Vérifiez l'élément suivant. - Paramètres réseau	Ce message s'affiche lorsque <ul style="list-style-type: none"> <li><input type="checkbox"/> L'imprimante n'est pas connectée à un réseau</li> <li><input type="checkbox"/> Le serveur POP3 est indisponible</li> <li><input type="checkbox"/> La connexion réseau est interrompue lors de la communication</li> <li><input type="checkbox"/> Des données incomplètes sont reçues</li> </ul>
Une erreur est survenue lors de la connexion au serveur SMTP. Vérifiez les éléments suivants. - Adresse du serveur SMTP - Serveur DNS	Ce message s'affiche lorsque <ul style="list-style-type: none"> <li><input type="checkbox"/> La connexion à un serveur DNS a échoué</li> <li><input type="checkbox"/> La résolution de noms pour un serveur SMTP a échoué</li> </ul>
Une erreur est survenue lors de la connexion au serveur POP3. Vérifiez les éléments suivants. - Adresse du serveur POP3 - Serveur DNS	Ce message s'affiche lorsque <ul style="list-style-type: none"> <li><input type="checkbox"/> La connexion à un serveur DNS a échoué</li> <li><input type="checkbox"/> La résolution de noms pour un serveur POP3 a échoué</li> </ul>
Erreur authentification sur serveur SMTP. Vérifiez les éléments suivants. - Méthode d'authentification - Compte authentifié - Mot de passe authentifié	Ce message s'affiche en cas d'échec de l'authentification du serveur SMTP.
Erreur authentification sur serveur POP3. Vérifiez les éléments suivants. - Méthode d'authentification - Compte authentifié - Mot de passe authentifié	Ce message s'affiche en cas d'échec de l'authentification du serveur POP3.
Méthode de communication non prise en charge. Vérifiez ce qui suit. - Adresse du serveur SMTP - Numéro port serveur SMTP	Ce message s'affiche lorsque vous essayez de communiquer avec des protocoles non pris en charge.

## Paramètres des fonctions

Messages	Cause
La connexion au serveur SMTP a échoué. Remplacez Connexion sécurisée par Aucun.	Ce message s'affiche lorsqu'une incompatibilité SMTP se produit entre un serveur et un client, ou lorsque le serveur ne prend pas en charge les connexions SMTP sécurisées (connexion SSL).
La connexion au serveur SMTP a échoué. Remplacez Connexion sécurisée par SSL/TLS.	Ce message s'affiche lorsqu'une incompatibilité SMTP se produit entre un serveur et un client, ou lorsque le serveur demande à utiliser une connexion SSL/TLS pour une connexion sécurisée SMTP.
La connexion au serveur SMTP a échoué. Remplacez Connexion sécurisée par STARTTLS.	Ce message s'affiche lorsqu'une incompatibilité SMTP se produit entre un serveur et un client, ou lorsque le serveur demande à utiliser une connexion STARTTLS pour une connexion sécurisée SMTP.
La connexion n'est pas de confiance. Vérifiez ce qui suit. - Date et heure	Ce message s'affiche lorsque la date et l'heure de l'imprimante sont incorrectes ou que le certificat a expiré.
La connexion n'est pas de confiance. Vérifiez ce qui suit. - Certificat CA	Ce message s'affiche lorsque l'imprimante ne dispose pas d'un certificat racine correspondant au serveur ou qu'aucun Certificat CA n'a été importé.
La connexion n'est pas de confiance.	Ce message s'affiche lorsque le certificat obtenu est endommagé.
Échec de l'authentification au serveur SMTP. Remplacez Méthode d'authentification par SMTP-AUTH.	Ce message s'affiche lorsqu'une incompatibilité de méthode d'authentification se produit entre un serveur et un client. Le serveur prend en charge SMTP-AUTH.
Échec de l'authentification au serveur SMTP. Remplacez Méthode d'authentification par POP avant SMTP.	Ce message s'affiche lorsqu'une incompatibilité de méthode d'authentification se produit entre un serveur et un client. Le serveur ne prend pas en charge SMTP-AUTH.
Adr. messagerie expéditeur est incorrect. Modifiez l'adresse e-mail pour votre service e-mail.	Ce message s'affiche lorsque l'adresse e-mail de l'expéditeur spécifié est incorrecte.
Accès à l'imprimante impossible avant que le traitement soit terminé.	Ce message s'affiche lorsque l'imprimante est occupée.

### Informations connexes

➔ [« Vérification de la connexion au serveur de messagerie » à la page 41](#)

## Paramètres de dossier partagé

Configurez le dossier partagé pour enregistrer le résultat de la numérisation ou de le fax.

L'imprimante écrit les données dans le dossier partagé en se connectant à l'ordinateur en tant qu'utilisateur.

Configurez le réseau MS avec le dossier partagé.

Le dossier partagé configuré ici peut être spécifié comme destination de la numérisation ou du fax.

## Création du dossier partagé

### *Avant de créer le dossier partagé*

Avant de créer le dossier partagé, vérifiez les points suivants.

## Paramètres des fonctions

- L'imprimante est connectée au réseau sur lequel elle peut accéder à l'ordinateur sur lequel le dossier partagé sera créé.
- Un caractère multi-octets n'est pas inclus dans le nom de l'ordinateur sur lequel le dossier partagé sera créé.

### **Important:**

*Lorsqu'un caractère multi-octets est inclus dans le nom de l'ordinateur, l'enregistrement du fichier dans le dossier partagé peut échouer.*

*Dans ce cas, passez sur l'ordinateur qui n'inclut pas le caractère multi-octets dans le nom ou modifiez le nom de l'ordinateur.*

*Lorsque vous changez le nom de l'ordinateur, assurez-vous de le confirmer au préalable avec l'administrateur, car cela peut affecter certains paramètres, tels que la gestion de l'ordinateur, l'accès aux ressources, etc.*

### **Vérification du profil réseau**

Vérifiez si le partage de dossier est disponible sur l'ordinateur sur lequel le dossier partagé sera créé.

1. Connectez-vous à l'ordinateur sur lequel le dossier partagé sera créé par le compte d'utilisateur d'autorité administrateur.
2. Sélectionnez **Panneau de commande > Réseau et Internet > Centre Réseau et partage**.
3. Cliquez sur **Paramètres de partage avancés**, puis cliquez sur  pour le profil avec le (**profil actuel**) dans les profils réseau affichés.
4. Vérifiez si **Activer le partage de fichiers et d'imprimantes** est sélectionné dans **Partage de fichiers et d'imprimantes**.

S'il est déjà sélectionné, cliquez sur **Annuler** et fermez la fenêtre.

Lorsque vous modifiez les paramètres, cliquez sur **Enregistrer les modifications** et fermez la fenêtre.

### **Emplacement de création du dossier partagé et exemple de sécurité**

La sécurité et la commodité varient en fonction l'emplacement où le dossier partagé est créé.

Pour accéder au dossier partagé à partir d'imprimantes ou d'autres ordinateurs, les autorisations de lecture et de modification du dossier suivantes sont requises.

#### Onglet **Partage > Partage avancé > Autorisation**

Il contrôle l'autorisation d'accès au réseau du dossier partagé.

#### Autorisation d'accès à l'onglet **Sécurité**

Il contrôle l'autorisation d'accès local et réseau du dossier partagé.

Si vous définissez **Tout le monde** pour le dossier partagé créé sur le bureau, en guise d'exemple de création de dossier partagé, tous les utilisateurs pouvant accéder à l'ordinateur seront autorisés à y accéder.

Cependant, il est impossible pour l'utilisateur sans autorité d'y accéder, car le bureau (dossier) est sous le contrôle du dossier de l'utilisateur, et les paramètres de sécurité du dossier de l'utilisateur lui sont transmis. L'utilisateur autorisé à accéder à l'onglet **Sécurité** (utilisateur connecté et administrateur dans ce cas) peut utiliser le dossier.

Suivez les indications ci-dessous pour créer l'emplacement approprié.

Cet exemple est lors de la création du dossier « dossier\_numérisation ».

## Paramètres des fonctions

### Exemple de configuration de serveur de fichiers

Cette explication est décrite la création de dossier partagé à la racine du disque de l'ordinateur partagé. Le serveur de fichiers dans les conditions suivantes en est un exemple.

Les utilisateurs à l'accès contrôlable, tels qu'à quelqu'un disposant d'un ordinateur du même domaine pour créer un dossier partagé, peut accéder au dossier partagé.

Définissez cette configuration lorsque vous autorisez un utilisateur à lire et à écrire dans le dossier partagé de l'ordinateur, dans le cas du serveur de fichiers et de ordinateur partagé, par exemple.

- Emplacement de la création du dossier partagé : racine du disque
- Chemin du dossier : C:\dossier\_numérisation
- Autorisation d'accès via le réseau (Autorisations de partage) : Tout le monde
- Autorisation d'accès au système de fichiers (sécurité) : Utilisateurs authentifiés

1. Connectez-vous à l'ordinateur sur lequel le dossier partagé sera créé par le compte d'utilisateur d'autorité administrateur.
2. Démarrez l'explorateur.
3. Créez le dossier à la racine du disque, puis nommez-le « dossier\_numérisation ».

Saisissez entre 1 et 12 caractères alphanumériques pour nommer le dossier. Si la limite de caractères est dépassée pour le nom du dossier, il se peut que vous ne puissiez pas y accéder normalement dans l'environnement varié.

4. Cliquez avec le bouton droit de la souris sur le dossier créé, puis sélectionnez **Propriétés**.

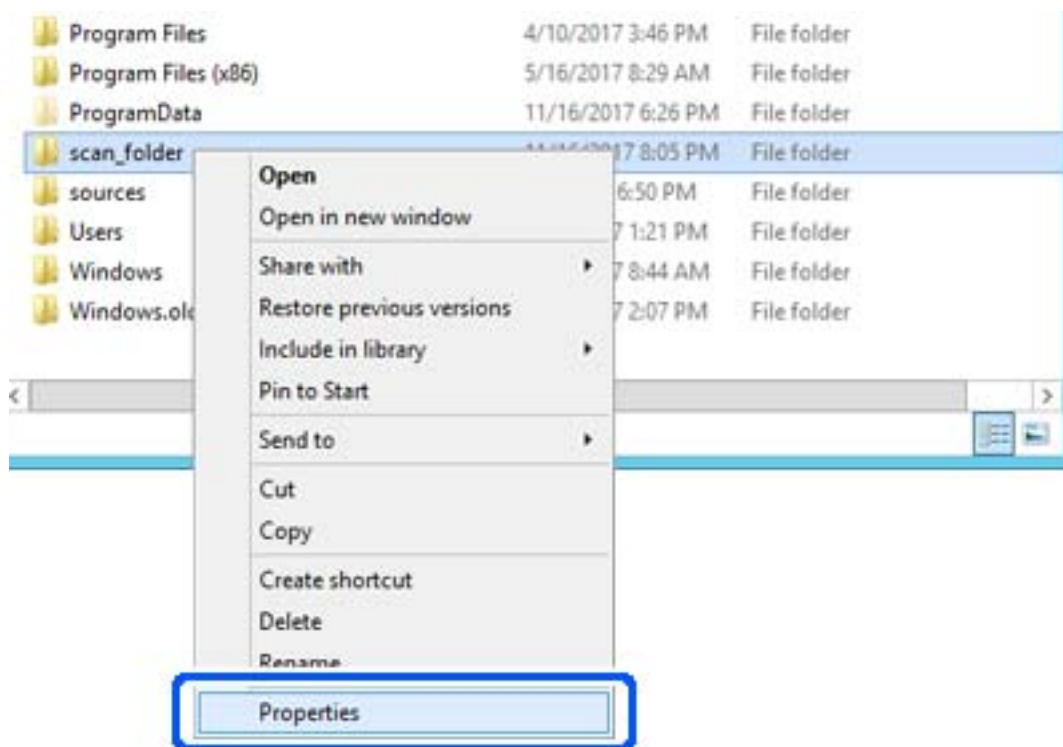

## Paramètres des fonctions

5. Cliquez sur **Partage avancé** dans l'onglet **Partage**.

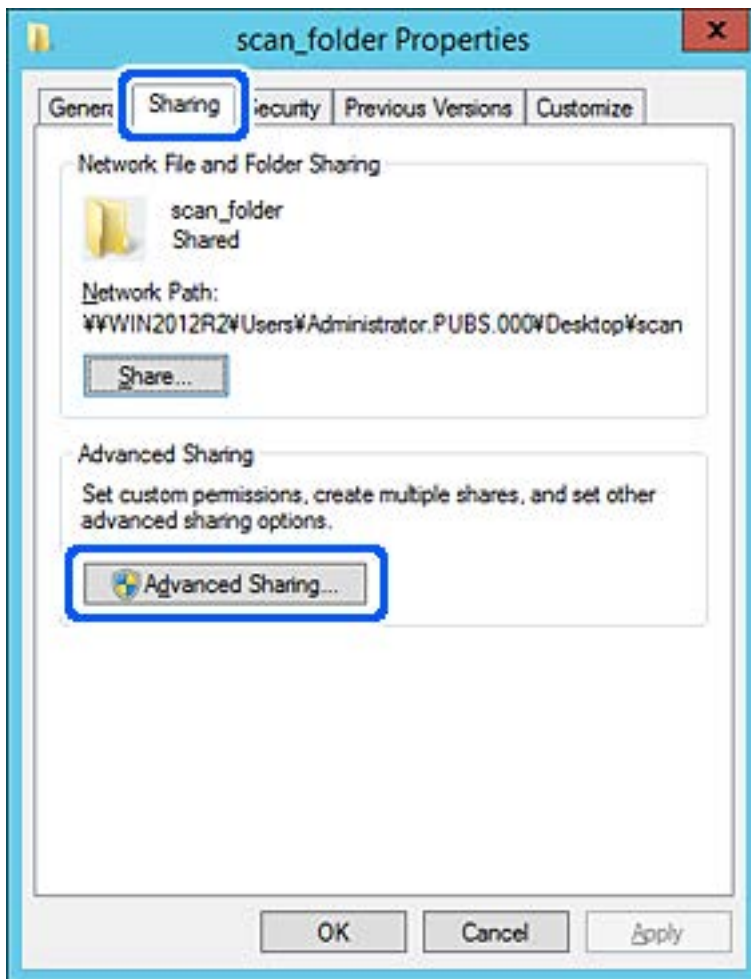

## Paramètres des fonctions

6. Sélectionnez **Partager ce dossier**, puis cliquez sur **Autorisation**.

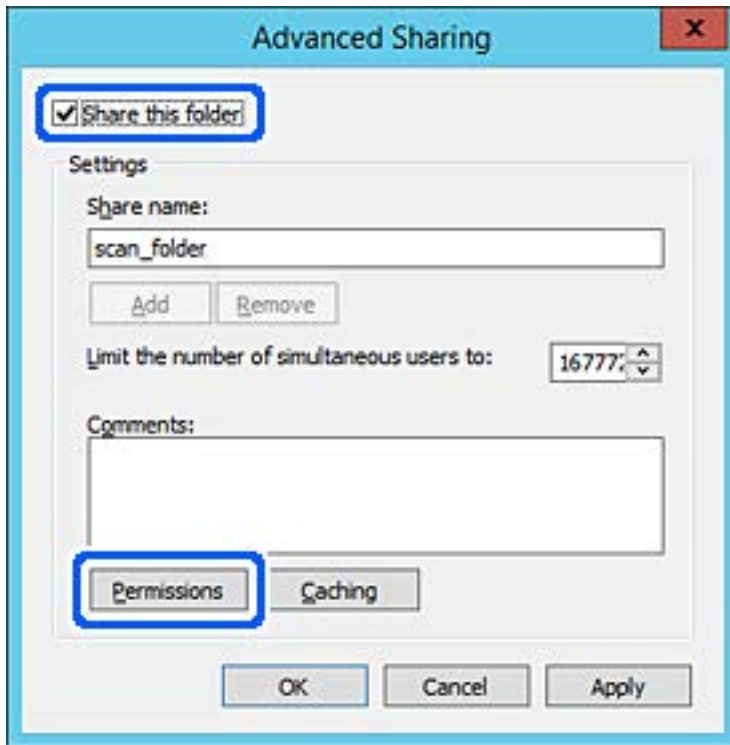

## Paramètres des fonctions

7. Sélectionnez le groupe **Tout le monde** dans **Groupe ou nom d'utilisateur**, sélectionnez **Autoriser** pour **Modifier**, puis cliquez sur **OK**.

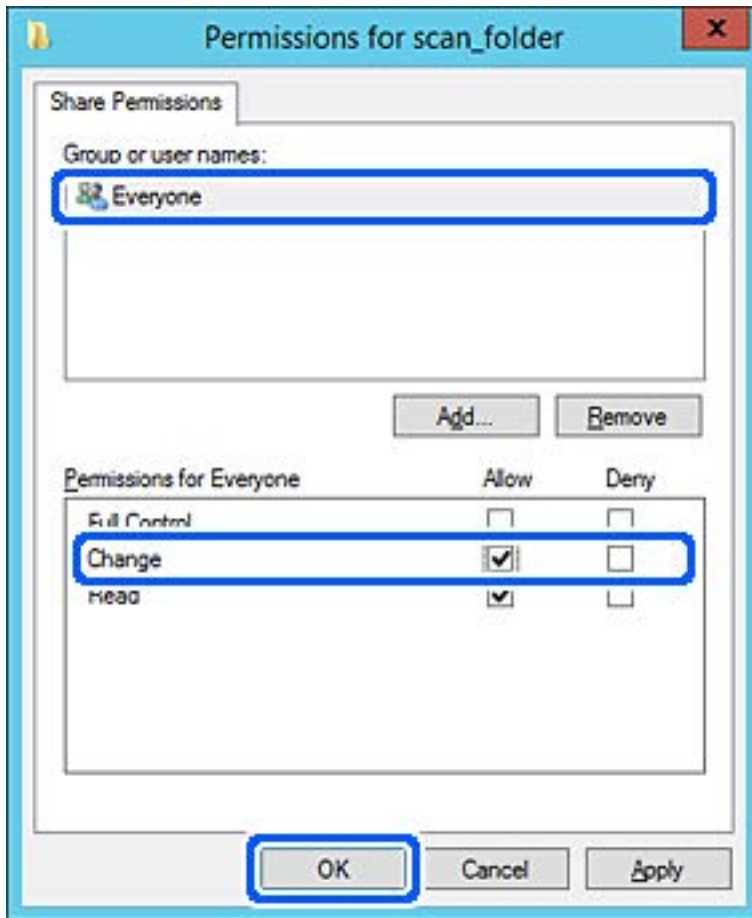

8. Cliquez sur **OK**.

## Paramètres des fonctions

9. Sélectionnez l'onglet **Sécurité**, puis **Utilisateurs authentifiés** dans le **Groupe ou nom d'utilisateur**.

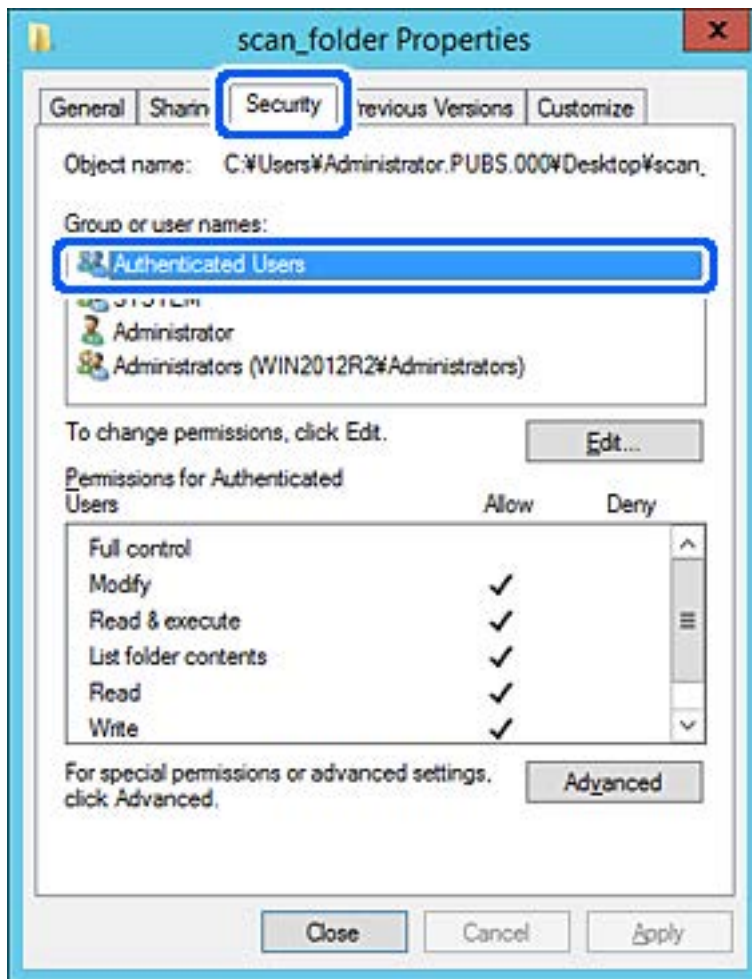

« Utilisateurs authentifiés » est le groupe spécial qui inclut tous les utilisateurs pouvant se connecter au domaine ou à l'ordinateur. Ce groupe est affiché uniquement lorsque le dossier est créé juste en dessous du dossier racine.

S'il ne s'affiche pas, vous pouvez l'ajouter en cliquant sur **Modifier**. Pour plus de détails, consultez les Informations connexes.

**Paramètres des fonctions**

10. Vérifiez qu'**Autoriser** pour **Modifier** est sélectionné dans **Autorisations des utilisateurs authentifiés**.

S'il est pas sélectionné, sélectionnez **Utilisateurs authentifiés**, cliquez sur **Modifier**, sélectionnez **Autoriser** pour **Modifier** dans **Autorisations des utilisateurs authentifiés**, puis cliquez sur **OK**.

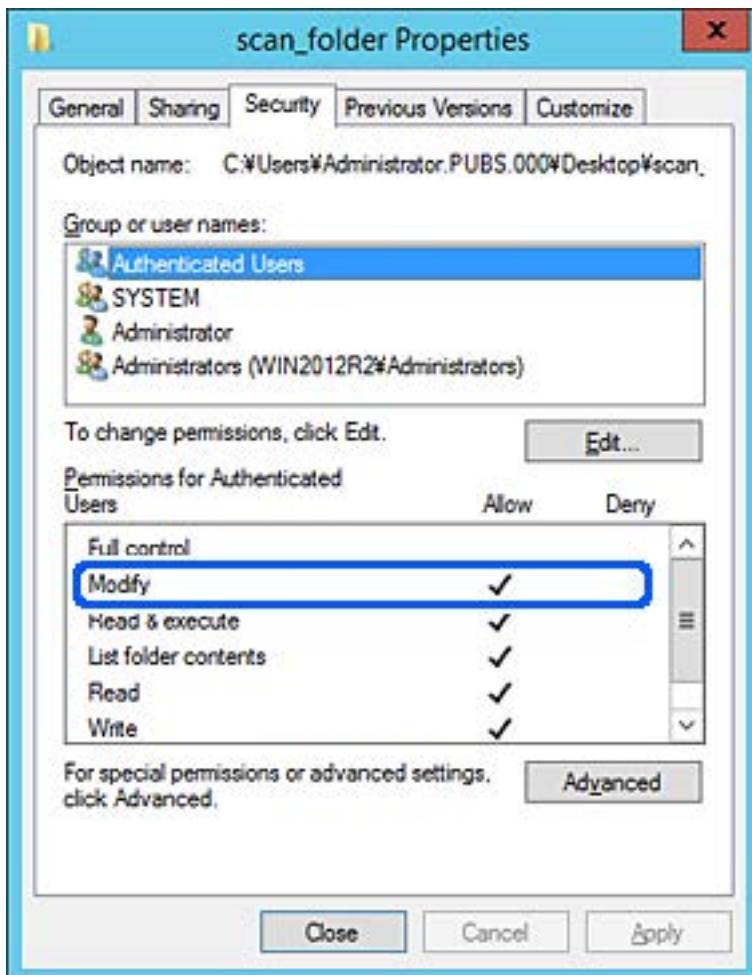

## Paramètres des fonctions

### 11. Sélectionnez l'onglet **Partage**.

Le chemin réseau du dossier partagé s'affiche. Cela est utilisé lors de l'enregistrement dans les contacts de l'imprimante. Prenez-en note.

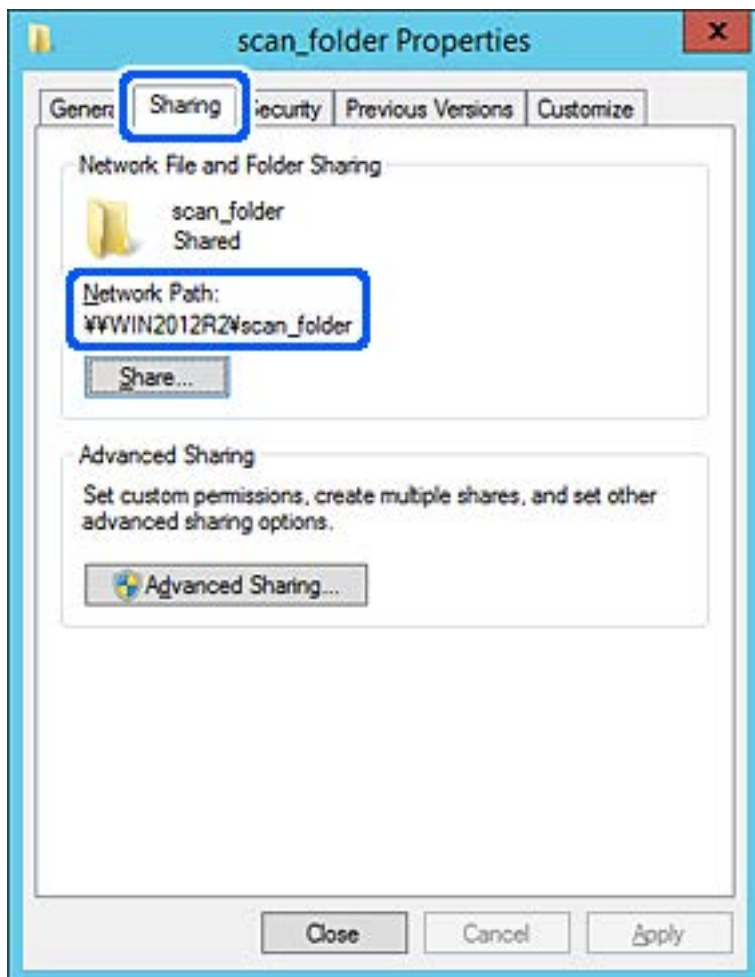

### 12. Cliquez sur **OK** ou **Fermer** pour fermer l'écran.

Vérifiez si le fichier peut être écrit ou lu sur le dossier partagé à partir des ordinateurs appartenant au même domaine.

## Informations connexes

➔ « Ajout d'un groupe ou d'un utilisateur à l'autorisation d'accès » à la page 57

## Exemple de configuration d'un ordinateur personnel

Cette explication est un exemple de création de dossier partagé sur le bureau de l'utilisateur actuellement connecté l'ordinateur.

L'utilisateur qui se connecte à l'ordinateur et qui dispose des droits d'administrateur peut accéder au dossier du bureau et au dossier du document situé dans le dossier Utilisateur.

Implémentez cette configuration lorsque vous n'autorisez PAS la lecture et l'écriture à un autre utilisateur du dossier partagé sur un ordinateur personnel.

Emplacement de la création du dossier partagé : Bureau

## Paramètres des fonctions

- Chemin du dossier : C:\Utilisateurs\xxxx\Bureau\dossier\_numérisation
- Autorisation d'accès via le réseau (Autorisations de partage) : Tout le monde
- Autorisation d'accès au système de fichiers (Sécurité) : ne pas ajouter, ou ajouter des noms d'utilisateur/groupe pour autoriser l'accès

1. Connectez-vous à l'ordinateur sur lequel le dossier partagé sera créé par le compte d'utilisateur d'autorité administrateur.
2. Démarrez l'explorateur.
3. Créez le dossier sur le bureau, puis nommez-le « dossier\_numérisation ».

Saisissez entre 1 et 12 caractères alphanumériques pour nommer le dossier. Si la limite de caractères est dépassée pour le nom du dossier, il se peut que vous ne puissiez pas y accéder normalement dans l'environnement varié.

4. Cliquez avec le bouton droit de la souris sur le dossier créé, puis sélectionnez **Propriétés**.

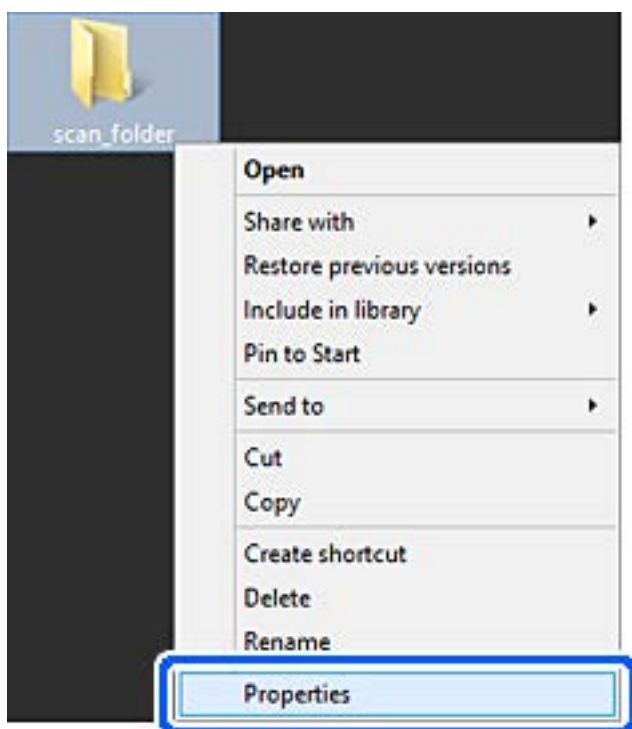

## Paramètres des fonctions

5. Cliquez sur **Partage avancé** dans l'onglet **Partage**.

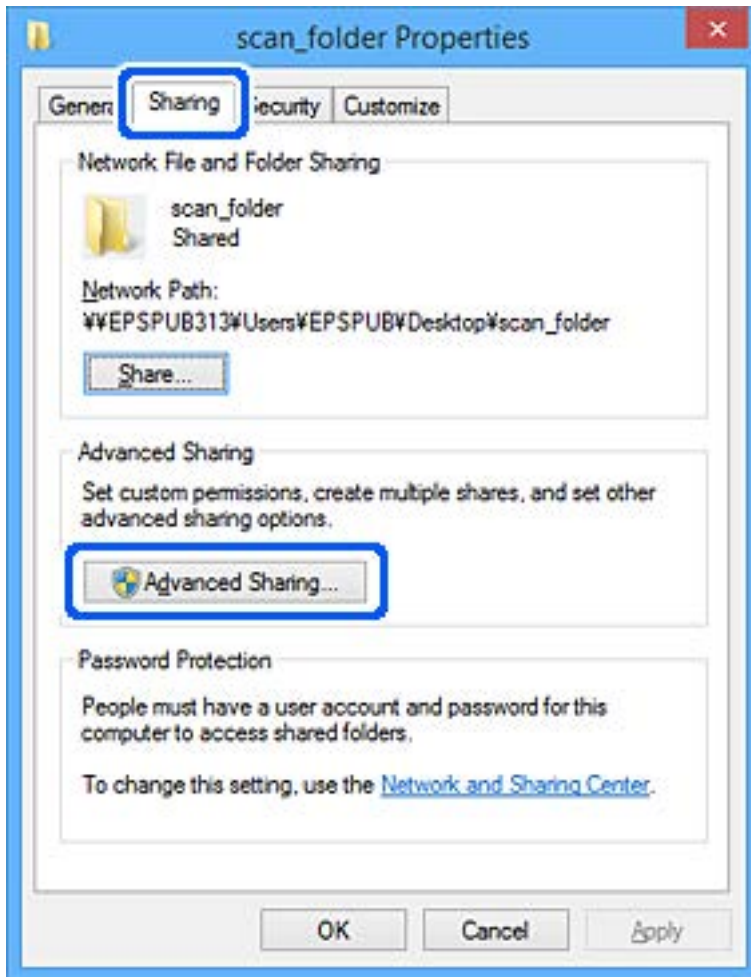

## Paramètres des fonctions

6. Sélectionnez **Partager ce dossier**, puis cliquez sur **Autorisation**.

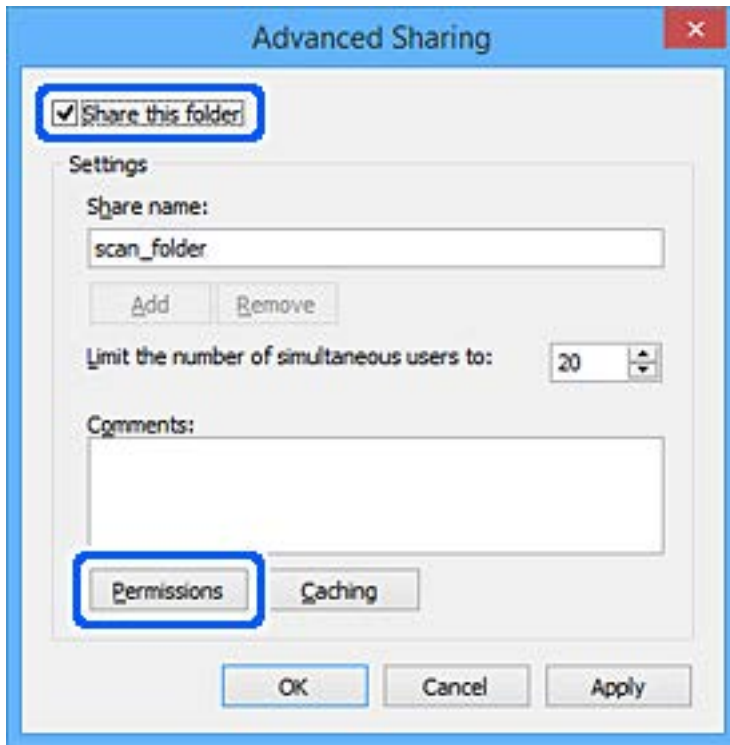

**Paramètres des fonctions**

- Sélectionnez le groupe **Tout le monde** dans **Groupe ou nom d'utilisateur**, sélectionnez **Autoriser** pour **Modifier**, puis cliquez sur **OK**.

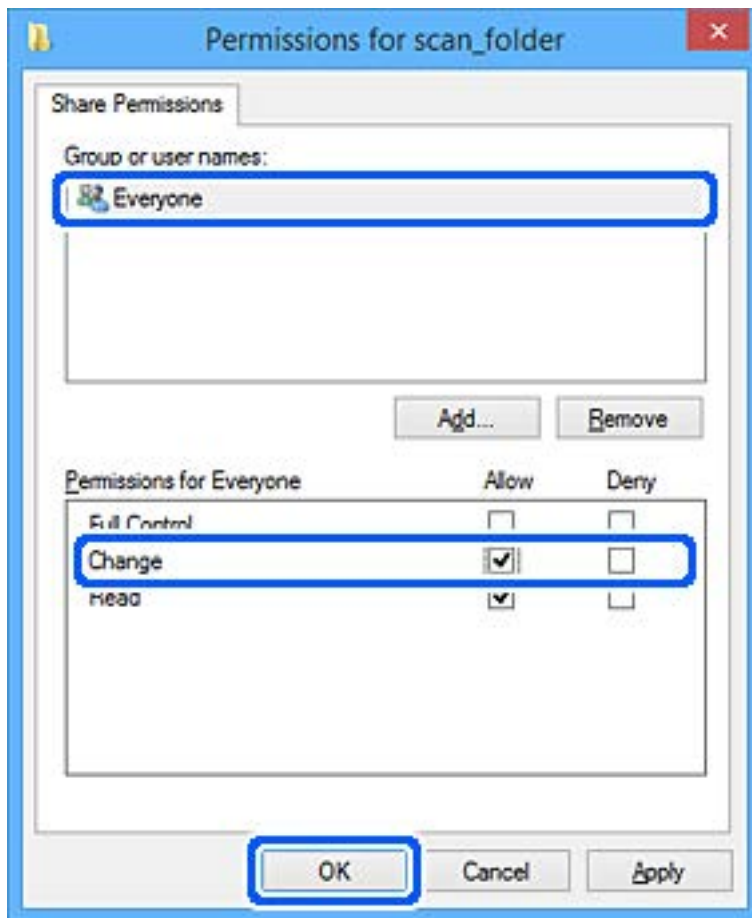

- Cliquez sur **OK**.
- Sélectionnez l'onglet **Sécurité**.
- Vérifiez le groupe ou l'utilisateur dans le **Groupe ou nom d'utilisateur**.

Le groupe ou l'utilisateur affiché ici peut accéder au dossier partagé.

Dans ce cas, l'utilisateur qui se connecte à cet ordinateur ainsi que l'administrateur peuvent accéder au dossier partagé.

## Paramètres des fonctions

Ajoutez une autorisation d'accès, le cas échéant. Vous pouvez l'ajouter en cliquant sur **Modifier**. Pour plus de détails, consultez les Informations connexes.

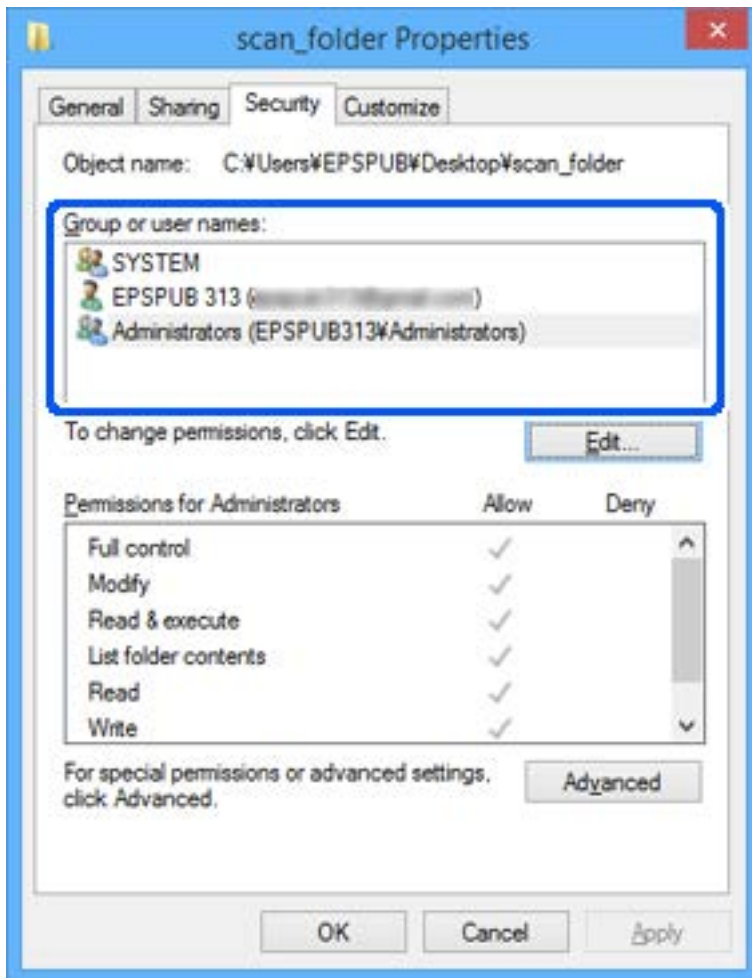

## Paramètres des fonctions

### 11. Sélectionnez l'onglet **Partage**.

Le chemin réseau du dossier partagé s'affiche. Cela est utilisé lors de l'enregistrement dans les contacts de l'imprimante. Prenez-en note.

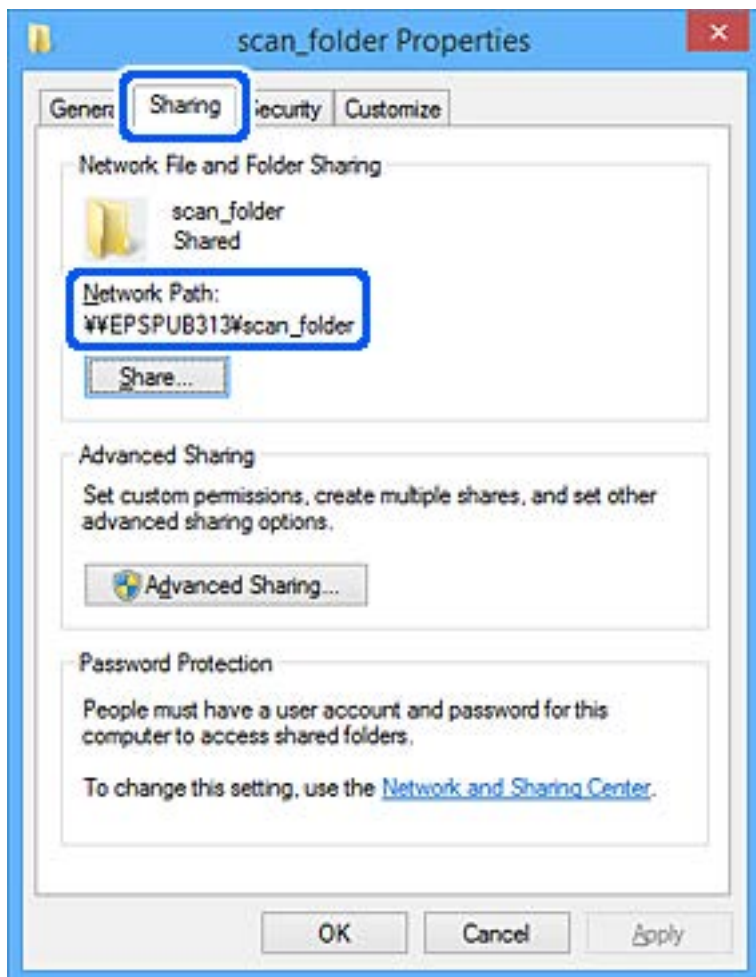

### 12. Cliquez sur **OK** ou **Fermer** pour fermer l'écran.

Vérifiez si le fichier peut être écrit ou lu sur le dossier partagé à partir des ordinateurs des utilisateurs ou des groupes disposant des droits d'accès.

## Informations connexes

➔ « Ajout d'un groupe ou d'un utilisateur à l'autorisation d'accès » à la page 57

### **Ajout d'un groupe ou d'un utilisateur à l'autorisation d'accès**

Vous pouvez ajouter le groupe ou l'utilisateur à l'autorisation d'accès.

1. Cliquez avec le bouton droit sur le dossier, puis sélectionnez **Propriétés**.
2. Sélectionnez l'onglet **Sécurité**.

**Paramètres des fonctions**

3. Cliquez sur **Modifier**.

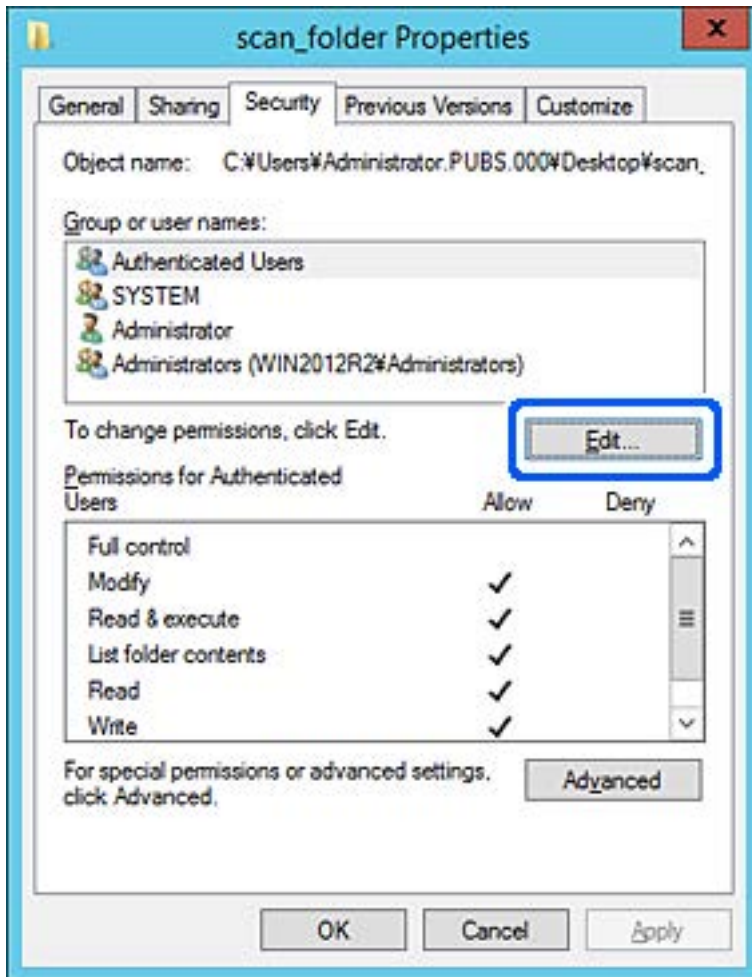

## Paramètres des fonctions

4. Cliquez sur **Ajouter** sous **Groupe ou noms d'utilisateur**.



5. Saisissez le nom du groupe ou de l'utilisateur auquel vous souhaitez autoriser l'accès, puis cliquez sur **Vérifier les noms**.

Un soulignement est ajouté au nom.

## Paramètres des fonctions

**Remarque:**

Si vous ne connaissez pas le nom complet du groupe ou de l'utilisateur, saisissez une partie du nom, puis cliquez sur **Vérifier les noms**. Les noms de groupe ou les noms d'utilisateur correspondant à une partie du nom sont répertoriés. Vous pouvez ensuite sélectionner le nom complet dans la liste.

S'il n'y a qu'un nom correspondant, le nom complet souligné s'affiche dans **Entrer le nom de l'objet à sélectionner**.

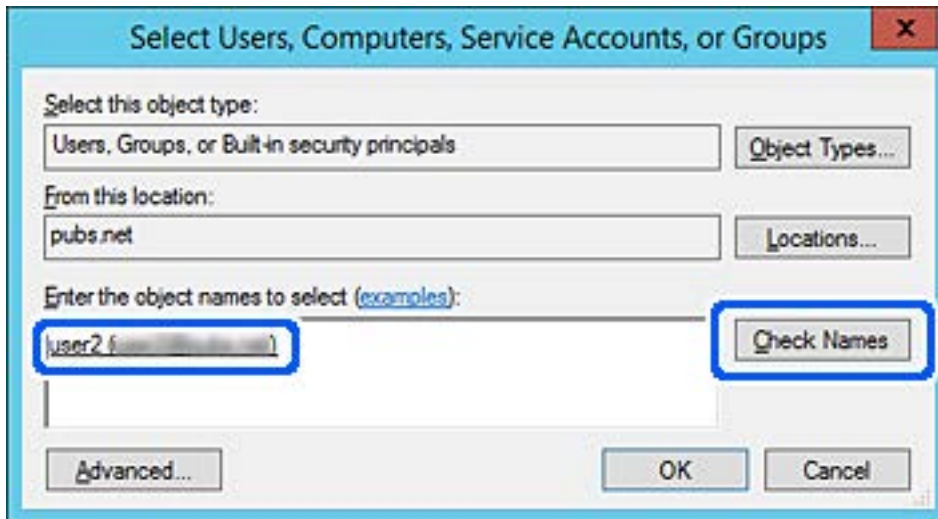

6. Cliquez sur OK.

## Paramètres des fonctions

- Sur l'écran Autorisation, sélectionnez le nom d'utilisateur saisi dans **Groupe ou noms d'utilisateur**, sélectionnez l'autorisation d'accès pour **Modifier**, puis cliquez sur **OK**.

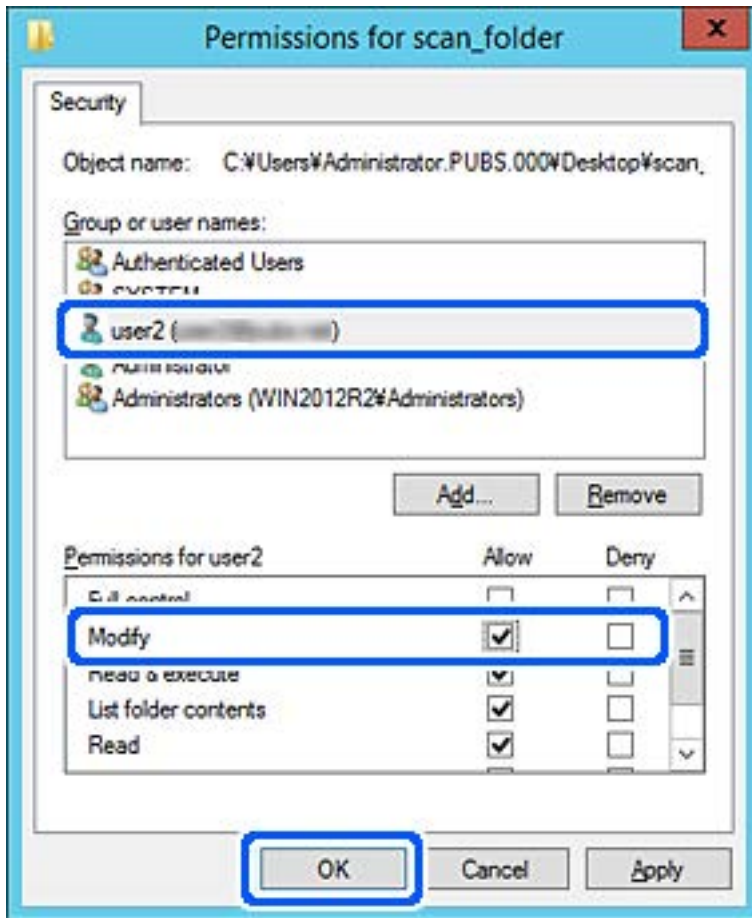

- Cliquez sur **OK** ou **Fermer** pour fermer l'écran.

Vérifiez si le fichier peut être écrit ou lu sur le dossier partagé à partir des ordinateurs des utilisateurs ou des groupes disposant des droits d'accès.

### Informations connexes

➔ « Utilisation des contacts » à la page 63

## Utilisation du partage réseau Microsoft

En l'activant, les opérations suivantes sont possibles.

- Partage le stockage USB sur le réseau connecté à l'imprimante.
- Transfère le résultat de la numérisation ou le fax entrant vers le dossier partagé de l'ordinateur.

- Accédez à Web Config et sélectionnez l'onglet **Réseau > Réseau MS**.
- Sélectionnez **Utiliser le partage réseau Microsoft**.
- Configurez chaque élément.
- Cliquez sur **Suivant**.

## Paramètres des fonctions

5. Confirmez les paramètres, puis cliquez **OK**.
6. Saisissez ce qui suit dans l'explorateur de l'ordinateur, puis appuyez sur la touche Entrée.  
Vérifiez s'il existe un dossier réseau et que vous pouvez y accéder.  
\\Adresse IP de l'imprimante  
Exemple : \\192.0.2.111

### Informations connexes

➔ « Accès au logiciel Web Config » à la page 29

### Éléments de paramétrage du réseau MS

Éléments	Explication
Utiliser le partage réseau Microsoft	Sélectionnez le cas dans lequel activer le partage réseau MS.
Partage des fichiers	Choisissez d'activer le partage de fichiers ou non. Activez-le pour les situations suivantes. <ul style="list-style-type: none"> <li><input type="checkbox"/> Partage le stockage USB sur le réseau connecté à l'imprimante.</li> <li><input type="checkbox"/> Transfère le résultat de la numérisation ou le fax entrant vers le dossier partagé de l'ordinateur.</li> </ul>
Authentification d'utilisateur	Choisissez d'authentifier ou non l'utilisateur lors de l'accès au stockage USB sur le réseau connecté à l'imprimante.
Nom d'utilisateur	Définissez le nom d'utilisateur pour l'authentification de l'utilisateur. Saisissez entre 1 et 127 caractères au format ASCII, à l'exception de "\[\]; =,*?<>@%". Cependant, vous ne pouvez pas saisir qu'un point ou une combinaison du point « . » et d'un espace seul.
Mot de passe	Définissez le mot de passe pour l'authentification de l'utilisateur. Saisissez entre 1 et 64 caractères au format ASCII. Cependant, vous ne pouvez pas définir 10 astérisques « * ».
Communication cryptée	Définissez si vous souhaitez activer la communication cryptée ou non. Vous pouvez la sélectionner quand <b>Activer</b> est sélectionné pour <b>Authentification d'utilisateur</b> .
Nom d'hôte	Affichez le nom d'hôte du réseau MS de l'imprimante. Pour modifier cet élément, sélectionnez l'onglet <b>Réseau &gt; De base</b> , puis modifiez le <b>Nom de l'appareil</b> .
Nom de groupe de travail	Saisissez le nom du groupe de travail du réseau MS. Saisissez entre 0 et 15 caractères au format ASCII.
Attribut d'accès	Définissez l'Attribut d'accès du partage de fichiers.
Nom de partage (hôte USB)	Affichez comme nom partagé lors du partage de fichier.

## Utilisation des contacts

### Fonctionnalités de paramétrage de la destination

Vous pouvez utiliser la liste de contacts de l'imprimante comme destination pour les fonctions de numérisation et de fax. Vous pouvez également utiliser les informations du serveur LDAP.

**Remarque:**

- Vous pouvez basculer entre la liste de contacts de l'imprimante et le serveur LDAP à l'aide du panneau de commande de l'imprimante.
- Pour utiliser les fonctionnalités de messagerie, vous devez configurer un serveur de messagerie.

#### Informations connexes

- ➔ « Configuration des contacts » à la page 63
- ➔ « Coopération entre le serveur LDAP et les utilisateurs » à la page 68
- ➔ « Configuration d'un serveur de messagerie » à la page 39

### Configuration des contacts

La liste des contacts peut inclure les types de destinations suivants :

- Fax** : destination des télécopies
- Email** : destination des courriers électroniques
- Dossier réseau (SMB)/FTP** : destination des données de numérisation et des données de transfert de télécopies

### Comparaison des outils de configuration des contacts

Trois outils permettent de configurer les contacts de l'imprimante : Web Config, Epson Device Admin et le panneau de commande de l'imprimante. Les différences entre les trois outils sont répertoriées dans le tableau ci-dessous.

Fonctionnalités	Web Config	Epson Device Admin	Panneau de commande de l'imprimante
Enregistrement d'une destination	✓	✓	✓
Modification d'une destination	✓	✓	✓
Ajout d'un groupe	✓	✓	✓
Modification d'un groupe	✓	✓	✓
Suppression d'une destination ou de groupes	✓	✓	✓
Suppression de toutes les destinations	✓	✓	-

## Paramètres des fonctions

Fonctionnalités	Web Config	Epson Device Admin	Panneau de commande de l'imprimante
Importation d'un fichier	✓	✓	–
Exportation vers un fichier	✓	✓	–
Affectation de destinations pour l'utilisation fréquente	✓	✓	✓
Tri des destinations affectées à l'utilisation fréquente	–	–	✓

**Remarque:**

Vous pouvez également configurer la destination des fax à l'aide FAX Utility.

## Enregistrement d'une destination sous les contacts à l'aide de Web Config

**Remarque:**

Vous pouvez enregistrer les contacts sur le panneau de commande de l'imprimante.

1. Accédez à Web Config et sélectionnez l'onglet **Numériser/Copier** ou **Fax > Contacts**.
2. Sélectionnez le numéro à enregistrer, puis cliquez sur **Modifier**.
3. Saisissez le **Nom** et l'**Mot d'index**.
4. Sélectionnez le type de destination pour l'option **Type**.

**Remarque:**

Vous ne pouvez pas modifier l'option **Type** une fois l'enregistrement terminé. Si vous voulez changer le type, supprimez la destination avant de la réenregistrer.

5. Saisissez une valeur pour chaque élément, puis cliquez sur **Appliquer**.

### Informations connexes

- ➔ « Accès au logiciel Web Config » à la page 29
- ➔ « Éléments de configuration de la destination » à la page 65
- ➔ « Sauvegarde des paramètres » à la page 102

## Paramètres des fonctions

### Éléments de configuration de la destination

Éléments	Paramètres et explication
Paramètres communs	
Nom	Saisissez un nom d'utilisateur à afficher dans les contacts en Unicode (UTF-8) et en moins de 30 caractères. Laissez le champ vide si vous ne voulez pas en spécifier.
Mot d'index	Saisissez des mots à rechercher en Unicode (UTF-8) et en moins de 30 caractères. Laissez le champ vide si vous ne voulez pas en spécifier.
Type	Sélectionnez le type d'adresse que vous souhaitez enregistrer.
Affect à l'util fréquente	Sélectionnez pour définir l'adresse enregistrée comme adresse fréquemment utilisée.  Une fois l'adresse configurée comme fréquemment utilisée, elle s'affiche en haut de l'écran des fax et des numérisations et vous pouvez spécifier la destination sans afficher les contacts.
Fax	
Num. fax	Saisissez entre 1 et 64 caractères en utilisant 0–9 - * # et l'espace.
Vitesse fax	Sélectionnez une vitesse de communication pour une destination.
Sous-adr (SUB/SEP)	Définissez la sous-adresse ajoutée lorsque le fax est envoyé. Saisissez au maximum 20 caractères comprenant des 0–9, *, # ou espaces. Laissez le champ vide si vous ne voulez pas en spécifier.

## Paramètres des fonctions

Éléments	Paramètres et explication
Mot de passe (SID/PWD)	Définissez le mot de passe de l'adresse secondaire. Saisissez au maximum 20 caractères comprenant des 0-9, *, # ou espaces. Laissez le champ vide si vous ne voulez pas en spécifier.
Email	
Adresse de la messagerie	Saisissez de 1 à 255 caractères, A-Z a-z 0-9 ! # \$ % & ' * + - . / = ? ^ _ {   } ~ @.
Dossier réseau (SMB)	
Enregistrer	\\« Chemin d'accès » Saisissez l'emplacement dans lequel le dossier cible est situé entre 1 et 253 caractères Unicode (UTF-8), sans « \\ ».
Nom d'utilisateur	Saisissez un nom d'utilisateur pour accéder à un dossier sur le réseau en Unicode (UTF-8) et en moins de 30 caractères. Évitez toutefois d'utiliser des caractères de contrôle (0x00-0x1F, 0x7F).
Mot de passe	Saisissez un mot de passe pour accéder à un dossier sur le réseau en Unicode (UTF-8) et en moins de 20 caractères. Évitez toutefois d'utiliser des caractères de contrôle (0x00-0x1F, 0x7F).
FTP	
Enregistrer	Saisissez le nom du serveur entre 1 et 253 caractères ASCII (0x20-0x7E), sans « ftp:// ».
Nom d'utilisateur	Saisissez un nom d'utilisateur pour accéder au serveur FTP en Unicode (UTF-8) et en moins de 30 caractères. Évitez toutefois d'utiliser des caractères de contrôle (0x00-0x1F, 0x7F). Si le serveur autorise les connexions anonymes, saisissez un nom d'utilisateur tel qu'Anonymous et FTP. Laissez le champ vide si vous ne voulez pas en spécifier.
Mot de passe	Saisissez un mot de passe pour accéder à un serveur FTP en Unicode (UTF-8) et en moins de 20 caractères. Évitez toutefois d'utiliser des caractères de contrôle (0x00-0x1F, 0x7F). Laissez le champ vide si vous ne voulez pas en spécifier.
Mode de connexion	Sélectionnez le mode de connexion dans le menu. Si un pare-feu est configuré entre l'imprimante et le serveur FTP, sélectionnez <b>Mode passif</b> .
Numéro de port	Saisissez le numéro de port du serveur FTP entre 1 et 65535.

### Informations connexes

➔ « [Enregistrement d'une destination sous les contacts à l'aide de Web Config](#) » à la page 64

## Enregistrement de destinations en tant que groupe

Si le type de destination est réglé sur **Fax** ou **Email**, vous pouvez enregistrer les destinations en tant que groupe.

1. Accédez à Web Config et sélectionnez l'onglet **Numériser/Copier** ou **Fax > Contacts**.
2. Sélectionnez le numéro que vous voulez enregistrer et cliquez sur **Modifier**.
3. Sélectionnez un groupe sous **Type**.

## Paramètres des fonctions

4. Cliquez sur **Sélectionner** pour **Contact(s) pour Groupe**.  
Les destinations disponibles sont affichées.
5. Sélectionnez la destination que vous voulez enregistrer et cliquez sur **Sélectionner**.

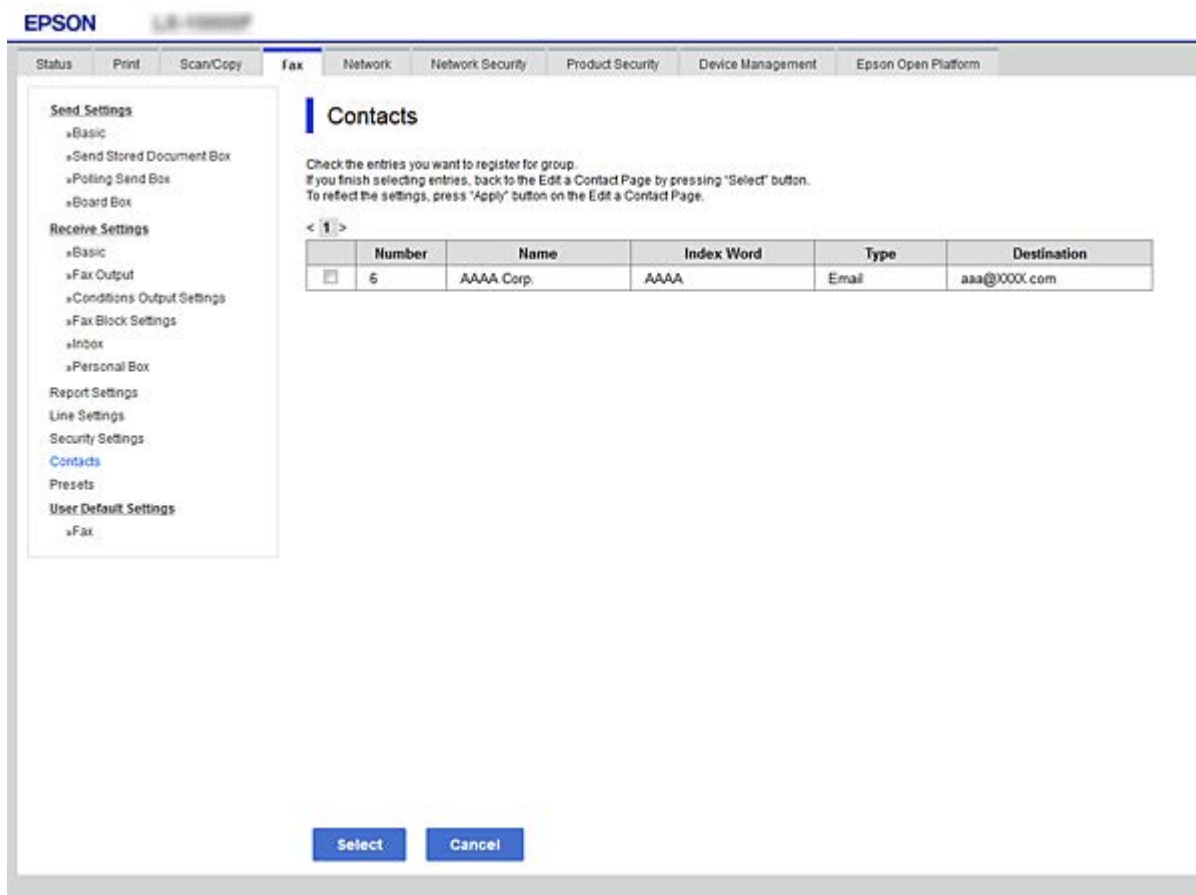

6. Renseignez les champs **Nom** et **Mot d'index**.
7. Sélectionnez d'affecter ou non le groupe enregistré au groupe fréquemment utilisé.

**Remarque:**

*Les destinations peuvent être enregistrées dans plusieurs groupes.*

8. Cliquez sur **Appliquer**.

### Informations connexes

- ➔ « Accès au logiciel Web Config » à la page 29
- ➔ « Sauvegarde des paramètres » à la page 102

## Sauvegarde et importation de contacts

Vous pouvez sauvegarder et importer des contacts à l'aide d'outils comme Web Config.

Pour Web Config, vous pouvez sauvegarder les contacts en exportant les paramètres de l'imprimante qui incluent les contacts. Le fichier exporté ne peut être modifié, car il est exporté en tant que fichier binaire.

## Paramètres des fonctions

Les contacts sont remplacés lors de l'importation des paramètres de l'imprimante dans l'imprimante.

Pour Epson Device Admin, seuls les contacts peuvent être exportés à partir de l'écran des propriétés du périphérique. Si vous n'exportez pas les éléments liés à la sécurité, vous pouvez également modifier les contacts exportés et les importer, car ils peuvent être enregistrés en fichier SYLK ou CSV.

## Coopération entre le serveur LDAP et les utilisateurs

Vous pouvez définir les informations d'adresse enregistrées sur le serveur LDAP comme destination d'un e-mail ou d'un fax lorsque vous coopérez avec le serveur LDAP.

### Informations connexes

➔ [« Configuration du serveur LDAP » à la page 68](#)

## Configuration du serveur LDAP

Pour utiliser les informations du serveur LDAP, enregistrez-les sur l'imprimante.

1. Accédez à Web Config et sélectionnez l'onglet **Réseau > Serveur LDAP > De base**.
2. Saisissez une valeur pour chaque élément.
3. Sélectionnez **OK**.

Les paramètres que vous avez sélectionnés s'affichent.

### Informations connexes

➔ [« Accès au logiciel Web Config » à la page 29](#)

➔ [« Éléments de configuration du serveur LDAP » à la page 69](#)

## Paramètres des fonctions

### Éléments de configuration du serveur LDAP

The screenshot shows the 'LDAP Server > Basic' configuration page. The interface includes a top navigation bar with tabs for Status, Print, Scan/Copy, Fax, Network, Network Security, Product Security, Device Management, and Epson Open Platform. A left sidebar lists various settings categories like Basic, Wi-Fi, and Email Server. The main area contains the following fields:

- Use LDAP Server:** Radio buttons for 'Use' (selected) and 'Do Not Use'.
- LDAP Server Address:** Text input field containing '190.0.2.088'.
- LDAP server Port Number:** Text input field containing '389'.
- Secure Connection:** Dropdown menu set to 'SSL/TLS'.
- Certificate Validation:** Radio buttons for 'Enable' (selected) and 'Disable'.
- Search Timeout (sec):** Text input field containing '10'.
- Authentication Method:** Dropdown menu set to 'Anonymous Authentication'.
- Kerberos Realm to be Used:** Dropdown menu set to 'Not Set'.
- User Name:** Text input field.
- Password:** Text input field.

Below the fields, there is a note: 'The certificate is required to use a secure function of the LDAP server. Make settings on the following page. - CA Certificate.' and a warning: 'Configure Kerberos Settings before using Kerberos authentication.' An 'OK' button is located at the bottom of the configuration area.

Éléments	Paramètres et explication
Utiliser le Serveur LDAP	Sélectionnez <b>Utiliser</b> ou <b>Ne pas utiliser</b> .
Adresse du serveur LDAP	Saisissez l'adresse du serveur LDAP. Saisissez entre 1 et 255 caractères, au format IPv4, IPv6 ou FQDN. Pour le format FQDN, vous pouvez utiliser des caractères alphanumériques ASCII (0x20–0x7E) et « - », sauf pour le début et la fin de l'adresse.
Num. port serveur LDAP	Saisissez le numéro de port du serveur LDAP entre 1 et 65535.
Connexion sécurisée	Définissez le mode d'authentification utilisée par l'imprimante pour accéder au serveur LDAP.
Validation certificat	Lorsque ceci est activé, le certificat du serveur LDAP est validé. Nous vous recommandons de sélectionner la valeur <b>Activer</b> . Lors de la configuration, le <b>Certificat CA</b> doit être importé dans l'imprimante.
Expiration recherche (sec)	Définissez le temps de recherche observé avant qu'une erreur de délai dépassé ne survienne, entre 5 et 300.

## Paramètres des fonctions

Éléments	Paramètres et explication
Méthode d'authentification	<p>Sélectionnez l'une des méthodes.</p> <p>Si vous sélectionnez <b>L'authentification Kerberos</b>, sélectionnez <b>Paramètres Kerberos</b> pour définir les paramètres de Kerberos.</p> <p>Pour réaliser une L'authentification Kerberos, l'environnement suivant est requis.</p> <ul style="list-style-type: none"> <li><input type="checkbox"/> L'imprimante et le serveur DNS peuvent communiquer.</li> <li><input type="checkbox"/> L'heure de l'imprimante, le serveur KDC et le serveur requis pour l'authentification (serveur LDAP, serveur SMTP, serveur de fichiers) sont synchronisés.</li> <li><input type="checkbox"/> Lorsque le serveur de service est attribué comme adresse IP, le nom de domaine complet du serveur de service est enregistré sur la zone de recherche inversée du serveur DNS.</li> </ul>
Domaine Kerberos à utiliser	Si vous sélectionnez <b>L'authentification Kerberos</b> pour <b>Méthode d'authentification</b> , sélectionnez le domaine Kerberos que vous souhaitez utiliser.
DN administrateur / Nom d'utilisateur	Saisissez le nom d'utilisateur pour le serveur LDAP en Unicode (UTF-8) et en moins de 128 caractères. Vous ne pouvez pas utiliser de caractères de contrôle, tels que 0x00–0x1F et 0x7F. Ce paramètre n'est pas utilisé lorsque <b>Authentification anonyme</b> est sélectionné pour <b>Méthode d'authentification</b> . Laissez le champ vide si vous ne voulez pas en spécifier.
Mot de passe	Saisissez le mot de passe pour le serveur d'authentification LDAP en Unicode (UTF-8) et en moins de 128 caractères. Vous ne pouvez pas utiliser de caractères de contrôle, tels que 0x00–0x1F et 0x7F. Ce paramètre n'est pas utilisé lorsque <b>Authentification anonyme</b> est sélectionné pour <b>Méthode d'authentification</b> . Laissez le champ vide si vous ne voulez pas en spécifier.

### Informations connexes

- ➔ « Configuration du serveur LDAP » à la page 68
- ➔ « Paramètres Kerberos » à la page 70

### Paramètres Kerberos

Si vous sélectionnez **L'authentification Kerberos** pour **Méthode d'authentification de Serveur LDAP > De base**, définissez les paramètres Kerberos suivants dans l'onglet **Réseau > Paramètres Kerberos**. Vous pouvez enregistrer jusqu'à 10 paramètres pour les paramètres Kerberos.

Éléments	Paramètres et explication
Domaine	Saisissez le domaine de l'authentification Kerberos en 255 caractères ASCII (0x20–0x7E) maximum. Laissez le champ vide si vous ne voulez pas en enregistrer.
Adresse KDC	Saisissez l'adresse du serveur d'authentification Kerberos. Saisissez jusqu'à 255 caractères dans le format IPv4, IPv6 ou FQDN. Laissez le champ vide si vous ne voulez pas en enregistrer.
Numéro de port (Kerberos)	Saisissez le numéro de port du serveur Kerberos entre 1 et 65535.

## Paramètres des fonctions

### Configuration des paramètres de recherche du serveur LDAP

Vous pouvez utiliser l'adresse e-mail et le numéro de fax enregistrés sur le serveur LDAP lors de la configuration des paramètres de recherche.

1. Accédez à Web Config et sélectionnez l'onglet **Réseau > Serveur LDAP > Paramètres de recherche**.
2. Saisissez une valeur pour chaque élément.
3. Cliquez sur **OK** pour afficher le résultat du paramètre.  
Les paramètres que vous avez sélectionnés s'affichent.

#### Informations connexes

- ➔ « Accès au logiciel Web Config » à la page 29
- ➔ « Éléments de paramétrage de la recherche du serveur LDAP » à la page 71

#### Éléments de paramétrage de la recherche du serveur LDAP

The screenshot shows the Epson Web Config interface. The top navigation bar includes tabs for Status, Print, Scan/Copy, Fax, Network, Network Security, Product Security, Device Management, and Epson Open Platform. The left sidebar lists various settings categories, with 'LDAP Server > Search Settings' highlighted. The main content area is titled 'LDAP Server > Search Settings' and contains the following fields:

Search Base (Distinguished Name):	<input type="text"/>
Number of search entries:	<input type="text" value="50"/>
User name Attribute:	<input type="text"/>
User name Display Attribute:	<input type="text"/>
Fax Number Attribute:	<input type="text"/>
Email Address Attribute:	<input type="text"/>
Arbitrary Attribute 1:	<input type="text"/>
Arbitrary Attribute 2:	<input type="text"/>
Arbitrary Attribute 3:	<input type="text"/>
Arbitrary Attribute 4:	<input type="text"/>

An 'OK' button is located at the bottom center of the page.

## Paramètres des fonctions

Éléments	Paramètres et explications
Base de recherche (Nom distingué)	Si vous souhaitez rechercher un domaine arbitraire, indiquez le nom de domaine du serveur LDAP. Saisissez entre 0 et 128 caractères au format Unicode (UTF-8). Ne renseignez pas ce champ si vous ne recherchez pas un attribut arbitraire.  Exemple pour le répertoire du serveur local : dc= serveur, dc = local
Nombre d'entrées de recherche	Indiquez le nombre de résultats de recherche (entre 5 et 500). Le nombre de résultats de recherche indiqué est enregistré et affiché de manière temporaire. La recherche peut être effectuée même si le nombre de résultats de recherche est supérieur au nombre indiqué et qu'un message d'erreur s'affiche.
Attribut Nom d'utilisateur	Définissez le nom d'attribut à afficher lors de la recherche des noms d'utilisateur. Saisissez entre 1 et 255 caractères au format Unicode (UTF-8). Le premier caractère doit être a-z ou A-Z.  Exemple : cn, uid
Attr affich Nom utilisateur	Définissez le nom d'attribut à afficher en tant que nom d'utilisateur. Saisissez entre 0 et 255 caractères au format Unicode (UTF-8). Le premier caractère doit être a-z ou A-Z.  Exemple : cn, sn
Attribut du Num. fax	Définissez le nom d'attribut à afficher lors de la recherche de numéros de télécopieurs. Saisissez entre 1 et 255 caractères (A-Z, a-z, 0-9 et -). Le premier caractère doit être a-z ou A-Z.  Exemple : NuméroTéléphonetélécopie
Attribut de l'adresse email	Définissez le nom d'attribut à afficher lors de la recherche d'adresses électroniques. Saisissez entre 1 et 255 caractères (A-Z, a-z, 0-9 et -). Le premier caractère doit être a-z ou A-Z.  Exemple : courrier
Attribut arbitraire 1 - Attribut arbitraire 4	Vous pouvez définir d'autres attributs arbitraires de recherche. Saisissez entre 0 et 255 caractères au format Unicode (UTF-8). Le premier caractère doit être a-z ou A-Z. Ne renseignez pas ce champ si vous ne souhaitez pas rechercher d'attributs arbitraires.  Exemple : o, ou

### Informations connexes

➔ [« Configuration des paramètres de recherche du serveur LDAP » à la page 71](#)

## Vérification de la connexion à un serveur LDAP

Réalisez le test de connexion au serveur LDAP en utilisant le paramètre défini dans **Serveur LDAP > Paramètres de recherche**.

1. Accédez à Web Config et sélectionnez l'onglet **Réseau > Serveur LDAP > Test de connexion**.
2. Sélectionnez **Démarrer**.

Le test de connexion commence. Le rapport de vérification s'affiche le fois le test terminé.

### Informations connexes

➔ [« Accès au logiciel Web Config » à la page 29](#)

## Paramètres des fonctions

➔ « [Références du test de connexion au serveur LDAP](#) » à la page 73

### Références du test de connexion au serveur LDAP

Messages	Explications
Le test de connexion a réussi.	Ce message s'affiche une fois la connexion au serveur correctement établie.
Le test de connexion a échoué. Vérifier les paramètres.	Ce message s'affiche pour les raisons suivantes : <ul style="list-style-type: none"> <li><input type="checkbox"/> Le numéro de port ou l'adresse du serveur LDAP est incorrecte.</li> <li><input type="checkbox"/> Une erreur d'expiration est survenue.</li> <li><input type="checkbox"/> <b>Ne pas utiliser</b> est sélectionné pour <b>Utiliser le Serveur LDAP</b>.</li> <li><input type="checkbox"/> Si <b>L'authentification Kerberos</b> est sélectionné comme <b>Méthode d'authentification</b>, des paramètres tels que <b>Domaine</b>, <b>Adresse KDC</b> et <b>Numéro de port (Kerberos)</b> sont incorrects.</li> </ul>
Le test de connexion a échoué. Vérifiez les date et heure sur votre produit ou sur le serveur.	Ce message s'affiche en cas d'échec de connexion : l'heure de l'imprimante et l'heure du serveur LDAP ne correspondent pas.
Échec authentification. Vérifier les paramètres.	Ce message s'affiche pour les raisons suivantes : <ul style="list-style-type: none"> <li><input type="checkbox"/> Les paramètres <b>Nom d'utilisateur</b> and/or <b>Mot de passe</b> sont incorrects.</li> <li><input type="checkbox"/> Si <b>L'authentification Kerberos</b> est sélectionné comme <b>Méthode d'authentification</b>, la date et l'heure peuvent ne pas être configurés.</li> </ul>
Accès à l'imprimante impossible avant que le traitement soit terminé.	Ce message s'affiche lorsque l'imprimante est occupée.

### Informations connexes

➔ « [Vérification de la connexion à un serveur LDAP](#) » à la page 72

---

## Utilisation des fonctions de numérisation

Vous pouvez utiliser les fonctions de numérisation à partir de l'ordinateur ou du panneau de commande de l'imprimante.

### Numérisation à partir d'un ordinateur

Installez le logiciel et vérifiez que le service de numérisation réseau pour numériser depuis un ordinateur via le réseau est activé.

### Informations connexes

➔ « [Logiciel devant être installé](#) » à la page 74

➔ « [Confirmation de l'activation de la numérisation réseau](#) » à la page 74

## Paramètres des fonctions

### Logiciel devant être installé

#### Epson Scan 2

Ceci est un pilote de scanner. Si vous utilisez le périphérique depuis un ordinateur, installez le pilote sur chaque ordinateur client. Si Document Capture Pro/Document Capture est installé, vous pouvez réaliser les opérations attribuées aux boutons du périphérique.

Si EpsonNet SetupManager est utilisé, le pilote de l'imprimante est également distribué sous forme de paquet.

#### Document Capture Pro (Windows)/Document Capture (Mac OS)

Il est installé sur l'ordinateur client. Les travaux enregistrés sur un ordinateur en réseau où est installé Document Capture Pro/Document Capture peuvent être appelés et exécutés à partir du panneau de commande du périphérique.

Vous pouvez numériser via le réseau à partir d'un ordinateur. Epson Scan 2 est exigé pour la numérisation.

### Informations connexes

➔ [« EpsonNet SetupManager » à la page 129](#)

### Confirmation de l'activation de la numérisation réseau

Vous pouvez définir le service de numérisation réseau lorsque vous numérisez depuis un ordinateur client du réseau. Le paramètre par défaut est activé.

1. Accédez à la configuration Web, puis sélectionnez l'onglet **Numériser/Copier** > **Numérisation en réseau**.
2. Assurez-vous que **Activer la numérisation** est sélectionné dans **EPSON Scan**.  
Si ce paramètre est sélectionné, la tâche est terminée. Fermez le Web Config.  
Si elle est vierge, sélectionnez-la et passez à l'étape suivante.
3. Cliquez sur **Suivant**.
4. Cliquez sur **OK**.  
Le réseau est reconnecté puis les paramètres sont activés.

### Informations connexes

➔ [« Accès au logiciel Web Config » à la page 29](#)

### Numérisation à l'aide du panneau de commande

La fonction de numérisation vers un dossier ou un e-mail utilisée via le panneau de commande de l'imprimante, de même que le transfert de résultats de numérisation vers un e-mail, des dossiers, etc. est réalisée par l'exécution d'une tâche à partir de l'ordinateur.

### Informations connexes

➔ [« Paramètres des serveurs et des dossiers » à la page 75](#)

## Paramètres des fonctions

## Paramètres des serveurs et des dossiers

Nom	Paramètres	Localisation	Condition requise
Numérisation vers un dossier réseau (SMB)	Création et configuration du partage du dossier de sauvegarde	Un ordinateur disposant d'un emplacement de dossier de sauvegarde	Le compte d'utilisateur administratif sur l'ordinateur qui crée les dossiers de sauvegarde.
	Destination pour la Numérisation vers un dossier réseau (SMB)	Contacts de l'appareil	Nom d'utilisateur et mot de passe permettant de se connecter à l'ordinateur qui a le dossier de sauvegarde, et le privilège pour mettre à jour le dossier de sauvegarde.
Numérisation vers un dossier réseau (FTP)	Configuration de connexion au serveur FTP	Contacts de l'appareil	Informations de connexion au serveur FTP et privilège de mise à jour du dossier de sauvegarde.
Numérisation vers une adresse e-mail	Configuration du serveur de messagerie	Périphérique	Informations de configuration du serveur de messagerie
Numérisation vers le cloud	Enregistrement de l'imprimante sur Epson Connect	Périphérique	Environnement de connexion Internet
	Enregistrement de contact sur Epson Connect	Service Epson Connect	Enregistrement de l'utilisateur et de l'imprimante dans le service Epson Connect
Numérisation vers Document Capture Pro (lors de l'utilisation de Document Capture Pro Server)	Configuration du mode serveur pour Document Capture Pro	Périphérique	Adresse IP, nom d'hôte ou nom de domaine complet de l'ordinateur sur lequel est installé Document Capture Pro Server

## Informations connexes

- ➔ « Configuration d'un serveur de messagerie » à la page 39
- ➔ « Utilisation d'Document Capture Pro Server » à la page 75

## Utilisation d'Document Capture Pro Server

En utilisant Document Capture Pro Server, vous pouvez gérer la méthode de tri, enregistrer le format et transférer la destination d'un résultat d'analyse exécuté à partir du panneau de commande de l'imprimante. Vous pouvez appeler et exécuter une tâche précédemment enregistrée sur le serveur à partir du panneau de commande de l'imprimante.

Installez-le sur le serveur.

Contactez votre agence Epson locale pour plus d'informations sur Document Capture Pro Server.

**Informations connexes**

➔ « [Configuration du mode de serveur](#) » à la page 76

**Configuration du mode de serveur**

Pour utiliser Document Capture Pro Server, procédez au paramétrage suivant.

1. Accédez à Web Config et sélectionnez l'onglet **Numériser/Copier** > **Document Capture Pro**.
2. Sélectionnez **Mode serveur** pour **Mode**.
3. Saisissez l'adresse du serveur sur lequel Document Capture Pro Server est installé dans **Adresse serveur**.  
Saisissez entre 2 et 255 caractères, au format IPv4, IPv6, nom d'hôte ou FQDN. Pour le format FQDN, vous pouvez utiliser des caractères alphanumériques ASCII (0x20–0x7E) et le symbole -, sauf pour le début et la fin de l'adresse.
4. Cliquez sur **OK**.  
Le réseau est reconnecté puis les paramètres sont activés.

**Informations connexes**

➔ « [Accès au logiciel Web Config](#) » à la page 29

---

## Définition des paramètres du système

**Paramétrage du panneau de commande**

Paramétrage pour le panneau de commande de l'imprimante. Pour effectuer le paramétrage, vous pouvez procéder comme suit.

1. Accédez à Web Config et sélectionnez l'onglet **Gestion des périphériques** > **Panneau de commande**.
2. Définissez les éléments suivants selon les besoins.
  - Langue**  
Sélectionnez la langue d'affichage sur le panneau de commande.
  - Verrouillage du panneau**  
Si vous sélectionnez **MARCHE**, il vous est impossible de sélectionner les éléments qui requièrent l'autorité de l'administrateur. Pour les sélectionner, connectez-vous à l'imprimante en tant qu'administrateur. Si le mot de passe administrateur n'est pas défini, le panneau de verrouillage est désactivé.
  - Expiration opération**  
Si vous sélectionnez **MARCHE**, lorsque vous vous connectez en tant qu'utilisateur de contrôle d'accès ou administrateur, vous serez automatiquement déconnecté et renvoyé à l'écran initial s'il n'y a eu aucune activité pendant un certain laps de temps.  
Vous pouvez définir un délai compris entre 10 secondes et 240 minutes.

## Paramètres des fonctions

### Remarque:

Vous pouvez également configurer à partir du panneau de commande de l'imprimante.

- Langue : **Param.** > **Réglages généraux** > **Param de base** > **Langue/Language**
- Verrouillage du panneau : **Param.** > **Réglages généraux** > **Administration système** > **Param. de sécurité** > **Param admin** > **Verrouiller le réglage**
- Expiration opération : **Param.** > **Réglages généraux** > **Param de base** > **Expiration opération** (vous pouvez spécifier On ou Off.)

3. Cliquez sur **OK**.

### Informations connexes

➔ « [Accès au logiciel Web Config](#) » à la page 29

## Paramètres d'économie d'énergie en période d'inactivité

Vous pouvez définir l'heure de passage au mode d'économie d'énergie ou de mise hors tension lorsque le panneau de commande de l'imprimante n'a pas été utilisé pendant un certain temps. Définissez le délai en fonction de votre environnement d'utilisation.

1. Accédez à Web Config et sélectionnez l'onglet **Gestion des périphériques** > **Économie d'énergie**.
2. Saisissez le délai du **Minut. veille** au bout duquel basculer en mode économie d'énergie en cas d'inactivité.

### Remarque:

Vous pouvez également configurer à partir du panneau de commande de l'imprimante.

**Param.** > **Réglages généraux** > **Param de base** > **Minut. veille**

3. Sélectionnez le délai d'extinction du **Minuterie d'arrêt alim.** Si vous utilisez la fonction de fax, définissez la fonction sur **Aucun**.

### Remarque:

Vous pouvez également configurer à partir du panneau de commande de l'imprimante.

**Param.** > **Réglages généraux** > **Param de base** > **Temporisation arrêt**

4. Cliquez sur **OK**.

### Informations connexes

➔ « [Accès au logiciel Web Config](#) » à la page 29

## Paramétrage du son

Effectuez les paramétrages de son pour l'utilisation du panneau de commande, l'impression, l'envoi de fax, etc.

### Remarque:

Vous pouvez également configurer à partir du panneau de commande de l'imprimante.

**Param.** > **Réglages généraux** > **Param de base** > **Son**

1. Accédez à Web Config et sélectionnez l'onglet **Gestion des périphériques** > **Son**.

## Paramètres des fonctions

2. Définissez les éléments suivants selon les besoins.

Mode normal

Paramétrez le son lorsque l'imprimante est en **Mode normal**.

Mode Silencieux

Paramétrez le son lorsque l'imprimante est en **Mode silencieux**.

Ceci est activé lorsque l'un des éléments suivants est activé.

Panneau de commande de l'imprimante :

**Param.** > **Réglages généraux** > **Param imprim** > **Mode silencieux**

**Param.** > **Réglages généraux** > **Param. fax** > **Param. de réception** > **Paramètres d'impression** > **Mode silencieux**

Web Config :

Onglet Fax > **Param. de réception** > **Sortie fax** > **Mode silencieux**

3. Cliquez sur **OK**.

### Informations connexes

➔ [« Accès au logiciel Web Config » à la page 29](#)

## Synchronisation de la date et de l'heure avec un serveur horaire

Lors de la synchronisation avec le serveur horaire (serveur NTP), vous pouvez synchroniser l'heure de l'imprimante et celle de l'ordinateur sur le réseau. Le serveur horaire peut être installé au sein de l'organisation ou publié sur Internet.

Lors de l'utilisation du certificat d'autorité de certification ou de l'authentification Kerberos, les problèmes liés à l'horaire peuvent être évités à l'aide d'une synchronisation avec le serveur horaire.

1. Accédez à Web Config et sélectionnez l'onglet **Gestion des périphériques** > **Date et heure** > **Serveur d'heure**.

2. Sélectionnez **Utiliser** pour **Utiliser le serveur d'heure**.

3. Saisissez l'adresse du serveur horaire pour **Adresse du serveur d'heure**.

Vous pouvez utiliser le format IPv4, IPv6 ou FQDN. Saisissez 252 caractères ou moins. Laissez le champ vide si vous ne voulez pas en spécifier.

4. Saisissez le paramètre **Intervalle de mise à jour (min)**.

Vous pouvez paramétrer une durée allant jusqu'à 10 800 minutes à la minute près.

5. Cliquez sur **OK**.

#### **Remarque:**

Vous pouvez confirmer l'état de la connexion avec le serveur horaire sur **État du serveur d'heure**.

### Informations connexes

➔ [« Accès au logiciel Web Config » à la page 29](#)

## Définition de la valeur de numérisation et de copie par défaut (Paramètres d'utilisateur par défaut)

Vous pouvez définir la valeur par défaut des fonctions.

Vous pouvez paramétrer les fonctions suivantes.

- Numér. vers dossier réseau/FTP
- Numér. vers email
- Numér. vers dispos mém
- Numér. vers Cloud
- Copier
- Fax

1. Accédez à Web Config et sélectionnez les fonctions pour lesquelles vous voulez définir la valeur par défaut de l'onglet **Numériser/Copier** > **Utiliser param. défaut**.

Sélectionnez l'onglet **Fax** > **Utiliser param. défaut** pour définir la valeur de fax par défaut.

2. Configurez chaque élément.

3. Cliquez sur **OK**.

Si la combinaison de la valeur n'est pas valide, elle est automatiquement modifiée pour laisser place à une valeur valide.

### Informations connexes

➔ [« Accès au logiciel Web Config » à la page 29](#)

---

## Configuration d'AirPrint

À configurer lors de l'utilisation de l'impression et de la numérisation AirPrint.

Accédez à Web Config et sélectionnez l'onglet **Réseau** > **Configuration d'AirPrint**.

Éléments	Explication
Nom du service Bonjour	Saisissez le nom du service Bonjour entre 1 et 41 caractères ASCII (0x20–0x7E).
Emplacement de Bonjour	Saisissez les informations d'emplacement telles que l'emplacement de l'imprimante dans 127 octets ou moins en Unicode (UTF-8).
Géolocalisation Latitude et longitude (WGS84)	Saisissez les informations d'emplacement de l'imprimante. Cette entrée est facultative.  Saisissez des valeurs en utilisant le datum WGS-84 qui sépare la latitude et la longitude avec une virgule.  Vous pouvez saisir une valeur de -90 à +90 pour la latitude et une valeur de -180 à +180 pour la longitude. Vous pouvez saisir moins d'une décimale à la sixième place, ainsi qu'omettre le « + ».
Protocole Top Priority	Sélectionnez le protocole prioritaire à partir d'IPP et Port9100.

## Paramètres des fonctions

Éléments	Explication
Wide-Area Bonjour	Indiquez si vous souhaitez utiliser Wide-Area Bonjour. Si vous l'utilisez, les imprimantes doivent être enregistrées sur le serveur DNS afin de pouvoir rechercher l'imprimante sur le segment.
Activer AirPrint	IPP, Bonjour, AirPrint (service de numérisation) sont activés, et l'IPP n'est établi qu'avec une communication sécurisée.

## Utilisation du service Epson Connect

Grâce au service Epson Connect disponible sur Internet, vous pouvez imprimer depuis votre smartphone, votre tablette PC ou votre ordinateur portable, à tout moment et quasiment partout.

Les fonctionnalités disponibles sur Internet sont les suivantes.

Email Print	Impression à distance Epson iPrint	Scan to Cloud	Remote Print Driver
✓	✓	✓	✓

Pour plus de détails, reportez-vous au site Web du portail Epson Connect.

<https://www.epsonconnect.com/>

<http://www.epsonconnect.eu> (Europe uniquement)

## Utilisation d'Epson Open Platform

### Présentation d'Epson Open Platform

Epson Open Platform est une plate-forme dédiée à l'utilisation des imprimantes Epson avec la fonction fournie par le serveur du système d'authentification.

Vous pouvez acquérir les journaux de chaque périphérique et utilisateur à l'aide du serveur, ainsi que configurer les restrictions du périphérique et les fonctions pouvant être utilisées pour chaque utilisateur et chaque groupe. Elle peut être utilisée avec Epson Print Admin (Epson Authentication System) ou un système d'authentification tiers.

Si vous connectez un périphérique d'authentification, vous pouvez également effectuer l'authentification d'utilisateur à l'aide de la carte d'identité.

### Configuration de Epson Open Platform

Activez Epson Open Platform afin de pouvoir utiliser le périphérique à partir du système d'authentification.

1. Accédez à Web Config et sélectionnez l'onglet **Epson Open Platform > Clé produit**.
2. Saisissez une valeur pour chaque élément.
  - Numéro de série
    - Le numéro de série du périphérique s'affiche.

## Paramètres des fonctions

Version Epson Open Platform

Sélectionnez la version d'Epson Open Platform. La version correspondante varie en fonction du système d'authentification.

Saisissez la clé produit

Saisissez la clé de produit obtenue sur le site Web dédié. Consultez Epson Open Platform pour plus d'informations sur la manière d'obtenir la clé du produit.

3. Cliquez sur **Suivant**.

Un message de confirmation s'affiche.

4. Cliquez sur **OK**.

L'imprimante est mise à jour.

## Configuration du périphérique d'authentification

Vous pouvez configurer le périphérique d'authentification utilisé dans le système d'authentification à partir de l'onglet **Gestion des périphériques > Lecteur de carte**.

Consultez le manuel du système d'authentification pour plus d'informations.

# Paramètres de sécurité du produit

Ce chapitre explique les paramètres de sécurité du périphérique.

## Présentation des fonctions de sécurité du produit

Cette section présente la fonction de sécurité des périphériques Epson.

Nom de la fonction	Type de fonction	Que définir	Risques à éviter
Paramétrage du mot de passe administrateur	Verrouille les paramètres du système, tels que les paramètres de connexion réseau ou USB, les paramètres détails de réception/transmission ou transfert de fax ou les autres paramètres utilisateur par défaut.	Un administrateur définit un mot de passe sur le périphérique.  Vous pouvez le définir ou le modifier depuis Web Config ou le panneau de commande de l'imprimante.	Évite les lectures et modifications non autorisées des informations conservées dans le périphérique, telles qu'identifiant, mot de passe, paramètres réseau et contacts. Prévenir également de nombreux risques tels que la fuite d'informations pour l'environnement réseau ou la politique de sécurité.
Paramétrage du contrôle d'accès	Limite les fonctions pouvant être utilisées sur les périphériques telles qu'impression, numérisation, copie et fax, pour chaque utilisateur. Si vous vous connectez avec un compte utilisateur déjà enregistré, vous êtes autorisé à utiliser certaines fonctions.  Par ailleurs, une fois que vous vous êtes connecté depuis le panneau de commande, vous êtes automatiquement déconnecté s'il n'y a pas d'activité pendant un délai défini.	Enregistrez un compte utilisateur puis sélectionnez la fonction à autoriser telle que la copie et la numérisation.  Vous pouvez enregistrer jusqu'à 10 comptes utilisateur.	Le risque de fuite et de consultation non autorisée des données peut être réduit en limitant le nombre de fonctions selon le contenu et le rôle de l'utilisateur.

## Paramètres de sécurité du produit

Nom de la fonction	Type de fonction	Que définir	Risques à éviter
Configuration de l'interface externe	Contrôle l'interface, tels que les ports USB et NFC qui se connecte au périphérique.	Activez ou désactivez le port USB pour connecter des périphériques externes tels que de la mémoire USB, de la NFC et une connexion USB à l'ordinateur.	<ul style="list-style-type: none"> <li><input type="checkbox"/> Contrôle du port USB : réduit la possibilité que les données passent par une analyse non autorisée de documents confidentiels.</li> <li><input type="checkbox"/> NFC : empêche l'impression illégale par NFC.</li> <li><input type="checkbox"/> Connexion USB de l'ordinateur : empêche l'utilisation non autorisée de l'appareil par l'interdiction de l'impression ou la numérisation sans passage par le réseau.</li> </ul>

### Informations connexes

- ➔ [« À propos de la configuration Web » à la page 28](#)
- ➔ [« EpsonNet Config » à la page 128](#)
- ➔ [« Configuration du mot de passe administrateur » à la page 83](#)
- ➔ [« Limitation des fonctionnalités disponibles » à la page 92](#)
- ➔ [« Désactivation de l'interface externe » à la page 94](#)

---

## Configuration du mot de passe administrateur

Lorsque vous définissez le mot de passe administrateur, vous pouvez empêcher les utilisateurs de modifier les paramètres de gestion du système. Vous pouvez définir et modifier le mot de passe administrateur en utilisant Web Config, le panneau de commande de l'imprimante ou le logiciel (Epson Device Admin). Si vous utilisez le logiciel, consultez sa documentation.

### Informations connexes

- ➔ [« Configuration du mot de passe administrateur à partir du panneau de commande » à la page 83](#)
- ➔ [« Configuration du mot de passe administrateur avec Web Config » à la page 84](#)
- ➔ [« Epson Device Admin » à la page 128](#)

## Configuration du mot de passe administrateur à partir du panneau de commande

Vous pouvez définir le mot de passe administrateur depuis le panneau de commande de l'imprimante.

1. Sélectionnez **Param.** sur le panneau de commande de l'imprimante.
2. Sélectionnez **Réglages généraux > Administration système > Param. de sécurité.**
3. Sélectionnez **Param admin.**

## Paramètres de sécurité du produit

4. Sélectionnez **Mot de passe Admin > Enreg..**
5. Saisissez le nouveau mot de passe.
6. Saisissez de nouveau le mot de passe.
7. Fermez l'écran de confirmation.  
L'écran des paramètres administrateur s'affiche.

### Remarque:

Vous pouvez modifier ou supprimer le mot de passe administrateur lorsque vous sélectionnez **Changer** ou **Réinitialiser** sur l'écran **Mot de passe Admin** et saisissez le mot de passe administrateur.

## Configuration du mot de passe administrateur avec Web Config

Vous pouvez définir le mot de passe administrateur avec Web Config.

1. Accédez à Web Config et sélectionnez l'onglet **Sécurité produit > Modifier le MdPasse administrateur.**
2. Saisissez un mot de passe dans les champs **Nouveau MdPasse** et **Confirmez le nouveau MdPasse**. Si nécessaire, saisissez le nom d'utilisateur.

Si vous voulez changer de mot de passe, saisissez un mot de passe en cours.

The screenshot shows the Epson Web Config interface for changing the administrator password. The navigation menu on the left includes 'Access Control Settings', 'Basic', 'User Settings', 'External Interface', and 'Change Administrator Password'. The main content area is titled 'Change Administrator Password' and contains the following fields:

- Current password:** An empty text input field.
- User Name:** A text input field containing 'epson\_admin'. A hint below the field reads 'Enter between 0 and 20 characters.'
- New Password:** A text input field with masked characters (dots). A hint below the field reads 'Enter between 1 and 20 characters.'
- Confirm New Password:** A text input field with masked characters (dots).

A note at the bottom of the form states: 'Note: It is recommended to communicate via HTTPS for entering an administrator password.' An 'OK' button is located at the bottom center of the interface.

## Paramètres de sécurité du produit

3. Sélectionnez **OK**.

**Remarque:**

- Pour définir ou modifier les éléments de menu verrouillés, cliquez sur **Connexion administrateur** puis saisissez le mot de passe administrateur.
- Pour supprimer le mot de passe administrateur, cliquez sur l'onglet **Sécurité produit** > **Supprimer le MdPasse administrateur**, puis saisissez le mot de passe administrateur.

### Informations connexes

➔ « Accès au logiciel Web Config » à la page 29

---

## Contrôle de l'opération du panneau

Si vous définissez le mot de passe administrateur et activez Verrouiller le réglage, vous pouvez verrouiller les éléments liés aux paramètres système de l'imprimante de sorte que les utilisateurs ne puissent pas les modifier.

### Activation du Verrouiller le réglage

Activez le Verrouiller le réglage pour l'imprimante sur laquelle le mot de passe est défini.

Spécifiez d'abord un mot de passe administrateur.

### Activation du Verrouiller le réglage à partir du panneau de commande

1. Sélectionnez **Param.** sur le panneau de commande de l'imprimante.
2. Sélectionnez **Réglages généraux** > **Administration système** > **Param. de sécurité**.
3. Sélectionnez **Param admin**.
4. Sélectionnez **On** pour **Verrouiller le réglage**.
5. Sélectionnez **Oui** sur l'écran de confirmation.
6. Sélectionnez .

Vérifiez que  s'affiche sur l'écran d'accueil.

### Activation de Verrouiller le réglage dans Web Config

1. Accédez à Web Config et cliquez sur **Connexion administrateur**.
2. Saisissez le nom d'utilisateur et le mot de passe, puis cliquez sur **OK**.
3. Sélectionnez l'onglet **Gestion des périphériques** > **Panneau de commande**.
4. Sur **Verrouillage du panneau**, sélectionnez **MARCHE**.

## Paramètres de sécurité du produit

5. Cliquez sur **OK**.
6. Vérifiez que  est affiché sur l'écran d'accueil du panneau de commande de l'imprimante.

## Éléments Verrouiller le réglage du menu Réglages généraux

Il s'agit de la liste des éléments Verrouiller le réglage situés dans **Param. > Réglages généraux** du panneau de commande.

Certaines fonctions peuvent être activées ou désactivées individuellement.

Menu Réglages généraux		Verrouillage du panneau
Param de base		-
	Luminosité LCD	-
	Son	-
	Minut. veille	✓
	Réveil de veille	-
	Temporisation arrêt	✓
	Régl. Date/Heure	✓
	Langue/Language	✓ <sup>*1</sup>
	Écran de démarrage	✓
	Modifier Accueil	✓
	Papier peint	✓
	Expiration opération	✓
	Écran par défaut (Job/Status)	✓
Param imprim		-

## Paramètres de sécurité du produit

Menu Réglages généraux		Verrouillage du panneau
	Réglages source papier	-
	Langue impr <sup>*4</sup>	✓
	Param. d'impr univ	✓
	Solveur d'erreur auto	✓
	Configuration impr PDL <sup>*4</sup>	✓
	Interface dispositif mém	✓
	Pap. épais	✓ <sup>*1</sup>
	Mode silencieux	✓ <sup>*1</sup>
	Temps de séchage de l'encre	-
	Bidirectionnelle	-
	Régl expir I/F USB <sup>*4</sup>	✓
Paramètres réseau		✓

## Paramètres de sécurité du produit

Menu Réglages généraux		Verrouillage du panneau
	Configuration Wi-Fi	✓
	Config LAN filaire	✓
	État réseau	✓
	État LAN câblé/Wi-Fi	✓ <sup>*2</sup>
	État Wi-Fi Direct	✓ <sup>*2</sup>
	État serveur de messagerie	✓ <sup>*2</sup>
	feuil. état	✓ <sup>*2</sup>
	Vérification de la connexion au réseau	✓ <sup>*3</sup>
	Avancé	✓
	Nom dispositif	✓
	TCP/IP	✓
	Serveur Proxy	✓
	Serveur d'email	✓
	Adresse IPv6	✓
	Partage réseau MS	✓
	NFC	✓
	Liaison Speed & Duplex	✓
	Rediriger HTTP vers HTTPS	✓
	Désactiver IPsec/filtrage IP	✓
	Désactiver IEEE802.1X	✓
	Paramètres du service Web	✓
	Services Epson Connect	✓
	Services Impression Google Cloud	✓
	Param. fax	✓



**Paramètres de sécurité du produit**

Menu Réglages généraux		Verrouillage du panneau
	Bouton d'util rapide	✓
	Rég. envoi fax	✓
	Param. de réception	✓
	Paramètres de rapports	✓
	Param de base	✓
	Param. de sécurité	✓
	Vérif. connex fax	✓
	Assistant param fax	✓
Param. de numér.		✓
	Confirmer destinataire	✓
	Document Capture Pro	✓
	Serveur d'email	✓
Administration système		✓
	Gestionnaire de Contacts	✓
	Enreg./Supprimer	✓
	Fréquent	✓ <sup>5</sup>
	Imprimer Contacts	✓
	Voir options	✓ <sup>5</sup>
	Options de recherche	✓ <sup>5</sup>
Effacer les données de la mém interne <sup>*4</sup>		✓
Param. de sécurité		✓
	Restrictions	✓
	Contrôle d'accès	✓
	Param admin	✓
	Mot de passe Admin	✓
	Verrouiller le réglage	✓
Rest param défaut		✓
Mise à jour firmware		✓

✓ = À verrouiller.

- = À ne pas verrouiller.

## Paramètres de sécurité du produit

- \*1 : Vous pouvez activer ou désactiver le verrouillage dans **Réglages généraux > Administration système > Param. de sécurité > Restrictions.**
- \*2 : Même si les éléments de niveau supérieur peuvent être verrouillés par l'administrateur, vous pouvez toujours y accéder à partir du même nom de menu trouvé dans **Param. > État imprimante/Imprimer.**
- \*3 : Même si les éléments de niveau supérieur peuvent être verrouillés par l'administrateur, vous pouvez toujours y accéder à partir d'Accueil >  |  > **Description > Lorsque vous ne pouvez pas vous connecter au réseau.**
- \*4 : Cet élément est affiché sur une imprimante compatible PCL ou PostScript.
- \*5 : Même si les éléments de niveau supérieur peuvent être verrouillés par l'administrateur, vous pouvez toujours y accéder à partir du même nom de menu trouvé dans **Param. > Gestionnaire de Contacts.**

### Informations connexes

- ➔ « Options de menus pour Administration système » à la page 148
- ➔ « Éléments pouvant être définis individuellement » à la page 91

## Autres éléments Verrouiller le réglage

Outre le menu Réglages généraux, Verrouiller le réglage sera activé pour les éléments ci-dessous.

- Prédéf.
  - Ajouter nouveau
  - Supprimer
  - Renommer
  - Ajouter ou supprimer l'écran d'accueil
  - Modification des paramètres d'utilisateur
- Param. > Paramètres utilisateur.**

### Informations connexes

- ➔ « Enregistrement de paramètres prédéfinis » à la page 102
- ➔ « Options de menus pour Paramètres utilisateur » à la page 152

## Fonctionnement individuel des paramètres de fonction et d'affichage

Vous pouvez choisir d'activer ou non certains éléments de Verrouiller le réglage.

Vous pouvez définir la disponibilité de chaque utilisateur le cas échéant, telle que l'enregistrement ou la modification des contacts, l'affichage de l'historique des tâches, etc.

1. Sélectionnez **Param.** sur le panneau de commande de l'imprimante.
2. Sélectionnez **Réglages généraux > Administration système > Param. de sécurité.**
3. Sélectionnez **Restrictions.**

## Paramètres de sécurité du produit

4. Sélectionnez l'élément de la fonction dont vous souhaitez modifier le paramètre, puis définissez-le sur **On** ou **Arrêt**.

### Éléments pouvant être définis individuellement

L'administrateur peut autoriser les éléments ci-dessous à afficher ou modifier individuellement les paramètres.

- Accès au journal des tâches : **Job/Status > Journal**  
Contrôlez l'affichage de l'historique des tâches du moniteur d'état. Sélectionnez **On** pour autoriser l'affichage de l'historique des tâches.
- Accès pour enregistrer/ supprimer des Contacts : **Param. > Gestionnaire de Contacts > Enreg./Supprimer**  
Contrôlez l'enregistrement et la modification des contacts. Sélectionnez **On** pour enregistrer ou modifier les contacts.
- Accès récent au Fax : **Fax > Destinataire > Récent**  
Contrôlez l'affichage de la destination lors de l'envoi et de la réception d'un fax. Sélectionnez **On** pour afficher la destination.
- Accès au journal de transmission du Fax : **Fax > Menu > Journal de transmission**  
Contrôlez l'affichage de l'historique de communication d'un fax. Sélectionnez **On** pour afficher l'historique de communication.
- Accès au rapport de Fax : **Fax > Menu > Rapport de fax**  
Contrôlez l'impression du rapport de fax. Sélectionnez **On** pour autoriser l'impression.
- Accès histo sauvegarde impr. Numér. vers dossier réseau/FTP : **Numériser > Dossier réseau/FTP > Menu > Imprimer historique des enregistrements**  
Contrôlez l'impression de l'historique d'enregistrements pour la fonction de numérisation vers un dossier. Sélectionnez **On** pour autoriser l'impression.
- Accès à Récent de Numér. vers email : **Numériser > Email > Destinataire > Historique**  
Contrôlez l'affichage de l'historique pour la fonction de numérisation vers un e-mail. Sélectionnez **On** pour afficher l'historique.
- Accès à Afficher historique d'envoi de Numér. vers email : **Numériser > Email > Menu > Afficher historique envoi**  
Contrôlez l'affichage de l'historique d'envoi d'e-mails pour la fonction de numérisation vers un e-mail. Sélectionnez **On** pour afficher l'historique de l'envoi d'e-mails.
- Accès à Imprimer historique d'envoi de Numér. vers email : **Numériser > Email > Menu > Historique des envois à l'imprimante**  
Contrôlez l'impression de l'historique d'envoi d'e-mails pour la fonction de numérisation vers un e-mail. Sélectionnez **On** pour autoriser l'impression.
- Accès à Langue : **Param. > Langue/Language**  
Contrôlez la modification de la langue affichée sur le panneau de commande. Sélectionnez **On** pour modifier les langues.
- Accès à Pap. épais : **Param. > Réglages généraux > Param imprim > Pap. épais**  
Contrôlez la modification des paramètres de la fonction Pap. épais. Sélectionnez **On** pour modifier les paramètres.
- Accès à Mode silencieux : **Param. > Réglages généraux > Param imprim > Mode silencieux**  
Contrôlez la modification des paramètres de la fonction Mode silencieux. Sélectionnez **On** pour modifier les paramètres.

## Paramètres de sécurité du produit

### Protection des données personnelles :

Contrôlez l'affichage des informations de destination lors d'un enregistrement de numéro abrégé. Sélectionnez **On** pour afficher la destination sous la forme (\*\*\*) .

### Informations connexes

➔ « [Autres éléments Verrouiller le réglage](#) » à la page 90

---

## Limitation des fonctionnalités disponibles

Vous pouvez enregistrer des comptes d'utilisateur sur l'imprimante, les lier avec des fonctions et contrôler les fonctions que les utilisateurs peuvent utiliser.

Lors de l'activation du contrôle d'accès, l'utilisateur peut utiliser des fonctions telles que la copie, le fax, etc. en saisissant le mot de passe sur le panneau de commande de l'imprimante et en se connectant à l'imprimante.

Les fonctions indisponibles seront grisées et ne pourront pas être sélectionnées.

Vous pouvez imprimer ou numériser à partir de l'ordinateur lorsque vous enregistrez les informations d'authentification dans le pilote d'imprimante ou de scanner. Consultez l'aide ou le manuel du pilote pour plus d'informations sur les paramètres du pilote.

## Configuration du contrôle d'accès

Pour utiliser le contrôle d'accès, créez le compte d'utilisateur et activez la fonction de contrôle d'accès.

### Création du compte d'utilisateur

Créez le compte d'utilisateur ayant un contrôle d'accès.

1. Accédez à Web Config et sélectionnez l'onglet **Sécurité produit** > **Réglages du contrôle d'accès** > **Paramètres utilisateur**.
2. Cliquez sur **Ajouter** au niveau du numéro que vous souhaitez enregistrer.

**Important:**

*Lorsque vous utilisez l'imprimante avec le système d'authentification d'Epson ou celui d'autres sociétés, enregistrez le nom d'utilisateur du paramètre de restriction entre le numéro 2 et le numéro 10.*

*Les logiciels de l'application, tel que le système d'authentification, utilise le numéro un, de sorte que le nom d'utilisateur ne s'affiche pas sur le panneau de commande de l'imprimante.*

3. Configurez chaque élément.

#### Nom d'utilisateur :

Saisissez le nom affiché dans la liste des noms d'utilisateur à l'aide de caractères alphanumériques, il doit être entre 1 et 14 caractères.

#### Mot de passe :

Saisissez un mot de passe entre 0 et 20 caractères au format ASCII (0x20–0x7E). Laissez vide le mot de passe lors de son initialisation.

## Paramètres de sécurité du produit

- Cochez la case pour activer ou désactiver chaque fonction.

Sélectionnez la fonction que souhaitez autoriser.

4. Cliquez sur **Appliquer**.

Revenez à la liste des paramètres d'utilisateur après une durée déterminée.

Vérifiez que le nom d'utilisateur que vous avez enregistré dans **Nom d'utilisateur** est affiché et qu'**Ajouter** est passé sur **Modifier**.

### Modification du compte d'utilisateur

Modifiez le compte ayant un contrôle d'accès.

1. Accédez à Web Config et sélectionnez l'onglet **Sécurité produit > Réglages du contrôle d'accès > Paramètres utilisateur**.
2. Cliquez sur **Modifier** au niveau du numéro que vous souhaitez modifier.
3. Modifiez chaque élément.
4. Cliquez sur **Appliquer**.  
Revenez à la liste des paramètres d'utilisateur après une durée déterminée.

### Suppression du compte d'utilisateur

Supprimez le compte ayant un contrôle d'accès.

1. Accédez à Web Config et sélectionnez l'onglet **Sécurité produit > Réglages du contrôle d'accès > Paramètres utilisateur**.
2. Cliquez sur **Modifier** au niveau du numéro que vous souhaitez supprimer.
3. Cliquez sur **Supprimer**.



**Important:**

Lorsque vous cliquez sur **Supprimer**, le compte d'utilisateur sera supprimé sans message de confirmation. Soyez prudent lors de la suppression du compte.

Revenez à la liste des paramètres d'utilisateur après une durée déterminée.

### Activation du contrôle d'accès

Lors de l'activation du contrôle d'accès, seul l'utilisateur enregistré pourra utiliser l'imprimante.

1. Accédez à la configuration Web, puis sélectionnez l'onglet **Sécurité produit > Réglages du contrôle d'accès > De base**.

## Paramètres de sécurité du produit

### 2. Sélectionnez **Permet le contrôle d'accès**.

Si vous sélectionnez **Permet l'impression et la numérisation sans informations d'authentification**, vous pouvez imprimer ou numériser à partir de pilotes dans lesquels les informations d'authentification ne sont pas définis. Configurez-le lorsque vous souhaitez ne contrôler l'opération qu'à partir du panneau de commande de l'imprimante et autoriser l'impression et la numérisation à partir des ordinateurs.

### 3. Cliquez sur **OK**.

Le message d'achèvement est affiché après un certain temps.

Vérifiez que les icônes représentant des opérations telles que la copie et la numérisation sont grisées sur le panneau de commande de l'imprimante.

---

## Désactivation de l'interface externe

Vous pouvez désactiver l'interface utilisée pour connecter le périphérique à l'imprimante. Définissez les paramètres de restriction pour restreindre l'impression et la numérisation au réseau uniquement.

### Remarque:

Vous pouvez également définir les paramètres de restriction sur le panneau de commande de l'imprimante.

*Dispos mém* : **Param.** > **Réglages généraux** > **Param imprim** > **Interface dispositif mém** > **Dispos mém**

*NFC* : **Param.** > **Réglages généraux** > **Paramètres réseau** > **Avancé** > **NFC**

*PC Connexion via USB* : **Param.** > **Réglages généraux** > **Param imprim** > **PC Connexion via USB**

### 1. Accédez à Web Config et sélectionnez l'onglet **Sécurité produit** > **Interface externe**.

### 2. Sélectionnez **Désactiver** pour les fonctions que vous voulez configurer.

Sélectionnez **Activer** lorsque vous souhaitez annuler le contrôle.

#### Dispos mém

Interdisez l'enregistrement des données dans la mémoire externe via le port USB dans le cas d'une connexion d'un périphérique externe.

#### NFC

Désactivez l'interface NFC intégrée dans le panneau de commande.

#### PC Connexion via USB

Vous pouvez limiter l'utilisation de la connexion USB depuis l'ordinateur. Si vous voulez limiter son utilisation, sélectionnez **Désactiver**.

### 3. Cliquez sur **OK**.

### 4. Vérifiez que le port désactivé ne peut pas être utilisé.

#### Dispos mém

Vérifiez qu'il n'y a pas de réponse lors de la connexion d'un périphérique de stockage tel qu'une clé USB au port USB de l'interface externe.

#### NFC

Vérifiez qu'il n'y a pas de réponse lorsque vous tenez un périphérique prenant en charge la fonction NFC, tel qu'un smartphone, sur l'imprimante.

## Paramètres de sécurité du produit

### PC Connexion via USB

Le pilote était installé sur l'ordinateur

Connectez l'imprimante à l'ordinateur à l'aide d'un câble USB, puis confirmez que l'imprimante n'imprime et ne numérise pas.

Si le pilote n'était pas installé sur l'ordinateur

Windows :

Ouvrez le gestionnaire de périphériques, connectez l'imprimante à l'ordinateur à l'aide d'un câble USB, puis vérifiez que le contenu de l'écran du gestionnaire de périphériques reste inchangé.

Mac OS :

Connectez l'imprimante à l'ordinateur à l'aide d'un câble USB, puis confirmez que l'imprimante n'est pas répertoriée si vous souhaitez ajouter l'imprimante depuis les **Imprimantes et scanners**.

### Informations connexes

➔ [« Accès au logiciel Web Config » à la page 29](#)

# Paramètres d'utilisation et de gestion

Ce chapitre présente les éléments liés aux opérations quotidiennes et à la gestion du périphérique.

---

## Connexion à l'imprimante en tant qu'administrateur

Si le mot de passe administrateur est défini sur l'imprimante, vous devez vous connecter en tant qu'administrateur pour utiliser les éléments verrouillés du menu.

### Connexion à l'imprimante à l'aide du panneau de commande

1. Appuyez sur .
2. Appuyez sur **Administrateur**.
3. Saisissez le mot de passe administrateur.
4. Appuyez sur **OK**.



s'affiche lors de l'authentification. Vous pouvez ensuite utiliser les éléments verrouillés du menu.



Appuyez sur pour vous déconnecter.

**Remarque:**

Lorsque vous sélectionnez **On** pour **Param.** > **Réglages généraux** > **Param de base** > **Expiration opération**, vous êtes déconnecté automatiquement après un certain temps en cas d'inactivité du panneau de commande.

### Connexion à l'imprimante à l'aide de Web Config

Lorsque vous vous connectez à Web Config en tant qu'administrateur, vous pouvez utiliser les éléments définis dans le Verrouiller le réglage.

1. Saisissez l'adresse IP de l'imprimante dans le navigateur pour exécuter l'application Web Config.
2. Cliquez sur **Connexion administrateur**.
3. Saisissez le nom d'utilisateur et le mot de passe administrateur **Nom d'utilisateur** et **MdPasse actuel**.
4. Cliquez sur **OK**.

Les objets verrouillés et **Déconnexion administrateur** s'affichent lors de l'authentification.

Cliquez sur **Déconnexion administrateur** pour vous déconnecter.

**Remarque:**

Lorsque vous sélectionnez **MARCHE** pour l'onglet **Gestion des périphériques** > **Panneau de commande** > **Expiration opération**, vous êtes déconnecté automatiquement après un certain temps en cas d'inactivité du panneau de commande.

---

# Confirmation des informations de l'imprimante

## Vérification des informations du panneau de commande

Vous pouvez vérifier et imprimer les informations suivantes à partir du panneau de commande.

- Nombre de pages imprimées

**Param. > Compteur d'impressions**

Vous pouvez consulter le nombre de pages imprimées.

- Consommable

**Param. > État de l'alimentation**

Vous pouvez vérifier les informations portant sur l'encre et la boîte maintenance.

- Feuille d'état du produit

**Param. > État imprimante/Imprimer > Impr.feui.d'état**

Vous pouvez imprimer une feuille d'état, celle-ci peut comporter des informations sur l'imprimante ou les consommables, par exemple.

- Informations sur le réseau



**Param. > Réglages généraux > Paramètres réseau > État réseau**

**Param. > État imprimante/Imprimer > Réseau**

Vous pouvez vérifier les informations relatives au réseau, telles que l'état de la connexion réseau, les paramètres du serveur de messagerie, etc. et imprimer la feuille d'état du réseau.

- Rapport de connexion réseau

**Param. > Réglages généraux > Paramètres réseau > Vérification de la connexion au réseau**

Accueil >  |  > **Description > Lorsque vous ne pouvez pas vous connecter au réseau**

Vous pouvez diagnostiquer l'état de la connexion réseau de l'imprimante et imprimer le rapport.

- Statut connexion réseau

Accueil >  |  > **Routeur**

Vous pouvez vérifier l'état de la connexion pour LAN câblé/sans fil.

## Vérification des informations de Web Config

Vous pouvez vérifier les informations suivantes de l'imprimante depuis **État**, en utilisant Web Config.

- État du produit

Vérifiez la langue, le statut, le service cloud, le numéro de produit, l'adresse MAC, etc.

- État réseau

Vérifiez les informations sur le statut de la connexion du réseau, l'adresse IP, le serveur DNS, etc.

- Entretien

Consultez le premier jour d'impression, le nombre de remplacements d'encre, les pages imprimées, le nombre d'impressions dans chaque langue, le nombre de numérisations, etc.

- État matériel

Vérifiez l'état de chaque connexion Wi-Fi et NFC.

## Paramètres d'utilisation et de gestion

### Historique des tâches

Vérifiez le journal d'une tâche d'impression, d'une tâche de réception ou d'une tâche de transmission.

### Cliché panneau

Affichez un instantané de l'écran qui apparaît sur le panneau de commande du périphérique.

## Réception de notifications par courrier électronique en cas d'événements

### À propos des notifications par e-mail

C'est la fonction de notification qui, lorsque des événements tels qu'un arrêt d'impression ou une erreur d'imprimante se produisent, envoie l'e-mail à l'adresse spécifiée.

Vous pouvez enregistrer jusqu'à cinq destinations et définir des paramètres de notification pour chaque destination.

Pour utiliser cette fonction, vous devez configurer le serveur de messagerie avant de configurer les notifications.

#### Informations connexes

➔ [« Configuration d'un serveur de messagerie » à la page 39](#)

### Configuration des notifications par e-mail

Configurez la notification par e-mail à l'aide de Web Config.

1. Accédez à Web Config et sélectionnez l'onglet **Gestion des périphériques > Notification par email**.
2. Définissez l'objet de la notification de messagerie.  
Sélectionnez le contenu affiché sur le sujet dans les deux menus déroulants.
  - Les contenus sélectionnés s'affiche en regard de **Sujet**.
  - Les mêmes contenus ne peuvent pas être définis à gauche ou à droite.
  - Si le nombre de caractères de **Emplacement** dépasse 32 octets, les caractères dépassant 32 octets sont omis.
3. Saisissez l'adresse e-mail pour l'envoi d'e-mail de notification.  
Utilisez A-Z a-z 0-9 ! # \$ % & ' \* + - . / = ? ^ \_ { | } ~ @, et saisissez de 1 à 255 caractères.
4. Sélectionnez la langue des notifications par e-mail.
5. Cochez la case de l'événement pour lequel vous souhaitez recevoir une notification.  
Le nombre de **Paramètres notification** est lié au numéro de destination de **Param. adresse email**.  
Exemple :

## Paramètres d'utilisation et de gestion

Si vous souhaitez qu'une notification soit envoyée à l'adresse e-mail définie comme numéro 1 dans **Param. adresse email** lorsque l'imprimante n'a plus de papier, cochez la colonne de cases **1** de la ligne **0 papier**.

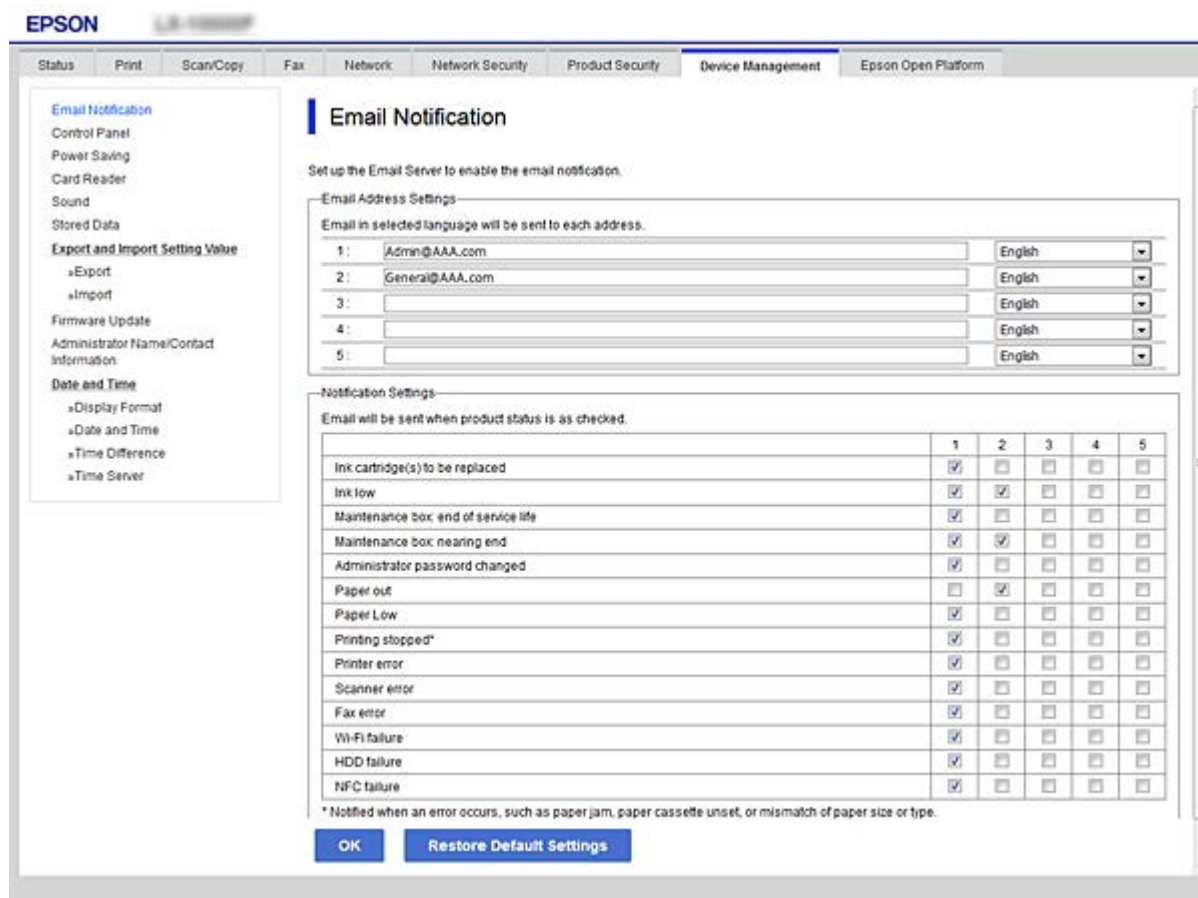

6. Cliquez sur **OK**.

Confirmez qu'une notification sera envoyée par e-mail à la suite d'un événement.

Exemple : imprimez en spécifiant la Alimentation lorsqu'aucun papier n'est défini.

### Informations connexes

- ➔ « Accès au logiciel Web Config » à la page 29
- ➔ « Configuration d'un serveur de messagerie » à la page 39

## Éléments de la notification par e-mail

Éléments	Paramètres et explication
La/les unité(s) d'alimentation en encre à remplacer	Informez lorsque le niveau d'encre est épuisé.
Niveau d'encre bas	Informez lorsque le niveau d'encre est presque épuisé.
Boîte maint: fin vie utile	Informez lorsque le boîtier de maintenance est plein.
Boîte main: près de fin	Informez lorsque le boîtier de maintenance est presque plein.

## Paramètres d'utilisation et de gestion

Éléments	Paramètres et explication
Mot de passe admin changé	Informez lorsque le mot de passe de l'administrateur a été modifié.
0 papier	Informez lorsque l'erreur de papier s'est produite dans la source de papier spécifiée.
Impression interrompue*	Informez lorsque l'impression est arrêtée en raison d'un bourrage papier ou d'une cassette de papier non réglée.
Erreur imprimante	Informez lorsque l'erreur d'imprimante s'est produite.
Erreur scanner	Informez lorsque l'erreur de scanner s'est produite.
Erreur fax	Informez lorsque l'erreur de fax s'est produite.
Échec du Wi-Fi	Informez lorsque l'erreur d'interface LAN sans fil s'est produite.
Échec du Carte SD intégrée	Informez lorsque l'erreur de carte SD intégrée s'est produite. Cet élément est affiché sur une imprimante compatible PCL ou PostScript.
Échec du Carte PDL	Informez lorsque l'erreur du substrat PDL s'est produite. Cet élément est affiché sur une imprimante compatible PCL ou PostScript.
Échec du NFC	Informez lorsque l'erreur du substrat NFC s'est produite.

## Mise à jour du microprogramme

Lorsqu'un nouveau micrologiciel est disponible, la mise à jour du micrologiciel de l'imprimante améliore la fonction ou résout le problème.

## Mise à jour du micrologiciel de l'imprimante à l'aide du panneau de commande

Si l'imprimante peut être connectée à Internet, vous pouvez mettre le micrologiciel de l'imprimante à jour à l'aide du panneau de commande. Vous pouvez également configurer l'imprimante de manière à ce qu'elle vérifie régulièrement les mises à jour du micrologiciel et vous informe lorsque des mises à jour sont disponibles.

1. Sélectionnez **Param.** au niveau de l'écran d'accueil.
2. Sélectionnez **Réglages généraux > Administration système > Mise à jour firmware > Mise à jour.**

**Remarque:**

Sélectionnez **Notification > On** de manière à ce que l'imprimante vérifie régulièrement les mises à jour du micrologiciel disponibles.

3. Sélectionnez **Début de vérification.**

L'imprimante lance la recherche des mises à jour disponibles.

## Paramètres d'utilisation et de gestion

- Si un message vous indiquant qu'une mise à jour du micrologiciel est disponible s'affiche sur l'écran LCD, suivez les instructions affichées à l'écran pour lancer la mise à jour.



### Important:

- ❑ Ne mettez pas l'imprimante hors tension et ne la débranchez pas avant la fin de la mise à jour, faute de quoi l'imprimante risque de ne pas fonctionner correctement.
- ❑ Si la procédure de mise à jour du micrologiciel n'est pas terminée ou échoue, l'imprimante ne redémarre pas normalement et le message Recovery Mode s'affiche sur l'écran LCD lors de la mise sous tension suivante de l'imprimante. Vous devez alors procéder de nouveau à la mise à jour du micrologiciel à l'aide d'un ordinateur. Connectez l'imprimante à l'ordinateur à l'aide d'un câble USB. Vous ne pouvez pas mettre le micrologiciel à jour via une connexion réseau si le message Recovery Mode s'affiche sur l'imprimante. Sur l'ordinateur, accédez à votre site Web Epson local, puis téléchargez le dernier micrologiciel de l'imprimante. Reportez-vous aux instructions du site Web pour les étapes suivantes.

## Mise à jour du microprogramme en utilisant Web Config

Si l'imprimante peut être connectée à Internet, vous pouvez mettre le micrologiciel à partir de Web Config.

- Accédez à Web Config et sélectionnez l'onglet **Gestion des périphériques > Mise à jour du micrologiciel**.
- Cliquez sur **Démarrer**.

La confirmation du microprogramme démarre, et les informations du microprogramme sont affichées s'il existe une mise à jour du microprogramme.

- Cliquez sur **Démarrer**, puis suivez les instructions affichées à l'écran.

### Remarque:

*Vous pouvez également mettre à jour le microprogramme en utilisant Epson Device Admin. Vous pouvez consulter visuellement les informations de microprogramme sur la liste des périphériques. Cela est utile lorsque vous voulez mettre à jour le microprogramme de plusieurs périphériques. Pour plus de détails, reportez-vous au guide ou à l'aide d'Epson Device Admin.*

### Informations connexes

- ➔ « [Accès au logiciel Web Config](#) » à la page 29
- ➔ « [Epson Device Admin](#) » à la page 128

## Mise à jour du micrologiciel sans connexion à Internet

Vous pouvez télécharger sur l'ordinateur le microprogramme du périphérique à partir du site web d'Epson, puis connecter le périphérique et l'ordinateur avec un câble USB afin de mettre à jour le microprogramme. Essayez cette méthode si vous ne parvenez pas à effectuer la mise à jour à partir du réseau.

- Accédez au site web d'Epson et téléchargez le microprogramme.
- Utilisez un câble USB pour connecter l'imprimante à l'ordinateur sur lequel vous avez téléchargé le microprogramme.
- Double-cliquez sur le fichier .exe téléchargé.  
Epson Firmware Updater démarre.

4. Suivez les instructions affichées à l'écran.

---

## Enregistrement de paramètres prédéfinis

Vous pouvez enregistrer et nommer des paramètres tels que la numérisation, la copie et le fax. Les paramètres enregistrés ici sont affichés dans les **Prédéf.** du panneau de commande de l'imprimante. Enregistrez les paramètres prédéfinis une fois que vous avez défini les paramètres de chaque fonction.

Vous pouvez paramétrer les fonctions suivantes.

- Numér. vers dossier réseau/FTP
- Numér. vers email
- Numér. vers dispos mém
- Numér. vers Cloud
- Copier
- Fax

1. Accédez à Web Config et sélectionnez l'onglet **Numériser/Copier** ou **Fax** > **Prédéf.**
2. Sélectionnez le numéro enregistré et cliquez sur **Modifier**.
3. Sélectionnez **Type**.

**Remarque:**

*Si vous souhaitez modifier le **Type** après l'enregistrement, supprimez le paramètre enregistré, puis procédez de nouveau à l'enregistrement.*

4. Cliquez sur **Suivant**.
5. Configurez chaque élément.  
Saisissez un **Nom** contenant entre 1 et 30 caractères au format Unicode (UTF-8).
6. Cliquez sur **OK**.  
Si la combinaison de la valeur est incorrecte, une valeur correcte modifiée automatiquement s'applique.

### Informations connexes

- ➔ « [Accès au logiciel Web Config](#) » à la page 29

---

## Sauvegarde des paramètres

Vous pouvez exporter l'ensemble des valeurs de paramètre de Web Config vers le fichier. Vous pouvez l'utiliser pour sauvegarder les contacts, les valeurs des paramètres, remplacer l'imprimante, etc.

Le fichier exporté ne peut être modifié, car il est exporté en tant que fichier binaire.

## Exporter les paramètres

Exportez le paramètre de l'imprimante.

1. Accédez à Web Config, puis sélectionnez l'onglet **Gestion des périphériques > Exporter et importer valeur de paramètre > Exporter**.

2. Sélectionnez les paramètres que vous souhaitez exporter.

Sélectionnez les paramètres que vous souhaitez exporter. Si vous sélectionnez la catégorie parente, les sous-catégories sont également sélectionnées. Cependant, les sous-catégories pouvant causer des erreurs de duplication sur un même réseau (adresses IP et ainsi de suite) ne peuvent pas être sélectionnées.

3. Saisissez un mot de passe pour déchiffrer le fichier exporté.

Vous avez besoin du mot de passe pour importer le fichier. Laissez le champ vide si vous ne souhaitez pas chiffrer le fichier.

4. Cliquez sur **Exporter**.

 **Important:**

*Si vous souhaitez exporter les paramètres réseau de l'imprimante, comme le nom du périphérique et l'adresse IPv6, sélectionnez **Activez pour sélectionner les paramètres individuels de l'appareil** et sélectionnez plus d'éléments. Utilisez uniquement les valeurs sélectionnées pour l'imprimante de remplacement.*

### Informations connexes

➔ « [Accès au logiciel Web Config](#) » à la page 29

## Importer les paramètres

Importez sur l'imprimante le fichier Web Config exporté.

 **Important:**

*Lors de l'importation de valeurs qui comprennent des informations individuelles, comme un nom d'imprimante ou une adresse IP, assurez-vous que la même adresse IP n'existe pas sur le même réseau. Si l'adresse IP existe déjà, l'imprimante ne reflète pas la valeur.*

1. Accédez à Web Config, puis sélectionnez l'onglet **Gestion des périphériques > Exporter et importer valeur de paramètre > Importer**.

2. Sélectionnez le fichier exporté et saisissez le mot de passe du chiffrement.

3. Cliquez sur **Suivant**.

4. Sélectionnez les paramètres à importer, puis cliquez sur **Suivant**.

5. Cliquez sur **OK**.

Les paramètres sont appliqués à l'imprimante.

# Dépannage

---

## Conseils pour résoudre les problèmes

### Vérification du message d'erreur

En cas de problème, vérifiez d'abord la présence de messages sur le panneau de commande de l'imprimante ou sur l'écran du pilote. Si l'option de notification par e-mail est active lorsque les événements se produisent, vous pouvez rapidement connaître le statut actuel.

### Rapport de connexion réseau

Diagnostiquez le réseau et l'état de l'imprimante, puis imprimez le résultat.

Vous pouvez trouver l'erreur diagnostiquée du côté de l'imprimante.

### Vérification du statut de communication

Vérifiez l'état de la communication de l'ordinateur serveur ou de l'ordinateur client à l'aide de la commande ping et ipconfig.

### Test de connexion

Pour vérifier la connexion entre l'imprimante et le serveur de messagerie, effectuez un test de connexion à partir de l'imprimante. Vérifiez également la connexion entre l'ordinateur client et le serveur pour vérifier l'état de la communication.

### Initialisation des paramètres

Si les paramètres et l'état de la communication ne présentent aucun problème, le problème peut être résolu en désactivant ou en initialisant les paramètres réseau de l'imprimante avant de les reconfigurer.

---

## Vérification de l'état de l'imprimante

Pour identifier la cause du problème, vérifiez l'état de l'imprimante et du réseau.

## Vérification du message d'erreur

### Vérification du message d'erreur à partir d'une notification par e-mail

Vérifiez que le message d'erreur est envoyé par l'imprimante lors de la configuration de la notification par e-mail.

Si les instructions de traitement du problème figurent dans la notification par e-mail, veuillez-les suivre.

### Informations connexes

➔ [« Réception de notifications par courrier électronique en cas d'événements » à la page 98](#)



## Vérification des messages sur l'écran LCD

Si un message d'erreur est affiché sur l'écran LCD, suivez les instructions à l'écran ou les solutions ci-dessous pour résoudre le problème.

## Dépannage

Messages d'erreur	Causes et solutions
Err impr. Éteindre & rallumer l'app. Pour plus de détails, reportez-vous à la documentation.	<p><input type="checkbox"/> <b>Causes :</b> Il y a une substance étrangère dans l'imprimante ou une erreur d'imprimante s'est produite.</p> <p><input type="checkbox"/> <b>Solutions :</b> Retirez tout le papier et tout le matériel de protection dans l'imprimante. Si le message d'erreur s'affiche toujours, contactez le support Epson.</p>
Manque pap dans XX. Chargez pap. Taille du papier : XX/Type de papier: XX	<p><input type="checkbox"/> <b>Causes :</b> Il n'y a pas de papier.</p> <p><input type="checkbox"/> <b>Solutions :</b> Chargez le papier, puis insérez à fond le bac papier.</p>
Vous devez remplacer Unité d'alimentation en encre.	<p><input type="checkbox"/> <b>Causes :</b> L'encre est épuisée.</p> <p><input type="checkbox"/> <b>Solutions :</b> Afin d'obtenir une qualité d'impression optimale et de protéger la tête d'impression, il reste une réserve d'encre variable dans la cartouche lorsque l'imprimante indique qu'il est temps de la remplacer. Remplacez la cartouche lorsque vous y êtes invité.</p>
Le Boîtier de Maintenance n'est pas reconnu. Installez-le correctement.	<p><input type="checkbox"/> <b>Causes :</b> La boîte de maintenance n'est pas installée correctement.</p> <p><input type="checkbox"/> <b>Solutions :</b> Vérifiez l'état d'installation de la boîte de maintenance, puis installez-la correctement.</p>
Le boîtier de maintenance est en fin de vie. Vous devez le remplacer.	<p><input type="checkbox"/> <b>Causes :</b> La boîte de maintenance approche de sa fin de vie.</p> <p><input type="checkbox"/> <b>Solutions :</b> Remplacez la boîte de maintenance conformément aux instructions.</p>
Le Boîtier de maintenance est en fin de vie. Éteignez l'alimentation et remplacez-le.	<p><input type="checkbox"/> <b>Causes :</b> La capacité de la boîte de maintenance n'est pas suffisante pour nettoyer les têtes.</p> <p><input type="checkbox"/> <b>Solutions :</b> Mettez l'imprimante hors tension, puis remplacez la boîte de maintenance.</p>
Retirez et réinstallez le Boîtier de Maintenance.	<p><input type="checkbox"/> <b>Causes :</b> La boîte de maintenance n'est pas reconnue correctement.</p> <p><input type="checkbox"/> <b>Solutions :</b> Retirez la boîte de maintenance, puis réinstallez-la. Si elle n'est toujours pas reconnue, remplacez-la par une nouvelle boîte de maintenance.</p>

## Dépannage

Messages d'erreur	Causes et solutions
<p>Affichage auto Config. papier est réglé sur Désactivé. Certaines fonctions peuvent ne pas être disponibles. Pour plus de détails, consultez votre documentation.</p>	<p><input type="checkbox"/> <b>Causes :</b> L'option <b>Affichage auto Config. papier</b> est désactivée.</p> <p><input type="checkbox"/> <b>Solutions :</b> Si l'option <b>Affichage auto Config. papier</b> est désactivée, vous ne pouvez pas utiliser l'application AirPrint. Activez-la si vous utilisez AirPrint.</p>
<p>Aucune tonalité détectée.</p>	<p><input type="checkbox"/> <b>Causes :</b> Aucune tonalité n'est détectée lors de l'envoi d'un fax.</p> <p><input type="checkbox"/> <b>Solutions :</b> Le problème peut être résolu en sélectionnant <b>Param. &gt; Réglages généraux &gt; Param. fax &gt; Param de base &gt; Type de ligne</b>, puis en sélectionnant <b>PBX</b>. Si votre système téléphonique nécessite un code d'accès externe pour accéder à une ligne externe, définissez le code d'accès après avoir sélectionné <b>PBX</b>. Saisissez # (dièse) au lieu du code d'accès réel pour saisir un numéro de fax externe. La connexion est ainsi plus sûre.</p> <p>Si le message d'erreur s'affiche toujours, désactivez les paramètres <b>Détection de tonalité</b>. La désactivation de cette fonctionnalité peut toutefois supprimer le premier chiffre du numéro de télécopieur et envoyer le fax à un mauvais numéro.</p>
<p>Échec de réception de fax car la capacité de données de fax est pleine. Appuyer sur Job/Status en bas de l'Écran d'accueil pour les détails.</p>	<p><input type="checkbox"/> <b>Causes :</b> La capacité de mémoire du fax est insuffisante.</p> <p><input type="checkbox"/> <b>Solutions :</b> Les fax reçus peuvent s'accumuler sans être traités pour les raisons suivantes.</p> <p><input type="checkbox"/> Impression impossible en raison d'une erreur d'imprimante. Corrigez l'erreur de l'imprimante. Pour consulter les détails et solutions pour l'erreur, appuyez sur le bouton  puis sélectionnez <b>État imprimante</b>.</p> <p><input type="checkbox"/> Impossible d'enregistrer sur l'ordinateur ou dispositif mémoire. Pour vérifier si les fax reçus ont été enregistrés ou non, appuyez sur le bouton  puis sélectionnez <b>État tâche</b>. Pour enregistrer les fax reçus, allumez l'ordinateur ou connectez un dispositif mémoire à l'imprimante.</p>
<p>La combinaison de l'adresse IP et du masque de sous-réseau est invalide. Consultez la documentation pour plus de détails.</p>	<p><input type="checkbox"/> <b>Causes :</b> La combinaison de l'adresse IP que vous avez défini n'est pas valide.</p> <p><input type="checkbox"/> <b>Solutions :</b> Saisissez l'adresse IP adéquate ou la passerelle par défaut.</p>
<p>Mettez à jour le certificat racine pour utiliser les services cloud.</p>	<p><input type="checkbox"/> <b>Causes :</b> Le certificat racine utilisé pour les services de cloud a expiré.</p> <p><input type="checkbox"/> <b>Solutions :</b> Exécutez Web Config et mettez le certificat racine à jour. <b>Sécurité réseau — Mise à jour du certificat racine</b></p>

## Dépannage

Messages d'erreur	Causes et solutions
Recovery Mode	<p><input type="checkbox"/> <b>Causes :</b> Échec de mise à jour du micrologiciel et impossibilité de revenir au mode normal.</p> <p><input type="checkbox"/> <b>Solutions :</b> L'imprimante a démarré en mode de récupération, la mise à jour du micrologiciel ayant échoué. Procédez comme suit pour tenter de nouveau de mettre le micrologiciel à jour.</p> <ol style="list-style-type: none"> <li>1. Connectez l'ordinateur à l'imprimante à l'aide d'un câble USB. (En mode de récupération, vous ne pouvez pas mettre le micrologiciel à jour via une connexion réseau.)</li> <li>2. Pour en savoir plus, consultez votre site Web Epson local.</li> </ol>

## Code d'erreur sur le Menu État

Si une tâche n'est pas effectuée correctement, vérifiez le code d'erreur affiché dans l'historique de chaque tâche.

Vous pouvez vérifier le code d'erreur en appuyant sur le bouton , puis en sélectionnant **État tâche**. Consultez le tableau suivant pour trouver le problème et sa solution.

Code	Problèmes et causes	Solutions
001	Le produit a été mis hors tension du fait d'une panne électrique.	-
109	Le fax reçu a déjà été supprimé.	-
110	La tâche a été imprimée sur un seul côté car le papier chargé ne prend pas en charge l'impression recto verso.	Si vous souhaitez effectuer une impression recto verso, chargez du papier qui prend en charge l'impression recto verso.
201	La mémoire est pleine.	<ul style="list-style-type: none"> <li><input type="checkbox"/> Imprimez les fax reçus à partir de <b>État tâche</b> dans <b>Job/Status</b>.</li> <li><input type="checkbox"/> Supprimez les fax enregistrés dans la boîte de réception à partir de <b>État tâche</b> dans <b>Job/Status</b>.</li> <li><input type="checkbox"/> Si vous envoyez un fax monochrome à une seule destination, vous pouvez l'envoyer à l'aide de l'Envoi direct.</li> <li><input type="checkbox"/> Divisez vos originaux en deux parties ou plus pour les envoyer en plusieurs lots.</li> </ul>
202	La ligne a été déconnectée par la machine destinataire.	Patientez un peu et réessayez.
203	Le produit ne parvient pas à détecter de tonalité.	<ul style="list-style-type: none"> <li><input type="checkbox"/> Assurez-vous que le câble téléphonique est correctement connecté et que la ligne téléphonique fonctionne.</li> <li><input type="checkbox"/> Lorsque l'imprimante est connectée au PBX ou à l'adaptateur de terminal, modifiez le paramètre <b>Type de ligne</b> en <b>PBX</b>.</li> <li><input type="checkbox"/> Sélectionnez <b>Param. &gt; Réglages généraux &gt; Param. fax &gt; Param de base &gt; Détection de tonalité</b>, puis désactivez le paramètre de tonalité.</li> </ul>

## Dépannage

Code	Problèmes et causes	Solutions
204	La machine destinataire est occupée.	Patientez un peu et réessayez.
205	La machine destinataire ne répond pas.	Patientez un peu et réessayez.
206	Le câble téléphonique n'est pas branché correctement au LINE et au port EXT. du produit.	Vérifiez la connexion pour le port LINE et le port EXT. de l'imprimante.
207	Le produit n'est pas connecté à la ligne téléphonique.	Connectez le câble téléphonique sur la ligne téléphonique.
208	Le fax n'a pas pu être envoyé à certains des destinataires indiqués.	Imprimez un <b>Journal fax</b> ou <b>Dernière transmission</b> des fax précédents à partir de <b>Rapport de fax</b> dans le mode Fax pour vérifier la destination qui a échoué. Lorsque le paramètre <b>Enreg données de panne</b> est activé, vous pouvez renvoyer un fax à partir de <b>État tâche</b> dans <b>Job/Status</b> .
301	Il n'y a pas suffisamment d'espace disponible pour enregistrer les données sur le dispositif mémoire.	<input type="checkbox"/> Augmentez l'espace de stockage dans le dispositif mémoire. <input type="checkbox"/> Réduisez le nombre de documents. <input type="checkbox"/> Réduisez la résolution de la numérisation ou augmentez le ratio de compression pour réduire la taille de l'image numérisée.
302	Le dispositif mémoire est protégé contre l'écriture.	Désactivez la protection contre l'écriture sur le dispositif mémoire.
303	Aucun dossier n'a été créé pour enregistrer l'image numérisée.	Insérez un autre dispositif mémoire.
304	Le dispositif mémoire a été retiré.	Réinsérez le dispositif mémoire.
305	Une erreur est survenue lors de l'enregistrement des données sur le dispositif mémoire.	Si vous accédez au dispositif externe depuis un ordinateur, attendez quelques instants puis réessayez.
306	La mémoire est pleine.	Attendez que les tâches en cours soient terminées.
311	Une erreur DNS s'est produite lors de la communication Numérisation vers un e-mail.	<input type="checkbox"/> Sélectionnez <b>Param. &gt; Réglages généraux &gt; Paramètres réseau &gt; Avancé &gt; TCP/IP</b> , puis vérifiez les paramètres DNS. <input type="checkbox"/> Vérifiez les paramètres DNS pour le serveur, l'ordinateur ou le point d'accès.
312	Une erreur d'authentification s'est produite lors de la communication Numérisation vers un e-mail.	Sélectionnez <b>Param. &gt; Réglages généraux &gt; Paramètres réseau &gt; Avancé &gt; Serveur d'email &gt; Param. serveur</b> , puis vérifiez les paramètres du serveur.

## Dépannage

Code	Problèmes et causes	Solutions
313	Une erreur de communication s'est produite lors de la communication Numérisation vers un e-mail.	<ul style="list-style-type: none"> <li><input type="checkbox"/> Imprimez un rapport de connexion réseau pour vérifier si l'imprimante est connectée au réseau.</li> <li><input type="checkbox"/> Sélectionnez <b>Param.</b> &gt; <b>Réglages généraux</b> &gt; <b>Paramètres réseau</b> &gt; <b>Avancé</b> &gt; <b>Serveur d'email</b> &gt; <b>Param. serveur</b> pour vérifier les paramètres du serveur d'e-mail. Vous pouvez déterminer la cause de l'erreur en exécutant une vérification de la connexion.</li> <li><input type="checkbox"/> La méthode d'authentification des paramètres et le serveur de messagerie ne correspondent peut-être pas. Lorsque vous sélectionnez <b>Arrêt</b> comme méthode d'authentification, assurez-vous que la méthode d'authentification du serveur de messagerie est réglée sur Aucune.</li> </ul>
314	La taille des données dépasse la taille maximale autorisée pour les fichiers joints.	<ul style="list-style-type: none"> <li><input type="checkbox"/> Augmentez le paramètre <b>Taille max fichier joint</b> dans les paramètres de numérisation.</li> <li><input type="checkbox"/> Réduisez la résolution de la numérisation ou augmentez le ratio de compression pour réduire la taille de l'image numérisée.</li> </ul>
315	La mémoire est pleine.	Réessayez une fois les tâches en cours terminées.
321	Une erreur DNS s'est produite lors de la communication Numérisation vers un dossier réseau/FTP.	<ul style="list-style-type: none"> <li><input type="checkbox"/> Sélectionnez <b>Param.</b> &gt; <b>Réglages généraux</b> &gt; <b>Paramètres réseau</b> &gt; <b>Avancé</b> &gt; <b>TCP/IP</b>, puis vérifiez les paramètres DNS.</li> <li><input type="checkbox"/> Vérifiez les paramètres DNS pour le serveur, l'ordinateur ou le point d'accès.</li> </ul>
322	Une erreur d'authentification s'est produite lors de la communication Numérisation vers un dossier réseau/FTP.	Vérifiez les paramètres <b>Emplacement</b> .
323	Une erreur de communication s'est produite lors de la communication Numérisation vers un dossier réseau/FTP.	<ul style="list-style-type: none"> <li><input type="checkbox"/> Vérifiez les paramètres <b>Emplacement</b>.</li> <li><input type="checkbox"/> Imprimez un rapport de connexion réseau pour vérifier si l'imprimante est connectée au réseau.</li> </ul>
324	Un fichier portant le même nom existe déjà dans le dossier spécifié.	<ul style="list-style-type: none"> <li><input type="checkbox"/> Supprimez le fichier avec le même nom.</li> <li><input type="checkbox"/> Modifiez le préfixe du nom de fichier dans <b>Param fichier</b>.</li> </ul>
325 326	Il n'y a pas suffisamment d'espace disponible dans le dossier indiqué.	<ul style="list-style-type: none"> <li><input type="checkbox"/> Augmentez l'espace de stockage dans le dossier indiqué.</li> <li><input type="checkbox"/> Réduisez le nombre de documents.</li> <li><input type="checkbox"/> Réduisez la résolution de la numérisation ou augmentez le ratio de compression pour réduire la taille de l'image numérisée.</li> </ul>
327	La mémoire est pleine.	Attendez que les tâches en cours soient terminées.
328	La destination est erronée ou n'existe pas.	Vérifiez les paramètres <b>Emplacement</b> .
331	Une erreur de communication s'est produite lors de l'acquisition de la liste de destination.	Imprimez un rapport de connexion réseau pour vérifier si l'imprimante est connectée au réseau.

## Dépannage

Code	Problèmes et causes	Solutions
332	Il n'y a pas suffisamment d'espace disponible pour enregistrer l'image numérisée dans l'emplacement de stockage de destination.	Réduisez le nombre de documents.
333	La destination est introuvable car les informations de destination ont été téléchargées vers le serveur avant l'envoi de l'image numérisée.	Sélectionnez la destination à nouveau.
334	Une erreur est survenue lors de l'envoi d'une image numérisée.	-
341	Une erreur de communication est survenue.	Vérifiez les connexions pour l'imprimante et l'ordinateur. Si vous vous connectez sur un réseau, imprimez un rapport de connexion réseau pour vérifier si l'imprimante est connectée au réseau.
401	Il n'y a pas suffisamment d'espace disponible pour enregistrer les données sur le dispositif mémoire.	Augmentez l'espace de stockage dans le dispositif mémoire.
402	Le dispositif mémoire est protégé contre l'écriture.	Désactivez la protection contre l'écriture sur le dispositif mémoire.
404	Le dispositif mémoire a été retiré.	Réinsérez le dispositif mémoire.
405	Une erreur est survenue lors de l'enregistrement des données sur le dispositif mémoire.	<input type="checkbox"/> Réinsérez le dispositif mémoire. <input type="checkbox"/> Utilisez un dispositif mémoire différent sur lequel vous avez créé un dossier à l'aide de la fonction <b>Créez un dossier pour enreg..</b>
411	Une erreur DNS s'est produite dans la communication de transfert d'un document reçu par fax via e-mail.	<input type="checkbox"/> Sélectionnez <b>Param. &gt; Réglages généraux &gt; Paramètres réseau &gt; Avancé &gt; TCP/IP</b> , puis vérifiez les paramètres DNS. <input type="checkbox"/> Vérifiez les paramètres DNS pour le serveur, l'ordinateur ou le point d'accès.
412	Une erreur d'authentification s'est produite dans la communication de transfert d'un document reçu par fax via e-mail.	Sélectionnez <b>Param. &gt; Réglages généraux &gt; Paramètres réseau &gt; Avancé &gt; Serveur d'email &gt; Param. serveur</b> , puis vérifiez les paramètres du serveur.
413	Une erreur de communication s'est produite dans la communication de transfert d'un document reçu par fax via e-mail.	<input type="checkbox"/> Sélectionnez <b>Param. &gt; Réglages généraux &gt; Paramètres réseau &gt; Avancé &gt; Serveur d'email &gt; Param. serveur</b> pour vérifier les paramètres du serveur d'e-mail. Vous pouvez déterminer la cause de l'erreur en exécutant une vérification de la connexion. <input type="checkbox"/> La méthode d'authentification des paramètres et le serveur de messagerie ne correspondent peut-être pas. Lorsque vous sélectionnez <b>Arrêt</b> comme méthode d'authentification, assurez-vous que la méthode d'authentification du serveur de messagerie est réglée sur Aucune. <input type="checkbox"/> Imprimez un rapport de connexion réseau pour vérifier si l'imprimante est connectée au réseau.

## Dépannage

Code	Problèmes et causes	Solutions
421	Une erreur DNS s'est produite dans la communication de transfert d'un document reçu par fax via un dossier partagé.	<input type="checkbox"/> Sélectionnez <b>Param. &gt; Réglages généraux &gt; Paramètres réseau &gt; Avancé &gt; TCP/IP</b> , puis vérifiez les paramètres DNS. <input type="checkbox"/> Vérifiez les paramètres DNS pour le serveur, l'ordinateur ou le point d'accès.
422	Une erreur d'authentification s'est produite dans la communication de transfert d'un document reçu par fax via un dossier partagé.	Sélectionnez <b>Param. &gt; Réglages généraux &gt; Param. fax &gt; Param. de réception &gt; Param. enreg/transf</b> , puis vérifiez les paramètres du dossier sélectionné dans <b>Destin enreg/transf</b> .
423	Une erreur de communication s'est produite dans la communication de transfert d'un document reçu par fax via un dossier partagé.	<input type="checkbox"/> Imprimez un rapport de connexion réseau pour vérifier si l'imprimante est connectée au réseau. <input type="checkbox"/> Sélectionnez <b>Param. &gt; Réglages généraux &gt; Param. fax &gt; Param. de réception &gt; Param. enreg/transf</b> , puis vérifiez les paramètres du dossier sélectionné dans <b>Destin enreg/transf</b> .
425	Il n'y a pas suffisamment d'espace disponible dans le dossier de destination.	Augmentez l'espace de stockage dans le dossier de destination.
428	La destination est erronée ou n'existe pas.	Sélectionnez <b>Param. &gt; Réglages généraux &gt; Param. fax &gt; Param. de réception &gt; Param. enreg/transf</b> , puis vérifiez les paramètres du dossier sélectionné dans <b>Destin enreg/transf</b> .

## Vérification de l'affichage du panneau de l'imprimante distante

Vous pouvez vérifier l'affichage du panneau de l'imprimante distante à l'aide de Web Config.

1. Exécutez Web Config sur l'imprimante que vous voulez vérifier.  
Lorsque vous recevez la notification par e-mail, vous pouvez exécuter Web Config à partir de l'URL de l'e-mail.
2. Sélectionnez l'onglet **État > Cliché panneau**.  
Le panneau actuel de l'imprimante est affiché sur Web Config.  
Pour mettre à jour, cliquez sur **Actualiser**.

## Impression d'un rapport de connexion réseau

Vous pouvez imprimer un rapport de connexion réseau pour contrôler l'état entre l'imprimante et le point d'accès.

1. Chargez du papier.
2. Sélectionnez **Param.** au niveau de l'écran d'accueil.
3. Sélectionnez **Réglages généraux > Paramètres réseau > Vérification de la connexion au réseau**.  
La vérification de la connexion démarre.
4. Sélectionnez **Imprimer le rapport de vérification**.

## Dépannage

5. Imprimez le rapport de connexion réseau.  
En cas d'erreur, consultez le rapport de connexion réseau, puis suivez les solutions imprimées.
6. Fermez l'écran.

### Informations connexes

➔ « Messages et solutions sur le rapport de connexion réseau » à la page 112

## Messages et solutions sur le rapport de connexion réseau

Vérifiez les messages et les codes d'erreur dans le rapport de connexion réseau, puis suivez les solutions.

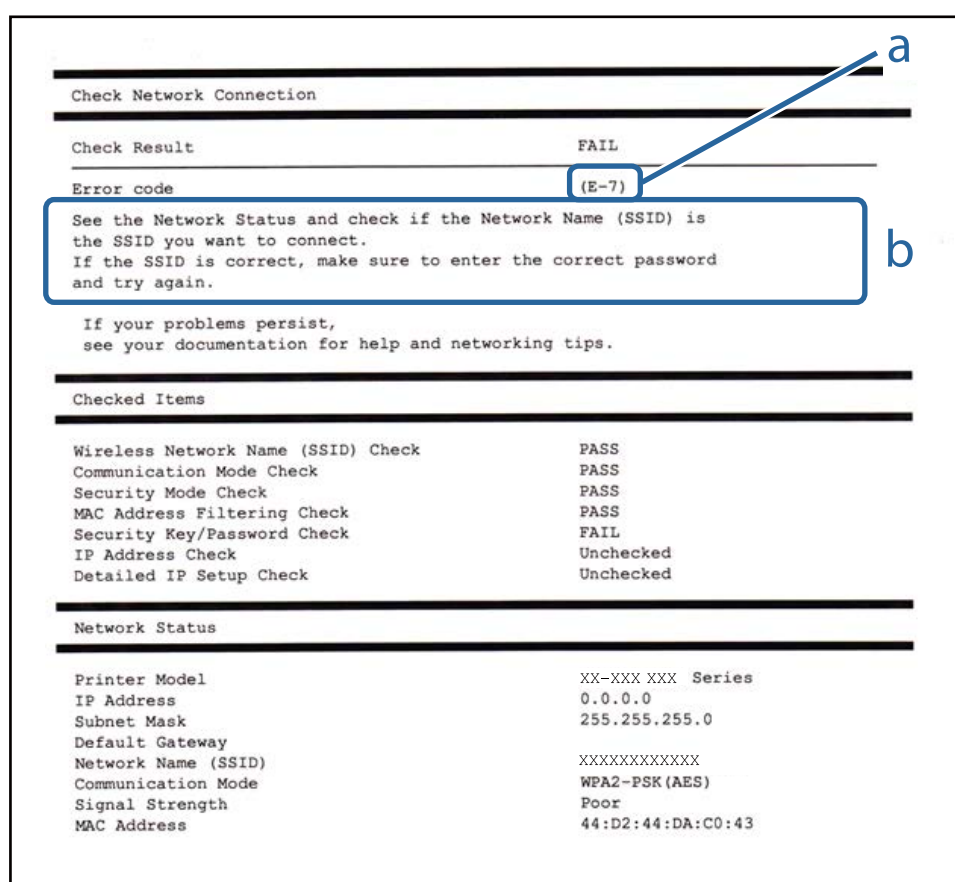

- a. Code d'erreur
- b. Messages dans l'environnement réseau

## E-1

### Message :

Vérifiez que le câble réseau est connecté et que les périphériques réseau, tels que le concentrateur, le routeur ou le point d'accès, sont sous tension.

## Dépannage

### Solutions :

- Assurez-vous que le câble Ethernet est bien connecté à votre imprimante, à votre concentrateur ou à un autre périphérique réseau.
- Assurez-vous que votre concentrateur ou votre autre périphérique réseau est sous tension.
- Si vous souhaitez connecter l'imprimante en Wi-Fi, redéfinissez des paramètres Wi-Fi pour l'imprimante, car il est désactivé.

## E-2, E-3, E-7

### Message :

Aucun nom de réseau sans fil (SSID) localisé. Vérifiez que le routeur/point d'accès est sous tension et que le réseau sans fil (SSID) est correctement configuré. Contactez votre administrateur réseau pour obtenir de l'aide.

Aucun nom de réseau sans fil (SSID) localisé. Vérifiez que le nom du réseau sans fil (SSID) du PC que vous voulez connecter est correctement configuré. Contactez votre administrateur réseau pour obtenir de l'aide.

Le mot de passe/la clé de sécurité entré(e) ne correspond pas au réglage de votre routeur/point d'accès. Vérifiez le mot de passe/la clé de sécurité. Contactez votre administrateur réseau pour obtenir de l'aide.

### Solutions :

- Assurez-vous que votre point d'accès est sous tension.
- Confirmez que votre ordinateur ou périphérique est correctement connecté au point d'accès.
- Éteignez le point d'accès. Attendez environ 10 secondes, puis rallumez-le.
- Rapprochez l'imprimante de votre point d'accès et retirez tout obstacle entre les deux.
- Si vous avez saisi le SSID manuellement, vérifiez qu'il est correct. Vérifiez le SSID dans la partie **État réseau** du rapport de connexion réseau.
- Si un point d'accès comporte plusieurs SSID, sélectionnez le SSID à 2,4 GHz affiché. Lorsque le SSID utilise une fréquence non conforme, l'imprimante ne les affiche pas.
- Si vous utilisez la configuration via une touche pour établir une connexion réseau, assurez-vous que votre point d'accès prend en charge le WPS. Vous ne pouvez pas utiliser la configuration via une touche si votre point d'accès ne prend pas en charge le WPS.
- Assurez-vous que votre SSID n'utilise que des caractères ASCII (caractères alphanumériques et symboles). L'imprimante ne peut afficher un SSID qui contient des caractères non-ASCII.
- Avant de vous connecter au point d'accès, assurez-vous de connaître le SSID et le mot de passe. Si vous utilisez un point d'accès dont les paramètres par défaut n'ont pas été modifiés, le SSID et le mot de passe figurent sur une étiquette du point d'accès. Si vous ne connaissez pas votre SSID et mot de passe, contactez la personne qui a configuré le point d'accès ou reportez-vous à la documentation fournie avec le point d'accès.
- Si vous vous connectez à un SSID généré par un périphérique intelligent d'affiliation, vérifiez le SSID et le mot de passe dans la documentation fournie avec l'appareil connecté.
- Si votre connexion Wi-Fi se déconnecte soudainement, vérifiez les conditions ci-dessous. Si l'une de ces conditions s'applique, réinitialisez vos paramètres réseau en téléchargeant et en exécutant le logiciel à partir du site Web suivant.

<http://epson.sn> > **Installation**

- Un autre appareil connecté a été ajouté au réseau par configuration via une touche.
- Le réseau Wi-Fi a été configuré en utilisant une méthode autre que la configuration via une touche.

## Dépannage

### E-5

#### Message :

Le mode de sécurité (par ex. WEP, WPA) ne correspond pas au réglage actuel de l'imprimante. Vérifiez le mode de sécurité. Contactez votre administrateur réseau pour obtenir de l'aide.

#### Solutions :

Assurez-vous que le type de sécurité du point d'accès est réglé sur l'un des éléments suivants. Si ce n'est pas le cas, modifiez le type de sécurité sur le point d'accès, puis réinitialisez les paramètres réseau de l'imprimante.

- WEP 64 bits (40 bits)
- WEP 128 bits (104 bits)
- WPA PSK (TKIP/AES)\*
- WPA2 PSK (TKIP/AES)\*
- WPA (TKIP/AES)
- WPA2 (TKIP/AES)

\* : WPA PSK est également appelé WPA Personal. WPA2 PSK est également appelé WPA2 Personal.

### E-6

#### Message :

L'adresse MAC de votre imprimante est peut-être filtrée. Déterminez si le routeur/point d'accès dispose de limitations, telles que le filtrage des adresses MAC. Reportez-vous à la documentation du routeur/point d'accès ou contactez votre administrateur réseau pour obtenir de l'aide.

#### Solutions :

- Vérifiez que le filtrage d'adresse MAC est désactivé. S'il est activé, enregistrez l'adresse MAC de l'imprimante de manière à ce qu'elle ne soit pas filtrée. Reportez-vous à la documentation fournie avec le point d'accès pour plus de détails. Vous pouvez vérifier l'adresse MAC dans la partie **État réseau** du rapport de connexion réseau.
- Si votre point d'accès utilise une authentification partagée au niveau de la sécurité WEP, assurez-vous que la clé d'authentification et l'index sont corrects.
- Si le nombre de périphériques qui peuvent être connectés sur le point d'accès est inférieur au nombre de périphériques réseau que vous souhaitez connecter, créez des paramètres sur le point d'accès pour augmenter le nombre de périphériques pouvant être connectés. Reportez-vous à la documentation fournie avec le point d'accès pour définir des paramètres.

### E-8

#### Message :

Une adresse IP incorrecte est affectée à l'imprimante. Vérifiez la configuration d'adresse IP du périphérique réseau (concentrateur, routeur ou point d'accès). Contactez votre administrateur réseau pour obtenir de l'aide.

## Dépannage

### Solutions :

- Activez la fonction DHCP sur le point d'accès si le paramètre Obtenir l'adresse IP de l'imprimante est réglée sur **Auto**.
- Si le paramètre Obtenir l'adresse IP de l'imprimante est réglée sur Manual, l'adresse IP définie manuellement est invalide car hors de la plage (par exemple 0.0.0.0), et est désactivée. Définissez une adresse IP valide depuis le panneau de commande de l'imprimante ou à l'aide de Web Config.

## E-9

### Message :

Vérifiez la connexion et la configuration réseau de l'ordinateur PC ou des autres périphériques. La connexion à l'aide de EpsonNet Setup est possible. Contactez votre administrateur réseau pour obtenir de l'aide.

### Solutions :

Vérifiez les éléments suivants.

- Les périphériques sont sous tension.
- Vous pouvez accéder à Internet et aux autres ordinateurs ou périphériques réseau sur le même réseau à partir des périphériques que vous souhaitez connecter à l'imprimante.

Si votre imprimante et vos périphériques réseau ne se connectent toujours pas suite à la confirmation des éléments ci-dessus, éteignez le point d'accès. Attendez environ 10 secondes, puis rallumez-le. Réinitialisez ensuite vos paramètres réseau en téléchargeant et en exécutant le programme d'installation à partir du site Web suivant.

<http://epson.sn> > **Installation**

## E-10

### Message :

Vérifiez la configuration de l'adresse IP, du masque de sous-réseau et de la passerelle par défaut. La connexion à l'aide de EpsonNet Setup est possible. Contactez votre administrateur réseau pour obtenir de l'aide.

### Solutions :

Vérifiez les éléments suivants.

- Les autres périphériques réseau sont sous tension.
- Les adresses réseau (adresse IP, masque de sous-réseau et passerelle par défaut) sont correctes si vous avez réglé l'option Obtenir l'adresse IP de l'imprimante sur Manual.

Réinitialisez les adresses réseau si elles sont incorrectes. Vous pouvez vérifier l'adresse IP, le masque de sous-réseau et la passerelle par défaut dans la partie **État réseau** du rapport de connexion réseau.

Si la fonction DHCP est activée, définissez le paramètre Obtenir l'adresse IP sur **Auto**. Si vous voulez définir l'adresse IP manuellement, vérifiez-la dans IP la partie **État réseau** du rapport de connexion réseau puis sélectionnez Manual dans l'écran des paramètres réseau. Réglez le masque de sous-réseau sur [255.255.255.0].

Si votre imprimante et vos périphériques réseau ne se connectent toujours pas, éteignez le point d'accès. Attendez environ 10 secondes, puis rallumez-le.

## Dépannage

### E-11

#### Message :

La configuration est incomplète. Vérifiez la configuration de la passerelle par défaut. La connexion à l'aide de EpsonNet Setup est possible. Contactez votre administrateur réseau pour obtenir de l'aide.

#### Solutions :

Vérifiez les éléments suivants.

- L'adresse de la passerelle par défaut est correcte si vous définissez le paramètre Configuration TCP/IP de l'imprimante sur Manual.
- L'appareil réglé en tant que passerelle par défaut est sous tension.

Sélectionnez une adresse correcte pour la passerelle par défaut. Vous pouvez vérifier l'adresse de la passerelle par défaut dans la partie **État réseau** du rapport de connexion réseau.

### E-12

#### Message :

Vérifiez les éléments suivants : -la clé de sécurité/le mot de passe saisi(e) est correct(e) -l'index de la clé de sécurité/du mot de passe est réglé sur le 1er nombre -la configuration de l'adresse IP, du masque de sous-réseau ou de la passerelle par défaut est correcte Contactez votre administrateur réseau pour obtenir de l'aide.

#### Solutions :

Vérifiez les éléments suivants.

- Les autres périphériques réseau sont sous tension.
- Les adresses réseau (adresse IP, masque de sous-réseau et passerelle par défaut) sont correctes si vous les saisissez manuellement.
- Les adresses réseau pour les autres périphériques (masque de sous-réseau et passerelle par défaut) sont les mêmes.
- L'adresse IP n'est pas en conflit avec d'autres périphériques.

Si votre imprimante et vos périphériques réseau ne se connectent toujours pas suite à la confirmation des éléments ci-dessus, procédez comme suit.

- Éteignez le point d'accès. Attendez environ 10 secondes, puis rallumez-le.
- Définissez de nouveau les paramètres réseau à l'aide du programme d'installation. Vous pouvez l'exécuter depuis le site web suivant.

<http://epson.sn> > **Installation**

- Vous pouvez enregistrer plusieurs mots de passe sur un point d'accès qui utilise le type de sécurité WEP. Si plusieurs mots de passe sont enregistrés, vérifiez que le premier mot de passe enregistré est configuré sur l'imprimante.

## Dépannage

## E-13

**Message :**

Vérifiez les éléments suivants : -la clé de sécurité/le mot de passe saisi(e) est correct(e) -l'index de la clé de sécurité/du mot de passe est réglé sur le 1er nombre -la connexion et la configuration réseau de l'ordinateur PC ou des autres périphériques sont correctes Contactez votre administrateur réseau pour obtenir de l'aide.

**Solutions :**

Vérifiez les éléments suivants.

- Les périphériques réseau (point d'accès, concentrateur, routeur, etc.) sont sous tension.
- La configuration TCP/IP pour les périphériques réseau n'a pas été effectuée manuellement. (Si la configuration TCP/IP de l'imprimante est effectuée automatiquement alors que la configuration TCP/IP d'autres périphériques réseau est manuelle, il se peut que le réseau de l'imprimante ne corresponde pas à celui des autres périphériques)

Si vous ne pouvez toujours pas vous connecter après avoir vérifié les points ci-dessus, essayez ce qui suit.

- Éteignez le point d'accès. Attendez environ 10 secondes, puis rallumez-le.
- Définissez les paramètres réseau de l'ordinateur appartenant au même réseau que l'imprimante, en vous servant du programme d'installation. Vous pouvez l'exécuter depuis le site web suivant.

<http://epson.sn> > **Installation**

- Vous pouvez enregistrer plusieurs mots de passe sur un point d'accès qui utilise le type de sécurité WEP. Si plusieurs mots de passe sont enregistrés, vérifiez que le premier mot de passe enregistré est configuré sur l'imprimante.

**Message sur l'environnement réseau**

Message	Solution
*Plusieurs noms de réseaux (SSID) correspondant au nom de réseau (SSID) saisi ont été détectés. Vérifiez le nom de réseau (SSID).	Le même SSID peut être configuré sur plusieurs points d'accès. Vérifiez les paramètres sur les points d'accès, puis modifiez le SSID.
L'environnement Wi-Fi doit être amélioré. Éteignez le routeur sans fil puis allumez-le. Si la connexion ne s'améliore pas, consultez la documentation du routeur sans fil.	Après avoir rapproché l'imprimante du point d'accès et retiré les obstacles entre eux, éteignez le point d'accès. Patientez environ 10 secondes, puis rallumez-le. Si la connexion ne s'effectue toujours pas, consultez la documentation fournie avec le point d'accès.
*Aucun périphérique supplémentaire ne peut être connecté. Déconnecter un des périphériques connectés pour en ajouter un autre.	Les ordinateurs et les appareils intelligents pouvant être connectés simultanément sont connectés intégralement via la connexion Wi-Fi Direct (AP Simple). Pour ajouter un autre ordinateur ou appareil intelligent, déconnectez d'abord un des périphériques connectés.  Vous pouvez contrôler le nombre de périphériques sans fil pouvant être connectés simultanément et le nombre d'appareils connectés en vérifiant la fiche d'état du réseau ou le panneau de commande de l'imprimante.
Le même SSID que Wi-Fi Direct existe dans l'environnement. Modifiez le SSID Wi-Fi Direct si vous ne pouvez pas raccorder un appareil connecté à l'imprimante.	Sur le panneau de commande de l'imprimante, accédez à l'écran Configuration Wi-Fi Direct et sélectionnez le menu pour modifier le réglage. Vous pouvez changer le nom du réseau après DIRECT-XX-. Entrez un maximum de 32 caractères.

## Dépannage

### Vérification du statut de communication

Vérifiez si la communication entre l'imprimante et l'ordinateur est correcte et si cela résout le problème le cas échéant.

### Vérification du journal du serveur et des périphériques réseau

En cas de problème de connexion réseau, vous pouvez identifier la cause en consultant le journal du serveur de messagerie ou du serveur LDAP ou déterminer le statut en consultant le journal système du périphérique réseau, par exemple un routeur, ou utiliser des commandes.

### Impression d'une feuille d'état du réseau

Vous pouvez vérifier les informations réseau détaillées en les imprimant.

1. Chargez du papier.
2. Sélectionnez **Param.** au niveau de l'écran d'accueil.
3. Sélectionnez **Réglages généraux > Paramètres réseau > État réseau.**
4. Sélectionnez **feuil. état.**
5. Consultez le message, puis imprimez la feuille d'état du réseau.
6. Fermez l'écran.  
L'écran se ferme automatiquement après une durée déterminée.

### Vérification de la communication entre les périphériques et ordinateurs

#### *Vérification de la communication à l'aide d'une commande Ping — Windows*

Vous pouvez utiliser une commande Ping pour vous assurer que l'ordinateur est bien connecté à l'imprimante. Procédez comme suit pour vérifier la communication à l'aide d'une commande Ping.

1. Vérifiez l'adresse IP de l'imprimante pour la communication que vous souhaitez contrôler.  
Vous pouvez vérifier l'adresse à partir de l'écran d'état du réseau du panneau de commande de l'imprimante, dans un rapport de connexion, ou dans la colonne **IP Address** de la feuille d'état du réseau.
2. Affichez l'écran d'invite de commandes de l'ordinateur.  
Affichez l'écran de l'application et sélectionnez **Invite de commandes.**
3. Saisissez la chaîne de caractères ping xxx.xxx.xxx.xxx et appuyez sur la touche Entrée.  
Saisissez l'adresse IP de l'imprimante pour xxx.xxx.xxx.xxx.

## Dépannage

4. Vérifiez le statut de communication.

Si l'imprimante et l'ordinateur communiquent, le message suivant s'affiche.

```

Administrator: Command Prompt
c:\>ping 192.168.111.20
Pinging 192.168.111.20 with 32 bytes of data:
Reply from 192.168.111.20: bytes=32 time=88ms TTL=64
Reply from 192.168.111.20: bytes=32 time=11ms TTL=64
Reply from 192.168.111.20: bytes=32 time=15ms TTL=64
Reply from 192.168.111.20: bytes=32 time=9ms TTL=64

Ping statistics for 192.168.111.20:
    Packets: Sent = 4, Received = 4, Lost = 0 (0% loss),
    Approximate round trip times in milli-seconds:
        Minimum = 9ms, Maximum = 88ms, Average = 30ms
c:\>_
    
```

Si l'imprimante et l'ordinateur ne communiquent pas, le message suivant s'affiche.

```

Administrator: Command Prompt
c:\>ping 192.168.111.30
Pinging 192.168.111.30 with 32 bytes of data:
Reply from 192.168.111.10: Destination host unreachable.
Reply from 192.168.111.10: Destination host unreachable.
Reply from 192.168.111.10: Destination host unreachable.
Reply from 192.168.111.10: Destination host unreachable.

Ping statistics for 192.168.111.30:
    Packets: Sent = 4, Received = 4, Lost = 0 (0% loss),
c:\>_
    
```

### Vérification de la communication à l'aide d'une commande Ping — Mac OS

Vous pouvez utiliser une commande Ping pour vous assurer que l'ordinateur est bien connecté à l'imprimante. Procédez comme suit pour vérifier la communication à l'aide d'une commande Ping.

1. Vérifiez l'adresse IP de l'imprimante pour la communication que vous souhaitez contrôler.  
 Vous pouvez vérifier l'adresse à partir de l'écran d'état du réseau du panneau de commande de l'imprimante, dans un rapport de connexion, ou dans la colonne **IP Address** de la feuille d'état du réseau.
2. Exécutez l'utilitaire Network Utility.  
 Saisissez Network Utility sous **Spotlight**.
3. Cliquez sur l'onglet **Ping**, saisissez l'adresse IP vérifiée à l'étape 1, puis cliquez sur **Ping**.

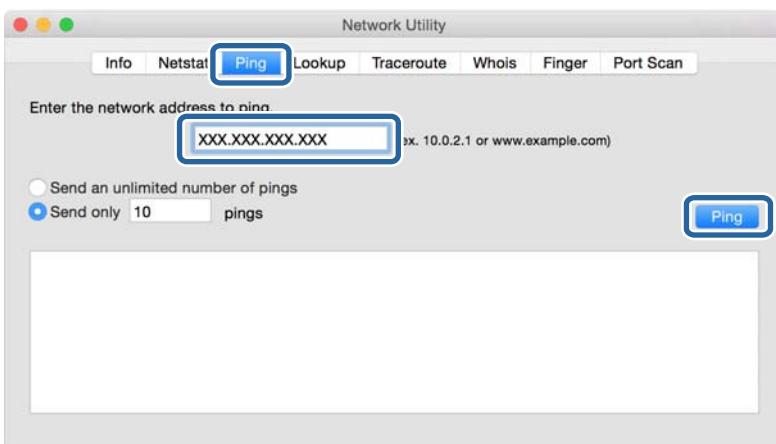

## Dépannage

### 4. Vérifiez le statut de communication.

Si l'imprimante et l'ordinateur communiquent, le message suivant s'affiche.

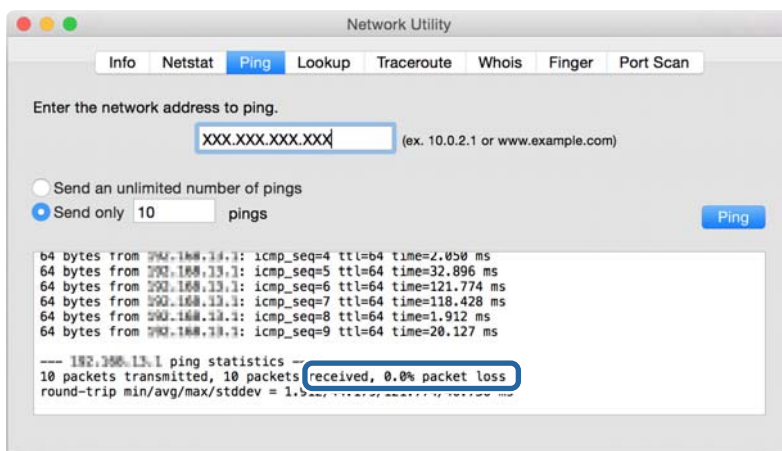

Si l'imprimante et l'ordinateur ne communiquent pas, le message suivant s'affiche.

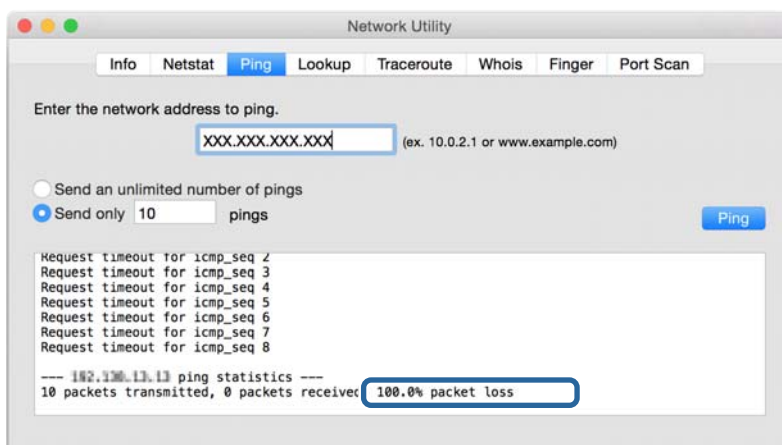

## Vérification du réseau de l'ordinateur — Windows

En utilisant l'invite de commande, vérifiez l'état de la connexion de l'ordinateur et du chemin de connexion à l'imprimante. Cela vous permettra de résoudre des problèmes.

## Dépannage

### ❑ ipconfig command

Affichez l'état de la connexion de l'interface réseau actuellement utilisée par l'ordinateur.

Vous pouvez vérifier si la connexion est correcte en comparant les informations de paramétrage avec la communication actuelle. S'il existe plusieurs serveurs DHCP sur le même réseau, vous pouvez trouver l'adresse réelle attribuée à l'ordinateur, au serveur DNS désigné, etc.

❑ Format : ipconfig /all

❑ Exemples :

```

Administrator: Command Prompt
c:\>ipconfig /all
Windows IP Configuration

Host Name . . . . . : WIN2012R2
Primary Dns Suffix . . . . . : pubs.net
Node Type . . . . . : Hybrid
IP Routing Enabled. . . . . : No
WINS Proxy Enabled. . . . . : No
DNS Suffix Search List. . . . . : pubs.net

Ethernet adapter Ethernet:

Connection-specific DNS Suffix . . : 
Description . . . . . : Gigabit Network Connection
Physical Address. . . . . : XX-XX-XX-XX-XX-XX
DHCP Enabled. . . . . : No
Autoconfiguration Enabled . . . . . : Yes
Link-local IPv6 Address . . . . . : fe80::38fb:7546:18a8:d20e%14(Preferred)
IPv4 Address. . . . . : 192.168.111.10(Preferred)
Subnet Mask . . . . . : 255.255.255.0
Default Gateway . . . . . : 192.168.111.1
DHCPv6 IAID . . . . . : 283142549
DHCPv6 Client DUID. . . . . : 00-01-00-01-20-40-2F-45-00-1D-73-6A-44-08
DNS Servers . . . . . : 192.168.111.2
NetBIOS over Tcpip. . . . . : Enabled

Tunnel adapter isatap.{00000000-ABCD-EFGH-IJK-LMNOPQRSTUUV}>:

Media State . . . . . : Media disconnected
Connection-specific DNS Suffix . . : 
Description . . . . . : Microsoft ISATAP Adapter #2
Physical Address. . . . . : 00-00-00-00-00-00-E0
DHCP Enabled. . . . . : No
Autoconfiguration Enabled . . . . . : Yes

c:\>_
    
```

### ❑ pathping command

Vous pouvez confirmer la liste des routeurs passant par l'hôte de destination et le routage de la communication.

❑ Format : pathping xxx.xxx.xxx.xxx

❑ Exemples : pathping 192.0.2.222

```

Administrator: Command Prompt
c:\>pathping 192.168.111.20
Tracing route to EPSONAB12AB [192.168.111.20]
over a maximum of 30 hops:
 0  WIN2012R2.pubs.net [192.168.111.10]
 1  EPSONAB12AB [192.168.111.20]

Computing statistics for 25 seconds...
Hop  RTT      Source to Here   This Node/Link   Address
 0      0ms         0/ 100 = 0%      0/ 100 = 0%      WIN2012R2.pubs.net [192.168.111.10]
 1    38ms         0/ 100 = 0%      0/ 100 = 0%      EPSONAB12AB [192.168.111.20]

Trace complete.

c:\>_
    
```

## Exécution du test de connexion

Vérifiez si la connexion avec le serveur et le dossier sont corrects depuis l'imprimante ou l'ordinateur connecté au même segment que l'imprimante. Cela vous permettra de résoudre des problèmes.

## Dépannage

### Serveur de messagerie

Vérifiez la connexion entre l'imprimante et le serveur de messagerie à l'aide de la fonction de test de connexion de l'imprimante.

#### Informations connexes

➔ [« Vérification de la connexion au serveur de messagerie » à la page 41](#)

### Serveur LDAP

Vérifiez la connexion entre l'imprimante et le serveur LDAP à l'aide de la fonction de test de connexion de l'imprimante.

#### Informations connexes

➔ [« Vérification de la connexion à un serveur LDAP » à la page 72](#)

### Serveur FTP

Vérifiez la connexion du serveur FTP sur l'ordinateur du même segment. Vérifiez de pouvoir accéder au serveur FTP enregistré dans les contacts dans l'explorateur de l'ordinateur situé sur le réseau du même segment que l'imprimante.

Exemple de spécification de chemin :

Nom du serveur FTP : `epsonftp`

Nom du dossier : `manuel`

`ftp://epsonftp/manuel/`

Dans ce cas, connectez-vous anonymement. Lorsque vous avez défini le nom d'utilisateur et le mot de passe, saisissez-les dans la boîte de dialogue affichée lorsque l'authentification a échoué, ou saisissez-les de la manière suivante.

`ftp://username:password@epsonftp` (le nom d'utilisateur est « `ftpusername` » et le mot de passe « `ftppassword` ».)

Un exemple de segment réseau identique.

Adresse IP de l'imprimante : `192.168.111.12`, masque de sous-réseau : `255.255.255.0`

Confirmez que l'adresse IP est située entre `192.168.111.2` et `192.168.111.255` à l'aide de l'ordinateur.

#### Informations connexes

➔ [« Enregistrement d'une destination sous les contacts à l'aide de Web Config » à la page 64](#)

### Dossier partagé

Vérifiez la connexion du dossier partagé sur l'ordinateur du même segment. Vérifiez de pouvoir accéder au dossier partagé enregistré dans les contacts dans l'explorateur de l'ordinateur situé sur le réseau du même segment que l'imprimante.

## Dépannage

### Informations connexes

➔ « [Enregistrement d'une destination sous les contacts à l'aide de Web Config](#) » à la page 64

## Serveur DNS

Vérifiez le serveur DNS désigné par l'ordinateur. Confirmez l'état de la carte réseau de l'ordinateur situé sur le même segment réseau que l'imprimante, puis confirmez si elle est partagée le paramètre DNS de l'imprimante.

Vous pouvez vérifier les paramètres DNS de l'ordinateur de la manière suivante.

❑ Windows : **Panneau de configuration > Réseau et Internet > Centre Réseau et partage > Modifier les paramètres de la carte**

S'il existe plusieurs interfaces réseau, vous pouvez les examiner en saisissant « ipconfig /all » dans l'invite de commande.

❑ Mac OS : **Préférences Système > Réseau > Avancé... > DNS**

### Informations connexes

➔ « [Enregistrement d'une destination sous les contacts à l'aide de Web Config](#) » à la page 64

## Initialisation des paramètres réseau

### Désactivation du Wi-Fi Direct à partir de l'application Web Config

Désactivez le Wi-Fi dans Web Config. Si vous désactivez le Wi-Fi alors que certains appareils sont connectés par ce biais, ils sont déconnectés.

1. Accédez à Web Config et sélectionnez l'onglet **Réseau > Wi-Fi**, puis sélectionnez **Désactiver la Wi-Fi**.
2. Consultez le message, puis sélectionnez **OK**.

### Déconnexion de Wi-Fi Direct (Simple AP) depuis la configuration Web



Déconnectez Wi-Fi Direct (Simple AP) depuis la configuration Web.

1. Accédez à Web Config et sélectionnez l'onglet **Réseau > Wi-Fi Direct**.
2. Sélectionnez **Désactiver** pour **Wi-Fi Direct**.
3. Cliquez sur **Suivant**
4. Consultez le message, puis sélectionnez **OK**.

### Désactivation du Wi-Fi à partir du panneau de commande

La connexion Wi-Fi est coupée lorsque le Wi-Fi est désactivé.

## Dépannage

1. Appuyez sur  sur l'écran d'accueil.
2. Sélectionnez **Routeur**.  
L'état du réseau est affiché.
3. Appuyez sur **Modifier les param..**
4. Sélectionnez **Autres > Désactiver le Wi-Fi**.
5. Vérifiez le message, puis commencez la configuration.
6. Lorsqu'un message de fin s'affiche, fermez l'écran.  
L'écran se ferme automatiquement après une durée déterminée.
7. Fermez l'écran Paramètres de connexion réseau.
8. Appuyez sur le bouton .

## Déconnexion de Wi-Fi Direct (Simple AP) depuis le panneau de commande

### Remarque:

*Le fait de désactiver la connexion par Wi-Fi Direct (Simple AP) déconnecte tous les ordinateurs et autres périphériques reliés à l'imprimante via Wi-Fi Direct (Simple AP). Si vous souhaitez déconnecter un périphérique spécifique, procédez à la déconnexion à partir du périphérique plutôt que de l'imprimante.*

1. Appuyez sur  sur l'écran d'accueil.
2. Sélectionnez **Wi-Fi Direct**.  
Les informations du Wi-Fi Direct sont affichées.
3. Appuyez sur **Modifier les param..**
4. Sélectionnez **Désactiver Wi-Fi Direct**.
5. Appuyez sur **Désactiver les paramètres**.
6. Lorsqu'un message de fin s'affiche, fermez l'écran.  
L'écran se ferme automatiquement après une durée déterminée.

## Rétablissement des paramètres réseau à partir du panneau de commande

Vous pouvez réinitialiser tous les paramètres réseau.

1. Sélectionnez **Param.** au niveau de l'écran d'accueil.
2. Sélectionnez **Réglages généraux > Administration système > Rest param défaut > Paramètres réseau**.
3. Consultez le message, puis sélectionnez **Oui**.

## Dépannage

4. Lorsqu'un message de fin s'affiche, fermez l'écran.  
L'écran se ferme automatiquement après une durée déterminée.

---

# Cas de problème

## Impossible d'accéder au logiciel Web Config

### L'adresse IP n'est pas attribuée à l'imprimante.

Une adresse IP valide peut ne pas être attribuée à l'imprimante. Configurez l'adresse IP à l'aide du panneau de commande de l'imprimante. Vous pouvez vérifier les paramètres définis en imprimant une feuille d'état réseau ou à partir du panneau de commande de l'imprimante.

### Le navigateur Web ne prend pas en charge l'Force du cryptage pour SSL/TLS.

SSL/TLS a l'Force du cryptage. Web Config peut être ouvert par le navigateur Web qui prend en charge les chiffrements en volume comme suit. Vérifiez le chiffrement pris en charge par le navigateur.

- 80 bits : AES256/AES128/3DES
- 112 bits : AES256/AES128/3DES
- 128 bits : AES256/AES128
- 192 bits : AES256
- 256 bits : AES256

### Certificat signé CA est expiré.

S'il y a un problème avec la date d'expiration du certificat, « Le certificat a expiré » s'affiche lors de la connexion à Web Config via une communication SSL/TLS (https). Si le message s'affiche avant la date d'expiration du certificat, vérifiez que la date de l'imprimante est correctement configurée.

### Le nom commun du certificat et de l'imprimante ne correspondent pas.

Si le nom commun du certificat et de l'imprimante ne correspond pas, le message « Le nom du certificat de sécurité ne correspond pas à... » s'affiche lors de l'accès à Web Config à l'aide de la communication SSL/TLS (https). Cela se produit car les adresses IP suivantes ne correspondent pas.

- L'adresse IP de l'imprimante est saisie dans le nom commun pour créer un Certificat auto-signé ou CSR
- Adresse IP saisie dans le navigateur Web lors de l'exécution de Web Config

Pour Certificat auto-signé, changez le nom de l'imprimante. Le certificat est mis à jour et l'imprimante peut être connectée.

Pour Certificat signé CA, prenez à nouveau le certificat pour l'imprimante.

### Le paramètre du serveur proxy de l'adresse locale n'est pas défini sur le navigateur Web.

Lorsque l'imprimante est configurée pour utiliser un serveur proxy, configurez le navigateur Web de sorte qu'il ne se connecte pas à l'adresse locale via le serveur proxy.

## Dépannage

Windows :

Sélectionnez **Panneau de configuration > Réseau et Internet > Options Internet > Connexions > Paramètres de réseau local > Serveur proxy**, puis sélectionnez l'option permettant de ne pas utiliser le serveur proxy pour les adresses locales (LAN).

Mac OS :

Sélectionnez **Préférences Système > Réseau > Avancé > Proxys**, puis enregistrez l'adresse locale sous **Ignorer les réglages proxy pour ces hôtes et domaines**.

Exemple :

192.168.1.\* : adresse locale 192.168.1.XXX, masque de sous-réseau 255.255.255.0

192.168.\*.\* : adresse locale 192.168.XXX.XXX, masque de sous-réseau 255.255.0.0

### Informations connexes

➔ « [Accès au logiciel Web Config](#) » à la page 29

➔ « [Attribution de l'adresse IP](#) » à la page 21

## Impossible d'enregistrer des images numérisées dans le dossier partagé

### Vérification des messages sur l'imprimante

En cas d'erreur, les messages d'erreur s'affichent sur le panneau de commande de l'imprimante.

Messages	Solutions
Erreur DNS. Vérifiez les param. DNS.	<ul style="list-style-type: none"> <li><input type="checkbox"/> Assurez-vous que l'adresse de la liste des contacts de l'imprimante et l'adresse du dossier partagé sont identiques.</li> <li><input type="checkbox"/> Si l'adresse IP de l'ordinateur est statique et configurée manuellement, modifiez le nom de l'ordinateur dans le chemin réseau par l'adresse IP. Exemple : \\EPSON02\SCAN vers \\192.168.xxx.xxx\SCAN</li> <li><input type="checkbox"/> Assurez-vous que l'ordinateur est sous tension sans être en veille. Vous ne pouvez pas enregistrer d'images numérisées dans le dossier partagé si l'ordinateur est en veille.</li> <li><input type="checkbox"/> Désactivez temporairement le pare-feu et le logiciel de sécurité de l'ordinateur. Si cela efface l'erreur, vérifiez les paramètres du logiciel de sécurité.</li> <li><input type="checkbox"/> Si vous utilisez un ordinateur portable et que l'adresse IP est définie comme DHCP, l'adresse IP peut changer lors de la reconnexion au réseau. Obtenez de nouveau l'adresse IP.</li> <li><input type="checkbox"/> Sélectionnez <b>Param. &gt; Réglages généraux &gt; Paramètres réseau &gt; Avancé &gt; TCP/IP</b>, puis vérifiez les paramètres DNS.</li> <li><input type="checkbox"/> Vérifiez les paramètres DNS pour le serveur, l'ordinateur ou le point d'accès.</li> <li><input type="checkbox"/> Le nom de l'ordinateur et l'adresse IP peuvent différer si la table de gestion du serveur DNS n'est pas à jour. Vérifiez le nom de l'ordinateur et l'adresse IP.</li> </ul>
Err d'authentification. Vérifiez les param. serveur email.	<ul style="list-style-type: none"> <li><input type="checkbox"/> Assurez-vous que le nom d'utilisateur et le mot de passe de l'ordinateur et les contacts de l'imprimante sont corrects. Assurez-vous également que le mot de passe n'a pas expiré.</li> <li><input type="checkbox"/> Vérifiez les paramètres <b>Emplacement</b>.</li> </ul>

## Dépannage

Messages	Solutions
Erreur de communication. Vérifiez la connexion Wi-Fi / réseau.	<ul style="list-style-type: none"> <li><input type="checkbox"/> Vérifiez que le réseau MS est activé.</li> <li><input type="checkbox"/> Assurez-vous que l'adresse de la liste des contacts de l'imprimante et l'adresse du dossier partagé sont identiques.</li> <li><input type="checkbox"/> Les droits d'accès de l'utilisateur dans la liste des contacts doivent être ajoutés aux onglets <b>Partage</b> et <b>Sécurité</b> des propriétés du dossier partagé. Les autorisations de l'utilisateur doivent également être définies sur « autorisé ».</li> <li><input type="checkbox"/> Vérifiez les paramètres <b>Emplacement</b>.</li> <li><input type="checkbox"/> Imprimez un rapport de connexion réseau pour vérifier si l'imprimante est connectée au réseau.</li> </ul>
Nom de fichier déjà utilisé. Renommez le fichier et relancez la numér..	<ul style="list-style-type: none"> <li><input type="checkbox"/> Supprimez le fichier avec le même nom.</li> <li><input type="checkbox"/> Modifiez le préfixe du nom de fichier dans <b>Param fichier</b>.</li> </ul>
Fichiers numérisés trop grands. Seulement XX pages ont été envoyées. Vérif dossier de destination a assez d'espace.	<ul style="list-style-type: none"> <li><input type="checkbox"/> Augmentez l'espace de stockage dans le dossier indiqué.</li> <li><input type="checkbox"/> Réduisez le nombre de documents.</li> <li><input type="checkbox"/> Réduisez la résolution de la numérisation ou augmentez le ratio de compression pour réduire la taille de l'image numérisée.</li> </ul>

### Vérification du point où l'erreur s'est produite

Lorsque vous sauvegardez des images numérisées dans le dossier partagé, le processus de sauvegarde se déroule comme suit. Vous pouvez ensuite vérifier le point où l'erreur s'est produite.

Éléments	Fonctionnement	Messages d'erreur
Connexion	Connectez-vous à l'ordinateur à partir de l'imprimante.	Erreur DNS. Vérifiez les param. DNS.
Connexion à l'ordinateur	Connectez-vous à l'ordinateur avec le nom d'utilisateur et le mot de passe.	Err d'authentification. Vérifiez les param. serveur email.
Vérification du dossier à enregistrer	Vérifiez le chemin réseau du dossier partagé.	Erreur de communication. Vérifiez la connexion Wi-Fi / réseau.
Vérification du nom du fichier	Vérifiez s'il existe un fichier du même nom que le fichier que vous souhaitez enregistrer dans le dossier.	Nom de fichier déjà utilisé. Renommez le fichier et relancez la numér..
Écriture du fichier	Écrivez un nouveau fichier.	Fichiers numérisés trop grands. Seulement XX pages ont été envoyées. Vérif dossier de destination a assez d'espace.

### L'enregistrement des images scannées prend beaucoup de temps

Vérifiez les points suivants.

- Sélectionnez **Param.** > **Réglages généraux** > **Paramètres réseau** > **Avancé** > **TCP/IP**, puis vérifiez les paramètres DNS.
- Vérifiez les paramètres DNS pour le serveur, l'ordinateur ou le point d'accès.

# Annexe

---

## Présentation du logiciel réseau

Cette section décrit le logiciel qui configure et gère les périphériques.

### Epson Device Admin

Epson Device Admin est un logiciel multifonctionnel qui gère le périphérique sur le réseau.

Les fonctions suivantes sont disponibles.

- Surveiller ou gérer jusqu'à 2 000 imprimantes ou scanners sur le segment
- Réaliser un rapport détaillé, pour le statut des consommables ou du produit, par exemple
- Mettre à jour le micrologiciel du produit
- Introduire le périphérique sur le réseau
- Appliquez les paramètres unifiés à plusieurs périphériques.

Vous pouvez télécharger Epson Device Admin depuis le site Web de support Epson. Pour plus d'informations, reportez-vous à la documentation ou à l'aide du logiciel Epson Device Admin.

### Exécution de Epson Device Admin (Windows uniquement)

Sélectionnez **All Programs > EPSON > Epson Device Admin > Epson Device Admin**.

**Remarque:**

*Si l'alerte du pare-feu s'affiche, autorisez l'accès pour le logiciel Epson Device Admin.*

### EpsonNet Config

EpsonNet Config est un logiciel qui peut configurer des paramètres sur le périphérique du réseau. Lorsque les périphériques sont connectés au réseau via Ethernet, vous pouvez définir des paramètres, tels que la définition de l'adresse IP, la modification de la méthode de connexion, etc. même pour les périphériques non attribués à l'adresse IP. Cela peut également être utilisé pour configurer les paramètres réseau des périphériques sans panneau de commande.

Pour plus d'informations, reportez-vous à la documentation ou à l'aide du logiciel EpsonNet Config.



## Exécution du logiciel EpsonNet Config — Windows

Sélectionnez **Tous les programmes > EpsonNet > EpsonNet Config SE > EpsonNet Config**.

### Remarque:

Si l'alerte du pare-feu s'affiche, autorisez l'accès pour le logiciel EpsonNet Config.

## Exécution du logiciel EpsonNet Config — Mac OS

Sélectionnez **Aller > Applications > Epson Software > EpsonNet > EpsonNet Config SE > EpsonNet Config**.

## EpsonNet Print (Windows uniquement)

Le logiciel EpsonNet Print permet d'imprimer sur le réseau TCP/IP. Il fait partie du même programme d'installation que le pilote d'imprimante. Pour imprimer en réseau, créez un port EpsonNet Print. Les fonctionnalités et les limitations sont répertoriées ci-dessous.

- Le statut de l'imprimante est affiché au niveau de l'écran du spouleur.
- Si l'adresse IP de l'imprimante est modifiée par le serveur DHCP, l'imprimante est toujours détectée.
- Vous pouvez utiliser une imprimante se trouvant sur un autre segment réseau.
- Vous pouvez procéder à l'impression en utilisant un des protocoles suivants.
- Les adresses IPv6 ne sont pas prises en charge.

## EpsonNet SetupManager

Le logiciel EpsonNet SetupManager permet de créer un ensemble qui facilite l'installation de l'imprimante (installation du pilote d'impression, installation de l'application EPSON Status Monitor et création d'un port d'imprimante, par exemple). Ce logiciel permet à l'administrateur de créer des ensembles logiciels uniques et de les distribuer aux groupes.

Pour plus d'informations, consultez le site web Epson régional.

## Exportation et enregistrement de contacts en volume à l'aide d'un outil

Si vous utilisez Epson Device Admin, vous pouvez ne sauvegarder que les contacts et modifier les fichiers exportés, puis tout enregistrer d'un coup.

C'est utile lorsque vous ne voulez sauvegarder que les contacts, ou remplacer l'imprimante et transférer les contacts de l'ancienne vers la nouvelle.

### Exportation des contacts

Enregistrez les informations des contacts dans le fichier.

Vous pouvez modifier les fichiers enregistrés au format sylk ou csv à l'aide d'une application de feuille de calcul ou un éditeur de texte. Vous pouvez vous tous les enregistrés à la fois à la suite d'une suppression ou d'un ajout d'informations.

Les informations qui incluent des éléments de sécurité, tels que des mots de passe et des informations personnelles, peuvent être enregistrées au format binaire avec mot de passe. Vous ne pouvez pas modifier le fichier. Il peut être utilisé comme fichier de sauvegarde d'informations, éléments de sécurité y compris.

1. Lancez l'application Epson Device Admin.
2. Sélectionnez **Imprimantes** dans le menu des tâches de la barre latérale.
3. Sélectionnez le périphérique que vous souhaitez configurer dans la liste.
4. Cliquez sur **Configuration des périphériques** dans l'onglet **Accueil** du menu ruban.  
Une fois le mot de passe administrateur défini, saisissez le mot de passe et cliquez sur **OK**.
5. Cliquez sur **Commun > Contacts**.
6. Sélectionnez le format d'exportation dans **Exporter > Exporter éléments**.
  - Tous les éléments  
Exportez le fichier binaire chiffré. Sélectionnez le cas dans lequel vous souhaitez inclure les éléments de sécurité, tels que le mot de passe et les informations personnelles. Vous ne pouvez pas modifier le fichier. Si vous le sélectionnez, vous devez définir le mot de passe. Cliquez **Configuration** et définissez un mot de passe entre 8 et 63 caractères en ASCII. Ce mot de passe est requis lors de l'importation du fichier binaire.
  - Éléments sauf Informations de sécurité  
Exportez les fichiers au format sylk ou au format csv. Sélectionnez le cas dans lequel vous souhaitez modifier les informations du fichier exporté.
7. Cliquez sur **Exporter**.
8. Spécifiez l'emplacement d'enregistrement du fichier, le type de fichier, puis cliquez sur **Enregistrer**.  
Le message de finalisation s'affiche.
9. Cliquez sur **OK**.  
Vérifiez que le fichier est enregistré à l'endroit spécifié.

## Importation des contacts

Importez les informations des contacts dans le fichier.

Vous pouvez importer les fichiers enregistrés au format SYLK ou csv, ainsi que le fichier binaire sauvegardé qui inclut les éléments de sécurité.

1. Lancez l'application Epson Device Admin.
2. Sélectionnez **Imprimantes** dans le menu des tâches de la barre latérale.
3. Sélectionnez le périphérique que vous souhaitez configurer dans la liste.
4. Cliquez sur **Configuration des périphériques** dans l'onglet **Accueil** du menu ruban.  
Une fois le mot de passe administrateur défini, saisissez le mot de passe et cliquez sur **OK**.
5. Cliquez sur **Commun > Contacts**.
6. Cliquez sur **Parcourir** dans **Importer**.
7. Sélectionnez le fichier que vous souhaitez importer, puis cliquez sur **Ouvrir**.  
Lorsque vous sélectionnez le fichier binaire, saisissez le mot de passe que vous avez défini lors de l'exportation du fichier dans **Mot de passe**.
8. Cliquez sur **Importer**.  
L'écran de confirmation s'affiche.
9. Cliquez sur **OK**.  
Le résultat de validation s'affiche.
  - Édition des informations chargées  
Cliquez lorsque vous souhaitez modifier les informations individuellement.
  - Chargement de plus de fichier  
Cliquez sur lorsque vous souhaitez importer plusieurs fichiers.
10. Cliquez sur **Importer**, puis sur **OK** dans le dernier écran de l'importation.  
Revenez à l'écran des propriétés du périphérique.
11. Cliquez sur **Transmettre**.
12. Cliquez sur **OK** dans le message de confirmation.  
Les paramètres sont envoyés à l'imprimante.
13. Cliquez sur **OK** à l'écran confirmant l'envoi.  
Les informations de l'imprimante sont mises à jour.  
Ouvrez les contacts à partir de Web Config ou du panneau de commande de l'imprimante, puis vérifiez que le contact est mis à jour.

## Définition des paramètres Wi-Fi à partir du panneau de commande (WPS)

Vous pouvez vous connecter au Wi-Fi à partir du panneau de commande de l'imprimante à l'aide de la fonction WPS.

### Informations connexes

- ➔ « Réglage des paramètres Wi-Fi par pression sur une touche (WPS) » à la page 132
- ➔ « Réglage des paramètres Wi-Fi via PIN Code Setup (WPS) » à la page 133

## Réglage des paramètres Wi-Fi par pression sur une touche (WPS)

Vous pouvez configurer automatiquement un réseau Wi-Fi en appuyant sur une touche au niveau du point d'accès. Vous pouvez procéder à la configuration de cette manière si les conditions suivantes sont remplies.

- Le point d'accès prend en charge WPS (Wi-Fi Protected Setup).
- L'actuelle connexion Wi-Fi a été établie en appuyant sur une touche au niveau du point d'accès.

### Remarque:

Si vous ne parvenez pas à trouver la touche ou si vous procédez à la configuration à l'aide du logiciel, reportez-vous à la documentation fournie avec le point d'accès.

1. Appuyez sur  |  sur l'écran d'accueil.
2. Sélectionnez **Routeur**.
3. Appuyez sur **Commencer la configuration**.

Si la connexion réseau est déjà définie, les informations de connexion s'affichent. Appuyez sur **Passez en connexion Wi-Fi**, ou **Modifier les param.** pour modifier les paramètres.

4. Sélectionnez **Config. boutons poussoirs (WPS)**.
5. Maintenez la touche [WPS] du point d'accès enfoncée jusqu'à ce que le voyant de sécurité clignote.

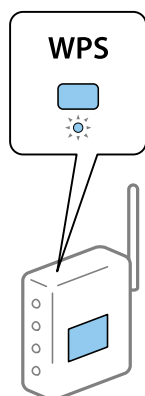

Si vous ne savez pas où se trouve la touche [WPS] ou s'il n'y a pas de touches sur le point d'accès, reportez-vous à la documentation fournie avec le point d'accès pour plus de détails.

## Annexe

6. Appuyez sur **Démarrer configuration**.

7. Fermez l'écran.

L'écran se ferme automatiquement après une durée déterminée.

**Remarque:**

*En cas d'échec de la connexion, redémarrez le point d'accès, rapprochez-le de l'imprimante et réessayez. Si cela ne fonctionne toujours pas, imprimez un rapport de connexion réseau et consultez la solution.*

8. Fermez l'écran des paramètres de connexion réseau.

## Réglage des paramètres Wi-Fi via PIN Code Setup (WPS)

Vous pouvez automatiquement vous connecter à un point d'accès en utilisant un code PIN. Vous pouvez utiliser cette méthode de configuration si le point d'accès prend en charge WPS (Wi-Fi Protected Setup). Utilisez un ordinateur pour saisir un code PIN au niveau du point d'accès.

1. Appuyez sur  |  sur l'écran d'accueil.

2. Sélectionnez **Routeur**.

3. Appuyez sur **Commencer la configuration**.

Si la connexion réseau est déjà définie, les informations de connexion s'affichent. Appuyez sur **Passez en connexion Wi-Fi**, ou **Modifier les param.** pour modifier les paramètres.

4. Sélectionnez **Autres > Config. code PIN (WPS)**

5. Utilisez votre ordinateur pour saisir le code PIN (un numéro à huit chiffres) affiché sur le panneau de commande de l'imprimante au niveau du point d'accès dans les deux minutes.

**Remarque:**

*Reportez-vous à la documentation fournie avec votre point d'accès pour plus de détails concernant la saisie du code PIN.*

6. Appuyez sur **Démarrer configuration**.

7. Fermez l'écran.

L'écran se ferme automatiquement après une durée déterminée si vous ne sélectionnez pas **Fermer**.

**Remarque:**

*En cas d'échec de la connexion, redémarrez le point d'accès, rapprochez-le de l'imprimante et réessayez. Si cela ne fonctionne toujours pas, imprimez un rapport de connexion et consultez la solution.*

8. Fermez l'écran des paramètres de connexion réseau.

---



## Utilisation de la connexion Wi-Fi Direct (Simple AP)

Wi-Fi Direct (Simple AP) connecte l'imprimante et les périphériques directement.

Dans la mesure où l'imprimante peut être connectée directement sans passer par le réseau connecté, elle peut être utilisée comme connexion temporaire du périphérique à l'imprimante connectée au réseau, sans autorisation d'accès.

La fonction NFC de l'imprimante peut également être utilisée lorsque Wi-Fi Direct (Simple AP) est activé.



## Activation du Wi-Fi Direct (Simple AP) depuis le panneau de commande

1. Sélectionnez  |  sur le panneau de commande de l'imprimante.
2. Sélectionnez **Wi-Fi Direct**.  
Lorsque la connexion Wi-Fi Direct (Simple AP) est activé, les informations de connexion Wi-Fi s'affichent.
3. Sélectionnez **Commencer la configuration**.
4. Sélectionnez **Démarrer configuration**.  
Lorsque la connexion Wi-Fi Direct (Simple AP) est activée, le réseau (SSID) et le mot de passe s'affichent.
5. Fermez l'écran.

### **Remarque:**

Sur les périphériques intelligente, connectez-vous à l'imprimante en utilisant le réseau (SSID) et le mot de passe affiché sur le panneau de commande de l'imprimante.

## Modification des paramètres de Wi-Fi Direct (Simple AP)

Lorsque la connexion Wi-Fi Direct (simple AP) est activée, vous pouvez modifier les paramètres dans  |  > **Wi-Fi Direct > Modifier les param.**, puis les éléments de menu suivants s'affichent.

### **Modification du nom du réseau (SSID)**

Modifiez le nom du réseau (SSID) Wi-Fi Direct (Simple AP) utilisé pour se connecter à l'imprimante pour votre propre nom arbitraire. Vous pouvez définir le nom du réseau (SSID) en caractères ASCII affichés sur le clavier logiciel du panneau de commande.

Tous les périphériques sont déconnectés lors de la modification du nom du réseau (SSID). Utilisez le nouveau nom du réseau (SSID) si vous souhaitez reconnecter le périphérique.

### **Modification du mot de passe**

Remplacez le mot de passe de Wi-Fi Direct (Simple AP) dédiée à se connecter à l'imprimante pour votre propre valeur arbitraire. Vous pouvez définir le mot de passe en caractères ASCII affichés sur le clavier logiciel du panneau de commande.

Tous les périphériques sont déconnectés lors de la modification du mot de passe. Utilisez le nouveau mot de passe si vous souhaitez reconnecter le périphérique.

### **Désactivation de Wi-Fi Direct (Simple AP)**

Désactivez les paramètres Wi-Fi Direct (Simple AP) de l'imprimante. Lorsque vous le désactivez, tous les périphériques connectés à l'imprimante par le biais d'une connexion Wi-Fi Direct (Simple AP) sont déconnectés.

### **Restauration des paramètres de Wi-Fi Direct (Simple AP)**

Restaurez tous les paramètres Wi-Fi Direct (Simple AP) à leurs valeurs par défaut.

Les informations de la connexion Wi-Fi Direct (Simple AP) du périphérique intelligent enregistrées sur l'imprimante sont supprimées.

**Remarque:**

Vous pouvez également définir les paramètres suivants dans l'onglet **Réseau > Wi-Fi Direct** de Web Config.

- Activation ou désactivation de Wi-Fi Direct (Simple AP)
- Modification du nom du réseau (SSID)
- Modification du mot de passe
- Restauration des paramètres de Wi-Fi Direct (Simple AP)

---

## Changement de méthode de connexion

Changez de méthode de connexion. Définissez ce paramètre une fois le réseau activé.

Si vous définissez l'adresse IP manuellement, vérifiez auprès de l'administrateur réseau que vous pouvez utiliser la même adresse IP sur le nouveau réseau.

**Remarque:**

Lorsque la connexion Wi-Fi est activée, la connexion Ethernet est désactivée.

**Informations connexes**

- ➔ « [Passage d'une connexion Ethernet à une connexion Wi-Fi](#) » à la page 135
- ➔ « [Passage d'une connexion Wi-Fi à une connexion Ethernet](#) » à la page 136

## Passage d'une connexion Ethernet à une connexion Wi-Fi

### Passage au Wi-Fi à partir du panneau de commande

Passez d'une connexion Ethernet au Wi-Fi depuis le panneau de commande de l'imprimante. La méthode utilisée pour changer de type de connexion est la même que pour paramétrer la connexion Wi-Fi. Consultez la rubrique du présent guide portant sur le réglage des paramètres de connexion Wi-Fi à partir du panneau de commande de l'imprimante.

**Informations connexes**

- ➔ « [Connexion au LAN sans fil \(Wi-Fi\)](#) » à la page 26

### Passage à la connexion Wi-Fi avec Web Config

Passez d'une connexion Ethernet au Wi-Fi avec Web Config.

1. Accédez à Web Config et sélectionnez l'onglet **Réseau > Wi-Fi**.

Une fois le mot de passe administrateur défini, connectez-vous en tant qu'administrateur en saisissant votre nom d'utilisateur et votre mot de passe.

2. Cliquez sur **Config.**

## Annexe

3. Sélectionnez le SSID du point d'accès puis saisissez le mot de passe.  
Si le SSID auquel vous souhaitez vous connecter n'est pas affiché, sélectionnez **Entrez le SSID**, puis saisissez le SSID.
4. Cliquez sur **Suivant**.
5. Confirmez le message affiché et cliquez sur **OK**.
6. Déconnectez le câble Ethernet de l'imprimante.

### **Remarque:**

*Vous pouvez aussi changer de méthode de connexion en utilisant Epson Device Admin. Pour plus d'informations, consultez le manuel ou l'aide de Epson Device Admin.*

### **Informations connexes**

- ➔ « [Accès au logiciel Web Config](#) » à la page 29
- ➔ « [Epson Device Admin](#) » à la page 128

## Passage d'une connexion Wi-Fi à une connexion Ethernet

### **Modification de la connexion réseau vers Ethernet à partir du Panneau de commande**

Pour modifier la connexion réseau et passer du Wi-Fi à Ethernet, suivez les étapes ci-dessous dans le panneau de commande.

1. Sélectionnez **Param.** au niveau de l'écran d'accueil.
2. Sélectionnez **Réglages généraux > Paramètres réseau > Config LAN filaire**.
3. Appuyez sur **Démarrer configuration**.
4. Consultez le message, puis fermez l'écran.  
L'écran se ferme automatiquement après une durée déterminée.
5. Connectez l'imprimante à un routeur à l'aide d'un câble Ethernet.

### **Informations connexes**

- ➔ « [Connexion à Ethernet](#) » à la page 26

### **Passage à la connexion Ethernet avec la configuration Web**

Passez du Wi-Fi à une connexion Ethernet avec Web Config.

1. Accédez à Web Config et sélectionnez l'onglet **Réseau > Wi-Fi**.  
Une fois le mot de passe administrateur défini, connectez-vous en tant qu'administrateur en saisissant votre nom d'utilisateur et votre mot de passe.

## Annexe

2. Cliquez sur **Désactiver la Wi-Fi**.
3. Consultez le message, puis sélectionnez **OK**.
4. Connectez l'imprimante et le concentrateur (commutateur LAN) à l'aide d'un câble Ethernet.

**Remarque:**

*Vous pouvez aussi changer de méthode de connexion en utilisant Epson Device Admin. Pour plus d'informations, consultez le guide ou l'aide d'Epson Device Admin.*

**Informations connexes**

- ➔ [« Accès au logiciel Web Config » à la page 29](#)
- ➔ [« Epson Device Admin » à la page 128](#)

---

## Utilisation du port pour l'imprimante

L'imprimante utilise le port suivant. L'administrateur réseau doit ouvrir ces ports pour qu'ils soient disponibles si nécessaire.

Annexe

Émetteur (client)	Utiliser	Destination (serveur)	Protocole	Numéro de port	
Imprimante	Envoi de fichier (lorsque la numérisation vers un dossier est utilisée à partir de l'imprimante)	Serveur FTP	FTP (TCP)	20	
				21	
		Serveur de fichiers	SMB (TCP)	445	
				NetBIOS (UDP)	137
					138
	Envoi d'e-mail (lorsque la numérisation vers un e-mail est utilisée à partir de l'imprimante)	Serveur SMTP	SMTP (TCP)	25	
				SMTP SSL/TLS (TCP)	465
				SMTP STARTTLS (TCP)	587
	Connexion POP avant SMTP (lorsque la numérisation vers un e-mail est utilisée à partir de l'imprimante)	Serveur POP	POP3 (TCP)	110	
	Lorsque Epson Connect est utilisé	Serveur Epson Connect	HTTPS	443	
			XMPP	5222	
	Pour les impressions à partir de Google Cloud Print	Serveur Google Cloud Print	HTTPS	443	
			XMPP	5222	
	Collecte des informations utilisateur (utilisez les contacts à partir de l'imprimante)	Serveur LDAP	LDAP (TCP)	389	
LDAP SSL/TLS (TCP)			636		
LDAP STARTTLS (TCP)			389		
Authentification de l'utilisateur à l'envoi d'un e-mail Authentification de l'utilisateur lors de la collecte des informations utilisateur (lors de l'utilisation des contacts à partir de l'imprimante)	Serveur KDC	Kerberos	88		
Contrôle WSD	Ordinateur client	WSD (TCP)	5357		
Recherche de l'ordinateur lors de la numérisation poussée à partir de Document Capture Pro	Ordinateur client	Recherche numérisation poussée réseau	2968		

## Annexe

Émetteur (client)	Utiliser	Destination (serveur)	Protocole	Numéro de port
Ordinateur client	Recherche de l'imprimante à partir d'une application comme EpsonNet Config, un pilote d'imprimante ou un pilote de scanner.	Imprimante	ENPC (UDP)	3289
	Recherche et configuration des informations MIB à partir d'une application comme EpsonNet Config, un pilote d'imprimante ou un pilote de scanner.	Imprimante	SNMP (UDP)	161
	Transfert des données LPR	Imprimante	LPR (TCP)	515
	Transfert des données RAW	Imprimante	RAW (Port 9100) (TCP)	9100
	Transfert de données AirPrint (impression IPP/IPPS)	Imprimante	IPP/IPPS (TCP)	631
	Recherche imprimante WSD	Imprimante	Recherche WS (UDP)	3702
	Transfert des données numérisées depuis Document Capture Pro	Imprimante	Numérisation réseau (TCP)	1865
Collecte d'informations relatives à la tâche lors d'une numérisation poussée depuis Document Capture Pro	Imprimante	Numérisation poussée réseau	2968	

## Options de menus pour Param.

Sélectionnez **Param.** sur l'écran d'accueil de l'imprimante afin d'effectuer divers paramétrages.

### Options de menus pour Réglages généraux

Sélectionnez les menus sur le panneau de commande comme indiqué ci-dessous.

**Param. > Réglages généraux**

#### Param de base

Sélectionnez les menus sur le panneau de commande comme indiqué ci-dessous.

**Param. > Réglages généraux > Param de base**

Vous ne pouvez pas modifier les paramètres verrouillés par votre administrateur.

Luminosité LCD :

Règle la luminosité de l'écran LCD.

Son :

Règle le volume et sélectionne le type de son.

## Annexe

### Minut. veille :

Définissez le délai avant d'entrer en mode veille (mode d'économie d'énergie) lorsque l'imprimante n'a effectué aucune opération. L'écran LCD devient noir lorsque le temps défini est écoulé.

### Réveil de veille :

#### Réveil avec appui sur l'écran LCD :

Sélectionnez **Marche** pour sortir du mode veille (mode d'économie d'énergie) par simple appui sur l'écran tactile. Lorsque cette option est désactivée, vous devez appuyer sur un bouton du panneau de commande pour réveiller l'imprimante. La désactivation de cette fonctionnalité évite toute opération involontaire provoquée par des corps étrangers qui toucheraient l'écran. Vous pouvez également définir une période pendant que cette fonctionnalité est activée.

### Réglages d'arrêt :

Votre produit peut disposer de cette fonction ou de la fonction **Temporisation arrêt** selon le lieu d'achat.

#### Arrêt si inactif

Sélectionnez ce paramètre pour que l'imprimante s'éteigne automatiquement lorsqu'elle n'est pas utilisée pendant une durée spécifiée. Toute augmentation affecte l'efficacité énergétique du produit. Prenez en compte l'environnement avant d'apporter une modification.

#### Arrêt si déconnecté

Sélectionnez ce paramètre pour éteindre l'imprimante après 30 minutes si tous les ports y compris le port LINE sont déconnectés. Selon votre région, cette fonction peut ne pas être disponible.

### Régl. Date/Heure :

#### Date/Heure

Saisissez la date et l'heure actuelles.

#### Heure d'été

Sélectionnez le paramètre d'heure d'été qui s'applique à votre région.

#### Décalage horaire

Saisissez le décalage horaire entre votre heure locale et l'heure UTC (Temps Universel Coordonné).

### Pays/Région :

Sélectionnez le pays ou la région où vous utilisez l'imprimante. Si vous modifiez le pays ou la région, vos paramètres de télécopie sont remis à leur valeur par défaut et vous devez à nouveau les définir.

### Langue/Language :

Sélectionnez la langue utilisée sur l'écran LCD.

### Écran de démarrage :

Définissez le menu initial affiché sur l'écran LCD au démarrage de l'imprimante et l'activation d'**Expiration opération**.

### Modifier Accueil :

Modifiez la disposition des icônes sur l'écran LCD. Vous pouvez aussi ajouter, supprimer et déplacer des icônes.

## Annexe

## Papier peint :

Modifiez la couleur de fond de l'écran LCD.

## Expiration opération :

Sélectionnez **On** pour revenir à l'écran initial lorsqu'aucune opération n'a été réalisée dans le délai spécifié. Lorsque la fonction de restriction des utilisateurs est active et qu'aucune opération n'a été réalisée dans le délai spécifié, vous êtes déconnecté et renvoyés à l'écran initial.

## Clavier :

Modifiez la disposition du clavier sur l'écran LCD.

## Écran par défaut (Job/Status) :

Sélectionnez les informations par défaut que vous voulez afficher lorsque vous appuyez sur le bouton .

## Éléments de verrouillage administrateur

Ce sont les éléments verrouillés quand **Param. > Réglages généraux > Administration système > Param. de sécurité > Param admin > Verrouiller le réglage** est activé.

Élément		Verrouillage du panneau
Param de base		-
	Luminosité LCD	-
	Son	-
	Minut. veille	✓
	Réveil de veille	-
	Réglages d'arrêt	✓
	Régl. Date/Heure	✓
	Pays/Région	✓
	Langue/Language	✓*1
	Écran de démarrage	✓
	Modifier Accueil	✓
	Papier peint	✓
	Expiration opération	✓
	Clavier	-
	Écran par défaut (Job/Status)	✓

✓ = À verrouiller.

- = À ne pas verrouiller.

\*1 Vous pouvez activer ou désactiver le verrouillage dans **Réglages généraux > Administration système > Param. de sécurité > Restrictions**.

## Param imprim

Sélectionnez les menus sur le panneau de commande comme indiqué ci-dessous.

### Param. > Réglages généraux > Param imprim

Vous ne pouvez pas modifier les paramètres verrouillés par votre administrateur.

#### Réglages source papier :

##### Réglage papier :

Sélectionnez la taille et le type de papier chargé dans les sources de papier.

##### Fente insertion arrière Priorité :

Sélectionnez **On** pour accorder une priorité d'impression au papier chargé dans le alim. papier arrière.

##### Modif auto A4/Lettre :

Sélectionnez **On** pour alimenter à partir de la source définie comme papier au format A4 lorsqu'aucune source de papier n'est définie au format Lettre, ou alimente à partir de la source de papier définie comme papier au format Lettre lorsqu'aucune source n'est définie au format A4.

##### Sélect. auto param. :

Sélectionnez **On** pour tous les paramètres suivants afin d'imprimer automatiquement sur du papier provenant de toutes sources qui contient du papier correspondant à vos paramètres papier.

- Copie
- Fax
- Autre

##### Avis d'erreur :

Sélectionnez **On** pour afficher un message d'erreur lorsque la taille ou le type de papier sélectionné ne correspond pas au papier chargé.

##### Affichage auto Config. papier :

Sélectionnez **On** pour afficher l'écran **Réglage papier** lors du chargement de papier dans la source de papier. Si vous désactivez cette fonction, vous ne pouvez pas imprimer depuis un iPhone ou un iPad avec AirPrint.

##### Langue impr :

Cet élément est affiché sur une imprimante compatible PCL ou PostScript.

Sélectionnez la langue d'impression pour l'interface USB ou l'interface réseau.

##### Param. d'impr univ :

Ces paramètres d'impression sont appliqués lorsque vous imprimez à l'aide d'un dispositif externe sans utiliser le pilote de l'imprimante.

## Annexe

### Décalage supérieur :

Définissez la marge supérieure du papier.

### Décal. gauche :

Définissez la marge gauche du papier.

### Décalage supérieur en arrière :

Définissez la marge supérieure pour l'arrière de la page en cas d'impression recto verso.

### Décal. gauche en arrière :

Définissez la marge de gauche pour l'arrière de la page en cas d'impression recto verso.

### Vérifiez largeur papier :

Sélectionnez **On** pour vérifier la largeur du papier avant l'impression. Ceci empêche l'impression au-delà des bords du papier lorsque le paramètre de taille du papier est erroné, mais l'impression peut alors être ralentie.

### Sauter pages blanches :

Saute automatiquement les pages blanches dans les données d'impression.

### Configuration impr PDL :

Cet élément est affiché sur une imprimante compatible PCL ou PostScript.

Sélectionnez les options Configuration impr PDL que vous souhaitez utiliser pour l'impression PCL ou PostScript.

#### Param. communs :

Taille du papier

Sélectionnez la taille de papier par défaut pour l'impression PCL ou PostScript.

Type de papier

Sélectionnez le type de papier par défaut pour l'impression PCL ou PostScript.

Orientation

Sélectionnez l'orientation par défaut pour l'impression PCL ou PostScript.

Qualité

Sélectionnez la qualité d'impression pour l'impression PCL ou PostScript.

Mode économie encre

Sélectionnez **On** pour économiser l'encre en réduisant la densité d'impression.

Ordre d'impr

Dernière page en haut :

Imprime à partir de la première page d'un fichier.

Première page en haut :

Imprime à partir de la dernière page d'un fichier.

Nbre copies

Permet de sélectionner le nombre de pages à imprimer.

## Annexe

- Marge de reliure  
Sélectionnez la position de reliure.
- Éject auto papier  
Sélectionnez **On** pour éjecter automatiquement le papier lorsque l'impression est interrompue au cours d'une tâche d'impression.
- Impr. 2 côtés  
Sélectionnez **On** pour réaliser une impression recto verso.

### Menu PCL :

- Source police  
Résidente  
Sélectionnez cette option pour utiliser une police préinstallée sur l'imprimante.  
Téléchargée  
Sélectionnez cette option pour utiliser une police que vous avez téléchargée.
- Numéro Police  
Sélectionnez le nombre de polices par défaut pour la source de police par défaut. Le nombre disponible varie selon les paramètres que vous avez définis.
- Taille de la police  
Définissez le pas de police par défaut si la police est extensible et à pas fixe. Vous pouvez sélectionner une valeur comprise entre 0,44 et 99,99 cpp (caractères par pouce), par incréments de 0,01.  
Cet élément risque d'être indisponible selon la source de polices ou les paramètres de nombre de polices.
- Taille du point  
Définissez la hauteur de police par défaut si la police est extensible et proportionnelle. Vous pouvez sélectionner une valeur comprise entre 4,00 et 999,75 points, par incréments de 0,25.  
Cet élément risque d'être indisponible selon la source de polices ou les paramètres de nombre de polices.
- Jeu symboles  
Sélectionnez l'ensemble de symboles par défaut. Si la police que vous avez sélectionnée dans les paramètres de source de police et de numéro de police n'est pas disponible dans le nouveau paramètre d'ensemble de symboles, les paramètres de source de police et de numéro de police sont automatiquement remplacés par la valeur par défaut, IBM-US.
- Ligne  
Définissez le nombre de lignes pour la taille et l'orientation de papier sélectionnées. Cela provoque également une modification de l'interlignage (VMI), et la nouvelle valeur VMI est stockée dans l'imprimante. Cela signifie que les modifications ultérieures dans les paramètres de taille et d'orientation de page provoquent des modifications de la valeur Form, en fonction du VMI stocké.
- Retour chariot  
Sélectionnez la commande de saut de ligne lors de l'impression avec un pilote à partir d'un système d'exploitation en particulier.
- Saut de ligne  
Sélectionnez la commande de saut de ligne lors de l'impression avec un pilote à partir d'un système d'exploitation en particulier.

## Annexe

### Attrib alim papier

Définissez l'affectation pour la commande de sélection de source de papier. Lorsque **4** est sélectionné, les commandes sont définies comme compatibles avec l'imprimante HP LaserJet 4. Lorsque **4K** est sélectionné, les commandes sont définies comme compatibles avec les imprimantes HP LaserJet 4000, 5000, et 8000. Lorsque **5S** est sélectionné, les commandes sont définies comme compatibles avec l'imprimante HP LaserJet 5S.

### Menu PS3 :

#### Page d'Erreur

Sélectionnez **On** pour imprimer une feuille indiquant l'état lorsqu'une erreur se produit durant une impression PostScript ou PDF.

#### Binaire

Sélectionnez **On** lors de l'impression de données contenant des images binaires. L'application peut envoyer les données binaires même si le paramètre de pilote de l'imprimante est défini sur ASCII, mais vous pouvez imprimer les données lorsque cette fonctionnalité est activée.

#### Taille page PDF

Sélectionnez la taille de papier lors de l'impression d'un fichier PDF. Si **Auto** est sélectionné, la taille du papier est déterminée selon la taille de la première page.

### Solveur d'erreur auto :

Sélectionnez une action à effectuer en cas d'erreur d'impression recto verso ou d'erreur de mémoire pleine.

#### On

Affiche un message d'avertissement et imprime en mode recto lorsqu'une erreur se produit pendant une impression recto verso, ou n'imprime que ce que l'imprimante peut traiter lorsque se produit une erreur de mémoire pleine.

#### Arrêt

L'imprimante affiche un message d'erreur et annule l'impression.

### Interface dispositif mém :

#### Dispos mém :

Sélectionnez **Activer** pour permettre à l'imprimante d'accéder à un dispositif mémoire inséré. Si **Désactiver** est sélectionné, vous ne pouvez pas enregistrer des données sur le dispositif mémoire avec l'imprimante. Cela empêche de supprimer illégalement des documents confidentiels.

#### Partage fich. :

Choisissez de donner l'accès en écriture au dispositif mémoire à partir d'un ordinateur connecté par USB ou d'un ordinateur connecté par réseau.

### Pap. épais :

Sélectionnez **Marche** pour empêcher l'encre de tacher vos impressions. Cela peut cependant ralentir l'impression.

### Mode silencieux :

Sélectionnez **On** pour réduire le bruit pendant l'impression. Cela risque cependant de réduire la vitesse d'impression. Selon les paramètres sélectionnés pour le type de papier et la qualité d'impression, il est possible qu'il n'y ait pas de différence au niveau du bruit de l'imprimante.

## Annexe

### Temps de séchage de l'encre :

Sélectionnez le temps de séchage de l'encre que vous désirez employer pour les impressions recto verso. L'imprimante imprime l'autre côté après avoir imprimé un côté. Si votre impression est tachée, augmentez le temps de séchage.

### Bidirectionnelle :

Sélectionnez **Marche** pour modifier la direction de l'impression ; imprime pendant que la tête d'impression se déplace vers la gauche et vers la droite. Si des lignes verticales ou horizontales de votre impression semblent floues ou mal alignées, la désactivation de cette fonctionnalité peut permettre de résoudre le problème, la vitesse d'impression risque cependant d'être réduite.

### PC Connexion via USB

Lorsque vous l'activez, vous pouvez autoriser l'accès via l'ordinateur connecté en USB.

Lorsque vous l'activez, vous pouvez interdire toute impression ne passant pas par le réseau.

### Régl expir I/F USB :

Cet élément est affiché sur une imprimante compatible PCL ou PostScript.

Indique la durée en secondes qui doit s'écouler avant de mettre fin à la communication USB avec un ordinateur, après que l'imprimante reçoit une tâche d'impression à partir d'un pilote d'impression PostScript ou d'un pilote d'impression PCL. Si l'arrêt de la tâche n'est pas clairement défini à partir d'un pilote d'impression PostScript ou d'un pilote d'impression PCL, cela peut provoquer une communication USB sans fin. Dans ce cas, l'imprimante arrête la communication après la durée indiquée. Entrez 0 (zéro) si vous ne souhaitez pas arrêter la communication.

## Paramètres réseau

Sélectionnez les menus sur le panneau de commande comme indiqué ci-dessous.

### **Param. > Réglages généraux > Paramètres réseau**

Vous ne pouvez pas modifier les paramètres verrouillés par votre administrateur.

#### Configuration Wi-Fi :

Paramétrez ou modifiez les paramètres du réseau sans fil. Sélectionnez la méthode de connexion à partir de ce qui suit et suivez les instructions affichées sur le panneau LCD.

- Routeur
- Wi-Fi Direct

#### Config LAN filaire :

Paramétrez ou modifiez une connexion réseau utilisant un câble LAN et un routeur. Lorsque cette option est utilisée, les connexions Wi-Fi sont désactivées.

#### État réseau :

Affiche ou imprime les paramètres réseau actuels.

- État LAN câblé/Wi-Fi
- État Wi-Fi Direct
- État serveur de messagerie

## Annexe

- feuil. état

### Vérification de la connexion au réseau :

Contrôle la connexion réseau actuelle et imprime un rapport. Si la connexion rencontre des problèmes, consultez le rapport pour les résoudre.

### Avancé :

Définissez les paramètres détaillés suivants.

- Nom dispositif
- TCP/IP
- Serveur Proxy
- Serveur d'email
- Adresse IPv6
- Partage réseau MS
- NFC
- Liaison Speed & Duplex
- Rediriger HTTP vers HTTPS
- Désactiver IPsec/filtrage IP
- Désactiver IEEE802.1X

## Paramètres du service Web

Sélectionnez les menus sur le panneau de commande comme indiqué ci-dessous.

### Param. > Réglages généraux > Paramètres du service Web

Vous ne pouvez pas modifier les paramètres verrouillés par votre administrateur.

#### Services Epson Connect :

Indique si l'imprimante est enregistrée et connectée à Epson Connect.

Vous pouvez vous inscrire au service en sélectionnant **S'inscrire**, puis en suivant les instructions.

Lorsque vous avez procédé à l'enregistrement, vous pouvez modifier les paramètres suivants.

- Suspendre/Reprendre
- Désenregistrer

Pour plus d'informations, consultez le site Web suivant.

<https://www.epsonconnect.com/>

<http://www.epsonconnect.eu> (Europe uniquement)

#### Services Impression Google Cloud :

Indique si l'imprimante est enregistrée et connectée aux services Google Cloud Print.

Lorsque vous avez procédé à l'enregistrement, vous pouvez modifier les paramètres suivants.

- Activer/Désactiver

## Annexe

### Désenregistrer

Pour les détails sur l'enregistrement aux services Google Cloud Print, veuillez vous reporter au site Web suivant.

<https://www.epsonconnect.com/>

<http://www.epsonconnect.eu> (Europe uniquement)

## Options de menus pour Administration système

Vous pouvez maintenir le produit en tant qu'administrateur système à l'aide de ce menu. Il vous permet également de restreindre les fonctionnalités du produit pour que les utilisateurs individuels respectent les conditions de votre travail ou de votre bureau.

Sélectionnez les menus sur le panneau de commande comme indiqué ci-dessous.

### **Param. > Réglages généraux > Administration système**

#### Gestionnaire de Contacts :

Vous pouvez définir les paramètres suivants pour les contacts.

#### Enreg./Supprimer :

Enregistrez et/ou supprimez des contacts pour les menus Fax, Numériser vers ordinateur (Email), et Numér. vers dossier réseau/FTP.

#### Fréquent :

Enregistrez les contacts utilisés fréquemment pour y accéder rapidement. Vous pouvez également modifier l'ordre de la liste.

#### Imprimer Contacts :

Imprimez votre liste de contacts.

#### Voir options :

Modifiez la façon dont est affichée votre liste de contacts.

#### Options de recherche :

Modifiez la méthode de recherche des contacts.

#### Effacer les données de la mém interne :

Cet élément est affiché sur une imprimante compatible PCL ou PostScript.

Supprimez les données de la mémoire interne de l'imprimante, telles qu'une police et une macro téléchargées pour l'impression PCL ou une tâche d'impression de mot de passe.

#### Param. de sécurité :

Vous pouvez définir les paramètres de sécurité suivants.

#### Restrictions :

Autorisez la modification des paramètres des éléments suivants lorsque le verrouillage du panneau est activé.

Accès au journal des tâches

## Annexe

- Accès pour enregistrer/ supprimer des Contacts
- Accès récent au Fax
- Accès au journal de transmission du Fax
- Accès au rapport de Fax
- Accès histo sauvegarde impr. Numér. vers dossier réseau/FTP
- Accès à Récent de Numér. vers email
- Accès à Afficher historique d'envoi de Numér. vers email
- Accès à Imprimer historique d'envoi de Numér. vers email
- Accès à Langue
- Accès à Pap. épais
- Accès à Mode silencieux
- Protection des données personnelles

### Contrôle d'accès :

Sélectionnez **On** pour restreindre les fonctionnalités du produit. Cela requiert que les utilisateurs se connectent au panneau de commande du produit avec leur nom d'utilisateur et mot de passe avant qu'ils ne puissent utiliser les fonctionnalités du panneau de commande. Dans **Accepter les tâches d'utilisat inconnus**, vous pouvez sélectionner d'autoriser ou non les tâches qui ne disposent pas des informations d'authentification nécessaires.

### Param admin :

- Mot de passe Admin  
Définissez, modifiez et effacez le mot de passe administrateur.
- Verrouiller le réglage  
Choisissez de verrouiller ou non le panneau de commande avec le mot de passe enregistré dans **Mot de passe Admin**.

### Rest param défaut :

Réinitialise les paramètres de fax des menus suivants.

- Paramètres réseau
- Param de copie
- Param. de numér.
- Param. fax
- Eff ttes données et param

### Mise à jour firmware :

Vous pouvez obtenir des informations sur le microprogramme, telles que votre version actuelle, ainsi que sur les mises à jour disponibles.

### Mise à jour :

Déterminez si la dernière version du micrologiciel a été téléchargée au niveau du serveur réseau. Si une mise à jour est disponible, vous pouvez décider de lancer ou non la mise à jour.

## Annexe

### Notification :

Sélectionnez **On** pour recevoir une notification si une mise à jour du micrologiciel est disponible.

## Options de menus pour Compteur d'impressions

Sélectionnez les menus sur le panneau de commande comme indiqué ci-dessous.

### Param. > Compteur d'impressions

Affiche le nombre total d'impressions depuis le moment où vous avez acheté l'imprimante.

## Options de menus pour État de l'alimentation

Sélectionnez le menu sur le panneau de commande comme indiqué ci-dessous.

### Param. > État de l'alimentation

Affiche le niveau approximatif des cartouches d'encre et de la durée de vie du boîtier de maintenance.

Si la coche ! s'affiche, la cartouche d'encre est presque vide ou le boîtier de maintenance est presque plein. Si la coche X s'affiche, vous devez remplacer l'élément, car la cartouche d'encre est vide ou le boîtier de maintenance est plein.

## Options de menus pour Entretien

Sélectionnez les menus sur le panneau de commande comme indiqué ci-dessous.

### Param. > Entretien

#### Réglage de la qualité d'impression. :

Sélectionnez cette fonctionnalité si vous rencontrez des problèmes avec vos impressions. Vous pouvez vérifier si des buses sont obstruées et nettoyer la tête d'impression si nécessaire, puis ajuster certains paramètres pour améliorer la qualité d'impression.

#### Tête d'impr Vérification des buses :

Sélectionnez cette fonctionnalité pour vérifier que les buses de la tête d'impression ne sont pas obstruées. L'imprimante un motif de vérification des buses.

#### Nettoyage tête d'impr. :

Sélectionnez cette fonctionnalité pour nettoyer les buses obstruées dans la tête d'impression.

#### Alignement de la tête :

Sélectionnez cette fonctionnalité pour ajuster la tête d'impression pour améliorer la qualité de l'impression.

#### Alignement ligne règle

Sélectionnez cette fonctionnalité pour aligner les lignes verticales.

## Annexe

### Alignement horizontal

Sélectionnez cette fonctionnalité si des bandes horizontales s'affichent à intervalles réguliers dans vos impressions.

### Nettoyage guide papier :

Sélectionnez cette fonctionnalité s'il y a des taches d'encre sur les rouleaux intérieurs. L'imprimante alimente en papier afin de nettoyer les rouleaux intérieurs.

### Nettoyage périodique :

L'imprimante effectue automatiquement une **Tête d'impr Vérification des buses** et un **Nettoyage tête d'impr.** en fonction de la période de temps spécifique. Sélectionnez **On** pour maintenir une qualité d'impression supérieure. Dans les conditions suivantes, effectuez vous-même une **Tête d'impr Vérification des buses** et un **Nettoyage tête d'impr.**

### Problèmes d'impression

### Lorsque **Arrêt** est sélectionné pour **Nettoyage périodique**

### Lors d'une impression de haute qualité, tels que des photos

### Lorsque **Nettoyage tête d'impr.** s'affiche sur l'écran LCD

## Options de menus pour Langue/Language

Sélectionnez les menus sur le panneau de commande comme indiqué ci-dessous.

### **Param. > Langue/Language**

Sélectionnez la langue utilisée sur l'écran LCD.

## Options de menus pour État imprimante/Imprimer

Sélectionnez les menus sur le panneau de commande comme indiqué ci-dessous.

### **Param. > État imprimante/Imprimer**

#### Impr.feui.d'état :

##### Fiche d'état de config. :

Permet d'imprimer des feuilles d'information indiquant l'état et les paramètres actuels de l'imprimante.

##### Fiche d'état des consommables :

Imprime une feuille d'information indiquant l'état des consommables.

##### Fiche d'historique d'utilisation :

Permet d'imprimer des feuilles d'information indiquant l'historique de l'utilisation de l'imprimante.

##### Liste Polices PS3 :

Cet élément est affiché sur une imprimante compatible PCL ou PostScript.

## Annexe

Imprime une liste de polices de caractères disponibles pour une imprimante PostScript.

Liste police PCL :

Cet élément est affiché sur une imprimante compatible PCL ou PostScript.

Imprime une liste de polices de caractères disponibles pour une imprimante PCL.

Réseau :

Affiche les réglages actuels du réseau.

## Options de menus pour Gestionnaire de Contacts

Sélectionnez les menus sur le panneau de commande comme indiqué ci-dessous.

### Param. > Gestionnaire de Contacts

Enreg./Supprimer :

Enregistrez et/ou supprimez des contacts pour les menus Fax, Numériser vers ordinateur (Email), et Numér. vers dossier réseau/FTP.

Fréquent :

Enregistrez les contacts utilisés fréquemment pour y accéder rapidement. Vous pouvez également modifier l'ordre de la liste.

Imprimer Contacts :

Imprimez votre liste de contacts.

Voir options :

Modifiez la façon dont est affichée votre liste de contacts.

Options de recherche :

Modifiez la méthode de recherche des contacts.

## Options de menus pour Paramètres utilisateur

Sélectionnez les menus sur le panneau de commande comme indiqué ci-dessous.

### Param. > Paramètres utilisateur

Vous ne pouvez pas modifier les paramètres verrouillés par votre administrateur.

Vous pouvez modifier les paramètres par défaut des menus suivants.

- Numér. vers dossier réseau/FTP
- Numériser vers ordinateur (Email)
- Numér. vers dispos mém
- Numér. vers Cloud
- Param de copie

**Annexe**

Fax

## **Paramètres de fax**

---

---

## Avant d'utiliser les fonctions de fax

Configurez les éléments suivants pour utiliser les fonctions de fax.

- Connectez l'imprimante à la ligne téléphonique et, le cas échéant, à un téléphone
- Complétez le **Assistant param fax** nécessaire à la configuration des paramètres de base.

Définissez les éléments suivants selon les besoins.

- Destinations de sortie et paramètres connexes, tels que les paramètres réseau et du serveur de messagerie
- Enregistrement des **Contacts**
- Paramètres utilisateur** qui définissent les valeurs par défaut pour les éléments de menu **Fax**
- Paramètres de rapports** pour imprimer des rapports lorsque des fax sont envoyées, reçues ou transférées

### Informations connexes

- ➔ « [Connexion à une ligne téléphonique](#) » à la page 155
- ➔ « [Rendre l'imprimante prête à envoyer et recevoir des télécopies \(en utilisant Assistant param fax\)](#) » à la page 159
- ➔ « [Définition individuelle des paramètres pour les fonctions de fax de l'imprimante](#) » à la page 161
- ➔ « [Options de menus pour Param. fax](#) » à la page 174
- ➔ « [Connexion réseau](#) » à la page 19
- ➔ « [Configuration du serveur ou du dossier partagé](#) » à la page 38
- ➔ « [Utilisation des contacts](#) » à la page 63
- ➔ « [Options de menus pour Paramètres utilisateur](#) » à la page 152
- ➔ « [Menu Paramètres de rapports](#) » à la page 180

---

## Connexion à une ligne téléphonique

### Lignes téléphoniques compatibles

Vous pouvez utiliser l'imprimante via des lignes téléphoniques analogiques standard (RTC = réseau téléphonique commuté) et des systèmes téléphoniques PBX (PBX = commutateur téléphonique privé).

Vous pouvez rencontrer des problèmes si vous utilisez l'imprimante avec les lignes et systèmes de lignes téléphoniques suivants.

- Ligne téléphonique VoIP telle une ligne DSL ou un service numérique de fibre optique
- Ligne téléphonique numérique (RNIS)
- Certains systèmes téléphoniques PBX
- Lorsque des adaptateurs tels des adaptateurs de terminal, des adaptateurs VoIP, des séparateurs, ou des routeurs DSL sont connectés entre la prise téléphonique murale et l'imprimante.

## Connexion de l'imprimante à la ligne téléphonique

Connectez l'imprimante à une prise téléphonique murale à l'aide d'un câble téléphonique RJ-11 (6P2C). Lors de la connexion d'un téléphone à l'imprimante, utilisez un deuxième câble téléphonique RJ-11 (6P2C).

Selon la zone, un câble de téléphone peut être livré avec l'imprimante. Si le câble est inclus, utilisez celui-ci.

Il est possible que deviez connecter le câble de téléphone à un adaptateur fourni pour votre région ou pays.

**Remarque:**

Retirez le cache du port EXT. de l'imprimante uniquement lorsque vous connectez votre téléphone à l'imprimante. Ne retirez pas le cache si vous ne connectez pas votre téléphone.

Dans les zones où les risques de foudroiement sont élevés, nous vous recommandons d'utiliser un parasurtenseur.

## Connexion à la ligne téléphonique standard (RTC) ou à la ligne PBX

Branchez un câble de téléphone à la prise téléphonique murale ou au port PBX, puis branchez-le au port LINE situé à l'arrière de l'imprimante.

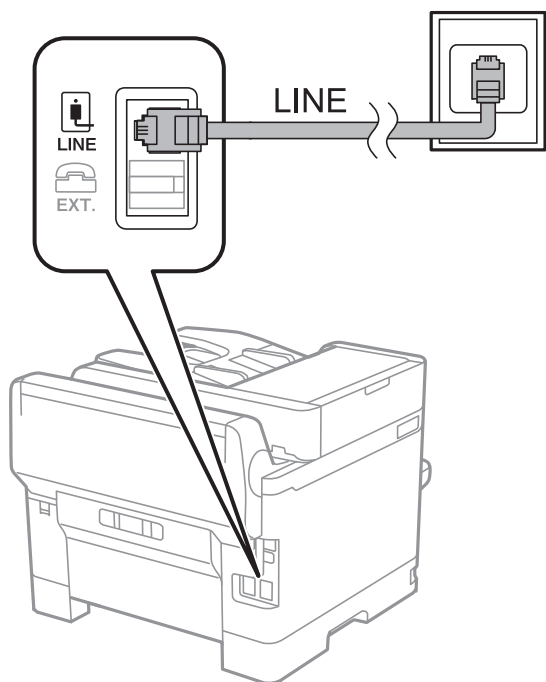

## Connexion à la ligne DSL ou RNIS

Branchez un câble de téléphone au modem DSL ou à l'adaptateur de terminal RNIS, puis branchez-le au port LINE situé à l'arrière de l'imprimante. Reportez-vous aux manuels fournis avec le modem ou l'adaptateur pour plus de détails.

## Paramètres de fax

**Remarque:**

Si aucun filtre DSL n'est intégré à votre modem DSL, branchez un filtre DSL distinct.

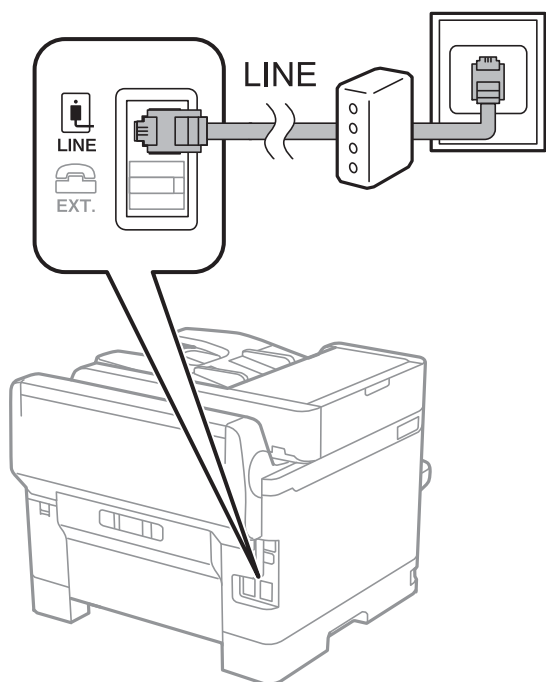

## Connexion de votre dispositif téléphonique à l'imprimante

Si vous utilisez l'imprimante et votre téléphone sur une même ligne téléphonique, connectez le téléphone à l'imprimante.

**Remarque:**

- Si votre dispositif téléphonique est doté d'une fonction fax, désactivez la fonction fax avant la connexion. Reportez-vous aux manuels fournis avec le dispositif téléphonique pour plus de détails.
- Si vous connectez un répondeur, assurez-vous que le paramètre **Sonneries avant réponse** de l'imprimante est réglé sur un nombre supérieur au nombre de sonneries sur lequel votre répondeur est réglé pour répondre à un appel.

## Paramètres de fax

1. Retirez le cache du port EXT. à l'arrière de l'imprimante.

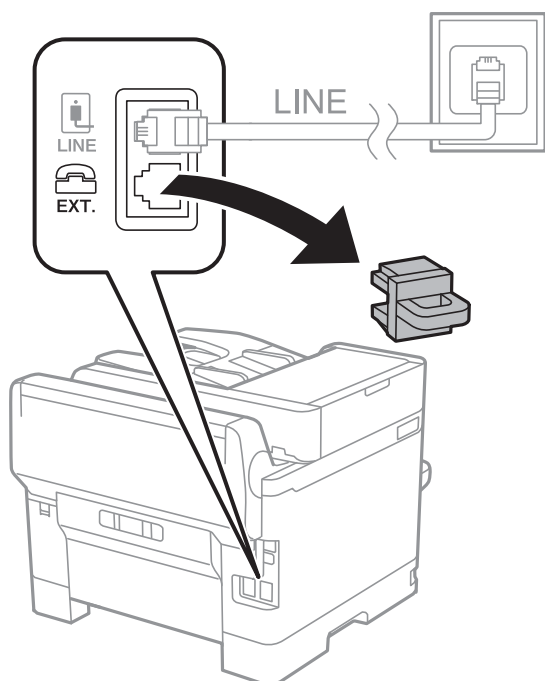

2. Connectez le dispositif téléphonique au port EXT. à l'aide d'un câble téléphonique.

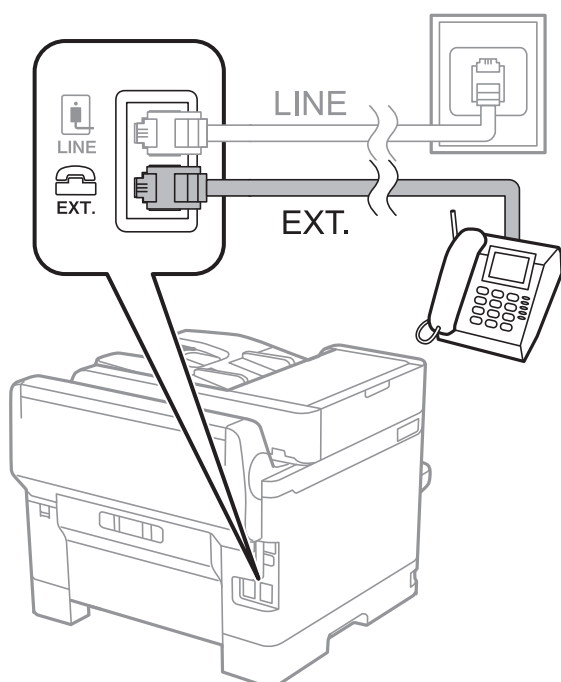

**Remarque:**

Lorsque vous partagez une unique ligne téléphonique, assurez-vous de brancher le dispositif téléphonique au port EXT. de l'imprimante. Si vous séparez la ligne pour connecter le dispositif téléphonique et l'imprimante séparément, le téléphone et l'imprimante ne fonctionnent pas correctement.

3. Sélectionnez **Fax** au niveau de l'écran d'accueil.

## Paramètres de fax

4. Débranchez le combiné.

La connexion est établie lorsque  (**Envoyer**) est activé, tel qu'illustré dans l'écran suivant.

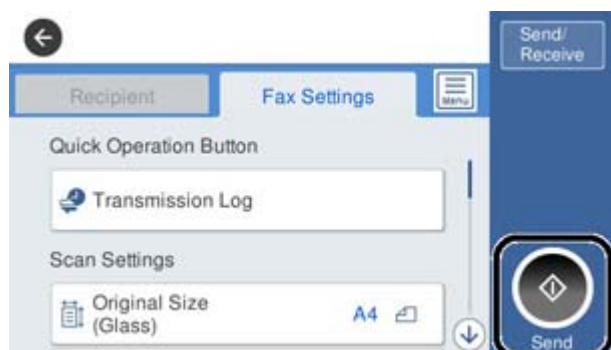

### Informations connexes

- ➔ « Rendre l'imprimante prête à envoyer et recevoir des télécopies (en utilisant Assistant param fax) » à la page 159
- ➔ « Définition des paramètres pour utiliser un répondeur » à la page 163
- ➔ « Définition des paramètres pour recevoir fax à l'aide d'un téléphone connecté uniquement (Réception à distance) » à la page 164
- ➔ « Définition du Mode réception » à la page 161

---

## Rendre l'imprimante prête à envoyer et recevoir des télécopies (en utilisant Assistant param fax)

**Assistant param fax** configure les fonctionnalités de télécopie de base afin de préparer l'imprimante à l'envoi et à la réception de télécopies.

L'Assistant est automatiquement affiché lorsque l'imprimante est mise sous tension pour la première fois. Vous pouvez également afficher l'assistant manuellement depuis le panneau de commande de l'imprimante. Vous devez exécuter l'assistant à nouveau dans le cas où celui-ci a été sauté à la première mise sous tension de l'imprimante, ou lorsque l'environnement de connexion a changé.

- Les éléments ci-dessous sont ce que vous pouvez définir via l'assistant.
  - En-tête (Votre num de phone et En-tête télécopie)**
  - Mode réception (Auto ou Manuel)**
- Les éléments ci-dessous sont définis automatiquement selon l'environnement de connexion.
  - Mode numérotation** (tel que **Tonalité** ou **Impulsion**)
  - Type de ligne (PSTN ou PBX)**
  - Détection de tonalité**
  - Réglage Distinctive Ring Detection (DRD)**
- Les autres éléments dans **Param de base** restent tels quels.

Démarrez **Assistant param fax** pour effectuer les **Param de base**, en suivant les instructions à l'écran.

## Paramètres de fax

1. Assurez-vous que l'imprimante est connectée à une ligne téléphonique.

**Remarque:**

*Une vérification automatique de la connexion fax est exécutée à la fin de l'assistant, l'imprimante doit donc être raccordée à la ligne téléphonique avant de lancer l'assistant.*

2. Sélectionnez **Param.** sur l'écran d'accueil du panneau de commande de l'imprimante, puis sélectionnez **Réglages généraux > Param. fax > Assistant param fax.**

3. Sur l'écran **Confirmation**, appuyez sur **Continu.**

L'assistant démarre.

4. Sur l'écran de saisie de l'en-tête du fax, saisissez votre nom d'expéditeur, comme le nom de votre entreprise, et appuyez sur **OK.**

**Remarque:**

*Votre nom d'expéditeur et votre numéro de fax apparaissent comme en-tête des fax envoyés.*

5. Sur l'écran de saisie du numéro de téléphone, saisissez votre numéro de fax, et appuyez sur **OK.**

6. Sur l'écran **Réglage Distinctive Ring Detection (DRD)**, définissez les paramètres suivants.

- Si vous êtes inscrit à un service de sonnerie distincte auprès de votre fournisseur téléphonique : sélectionnez **Continu**, et sélectionnez le modèle de sonnerie à utiliser pour les fax entrants.

- Si vous sélectionnez **Tout**, allez à l'étape 7.

- Si vous sélectionnez n'importe quel autre paramètre, **Mode réception** est automatiquement défini sur **Auto**. Passez à l'étape 9.

- Si vous n'avez pas défini cette option : appuyez sur **Sauter**, et passez à l'étape 9.

**Remarque:**

*Les services de sonnerie distincte, proposés par plusieurs fournisseurs téléphoniques (le nom diffère selon les fournisseurs) vous permettent de concentrer plusieurs numéros de téléphone sur une seule ligne téléphonique. Un modèle de sonnerie différent est attribué à chaque numéro. Vous pouvez utiliser un numéro pour les appels vocaux et un autre pour les appels de télécopie. Sélectionnez le modèle de sonnerie attribué aux appels fax dans **DRD**.*

*Selon la région, **On** et **Arrêt** sont affichés dans les options **DRD**. Sélectionnez **On** pour utiliser la fonctionnalité de sonnerie distincte.*

7. Sur l'écran **Réglage Mode réception**, indiquez si vous utilisez le dispositif téléphonique connecté à l'imprimante.

Lorsque vous êtes connecté, sélectionnez **Oui**, puis passez à l'étape suivante.

Lorsque vous n'êtes pas connecté, sélectionnez **Non**, puis passez à l'étape 9. **Mode réception** est défini sur **Auto**.

8. Sur l'écran **Réglage Mode réception**, indiquez si vous souhaitez recevoir les fax automatiquement.

Pour recevoir automatiquement : sélectionnez **Oui**. **Mode réception** est défini sur **Auto**.

Pour recevoir manuellement : sélectionnez **Non**. **Mode réception** est défini sur **Manuel**.

9. Sur l'écran **Continu**, vérifiez les paramètres que vous avez définis, puis appuyez sur **Continu**.

Pour corriger ou modifier des paramètres, appuyez sur .

## Paramètres de fax

10. Sur l'écran **Lancer Vérif. connex fax**, sélectionnez **Lancer vérification** pour vérifier la connexion fax, puis lorsque l'écran vous invite à imprimer le résultat de la vérification, sélectionnez **Imprimer**.

Un rapport du résultat de la vérification indiquant l'état de la connexion est imprimé.

**Remarque:**

- Si des erreurs sont identifiées, suivez les instructions sur le rapport pour les résoudre.
- Si l'écran **Sélect. type de ligne** s'affiche, sélectionnez le type de ligne.
  - Lorsque vous connectez l'imprimante à un système PBX ou à un adaptateur de terminal, sélectionnez **PBX**.
  - Lorsque vous connectez l'imprimante à une ligne téléphonique, sélectionnez (**PSTN**), puis **Désactiver** sur l'écran **Confirmation** qui s'affiche. Toutefois, la définition de ce paramètre sur **Désactiver** risque de pousser l'imprimante à sauter le premier chiffre d'un numéro de télécopie et envoyer ainsi la télécopie à un mauvais numéro.

### Informations connexes

- ➔ [« Connexion de l'imprimante à la ligne téléphonique » à la page 156](#)
- ➔ [« Définition du Mode réception » à la page 161](#)
- ➔ [« Définition des paramètres pour utiliser un répondeur » à la page 163](#)
- ➔ [« Définition des paramètres pour recevoir fax à l'aide d'un téléphone connecté uniquement \(Réception à distance\) » à la page 164](#)
- ➔ [« Menu Param de base » à la page 180](#)

---

## Définition individuelle des paramètres pour les fonctions de fax de l'imprimante

Vous pouvez configurer individuellement les fonctions de fax de l'imprimante à l'aide du panneau de commande de l'imprimante. Les paramètres définis à l'aide du **Assistant param fax** peuvent également être modifiés. Consultez les descriptions menu **Param. fax** pour plus d'informations.

**Remarque:**

- Vous pouvez configurer les fonctions de fax de l'imprimante à l'aide de **Web Config**.
- Lorsque vous utilisez **Web Config** pour afficher le menu **Param. fax**, il peut exister de légères différences dans l'interface utilisateur et l'emplacement par rapport au panneau de commande de l'imprimante.

### Informations connexes

- ➔ [« Options de menus pour Param. fax » à la page 174](#)

## Définition du Mode réception

**Mode réception** a deux options pour recevoir des fax entrants. Vous pouvez définir les paramètres dans le menu ci-dessous.

**Param. > Réglages généraux > Param. fax > Param de base > Mode réception**

Mode réception	Utilisation de la ligne téléphonique
Manuel	Principalement pour téléphoner, mais également pour les fax

## Paramètres de fax

Mode réception	Utilisation de la ligne téléphonique
Auto	Uniquement pour les fax (aucun téléphone requis)
	Principalement pour les fax, et parfois pour téléphoner

### Informations connexes

- ➔ « Utilisation du mode Auto » à la page 162
- ➔ « Utilisation du mode Manuel » à la page 162
- ➔ « Menu Param de base » à la page 180

## Utilisation du mode Manuel

### Réception de fax

Lorsque le téléphone sonne, vous pouvez répondre manuellement en décrochant le combiné.

- Si vous entendez un signal de fax (baud) :  
Sélectionnez **Fax** sur l'écran d'accueil de l'imprimante, sélectionnez **Envoyer/ Recevoir > Réception**, puis appuyez sur **◊**. Raccrochez ensuite le combiné.
- Si la sonnerie est celle d'un appel vocal :  
Vous pouvez répondre au téléphone normalement.

### Réception de fax à l'aide d'un téléphone connecté uniquement

Lorsque **Réception à distance** est défini, vous pouvez recevoir des fax en saisissant simplement le **Code de démarr**.

Lorsque le téléphone sonne, décrochez le combiné. Lorsque vous entendez une tonalité de fax (baud), composez le **Code de démarr** à deux chiffres, puis raccrochez le combiné.

### Informations connexes

- ➔ « Définition des paramètres pour recevoir fax à l'aide d'un téléphone connecté uniquement (Réception à distance) » à la page 164

## Utilisation du mode Auto

### Réception de fax sans périphérique mémoire externe

L'imprimante bascule automatiquement en mode de réception de fax lorsque le nombre de sonneries défini dans **Sonneries avant réponse** est atteint.

**Remarque:**

*Nous vous conseillons de définir **Sonneries avant réponse** sur le nombre le plus faible possible.*

### Réception de fax avec un périphérique mémoire externe

Une imprimante disposant d'un téléphone externe fonctionne comme suit.

## Paramètres de fax

- ❑ Si votre téléphone est utilisé comme répondeur et qu'il répond dans le nombre de sonneries défini dans **Sonneries avant réponse** :
  - Si la sonnerie est celle d'un fax : l'imprimante bascule automatiquement en réception de fax.
  - Si la sonnerie est celle d'un appel vocal : le répondeur peut recevoir des appels vocaux et enregistrer des messages vocaux.
- ❑ Lorsque vous décrochez le combiné dans le nombre de sonneries défini dans **Sonneries avant réponse** :
  - Si la sonnerie est celle d'un fax : vous pouvez recevoir le fax en suivant les étapes de **Manuel**.
  - Si la sonnerie est celle d'un appel vocal : vous pouvez répondre normalement au téléphone.
- ❑ Lorsque l'imprimante bascule automatiquement pour recevoir des fax :
  - Si la sonnerie est celle d'un fax : l'imprimante commence à recevoir des fax.
  - Si la sonnerie est celle d'un appel vocal : vous ne pouvez pas répondre au téléphone. Demandez à la personne de vous rappeler.

### Remarque:

Définissez le paramètre **Sonneries avant réponse** de l'imprimante sur un nombre supérieur au nombre de sonneries pour le répondeur. Sinon le répondeur ne peut pas recevoir d'appels vocaux pour enregistrer des messages vocaux. Consultez le manuel fourni avec le répondeur pour obtenir plus d'informations sur la configuration du répondeur.

### Informations connexes

- ➔ [« Définition des paramètres pour utiliser un répondeur » à la page 163](#)
- ➔ [« Utilisation du mode Manuel » à la page 162](#)

## Définition des paramètres lorsque vous connectez un téléphone externe

### Définition des paramètres pour utiliser un répondeur

Vous devez paramétrer le répondeur pour pouvoir l'utiliser.

1. Sélectionnez **Param.** sur l'écran d'accueil du panneau de commande de l'imprimante.
2. Sélectionnez **Réglages généraux > Param. fax > Param de base**.
3. Définissez **Mode réception** sur **Auto**.
4. Définissez le paramètre **Sonneries avant réponse** de l'imprimante sur un nombre supérieur au nombre de sonneries pour le répondeur.

Si la valeur de **Sonneries avant réponse** est inférieure au nombre de sonneries pour le répondeur, ce dernier ne pourra pas recevoir les appels vocaux et enregistrer des messages. Reportez-vous aux manuels fournis avec le répondeur pour des informations sur ses paramètres.

Le paramètre **Sonneries avant réponse** de l'imprimante peut ne pas s'afficher selon la région.

### Informations connexes

- ➔ [« Utilisation du mode Auto » à la page 162](#)
- ➔ [« Menu Param de base » à la page 180](#)

## Paramètres de fax

### Définition des paramètres pour recevoir fax à l'aide d'un téléphone connecté uniquement (Réception à distance)

Vous pouvez commencer à recevoir des fax entrants en décrochant uniquement le combiné et en faisant fonctionner le téléphone, sans utiliser l'imprimante du tout.

La fonctionnalité **Réception à distance** est disponible pour les téléphones qui prennent en charge la numérotation à tonalité.

1. Sélectionnez **Param.** sur l'écran d'accueil du panneau de commande de l'imprimante.
2. Sélectionnez **Réglages généraux > Param. fax > Param de base > Réception à distance**.
3. Appuyez sur **Réception à distance** pour le définir sur **On**.
4. Sélectionnez **Code de démarr**, saisissez un code à deux chiffres (vous pouvez saisir 0 à 9, \* et #), puis appuyez sur **OK**.
5. Sélectionnez **OK** pour appliquer les paramètres.

#### Informations connexes

- ➔ [« Utilisation du mode Manuel » à la page 162](#)
- ➔ [« Menu Param de base » à la page 180](#)

### Définition de Paramètres d'impression pour recevoir des fax

#### Définir les paramètres de source de papier pour la réception de fax (pour les modèles équipés de deux sources de papier ou plus)

Vous pouvez définir les sources de papier utilisées pour imprimer les documents reçus et les rapports de fax. Par défaut, toutes les sources de papier sont utilisables pour l'impression de fax. Utilisez cette fonctionnalité si vous ne voulez pas utiliser une source papier particulière pour l'impression de fax.

1. Sélectionnez **Param.** sur l'écran d'accueil du panneau de commande de l'imprimante.
2. Sélectionnez **Réglages généraux > Param imprim > Réglages source papier > Sélect. auto param. > Fax**.
3. Appuyez sur chaque boîte de source de papier que vous ne voulez pas utiliser pour l'impression de fax.  
Le paramètre de source papier est modifié à **Arrêt** et désactivé pour l'impression de fax.

#### Informations connexes

- ➔ [« Param imprim » à la page 142](#)

## Paramètres de fax

### Définition de Paramètres d'impression, tels que Rec/Ver, pour ne pas recevoir de fax

Vous pouvez configurer l'imprimante pour qu'elle réduise le montant de papier utilisée en imprimant les fax reçus recto verso ou en les imprimant en format réduit pour tenir sur le papier. En guise d'exemple, suivez les étapes ci-dessous pour configurer l'impression recto verso.

1. Sélectionnez **Param.** sur l'écran d'accueil du panneau de commande de l'imprimante.
2. Sélectionnez **Réglages généraux > Param. fax > Param. de réception.**
3. Sélectionnez **Paramètres d'impression**, puis sélectionnez **Rec/Ver.**
4. Appuyez sur la boîte **Rec/Ver** pour définir ce paramètre à **On.**
5. Dans **Marge de reliure**, sélectionnez **Côté court** ou **Côté long.**
6. Sélectionnez **OK.**

#### Informations connexes

➔ [« Menu Paramètres d'impression » à la page 178](#)

### Définition de paramètres pour enregistrer et transférer les fax reçus

L'imprimante est configurée pour imprimer les fax reçus par défaut. Outre l'impression, vous pouvez configurer l'imprimante pour enregistrer et/ou transférer les fax reçus. Notez que les méthodes de configuration varient selon l'existence de paramètres de condition.

- Enregistrement et transfert de fax reçus de partenaires non spécifiés — les fonctions permettant d'enregistrer et de transférer les fax reçus sans conditions
- Enregistrement et transfert de fax reçus de partenaires spécifiés — les fonctions permettant d'enregistrer et de transférer les fax reçus avec conditions

#### Informations connexes

➔ [« Fonctions permettant d'enregistrer et transférer des fax reçus sans condition » à la page 165](#)

➔ [« Fonctions permettant d'enregistrer et transférer des fax reçus avec une condition » à la page 168](#)

### Fonctions permettant d'enregistrer et transférer des fax reçus sans condition

Vous pouvez enregistrer et transférer les fax reçus de partenaires non spécifiés vers des destinations de l'imprimante et destinations autres que l'imprimante. Vous pouvez sélectionner toutes les destinations suivantes à la fois. Si vous les sélectionnez toutes en même temps, les fax reçus sont enregistrés dans l'Boîte de réception, sur un ordinateur ou sur un périphérique mémoire externe, puis transférés vers une destination particulière, telle qu'une adresse e-mail.

- Boîte de réception de l'imprimante

Vous pouvez enregistrer les fax reçus dans l'Boîte de réception. Vous pouvez les afficher sur le panneau de commande de l'imprimante, de sorte de pouvoir imprimer uniquement ceux que vous souhaitez imprimer et supprimer les fax inutiles.

## Paramètres de fax

- En dehors de l'imprimante
  - Un ordinateur (réception PC-FAX)
  - À partir d'un périphérique mémoire externe
  - Jusqu'à 5 destinations de transfert
    - Adresses e-mail
    - Dossiers partagés sur un réseau
    - Autre fax

### Informations connexes

- ➔ « Réglage de l'enregistrement et du transfert des fax reçus (Enreg/Transf non conditionnel) » à la page 166
- ➔ « Menu Param. enreg/transf » à la page 175
- ➔ « Définition de paramètres pour l'envoi de la réception de fax sur un ordinateur » à la page 172

## Réglage de l'enregistrement et du transfert des fax reçus (Enreg/Transf non conditionnel)

Vous pouvez effectuer le paramétrage pour l'enregistrement et le transfert des fax reçus depuis des expéditeurs indéterminés. Si vous effectuez un paramétrage pour transférer les fax reçus, ajoutez d'abord les destinations de transfert à la liste des contacts. Pour transférer vers une adresse e-mail, vous devez également configurer les paramètres du serveur de messagerie auparavant.

Suivez les étapes ci-dessous. Pour effectuer le paramétrage permettant d'enregistrer les télécopies reçues sur un ordinateur à l'aide de la fonction PC-FAX, consultez les informations connexes ci-dessous à ce sujet.

1. Sélectionnez **Param.** sur l'écran d'accueil du panneau de contrôle de l'imprimante.
2. Sélectionnez **Réglages généraux > Param. fax > Param. de réception > Param. enreg/transf > Enreg/Transf non conditionnel.**  
Quand un message s'affiche, vérifiez le contenu, puis appuyez sur **OK.**
3. Effectuez les réglages ci-dessous en fonction des destinations de l'enregistrement et du transfert.  
Les options suivantes peuvent être utilisées en même temps.



- Pour enregistrer les télécopies reçues dans la Boîte de réception :
  - ➊ Sélectionnez **Enreg. dans boîte de réception** pour le définir sur **On.**
  - ➋ Si un message s'affiche, vérifiez le contenu, puis sélectionnez **OK.**

## Paramètres de fax

- Pour enregistrer les télécopies reçues sur un périphérique mémoire externe :

- ❶ Insérez un dispositif mémoire dans le port USB de l'interface externe de l'imprimante.
  - ❷ Sélectionnez **Enreg. sur le dispos mém.**
  - ❸ Sélectionnez **Oui**. Pour imprimer automatiquement les documents pendant que vous les enregistrez sur le dispositif mémoire, sélectionnez **Oui et Imprimer** à la place.
  - ❹ Consultez le message qui s'affiche, puis appuyez sur **Créer**.
- Un dossier est créé sur le périphérique mémoire pour enregistrer les documents reçus.
- ❺ Vérifiez le message, appuyez sur **Fermer** ou attendez jusqu'à ce que le message disparaisse, puis appuyez sur **Fermer**.
  - ❻ Lorsque le message suivant s'affiche, confirmez-le, puis appuyez sur **OK**.

 **Important:**

*Les documents reçus sont temporairement enregistrés dans la mémoire de l'imprimante avant que les documents soient enregistrés dans le dispositif mémoire connecté à l'imprimante. Une erreur de mémoire pleine désactive l'envoi et la réception des télécopies, par conséquent laissez le dispositif mémoire connecté à l'imprimante.*

- Pour transférer les télécopies reçues vers des e-mails, des dossiers partagés et d'autres télécopieurs :

- ❶ Sélectionnez **Transférer**.
- ❷ Sélectionnez **Oui**. Pour imprimer automatiquement les documents pendant leur transfert, sélectionnez **Oui et Imprimer** à la place.
- ❸ Sélectionnez **Ajouter entrée**, puis sélectionnez les destinations à partir de la liste de contacts. Vous pouvez définir jusqu'à cinq destinations de transfert.
- ❹ Appuyez sur **Fermer** pour terminer la sélection des destinations de transfert, puis appuyez sur **Fermer**.
- ❺ Dans **Option si échec transf**, choisissez soit d'imprimer les documents reçus, soit de les enregistrer dans la Boîte de réception de l'imprimante en cas d'échec de leur transfert.
- ❻ Appuyez sur **OK**.

 **Important:**

*Lorsque la Boîte de réception est pleine, la réception de fax est désactivée. Vous devez supprimer les documents de la boîte de réception une fois qu'ils ont été consultés.*

**Remarque:**

Le nombre de documents qui n'ont pas pu être transférés s'affiche sur l'icône  de l'écran d'accueil, en plus des autres tâches non traitées.

4. Réglez l'imprimante pour envoyer des e-mails à quelqu'un que vous souhaitez informer sur les résultats des fax traités, si nécessaire.

- ❶ Sélectionnez **Notifications par email**.
- ❷ Appuyez sur l'élément pour le régler sur **On**.

Les options suivantes peuvent être utilisées en même temps.

- Notifier fin réception : envoi des e-mails au destinataire lorsque l'imprimante a fini de recevoir le fax.
- Notifier fin impression : envoi des e-mails au destinataire lorsque l'imprimante a fini d'imprimer le fax reçu.

## Paramètres de fax

- Notifier fin enreg dispositif mémoire : envoi des e-mails au destinataire lorsque l'imprimante a fini d'enregistrer les documents reçus sur le dispositif mémoire.
- Notifier fin transfert : envoi des e-mails au destinataire lorsque l'imprimante a fini de faire suivre le fax reçu.
- ③ Sélectionnez le champ **Destinataire**, puis sélectionnez un destinataire pour l'e-mail à partir de la liste de contacts.
- ④ Appuyez sur **Fermer** pour terminer la sélection du destinataire.
- ⑤ Appuyez sur **OK**.

5. Appuyez sur **Fermer** pour terminer le paramétrage de **Enreg/Transf non conditionnel**.

Ceci est la fin de l'enregistrement inconditionnel et des paramètres de transfert pour recevoir des télécopies.

6. Sélectionnez **Param. communs** si nécessaire.

Pour plus de détails, consultez les explication pour **Param. communs** dans le menu **Param. enreg/transf**.

### Remarque:

*Si vous avez sélectionné un dossier partagé sur un réseau ou une adresse e-mail en tant que destination de transfert, nous vous recommandons de tester si vous pouvez envoyer une image numérisée à la destination en mode numérisation.*

*Sélectionnez **Numériser > Email**, ou **Numériser > Dossier réseau/FTP** depuis l'écran d'accueil, sélectionnez la destination, puis commencez à numériser.*

### Informations connexes

- ➔ « Connexion réseau » à la page 19
- ➔ « Configuration du serveur ou du dossier partagé » à la page 38
- ➔ « Fonctions permettant d'enregistrer et transférer des fax reçus sans condition » à la page 165
- ➔ « Définition du paramètre Enreg. sur ordi pour recevoir des fax » à la page 173
- ➔ « Définition du paramètre Enreg. sur ordi pour imprimer également les fax reçus » à la page 173
- ➔ « Définition du paramètre Enreg. sur ordi pour ne pas recevoir de fax » à la page 173
- ➔ « Menu Param. enreg/transf » à la page 175

## Fonctions permettant d'enregistrer et transférer des fax reçus avec une condition

Vous pouvez recevoir des fax de partenaires spécifiques ou recevoir des fax à une heure spécifiée, puis les enregistrer et les transférer vers des destinations de l'imprimante et des destinations autres que l'imprimante. Vous pouvez sélectionner toutes les destinations suivantes à la fois. Si vous les sélectionnez toutes en même temps, les fax reçus sont enregistrés dans l'Boîte de réception, la boîte confidentielle ou sur un périphérique mémoire externe, puis transférés vers une destination particulière, telle qu'une adresse e-mail.

- Boîte de réception et boîtes confidentielles dans l'imprimante

Vous pouvez enregistrer les fax reçus dans l'Boîte de réception ou des boîtes confidentielles en les triant par conditions. Vous pouvez les afficher sur le panneau de commande de l'imprimante, de sorte de pouvoir imprimer uniquement les fax que vous souhaitez imprimer et supprimer les fax inutiles.

## Paramètres de fax

- En dehors de l'imprimante
  - À partir d'un périphérique mémoire externe
  - Une destination de transfert :
    - Adresse e-mail
    - Dossier partagé sur un réseau
    - Un autre fax

### Informations connexes

- ➔ « Réglage de l'enregistrement et du transfert des fax reçus (Enreg/Transf conditionnel) » à la page 169
- ➔ « Menu Param. enreg/transf » à la page 175

## Réglage de l'enregistrement et du transfert des fax reçus (Enreg/Transf conditionnel)

Vous pouvez effectuer des paramétrages pour l'enregistrement et le transfert de télécopies reçues d'un émetteur déterminé ou à un moment déterminé. Si vous effectuez un paramétrage pour transférer les fax reçus, ajoutez d'abord la destination de transfert à la liste des contacts. Pour transférer vers une adresse e-mail, vous devez également configurer les paramètres du serveur de messagerie auparavant.

### Remarque:

*Avant d'utiliser la fonction pour enregistrer et transférer les télécopies reçues à une heure donnée, assurez-vous que les paramètres **Date/Heure** et **Décalage horaire** de l'imprimante sont corrects. Accédez aux menus depuis **Param.** > **Réglages généraux** > **Param de base** > **Régl. Date/Heure**.*

1. Sélectionnez **Param.** sur l'écran d'accueil du panneau de contrôle de l'imprimante.
2. Sélectionnez **Réglages généraux** > **Param. fax** > **Param. de réception** > **Param. enreg/transf**.
3. Appuyez sur  sur une boîte non enregistrée, sous **Enreg/Transf conditionnel**.
4. Sélectionnez la boîte **Nom**, puis saisissez le nom que vous souhaitez enregistrer.
5. Sélectionnez la boîte **Condition(s)** pour définir un paramètre de condition.
  - Num. fax expéd corresp : si le numéro de télécopie entrant correspond aux conditions sélectionnées dans cet élément, l'imprimante enregistre et transfère les télécopies reçues.  
Sélectionnez la condition **Num. fax expéd corresp** et saisissez le numéro de télécopie (20 chiffres max.) en sélectionnant la boîte **Num. fax**.
  - Correspond. parfaite Sous-adresse (SUB) : si la sous-adresse (SUB) correspond parfaitement, l'imprimante enregistre et transfère les télécopies reçues.  
Activez le paramètre Correspond. parfaite Sous-adresse (SUB) et saisissez le mot de passe en sélectionnant la boîte **Sous-adr (SUB)**.
  - Correspond. parfaite Mot de passe (SID) : si le mot de passe (SID) correspond parfaitement, l'imprimante enregistre et transfère les télécopies reçues.  
Activez le paramètre Correspond. parfaite Mot de passe (SID) et saisissez le mot de passe en sélectionnant la boîte **Mot de passe(SID)**.

## Paramètres de fax

- Heure de réception** : l'imprimante enregistre et transfère les télécopies reçues durant la période de temps spécifiée.

Activez le paramètre **Heure de réception** puis définissez l'heure dans **Heure de début** et **Heure de fin**.

6. Sélectionnez la boîte **Destin enreg/transf.**

7. Effectuez les réglages ci-dessous en fonction des destinations de l'enregistrement et du transfert.

Les options suivantes peuvent être utilisées en même temps.

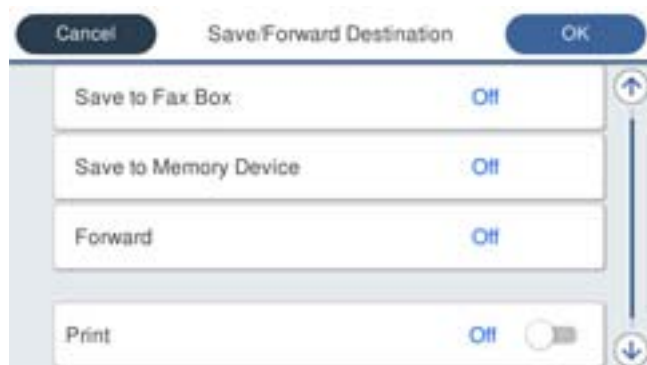

- Pour imprimer les télécopies reçues :

Appuyez sur **Imprimer** pour le définir sur **On**.

- Pour enregistrer les télécopies reçues vers la Boîte de réception ou vers une boîte confidentielle :

❶ Sélectionnez **Enreg ds boîte fax**.

❷ Appuyez sur **Enreg ds boîte fax** pour le définir sur **On**.

❸ Sélectionnez la boîte dans laquelle le document doit être enregistré.

- Pour enregistrer les télécopies reçues sur un périphérique mémoire externe :

❶ Insérez un dispositif mémoire dans le port USB de l'interface externe de l'imprimante.

❷ Sélectionnez **Enreg. sur le dispos mém.**

❸ Appuyez sur **Enreg. sur le dispos mém** pour le définir sur **On**.

❹ Consultez le message qui s'affiche, puis appuyez sur **Créer**.

Un dossier est créé sur le périphérique mémoire pour enregistrer les documents reçus.

### **Important:**

*Les documents reçus sont temporairement enregistrés dans la mémoire de l'imprimante avant que les documents soient enregistrés dans le dispositif mémoire connecté à l'imprimante. Une erreur de mémoire pleine désactive l'envoi et la réception des télécopies, par conséquent laissez le dispositif mémoire connecté à l'imprimante.*

## Paramètres de fax

- Pour transférer les télécopies reçues vers des e-mails, des dossiers partagés et un autre télécopieur :
  - ➊ Sélectionnez **Transférer**.
  - ➋ Appuyez sur **Transférer** pour le définir sur **On**.
  - ➌ Sélectionnez **Ajouter entrée**, puis sélectionnez les destinations à partir de la liste de contacts. Vous pouvez sélectionner une destination de transfert.
  - ➍ Lorsque vous avez sélectionné les destinations de transfert, appuyez sur **Fermer**.
  - ➎ Vérifiez que la destination de transfert que vous avez sélectionnée est correcte, puis sélectionnez **Fermer**.
  - ➏ Dans **Option si échec transf**, choisissez soit d'imprimer les documents reçus, soit de les enregistrer dans la Boîte de réception de l'imprimante en cas d'échec de leur transfert.



### **Important:**

*Lorsque la Boîte de réception ou une boîte confidentielle est pleine, la réception de fax est désactivée. Vous devez supprimer les documents de la boîte de réception une fois qu'ils ont été consultés.*

### **Remarque:**

Le nombre de documents qui n'ont pas pu être transférés s'affiche sur l'icône  de l'écran d'accueil, en plus des autres tâches non traitées.

8. Appuyez sur **OK** pour terminer le paramétrage de **Destin enreg/transf**.
9. Réglez l'imprimante pour envoyer des e-mails à quelqu'un que vous souhaitez informer sur les résultats des fax traités, si nécessaire.
  - ➊ Sélectionnez **Notifications par email**.
  - ➋ Appuyez sur l'élément pour le régler sur **On**.

Les options suivantes peuvent être utilisées en même temps.

  - Notifier fin réception : envoi des e-mails au destinataire lorsque l'imprimante a fini de recevoir le fax.
  - Notifier fin impression : envoi des e-mails au destinataire lorsque l'imprimante a fini d'imprimer le fax reçu.
  - Notifier fin enreg dispositif mémoire : envoi des e-mails au destinataire lorsque l'imprimante a fini d'enregistrer les documents reçus sur le dispositif mémoire.
  - Notifier fin transfert : envoi des e-mails au destinataire lorsque l'imprimante a fini de faire suivre le fax reçu.
  - ➌ Sélectionnez le champ **Destinataire**, puis sélectionnez un destinataire pour l'e-mail à partir de la liste de contacts.
  - ➍ Appuyez sur **Fermer** pour terminer la sélection du destinataire.
  - ➎ Appuyez sur **OK**.
10. Sélectionnez **OK**, puis sélectionnez à nouveau **OK** pour revenir à l'écran **Param. enreg/transf**.
11. Sélectionnez la zone enregistrée pour laquelle vous avez défini un paramètre de condition, puis sélectionnez **Activer**.  
Ceci est la fin de l'enregistrement conditionnel et des paramètres de transfert pour recevoir des télécopies.
12. Sélectionnez **Param. communs** si nécessaire.  
Pour plus de détails, consultez les explication pour **Param. communs** dans le menu **Param. enreg/transf**.

## Paramètres de fax

### Remarque:

Si vous avez sélectionné un dossier partagé sur un réseau ou une adresse e-mail en tant que destination de transfert, nous vous recommandons de tester si vous pouvez envoyer une image numérisée à la destination en mode numérisation. Sélectionnez **Numériser > Email**, ou **Numériser > Dossier réseau/FTP** depuis l'écran d'accueil, sélectionnez la destination, puis commencez à numériser.

### Informations connexes

- ➔ [« Connexion réseau »](#) à la page 19
- ➔ [« Configuration du serveur ou du dossier partagé »](#) à la page 38
- ➔ [« Fonctions permettant d'enregistrer et transférer des fax reçus avec une condition »](#) à la page 168
- ➔ [« Menu Param. enreg/transf »](#) à la page 175

## Configuration des paramètres pour bloquer les fax non désirés

Vous pouvez bloquer les fax non désirés.

1. Sélectionnez **Param.** sur l'écran d'accueil du panneau de commande de l'imprimante.
2. Sélectionnez **Réglages généraux > Param. fax > Param de base > Fax rejeté.**
3. Définissez la condition de blocage des fax indésirables.  
Sélectionnez **Fax rejeté** et activez les options suivantes.
  - Liste des numéros refusés : rejette les fax provenant de la liste des numéros rejetés.
  - Blanc en-tête télécopie bloqué : rejette les fax sans informations d'en-tête.
  - Contacts désenregistrés : rejette les fax qui n'ont pas été ajoutés dans la liste des contacts.
4. Appuyez sur  pour retourner à l'écran **Fax rejeté.**
5. Si vous utilisez **Liste des numéros refusés**, sélectionnez **Modifier liste numéros refusés**, puis modifiez la liste.

### Informations connexes

- ➔ [« Menu Param de base »](#) à la page 180

## Définition de paramètres pour l'envoi de la réception de fax sur un ordinateur

Pour envoyer et recevoir des télécopies sur un ordinateur client, FAX Utility doit être installé sur l'ordinateur connecté en réseau ou par câble USB.

### Activation de l'envoi de fax à partir d'un ordinateur

Configurez les éléments suivants à l'aide de Web Config.

1. Accédez à Web Config, cliquez sur l'onglet **Fax**, puis sur **Param. d'envoi > De base.**

## Paramètres de fax

2. Sélectionnez **Utiliser** pour **Fonction PC vers FAX**.

**Remarque:**

La valeur par défaut du paramètre **Fonction PC vers FAX** est **Utiliser**. Pour désactiver l'envoi de fax à partir de n'importe quel ordinateur, sélectionnez **Ne pas utiliser**.

3. Cliquez sur **OK**.

### Informations connexes

➔ [« Menu Param. d'envoi » à la page 174](#)

## Définition du paramètre Enreg. sur ordi pour recevoir des fax

Vous pouvez recevoir des fax sur un ordinateur à l'aide de FAX Utility. Installez FAX Utility sur l'ordinateur client et définissez le paramètre. Pour plus d'informations, consultez la rubrique Opérations de base de l'aide de FAX Utility (fenêtre principale).

L'élément de paramètre du panneau de commande de l'imprimante ci-dessous est défini sur **Oui**, et les fax reçus peuvent être enregistrés sur l'ordinateur.

**Param.** > **Réglages généraux** > **Param. fax** > **Param. de réception** > **Param. enreg/transf** > **Enreg/Transf non conditionnel** > **Enreg. sur ordi**

### Informations connexes

➔ [« Menu Param. enreg/transf » à la page 175](#)

## Définition du paramètre Enreg. sur ordi pour imprimer également les fax reçus

Vous pouvez définir le paramètre de sorte à imprimer les fax reçus sur l'imprimante, en plus de les enregistrer sur un ordinateur.

1. Sélectionnez **Param.** sur l'écran d'accueil du panneau de commande de l'imprimante.
2. Sélectionnez **Réglages généraux** > **Param. fax** > **Param. de réception**.
3. Sélectionnez **Param. enreg/transf** > **Enreg/Transf non conditionnel** > **Enreg. sur ordi** > **Oui et Imprimer**.

### Informations connexes

➔ [« Menu Param. enreg/transf » à la page 175](#)

## Définition du paramètre Enreg. sur ordi pour ne pas recevoir de fax

Pour interdire à l'imprimante d'enregistrer des fax sur l'ordinateur, modifiez les paramètres sur l'imprimante.

**Remarque:**

Vous pouvez également modifier les paramètres à l'aide de FAX Utility. Toutefois, si des fax n'ont pas été enregistrés sur l'ordinateur, l'option ne fonctionne pas.

1. Sélectionnez **Param.** sur l'écran d'accueil du panneau de commande de l'imprimante.

## Paramètres de fax

2. Sélectionnez **Réglages généraux** > **Param. fax** > **Param. de réception**.
3. Sélectionnez **Param. enreg/transf** > **Enreg/Transf non conditionnel** > **Enreg. sur ordi** > **Non**.

### Informations connexes

➔ « [Menu Param. enreg/transf](#) » à la page 175

## Options de menus pour Param. fax

Sélectionner **Param.** > **Réglages généraux** > **Param. fax** sur le panneau de commande de l'imprimante affiche ce menu.

### Remarque:

- Vous pouvez également accéder aux *Param. fax* à partir de l'application *Web Config*. Cliquez sur l'onglet **Fax** de l'écran *Web Config*.
- Lorsque vous utilisez *Web Config* pour afficher le menu **Param. fax**, il peut exister de légères différences dans l'interface utilisateur et l'emplacement par rapport au panneau de commande de l'imprimante.

## Menu Bouton d'util rapide

Vous pouvez trouver le menu du panneau de commande de l'imprimante ci-dessous :

**Param.** > **Réglages généraux** > **Param. fax** > **Bouton d'util rapide**

### Remarque:

Vous ne pouvez pas afficher ce menu sur l'écran de *Web Config*.

Élément	Description
Bouton d'util rapide 1	Enregistre jusqu'à trois raccourcis vous permettant d'accéder rapidement au menu que vous utilisez souvent lors de l'envoi de fax. Les raccourcis sont situés en haut de l'onglet <b>Param. fax</b> dans <b>Fax</b> .
Bouton d'util rapide 2	
Bouton d'util rapide 3	

## Menu Param. d'envoi

Vous pouvez trouver le menu du panneau de commande de l'imprimante ci-dessous :

**Param.** > **Réglages généraux** > **Param. fax** > **Param. d'envoi**

### Remarque:

Vous pouvez trouver le menu ci-dessous sur l'écran *Web Config* :

Onglet **Fax** > **Param. d'envoi** > **De base**

Élément	Description
Fonction PC vers FAX	Cet élément ne s'affiche que sur l'écran <i>Web Config</i> . Permet d'envoyer des fax à l'aide d'un ordinateur client.

## Paramètres de fax

Élément	Description
Envoi par lots	Si plusieurs fax sont en attente d'envoi au même destinataire, cela les regroupe et les envoie tous en même temps. Vous pouvez envoyer jusqu'à cinq documents (jusqu'à 100 pages au total) à la fois. Cela vous aide à économiser les coûts de transmission en réduisant le nombre de connexions.
Enreg données de panne	Enregistre les documents qui n'ont pas pu être envoyés dans la mémoire de l'imprimante. Vous pouvez renvoyer les documents à partir du <b>Job/Status</b> .

### Informations connexes

➔ [« Activation de l'envoi de fax à partir d'un ordinateur » à la page 172](#)

## Menu Param. de réception

### Informations connexes

➔ [« Menu Param. enreg/transf » à la page 175](#)

➔ [« Menu Paramètres d'impression » à la page 178](#)

## Menu Param. enreg/transf

Vous pouvez trouver le menu sur le panneau de commande de l'imprimante :

**Param. > Réglages généraux > Param. fax > Param. de réception > Param. enreg/transf**

### Enreg/Transf non conditionnel

#### Remarque:

Vous pouvez trouver le menu ci-dessous sur l'écran Web Config :

**Fax onglet > Param. de réception > Sortie fax**

Vous pouvez définir des destinations d'enregistrement et de transfert vers la Boîte de réception, un ordinateur, un périphérique de mémoire externe, des adresses électroniques, des dossiers partagés et d'autres télécopieurs. Vous pouvez utiliser ces fonctionnalités en même temps. Si vous définissez tous les éléments du panneau de commande de l'imprimante sur **Arrêt**, l'imprimante est configurée pour imprimer les fax reçus.

Élément	Description
Enreg. dans boîte de réception	Enregistre les fax reçus dans l'Boîte de réception de l'imprimante. Vous pouvez enregistrer jusqu'à 200 documents. Notez qu'il peut ne pas être possible d'enregistrer 200 documents en fonction des conditions d'utilisation, par exemple la taille de fichier des documents enregistrés et l'utilisation de plusieurs fonctionnalités d'enregistrement de fax à la fois.  Bien que les télécopies reçues ne soient pas imprimées automatiquement, vous pouvez les afficher sur l'écran de l'imprimante et imprimer uniquement celles dont vous avez besoin. Cependant, si vous sélectionnez <b>Oui et Imprimer</b> dans un autre élément, tel que <b>Enreg. sur ordi</b> dans <b>Enreg/Transf non conditionnel</b> , les fax reçus sont imprimés automatiquement.
Enreg. sur ordi	Enregistre les fax reçus sous forme de fichiers PDF sur un ordinateur connecté à l'imprimante. Vous pouvez régler ceci sur <b>Oui</b> en utilisant uniquement le FAX Utility. Installez préalablement FAX Utility sur l'ordinateur. Après avoir défini ceci sur <b>Oui</b> , vous pouvez le modifier par <b>Oui et Imprimer</b> .

## Paramètres de fax

Élément	Description
Enreg. sur le dispo mém	<p>Convertit les documents reçus au format PDF et les enregistre dans un périphérique de mémoire externe connecté à l'imprimante. Sélectionner <b>Oui et Imprimer</b> imprime les fax reçus tout en les enregistrant sur le périphérique de stockage.</p> <p>Les documents reçus sont temporairement enregistrés dans la mémoire de l'imprimante avant que les documents soient enregistrés dans le dispositif mémoire connecté à l'imprimante. Une erreur de mémoire pleine désactive l'envoi et la réception des télécopies, par conséquent laissez le dispositif mémoire connecté à l'imprimante.</p>
Transférer	<p>Transfère les fax reçus vers un autre fax ou en tant que documents au format PDF vers un dossier partagé sur un réseau ou vers une adresse de messagerie. Les fax transférés sont supprimés de l'imprimante. Sélectionner <b>Oui et Imprimer</b> imprime les fax reçus lors de leur transfert. Ajoutez d'abord les destinations de transfert dans la liste des contacts. Pour transférer vers une adresse e-mail, configurez les paramètres du serveur de messagerie.</p> <p><input type="checkbox"/> Destination : vous pouvez sélectionner des destinations de transfert à partir de la liste de contacts que vous avez ajoutée préalablement.</p> <p>Si vous avez sélectionné un dossier partagé sur un réseau ou une adresse e-mail en tant que destination de transfert, nous vous recommandons de tester si vous pouvez envoyer une image numérisée à la destination en mode numérisation. Sélectionnez <b>Numériser &gt; Email</b>, ou <b>Numériser &gt; Dossier réseau/FTP</b> depuis l'écran d'accueil, sélectionnez la destination, puis commencez à numériser.</p> <p><input type="checkbox"/> Option si échec transf : vous pouvez sélectionner d'imprimer le fax en échec ou de l'enregistrer dans l'Boîte de réception.</p> <p>Lorsque l'Boîte de réception est pleine, la réception de fax est désactivée. Vous devez supprimer les documents de la boîte de réception une fois qu'ils ont été consultés. Le nombre de documents qui n'ont pas pu être transférés s'affiche sur l'icône  de l'écran d'accueil, en plus des autres tâches non traitées.</p>
Notifications par email	<p>Envoie une notification par messagerie électronique lorsque le processus que vous sélectionnez ci-dessous est terminé. Vous pouvez utiliser les fonctionnalités ci-dessous en même temps.</p> <p><input type="checkbox"/> Destinataire : définissez la destination de la notification d'achèvement du processus.</p> <p><input type="checkbox"/> Notifier fin réception : envoie une notification lorsque la réception d'un fax est terminée.</p> <p><input type="checkbox"/> Notifier fin impression : envoie une notification lorsque l'impression d'un fax est terminée.</p> <p><input type="checkbox"/> Notifier fin enreg dispositif mémoire : envoie une notification lorsque l'enregistrement d'un fax sur un périphérique de stockage est terminé.</p> <p><input type="checkbox"/> Notifier fin transfert : envoie une notification lorsque la transmission d'un fax est terminée.</p>

## Enreg/Transf conditionnel

**Remarque:**

Vous pouvez trouver le menu ci-dessous sur l'écran Web Config :

**Fax onglet > Param. de réception > Conditions Param. de sortie**

Vous pouvez définir des destinations d'enregistrement et/ou de transfert vers la Boîte de réception, des boîtes confidentielles, un périphérique de mémoire externe, des adresses électroniques, des dossiers partagés et un autre télécopieur.

Pour activer ou désactiver les conditions, appuyez n'importe où dans la boîte sauf sur .

Élément	Description
Nom	Saisissez le nom de la condition.

## Paramètres de fax

Élément	Description
Condition(s)	<p>Sélectionnez les conditions, puis définissez les paramètres.</p> <ul style="list-style-type: none"> <li><input type="checkbox"/> Num. fax expéd corresp : lorsque le numéro de l'émetteur du fax correspond, le fax reçu est enregistré et transféré.</li> <li><input type="checkbox"/> Correspond. parfaite Sous-adresse (SUB) : lorsque la sous-adresse (SUV) correspond parfaitement, le fax reçu est enregistré et transféré.</li> <li><input type="checkbox"/> Correspond. parfaite Mot de passe (SID) : lorsque le mot de passe (SID) correspond parfaitement, le fax reçu est enregistré et transmis.</li> <li><input type="checkbox"/> Heure de réception : enregistre et transmet un fax reçu durant la période de temps spécifiée.</li> </ul>
Destin enreg/transf	<p>Permet de sélectionner la destination pour enregistrer et transférer les documents reçus qui répondent aux conditions. Vous pouvez utiliser les fonctionnalités ci-dessous en même temps.</p> <ul style="list-style-type: none"> <li><input type="checkbox"/> Enreg ds boîte fax : enregistre les fax reçus dans l'Boîte de réception ou la boîte confidentielle de l'imprimante.  <p>Vous pouvez enregistrer jusqu'à 200 pages au total. Notez qu'il peut ne pas être possible d'enregistrer 200 documents en fonction des conditions d'utilisation, par exemple la taille de fichier des documents enregistrés et l'utilisation de plusieurs fonctionnalités d'enregistrement de fax à la fois.</p> </li> <li><input type="checkbox"/> Enreg. sur le dispos mém : convertit les documents reçus au format PDF et les enregistre dans un périphérique de mémoire externe connecté à l'imprimante.  <p>Les documents reçus sont temporairement enregistrés dans la mémoire de l'imprimante avant que les documents soient enregistrés dans le dispositif mémoire connecté à l'imprimante. Une erreur de mémoire pleine désactive l'envoi et la réception des télécopies, par conséquent laissez le dispositif mémoire connecté à l'imprimante.</p> </li> <li><input type="checkbox"/> Transférer : transfère les fax reçus vers un autre fax ou en tant que documents au format PDF vers un dossier partagé sur un réseau ou vers une adresse de messagerie. Les fax transférés sont supprimés de l'imprimante. Enregistrez d'abord la destination de transfert dans la liste des contacts. Pour transférer vers une adresse e-mail, vous devez également configurer les paramètres du serveur de messagerie.</li> <li><input type="checkbox"/> Destination : vous pouvez sélectionner une destination de transfert à partir de la liste de contacts que vous avez ajoutée préalablement.  <p>Si vous avez sélectionné un dossier partagé sur un réseau ou une adresse e-mail en tant que destination de transfert, nous vous recommandons de tester si vous pouvez envoyer une image numérisée à la destination en mode numérisation. Sélectionnez <b>Numériser &gt; Email</b>, ou <b>Numériser &gt; Dossier réseau/FTP</b> depuis l'écran d'accueil, sélectionnez la destination, puis commencez à numériser.</p> </li> <li><input type="checkbox"/> Option si échec transf : vous pouvez sélectionner d'imprimer le fax en échec ou de l'enregistrer dans l'Boîte de réception.</li> <li><input type="checkbox"/> Imprimer : contient les télécopies reçues.</li> </ul>
Notifications par email	<p>Envoie une notification par messagerie électronique lorsque le processus que vous sélectionnez ci-dessous est terminé. Vous pouvez utiliser les fonctionnalités ci-dessous en même temps.</p> <ul style="list-style-type: none"> <li><input type="checkbox"/> Destinataire : définissez la destination de la notification d'achèvement du processus.</li> <li><input type="checkbox"/> Notifier fin réception : envoie une notification lorsque la réception d'un fax est terminée.</li> <li><input type="checkbox"/> Notifier fin impression : envoie une notification lorsque l'impression d'un fax est terminée.</li> <li><input type="checkbox"/> Notifier fin enreg dispositif mémoire : envoie une notification lorsque l'enregistrement d'un fax sur un périphérique de stockage est terminé.</li> <li><input type="checkbox"/> Notifier fin transfert : envoie une notification lorsque la transmission d'un fax est terminée.</li> </ul>

## Paramètres de fax

Élément	Description
Rapp. Transmiss.	Permet d'imprimer automatiquement un rapport de transmission après l'enregistrement ou le transfert d'un fax reçu.  Sélectionnez <b>Imprimer sur erreur</b> imprime un rapport uniquement lorsque vous enregistrez ou transférez un fax reçu et qu'une erreur se produit.

### Param. communs

**Remarque:**

Vous pouvez trouver le menu ci-dessous sur l'écran Web Config :

**Fax onglet > Param. de réception > Boîte de réception**

Élément	Description
Param. Boîte de réception	<input type="checkbox"/> Options si mémoire pleine : vous pouvez sélectionner d'imprimer le fax reçu ou refuser de le recevoir lorsque la mémoire de l'Boîte de réception est pleine.  <input type="checkbox"/> Rég MdPasse de Bte récep : le mot de passe empêche les utilisateurs de voir les télécopies reçues dans l'Boîte de réception. Sélectionnez <b>Changer</b> pour modifier le mot de passe, et sélectionnez <b>Réinitialiser</b> pour annuler la protection par mot de passe. Lors de la modification ou de la réinitialisation du mot de passe, le mot de passe actuel est requis.  Vous ne pouvez pas définir de mot de passe quand <b>Options si mémoire pleine</b> a été défini sur <b>Recevoir et imprimer les fax</b> .
Param. transfert	Vous pouvez spécifier un objet pour l'e-mail lors de la transmission vers une adresse e-mail.

### ☰ (Menu)

**Remarque:**

Vous ne pouvez pas imprimer la liste à partir de l'écran Web Config.

Élément	Description
Imprimer liste enreg/transf conditionnel	Imprime le Liste enreg/transf conditionnel.

### Informations connexes

- ➔ « Fonctions permettant d'enregistrer et transférer des fax reçus sans condition » à la page 165
- ➔ « Réglage de l'enregistrement et du transfert des fax reçus (Enreg/Transf non conditionnel) » à la page 166
- ➔ « Fonctions permettant d'enregistrer et transférer des fax reçus avec une condition » à la page 168
- ➔ « Réglage de l'enregistrement et du transfert des fax reçus (Enreg/Transf conditionnel) » à la page 169

## Menu Paramètres d'impression

Vous pouvez trouver le menu du panneau de commande de l'imprimante ci-dessous :

**Param. > Réglages généraux > Param. fax > Param. de réception > Paramètres d'impression**

**Remarque:**

Vous pouvez trouver le menu ci-dessous sur l'écran Web Config :

**Onglet Fax > Param. de réception > Sortie fax**

## Paramètres de fax

Élément	Description
Réduction automatique	Imprime les fax reçus avec des documents de grande taille de manière réduite pour tenir sur le papier dans la source de papier. Selon les données reçues, il est possible que la réduction ne puisse pas toujours être effectuée. Si cette fonctionnalité est désactivée, les documents de grande taille sont imprimés selon leur taille originale sur plusieurs feuilles ou une deuxième page blanche est éjectée.
Param. Partage pages	Permet d'imprimer les fax avec une séparation de page lorsque les documents reçus sont plus grands que la taille du papier chargé dans l'imprimante.
Impression alternative	Permet d'effectuer des réglages d'impression lorsque la taille du fax reçu est plus grand que la taille du papier chargé dans l'imprimante.  Sélectionner <b>Marche (Partage en pages)</b> divise longitudinalement le document pour imprimer le document reçu. Sélectionner <b>Activé (Réduire au format)</b> réduit à 50 % minimum pour l'impression.
Rotation auto	Fait pivoter les fax reçus avec une mise en page en paysage au format A5 afin de les imprimer sur le papier A5. Ce paramètre est appliqué lorsque le paramètre de taille de papier est défini sur A5 pour au moins une source de papier utilisée pour l'impression de fax.  Si <b>Arrêt</b> est sélectionné, les fax reçus au format A5 en orientation paysage, dont la largeur est égale au format A4, seront imprimés comme des fax de format A4.  Vérifiez les paramètres de source papier pour l'impression de fax et le format de papier pour les sources de papier dans les menus suivants de <b>Param. &gt; Réglages généraux &gt; Param imprim &gt; Réglages source papier</b> .  <input type="checkbox"/> <b>Sélect. auto param.</b> <input type="checkbox"/> <b>Réglage papier &gt; Taille du papier</b>
Ajouter infos réception	Imprime des informations de réception dans la télécopie reçu, même si l'expéditeur n'a pas défini d'informations d'en-tête. Les informations de réception comprennent la date et l'heure de la réception, l'ID de l'expéditeur, l'ID de réception (comme « #001 »), et un numéro de page (comme « P1 »). Lorsque <b>Param. Partage pages</b> est activé, le numéro de la page de séparation est également compris.
Rec/Ver	Imprime plusieurs pages des fax reçus sur les deux côtés du papier.
Minuterie début d'impression	Sélectionnez les options pour démarrer l'impression des fax entrants.  <input type="checkbox"/> Toutes les pages reçues : l'impression commence après la réception de toutes les pages. L'impression à partir de la première ou de la dernière page dépend du paramétrage de la fonction <b>Pile de collecte</b> . Consultez l'explication pour <b>Pile de collecte</b> .  <input type="checkbox"/> Première page reçue : démarre l'impression lorsque la première page est reçue, puis imprime dans l'ordre de réception des pages. Si l'imprimante ne peut pas démarrer l'impression, par exemple lorsqu'elle imprime d'autres documents, l'imprimante démarre en lot l'impression des pages reçues, dès qu'elle est disponible.
Pile de collecte	Le première page étant imprimée en dernier (sortie vers le haut), les documents imprimés sont empilés avec les pages dans le bon ordre. Si l'imprimante manque de mémoire, il est possible que cette fonctionnalité ne soit pas disponible.
Temps suspension impr	<input type="checkbox"/> Temps suspension impr : pendant la période spécifiée, l'imprimante enregistre les documents reçus dans la mémoire de l'imprimante sans les imprimer. Cette fonctionnalité peut être utilisée pour réduire le bruit la nuit ou pour empêcher la divulgation de documents confidentiels en votre absence. Avant d'utiliser cette fonctionnalité, assurez-vous de disposer de suffisamment de mémoire. Même avant l'heure de redémarrage, vous pouvez consulter et imprimer les documents reçus individuellement dans le <b>Job/Status</b> sur l'écran d'accueil.  <input type="checkbox"/> Temps d'arrêt : arrête l'impression de documents.  <input type="checkbox"/> Entr. heure de redém. : redémarre automatiquement l'impression des documents.

## Paramètres de fax

Élément	Description
Mode silencieux	Réduit le bruit produit pendant l'impression des fax. Cela risque cependant de réduire la vitesse d'impression.

### Informations connexes

➔ « Définition de Paramètres d'impression pour recevoir des fax » à la page 164

## Menu Paramètres de rapports

Vous pouvez trouver le menu du panneau de commande de l'imprimante ci-dessous :

**Param. > Réglages généraux > Param. fax > Paramètres de rapports**

### Remarque:

Vous pouvez trouver le menu ci-dessous sur l'écran Web Config :

Onglet **Fax** > **Paramètres du rapport**

Élément	Description
Rapport transfert	Imprime un rapport après le transfert d'un fax. Sélectionnez <b>Imprimer</b> chaque fois qu'un document est transféré.
Sauvegarde rapport d'erreur	Imprime un rapport lorsqu'une erreur de sauvegarde se produit lors du transfert du fax envoyé à <b>Destination de sauvegarde</b> . Vous pouvez définir la destination dans <b>Fax &gt; Param. fax &gt; Sauvegarde</b> . Notez que la fonctionnalité de sauvegarde est disponible lorsque : <ul style="list-style-type: none"> <li><input type="checkbox"/> Envoi d'un fax en noir et blanc</li> <li><input type="checkbox"/> L'envoi d'un fax en utilisant la fonctionnalité <b>Envoi différé fax</b></li> <li><input type="checkbox"/> L'envoi d'un fax en utilisant la fonctionnalité <b>Envoi par lots</b></li> <li><input type="checkbox"/> L'envoi d'un fax en utilisant la fonctionnalité <b>Mémoriser données fax</b></li> </ul>
Impr auto journal fax	Permet d'imprimer automatiquement le journal de fax. Sélectionnez <b>Le(Chaque 30)</b> pour imprimer un journal toutes les 30 tâches de fax effectuées. Sélectionnez <b>A(Heure)</b> pour imprimer le journal à une heure définie. Toutefois, si le nombre de tâches de fax est supérieur à 30, le journal est imprimé avant l'heure indiquée.
Joindre l'image au rapport	Imprime un <b>Rapp. Transmiss.</b> avec une image de la première page du document envoyé. Sélectionnez <b>Marche (grande image)</b> pour imprimer la partie supérieure de la page sans réduction. Sélectionnez <b>Marche (petite image)</b> pour imprimer l'intégralité de la page en la réduisant en fonction du rapport.
Format rapport	Sélectionne un format autre que <b>Fax &gt; onglet Plus &gt; Rapport de fax</b> autre que <b>Trace protocole</b> . Sélectionnez <b>Détail</b> pour imprimer avec les codes d'erreur.
Méthode de sortie	Sélectionnez une méthode de sortie pour les rapports de fax, tels que <b>Enreg. sur le dispos mém.</b> Lorsque vous sélectionnez <b>Transférer</b> , sélectionnez <b>Destination</b> dans les contacts.

## Menu Param de base

Vous pouvez trouver le menu du panneau de commande de l'imprimante ci-dessous :

**Param. > Réglages généraux > Param. fax > Param de base**

## Paramètres de fax

**Remarque:**

Vous pouvez trouver le menu ci-dessous sur l'écran Web Config :

- Onglet Fax > Paramètres de ligne
- Onglet Fax > Param. d'envoi > De base
- Onglet Fax > Param. de réception > De base
- Onglet Fax > Param. de réception > Paramètres Blocage fax

Élément	Description
Vitesse fax	Sélectionnez la vitesse de transmission des fax. Nous vous recommandons de sélectionner l'option <b>Faible(9 600bps)</b> en cas d'erreurs de communication fréquentes, lors de l'envoi/la réception d'un fax de l'étranger ou lorsque vous utilisez un service téléphonique IP (VoIP).
ECM	Permet de corriger automatiquement les erreurs dans la transmission de fax (mode de correction des erreurs), généralement causées par du bruit sur la ligne téléphonique. Si cette fonctionnalité est désactivée, vous ne pouvez pas envoyer de documents en couleur.
Détection de tonalité	Permet de détecter une tonalité avant de commencer la numérotation. Si l'imprimante est connectée à un autocommutateur privé ou une ligne téléphonique numérique, il est possible que l'imprimante ne parvienne pas à procéder à la numérotation. Vous devez alors régler le paramètre <b>Type de ligne</b> sur <b>PBX</b> . Si cela ne fonctionne pas, désactivez cette fonctionnalité. La désactivation de cette fonctionnalité peut toutefois supprimer le premier chiffre du numéro de télécopieur et envoyer le fax à un mauvais numéro.
Mode numérotation	Sélectionnez le type de système téléphonique auquel vous avez connecté l'imprimante. Lorsque l'option <b>Impulsion</b> est sélectionnée, vous pouvez faire temporairement basculer le mode de numérotation d'impulsion à tonalité en appuyant sur * (la lettre T est saisie) tout en saisissant les numéros sur l'écran supérieur du télécopieur. Il est possible que ce paramètre ne s'affiche pas selon la région ou le pays.
Type de ligne	Sélectionnez le type de ligne à laquelle l'imprimante est connectée.  Lors de l'utilisation de l'imprimante dans un environnement qui utilise des extensions et nécessite un code d'accès externe, tel que 0 et 9, pour obtenir une ligne extérieure, sélectionnez <b>PBX</b> et enregistrez le code d'accès. Une fois le code d'accès enregistré, saisissez # (dièse) à la place du code d'accès lors de l'envoi d'un fax à un numéro de télécopieur extérieur. Pour les environnements utilisant un modem DSL ou un adaptateur de terminal, un réglage sur <b>PBX</b> est également recommandé.  Vous ne pouvez pas envoyer de fax à des destinataires des <b>Contacts</b> dans lesquels un code d'accès externe tel que 0 ou 9 est défini. Si vous avez ajouté des destinataires dans <b>Contacts</b> à l'aide d'un code d'accès externe tel que 0 ou 9, définissez le <b>Code d'accès</b> sur <b>Ne pas utiliser</b> . Sinon, vous devez remplacer le code par # dans <b>Contacts</b> .
En-tête	Saisissez votre nom d'expéditeur et votre numéro de télécopieur. Ceux-ci apparaissent dans l'en-tête des fax sortants.  <input type="checkbox"/> Votre num de phone : Vous pouvez saisir un maximum de 20 caractères (0-9 + ou espace). Pour Web Config, vous pouvez saisir un maximum de 30 caractères.  <input type="checkbox"/> En-tête télécopie : Vous pouvez enregistrer jusqu'à 21 noms d'expéditeur le cas échéant. Vous pouvez saisir un maximum de 40 caractères pour chaque nom d'expéditeur. Pour Web Config, saisissez l'en-tête en Unicode (UTF-8).
Mode réception	Sélectionnez le mode de réception. Pour plus d'informations, consultez les informations connexes ci-dessous.

## Paramètres de fax

Élément	Description
DRD	Si vous êtes inscrit à un service de sonnerie distincte auprès de votre fournisseur téléphonique, sélectionnez le modèle de sonnerie à utiliser pour les fax entrants. Les services de sonnerie distincte, proposés par plusieurs fournisseurs téléphoniques (le nom du service diffère selon les fournisseurs), vous permettent de concentrer plusieurs numéros de téléphone sur une seule ligne téléphonique. Un modèle de sonnerie différent est attribué à chaque numéro. Vous pouvez utiliser un numéro pour les appels vocaux et un autre pour les appels de fax. Selon la région, cette option est réglée sur <b>On</b> ou <b>Arrêt</b> .
Sonneries avant réponse	Sélectionnez le nombre de sonneries effectives avant la réception automatique d'un fax par l'imprimante.
Réception à distance	<input type="checkbox"/> Réception à distance : Lorsque vous répondez à un appel de télécopie entrant sur un téléphone connecté à l'imprimante, vous pouvez lancer la réception de la télécopie en saisissant le code à l'aide du téléphone. <input type="checkbox"/> Code de démarr : Définissez le code de démarrage de <b>Réception à distance</b> . Entrez deux caractères avec 0-9, *, #.
Fax rejeté	<input type="checkbox"/> Fax rejeté : Sélectionnez les options pour rejeter les fax entrants non désirés. <ul style="list-style-type: none"> <li><input type="checkbox"/> Liste des numéros refusés : Si le numéro de téléphone figure sur la liste des numéros rejetés, indiquez si les télécopies entrantes doivent être rejetées.</li> <li><input type="checkbox"/> Blanc en-tête télécopie bloqué : Si le numéro de téléphone de l'autre partie est bloqué, indiquez si les fax entrants doivent être rejetés.</li> <li><input type="checkbox"/> Contacts désenregistrés : Si le numéro de téléphone de l'autre partie ne figure pas dans les contacts, indiquez si les fax entrants doivent être rejetés.</li> </ul> <input type="checkbox"/> Modifier liste numéros refusés : Vous pouvez enregistrer jusqu'à 30 numéros de fax pour rejeter les fax et les appels. Saisissez au maximum 20 caractères comprenant des 0-9, *, # ou espace.

### Informations connexes

- ➔ « [Rendre l'imprimante prête à envoyer et recevoir des télécopies \(en utilisant Assistant param fax\)](#) » à la page 159
- ➔ « [Définition du Mode réception](#) » à la page 161
- ➔ « [Définition des paramètres pour recevoir fax à l'aide d'un téléphone connecté uniquement \(Réception à distance\)](#) » à la page 164
- ➔ « [Configuration des paramètres pour bloquer les fax non désirés](#) » à la page 172

## Menu Param. de sécurité

Vous pouvez trouver le menu du panneau de commande de l'imprimante ci-dessous :

**Param. > Réglages généraux > Param. fax > Param. de sécurité**

### Remarque:

Vous pouvez trouver le menu ci-dessous sur l'écran Web Config :

Onglet **Fax** > **Param. de sécurité**

## Paramètres de fax

Élément	Description
Restrictions de numérotation directe	<p>Sélectionner <b>On</b> : activez cette option pour désactiver la saisie manuelle des numéros de fax des destinataires, ce qui permet à l'opérateur de ne sélectionner que des destinataires présents dans la liste de contacts ou dans l'historique des envois.</p> <p>Sélectionner <b>Entrez deux fois</b> demande à l'opérateur de saisir le numéro de fax à nouveau lorsque le numéro a été saisi manuellement.</p> <p>Sélectionner <b>Arrêt</b> active la saisie manuelle des numéros de fax du destinataire.</p>
Confirmer liste d'adresses	Sélectionner <b>On</b> affiche un écran de confirmation de destinataire avant le lancement de la transmission.
Effac auto donn. sauveg	<p>Sélectionner <b>On</b> efface automatiquement les sauvegardes lorsque l'envoi ou la réception d'un document sont effectués avec succès et que les sauvegardes deviennent inutiles.</p> <p>Sélectionner <b>Arrêt</b> stocke temporairement en mémoire des copies de sauvegarde des documents envoyés et reçus pour parer aux coupures de courant imprévues liées à une panne électrique ou un fonctionnement incorrect.</p>
Effac. données sauvegarde	<p>Permet d'effacer toutes les copies de sauvegarde temporairement stockées dans la mémoire de l'imprimante. Exécutez cette fonctionnalité avant de donner l'imprimante ou de la mettre au rebut.</p> <p>Ce menu ne s'affiche pas sur l'écran Web Config.</p>

## Vérif. connex fax

Vous pouvez trouver le menu du panneau de commande de l'imprimante ci-dessous :

**Param. > Réglages généraux > Param. fax > Vérif. connex fax**

**Remarque:**

*Vous ne pouvez pas afficher ce menu sur l'écran de Web Config.*

Sélectionner **Vérif. connex fax** vérifie que l'imprimante est connectée à la ligne téléphonique et prête à transmettre des fax. Vous pouvez imprimer les résultats de vérification sur du papier ordinaire de format A4.

## Assistant param fax

Vous pouvez trouver le menu du panneau de commande de l'imprimante ci-dessous :

**Param. > Réglages généraux > Param. fax > Assistant param fax**

**Remarque:**

*Vous ne pouvez pas afficher ce menu sur l'écran de Web Config.*

Sélectionner **Assistant param fax** définit les paramètres standard de fax. Suivez les instructions affichées à l'écran.

### Informations connexes

➔ « [Rendre l'imprimante prête à envoyer et recevoir des télécopies \(en utilisant Assistant param fax\)](#) » à la page 159

---

## Résolution de problèmes

### Problèmes lors de l'envoi ou de la réception de fax

#### Informations connexes

- ➔ « Impossible d'envoyer ou de recevoir des fax » à la page 184
- ➔ « Impossible d'envoyer des fax » à la page 185
- ➔ « Impossible d'envoyer des fax à un destinataire spécifié » à la page 186
- ➔ « Impossible d'envoyer des fax à un moment spécifié » à la page 186
- ➔ « Réception de télécopies impossible » à la page 186
- ➔ « Impossible d'enregistrer les fax reçus sur un dispositif mémoire » à la page 187
- ➔ « Une erreur de mémoire pleine survient » à la page 187
- ➔ « La qualité des fax envoyés est mauvaise » à la page 188
- ➔ « La qualité des fax reçus est mauvaise » à la page 188
- ➔ « Les fax reçus ne sont pas imprimés » à la page 189
- ➔ « Les pages des fax reçu sont blanches ou une petite quantité de texte seulement est imprimée sur la deuxième page » à la page 189

### Impossible d'envoyer ou de recevoir des fax

- Utilisez **Vérif. connex fax** sur le panneau de commande pour exécuter la vérification automatique de connexion fax. Essayez les solutions imprimées sur le rapport.
- Vérifiez le code erreur affiché pour la tâche d'impression qui a échoué, puis essayez les solutions décrites dans la liste de codes d'erreur.
- Vérifiez le paramètre **Type de ligne**. Le paramétrage de **PBX** peut résoudre le problème. Si votre système téléphonique nécessite un code d'accès externe pour accéder à une ligne externe, enregistrez le code d'accès sur l'imprimante et tapez # (dièse) au début du numéro de fax lors de l'envoi.
- Si une erreur de communication survient, modifiez le paramètre **Vitesse fax** en **Faible(9 600bps)** dans le panneau de commande.
- Vérifiez que la prise téléphonique murale fonctionne en branchant un téléphone et en l'essayant. Si vous ne pouvez ni recevoir, ni passer d'appels, contactez votre opérateur téléphonique.
- Pour la connexion à une ligne téléphonique DSL, vous devez utiliser un modem DSL équipé d'un filtre DSL intégré, ou installer un filtre DSL séparé sur la ligne. Contactez votre fournisseur DSL.
- Si vous vous connectez à une ligne téléphonique DSL, connectez directement l'imprimante à une prise téléphonique murale, pour vérifier si l'imprimante peut envoyer des fax. Si cela fonctionne, le problème peut être provoqué par le filtre DSL. Contactez votre fournisseur DSL.
- Activez le paramètre **ECM** dans le panneau de commande. Les fax en couleur ne peuvent pas être envoyés lorsque la fonction **ECM** est désactivée.
- Pour envoyer ou recevoir des fax à l'aide d'un ordinateur, assurez-vous que l'imprimante est connectée via un câble USB ou un réseau, et que le pilote PC-FAX a été installé sur l'ordinateur. Le pilote PC-FAX est installé en même temps que FAX Utility.

## Paramètres de fax



- ❑ Sous Windows, assurez-vous que l'imprimante (fax) apparaît sous **Périphériques et imprimantes, Imprimante** ou **Imprimantes et autres périphériques**. L'imprimante (fax) apparaît comme « EPSON XXXXX (FAX) ». Si l'imprimante (fax) n'est pas affichée, désinstallez puis réinstallez FAX Utility. Reportez-vous à la procédure suivante pour accéder à **Périphériques et imprimantes, Imprimante** ou **Imprimantes et autres périphériques**.
  - ❑ Windows 10
 

Faites un clic droit sur le bouton Démarrer ou appuyez dessus et maintenez-le enfoncé, puis sélectionnez **Panneau de configuration > Afficher les périphériques et imprimantes** sous **Matériel et audio**.
  - ❑ Windows 8.1/Windows 8
 

Sélectionnez **Bureau > Paramètres > Panneau de configuration > Afficher les périphériques et imprimantes** dans **Matériel et audio** ou **Matériel**.
  - ❑ Windows 7
 

Cliquez sur le bouton Démarrer, puis sélectionnez **Panneau de configuration > Afficher les périphériques et imprimantes** sous **Matériel et audio** ou **Matériel**.
  - ❑ Windows Vista
 

Cliquez sur le bouton Démarrer, puis sélectionnez **Panneau de configuration > Imprimantes** (sous **Matériel et audio**).
  - ❑ Windows XP
 

Cliquez sur le bouton Démarrer, puis sélectionnez **Paramètres > Panneau de configuration > Imprimantes et autres matériel > Imprimantes et télécopieurs**.
- ❑ Sous Mac OS, vérifiez les points suivants.
  - ❑ Sélectionnez **Préférences système** à partir du menu  > **Imprimantes et scanners** (ou **Impression et numérisation, Impression et fax**), puis assurez-vous que l'imprimante (fax) s'affiche. L'imprimante (fax) apparaît comme « FAX XXXX (USB) » ou « FAX XXXX (IP) ». Si l'imprimante (fax) ne s'affiche pas, cliquez sur [+] puis enregistrez l'imprimante (fax).
  - ❑ Sélectionnez **Préférences système** à partir du menu  > **Imprimantes et scanners** (ou **Impression et numérisation, Impression et fax**), puis double-cliquez sur l'imprimante (fax). Si le fonctionnement de l'imprimante est interrompu, cliquez sur **Reprendre** (ou **Relancer l'imprimante**).

### Informations connexes

- ➔ [« Code d'erreur sur le Menu État » à la page 107](#)
- ➔ [« Connexion de l'imprimante à la ligne téléphonique » à la page 156](#)
- ➔ [« Menu Param de base » à la page 180](#)
- ➔ [« Vérif. connex fax » à la page 183](#)

### Impossible d'envoyer des fax

- ❑ Si la fonctionnalité de restriction utilisateur est activée, un nom d'utilisateur et un mot de passe sont requis pour utiliser l'imprimante. Contactez votre administrateur si vous ne connaissez pas le mot de passe.
- ❑ Si la fonctionnalité de restriction utilisateur est activée et que vous envoyez un fax depuis un ordinateur, l'authentification utilisateur est effectuée à l'aide du nom d'utilisateur et du mot de passe définis dans le pilote d'impression. Si vous ne pouvez pas envoyer de fax du fait d'une erreur d'authentification, contactez votre administrateur.
- ❑ Définissez les paramètres d'en-tête pour les fax envoyés sur le panneau de commande. Certains télécopieurs rejettent automatiquement les télécopies qui en sont dépourvues.

## Paramètres de fax



- ❑ Si vous avez bloqué votre ID d'appel, débloquez-le. Certains téléphones ou télécopieurs rejettent automatiquement les appels anonymes.
- ❑ Demandez au destinataire si le numéro de fax est correct et si son télécopieur est prêt à recevoir un fax.
- ❑ Vérifiez si vous avez accidentellement envoyé un fax en utilisant la fonction de sous-adresse. Si vous avez sélectionné dans la liste des contacts un destinataire avec une sous-adresse, le fax peut être envoyé en utilisant la fonction de sous-adresse.
- ❑ Lorsque vous envoyez des fax en utilisant la fonction de sous-adresse, demandez au destinataire si son télécopieur peut recevoir des fax utilisant la fonction de sous-adresse.
- ❑ Lorsque vous envoyez des fax en utilisant la fonction de sous-adresse, vérifiez que la sous-adresse et le mot de passe sont corrects. Vérifiez avec le destinataire que la sous-adresse et le mot de passe correspondent.

### Informations connexes

- ➔ [« Menu Param de base » à la page 180](#)
- ➔ [« Impossible d'envoyer ou de recevoir des fax » à la page 184](#)

## Impossible d'envoyer des fax à un destinataire spécifié

Vérifiez ce qui suit si vous ne pouvez pas envoyer de fax à un destinataire spécifié à cause d'une erreur.

- ❑ Si la machine du destinataire ne répond pas à votre appel dans les 50 secondes qui suivent la fin de l'appel émis par votre imprimante, une erreur survient. Composez le numéro à l'aide de la fonctionnalité  (Raccroché) ou utilisez un téléphone connecté pour vérifier la durée nécessaire avant de pouvoir entendre la tonalité du fax. Si cela prend plus de 50 secondes, ajoutez des pauses après le numéro de fax pour envoyer le fax. Appuyez sur  pour entrer la pause. Un tiret est saisi comme marque de la pause. Une pause dure environ trois secondes. Ajoutez plusieurs pauses comme nécessaire.
- ❑ Si vous avez sélectionné le destinataire dans la liste des contacts, vérifiez que les informations enregistrées sont correctes. Si les informations sont correctes, sélectionnez le destinataire à partir de la liste des contacts, appuyez sur **Modifier** et modifiez le paramètre **Vitesse fax** sur **Faible(9 600bps)**.

### Informations connexes

- ➔ [« Utilisation des contacts » à la page 63](#)
- ➔ [« Impossible d'envoyer ou de recevoir des fax » à la page 184](#)

## Impossible d'envoyer des fax à un moment spécifié

Définissez la date et l'heure correctement dans le panneau de configuration.

### Informations connexes

- ➔ [« Synchronisation de la date et de l'heure avec un serveur horaire » à la page 78](#)
- ➔ [« Param de base » à la page 139](#)

## Réception de télécopies impossible

- ❑ Si vous êtes abonné à un service de redirection d'appel, l'imprimante risque de ne pas recevoir les fax. Contactez le prestataire de service.

## Paramètres de fax

- Si vous n'avez pas connecté de téléphone à l'imprimante, définissez le paramètre **Mode réception** sur **Auto** dans le panneau de commande.
- Sous les conditions suivantes, l'imprimante manque de mémoire et ne peut pas recevoir de fax. Voir la section dépannage pour plus d'informations sur la gestion d'une erreur de mémoire pleine.
  - 200 documents reçus ont été enregistrés au total dans la boîte de réception et la boîte confidentielle.
  - La mémoire de l'imprimante est pleine (100 %).
- Lorsque vous recevez des fax utilisant la fonction de sous-adresse, vérifiez que la sous-adresse et le mot de passe sont corrects. Vérifiez avec l'expéditeur que la sous-adresse et le mot de passe correspondent.
- Vérifiez si numéro de fax de l'expéditeur a été enregistré dans la **Liste des numéros refusés**. Les fax envoyés depuis des numéros se trouvant dans cette liste sont bloqués lorsque **Liste des numéros refusés** dans **Fax rejeté** est activé.
- Vérifiez si le numéro de fax de l'expéditeur est enregistré dans la liste des contacts. Les fax envoyés depuis des numéros ne se trouvant pas dans cette liste sont bloqués lorsque **Contacts désenregistrés** dans **Fax rejeté** est activé.
- Demandez à l'expéditeur si les informations d'en-tête sont définies sur leur télécopieur. Les fax qui ne comprennent pas d'informations d'en-tête sont bloqués lorsque **Blanc en-tête télécopie bloqué** dans **Fax rejeté** est activé.

### Informations connexes

- ➔ [« Menu Param de base » à la page 180](#)
- ➔ [« Impossible d'envoyer ou de recevoir des fax » à la page 184](#)
- ➔ [« Une erreur de mémoire pleine survient » à la page 187](#)

## Impossible d'enregistrer les fax reçus sur un dispositif mémoire

Vérifiez si le dispositif mémoire est connecté à l'imprimante, puis vérifiez les **Param. de réception**.

### Informations connexes

- ➔ [« Définition de paramètres pour enregistrer et transférer les fax reçus » à la page 165](#)
- ➔ [« Menu Param. enreg/transf » à la page 175](#)

## Une erreur de mémoire pleine survient

- Si l'imprimante a été paramétrée pour recevoir des fax dans sa boîte de réception ou dans la boîte confidentielle, supprimez de la boîte de réception ou de la boîte confidentielle les fax que vous avez déjà lus.
- Si l'imprimante a été paramétrée pour recevoir des fax sur un ordinateur, mettez sous tension l'ordinateur défini pour la réception des fax. Une fois enregistrés sur l'ordinateur, les fax sont supprimés de la mémoire de l'imprimante.
- Si l'imprimante a été paramétrée pour recevoir des fax sur un dispositif mémoire, connectez à l'imprimante le dispositif dans lequel vous avez créé un dossier pour enregistrer les fax. Une fois les fax enregistrés sur le dispositif, ils sont supprimés de la mémoire de l'imprimante. Assurez-vous que le dispositif dispose de suffisamment de mémoire et qu'il n'est pas protégé contre l'écriture.

## Paramètres de fax

- Même si la mémoire est pleine, vous pouvez envoyer un fax en utilisant une des solutions suivantes.
  - Envoi d'un fax à l'aide de la fonctionnalité **Envoi direct** lors de l'envoi d'un fax monochrome.
  - Envoi d'un fax via la numérotation depuis un périphérique téléphonique externe.
  - Envoi d'un fax en utilisant la fonctionnalité  (**Raccroché**).
  - Envoi d'un fax en divisant vos originaux en deux parties ou plus pour les envoyer en plusieurs lots.
- Si l'imprimante ne peut pas imprimer de fax du fait d'une erreur d'imprimante, comme un bourrage papier ou une cartouche d'encre vide, une erreur de mémoire pleine risque de survenir. Résolvez le problème d'imprimante, puis contactez le destinataire et demandez-lui de renvoyer le fax.

### Informations connexes

- ➔ [« Définition de paramètres pour enregistrer et transférer les fax reçus » à la page 165](#)
- ➔ [« Menu Param. enreg/transf » à la page 175](#)
- ➔ [« Définition de paramètres pour l'envoi de la réception de fax sur un ordinateur » à la page 172](#)

## La qualité des fax envoyés est mauvaise

- Nettoyez le vitre du scanner.
- Nettoyez le chargeur automatique de documents.
- Modifiez le paramètre **Type original** dans le panneau de commande. Si vos originaux contiennent à la fois du texte et des photos, sélectionnez **Photo**.
- Modifiez le paramètre **Densité** dans le panneau de commande.
- Si vous n'êtes pas certain des capacités du télécopieur du destinataire, activez la fonctionnalité **Envoi direct** ou sélectionnez **Fin** comme paramètre **Résolution**.

Si vous sélectionnez **Super Fin** ou **Ultra-fin** pour le fax monochrome, et que vous envoyez le fax à l'aide de la fonctionnalité **Envoi direct**, l'imprimante risque de réduire automatiquement la résolution.
- Activez le paramètre **ECM** dans le panneau de commande.

### Informations connexes

- ➔ [« Menu Param de base » à la page 180](#)

## Les fax sont envoyés à la mauvaise taille

- Lors de l'envoi d'un fax à l'aide de vitre du scanner, placez l'original en alignant correctement le coin avec la marque originale. Sélectionnez la taille de votre original sur le panneau de commande.
- Nettoyez la vitre du scanner ainsi que le couvercle de documents. Si la vitre présente de la poussière ou des taches, la zone de numérisation peut s'étendre et inclure la poussière ou les taches, ce qui entraîne une position de numérisation incorrecte ou une réduction de l'image.

## La qualité des fax reçus est mauvaise

- Activez le paramètre **ECM** dans le panneau de commande.
- Contactez l'expéditeur et demandez-lui d'utiliser un mode de qualité supérieure pour l'envoi.

## Paramètres de fax

- Imprimez le fax reçu à nouveau. Sélectionnez **Journal** à partir de **Job/Status** pour imprimer le fax à nouveau.

### Informations connexes

- ➔ [« Menu Param de base » à la page 180](#)

## Les fax reçus ne sont pas imprimés

- Si une erreur s'est produite sur l'imprimante, par exemple un bourrage papier, l'imprimante ne peut pas recevoir de fax. Vérifiez l'imprimante.
- Si l'imprimante a été paramétrée pour enregistrer les fax dans la boîte de réception ou la boîte confidentielle, les fax reçus ne sont pas automatiquement imprimés. Vérifiez les **Param. de réception**.

### Informations connexes

- ➔ [« Définition de paramètres pour enregistrer et transférer les fax reçus » à la page 165](#)
- ➔ [« Menu Param. enreg/transf » à la page 175](#)

## Les pages des fax reçus sont blanches ou une petite quantité de texte seulement est imprimée sur la deuxième page

Vous pouvez imprimer sur une page en utilisant la fonction **Supprimer données d'impression après partage** dans **Param. Partage pages**.

Sélectionnez **Supprimer le haut** ou **Supprimer le bas** dans **Supprimer données d'impression après partage**, puis réglez **Seuil**. Augmenter le seuil augmente le montant supprimé ; un seuil plus élevé vous donne plus de possibilités d'imprimer sur une seule page.

### Informations connexes

- ➔ [« Menu Paramètres d'impression » à la page 178](#)

## Autres problèmes relatifs aux fax

### Informations connexes

- ➔ [« Impossible de passer des appels sur le téléphone connecté » à la page 189](#)
- ➔ [« Le répondeur ne peut répondre aux appels vocaux » à la page 190](#)

## Impossible de passer des appels sur le téléphone connecté

Connectez le téléphone sur le port EXT. sur l'imprimante, et décrochez le récepteur. Si vous ne pouvez pas entendre de tonalité via le récepteur, connectez directement le câble téléphonique.

### Informations connexes

- ➔ [« Connexion de votre dispositif téléphonique à l'imprimante » à la page 157](#)

## Paramètres de fax

### **Le répondeur ne peut répondre aux appels vocaux**

Sur le panneau de commande, définissez le paramètre **Sonneries avant réponse** de l'imprimante sur un chiffre supérieur au nombre de sonneries de votre répondeur.

#### **Informations connexes**

➔ [« Définition des paramètres pour utiliser un répondeur » à la page 163](#)

# **Paramètres de sécurité avancés pour les entreprises**

---

Ce chapitre décrit les fonctions de sécurité avancées.

## Paramètres de sécurité et prévention des risques

Lorsqu'une imprimante est connectée à un réseau, vous pouvez y accéder à distance. De plus, l'imprimante peut être partagée entre plusieurs personnes pour rendre l'utilisation plus pratique et améliorer la productivité. Toutefois, ce mode d'utilisation augmente les risques d'accès non autorisé, d'utilisation abusive et de piratage des données. Si vous utilisez l'imprimante dans un environnement doté d'un accès Internet, les risques sont encore plus importants.

Dans le cas des imprimantes dépourvues de protection contre les accès extérieurs, il sera possible de lire les journaux des tâches d'impression conservés dans l'imprimante depuis Internet.

Pour prévenir ces risques, les imprimantes Epson sont dotées de plusieurs technologies de sécurité.

Paramétrez l'imprimante selon les besoins en fonction des conditions de l'environnement du client.

Nom	Type de fonction	Que définir	Risques à éviter
Communications SSL/TLS	Le contenu de communication est chiffré par SSL/TLS lors de l'accès au serveur Epson via Internet depuis l'imprimante, notamment en cas de communication avec l'ordinateur par le biais d'un navigateur Web, à l'aide de Epson Connect, et de mise à jour du microprogramme.	Procurez-vous un certificat signé par une autorité de certification puis importez-le dans l'imprimante.	L'obtention d'une identification de l'imprimante par un certificat délivré par une autorité de certification empêche toute usurpation d'identité et les accès non autorisés. De plus, le contenu des communications de SSL/TLS est protégé et empêche toute fuite de contenu des données d'impression et informations de paramétrage.
Contrôle de protocole	Contrôle les protocoles et services à utiliser pour la communication entre les périphériques et imprimantes et active et désactive des fonctionnalités.	Un protocole ou service appliqué à des fonctionnalités autorisées ou interdites de manière isolée.	Limitez les risques associés à toute utilisation non intentionnée en empêchant les utilisateurs d'utiliser des fonctions dont ils n'ont pas besoin.
Filtrage IPsec/IP	Vous pouvez paramétrer le blocage des données provenant d'un certain client ou d'un type particulier. Du fait que IPsec protège les données par unité de paquet IP (chiffrement et authentification), vous pouvez communiquer de manière sécurisée un protocole non protégé.	Créez une politique de base et une politique individuelle pour définir les clients ou types de données autorisés à accéder au périphérique.	Prévenez les accès non autorisés ainsi que le piratage et l'interception des données de communication à destination de l'imprimante.
IEEE 802.1X	Autorisez seulement les utilisateurs authentifiés en Wi-Fi et Ethernet à se connecter. Permettez uniquement aux utilisateurs autorisés d'utiliser l'imprimante.	Paramètre d'authentification auprès du serveur RADIUS (serveur d'authentification).	Évitez les accès et utilisation non autorisés de l'imprimante.

### Informations connexes

➔ « Communication SSL/TLS avec l'imprimante » à la page 193

## Paramètres de sécurité avancés pour les entreprises

- ➔ « Contrôle à l'aide des protocoles » à la page 201
- ➔ « Communication chiffrée par filtrage IPsec/IP » à la page 206
- ➔ « Connexion de l'imprimante à un réseau IEEE802.1X » à la page 221

## Paramètres des fonctions de sécurité

Lorsque vous définissez le filtrage IPsec/IP ou IEEE802.1X, il est conseillé d'accéder à Web Config via SSL/TLS pour communiquer les informations de paramétrage afin de limiter les risques de sécurité tels que le piratage et l'interception.

Vous pouvez aussi utiliser Web Config en connectant l'imprimante directement sur l'ordinateur à l'aide d'un câble Ethernet puis en saisissant l'adresse IP dans un navigateur Web. L'imprimante peut être connectée dans un environnement sécurisé une fois les paramètres de sécurité définis.

---

## Communication SSL/TLS avec l'imprimante

Lorsque le certificat du serveur est défini pour utiliser des communications SSL/TLS (Secure Sockets Layer/Transport Layer Security) avec l'imprimante, vous pouvez chiffrer le chemin de communication entre les ordinateurs. Procédez ainsi si vous voulez empêcher des accès à distance non autorisés.

### À propos de la certification numérique

#### Certificat signé CA

C'est un certificat signé par l'autorité de certification (CA.) Vous pouvez l'obtenir en la demandant à l'autorité de certification. Ce certificat certifie l'existence de l'imprimante et utilise la communication SSL/TLS pour assurer la sécurité de la communication de données.

Lorsqu'il est utilisé pour une communication SSL/TLS, c'est un certificat de serveur.

Lorsqu'il est utilisé pour un filtrage IPsec/IP ou une communication IEEE 802.1X, c'est un certificat de serveur.

#### Certificat d'autorité de certification

C'est une certification en chaîne avec Certificat signé CA, également appelé « certificat d'autorité de certification ». Il est utilisé par le navigateur Web pour valider le chemin du certificat de l'imprimante lors de l'accès au serveur du de l'autre partie ou à Web Config.

Pour le certificat d'autorité de certification, définissez l'occasion durant laquelle valider le chemin d'accès au certificat du serveur à partir de l'imprimante. Pour l'imprimante, définissez une certification du chemin du Certificat signé CA pour une connexion SSL/TLS.

Vous pouvez obtenir le certificat d'autorité de certification de l'imprimante auprès de l'autorité de certification ayant fourni le certificat.

Vous pouvez obtenir le certificat d'autorité de certification utilisé pour valider le serveur de l'autre partie auprès de l'autorité de certification qui a émis le Certificat signé CA de l'autre serveur.

## Paramètres de sécurité avancés pour les entreprises

### Certificat auto-signé

C'est un certificat que l'imprimante signe et émet elle-même. Il est également appelé le certificat racine. Il n'est toutefois pas fiable dans la mesure où l'émetteur certifie lui-même, et ne peut empêcher l'usurpation d'identité.

Utilisez-le lors de la définition du paramètre de sécurité et l'utilisation d'une communication SSL/TLS simple sans Certificat signé CA.

Si vous utilisez ce certificat pour une communication SSL/TLS, il est possible qu'une alerte de sécurité s'affiche dans un navigateur Web, car le certificat n'est pas enregistré dans le navigateur Web. Vous pouvez uniquement utiliser le Certificat auto-signé pour les communications SSL/TLS.

### Informations connexes

- ➔ « [Obtention et importation d'un certificat signé par une autorité de certification](#) » à la page 194
- ➔ « [Suppression d'un certificat signé par une autorité de certification](#) » à la page 198
- ➔ « [Mise à jour d'un certificat à signature automatique](#) » à la page 200

## Obtention et importation d'un certificat signé par une autorité de certification

### Obtention d'un certificat signé par une autorité de certification

Pour obtenir un certificat signé par une autorité de certification, créez une demande de signature de certificat (CSR, Certificate Signing Request) et envoyez-la à l'autorité de certification. Vous pouvez créer une CSR à l'aide du logiciel Web Config et d'un ordinateur.

Procédez comme suit pour créer une CSR et obtenir un certificat signé par une autorité de certification à l'aide du logiciel Web Config. Lors de la création de la CSR à l'aide du logiciel Web Config, le certificat est au format PEM/DER.

1. Accédez à Web Config, puis sélectionnez l'onglet **Sécurité réseau**. Sélectionnez ensuite **SSL/TLS > Certificat** ou **IPsec/filtrage IP > Certificat client** ou **IEEE802.1X > Certificat client**.

Quoi que vous choisissiez, vous pouvez obtenir le même certificat et l'utiliser en commun.

2. Cliquez sur **Générer** sous **CSR**.

La page de création de CSR s'affiche.

3. Saisissez une valeur pour chaque élément.

**Remarque:**

*Les abréviations et la longueur de clé disponibles varient en fonction de l'autorité de certification. Créez la demande en fonction des règles de chaque autorité de certification.*

4. Cliquez sur **OK**.

Un message de finalisation s'affiche.

5. Sélectionnez l'onglet **Sécurité réseau**. Sélectionnez ensuite **SSL/TLS > Certificat** ou **IPsec/filtrage IP > Certificat client** ou **IEEE802.1X > Certificat client**.

### Paramètres de sécurité avancés pour les entreprises

6. Cliquez sur un des boutons de téléchargement **CSR** en fonction du format défini par chaque autorité de certification pour télécharger la demande de signature de certificat sur un ordinateur.

**!** ***Important:***  
*Ne générez pas de nouvelle demande de signature de certificat. Si vous le faites, vous pourriez ne pas être en mesure d'importer un Certificat signé CA émis.*

7. Envoyez la demande de signature de certificat à une autorité de certification et obtenez un Certificat signé CA. Respectez les règles de chaque autorité de certification en ce qui concerne la forme et la méthode d'envoi.
8. Enregistrez le Certificat signé CA sur un ordinateur connecté à l'imprimante.  
 L'obtention du Certificat signé CA est terminée une fois le certificat enregistré au niveau de la destination.

### Éléments de paramétrage de la demande de signature de certificat

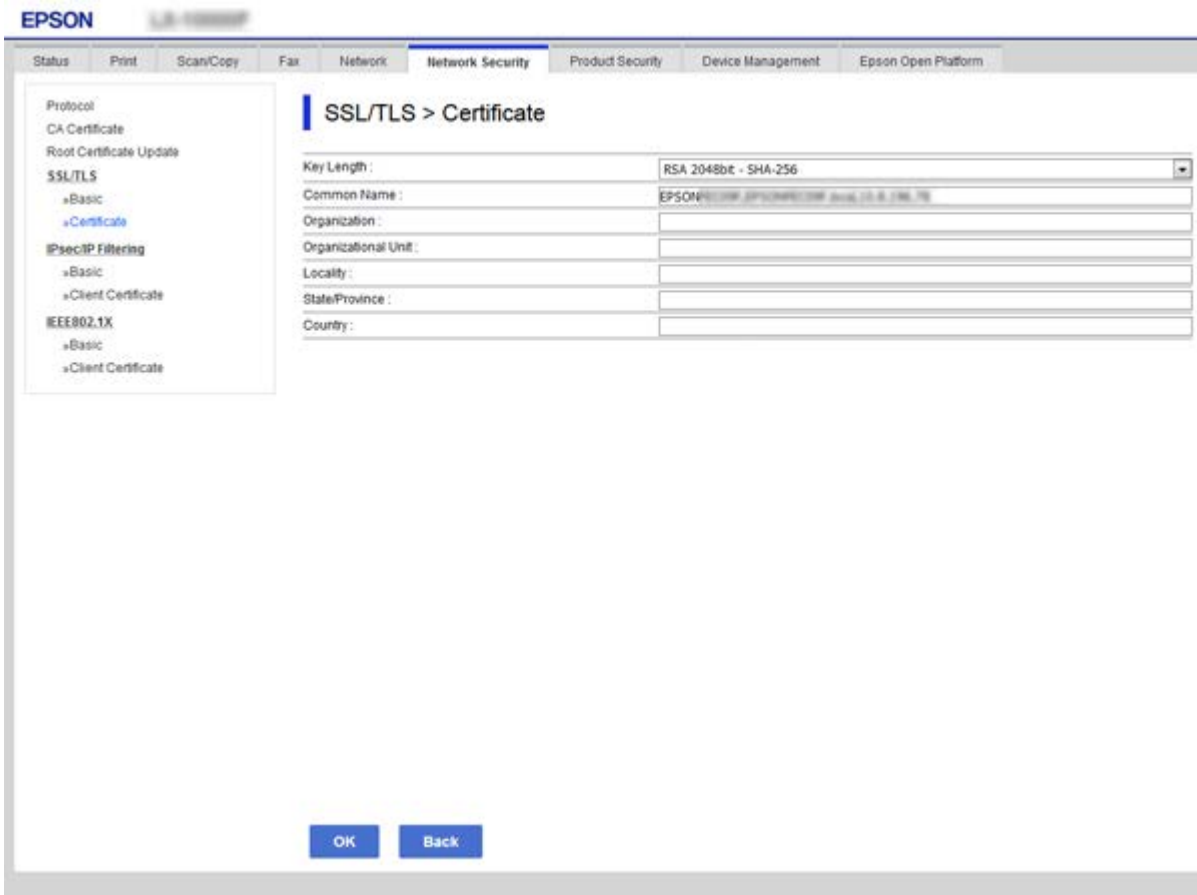

Éléments	Paramètres et explication
Longueur de la clé	Sélectionnez une longueur de clé pour la demande de signature de certificat.

## Paramètres de sécurité avancés pour les entreprises

Éléments	Paramètres et explication
Nom commun	<p>Vous pouvez saisir de 1 à 128 caractères. S'il s'agit d'une adresse IP, cela doit être une adresse IP statique. Vous pouvez saisir entre 1 et 5 adresses IPv4, adresses IPv6, noms d'hôte et noms de domaine complet en les séparant par des virgules.</p> <p>Le premier élément est stocké dans le nom commun et les autres sont stockés dans le champ d'alias de l'objet du certificat.</p> <p>Exemple :</p> <p>Adresse IP de l'imprimante : 192.0.2.123, Nom de l'imprimante : EPSONA1B2C3 Nom commun : EPSONA1B2C3,EPSONA1B2C3.local,192.0.2.123</p>
Organisation/ Unité organisationnelle/ Localité/ État / Province	<p>Vous pouvez saisir entre 0 et 64 caractères (Unité organisationnelle ne doit pas dépasser 55 caractères) au format ASCII (0x20–0x7E). Vous pouvez diviser les noms uniques par des virgules.</p>
Pays	<p>Saisissez le code de pays sous la forme d'un numéro à deux chiffres comme indiqué dans la norme ISO-3166.</p>

### Informations connexes

➔ « [Obtention d'un certificat signé par une autorité de certification](#) » à la page 194

## Importation d'un certificat signé par une autorité de certification

Importez le Certificat signé CA obtenu dans l'imprimante.

### Important:

- Assurez-vous que la date et l'heure de l'imprimante sont correctement définies. Le certificat peut être invalide.
- Si vous obtenez un certificat à l'aide d'une demande de signature de certificat créée à partir du logiciel Web Config, vous pouvez importer le certificat une fois.

1. Accédez à Web Config et sélectionnez l'onglet **Sécurité réseau**. Sélectionnez ensuite **SSL/TLS > Certificat** ou **IPsec/filtrage IP > Certificat client** ou **IEEE802.1X > Certificat client**.

2. Cliquez sur **Importer**

La page d'importation des certificats s'affiche.

3. Saisissez une valeur pour chaque élément. Définissez le **Certificat CA 1** et le **Certificat CA 2** lors de la vérification du chemin du certificat sur le navigateur Web qui accède à l'imprimante.

Les paramètres requis varient selon l'emplacement de création de la demande de signature de certificat et le format de fichier du certificat. Définissez les paramètres requis conformément à ce qui suit.

- Certificat au format PEM/DER obtenu à partir du logiciel Web Config
  - Clé privée** : Ne configurez pas cette option car l'imprimante contient une clé privée.
  - Mot de passe** : Ne configurez pas cette option.
  - Certificat CA 1/Certificat CA 2** : En option

## Paramètres de sécurité avancés pour les entreprises

- Certificat au format PEM/DER obtenu à partir d'un ordinateur
  - Clé privée** : Vous devez définir cette option.
  - Mot de passe** : Ne configurez pas cette option.
  - Certificat CA 1/Certificat CA 2** : En option
- Certificat au format PKCS#12 obtenu à partir d'un ordinateur
  - Clé privée** : Ne configurez pas cette option.
  - Mot de passe** : En option
  - Certificat CA 1/Certificat CA 2** : Ne configurez pas cette option.

4. Cliquez sur **OK**.

Un message de finalisation s'affiche.

### Remarque:

Cliquez sur **Confirmer** pour vérifier les informations du certificat.

### Informations connexes

➔ « Accès au logiciel Web Config » à la page 29

➔ « Éléments de paramétrage pour l'importation d'un certificat signé par une autorité de certification » à la page 197

### Éléments de paramétrage pour l'importation d'un certificat signé par une autorité de certification

The screenshot shows the Epson Web Config interface for an EPSON-IC3780 Series printer. The 'Network Security' tab is selected, and the 'SSL/TLS > Certificate' page is displayed. The interface includes a navigation menu on the left with options like Protocol, CA Certificate, Root Certificate Update, SSL/TLS, IPsec/IP Filtering, and IEEE802.1X. The main configuration area contains the following fields:

- Server Certificate :** A dropdown menu set to 'Certificate (PEM/DER)' with a 'Browse...' button.
- Private Key :** A text input field with a 'Browse...' button.
- Password :** A text input field.
- CA Certificate 1 :** A text input field with a 'Browse...' button.
- CA Certificate 2 :** A text input field with a 'Browse...' button.

A note at the bottom of the configuration area states: 'Note: It is recommended to communicate via HTTPS for importing a certificate.' At the bottom of the page, there are 'OK' and 'Back' buttons.

## Paramètres de sécurité avancés pour les entreprises

Éléments	Paramètres et explication
Certificat de serveur ou Certificat client	Sélectionnez le format du certificat. Pour la connexion SSL/TLS, le Certificat de serveur s'affiche. Pour le filtrage IPsec/IP ou IEEE 802.1X, le Certificat client s'affiche.
Clé privée	Si vous obtenez un certificat au format PEM/DER à l'aide d'une demande de signature de certificat créée à partir d'un ordinateur, sélectionnez un fichier de clé privée qui correspond au certificat.
Mot de passe	Si le format de fichier est <b>Certificat avec clé privée (PKCS#12)</b> , saisissez le mot de passe de chiffrement de la clé privée définie lorsque vous obtenez le certificat.
Certificat CA 1	Si le format de certificat est <b>Certificat (PEM / DER)</b> , importez le certificat d'une autorité de certification qui émet un Certificat signé CA utilisé comme certificat de serveur. Sélectionnez un fichier si nécessaire.
Certificat CA 2	Si le format de certificat est <b>Certificat (PEM / DER)</b> , importez le certificat d'une autorité de certification qui émet un Certificat CA 1. Sélectionnez un fichier si nécessaire.

### Informations connexes

➔ « [Importation d'un certificat signé par une autorité de certification](#) » à la page 196

## Suppression d'un certificat signé par une autorité de certification

Vous pouvez supprimer un certificat importé une fois le certificat expiré ou s'il n'est plus nécessaire de chiffrer la connexion.

### Important:

*Si vous obtenez un certificat à l'aide d'une demande de signature de certificat créée à partir du logiciel Web Config, vous ne pouvez importer de nouveau un certificat supprimé. Vous devez alors créer une demande de signature de certificat et obtenir de nouveau un certificat.*

1. Accédez à la configuration Web, puis sélectionnez l'onglet **Sécurité réseau**. Sélectionnez ensuite **SSL/TLS > Certificat** ou **IPsec/filtrage IP > Certificat client** ou **IEEE802.1X > Certificat client**.
2. Cliquez sur **Supprimer**.
3. Confirmez que vous souhaitez supprimer le certificat dans le message qui s'affiche.

## Configurer la fonctionnalité Certificat CA

Lorsque vous définissez le Certificat CA, vous pouvez valider le chemin d'accès au certificat d'autorité de certification du serveur auquel l'imprimante accède. Cela peut empêcher une éventuelle usurpation d'identité.

Vous pouvez obtenir le Certificat CA auprès de l'autorité de certification ayant fournie le Certificat signé CA.

### Informations connexes

➔ « [Accès au logiciel Web Config](#) » à la page 29

## Paramètres de sécurité avancés pour les entreprises

- ➔ « Éléments de paramétrage de la demande de signature de certificat » à la page 195
- ➔ « Importation d'un certificat signé par une autorité de certification » à la page 196

### Importer un Certificat CA

Importez le Certificat CA obtenu dans l'imprimante.

1. Accédez à Web Config et sélectionnez l'onglet **Sécurité réseau** > **Certificat CA**.
2. Cliquez sur **Importer**.
3. Spécifiez le Certificat CA que vous souhaitez importer.

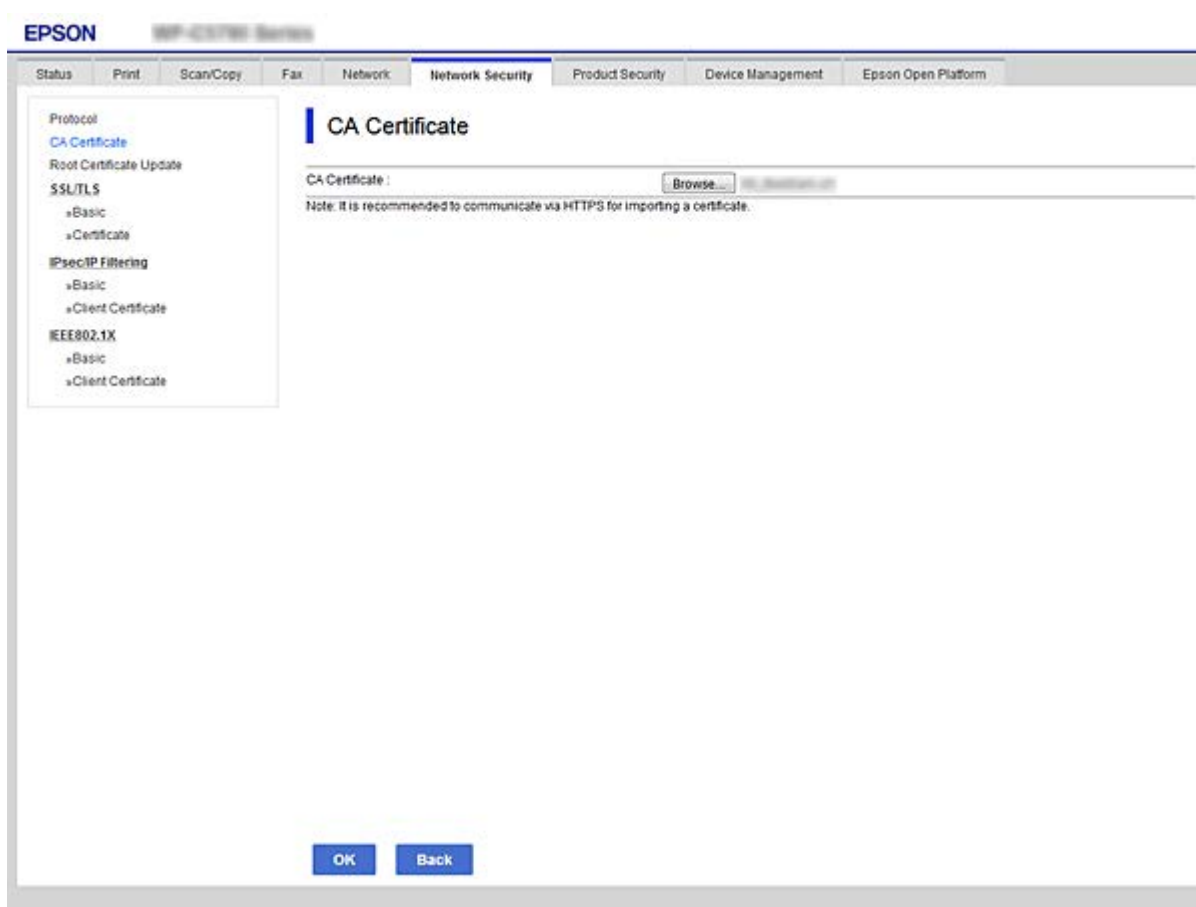

4. Cliquez sur **OK**.

Une fois l'importation terminée, vous revenez à l'écran **Certificat CA** et le Certificat CA s'affiche.

### Supprimer un Certificat CA

Vous pouvez supprimer le Certificat CA importé.

1. Accédez à Web Config et sélectionnez l'onglet **Sécurité réseau** > **Certificat CA**.



## Paramètres de sécurité avancés pour les entreprises

Exemple :

Adresse IP de l'imprimante : 192.0.2.123, Nom de l'imprimante : EPSONA1B2C3

Nom commun : EPSONA1B2C3,EPSONA1B2C3.local,192.0.2.123

4. Définissez la période de validité du certificat.

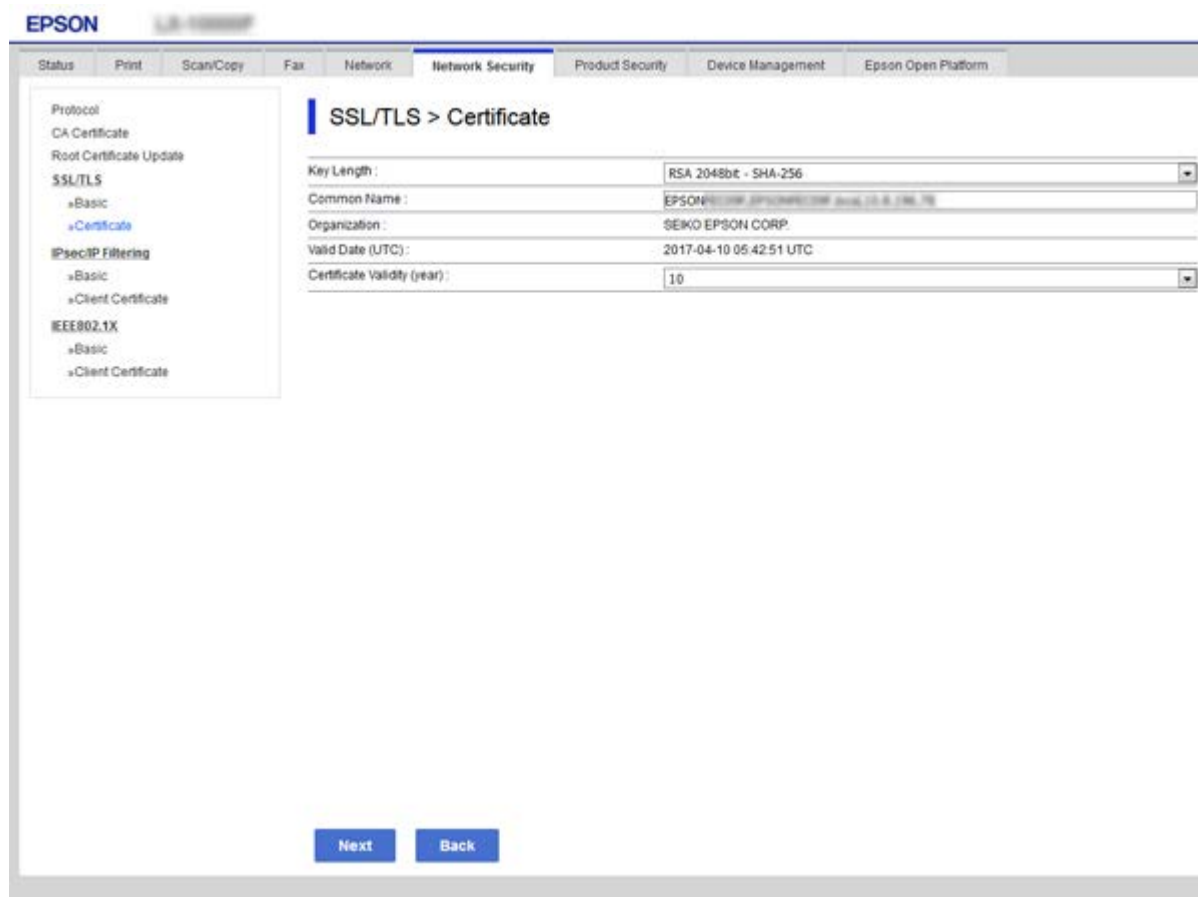

5. Cliquez sur **Suivant**.

Un message de confirmation s'affiche.

6. Cliquez sur **OK**.

L'imprimante est mise à jour.

### Remarque:

Vous pouvez vérifier les informations de certificat dans l'onglet **Paramètres de sécurité réseau > SSL/TLS > Certificat > Certificat auto-signé** et cliquez sur **Confirmer**.

### Informations connexes

➔ [« Accès au logiciel Web Config » à la page 29](#)

## Contrôle à l'aide des protocoles

Vous pouvez procéder à l'impression en utilisant divers chemins et protocoles.

## Paramètres de sécurité avancés pour les entreprises

Si vous utilisez une imprimante multifonction, vous pouvez utiliser l'analyse de réseau et le PC-FAX depuis un nombre indéterminé d'ordinateurs sur le réseau.

Vous pouvez réduire les risques imprévus pour la sécurité en limitant l'impression à certains chemins ou en contrôlant les fonctions disponibles.

### Contrôle des protocoles

Configurez les paramètres de protocole.

1. Accédez à Web Config et sélectionnez l'onglet **Sécurité réseau > Protocole**.
2. Configurez chaque élément.
3. Cliquez sur **Suivant**.
4. Cliquez sur **OK**.

Les paramètres sont appliqués à l'imprimante.

### Les protocoles que vous pouvez activer ou désactiver

Protocole	Description
Réglages Bonjour	Vous pouvez choisir d'utiliser ou non Bonjour. Bonjour permet de rechercher des appareils, imprimer avec et ainsi de suite.
Paramètres SLP	Vous pouvez activer ou désactiver la fonction SLP. SLP permet de pousser la recherche d'appareils et l'analyse du réseau dans EpsonNet Config.
Paramètres WSD	Vous pouvez activer ou désactiver la fonction WSD. Si vous l'activez, vous pouvez ajouter des périphériques WSD ou imprimer à partir du port WSD.
Paramètres LLTD	Vous pouvez activer ou désactiver la fonction LLTD. Si vous l'activez, elle s'affiche sur la carte réseau de Windows.
Paramètres LLMNR	Vous pouvez activer ou désactiver la fonction LLMNR. Si vous l'activez, vous pouvez utiliser la résolution de noms sans NetBIOS même si vous ne pouvez pas utiliser DNS.
Paramètres LPR	Vous pouvez choisir d'autoriser ou non l'impression LPR. Si vous l'activez, vous pouvez imprimer à partir du port LPR.
Paramètres RAW (Port 9100)	Vous pouvez choisir d'autoriser ou non l'impression depuis le port RAW (Port 9100). Si vous l'activez, vous pouvez imprimer à partir du port RAW (Port 9100).
Paramètres IPP	Vous pouvez choisir d'autoriser ou non l'impression depuis IPP. Si vous l'activez, vous pouvez imprimer sur Internet.
Param FTP	Vous pouvez choisir d'autoriser ou non l'impression FTP. Si vous l'activez, vous pouvez imprimer depuis un serveur FTP.
Param SNMPv1/v2c	Vous pouvez choisir d'autoriser ou non SNMPv1/v2c. Cela permet de configurer les périphériques, la surveillance et ainsi de suite.
Param SNMPv3	Vous pouvez choisir d'autoriser ou non SNMPv3. Cela permet de configurer les périphériques chiffrés, la surveillance, etc.

## Paramètres de sécurité avancés pour les entreprises

### Éléments de paramétrage du protocole

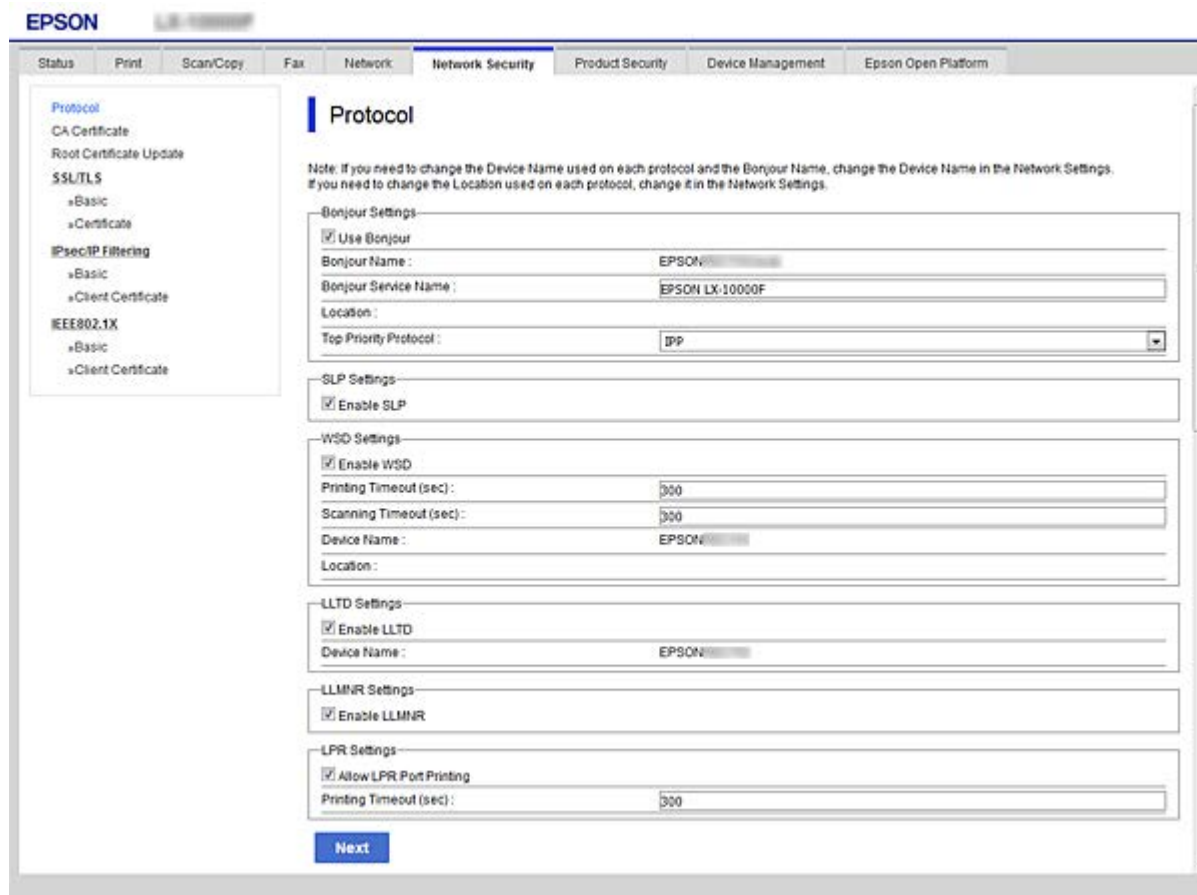

#### Réglages Bonjour

Éléments	Valeur et description des paramètres
Utiliser Bonjour	Sélectionnez cette option pour rechercher ou utiliser des périphériques via Bonjour.
Nom Bonjour	Affiche le nom Bonjour.
Nom du service Bonjour	Affiche le nom de service Bonjour.
Emplacement	Affiche le nom d'emplacement Bonjour.
Protocole Top Priority	Sélectionnez le protocole prioritaire pour l'impression Bonjour.
Wide-Area Bonjour	Choisissez d'utiliser ou non Wide-Area Bonjour.

#### Paramètres SLP

Éléments	Valeur et description des paramètres
Activer SLP	Sélectionnez cette option pour activer la fonction SLP. Cela est utilisé avec l'analyse du réseau dans EpsonNet Config.

**Paramètres de sécurité avancés pour les entreprises**

## Paramètres WSD

Éléments	Valeur et description des paramètres
Activer WSD	Sélectionnez cette option pour activer l'ajout de périphériques avec WSD et pour imprimer et numériser à partir du port WSD.
Expiration impression (sec)	Saisissez la valeur d'expiration de communication pour l'impression WSD de 3 à 3 600 secondes.
Expiration numérisation (sec)	Saisissez la valeur d'expiration de communication pour la numérisation WSD de 3 à 3 600 secondes.
Nom de l'appareil	Affiche le nom de périphérique WSD.
Emplacement	Affiche le nom d'emplacement WSD.

## Paramètres LLTD

Éléments	Valeur et description des paramètres
Activer LLTD	Sélectionnez cette option pour activer LLTD. L'imprimante s'affiche sur la carte réseau Windows.
Nom de l'appareil	Affiche le nom de périphérique LLTD.

## Paramètres LLMNR

Éléments	Valeur et description des paramètres
Activer LLMNR	Sélectionnez cette option pour activer LLMNR. Vous pouvez utiliser la résolution de noms sans NetBIOS même si vous ne pouvez pas utiliser DNS.

## Paramètres LPR

Éléments	Valeur et description des paramètres
Permettre l'impression sur Port LPR	Sélectionnez cette option pour autoriser l'impression depuis le port LPR.
Expiration impression (sec)	Saisissez la valeur d'expiration pour l'impression LPR de 0 à 3 600 secondes. Si vous ne voulez pas définir de valeur d'expiration, saisissez 0.

## Paramètres RAW (Port 9100)

Éléments	Valeur et description des paramètres
Permettre l'impression RAW (Port 9100)	Sélectionnez cette option pour autoriser l'impression depuis le port RAW (Port 9100).
Expiration impression (sec)	Saisissez la valeur d'expiration pour l'impression RAW (Port 9100) de 0 à 3 600 secondes. Si vous ne voulez pas définir de valeur d'expiration, saisissez 0.

## Paramètres de sécurité avancés pour les entreprises

## Paramètres IPP

Éléments	Valeur et description des paramètres
Activer IPP	Sélectionnez cette option pour autoriser la communication IPP. Seules les imprimantes qui prennent en charge IPP s'affichent.
Permettre les communications non sécurisées	Sélectionnez cette option pour permettre à l'imprimante de communiquer sans aucune mesure de sécurité (IPP).
Temporisation communication (sec)	Saisissez la valeur d'expiration pour l'impression IPP de 0 à 3 600 secondes.
URL (Réseau)	Affiche les URL IPP (http et https) lorsque l'imprimante est connectée par LAN câblé ou Wi-Fi. L'URL est une valeur combinée de l'adresse IP de l'imprimante, du numéro de port et du nom de l'imprimante IPP.
URL (Wi-Fi Direct)	Affiche les URL IPP (http et https) lorsque l'imprimante est connectée par Wi-Fi Direct. L'URL est une valeur combinée de l'adresse IP de l'imprimante, du numéro de port et du nom de l'imprimante IPP.
Nom de l'imprimante	Affiche le nom de l'imprimante IPP.
Emplacement	Affiche l'emplacement IPP.

## Param FTP

Éléments	Valeur et description des paramètres
Activer serveur FTP	Sélectionnez cette option pour autoriser l'impression FTP. Seules les imprimantes qui prennent en charge l'impression FTP s'affichent.
Temporisation communication (sec)	Saisissez la valeur d'expiration pour la communication FTP de 0 à 3 600 secondes. Si vous ne voulez pas définir de valeur d'expiration, saisissez 0.

## Param SNMPv1/v2c

Éléments	Valeur et description des paramètres
Activer SNMPv1/v2c	Sélectionnez cette option pour activer SNMPv1/v2c. Seules les imprimantes qui prennent en charge SNMPv3 s'affichent.
Autorité accès	Définissez l'autorité d'accès lorsque SNMPv1/v2c est activé. Sélectionnez <b>En lecture seule</b> ou <b>Lecture/écriture</b> .
Nom communauté (lecture seule)	Saisissez de 0 à 32 caractères ASCII (0x20 à 0x7E).
Nom communauté (lecture/écriture)	Saisissez de 0 à 32 caractères ASCII (0x20 à 0x7E).

## Param SNMPv3

Éléments	Valeur et description des paramètres
Activer SNMPv3	SNMPv3 est activé lorsque la case est cochée.

## Paramètres de sécurité avancés pour les entreprises

Éléments		Valeur et description des paramètres
Nom d'utilisateur		Saisissez de 1 à 32 caractères en utilisant des caractères sur un seul bit.
Param authentification		
	Algorithme	Sélectionnez un algorithme d'authentification pour SNMPv3.
	Mot de passe	Sélectionnez le mot de passe d'authentification pour SNMPv3. Saisissez entre 8 et 32 caractères au format ASCII (0x20–0x7E). Laissez le champ vide si vous ne voulez pas en spécifier.
	Confirmer le mot de passe	Saisissez le mot de passe configuré pour confirmation.
Param cryptage		
	Algorithme	Sélectionnez un algorithme de chiffrement pour SNMPv3.
	Mot de passe	Sélectionnez le mot de passe de chiffrement pour SNMPv3. Saisissez entre 8 et 32 caractères au format ASCII (0x20–0x7E). Laissez le champ vide si vous ne voulez pas en spécifier.
	Confirmer le mot de passe	Saisissez le mot de passe configuré pour confirmation.
Nom contexte		Saisissez 32 caractères maximum au format Unicode (UTF-8). Laissez le champ vide si vous ne voulez pas en spécifier. Le nombre de caractères pouvant être saisis varie selon la langue.

## Communication chiffrée par filtrage IPsec/IP

### À propos d'IPsec/filtrage IP

Vous pouvez filtrer le trafic en fonction des adresses IP, des services et du port à l'aide de la fonction de filtrage IPsec/IP. En associant les filtres, vous pouvez configurer l'imprimante de manière à ce qu'elle accepte ou bloque certains clients et certaines données. Vous pouvez également améliorer le niveau de sécurité en utilisant un filtrage IPsec.

**Remarque:**

*Les ordinateurs sous Windows Vista ou plus, ou sous Windows Server 2008 ou plus, gèrent l'IPsec.*

### Configuration de la politique par défaut

Pour filtrer le trafic, configurez la politique par défaut. La politique par défaut s'applique à tous les utilisateurs ou groupes qui se connectent à l'imprimante. Pour un meilleur contrôle des utilisateurs et des groupes d'utilisateurs, configurez des politiques de groupes.

1. Accédez à Web Config et sélectionnez l'onglet **Sécurité réseau > IPsec/filtrage IP > De base**.
2. Saisissez une valeur pour chaque élément.

## Paramètres de sécurité avancés pour les entreprises

3. Cliquez sur **Suivant**.  
Un message de confirmation s'affiche.
4. Cliquez sur **OK**.  
L'imprimante est mise à jour.

### Informations connexes

- ➔ « Accès au logiciel Web Config » à la page 29
- ➔ « Éléments de paramétrage Politique par défaut » à la page 207

## Éléments de paramétrage Politique par défaut

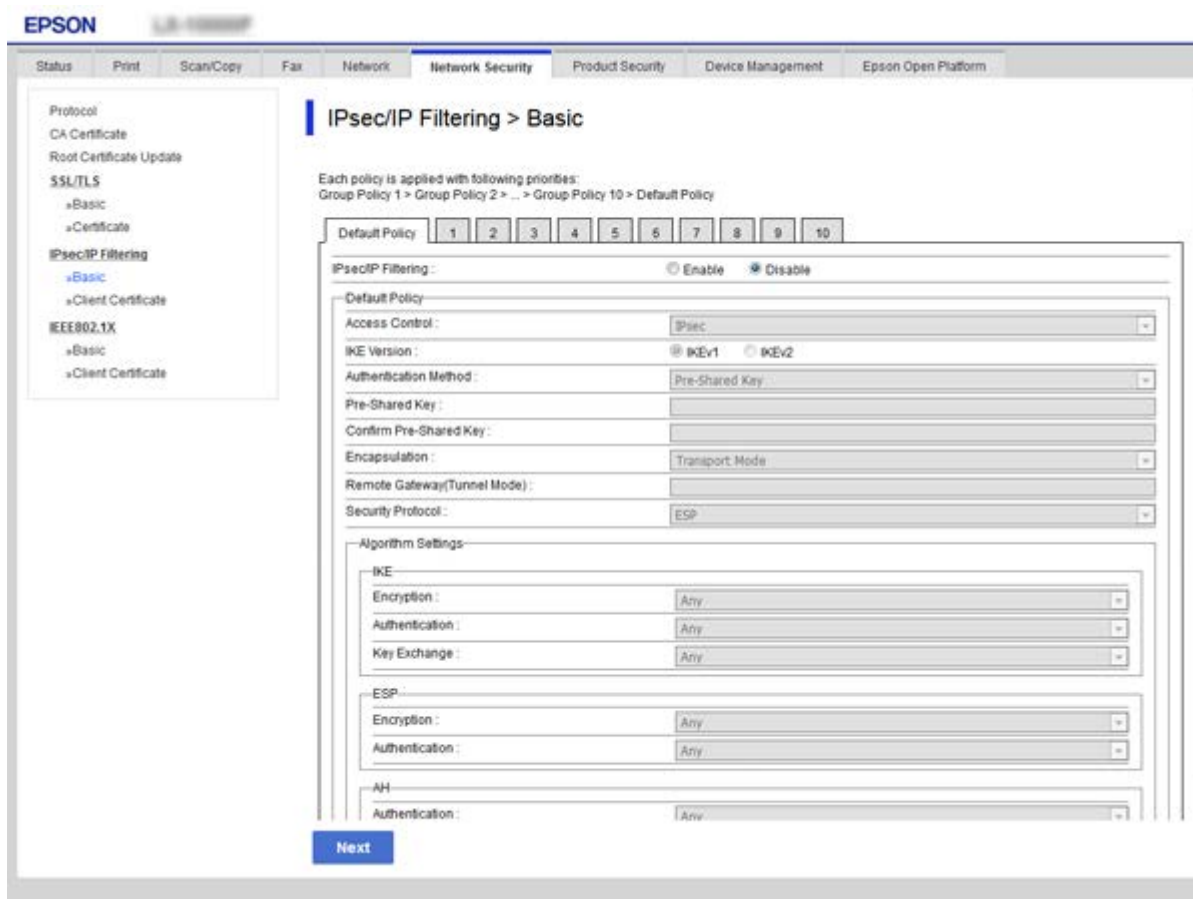

### Politique par défaut

Éléments	Paramètres et explication
IPsec/filtrage IP	Vous pouvez activer ou désactiver une fonction de filtrage IPsec/IP.

**Paramètres de sécurité avancés pour les entreprises** **Contrôle des accès**

Configurez la méthode de contrôle pour le trafic de paquets IP.

Éléments	Paramètres et explication
Autoriser l'accès	Sélectionnez cette option pour autoriser le passage des paquets IP configurés.
Refuser l'accès	Sélectionnez cette option pour refuser le passage des paquets IP configurés.
IPsec	Sélectionnez cette option pour autoriser le passage des paquets IPsec configurés.

## Paramètres de sécurité avancés pour les entreprises

### Version IKE

Sélectionnez **IKEv1** ou **IKEv2** pour **Version IKE**. Effectuez votre choix en fonction du périphérique auquel l'imprimante est connectée.

#### IKEv1

Les éléments suivants sont affichés lorsque vous sélectionnez **IKEv1** pour **Version IKE**.

Éléments	Paramètres et explication
Méthode d'authentification	Pour sélectionner l'option <b>Certificat</b> , vous devez préalablement obtenir et importer un certificat signé par une autorité de certification.
Clé pré-partagée	Si vous sélectionnez l'option <b>Clé pré-partagée</b> pour le paramètre <b>Méthode d'authentification</b> , saisissez une clé prépartagée faisant de 1 à 127 caractères.
Confirmer la clé pré-partagée	Saisissez la clé configurée pour confirmation.

#### IKEv2

Éléments		Paramètres et explication
Local	Méthode d'authentification	Pour sélectionner l'option <b>Certificat</b> , vous devez préalablement obtenir et importer un certificat signé par une autorité de certification.
	Type ID	Si vous sélectionnez <b>Clé pré-partagée</b> pour <b>Méthode d'authentification</b> , sélectionnez le type d'identifiant de l'imprimante.
	ID	Saisissez l'identifiant de l'imprimante correspondant au type sélectionné. Le premier caractère ne doit pas être « @ », « # » et « = ». <b>Nom distinctif</b> : Saisissez de 1 à 128 caractères ASCII sur 1 octet (0x20 à 0x7E). Vous devez inclure « = ». <b>Adresse IP</b> : Effectuez la saisie au format IPv4 ou IPv6. <b>FQDN</b> : Saisissez entre 1 et 255 caractères (A–Z, a–z, 0–9, - et .). <b>Adresse de la messagerie</b> : Saisissez de 1 à 128 caractères ASCII sur 1 octet (0x20 à 0x7E). Vous devez inclure « @ ». <b>ID clé</b> : Saisissez de 1 à 128 caractères ASCII sur 1 octet (0x20 à 0x7E).
	Clé pré-partagée	Si vous sélectionnez l'option <b>Clé pré-partagée</b> pour le paramètre <b>Méthode d'authentification</b> , saisissez une clé prépartagée faisant de 1 à 127 caractères.
	Confirmer la clé pré-partagée	Saisissez la clé configurée pour confirmation.

## Paramètres de sécurité avancés pour les entreprises

Éléments		Paramètres et explication
Distante	Méthode d'authentification	Pour sélectionner l'option <b>Certificat</b> , vous devez préalablement obtenir et importer un certificat signé par une autorité de certification.
	Type ID	Si vous sélectionnez <b>Clé pré-partagée</b> pour <b>Méthode d'authentification</b> , sélectionnez le type d'identifiant du périphérique que vous souhaitez authentifier.
	ID	Saisissez l'ID de l'imprimante correspondant au type sélectionné. Le premier caractère ne doit pas être « @ », « # » et « = ». <b>Nom distinctif</b> : Saisissez de 1 à 128 caractères ASCII sur 1 octet (0x20 à 0x7E). Vous devez inclure « = ». <b>Adresse IP</b> : Effectuez la saisie au format IPv4 ou IPv6. <b>FQDN</b> : Saisissez entre 1 et 255 caractères (A–Z, a–z, 0–9, - et .). <b>Adresse de la messagerie</b> : Saisissez de 1 à 128 caractères ASCII sur 1 octet (0x20 à 0x7E). Vous devez inclure « @ ». <b>ID clé</b> : Saisissez de 1 à 128 caractères ASCII sur 1 octet (0x20 à 0x7E).
	Clé pré-partagée	Si vous sélectionnez l'option <b>Clé pré-partagée</b> pour le paramètre <b>Méthode d'authentification</b> , saisissez une clé prépartagée faisant de 1 à 127 caractères.
	Confirmer la clé pré-partagée	Saisissez la clé configurée pour confirmation.

 Encapsulation

Si vous sélectionnez l'option **IPsec** pour le paramètre **Contrôle des accès**, vous devez configurer un mode d'encapsulation.

Éléments	Paramètres et explication
Mode de transport	Sélectionnez cette option si vous utilisez uniquement l'imprimante dans un même réseau local. Les paquets IP de couche 4 ou supérieure sont chiffrés.
Mode de tunnel	Si vous utilisez l'imprimante sur un réseau Internet, tel que IPsec-VPN, sélectionnez cette option. L'en-tête et les données des paquets IP sont chiffrés. <b>Adresse de la passerelle à distance</b> : Si vous sélectionnez l'option <b>Mode de tunnel</b> pour le paramètre <b>Encapsulation</b> , saisissez une adresse de passerelle faisant de 1 à 39 caractères.

 Protocole de sécurité

Si vous sélectionnez l'option **IPsec** pour le paramètre **Contrôle des accès**, vous devez sélectionner une option.

Éléments	Paramètres et explication
ESP	Sélectionnez cette option pour garantir l'intégrité de l'authentification et des données, et chiffrer les données.
AH	Sélectionnez cette option pour garantir l'intégrité de l'authentification et des données. Vous pouvez utiliser le protocole IPsec, même si le chiffrement des données est interdit.

## Paramètres de sécurité avancés pour les entreprises

### ❑ Paramètres algorithme

Il vous est recommandé de sélectionner **N'importe lequel** pour tous les paramètres ou sélectionnez autre chose que **N'importe lequel** pour chaque paramètre. Si vous sélectionnez **N'importe lequel** pour certains des paramètres, mais autre chose que **N'importe lequel** pour d'autres paramètres, l'appareil peut ne pas parvenir à communiquer en fonction de l'autre appareil que vous souhaitez authentifier.

Éléments		Paramètres et explication
IKE	Cryptage	Sélectionnez l'algorithme de chiffrement pour IKE. Les éléments varient en fonction de la version de IKE.
	Authentification	Sélectionnez l'algorithme d'authentification pour IKE.
	Échange clé	Sélectionnez l'algorithme d'échange de clé pour IKE. Les éléments varient en fonction de la version de IKE.
ESP	Cryptage	Sélectionnez l'algorithme de chiffrement pour ESP. Disponible lorsque <b>ESP</b> est sélectionné pour <b>Protocole de sécurité</b> .
	Authentification	Sélectionnez l'algorithme d'authentification pour ESP. Disponible lorsque <b>ESP</b> est sélectionné pour <b>Protocole de sécurité</b> .
AH	Authentification	Sélectionnez l'algorithme de chiffrement pour AH. Disponible lorsque <b>AH</b> est sélectionné pour <b>Protocole de sécurité</b> .

### Informations connexes

➔ [« Configuration de la politique par défaut » à la page 206](#)

## Configuration de la politique de groupe

Une politique de groupe est composée d'une ou plusieurs règles qui s'appliquent à un utilisateur ou à un groupe d'utilisateurs. L'imprimante contrôle les paquets IP qui correspondent aux politiques définies. Les paquets IP sont authentifiés dans l'ordre des politiques de groupes, de 1 à 10, puis en fonction de la politique par défaut.

1. Accédez à Web Config et sélectionnez l'onglet **Sécurité réseau > IPsec/filtrage IP > De base**.
2. Cliquez sur un onglet numéroté à configurer.
3. Saisissez une valeur pour chaque élément.
4. Cliquez sur **Suivant**.  
Un message de confirmation s'affiche.
5. Cliquez sur **OK**.  
L'imprimante est mise à jour.

### Informations connexes

➔ [« Accès au logiciel Web Config » à la page 29](#)

➔ [« Éléments de paramétrage Politique de groupe » à la page 212](#)

## Paramètres de sécurité avancés pour les entreprises

### Éléments de paramétrage Politique de groupe

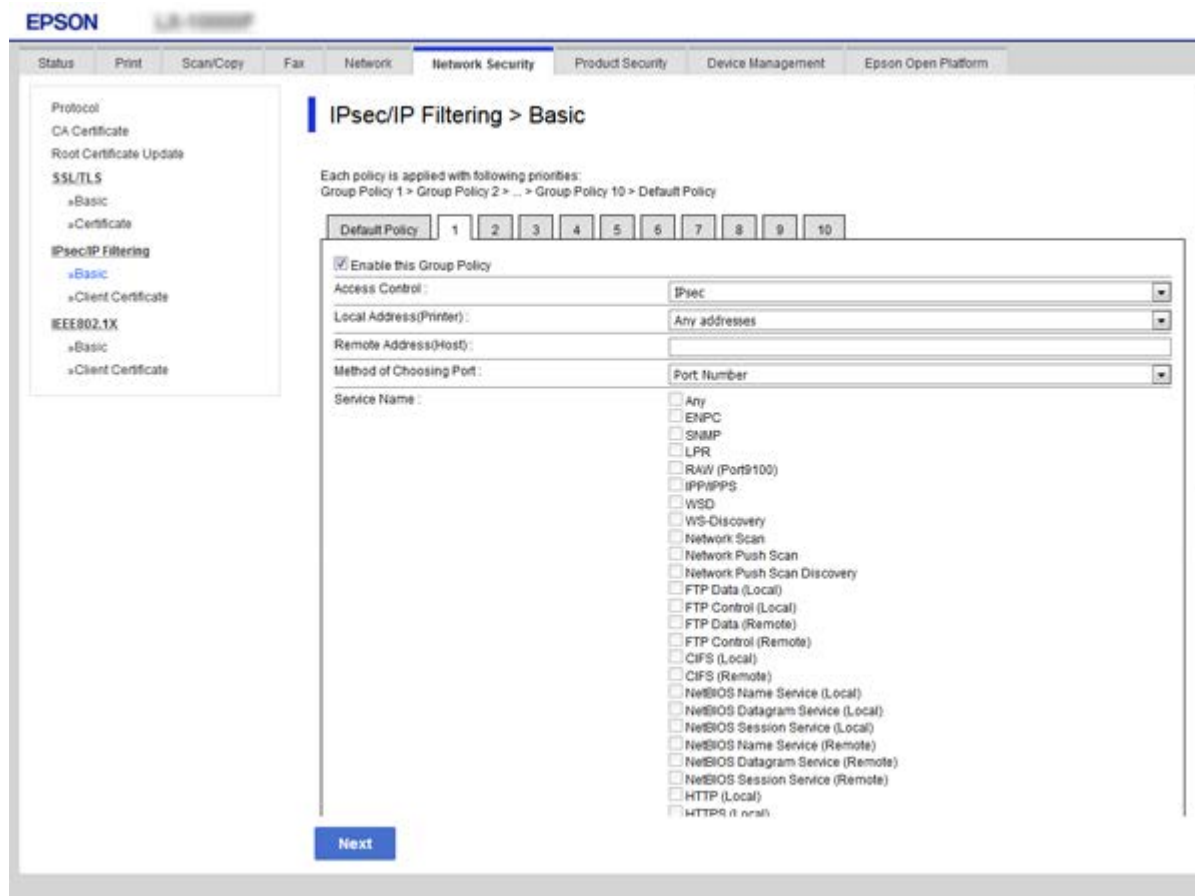

Éléments	Paramètres et explication
Activer cette politique de groupe	Vous pouvez activer ou désactiver une politique de groupe.

#### Contrôle des accès

Configurez la méthode de contrôle pour le trafic de paquets IP.

Éléments	Paramètres et explication
Autoriser l'accès	Sélectionnez cette option pour autoriser le passage des paquets IP configurés.
Refuser l'accès	Sélectionnez cette option pour refuser le passage des paquets IP configurés.
IPsec	Sélectionnez cette option pour autoriser le passage des paquets IPsec configurés.

#### Adresse locale (imprimante)

Sélectionnez une adresse IPv4 ou IPv6 correspondant à votre environnement réseau. Si une adresse IP est affectée automatiquement, vous pouvez sélectionner **Utiliser l'adresse IPv4 obtenue automatiquement**.

#### Remarque:

Si une adresse IPv6 est automatiquement attribuée, il est possible que la connexion ne soit pas disponible. Configurez une adresse IPv6 statique.

## Paramètres de sécurité avancés pour les entreprises

### Adresse distante (hôte)

Saisissez l'adresse IP d'un périphérique pour contrôler l'accès. L'adresse IP doit contenir de 43 caractères maximum. Si vous ne saisissez aucune adresse IP, toutes les adresses sont contrôlées.

#### Remarque:

*Si une adresse IP est automatiquement attribuée (attribuée par le serveur DHCP, par exemple), il est possible que la connexion ne soit pas disponible. Configurez une adresse IP statique.*

### Mode de sélection du port

Sélectionnez une méthode de désignation des ports.

#### Nom du service

Si vous sélectionnez l'option **Nom du service** pour le paramètre **Mode de sélection du port**, vous devez sélectionner une option.

#### Protocole de transport

Si vous sélectionnez l'option **Numéro de port** pour le paramètre **Mode de sélection du port**, vous devez configurer un mode d'encapsulation.

Éléments	Paramètres et explication
N'importe quel protocole	Sélectionnez cette option pour contrôler tous les types de protocoles.
TCP	Sélectionnez cette option pour contrôler les données pour l'envoi individuel.
UDP	Sélectionnez cette option pour contrôler les données pour la diffusion et la multidiffusion.
ICMPv4	Sélectionnez cette option pour contrôler la commande ping.

#### Port local

Si vous sélectionnez **Numéro de port** pour **Mode de sélection du port** et si vous sélectionnez **TCP** ou **UDP** pour **Protocole de transport**, saisissez des numéros de port pour contrôler les paquets reçus en les séparant par des virgules. Vous pouvez saisir un maximum de dix numéros de ports.

Exemple : 20,80,119,5220

Si vous ne saisissez aucun numéro de port, tous les ports sont contrôlés.

#### Port distant

Si vous sélectionnez **Numéro de port** pour **Mode de sélection du port** et si vous sélectionnez **TCP** ou **UDP** pour **Protocole de transport**, saisissez des numéros de port pour contrôler les paquets envoyés en les séparant par des virgules. Vous pouvez saisir un maximum de dix numéros de ports.

Exemple : 25,80,143,5220

Si vous ne saisissez aucun numéro de port, tous les ports sont contrôlés.

### Version IKE

Sélectionnez **IKEv1** ou **IKEv2** pour **Version IKE**. Effectuez votre choix en fonction du périphérique auquel l'imprimante est connectée.

**Paramètres de sécurité avancés pour les entreprises** IKEv1

Les éléments suivants sont affichés lorsque vous sélectionnez **IKEv1** pour **Version IKE**.

Éléments	Paramètres et explication
Méthode d'authentification	Si vous sélectionnez l'option <b>IPsec</b> pour le paramètre <b>Contrôle des accès</b> , vous devez sélectionner une option. Le certificat utilisé est le même que celui de la politique par défaut.
Clé pré-partagée	Si vous sélectionnez l'option <b>Clé pré-partagée</b> pour le paramètre <b>Méthode d'authentification</b> , saisissez une clé prépartagée faisant de 1 à 127 caractères.
Confirmer la clé pré-partagée	Saisissez la clé configurée pour confirmation.

## Paramètres de sécurité avancés pour les entreprises

## ❑ IKEv2

Éléments		Paramètres et explication
Local	Méthode d'authentification	Si vous sélectionnez l'option <b>IPsec</b> pour le paramètre <b>Contrôle des accès</b> , vous devez sélectionner une option. Le certificat utilisé est le même que celui de la politique par défaut.
	Type ID	Si vous sélectionnez <b>Clé pré-partagée</b> pour <b>Méthode d'authentification</b> , sélectionnez le type d'identifiant de l'imprimante.
	ID	Saisissez l'identifiant de l'imprimante correspondant au type sélectionné. Le premier caractère ne doit pas être « @ », « # » et « = ». <b>Nom distinctif</b> : Saisissez de 1 à 128 caractères ASCII sur 1 octet (0x20 à 0x7E). Vous devez inclure « = ». <b>Adresse IP</b> : Effectuez la saisie au format IPv4 ou IPv6. <b>FQDN</b> : Saisissez entre 1 et 255 caractères (A–Z, a–z, 0–9, - et .). <b>Adresse de la messagerie</b> : Saisissez de 1 à 128 caractères ASCII sur 1 octet (0x20 à 0x7E). Vous devez inclure « @ ». <b>ID clé</b> : Saisissez de 1 à 128 caractères ASCII sur 1 octet (0x20 à 0x7E).
	Clé pré-partagée	Si vous sélectionnez l'option <b>Clé pré-partagée</b> pour le paramètre <b>Méthode d'authentification</b> , saisissez une clé prépartagée faisant de 1 à 127 caractères.
	Confirmer la clé pré-partagée	Saisissez la clé configurée pour confirmation.
Distante	Méthode d'authentification	Si vous sélectionnez l'option <b>IPsec</b> pour le paramètre <b>Contrôle des accès</b> , vous devez sélectionner une option. Le certificat utilisé est le même que celui de la politique par défaut.
	Type ID	Si vous sélectionnez <b>Clé pré-partagée</b> pour <b>Méthode d'authentification</b> , sélectionnez le type d'identifiant du périphérique que vous souhaitez authentifier.
	ID	Saisissez l'ID de l'imprimante correspondant au type sélectionné. Le premier caractère ne doit pas être « @ », « # » et « = ». <b>Nom distinctif</b> : Saisissez de 1 à 128 caractères ASCII sur 1 octet (0x20 à 0x7E). Vous devez inclure « = ». <b>Adresse IP</b> : Effectuez la saisie au format IPv4 ou IPv6. <b>FQDN</b> : Saisissez entre 1 et 255 caractères (A–Z, a–z, 0–9, - et .). <b>Adresse de la messagerie</b> : Saisissez de 1 à 128 caractères ASCII sur 1 octet (0x20 à 0x7E). Vous devez inclure « @ ». <b>ID clé</b> : Saisissez de 1 à 128 caractères ASCII sur 1 octet (0x20 à 0x7E).
	Clé pré-partagée	Si vous sélectionnez l'option <b>Clé pré-partagée</b> pour le paramètre <b>Méthode d'authentification</b> , saisissez une clé prépartagée faisant de 1 à 127 caractères.
	Confirmer la clé pré-partagée	Saisissez la clé configurée pour confirmation.

**Encapsulation**

Si vous sélectionnez l'option **IPsec** pour le paramètre **Contrôle des accès**, vous devez configurer un mode d'encapsulation.

## Paramètres de sécurité avancés pour les entreprises

Éléments	Paramètres et explication
Mode de transport	Sélectionnez cette option si vous utilisez uniquement l'imprimante dans un même réseau local. Les paquets IP de couche 4 ou supérieure sont chiffrés.
Mode de tunnel	Si vous utilisez l'imprimante sur un réseau Internet, tel que IPsec-VPN, sélectionnez cette option. L'en-tête et les données des paquets IP sont chiffrés.  <b>Adresse de la passerelle à distance</b> : Si vous sélectionnez l'option <b>Mode de tunnel</b> pour le paramètre <b>Encapsulation</b> , saisissez une adresse de passerelle faisant de 1 à 39 caractères.

### Protocole de sécurité

Si vous sélectionnez l'option **IPsec** pour le paramètre **Contrôle des accès**, vous devez sélectionner une option.

Éléments	Paramètres et explication
ESP	Sélectionnez cette option pour garantir l'intégrité de l'authentification et des données, et chiffrer les données.
AH	Sélectionnez cette option pour garantir l'intégrité de l'authentification et des données. Vous pouvez utiliser le protocole IPsec, même si le chiffrement des données est interdit.

### Paramètres algorithmes

Il vous est recommandé de sélectionner **N'importe lequel** pour tous les paramètres ou sélectionnez autre chose que **N'importe lequel** pour chaque paramètre. Si vous sélectionnez **N'importe lequel** pour certains des paramètres, mais autre chose que **N'importe lequel** pour d'autres paramètres, l'appareil peut ne pas parvenir à communiquer en fonction de l'autre appareil que vous souhaitez authentifier.

Éléments		Paramètres et explication
IKE	Cryptage	Sélectionnez l'algorithme de chiffrement pour IKE. Les éléments varient en fonction de la version de IKE.
	Authentification	Sélectionnez l'algorithme d'authentification pour IKE.
	Échange clé	Sélectionnez l'algorithme d'échange de clé pour IKE. Les éléments varient en fonction de la version de IKE.
ESP	Cryptage	Sélectionnez l'algorithme de chiffrement pour ESP. Disponible lorsque <b>ESP</b> est sélectionné pour <b>Protocole de sécurité</b> .
	Authentification	Sélectionnez l'algorithme d'authentification pour ESP. Disponible lorsque <b>ESP</b> est sélectionné pour <b>Protocole de sécurité</b> .
AH	Authentification	Sélectionnez l'algorithme de chiffrement pour AH. Disponible lorsque <b>AH</b> est sélectionné pour <b>Protocole de sécurité</b> .

### Informations connexes

- ➔ [« Configuration de la politique de groupe » à la page 211](#)
- ➔ [« Association des adresses Adresse locale \(imprimante\) et Adresse distante \(hôte\) dans la Politique de groupe » à la page 217](#)
- ➔ [« Références du nom de service et de la politique de groupe » à la page 217](#)

## Paramètres de sécurité avancés pour les entreprises

## Association des adresses Adresse locale (imprimante) et Adresse distante (hôte) dans la Politique de groupe

		Paramétrage de l'adresse Adresse locale (imprimante)		
		IPv4	IPv6 <sup>*2</sup>	N'importe quelle adresse <sup>*3</sup>
Paramétrage de l'adresse Adresse distante (hôte)	IPv4 <sup>*1</sup>	✓	–	✓
	IPv6 <sup>*1*2</sup>	–	✓	✓
	Non défini	✓	✓	✓

\*1Si vous sélectionnez l'option **IPsec** pour le paramètre **Contrôle des accès**, vous ne pouvez pas définir la longueur de préfixe.

\*2Si vous sélectionnez l'option **IPsec** pour le paramètre **Contrôle des accès**, vous pouvez sélectionner une adresse locale de liaison (fe80::) mais la politique de groupe est désactivée.

\*3Sauf les adresses locales de liaison IPv6.

## Références du nom de service et de la politique de groupe

**Remarque:**

Les services indisponibles sont affichés mais ne peuvent être sélectionnés.

Nom de service	Type de protocole	Numéro de port local	Numéro de port distant	Fonctions contrôlées
N'importe lequel	–	–	–	Tous les services
ENPC	UDP	3289	Tous les ports	Recherche d'une imprimante à partir d'applications telles que Epson Device Admin, un gestionnaire d'imprimante et un gestionnaire de scanner
SNMP	UDP	161	Tous les ports	Acquisition et configuration de MIB à partir d'applications telles que Epson Device Admin, le gestionnaire d'imprimante Epson et le gestionnaire de scanner Epson
LPR	TCP	515	Tous les ports	Transfert des données LPR
RAW (port 9100)	TCP	9100	Tous les ports	Transfert des données RAW
WSD	TCP	Tous les ports	5357	Contrôle WSD
WS-Discovery	UDP	3702	Tous les ports	Recherche d'une imprimante depuis WSD
Network Scan	TCP	1865	Tous les ports	Transfert de données numérisées depuis Document Capture Pro
Network Push Scan	TCP	Tous les ports	2968	Acquisition d'informations relatives à un travail de tâche de numérisation poussée depuis Document Capture Pro

## Paramètres de sécurité avancés pour les entreprises

Nom de service	Type de protocole	Numéro de port local	Numéro de port distant	Fonctions contrôlées
Network Push Scan Discovery	UDP	2968	Tous les ports	Recherche d'un ordinateur lorsque la numérisation poussée depuis Document Capture Pro est exécutée
Données FTP (local)	TCP	20	Tous les ports	Serveur FTP (transfert des données d'impression FTP)
Contrôle FTP (local)	TCP	21	Tous les ports	Serveur FTP (contrôle d'impression FTP)
Données FTP (distant)	TCP	Tous les ports	20	Client FTP (transfert de données de numérisation et des données de fax reçus)  Cependant, cette fonction ne peut contrôler qu'un serveur FTP qui utilise le numéro de port distant 20.
Contrôle FTP (distant)	TCP	Tous les ports	21	Client FTP (contrôle des transferts de données de numérisation et des données de fax reçus)
CIFS (local)	TCP	445	Tous les ports	Serveur CIFS (Partage d'un dossier réseau)
CIFS (distant)	TCP	Tous les ports	445	Client CIFS (transfert de données de numérisation et des données de fax reçues vers un dossier)
NetBIOS Name Service (local)	UDP	137	Tous les ports	Serveur CIFS (Partage d'un dossier réseau)
NetBIOS Datagram Service (local)	UDP	138	Tous les ports	
NetBIOS Session Service (local)	TCP	139	Tous les ports	
NetBIOS Name Service (distant)	UDP	Tous les ports	137	Client CIFS (transfert de données de numérisation et des données de fax reçues vers un dossier)
NetBIOS Datagram Service (distant)	UDP	Tous les ports	138	
NetBIOS Session Service (distant)	TCP	Tous les ports	139	
HTTP (local)	TCP	80	Tous les ports	Serveur HTTP(S) (transfert des données de la configuration Web et WSD)
HTTPS (local)	TCP	443	Tous les ports	
HTTP (distant)	TCP	Tous les ports	80	Client HTTP(S) (communication entre Epson Connect ou Google Cloud Print, mise à jour du microprogramme et mise à jour du certificat racine)
HTTPS (distant)	TCP	Tous les ports	443	

## Exemples de configuration de la fonctionnalité IPsec/filtrage IP

### Réception de paquets IPsec uniquement

Cet exemple illustre la configuration d'une politique par défaut.

**Politique par défaut :**

- IPsec/filtrage IP: Activer
- Contrôle des accès: IPsec
- Méthode d'authentification: Clé pré-partagée
- Clé pré-partagée : saisissez un maximum de 127 caractères.

**Politique de groupe :**

ne configurez pas cette option.

### Réception des données d'impression et des paramètres d'imprimante

Cet exemple autorise la communication des données d'impression et de la configuration de l'imprimante depuis les services indiqués.

**Politique par défaut :**

- IPsec/filtrage IP: Activer
- Contrôle des accès: Refuser l'accès

**Politique de groupe :**

- Activer cette politique de groupe : cochez la case.
- Contrôle des accès: Autoriser l'accès
- Adresse distante (hôte) : adresse IP d'un client
- Mode de sélection du port: Nom du service
- Nom du service : cochez la case de ENPC, SNMP, HTTP (local), HTTPS (local) et RAW (port 9100).

### Réception de l'accès uniquement à partir d'une adresse IP précisée

Cet exemple permet à l'adresse IP indiquée d'accéder à l'imprimante.

**Politique par défaut :**

- IPsec/filtrage IP: Activer
- Contrôle des accès: Refuser l'accès

**Politique de groupe :**

- Activer cette politique de groupe : cochez la case.
- Contrôle des accès: Autoriser l'accès
- Adresse distante (hôte) : adresse IP d'un client administrateur

**Remarque:**

*Le client peut accéder à l'imprimante et la configurer, quelle que soit la configuration de la politique.*

## Configuration du certificat client pour le filtrage IPsec/IP

Configurez le certificat client pour le filtrage IPsec/IP. Lorsque vous le définissez, vous pouvez utiliser le certificat comme méthode d'authentification pour le filtrage IPsec/IP. Si vous souhaitez configurer l'autorité de certification, accédez à **Certificat CA**.

1. Accédez à Web Config et sélectionnez l'onglet **Sécurité réseau > IPsec/filtrage IP > Certificat client**.
2. Importez le certificat **Certificat client**.

Si vous avez déjà importé un certificat publié par une autorité de certification dans IEEE 802.1X ou SSL/TLS, vous pouvez copier le certificat et l'utiliser dans le filtrage IPsec/IP. Pour copier, sélectionnez le certificat dans **Copier de**, puis cliquez sur **Copier**.

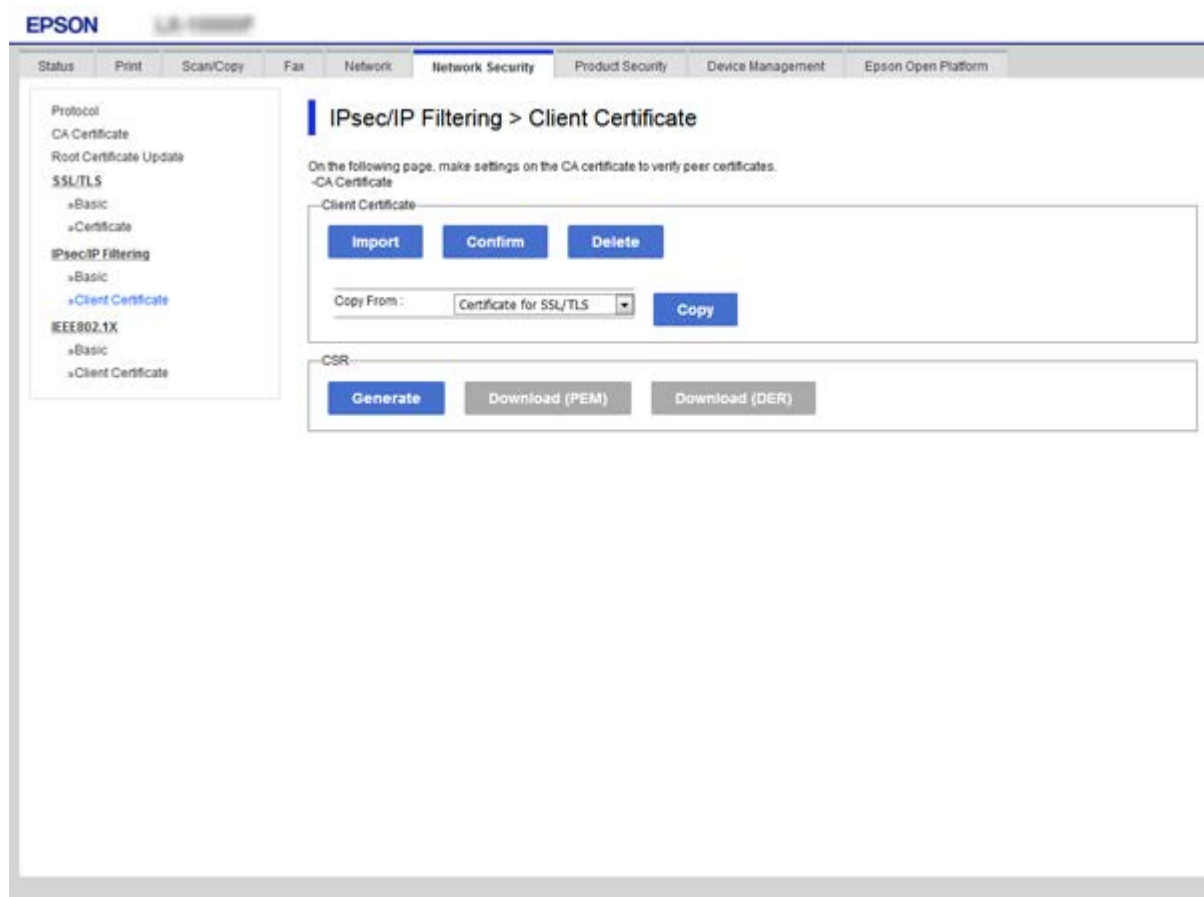

### Informations connexes

- ➔ « Accès au logiciel Web Config » à la page 29
- ➔ « Obtention d'un certificat signé par une autorité de certification » à la page 194

---

# Connexion de l'imprimante à un réseau IEEE802.1X

## Configuration d'un réseau IEEE 802.1X

Lorsque vous configurez l'IEEE 802.1X sur l'imprimante, vous pouvez l'utiliser sur le réseau connecté à un serveur RADIUS, un commutateur LAN disposant d'une fonction d'authentification, ou un point d'accès.

1. Accédez à Web Config et sélectionnez l'onglet **Sécurité réseau** > **IEEE802.1X** > **De base**.

2. Saisissez une valeur pour chaque élément.

Si vous voulez utiliser l'imprimante sur un réseau Wi-Fi, cliquez sur **Configuration du Wi-Fi** et sélectionnez ou saisissez un SSID.

**Remarque:**

*Vous pouvez partager les paramètres entre Ethernet et Wi-Fi.*

3. Cliquez sur **Suivant**.

Un message de confirmation s'affiche.

4. Cliquez sur **OK**.

L'imprimante est mise à jour.

### Informations connexes

- ➔ « [Accès au logiciel Web Config](#) » à la page 29
- ➔ « [Éléments de paramétrage du réseau IEEE 802.1X](#) » à la page 222
- ➔ « [Impossible d'accéder à l'imprimante ou au scanner après avoir configuré IEEE 802.1X](#) » à la page 228

Paramètres de sécurité avancés pour les entreprises

Éléments de paramétrage du réseau IEEE 802.1X

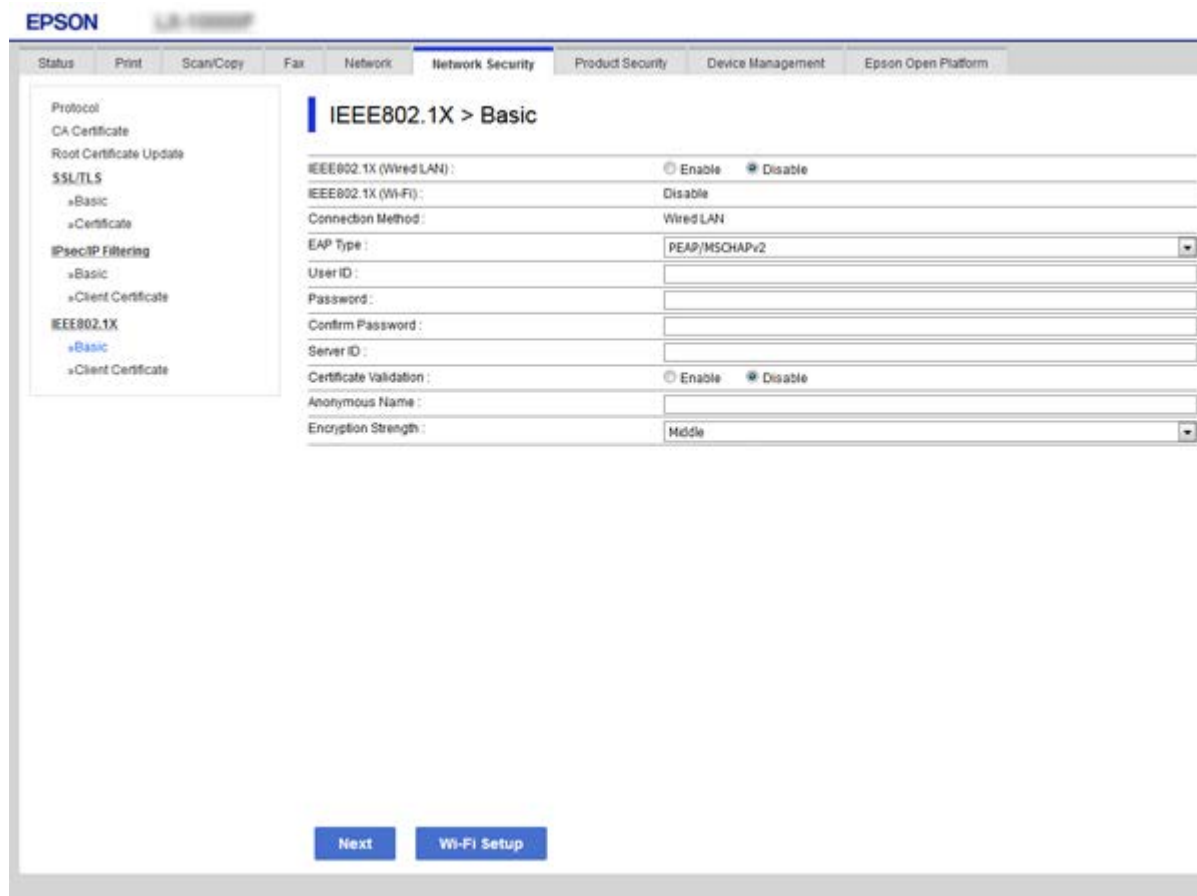

Éléments	Paramètres et explication	
IEEE802.1X (LAN câblé)	Vous pouvez activer ou désactiver les paramètres de la page ( <b>IEEE802.1X &gt; De base</b> ) pour IEEE802.1X (LAN câblé).	
IEEE802.1X (Wi-Fi)	L'état de connexion IEEE802.1X (Wi-Fi) s'affiche.	
Méthode de connexion	Le mode de connexion du réseau sélectionné s'affiche.	
Type EAP	Sélectionnez une option pour le mode d'authentification entre l'imprimante et le serveur RADIUS.	
	EAP-TLS	Vous devez obtenir et importer un certificat signé par une autorité de certification.
	PEAP-TLS	
	EAP-TTLS	Vous devez configurer un mot de passe.
PEAP/MSCHAPv2		
Identifiant utilisateur	Configurez un identifiant à utiliser pour l'authentification du serveur RADIUS. Saisissez de 1 à 128 caractères ASCII sur 1 octet (0x20 à 0x7E).	
Mot de passe	Configurez un mot de passe pour l'authentification de l'imprimante. Saisissez de 1 à 128 caractères ASCII sur 1 octet (0x20 à 0x7E). Si vous utilisez un serveur Windows en tant que serveur RADIUS, vous pouvez saisir jusqu'à 127 caractères.	

## Paramètres de sécurité avancés pour les entreprises

Éléments	Paramètres et explication	
Confirmer le mot de passe	Saisissez le mot de passe configuré pour confirmation.	
Identifiant serveur	Vous pouvez configurer un identifiant pour l'authentification du serveur RADIUS indiqué. L'authentifiant détermine si un identifiant de serveur est inclus dans le champ subject/subjectAltName du certificat de serveur, envoyé ou non depuis un serveur RADIUS. Saisissez de 0 à 128 caractères ASCII sur 1 octet (0x20 à 0x7E).	
Validation certificat	Vous pouvez définir la validation de certificat indépendamment de la méthode d'authentification. Importez le certificat <b>Certificat CA</b> .	
Nom anonyme	Si vous sélectionnez <b>PEAP-TLS</b> , <b>EAP-TTLS</b> ou <b>PEAP/MSCHAPv2</b> pour <b>Méthode d'authentification</b> , vous pouvez configurer un nom anonyme à la place d'un identifiant utilisateur pour la phase 1 de l'authentification PEAP. Saisissez de 0 à 128 caractères ASCII sur 1 octet (0x20 à 0x7E).	
Force du cryptage	Vous pouvez sélectionner une des valeurs suivantes.	
	Haut	AES256/3DES
	Moyen	AES256/3DES/AES128/RC4

## Informations connexes

➔ [« Configuration d'un réseau IEEE 802.1X » à la page 221](#)

## Configuration d'un certificat pour IEEE 802.1X

Configurez le certificat client pour IEEE802.1X. Lorsque vous le définissez, vous pouvez utiliser **EAP-TLS** et **PEAP-TLS** comme méthode d'authentification IEEE 802.1X. Si vous souhaitez configurer le certificat de l'autorité de certification, allez dans **Certificat CA**.

1. Accédez à Web Config et sélectionnez l'onglet **Sécurité réseau** > **IEEE802.1X** > **Certificat client**.

## Paramètres de sécurité avancés pour les entreprises

### 2. Saisissez un certificat dans le **Certificat client**.

Vous pouvez copier le certificat s'il est publié par une autorité de certification. Pour copier, sélectionnez le certificat dans **Copier de**, puis cliquez sur **Copier**.

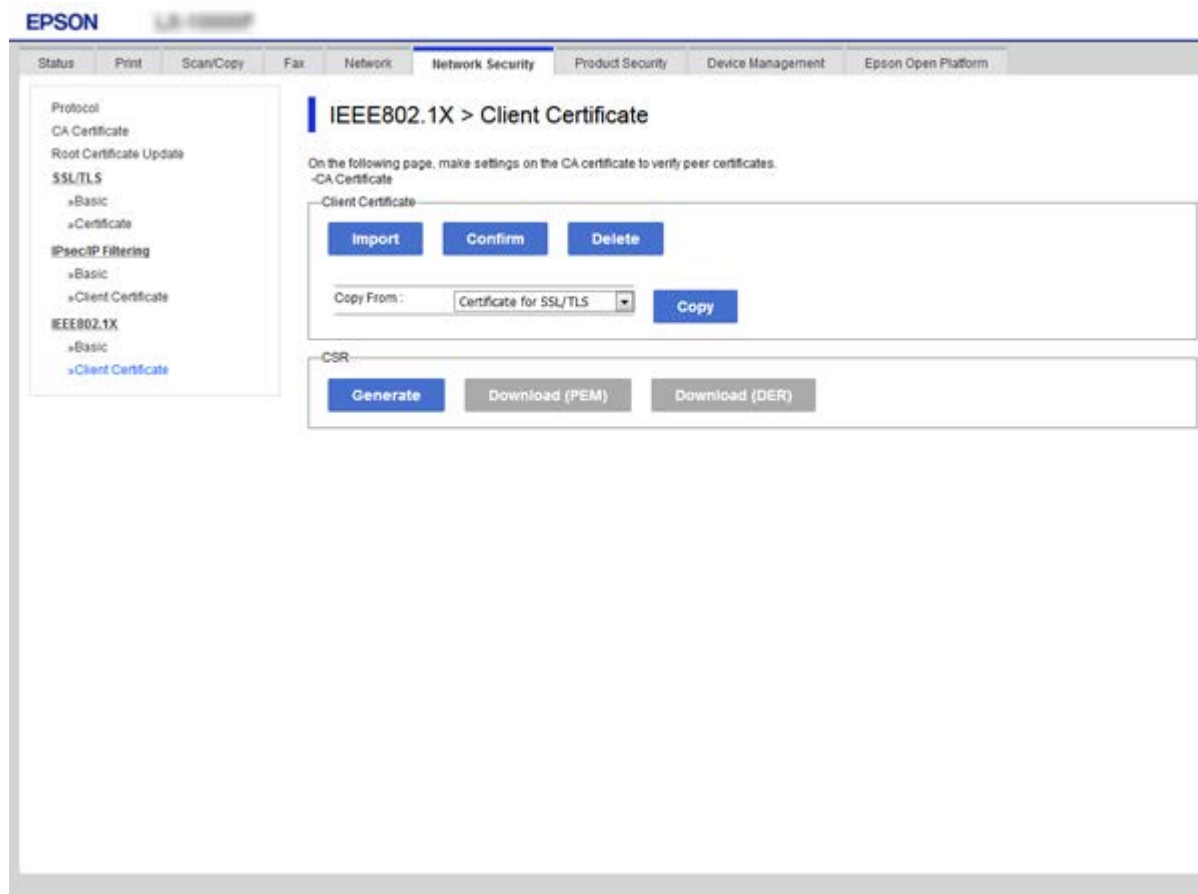

### Informations connexes

- ➔ « Accès au logiciel Web Config » à la page 29
- ➔ « Obtention et importation d'un certificat signé par une autorité de certification » à la page 194

## Vérification du statut du réseau IEEE 802.1X

Vous pouvez vérifier le statut IEEE 802.1X en imprimant une feuille d'état réseau. Pour plus d'informations concernant l'impression d'une feuille d'état réseau, reportez-vous à la documentation de l'imprimante.

Identifiant du statut	Statut IEEE 802.1X
Disable	La fonctionnalité IEEE 802.1X est désactivée.
EAP Success	L'authentification IEEE 802.1X a réussi et la connexion réseau est disponible.
Authenticating	L'authentification IEEE 802.1X n'a pas été effectuée en intégralité.
Config Error	L'authentification a échoué : l'identifiant utilisateur n'a pas été défini.
Client Certificate Error	L'authentification a échoué : le certificat client n'est plus à jour.

## Paramètres de sécurité avancés pour les entreprises

Identifiant du statut	Statut IEEE 802.1X
Timeout Error	L'authentification a échoué : il n'y a pas de réponse du serveur RADIUS et/ou de l'authentifiant.
User ID Error	L'authentification a échoué : l'identifiant utilisateur de l'imprimante et/ou le protocole du certificat est incorrect.
Server ID Error	L'authentification a échoué : l'identifiant de serveur du certificat de serveur et l'identifiant du serveur ne correspondent pas.
Server Certificate Error	L'authentification a échoué : le certificat du serveur présente les erreurs suivantes. <ul style="list-style-type: none"> <li><input type="checkbox"/> Le certificat du serveur n'est plus à jour.</li> <li><input type="checkbox"/> La chaîne du certificat du serveur est incorrecte.</li> </ul>
CA Certificate Error	L'authentification a échoué : un certificat d'une autorité de certification présente les erreurs suivantes. <ul style="list-style-type: none"> <li><input type="checkbox"/> Le certificat indiqué est incorrect.</li> <li><input type="checkbox"/> Le certificat correct n'a pas été importé.</li> <li><input type="checkbox"/> Le certificat n'est plus à jour.</li> </ul>
EAP Failure	L'authentification a échoué : les paramètres de l'imprimante présentent les erreurs suivantes. <ul style="list-style-type: none"> <li><input type="checkbox"/> Si <b>Type EAP</b> est <b>EAP-TLS</b> ou <b>PEAP-TLS</b>, le certificat client est incorrect ou présente certains problèmes.</li> <li><input type="checkbox"/> Si <b>Type EAP</b> est <b>EAP-TTLS</b> ou <b>PEAP/MSCHAPv2</b>, l'identifiant utilisateur ou le mot de passe n'est pas correct.</li> </ul>

## Résolution des problèmes pour la sécurité avancée

### Restauration des paramètres de sécurité

Lorsque vous mettez en place un environnement hautement sécurisé tel que le filtrage IPsec/IP ou IEEE802.1X, il est possible que vous ne puissiez pas communiquer avec les périphériques en raison de paramètres incorrects ou d'un problème au niveau du périphérique ou du serveur. Dans ce cas, rétablissez les paramètres de sécurité pour redéfinir les paramètres du périphérique ou autoriser une utilisation temporaire.

### Désactivation de la fonction de sécurité à l'aide du panneau de commande

Vous pouvez désactiver le filtrage IPsec/IP ou IEEE 802.1X depuis le panneau de commande de l'imprimante.

1. Sélectionnez **Param.** > **Réglages généraux** > **Paramètres réseau**.
2. Sélectionnez **Avancé**.
3. Sélectionnez parmi les éléments suivants ceux que vous souhaitez désactiver.
  - Désactiver IPsec/filtrage IP**
  - Désactiver IEEE802.1X**

## Paramètres de sécurité avancés pour les entreprises

4. Sélectionnez **Continu** sur l'écran de confirmation.
5. Lorsqu'un message de finalisation s'affiche, sélectionnez **Fermer**.  
L'écran se ferme automatiquement après une durée déterminée si vous ne sélectionnez pas **Fermer**.

## Problèmes lors de l'utilisation des fonctionnalités de sécurité réseau

### Oubli de clé prépartagée

#### Reconfigurez une clé prépartagée.

Pour modifier la clé, accédez à Web Config et sélectionnez l'onglet **Sécurité réseau** > **IPsec/filtrage IP** > **De base** > **Politique par défaut** ou **Politique de groupe**.

Lorsque vous modifiez la clé pré-partagée, configurez cette dernière pour les ordinateurs.

#### Informations connexes

➔ [« Accès au logiciel Web Config » à la page 29](#)

## Communication avec le protocole IPsec impossible

#### Spécifiez l'algorithme que l'imprimante ou l'ordinateur ne prend pas en charge.

L'imprimante prend en charge les algorithmes suivants. Vérifiez les paramètres de l'ordinateur.

Modes de sécurité	Algorithmes
Algorithme de chiffrement IKE	AES-CBC-128, AES-CBC-192, AES-CBC-256, AES-GCM-128*, AES-GCM-192*, AES-GCM-256*, 3DES
Algorithme d'authentification IKE	SHA-1, SHA-256, SHA-384, SHA-512, MD5
Algorithme d'échange de clé IKE	Groupe DH 1, Groupe DH 2, Groupe DH 5, Groupe DH 14, Groupe DH 15, Groupe DH 16, Groupe DH 17, Groupe DH 18, Groupe DH 19, Groupe DH 20, Groupe DH 21, Groupe DH 22, Groupe DH 23, Groupe DH 24, Groupe DH 25, Groupe DH 26, Groupe DH 27*, Groupe DH 28*, Groupe DH 29*, Groupe DH 30*
Algorithme de chiffrement ESP	AES-CBC-128, AES-CBC-192, AES-CBC-256, AES-GCM-128, AES-GCM-192, AES-GCM-256, 3DES
Algorithme d'authentification ESP	SHA-1, SHA-256, SHA-384, SHA-512, MD5
Algorithme d'authentification AH	SHA-1, SHA-256, SHA-384, SHA-512, MD5

\* disponible pour IKEv2 uniquement

#### Informations connexes

➔ [« Communication chiffrée par filtrage IPsec/IP » à la page 206](#)

## Communication soudainement impossible

### L'adresse IP de l'imprimante a été modifiée ou ne peut être utilisée.

Lorsque l'adresse IP enregistrée à l'adresse locale de Politique de groupe a été modifiée ou ne peut pas être utilisée, la communication IPsec ne peut être réalisée. Désactivez le protocole IPsec à l'aide du panneau de commande de l'imprimante.

Si le DHCP n'est pas à jour, redémarre, ou si l'adresse IPv6 n'est pas à jour ou impossible à obtenir, il est possible que l'adresse IP enregistrée sur l'imprimante dans l'onglet Web Config (**Sécurité réseau > IPsec/filtrage IP > De base > Politique de groupe > Adresse locale (imprimante)**) soit introuvable.

Utilisez une adresse IP statique.

### L'adresse IP de l'ordinateur a été modifiée ou ne peut être utilisée.

Lorsque l'adresse IP enregistrée à l'adresse distante de Politique de groupe a été modifiée ou ne peut pas être utilisée, la communication IPsec ne peut être réalisée.

Désactivez le protocole IPsec à l'aide du panneau de commande de l'imprimante.

Si le DHCP n'est pas à jour, redémarre, ou si l'adresse IPv6 n'est pas à jour ou impossible à obtenir, il est possible que l'adresse IP enregistrée sur l'imprimante dans l'onglet Web Config (**Sécurité réseau > IPsec/filtrage IP > De base > Politique de groupe > Adresse distante (hôte)**) soit introuvable.

Utilisez une adresse IP statique.

### Informations connexes

- ➔ « [Accès au logiciel Web Config](#) » à la page 29
- ➔ « [Communication chiffrée par filtrage IPsec/IP](#) » à la page 206

## Création du port d'impression IPP sécurisé impossible

### Le certificat sélectionné en tant que certificat de serveur pour la communication SSL/TLS est incorrecte.

Si le certificat indiqué n'est pas correct, il est possible que la création du port échoue. Vérifiez que le certificat utilisé est correct.

### Le certificat d'autorité de certification n'a pas été importé sur l'ordinateur accédant à l'imprimante.

Si aucune certificat d'autorité de certification n'a été importé sur l'ordinateur, il est possible que la création du port échoue. Vérifiez qu'un certificat d'autorité de certification a été importé.

### Informations connexes

- ➔ « [Communication chiffrée par filtrage IPsec/IP](#) » à la page 206

## Impossible de se connecter après la configuration du filtrage IPsec/IP

### Les paramètres d'IPsec/IP Filtering sont incorrects.

Désactivez le filtrage IPsec/IP depuis le panneau de commande de l'imprimante. Connectez l'imprimante et l'ordinateur et effectuez à nouveau les réglages pour le filtrage IPsec/IP.

## Paramètres de sécurité avancés pour les entreprises

### Informations connexes

➔ [« Communication chiffrée par filtrage IPsec/IP » à la page 206](#)

## Impossible d'accéder à l'imprimante ou au scanner après avoir configuré IEEE 802.1X

### Les paramètres de IEEE 802.1X sont incorrects.

Désactivez IEEE 802.1X et le Wi-Fi à partir du panneau de commande de l'imprimante. Connectez l'imprimante et l'ordinateur et configurez à nouveau IEEE 802.1X.

### Informations connexes

➔ [« Configuration d'un réseau IEEE 802.1X » à la page 221](#)

## Problèmes lors de l'utilisation d'un certificat numérique

### Impossible d'importer un Certificat signé CA

#### Le Certificat signé CA et les informations sur le CSR ne correspondent pas.

Si les informations du Certificat signé CA et de la demande de signature du certificat ne sont pas les mêmes, le certificat ne peut être importé. Vérifiez les éléments suivants :

- Importez-vous le certificat sur un périphérique ne disposant pas des mêmes informations ?  
Vérifiez les informations de la demande de signature de certificat et importez le certificat sur un périphérique disposant des mêmes informations.
- Avez-vous écrasé la demande de signature de certificat enregistrée sur l'imprimante après avoir envoyé la demande à l'autorité de certification ?  
Obtenez un nouveau certificat signé par l'autorité de certification à l'aide de la demande de signature de certificat.

#### La taille du Certificat signé CA est supérieure à 5 Ko.

Vous ne pouvez pas importer un Certificat signé CA dont la taille est supérieure à 5 Ko.

#### Le mot de passe d'importation du certificat est incorrect.

Saisissez le mot de passe correct. Vous ne pouvez pas importer le certificat en cas d'oubli du mot de passe. Obtenez à nouveau le Certificat signé CA.

### Informations connexes

➔ [« Importation d'un certificat signé par une autorité de certification » à la page 196](#)

## Mise à jour d'un certificat à signature automatique impossible

### Le Nom commun n'a pas été saisi.

Le paramètre **Nom commun** doit être défini.

### Les caractères non pris en charge ont été saisis dans Nom commun.

Saisissez entre 1 et 128 caractères ASCII (0x20–0x7E) au format IPv4, IPv6, nom d'hôte ou FQDN.

### Une virgule ou un espace est inclut dans le nom commun.

Si la valeur inclut une virgule, le paramètre **Nom commun** est divisé à cet emplacement. Si un espace a été ajouté avant ou après la virgule, une erreur survient.

### Informations connexes

➔ « [Mise à jour d'un certificat à signature automatique](#) » à la page 200

## Création d'une demande de signature de certificat impossible

### Le Nom commun n'a pas été saisi.

Le paramètre **Nom commun** doit être défini.

### Les caractères non pris en charge ont été saisis Nom commun, Organisation, Unité organisationnelle, Localité et État / Province.

Saisissez des caractères ASCII (0x20–0x7E) au format IPv4, IPv6, nom d'hôte ou FQDN.

### Une virgule ou un espace est inclut dans le paramètre Nom commun.

Si la valeur inclut une virgule, le paramètre **Nom commun** est divisé à cet emplacement. Si un espace a été ajouté avant ou après la virgule, une erreur survient.

### Informations connexes

➔ « [Obtention d'un certificat signé par une autorité de certification](#) » à la page 194

## Un avertissement relatif à un certificat numérique s'affiche

Messages	Cause/procédure à suivre
Entrez un certificat de serveur.	<p><b>Cause :</b></p> <p>Vous n'avez sélectionné aucun fichier à importer.</p> <p><b>Procédure à suivre :</b></p> <p>Sélectionnez un fichier et cliquez sur <b>Importer</b>.</p>

## Paramètres de sécurité avancés pour les entreprises

Messages	Cause/procédure à suivre
Certificat CA 1 n'est pas entré.	<p><b>Cause :</b></p> <p>Le certificat de l'autorité de certification 1 n'est pas saisi, seul le certificat de l'autorité de certification 2 est saisi.</p> <p><b>Procédure à suivre :</b></p> <p>Commencez par importer le certificat de l'autorité de certification 1.</p>
Valeur invalide ci-dessous.	<p><b>Cause :</b></p> <p>Le chemin d'accès au fichier et/ou le mot de passe incluent des caractères non pris en charge.</p> <p><b>Procédure à suivre :</b></p> <p>Vérifiez que les caractères sont correctement saisis pour l'élément.</p>
Date et heure non valides.	<p><b>Cause :</b></p> <p>La date et l'heure de l'imprimante n'ont pas été définies.</p> <p><b>Procédure à suivre :</b></p> <p>Définissez la date et l'heure à l'aide de Web Config, EpsonNet Config ou du panneau de commande de l'imprimante.</p>
MdPasse non valide.	<p><b>Cause :</b></p> <p>Le mot de passe défini pour le certificat de l'autorité de certification et le mot de passe saisi ne correspondent pas.</p> <p><b>Procédure à suivre :</b></p> <p>Saisissez le mot de passe correct.</p>
Fichier non valide.	<p><b>Cause :</b></p> <p>Le fichier de certificat que vous importez n'est pas au format X509.</p> <p><b>Procédure à suivre :</b></p> <p>Veillez à sélectionner le certificat correct, envoyé par une autorité de certification digne de confiance.</p>
	<p><b>Cause :</b></p> <p>Le fichier importé est trop volumineux. La taille du fichier ne doit pas dépasser 5 Ko.</p> <p><b>Procédure à suivre :</b></p> <p>Si vous avez sélectionné le fichier correct, il est possible que le certificat soit corrompu ou contrefait.</p>
	<p><b>Cause :</b></p> <p>La chaîne incluse dans le certificat est incorrecte.</p> <p><b>Procédure à suivre :</b></p> <p>Pour plus d'informations au sujet du certificat, reportez-vous au site Web de l'autorité de certification.</p>

## Paramètres de sécurité avancés pour les entreprises

Messages	Cause/procédure à suivre
Impossible d'utiliser les certificats de serveur qui incluent plus de trois certificats CA.	<p><b>Cause :</b></p> <p>Le fichier de certificat au format PKCS#12 comprend plus de trois certificats d'autorités de certification.</p> <p><b>Procédure à suivre :</b></p> <p>Importez chaque certificat en convertissant le format PKCS#12 au format PEM ou importez un fichier de certificat au format PKCS#12 contenant au maximum deux certificats d'autorités de certification.</p>
Le certificat a expiré. Vérifiez si le certificat est valide, ou vérifiez la date et l'heure sur votre imprimante.	<p><b>Cause :</b></p> <p>Le certificat n'est plus à jour.</p> <p><b>Procédure à suivre :</b></p> <ul style="list-style-type: none"> <li><input type="checkbox"/> Si le certificat n'est plus à jour, vous devez obtenir et importer un nouveau certificat.</li> <li><input type="checkbox"/> Si le certificat est à jour, vérifiez que la date et l'heure de l'imprimante sont correctement réglées.</li> </ul>
La clé privée est nécessaire.	<p><b>Cause :</b></p> <p>Aucune clé privée n'est associée au certificat.</p> <p><b>Procédure à suivre :</b></p> <ul style="list-style-type: none"> <li><input type="checkbox"/> Sélectionnez le fichier de la clé privée si le certificat est au format PEM/DER et que vous l'avez obtenu à partir d'une demande de signature de certificat à l'aide d'un ordinateur.</li> <li><input type="checkbox"/> Créez un fichier contenant la clé privée si le certificat est au format PKCS#12 et que vous l'avez obtenu à partir d'une demande de signature de certificat à l'aide d'un ordinateur.</li> </ul>
	<p><b>Cause :</b></p> <p>Vous avez réimporté le certificat PEM/DER obtenu à partir d'une demande de signature de certificat à l'aide du logiciel Web Config.</p> <p><b>Procédure à suivre :</b></p> <p>Si le certificat est au format PEM/DER et que vous l'avez obtenu à partir d'une demande de signature de certificat à l'aide du logiciel Web Config, vous ne pouvez l'importer qu'une fois.</p>
Échec de la configuration.	<p><b>Cause :</b></p> <p>Impossible de terminer la configuration : échec de la communication entre l'imprimante et l'ordinateur ou lecture du fichier impossible en raison de certaines erreurs.</p> <p><b>Procédure à suivre :</b></p> <p>Une fois le fichier sélectionné et la communication vérifiés, importez de nouveau le fichier.</p>

## Informations connexes

➔ « À propos de la certification numérique » à la page 193

## **Suppression accidentelle d'un certificat signé par une autorité de certification**

**Il n'existe aucun fichier de sauvegarde pour le certificat signé par une autorité de certification.**

Si vous disposez d'un fichier de sauvegarde, importez de nouveau le certificat.

Si vous obtenez un certificat à l'aide d'une demande de signature de certificat créée à partir du logiciel Web Config, vous ne pouvez importer de nouveau un certificat supprimé. Créez une demande de signature de certificat et obtenez un nouveau certificat.

### **Informations connexes**

- ➔ [« Suppression d'un certificat signé par une autorité de certification » à la page 198](#)
- ➔ [« Importation d'un certificat signé par une autorité de certification » à la page 196](#)